

**SISTEM INFORMASI MANAJEMEN PRODUKSI PROGRAM ACARA  
STUDI KASUS TVRI YOGYAKARTA**

**TUGAS AKHIR**

**Diajukan Sebagai Salah Satu Syarat  
Untuk Memperoleh Gelar Sarjana  
Jurusan Teknik Informatika**



**Disusun Oleh:**

**Nama : Aldila Aprilian Nasikin**

**No.Mahasiswa : 07523064**

**JURUSAN TEKNIK INFORMATIKA  
FAKULTAS TEKNOLOGI INDUSTRI  
UNIVERSITAS ISLAM INDONESIA**

**2011**

LEMBAR PENGESAHAN PEMBIMBING

SISTEM INFORMASI MANAJEMEN PRODUKSI PROGRAM ACARA  
STUDI KASUS TVRI YOGYAKARTA

TUGAS AKHIR

Oleh :

Nama : Aldila Aprilian Nasikin  
No. Mahasiswa : 07523064

Yogyakarta, 28 September 2011

Pembimbing I

  
**Ami Fauziah, ST., MT.**

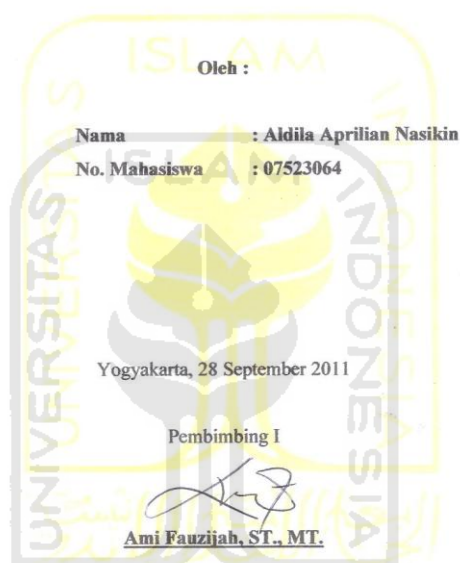

وَالْحَمْدُ لِلَّهِ رَبِّ الْعَالَمِينَ

## LEMBAR PENGESAHAN PENGUJI

SISTEM INFORMASI MANAJEMEN PRODUKSI PROGRAM ACARA  
STUDI KASUS TVRI YOGYAKARTA

## TUGAS AKHIR

Oleh :

Nama : Aldila Aprilian Nasikin

No. Mahasiswa : 07523064

Telah Dipertahankan di Depan Sidang Penguji Sebagai Salah Satu Syarat  
Untuk Memperoleh Gelar Sarjana Jurusan Teknik Informatika  
Fakultas Teknologi Industri Universitas Islam Indonesia

Yogyakarta, 28 September 2011

Tim Penguji

Ami Fauziah, ST., MT.

Ketua

Syarif Hidayat, S.Kom., M.I.T.

Anggota I

Raden Teduh Dirgahayu, S.T., M.Sc., Ph.D.

Anggota II

Mengetahui,

Ketua Jurusan Teknik Informatika

Universitas Islam Indonesia

Yudi Prayudi, S.Si., M.Kom.



**LEMBAR PERNYATAAN KEASLIAN  
HASIL TUGAS AKHIR**

Saya yang bertanda tangan di bawah ini,

**Nama : Aldila Aprilian Nasikin**

**No. Mahasiswa : 07523064**

Menyatakan bahwa seluruh komponen dan isi dalam Laporan Tugas Akhir ini adalah hasil karya saya sendiri. Apabila dikemudian hari terbukti bahwa ada beberapa bagian dari karya ini adalah bukan hasil karya saya sendiri, maka saya siap menanggung resiko dan konsekuensi apapun.

Demikian pernyataan ini saya buat, semoga dapat dipergunakan sebagaimana mestinya.

Yogyakarta, 28 September 2011

Aldila Aprilian Nasikin

## PERSEMBAHAN

Puji dan syukur Alhamdulillah kepada Allah SWT yang telah memberikan kelancaran, kemudahan dan ilmu pengetahuan baru selama pengerjaan Tugas Akhir ini

Shalawat dan salam kepada Nabi besar Muhammad SAW yang merupakan teladan dan panutan, yang menuntun kepada iman dan takwa serta ajarannya memberikan cahaya dan hikmah yang tiada terhingga.

Tugas akhir ini saya persembahkan untuk :

1. Bapak dan ibuku yang tercinta **Drs. H.Achmad Nasikin, MM** dan **Dra. Hj.Noviantari .I.S.** Terima kasih atas masukan, doa, dukungan dan bantuan baik moril maupun materiil selama ini. Kalian orang tua paling luar biasa di dunia.
2. Kakak ku **Novaekananda N.M., ST** (yang merasa dirinya cantik dan imued), terima kasih atas semangat dan dukungannya selama ini, terima kasih telah menjadi teman curhat yang baik. You are the best older sister ever !!!
3. Adek-adek ku **Faiz Ghifari Nasikin** dan **Ghani Navi Akbar** terima kasih atas keceriaanya, mas sayang kalian.
4. Sahabat terbaik ku **Rizal Aditya Herdianto** (thanks udah jadi sahabat dan tempat curhat yang baik), **Muhammad Alfian Saputro** a.k.a Mbak Alfina (orang paling aneh yang pernah aku temui), **Anwar Shidiq, Angger Bagus Manggala, Aliandy Cahya, Luthfi Priyanto Aji, Adi CP, Barlis Chairul, Sofyan Efendi.** Semoga persahabatan kita akan berlanjut sampai selamanya, aku tidak akan melupakan kalian.
5. Benda-benda terpenting dalam hidupku Franklin (motorku) thanks for accompany me for the past 4 years, susah senang kita bersama, saat kita

kehujanan, kepanasan, terjatuh, naik turun gunung sampai ke pantai, terima kasih telah mengantarku kemana pun aku pergi. I WON'T 4 GET U. Kevin (laptopku) yang telah bekerja keras mengolah dataku matimatian dan telah menghiburku disaat aku sedang bosan dan sedih dengan mp3 nya. Si Pintar (hape smartku) terima kasih telah menyediakan sarana internet yang SANGAT membantu.

6. Kamar kostku, kau adalah saksi bisu perjuanganku belajar di Yogyakarta.
7. Bapak ibu kost, terima kasih atas dukungannya.
8. Teman-teman KKN UNIT BTL-01 Angkatan 41 **mas Nanda, mas Ibnu, mas Angga, mas Hari, Rizal, Agus, mbak Lina, mbak Rina**. Aku tidak akan pernah melupakan kebersamaan kita selama 1,5 bulan.
9. Pak dukuh **Tukirin**, pak RT, dan seluruh warga dukuh Tangkil, kecamatan Dlingo, kabupaten Bantul, terima kasih atas oleh-olehnya saat KKN dan terima kasih telah mengajarkan banyak hal tentang kehidupan, hubungan bermasyarakat, ketabahan, kesabaran, kebersamaan, dan kekerabatan yang erat. Aku tidak akan melupakan kalian.
10. Anak-anak bimbingan bu Ami, tetap semangat. Masa depan yang cerah sedang menunggu kita. Amin
11. Anak-anak Teknik Informatika angkatan 2007, tetap semangat..
12. Teman-teman SMA ku **Agus Susilo, Gladie Anggriawan Gupita, Kharina Dian Setyadi, Muhammad Abdul Malik, Agus Purwanto, Kholid Hayun Kusbandana, Rina Budi**, dan teman-teman IPS 1 SMA Negeri 1 Purwodadi.
13. Almarhum eyang kakung dan eyang putri, terima kasih telah melahirkan, membesarkan, dan mendidik wanita paling luar biasa yang pernah ada. Semoga amal ibadah eyang diterima dan diampuni semua dosa-dosanya oleh Allah SWT. Amin. Aan sayang eyang..
14. Keluarga besar yang ada di Godong, Semarang dan Yogyakarta, terima kasih atas dukungan, perhatian, dan doa yang telah diberikan selama ini.

## MOTTO

1. Dalam setiap persembahan yang kita perbuat ,akan menjadikan sebuah gambaran tentang apa yang akan kita terima.
2. Tindakan yang kita lakukan apabila kita dihadapkan pada banyak arah gunakan kata hati untuk tentukan tujuan terarahmu.
3. Ingatlah jika kamu makhluk yang kurang sempurna ,dan yakinilah bahwa kamu adalah dirimu.
4. Semangat untuk meraih impianmu,dan janganlah kamu semangat untuk melepas impianmu.
5. Kalahkan semua yang menghalangi anganmu yang akan kamu raih dengan hanya dalam satu cara “SEMANGAT”.



## KATA PENGANTAR



*Assalamu'alaikum wr. wb.*

Dengan mengucap puji syukur ke hadirat Allah SWT, serta limpahan rahmatNya dan karuniaNya, tak lupa mengucap syukur Alhamdulillah sehingga laporan Tugas Akhir di Stasiun Televisi Republik Indonesia Yogyakarta telah diselesaikan dengan baik. Sholawat dan salam kepada junjungan Nabi Muhammad SAW dengan sya'faatnya kita mengharapkan keselamatan baik di dunia maupun di akhirat.

Dalam pelaksanaan dan pengerjaan program tugas akhir ini, saya mendapatkan banyak bantuan dari berbagai pihak. Oleh karena itu, saya mengucapkan terima kasih kepada :

1. Bapak **Yudi Prayudi, S.Si.,M.Kom** selaku ketua jurusan Teknik Informatika Fakultas Teknologi Industri, Universitas Islam Indonesia.
2. Ibu **Ami Fauziah, ST., MT** selaku dosen pembimbing I dan Bapak **Beni Suranto, ST.**, selaku dosen pembimbing II yang telah memberikan pengarahan, dorongan, serta saran dan kritik yang sangat membantu selama penyusunan Tugas Akhir ini.
3. Bapak dan ibu dosen, dan staf karyawan jurusan Teknik Informatika Universitas Islam Indonesia, terima kasih atas ilmu, dukungan dan bantuannya selama kuliah di jurusan Teknik Informatika.
4. Kepala Humas, Kepala Bidang dan pegawai **LPP TVRI Yogyakarta** terima kasih atas data-data dan informasinya yang sangat membantu dalam penyusunan Tugas Akhir ini.



Saya menyadari bahwa laporan ini masih jauh dari sempurna, karena keterbatasan kemampuan dan pengalaman. Oleh karena itu sangat diharapkan kritik dan saran demi perbaikan-perbaikan yang digunakan sebagai koreksi kekurangan yang terdahulu, dimasa mendatang. Akhir kata, semoga laporan ini bisa bermanfaat bagi pengguna laporan ini.

*Wassalamu'alaikum wr wb*

Yogyakarta, 8 September 2011

Penyusun.



## SARI

TVRI Yogyakarta adalah stasiun televisi regional milik TVRI yang merupakan stasiun daerah pertama di Indonesia, didirikan pada tahun 1965. TVRI Yogyakarta berusaha untuk ikut membaur bersama dinamika kehidupan masyarakat. Untuk itu melalui acara-acaranya, TVRI Yogyakarta memberikan kesempatan kepada masyarakat untuk memanfaatkan fasilitas di TVRI Yogyakarta untuk kegiatan pendidikan, seni budaya, serta kegiatan ekonomis lainnya. Proses produksi acara di TVRI Yogyakarta setiap harinya telah melalui proses yang sangat panjang. Hanya saja semua kegiatan tersebut masih dilakukan secara *manual* sehingga terjadi keterlambatan pemrosesan data, dan kehilangan data.

Tahap awal pembuatan Sistem Informasi Manajemen Produksi Acara menggunakan analisis dengan metode observasi dan wawancara. Dari hasil analisis tersebut, dapat diketahui kebutuhan masukan, kebutuhan proses dan kebutuhan keluaran yang nanti dihasilkan oleh sistem berupa informasi laporan, informasi daftar acara, informasi jadwal produksi acara, dan lain sebagainya. Sistem ini dirancang menggunakan DFD, ERD dan tabel basis data.

Pada sistem ini, terdapat berbagai menu yang disediakan untuk mengelola program acara. Selain itu, di dalam sistem ini juga terdapat tiga pengguna yaitu *administrator*, *operator* bidang acara dan *operator* bidang teknik. Setiap pengguna memiliki hak akses masing-masing. Untuk administrator, dapat mengakses semua menu yang ada di sistem sedangkan untuk *operator* bidang acara dan teknik hanya diperbolehkan untuk mengakses menu-menu yang disediakan untuk masing-masing bidang.

### **Kata Kunci :**

*TVRI Yogyakarta, Program Acara, Proses Produksi*

## TAKARIR

- Bidang Acara** : Suatu bidang di TVRI Yogyakarta yang mengurus masalah program acara, produksi acara setiap harinya.
- Bidang Teknik** : Suatu bidang di TVRI Yogyakarta yang mengurus masalah alat-alat yang yang menunjang dalam proses produksi acara, seperti kamera, kaset roll, recorder dan lain sebagainya
- Data Flow Diagram* : Suatu diagram yang menggunakan notasi-notasi untuk menggambarkan arus dari data sistem, yang penggunaannya sangat membantu untuk memahami sistem secara logika, terstruktur dan jelas.
- Form* : Suatu halaman yang digunakan untuk memasukkan data.
- LPP** : Lembaga Penyiaran Publik. Lembaga penyiaran yang berbentuk badan hukum didirikan oleh negara, bersifat independen, netral, tidak komersial dan berfungsi memberikan layanan untuk kepentingan masyarakat.
- Operator* : Orang yang mengelola sistem.
- Pola Acara Terpadu** : Sebuah panduan dalam melaksanakan produksi program acara di TVRI pusat maupun lokal.
- Primary Key* : Kunci Utama. Adalah sebuah data yang menjadi kunci utama untuk penghubung antar tabel dalam basis data.
- Program Acara** : Acara-acara yang ditayangkan oleh stasiun televisi.
- Proses Produksi** : Kegiatan untuk menciptakan atau menambah kegunaan suatu barang atau jasa dengan menggunakan faktor-faktor yang ada agar lebih bermanfaat bagi kebutuhan manusia.
- TVRI Yogyakarta** : Televisi Republik Indonesia stasiun Yogyakarta.
- Update* : Memperbaharui sesuatu (data dan lain sebagainya).

## DAFTAR ISI

HALAMAN JUDUL.....	i
LEMBAR PENGESAHAN PEMBIMBING.....	ii
LEMBAR PENGESAHAN PENGUJI.....	iii
LEMBAR PERNYATAAN KEASLIAN HASIL TUGAS AKHIR.....	iv
PERSEMBAHAN.....	v
MOTTO .....	vii
KATA PENGANTAR .....	viii
SARI.....	x
TAKARIR.....	xi
DAFTAR ISI.....	xii
DAFTAR GAMBAR .....	xvi
DAFTAR TABEL.....	xx
<b>BAB I PENDAHULUAN</b> .....	<b>1</b>
1.1 Latar Belakang .....	1
1.2 Rumusan Masalah .....	2
1.3 Batasan Masalah.....	2
1.4 Tujuan Penelitian.....	2
1.5 Manfaat Penelitian.....	2
1.6 Metodologi Penelitian .....	2
1.6.1 Pengumpulan Data.....	3
1.6.2 Pembuatan Sistem .....	3
1.7 Sistematika Penulisan.....	4
<b>BAB II LANDASAN TEORI</b> .....	<b>6</b>
2.1 Manajemen Produksi Program Acara di TVRI Yogyakarta.....	6
2.1.1 Program Acara di TVRI Yogyakarta .....	6
2.1.2 Proses Pembuatan Program Acara di TVRI Yogyakarta.....	7
2.2 Sistem Informasi.....	9
2.2.1 Fungsi dan Siklus Informasi .....	10

2.2.2	Komponen dan Tipe Sistem Informasi .....	11
2.2.3	Sistem Informasi dalam Proses Manajemen .....	12
<b>BAB III METODOLOGI .....</b>		<b>16</b>
3.1	Metode Analisis.....	16
3.2	Hasil Analisis .....	16
3.2.1	Analisis Kebutuhan Masukan .....	17
3.2.2	Analisis Kebutuhan Proses .....	20
3.2.3	Analisis Kebutuhan Keluaran .....	23
3.2.4	Analisis Kebutuhan Antarmuka.....	24
3.3	Perancangan Sistem.....	24
3.3.1	Metode Perancangan Sistem.....	24
3.3.2	Hasil Perancangan.....	24
3.3.2.1	Perancangan Data Flow Diagram .....	25
3.3.2.2	Perancangan ERD dan Tabel Basis Data.....	60
3.3.2.3	Skema Relasi Antar Tabel .....	67
3.3.2.4	Perancangan Antarmuka.....	68
<b>BAB IV IMPLEMENTASI DAN PENGUJIAN .....</b>		<b>91</b>
4.1	Implementasi .....	91
4.2	Batasan Implementasi.....	94
4.3	Implementasi Perangkat Lunak .....	94
4.3.1	Halaman Login .....	94
4.3.2	Halaman Home .....	95
4.3.2.1	Halaman Home Tab Profil.....	96
4.3.2.2	Halaman Home Tab Ubah Profil .....	97
4.3.2.3	Halaman Home Tab Foto .....	98
4.3.2.4	Halaman Home Tab Password .....	99
4.3.2.5	Halaman Home Tab Pesan .....	100
4.3.3	Halaman Chat Room.....	101
4.3.4	Halaman <i>Administrator</i> .....	103
4.3.4.1	Halaman Manajemen Modul .....	103
4.3.4.2	Halaman Manajemen <i>Operator</i> .....	105

4.3.3 Halaman <i>Operator</i> Bidang Acara .....	107
4.3.3.1 Halaman Manajemen Acara .....	108
4.3.3.2 Halaman Manajemen Format Acara.....	111
4.3.3.3 Halaman Manajemen Bidang Acara.....	113
4.3.3.4 Halaman Manajemen Deskripsi Program Acara .....	114
4.3.3.5 Halaman Manajemen Dokumentasi Acara.....	116
4.3.3.6 Halaman Manajemen Produksi Program Acara .....	118
4.3.4 Halaman <i>Operator</i> Bidang Teknik .....	128
4.3.4.1 Halaman Manajemen Merk Alat .....	129
4.3.4.2 Halaman Manajemen Alat Operasional .....	130
4.3.4.3 Halaman Manajemen Pemakaian Alat .....	132
4.4 Analisis Kinerja Perangkat Lunak.....	136
4.4.1 Penanganan Kesalahan .....	136
4.4.1.1 Penanganan Kesalahan Masukan <i>Form</i> Login .....	136
4.4.1.2 Penanganan Kesalahan Halaman Home .....	137
4.4.1.3 Penanganan Kesalahan Halaman Manajemen Modul .....	140
4.4.1.4 Penanganan Kesalahan Halaman Manajemen <i>Operator</i> .....	141
4.4.1.5 Penanganan Kesalahan Halaman Manajemen Acara .....	141
4.4.1.6 Penanganan Kesalahan Halaman Manajemen Dokumentasi Acara .....	142
4.4.1.7 Penanganan Kesalahan Halaman Manajemen Format Acara.....	143
4.4.1.8 Penanganan Kesalahan Halaman Manajemen Bidang Acara.....	144
4.4.1.9 Penanganan Kesalahan Halaman Manajemen Deskripsi Acara ...	145
4.4.1.10 Penanganan Kesalahan Halaman Manajemen Produksi Acara ..	145
4.4.1.11 Penanganan Kesalahan Halaman Manajemen Alat Operasional	145
4.4.1.12 Penanganan Kesalahan Halaman Manajemen Merk Alat .....	146
4.4.1.13 Penanganan Kesalahan Halaman Manajemen Pemakaian Alat ...	147
4.5 Kekurangan dan Kelebihan Sistem .....	148
4.5.1 Kekurangan Sistem .....	148
4.5.2 Kelebihan Sistem .....	148
<b>BAB V KESIMPULAN DAN SARAN .....</b>	<b>149</b>

5.1 Kesimpulan .....	149
5.2 Saran .....	149
DAFTAR PUSTAKA.....	xxiii
LAMPIRAN	



## DAFTAR GAMBAR

Gambar 2. 1 Proses Produksi Program Acara TVRI Yogyakarta.....	8
Gambar 2. 2 Siklus Informasi .....	10
Gambar 2. 3 Sistem Informasi Poros Kegiatan Manajemen .....	13
Gambar 3. 1 DFD Level 0 (Diagram Konteks).....	25
Gambar 3. 2 DFD Level 1 .....	27
Gambar 3. 3 DFD level 2 proses 1 Manajemen Modul .....	30
Gambar 3. 4 DFD level 2 proses 2 Manajemen Acara .....	33
Gambar 3. 5 DFD level 2 proses 3 Manajemen Teknik.....	36
Gambar 3. 6 DFD level 2 proses 4 Manajemen <i>Operator</i> .....	38
Gambar 3. 7 DFD level 3 proses 2.1 Manajemen Program Acara.....	40
Gambar 3. 8 DFD level 3 proses 2.2 Manajemen Format Acara.....	42
Gambar 3. 9 DFD level 3 proses 2.3 Manajemen Bidang Acara.....	45
Gambar 3. 10 DFD level 3 proses 2.4 Manajemen Dokumentasi Acara.....	47
Gambar 3. 11 DFD level 3 proses 2.5 Manajemen Deskripsi Acara.....	49
Gambar 3. 12 DFD level 3 proses 2.6 Manajemen Produksi Acara .....	51
Gambar 3. 13 DFD level 3 proses 3.1 Manajemen Alat Operasional.....	53
Gambar 3. 14 DFD level 3 proses 3.2 Manajemen Merk Alat .....	56
Gambar 3. 15 DFD level 3 proses 3.3 Manajemen Pemakaian Alat .....	58
Gambar 3. 16 ERD Sistem Informasi Manajemen Produksi Program Acara .....	61
Gambar 3. 17 Relasi Antar Tabel Sistem.....	67
Gambar 3. 18 Rancangan <i>Form Login</i> Sistem.....	68
Gambar 3. 19 Rancangan Halaman <i>Home</i> .....	69
Gambar 3. 20 Rancangan Halaman <i>Home Tab Profil</i> .....	70
Gambar 3. 21 Rancangan Halaman <i>Home Tab Ubah Profil</i> .....	71
Gambar 3. 22 Rancangan Halaman <i>Home Tab Foto</i> .....	72
Gambar 3. 23 Rancangan Halaman <i>Home Tab Password</i> .....	72
Gambar 3. 24 Rancangan Halaman <i>Home Tab Pesan</i> .....	73
Gambar 3. 25 Rancangan <i>Form Kirim Pesan</i> .....	74
Gambar 3. 26 Rancangan Halaman <i>Chat Room</i> .....	74
Gambar 3. 27 Rancangan Halaman Manajemen Modul .....	75
Gambar 3. 28 Rancangan <i>Form Upload</i> Modul.....	76
Gambar 3. 29 Rancangan <i>Form Konfigurasi</i> Modul .....	76
Gambar 3. 30 Rancangan Halaman <i>Operator</i> .....	77
Gambar 3. 31 Rancangan <i>Form Tambah Operator</i> .....	77
Gambar 3. 32 Rancangan <i>Form Ubah Operator</i> .....	78
Gambar 3. 33 Rancangan Halaman Manajemen Program Acara .....	79



Gambar 3. 34 Rancangan <i>Form</i> Tambah Program Acara.....	79
Gambar 3. 35 Rancangan Halaman Dokumentasi Acara.....	80
Gambar 3. 36 Rancangan <i>Form</i> Tambah Dokumentasi Acara .....	81
Gambar 3. 37 Rancangan Halaman Manajemen Format Acara.....	81
Gambar 3. 38 Rancangan Halaman Manajemen Bidang Acara.....	82
Gambar 3. 39 Rancangan Halaman Manajemen Deskripsi Acara.....	82
Gambar 3. 40 Rancangan <i>Form</i> Tambah Deskripsi Acara .....	83
Gambar 3. 41 Rancangan Halaman Kalender .....	84
Gambar 3. 42 Rancangan <i>Form</i> Tambah Jadwal Produksi.....	85
Gambar 3. 43 Rancangan Halaman Daftar Program Acara .....	85
Gambar 3. 44 Rancangan Halaman Laporan Daftar Program Acara.....	86
Gambar 3. 45 Rancangan Halaman Tinjauan Acara.....	86
Gambar 3. 46 Rancangan Halaman Kontrol Produksi .....	87
Gambar 3. 47 Rancangan Halaman Manajemen Alat Operasional.....	88
Gambar 3. 48 Rancangan <i>Form</i> Tambah Alat Operasional.....	88
Gambar 3. 49 Rancangan Halaman Manajemen Merk Alat .....	89
Gambar 3. 50 Rancangan Halaman Pemakaian Alat .....	90
Gambar 3. 51 Rancangan <i>Form</i> Pemakaian Alat.....	90
Gambar 4. 1 Halaman Login.....	95
Gambar 4. 2 Halaman Home.....	96
Gambar 4. 3 Halaman <i>Home Tab</i> Profil.....	97
Gambar 4. 4 Halaman Home Tab Ubah Profil.....	98
Gambar 4. 5 Halaman Home Tab Foto .....	98
Gambar 4. 6 Halaman Home Tab Password .....	99
Gambar 4. 7 Halaman Home Tab Pesan .....	100
Gambar 4. 8 <i>Form</i> Kirim Pesan .....	100
Gambar 4. 9 Halaman Lihat Pesan.....	101
Gambar 4. 10 <i>Form</i> Balas Pesan.....	101
Gambar 4. 11 Halaman Chat Room .....	102
Gambar 4. 12 Halaman Manajemen Modul.....	103
Gambar 4. 13 <i>Form</i> Upload Modul.....	104
Gambar 4. 14 <i>Form</i> Konfigurasi Modul .....	104
Gambar 4. 15 <i>Form</i> Ubah Modul.....	105
Gambar 4. 16 Halaman Manajemen <i>Operator</i> .....	105
Gambar 4. 17 <i>Form</i> Tambah <i>Operator</i> .....	106
Gambar 4. 18 <i>Form</i> Ubah <i>Operator</i> .....	107
Gambar 4. 19 Halaman <i>Operator</i> Bidang Acara .....	108
Gambar 4. 20 Halaman Manajemen Program Acara .....	109
Gambar 4. 21 <i>Form</i> Tambah Program Acara .....	110

Gambar 4. 22 <i>Form</i> Ubah Program Acara .....	111
Gambar 4. 23 Halaman Manajemen Format Acara .....	112
Gambar 4. 24 <i>Form</i> Tambah Format Acara.....	112
Gambar 4. 25 <i>Form</i> Ubah Format Acara .....	112
Gambar 4. 26 Halaman Manajemen Bidang Acara .....	113
Gambar 4. 27 <i>Form</i> Tambah Bidang Acara.....	113
Gambar 4. 28 <i>Form</i> Ubah Bidang Acara .....	114
Gambar 4. 29 Halaman Manajemen Deskripsi Program Acara.....	114
Gambar 4. 30 <i>Form</i> Tambah Deskripsi Program Acara .....	115
Gambar 4. 31 Halaman Print Deskripsi Acara.....	115
Gambar 4. 32 <i>Form</i> Ubah Deskripsi Program Acara.....	116
Gambar 4. 33 Halaman Manajemen Dokumentasi Acara.....	116
Gambar 4. 34 <i>Form</i> Tambah Galeri Foto .....	117
Gambar 4. 35 <i>Form</i> Tambah Album.....	117
Gambar 4. 36 Halaman Foto Galeri .....	118
Gambar 4. 37 Slideshow Foto.....	118
Gambar 4. 38 Halaman Manajemen Produksi Program Acara.....	119
Gambar 4. 39 Halaman Kalender.....	120
Gambar 4. 40 <i>Form</i> Tambah Jadwal Produksi .....	121
Gambar 4. 41 <i>Form</i> Ubah Jadwal .....	122
Gambar 4. 42 Halaman Daftar Acara.....	123
Gambar 4. 43 Halaman Detail Daftar Program Acara .....	123
Gambar 4. 44 Halaman Laporan Daftar Program Acara.....	124
Gambar 4. 45 Halaman Bidang Informasi .....	124
Gambar 4. 46 Arsip Laporan Daftar Program Acara .....	125
Gambar 4. 47 Download File Excel.....	125
Gambar 4. 48 File Excel Laporan Daftar Acara .....	126
Gambar 4. 49 Diagram Pie Prosentase Bidang Acara.....	126
Gambar 4. 50 Diagram Pie Prosentase Berdasar Durasi.....	126
Gambar 4. 51 Halaman Tinjauan Acara Esok.....	127
Gambar 4. 52 Halaman Laporan Tinjauan Acara .....	127
Gambar 4. 53 Halaman Kontrol Produksi.....	128
Gambar 4. 54 Arsip Laporan Kontrol Produksi Acara .....	128
Gambar 4. 55 Halaman Manajemen Merk Alat .....	129
Gambar 4. 56 <i>Form</i> Tambah Merk Alat .....	129
Gambar 4. 57 <i>Form</i> Ubah Merk Alat.....	130
Gambar 4. 58 Halaman Manajemen Operasional .....	130
Gambar 4. 59 <i>Form</i> Tambah Alat Operasional.....	131
Gambar 4. 60 <i>Form</i> Ubah Alat Operasional .....	132
Gambar 4. 61 Halaman Manajemen Pemakaian Alat .....	133

Gambar 4. 62 <i>Form</i> Pemakaian Alat.....	134
Gambar 4. 63 <i>Form</i> Ubah Pemakaian Alat.....	135
Gambar 4. 64 Arsip Laporan Pemakaian Alat .....	135
Gambar 4. 65 Pesan Kesalahan Username Kosong pada <i>Form</i> Login .....	136
Gambar 4. 66 Pesan Kesalahan Username dan Password pada <i>Form</i> Login.....	137
Gambar 4. 67 Pesan Kesalahan Nama Panjang Kosong pada Tab Ubah Profil .	137
Gambar 4. 68 Pesan Kesalahan Telepon pada Tab Ubah Profil .....	137
Gambar 4. 69 Pesan Kesalahan Tipe Gambar pada Tab Foto.....	138
Gambar 4. 70 Pesan Kesalahan <i>Form</i> Kosong pada Tab Foto .....	138
Gambar 4. 71 Pesan Kesalahan Password Lama pada Tab Password .....	139
Gambar 4. 72 Pesan Kesalahan Password Baru pada Tab Password.....	139
Gambar 4. 73 Pesan Kesalahan <i>Form</i> Pencarian Pesan.....	139
Gambar 4. 74 Pesan Kesalahan Judul Pesan pada <i>Form</i> Kirim Pesan.....	140
Gambar 4. 75 Pesan Kesalahan Tipe file pada <i>Form</i> Upload.....	140
Gambar 4. 76 Pesan Kesalahan Link pada <i>Form</i> Ubah Modul.....	140
Gambar 4. 77 Pesan Kesalahan Nama Panjang pada <i>Form</i> Operator .....	141
Gambar 4. 78 Pesan Kesalahan Tipe File pada <i>Form</i> Operator .....	141
Gambar 4. 79 Pesan Kesalahan Nama Acara pada <i>Form</i> Acara.....	141
Gambar 4. 80 Pesan Kesalahan Format Acara pada <i>Form</i> Acara.....	142
Gambar 4. 81 Pesan Kesalahan Duplikasi Data pada <i>Form</i> Acara.....	142
Gambar 4. 82 Pesan Kesalahan Album pada <i>Form</i> Dokumentasi.....	142
Gambar 4. 83 Pesan Kesalahan Tipe Gambar pada <i>Form</i> Dokumentasi.....	143
Gambar 4. 84 Pesan Kesalahan <i>Form</i> Kosong pada <i>Form</i> Format Acara.....	143
Gambar 4. 85 Pesan Kesalahan Duplikasi Data pada <i>Form</i> Format Acara .....	143
Gambar 4. 86 Pesan Kesalahan <i>Form</i> Kosong pada <i>Form</i> Bidang Acara.....	144
Gambar 4. 87 Pesan Kesalahan Duplikasi Data pada <i>Form</i> Bidang Acara .....	144
Gambar 4. 88 Pesan Kesalahan <i>Form</i> Warna Kosong pada <i>Form</i> Bidang Acara .....	144
Gambar 4. 89 Pesan Kesalahan Jam Selesai pada <i>Form</i> Deskripsi Acara.....	145
Gambar 4. 90 Pesan Kesalahan Tanggal pada <i>Form</i> Tinjauan Acara.....	145
Gambar 4. 91 Pesan Kesalahan Nama Alat pada <i>Form</i> Alat Operasional.....	146
Gambar 4. 92 Pesan Kesalahan Duplikasi Data pada <i>Form</i> Alat Operasional ...	146
Gambar 4. 93 Pesan Kesalahan Jumlah pada <i>Form</i> Alat Operasional.....	146
Gambar 4. 94 Pesan Kesalahan Merk Alat pada <i>Form</i> Merk .....	147
Gambar 4. 95 Pesan Kesalahan Duplikasi Data pada <i>Form</i> Merk Alat.....	147
Gambar 4. 96 Pesan Kesalahan <i>Form</i> Kosong pada <i>Form</i> Pemakaian Alat.....	147

## DAFTAR TABEL

Tabel 3. 1 Spesifikasi Proses Manajemen Modul .....	27
Tabel 3. 2 Spesifikasi Proses Manajemen Acara .....	28
Tabel 3. 3 Spesifikasi Proses Manajemen .....	28
Tabel 3. 4 Spesifikasi Proses Manajemen <i>Operator</i> .....	29
Tabel 3. 5 Spesifikasi Proses Ubah Profil .....	29
Tabel 3. 6 Spesifikasi Proses Tambah Modul .....	30
Tabel 3. 7 Spesifikasi Proses Ubah Modul .....	31
Tabel 3. 8 Spesifikasi Proses Hapus Modul .....	31
Tabel 3. 9 Spesifikasi Proses Lihat Modul .....	31
Tabel 3. 10 Spesifikasi Proses Pencarian .....	32
Tabel 3. 11 Spesifikasi Proses Manajemen Program Acara .....	34
Tabel 3. 12 Spesifikasi Proses Manajemen Format .....	34
Tabel 3. 13 Spesifikasi Proses Manajemen Bidang Acara .....	34
Tabel 3. 14 Spesifikasi Proses Manajemen Dokumentasi Acara .....	35
Tabel 3. 15 Spesifikasi Proses Manajemen Deskripsi Acara .....	35
Tabel 3. 16 Spesifikasi Proses Manajemen Produksi Program Acara .....	35
Tabel 3. 17 Spesifikasi Proses Manajemen Alat Operasional .....	36
Tabel 3. 18 Spesifikasi Proses Manajemen Merk Alat .....	37
Tabel 3. 19 Spesifikasi Proses Manajemen Pemakaian Alat .....	37
Tabel 3. 20 Spesifikasi Proses Tambah <i>Operator</i> .....	38
Tabel 3. 21 Spesifikasi Proses Ubah <i>Operator</i> .....	38
Tabel 3. 22 Spesifikasi Proses Hapus <i>Operator</i> .....	39
Tabel 3. 23 Spesifikasi Proses Lihat <i>Operator</i> .....	39
Tabel 3. 24 Spesifikasi Proses Pencarian <i>Operator</i> .....	39
Tabel 3. 25 Spesifikasi Proses Tambah Program Acara .....	40
Tabel 3. 26 Spesifikasi Proses Ubah Program Acara .....	41
Tabel 3. 27 Spesifikasi Proses Hapus Program Acara .....	41
Tabel 3. 28 Spesifikasi Proses Lihat Program Acara .....	41
Tabel 3. 29 Spesifikasi Proses Pencarian Program Acara .....	42
Tabel 3. 30 Spesifikasi Proses Tambah Format Acara .....	43
Tabel 3. 31 Spesifikasi Proses Ubah Format Acara .....	43
Tabel 3. 32 Spesifikasi Proses Hapus Format Acara .....	43
Tabel 3. 33 Spesifikasi Proses Lihat Format Acara .....	44
Tabel 3. 34 Spesifikasi Proses Pencarian Format Acara .....	44
Tabel 3. 35 Spesifikasi Proses Tambah Bidang Acara .....	45
Tabel 3. 36 Spesifikasi Proses Ubah Bidang Acara .....	45
Tabel 3. 37 Spesifikasi Proses Hapus Bidang Acara .....	46
Tabel 3. 38 Spesifikasi Proses Lihat Bidang Acara .....	46

Tabel 3. 39 Spesifikasi Proses Pencarian Bidang Acara.....	46
Tabel 3. 40 Spesifikasi Proses Tambah Dokumentasi Acara.....	47
Tabel 3. 41 Spesifikasi Proses Hapus Dokumentasi Acara.....	48
Tabel 3. 42 Spesifikasi Proses Lihat Dokumentasi Acara .....	48
Tabel 3. 43 Spesifikasi Proses Tambah Deskripsi Acara.....	49
Tabel 3. 44 Spesifikasi Proses Ubah Deskripsi Acara .....	49
Tabel 3. 45 Spesifikasi Proses Hapus Deskripsi Acara.....	50
Tabel 3. 46 Spesifikasi Proses Lihat Deskripsi Acara .....	50
Tabel 3. 47 Spesifikasi Proses Pencarian Deskripsi Acara .....	50
Tabel 3. 48 Spesifikasi Proses Tambah Produksi Acara.....	51
Tabel 3. 49 Spesifikasi Proses Ubah Produksi Acara .....	52
Tabel 3. 50 Spesifikasi Proses Hapus Produksi Acara.....	52
Tabel 3. 51 Spesifikasi Proses Lihat Produksi Acara .....	52
Tabel 3. 52 Spesifikasi Proses Pencarian Produksi Acara .....	53
Tabel 3. 53 Spesifikasi Proses Tambah Alat Operasional .....	53
Tabel 3. 54 Spesifikasi Proses Ubah Alat Operasional.....	54
Tabel 3. 55 Spesifikasi Proses Hapus Alat Operasional .....	54
Tabel 3. 56 Spesifikasi Proses Lihat Alat Operasional.....	54
Tabel 3. 57 Spesifikasi Proses Pencarian Alat Operasional.....	55
Tabel 3. 58 Spesifikasi Proses Tambah Merk Alat .....	56
Tabel 3. 59 Spesifikasi Proses Ubah Merk Alat .....	56
Tabel 3. 60 Spesifikasi Proses Hapus Merk Alat.....	57
Tabel 3. 61 Spesifikasi Proses Lihat Merk Alat.....	57
Tabel 3. 62 Spesifikasi Proses Pencarian Merk Alat .....	57
Tabel 3. 63 Spesifikasi Proses Tambah Pemakaian Alat.....	58
Tabel 3. 64 Spesifikasi Proses Ubah Pemakaian Alat.....	59
Tabel 3. 65 Spesifikasi Proses Hapus Pemakaian Alat.....	59
Tabel 3. 66 Spesifikasi Proses Lihat Pemakaian Alat.....	59
Tabel 3. 67 Spesifikasi Proses Pencarian Pemakaian Alat .....	59
Tabel 3. 68 acara .....	62
Tabel 3. 69 album.....	62
Tabel 3. 70 barang.....	62
Tabel 3. 71 bidang_acara .....	63
Tabel 3. 72 chat .....	63
Tabel 3. 73 chat_log.....	63
Tabel 3. 74 detail_acara .....	63
Tabel 3. 75 format_acara.....	64
Tabel 3. 76 gallery.....	64
Tabel 3. 77 produksi_acara .....	64
Tabel 3. 78 menu.....	64

Tabel 3. 79 merk .....	65
Tabel 3. 80 modul .....	65
Tabel 3. 81 pakai .....	65
Tabel 3. 82 pesan.....	65
Tabel 3. 83 tanggal.....	66
Tabel 3. 84 upload.....	66
Tabel 3. 85 user.....	66



**DAFTAR PUSTAKA**

- [BUD02] Sutedjo, Budi dkk. 2002. *Perencanaan dan Pembangunan Sistem Informasi*. Yogyakarta : ANDI.
- [DAN10] Wira Pangestu, Danu. 2010. *Teori Dasar Sistem Informasi Manajemen (SIM)*. Diakses dari <http://ilmukomputer.org/2008/08/01/teori-dasar-sistem-informasi-manajemen-sim/> pada 22 februari 2011
- [EDH03] Sutanta, Edhy. 2003. *Sistem Informasi Manajemen*. Yogyakarta : Graha Ilmu
- [AGU09] Riyadi, Agung. 2009. *Sistem Informasi*. Diakses dari <http://agungsr.staff.gunadarma.ac.id/Downloads/files/3412/Konsep+SI.pdf> pada 22 februari 2011
- [TAT04] Sutabri, Tata. 2004. *Analisa Sistem Informasi*. Yogyakarta : ANDI.

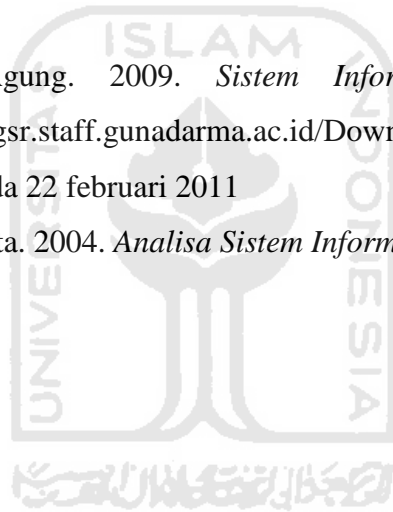

# **BAB I**

## **PENDAHULUAN**

### **1.1 Latar Belakang**

TVRI Yogyakarta adalah stasiun televisi regional milik TVRI yang merupakan stasiun daerah pertama di Indonesia, didirikan pada tahun 1965. Pertama berdiri di Yogyakarta yang berlokasi di Jalan Hayam Wuruk dengan direktur utama yakni Ir. Dewabrata. Selanjutnya, setelah mendapat bantuan lahan dari Gubernur DIY, Sri Sultan Hamengku Buwono IX, maka menara pemancar TVRI Yogyakarta menempati lokasi baru di Jalan Magelang Km 4,5 Yogyakarta, seluas 4 hektar yang hingga sampai saat ini juga merupakan lokasi dari kantor TVRI Yogyakarta.

Jangkauan siaran TVRI stasiun Yogyakarta meliputi seluruh propinsi DIY dan sebagian wilayah Jawa Tengah, yakni Kabupaten Magelang, kota Magelang, Temanggung, Wonosobo, Klaten, Purworejo dan Karanganyar. Sebagai stasiun televisi yang berisikan budaya, pendidikan dan kerakyatan, maka TVRI Yogyakarta berusaha untuk ikut membaaur bersama dinamika kehidupan masyarakat. Untuk itu melalui acara-acaranya, TVRI Yogyakarta memberikan kesempatan kepada masyarakat untuk memanfaatkan fasilitas di TVRI Yogyakarta untuk kegiatan pendidikan, seni budaya, serta kegiatan ekonomis lainnya.

Produksi acara di TVRI Yogyakarta setiap harinya telah melalui proses yang sangat panjang. Hanya saja semua kegiatan tersebut masih dilakukan secara manual sehingga kekurangan yang dihadapi adalah lambatnya pemrosesan data, dan data yang ada mudah sekali hilang.

Dari situasi ini, maka terbuka peluang untuk membuat sebuah sistem informasi yang akan meningkatkan kualitas dalam manajemen dan mempercepat proses produksi acara di stasiun TVRI Yogyakarta.



## **1.2 Rumusan Masalah**

Dari latar belakang dan dasar pemikiran yang telah dijelaskan sebelumnya, dapat dirumuskan permasalahan yang dihadapi yaitu bagaimana membangun sistem informasi yang efektif sehingga dapat membantu dalam mengelola manajemen produksi acara di TVRI Yogyakarta.

## **1.3 Batasan Masalah**

Untuk memfokuskan kepada masalah yang akan diselesaikan, maka dibuat batasan masalah sebagai berikut.

1. Ditujukan untuk bidang acara dan bidang teknik tanpa menangani bidang keuangan.
2. Alur dan mekanisme produksi acara mengacu pada proses bisnis di TVRI Yogyakarta.

## **1.4 Tujuan Penelitian**

Tujuan dari penelitian ini adalah membangun sistem informasi yang dapat mengelola produksi acara sehingga dapat meningkatkan kualitas manajemen produksi acara di TVRI Yogyakarta.

## **1.5 Manfaat Penelitian**

Penelitian ini diharapkan memiliki manfaat antara lain :

1. Membantu pegawai dalam menjalankan proses produksi acara di TVRI Yogyakarta.
2. Memudahkan proses analisis kegiatan produksi acara.
3. Sebagai alat bantu dalam penentuan kebijakan manajemen di TVRI Yogyakarta, khususnya terkait dengan produksi acara.

## **1.6 Metodologi Penelitian**

Metodologi yang digunakan dalam penyusunan tugas akhir ini adalah sebagai berikut.

### 1.6.1 Pengumpulan Data

#### 1. Observasi dan Wawancara

Metode observasi ini dilakukan untuk mendapatkan data yang berkaitan produksi acara di TVRI Yogyakarta dan mengetahui proses produksi acara. Data tersebut nantinya akan dimasukkan kedalam sistem. Observasi dilakukan secara langsung dengan cara mengikuti dan mengamati proses produksi acara di TVRI Yogyakarta.

Sedangkan metode wawancara untuk melengkapi data yang sudah di dapat dari metode sebelumnya dan untuk mendapatkan data yang semakin tepat dan akurat. Wawancara dilakukan pada saat observasi dengan pegawai-pegawai di TVRI Yogyakarta dan kepala bagian informasi dan penyiaran.

#### 2. Studi Pustaka

Metode ini dilakukan untuk mendapatkan informasi yang digunakan untuk acuan dalam mengembangkan sistem yang dibuat. Data diperoleh dari buku-buku dan data dari internet yang sesuai dengan pokok bahasan dan juga kebutuhan.

### 1.6.2 Pembuatan Sistem

Metode pembuatan sistem dilakukan setelah data yang diperlukan sudah terkumpul. Metode ini meliputi

#### a) Analisis Kebutuhan Sistem

Identifikasi mengenai apa saja yang dibutuhkan dalam pembuatan sistem informasi manajemen ini.

#### b) Desain Sistem

Pada tahap ini, dilakukan perancangan atau permodelan sistem berdasarkan analisis yang telah dilakukan sebelumnya. Dalam permodelan sistem ini dijelaskan tentang alur program dan proses yang terjadi dalam di dalam sistem. Terdapat beberapa perancangan yaitu.

1. *Data Flow Diagram* (DFD).
2. Perancangan tabel basis data.
3. Perancangan antarmuka.

c) Implementasi Sistem

Tahap implementasi sistem merupakan penerapan dari hasil perancangan atau desain sistem yang telah dibuat sebelumnya. Penerapan menggunakan bahasa pemrograman yang telah ditentukan sebelumnya.

d) Pengujian

Tahap ini, merupakan tahap pengujian pada sistem, apakah sistem yang dibuat sudah sesuai dengan yang diharapkan. Selain itu, tujuan dari pengujian sistem adalah untuk menghindari adanya kesalahan dan *bugs* yang terdapat dalam sistem.

## 1.7 Sistematika Penulisan

Untuk mempermudah proses pembacaan dan memberikan gambaran secara menyeluruh masalah yang akan dibahas dalam laporan ini, maka laporan tugas akhir disajikan kedalam lima bab yaitu :

### **BAB I PENDAHULUAN**

Bab pertama merupakan bab pendahuluan yang membahas tentang latar belakang masalah, batasan masalah, tujuan penelitian, manfaat penelitian, metodologi penelitian dan sistematika penulisan laporan tugas akhir.

### **BAB II LANDASAN TEORI**

Bab kedua merupakan bab yang membahas tentang dasar teori yang berkaitan dengan pembuatan sistem, yaitu konsep dasar sistem informasi, pengertian sistem informasi, implementasi dari sistem informasi manajemen.

### **BAB III METODOLOGI**

Bab ini berisi langkah-langkah penyelesaian masalah dari tema tugas akhir memuat analisis kebutuhan sistem, perancangan sistem, yang meliputi metode perancangan sistem dengan diagram alir data (*data flow diagram*), rancangan basis data, relasi antar tabel dan rancangan antarmuka sistem, serta implementasi dari sistem yang dibangun.

#### **BAB IV PEMBAHASAN DAN HASIL**

Bab ini memuat uraian tentang hasil dan bagaimana hasil itu dicapai dari aktivitas yang dilakukan selama penelitian serta membahas tentang hasil aktivitas yang dilakukan selama melakukan penelitian. Pembahasan berupa pengujian terhadap sistem dan dokumentasi terhadap hasil dari pengujian yang telah di capai.

#### **BAB V KESIMPULAN DAN SARAN**

Berisi tentang kesimpulan dan saran yang berguna untuk pengembangan perangkat lunak dan pengetahuan dari penulis.



## **BAB II**

### **LANDASAN TEORI**

#### **2.1 Manajemen Produksi Program Acara di TVRI Yogyakarta**

TVRI stasiun Yogyakarta sebagai Lembaga Penyiaran Publik (LPP), selalu menyesuaikan program acaranya dengan visi dan misi TVRI. Semua program acara di TVRI telah mempunyai pola yang disebut **Pola Acara Terpadu** yang telah ditetapkan sebelumnya.

Setiap program acara di TVRI Yogyakarta disesuaikan juga dengan siaran TVRI pusat Jakarta. Dengan pembagian, jam 07.00 – 15.00 WIB untuk siaran pusat Jakarta, sedangkan jam 15.00 – 19.00 WIB untuk siaran lokal Yogyakarta. TVRI Yogyakarta juga mempunyai dua jenis saluran 8 VHF untuk siaran Jakarta dan 22 VHF untuk siaran pola terpadu (Yogyakarta).

TVRI Yogyakarta, melakukan dua jenis acara yaitu acara *playback* (acara direkam dua atau tiga hari sebelumnya sebelum penayangan di televisi) dan acara langsung baik dari studio atau luar studio.

Bidang yang terkait dalam pembuatan program acara di TVRI Yogyakarta antara lain :

1. Bidang keuangan : mendukung dalam segi keuangan (finansial).
2. Bidang teknik: mendukung dalam segi alat (kamera, pencahayaan dan lain-lain).
3. Bidang umum
4. Bidang program : sebagai penyelenggara semua program acara yang ada di TVRI Yogyakarta (eksekutor program).

##### **2.1.1 Program Acara di TVRI Yogyakarta**

TVRI Yogyakarta mempunyai tiga bidang program pendidikan, budaya dan hiburan, serta informasi berikut beberapa contoh program acara di masing-masing bidang.

## 1. Bidang Pendidikan

No	Nama Acara	Format Acara	Durasi
1	Psikologi	Dialog (Interaktif)	60 menit
2	Ruang Keluarga	Dialog (Interaktif)	60 menit
3	Kesehatan Mata	Dialog (Interaktif)	60 menit
4	Halo Dokter	Dialog (Interaktif)	60 menit
5	Anak Jenius Indonesia	Dialog (Interaktif)	60 menit

## 2. Bidang Budaya dan Hiburan

No	Nama Acara	Format Acara	Durasi
1	Pangkur Jenggeng	Komedi	60 menit
2	Karang Tumaritis	Dialog (Interaktif)	60 menit
3	Goro-Goro	Drama / wayang	60 menit
4	Drama "Pak Carik"	Drama	60 menit
5	Kethoprak	Drama	60 menit

## 3. Bidang Informasi

No	Nama Acara	Format Acara	Durasi
1	Berita Jogja	News (Bhs. Indonesia)	30 menit
2	Jogjawarta	News (Bhs. Jawa)	30 menit
3	Jogja Weekend	News (Bhs. Inggris)	30 menit
4	Klinik Olah Raga	Dialog	60 menit
5	Dialog Publik	Dialog	60 menit

### 2.1.2 Proses Pembuatan Program Acara di TVRI Yogyakarta

Pembiayaan program acara di TVRI Yogyakarta berasal dari dua sumber yaitu APBN / DIPA (Daftar Isian Pengusulan Anggaran) dan biaya yang berasal dari kerjasama dengan pihak lain (sponsor). Gambar 2.1 adalah proses produksi acara di TVRI Yogyakarta.



**Gambar 2.1** Proses Produksi Program Acara TVRI Yogyakarta

Keterangan :

1. Tahap 1, Produksi program acara di TVRI Yogyakarta, dilakukan dengan perumusan pola acara yang digunakan sebagai pedoman oleh bidang-bidang yang terkait dalam pembuatan program acara selama setahun kedepan.
2. Tahap 2 yaitu, melaksanakan pola acara yang di susun sebelumnya dengan cara melakukan *sharing job* di semua bidang yang terkait.
3. Tahap 3 yaitu, penentuan penanggung jawab yang meliputi produser, *program director*, *floor direction* dan pendukung yang lain.
4. Tahap 4 selanjutnya, proses persiapan acara yang dilakukan oleh produser sebagai contoh penentuan narasumber, kebutuhan alat-alat, perencanaan materi dan lain sebagainya.
5. Tahap 5 adalah, pembuatan anggaran dana, produser sebagai penanggung jawab acara menyusun dan membuat anggaran dana yang dibutuhkan untuk pembuatan program acara.

6. Tahap 6, anggaran dana disetujui oleh bagian keuangan.
7. Tahap 7, setelah dana disetujui maka dilakukan proses produksi program acara.
8. Tahap 8, setelah proses produksi program acara dilaksanakan, maka dilakukan *editing* acara.
9. Tahap 9, selanjutnya adalah pembuatan *roundown* acara dan pembuatan laporan rekapitulasi program acara.
10. Tahap 10, terakhir program acara disiarkan di televisi.

Pada proses yang telah dijelaskan, sistem informasi yang dibangun ditujukan untuk membantu pada tahap 1, perumusan pola acara terpadu khususnya dalam pembuatan laporan daftar acara, laporan deskripsi acara, laporan prosentase acara berdasarkan bidang acara dan durasi. Selain itu, sistem ini ditujukan untuk membantu pada tahap 7, pada bagian perencanaan jadwal produksi acara, pembuatan laporan tinjauan hari esok, kontrol produksi acara dan dokumentasi acara .

## 2.2 Sistem Informasi

Menurut **Jerry Fith Gerald**, sistem adalah suatu jaringan kerja dari prosedur-prosedur yang saling berhubungan, berkumpul bersama-sama untuk melakukan suatu kegiatan atau menyesuaikan suatu sasaran tertentu [AGU09].

Informasi adalah hasil pemrosesan data yang diperoleh dari setiap elemen sistem tersebut menjadi bentuk yang mudah dipahami dan merupakan pengetahuan yang relevan yang dibutuhkan oleh orang untuk menambah pemahamannya terhadap fakta-fakta yang ada. Informasi bagi setiap elemen akan berbeda satu sama lain sesuai dengan kebutuhannya masing-masing [BUD02].

Menurut **Robert A. Leitch**, sistem informasi adalah suatu sistem di dalam suatu organisasi yang mempertemukan kebutuhan pengolahan transaksi harian, mendukung operasi, bersifat manajerial dan kegiatan strategi dari suatu organisasi dan menyediakan pihak luar tertentu dengan laporan-laporan yang diperlukan [AGU09].



### 2.2.1 Fungsi dan Siklus Informasi

Fungsi utama informasi adalah menambah pengetahuan atau mengurangi ketidakpastian pemakai informasi. Informasi yang disampaikan kepada pemakai mungkin merupakan hasil data yang dimasukkan ke dalam pengolahan. Akan tetapi, dalam kebanyakan pengambilan keputusan yang kompleks, informasi hanya dapat menambah kemungkinan kepastian atau mengurangi bermacam-macam pilihan. Informasi yang disediakan bagi pengambil keputusan memberikan suatu kemungkinan faktor resiko pada tingkat-tingkat pendapatan yang berbeda [TAT04].

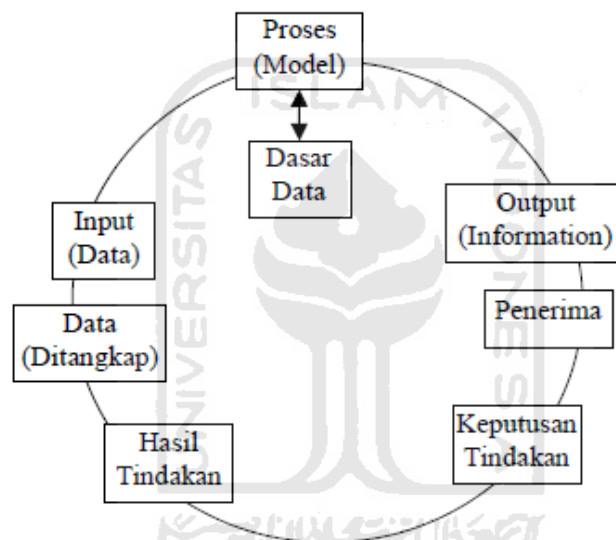

**Gambar 2. 2** Siklus Informasi

Data yang diolah melalui suatu model menjadi informasi, penerima kemudian menerima informasi tersebut, membuat suatu keputusan dan melakukan tindakan yang berarti menghasilkan suatu tindakan yang lain yang akan membuat sejumlah data kembali. Data tersebut akan ditangkap sebagai *input*, diproses kembali lewat suatu model dan seterusnya membentuk suatu siklus. Siklus ini oleh John Burch disebut dengan siklus informasi (*information cycle*) atau ada yang menyebutnya dengan istilah siklus pengolahan data (*data processing cycles*) [DAN10].

### 2.2.2 Komponen dan Tipe Sistem Informasi

Sistem informasi terdiri dari komponen-komponen yang disebut dengan istilah blok bangunan (*building block*), yang terdiri dari blok masukan, blok model, blok keluaran, blok teknologi, blok basis data, dan blok kendali. Sebagai suatu sistem, keenam blok tersebut saling berinteraksi satu dengan yang lain membentuk satu kesatuan untuk mencapai sasaran [TAT04].

a) Blok masukan (*input block*)

*Input* mewakili data yang masuk ke dalam sistem informasi. Yang dimaksud dengan *input* disini termasuk metode dan media untuk menangkap data yang akan dimasukkan yang dapat berupa dokumen-dokumen dasar.

b) Blok model (*model block*)

Blok ini terdiri dari kombinasi prosedur, logika dan model matematik yang akan memanipulasi data *input* dan data yang tersimpan di basis data dengan cara tertentu untuk menghasilkan keluaran yang diinginkan.

c) Blok keluaran (*output block*)

Produk dari sistem informasi adalah keluaran yang merupakan informasi yang berkualitas dan dokumentasi yang berguna untuk semua tingkatan manajemen serta semua pemakai sistem.

d) Blok teknologi (*technology block*)

Teknologi merupakan alat bantu dalam sistem informasi. Teknologi digunakan untuk menerima *input*, menjalankan model, menyimpan dan mengakses data, menghasilkan dan mengirimkan keluaran dan membantu pengendalian dari sistem secara keseluruhan. Teknologi terdiri dari 3 (tiga) bagian utama yaitu teknisi (*brainware*), perangkat lunak (*software*) dan perangkat keras (*hardware*).

e) Blok basis data (*database block*)

Basis data merupakan kumpulan data yang saling berkaitan dan berhubungan satu dengan yang lainnya, tersimpan di perangkat keras komputer dan perangkat lunak digunakan untuk memanipulasi. Data perlu

disimpan dalam basis data untuk keperluan penyediaan informasi lebih lanjut. Data di dalam basis data perlu diorganisasikan sedemikian rupa supaya informasi yang dihasilkan berkualitas. Organisasi basis data yang baik juga berguna untuk efisiensi kapasitas penyimpanannya. Basis data dikases atau dimanipulasi dengan perangkat lunak yang disebut dengan DBMS (*database management system*).

f) Blok kendali (*control block*)

Banyak hal yang dapat merusak sistem informasi, seperti bencana alam, api, temperatur, air, debu, kecurangan-kecurangan, kegagalan pada sistem itu sendiri, tidak efisien, sabotase dan lain sebagainya. Beberapa pengendalian perlu dirancang dan diterapkan untuk meyakinkan bahwa hal-hal yang dapat merusak sistem dicegah dan bila terlanjur terjadi maka kesalahan-kesalahan dapat dengan cepat diatasi.

### 2.2.3 Sistem Informasi dalam Proses Manajemen

Manajemen biasanya didefinisikan sebagai empat fungsi manajer, yaitu perencanaan, pengorganisasian, kepemimpinan, dan pengendalian. Jadi dapat dikatakan bahwa manajemen adalah suatu proses [BUD02].

Proses merupakan suatu cara sistematis yang sudah ditetapkan untuk melakukan kegiatan. Dengan merujuk pada definisi diatas, maka manajemen berarti suatu proses yang menekankan keterlibatan dan aktivitas yang saling terkait untuk mencapai sasaran yang telah ditetapkan [BUD02].

1. Perencanaan

Perencanaan merupakan proses dimana manajer secara matang dan bijaksana memikirkan dan menetapkan sasaran serta tindakan berdasarkan beberapa metode yang diperlukan untuk mencapainya.

2. Pengorganisasian

Pengorganisasian adalah proses untuk menata dan mengalokasikan pekerjaan dan sumber daya manusia serta pendistribusian wewenang, sehingga sasaran organisasi dapat dicapai. Pengorganisasian perlu

memperhatikan sasaran organisasi karena sasaran yang berbeda akan memerlukan pengorganisasian yang berbeda pula.

### 3. Kepemimpinan

Kepemimpinan seorang manajer dapat dilihat dari sejauh mana manajer mengarahkan, mempengaruhi, dan memotivasi karyawan untuk melakukan pekerjaannya.

### 4. Pengendalian

Pengendalian merupakan proses untuk memastikan bahwa aktivitas organisasi yang sedang atau telah berlangsung sudah benar serta sesuai dengan metode dan prosedur yang telah ditetapkan sebelumnya.

Untuk mendukung proses manajemen tersebut, dibutuhkan sistem informasi (SI) yang menjadi poros untuk mengalirkan informasi dengan lancar agar proses-proses itu dapat berlangsung secara berkesinambungan dan teratur.

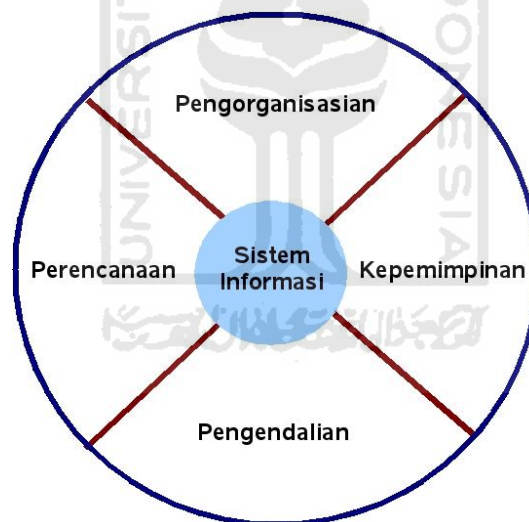

**Gambar 2. 3** Sistem Informasi Poros Kegiatan Manajemen

Banyak manfaat yang dapat dipetik oleh perusahaan dengan pembangunan SI ini, antara lain [BUD02] :

#### 1. Integrasi data dan informasi

Pembangunan SI, apalagi berbasis jaringan komputer, memungkinkan perusahaan akan mengintegrasikan data baik berupa *setup* maupun data transaksi yang dilakukan dari berbagai terminal dalam lingkungan jaringan tersebut.

Dari data yang terintegrasi itu, dapat diekplorasi berbagai macam laporan manajerial yang akan menjadi dasar bagi para manajer untuk melakukan perencanaan, pengorganisasian, dan pengontrolan terhadap kinerja perusahaan, baik secara departemental maupun secara keseluruhan.

## **2. Sistem pengorganisasian data memungkinkan sistem bebas redundansi data**

Perkembangan SI yang bertumpu pada sistem perorganisasian data, akan menghindarkan sistem dari bahaya duplikasi data atau sering disebut redundansi.

Duplikasi data sering mengakibatkan inkonsistensi data, artinya perubahan terhadap data yang satu belum tentu akan diikuti dengan perubahan data duplikatnya.

## **3. Meningkatkan kecepatan dan keakuratan penyusunan laporan manajerial**

Tentukan akan ketersediaan laporan manajerial yang standar sering mengakibatkan tekanan psikologis yang sangat tinggi bagi para manajer lini tengah. Hal ini terjadi, karena manajer harus mengumpulkan semua data yang ada, menganalisa dan mengolah dengan prosedur yang telah ditemukan, dan kemudian menyusun menjadi sebuah laporan manajerial.

Kejadian yang selalu berulang setiap bulan adalah keterlambatan yang terkadang tidak dapat ditolerir lagi. Belum lagi masalah keakuratan perhitungan sering kali diragukan, karena dijumpai banyak kesalahan.

SI ini akan membantu para manajer dalam menghasilkan laporan. Di satu sisi SI ini memudahkan pengguna, tetapi di sisi lain juga menjadi ancaman akan keberlangsungan peran mereka dalam jangka panjang jika mereka tidak mereposisi peran mereka setelah sejumlah pekerjaan diambil alih oleh SI.

## **BAB III**

### **METODOLOGI**

#### **3.1 Metode Analisis**

Metodologi yang digunakan untuk mendapatkan data yang diperlukan dengan cara sebagai berikut :

a) Observasi

Observasi dilakukan di TVRI Stasiun Yogyakarta, yang terdapat di jalan Magelang Km 4,5 Yogyakarta tepatnya di ruang Bidang Teknik dan Penyiaran serta Bidang Program Acara. Observasi yang dilakukan untuk mengumpulkan informasi mengenai Pola Acara Terpadu dan manajemen alat-alat operasional dalam rangka pembuatan suatu program acara serta observasi dilakukan secara langsung dengan cara mengikuti dan mengamati proses produksi program acara di TVRI Yogyakarta.

b) Wawancara (*Interview*)

Wawancara juga dilakukan di TVRI stasiun Yogyakarta. Wawancara dilakukan dengan kepala bidang teknik yaitu bapak Harry dan kepala bidang program acara bapak Maryanto. Hal yang dibicarakan antara lain, menu-menu yang dibutuhkan dan nantinya akan ada di sistem informasi, tampilan sistem informasi, dan hasil akhir dari sistem informasi.

#### **3.2 Hasil Analisis**

Berdasarkan dari metode analisis yang telah disebutkan dan telah dilaksanakan di TVRI Yogyakarta, maka dapat diketahui hasil analisis untuk pembuatan sistem informasi produksi program acara meliputi beberapa hal, hasil analisis ini disesuaikan dengan kebutuhan dan keadaan yang terjadi dalam proses pembuatan produksi program acara di TVRI Yogyakarta. Sehingga sistem yang dibuat dapat bermanfaat dan sesuai dengan kebutuhan. Berikut ini adalah penjelasan lebih lanjut.

### 3.2.1 Analisis Kebutuhan Masukan

Masukan data dari sistem informasi manajemen produksi program acara ini dilakukan oleh dua pengguna yaitu *administrator* dan *operator*. *Administrator* mempunyai hak akses penuh dalam sistem informasi ini, seorang *administrator* dapat melihat dan melakukan manajemen semua isi sistem. Sedangkan untuk *Operator* dibedakan lagi berdasarkan dua bidang yaitu, bidang acara dan teknik. *Operator* disetiap bidang tersebut memasukan data yang berbeda sesuai dengan bidang masing-masing. Apabila *operator* dari bidang acara, data yang dimasukkan adalah data program acara, sedangkan *operator* dari bidang teknik, data yang dimasukkan adalah data alat operasional yang digunakan dalam memproduksi acara setiap harinya. Berikut adalah hasil analisis kebutuhan masukan berdasarkan pengguna sistem.

#### 1. Masukan *administrator*

Masukan data yang dilakukan oleh *administrator* sebagai berikut.

##### a) Data modul

Data ini berisi informasi tentang modul yaitu, nama modul, link, seksi bidang, dan *level*.

##### b) Data *operator*

Data ini berisi tentang data diri *operator* yaitu, NIP, nama panjang, jenis kelamin, tempat lahir, tanggal lahir, alamat, telepon, *username*, *password*, seksi bidang, jabatan, foto.

##### c) Data program acara

Data ini berisi informasi tentang program acara yaitu, nama acara, sumber siaran, format program, kriteria, durasi, sasaran pemirsa, RAB, tayangan per bulan, quantity per tahun, produser, pelaksana produksi, saluran.

##### d) Data format acara

Data ini berisi tentang semua format acara yang ada di TVRI Yogyakarta. Sebagai contoh, kuis, komedi, berita bahasa Indonesia dan lain sebagainya.

- e) Data bidang acara  
Data ini berisi tentang semua bidang acara yang ada di TVRI Yogyakarta, yaitu bidang pendidikan, informasi, serta hiburan dan budaya.
- f) Data dokumentasi acara  
Data ini berisi tentang semua dokumentasi berupa foto di setiap acara yang di produksi oleh TVRI Yogyakarta.
- g) Data deskripsi acara  
Data ini berisi tentang deskripsi acara yang digunakan untuk melengkapi data dari acara. Yaitu, nama acara, siaran, jam mulai, jam selesai, karakteristik, format program, format produksi, durasi, sasaran pemirsa, frekuensi program, latar belakang, tujuan, komponen elemen program, dan layout program atau tata urutan program.
- h) Data produksi acara  
Data ini berisi tentang produksi suatu program acara di TVRI Yogyakarta. Meliputi tanggal, jam mulai produksi, jam selesai jam selesai produksi, warna, judul, dan deskripsi.
- i) Data alat operasional  
Data ini berisi informasi alat operasional yang meliputi nama alat, merk barang, lokasi, kondisi, dan keterangan.
- j) Data merk alat  
Data ini berisi informasi tentang semua merk alat yang ada di TVRI Yogyakarta.
- k) Data pemakaian alat  
Data ini berisi informasi tentang pemakaian alat tidak habis pakai seperti kamera, roll kaset, monitor dan lain sebagainya. Data pemakaian alat meliputi nama alat, merk alat, lokasi, jumlah pakai, jam operasi, kondisi, dan keterangan.



## 2. Masukan *operator* bidang acara

Masukan data yang dilakukan oleh *operator* pada bidang acara antara lain.

### a) Data program acara

Data ini berisi informasi tentang program acara yaitu, nama acara, sumber siaran, format program, kriteria, durasi, sasaran pemirsa, RAB, tayangan per bulan, quantity per tahun, produser, pelaksana produksi, saluran.

### b) Data format acara

Data ini berisi tentang semua format acara yang ada di TVRI Yogyakarta. Sebagai contoh, kuis, komedi, berita bahasa Indonesia dan lain sebagainya.

### c) Data bidang acara

Data ini berisi tentang semua bidang acara yang ada di TVRI Yogyakarta, yaitu bidang pendidikan, informasi, serta hiburan dan budaya.

### d) Data dokumentasi acara

Data ini berisi tentang semua dokumentasi berupa foto di setiap acara yang di produksi oleh TVRI Yogyakarta.

### e) Data deskripsi acara

Data ini berisi tentang deskripsi acara yang digunakan untuk melengkapi data dari acara Diantaranya, nama acara, siaran, jam mulai, jam selesai, karakteristik, format program, format produksi, durasi, sasaran pemirsa, frekuensi program, latar belakang, tujuan, komponen elemen program, dan layout program atau tata urutan program.

### f) Data produksi acara

Data ini berisi tentang jadwal produksi suatu program acara di TVRI Yogyakarta. Meliputi tanggal, jam mulai produksi, jam selesai jam selesai produksi, warna, judul, dan deskripsi.

### 3. Masukan *operator* bidang teknik

Masukan data yang dilakukan oleh *operator* di bidang teknik antara lain.

#### a) Data alat operasional

Data ini berisi informasi alat operasional yang meliputi nama alat, merk barang, lokasi, jumlah alat, kondisi, dan keterangan.

#### b) Data merk

Data ini berisi informasi tentang semua merk alat yang ada di TVRI Yogyakarta.

#### c) Data pemakaian alat

Data ini berisi informasi tentang pemakaian alat tidak habis pakai seperti kamera, roll kaset, monitor dan lain sebagainya. Data pemakaian alat meliputi nama alat, merk alat, lokasi, jumlah pakai, jam operasi, kondisi, dan keterangan.

### 3.2.2 Analisis Kebutuhan Proses

Kebutuhan proses dari sistem informasi produksi program acara ini, antara lain.

#### 1. Proses *login*

Proses *login* sistem dapat dilakukan oleh *administrator* dan *operator*. Pada tampilan pertama sistem terdapat *form* untuk *login*. Di *form* tersebut pengguna diminta untuk memasukkan *username* dan *password* masing-masing. Apabila *username* dan *password* yang dimasukkan benar maka, proses *login* telah berhasil dan pengguna dapat masuk ke dalam sistem dan dapat mengakses menu sesuai dengan *level* masing-masing.

#### 2. Proses *logout*

Proses *logout* dilakukan apabila pengguna telah selesai mengakses sistem. Pengguna dapat mengakses sistem kembali dengan cara masuk ke *form login* dan melalui proses *login*.

#### 3. Proses ubah profil

Proses ubah profil dilakukan apabila pengguna ingin mengubah profilnya sendiri.

4. Proses pencarian data

Proses pencarian data terdapat di beberapa manajemen. Proses pencarian dilakukan dengan memasukkan kata kunci yang sudah ditentukan sebelumnya. Proses pencarian dapat dilakukan oleh *administrator* dan *operator*.

5. Proses yang berhubungan dengan manajemen modul

a) Pengolahan data modul

Pengolahan data modul yang dilakukan oleh administrator meliputi, menambah modul, mengubah modul, menghapus modul, melihat modul dan pencarian modul.

6. Proses yang berhubungan dengan manajemen acara

a) Pengolahan data program acara

Proses pengolahan data program acara dilakukan oleh *operator* di bidang acara dan *administrator*, proses tersebut meliputi penambahan program acara, pengubahan program acara, dan penghapusan data program acara. *Operator* juga dapat melihat data program acara yang sudah ada.

b) Pengolahan data format acara

Proses pengolahan data format acara dilakukan oleh *operator* di bidang acara dan *administrator*, proses tersebut meliputi penambahan format acara, pengubahan format acara, dan penghapusan data format acara. *Operator* juga dapat melihat data format acara yang sudah ada.

c) Pengolahan data bidang acara

Proses pengolahan data bidang acara dilakukan oleh *operator* di bidang acara dan *administrator*, proses tersebut meliputi penambahan bidang acara, pengubahan bidang acara, dan penghapusan data bidang acara. *Operator* juga dapat melihat data bidang acara yang sudah ada.

d) Pengolahan data dokumentasi acara

Proses pengolahan data dokumentasi acara dilakukan oleh *operator* di bidang acara dan *administratrator*, proses tersebut meliputi penambahan dokumentasi acara dan penghapusan data dokumentasi acara. *Operator* juga dapat melihat data dokumentasi acara yang sudah ada.

e) Pengolahan data deskripsi program acara

Proses pengolahan data deskripsi program acara dilakukan oleh *operator* di bidang acara dan *administrator*, proses tersebut meliputi penambahan deskripsi program acara, pengubahan deskripsi program acara, dan penghapusan data deskripsi program acara. *Operator* juga dapat melihat data deksripsi program acara yang sudah ada.

f) Pengolahan data produksi acara

Proses pengolahan data produksi acara dilakukan oleh *operator* di bidang acara dan *administrator*, proses tersebut meliputi penambahan produksi acara, pengubahan produksi acara, dan penghapusan produksi acara. *Operator* juga dapat melihat data produksi acara yang sudah ada.

7. Proses yang berhubungan dengan manajemen teknik

a) Pengolahan data alat operasional

Proses pengolahan data alat operasional dilakukan oleh *operator* di bidang teknik dan *administrator*, proses tersebut meliputi penambahan alat operasional, pengubahan data alat operasional, dan penghapusan alat operasional. Selain itu, *operator* juga dapat melihat data alat operasional yang sudah ada.

b) Pengolahan data merk alat

Proses pengolahan data merk alat dilakukan oleh *operator* di bidang teknik dan *administrator*, proses tersebut meliputi penambahan merk alat, pengubahan data merk alat, dan penghapusan merk alat. Selain itu, *operator* juga dapat melihat data merk alat yang sudah ada.

c) Pengolahan data pemakaian alat

Proses pengolahan data pemakaian alat dilakukan oleh *operator* di bidang teknik dan *administrator*, proses tersebut meliputi penambahan pemakaian alat, pengubahan jumlah alat yang dipakai dan jam operasi serta penghapusan pemakaian alat. Selain itu, *operator* juga dapat melihat data pemakaian alat yang sudah ada.

8. Proses yang berhubungan dengan manajemen operator

a) Pengolahan data *operator*

Proses pengolahan data *operator* dilakukan oleh *administrator* meliputi penambahan *operator*, pengubahan data *operator*, dan penghapusan data *operator*. Selain itu, *administrator* juga dapat melihat dan mencari *operator* yang sudah ada.

### 3.2.3 Analisis Kebutuhan Keluaran

Keluaran yang dihasilkan oleh sistem informasi produksi program acara adalah informasi yang ditampilkan kepada pengguna yang dapat digunakan sesuai dengan kebutuhan. Berikut ini adalah beberapa informasi yang dihasilkan.

1. Informasi berupa laporan mengenai daftar acara yang akan diproduksi selama satu tahun.
2. Informasi berupa laporan mengenai deskripsi program acara yang akan di produksi selama satu tahun.
3. Informasi berupa laporan grafik pie mengenai perbandingan jumlah acara berdasarkan bidang acara (bidang pendidikan, bidang hiburan dan budaya serta bidang informasi).
4. Informasi berupa daftar program acara di TVRI Yogyakarta.
5. Informasi berupa jadwal produksi program acara.
6. Informasi berupa laporan mengenai tinjauan acara esok.
7. Informasi produksi acara yang belum dan yang sudah dilaksanakan.
8. Informasi berupa laporan tentang pemakaian alat operasional selama satu bulan.

### 3.2.4 Analisis Kebutuhan Antarmuka

Antarmuka ini dibuat berdasarkan observasi sudah ada. Antarmuka yang dibuat sebaik mungkin bersifat ramah pengguna (*user friendly*), artinya sistem informasi yang dibuat tidak memberi kesan sulit atau rumit kepada pengguna dengan meminimumkan kesalahan, baik kesalahan masukan, proses maupun keluaran sistem.

Karena kapasitas *hardisk* yang minim, maka tampilan antarmuka dibuat sederhana dengan cara meminimalisir Gambar-Gambar atau tampilan yang terlalu berat. Selain itu, sistem informasi ini bersifat *offline* atau tidak di *hosting* ke *webserver* sehingga, dimungkin pengguna dapat mengakses sistem informasi ini dengan cepat.

## 3.3 Perancangan Sistem

Setelah pendataan analisis kebutuhan telah dilakukan dan diketahui, maka langkah selanjutnya yang harus dilakukan adalah melakukan perancangan sistem. Pada tahap ini, sistem sudah mulai dibuat dan disesuaikan dengan analisis kebutuhan yang telah diketahui sebelumnya. Penjelasannya sebagai berikut.

### 3.3.1 Metode Perancangan Sistem

Metode perancangan yang digunakan dalam pembuatan sistem informasi ini adalah dengan menggunakan model data ERD (*Entity Relation Diagram*) untuk menunjukkan hubungan entitas dalam tabel dan juga menggunakan DFD (*Data Flow Diagram*) sebagai bagan aliran data. Tahapan untuk setiap proses dalam sistem informasi ini digambarkan secara jelas, detil dan juga mudah dimengerti.

### 3.3.2 Hasil Perancangan

Berdasarkan analisis yang telah dilakukan maka dapat diketahui apa saja yang menjadi masukan sistem, keluaran sistem, metode yang digunakan sistem, serta antarmuka sistem yang dibuat, sehingga sistem yang dibuat nantinya sesuai dengan yang diharapkan.

Perancangan sistem dalam sistem informasi ini dibagi menjadi beberapa bagian yaitu :

1. Perancangan Data Flow Diagram
2. Perancangan ERD dan Tabel Basis Data
3. Skema Relasi Antar Tabel
4. Perancangan Antarmuka

### 3.3.2.1 Perancangan Data Flow Diagram

*Data Flow Diagram* (DFD) adalah suatu diagram yang menggunakan notasi-notasi untuk menggambarkan arus data dari sistem. Pada bagian ini, akan dijelaskan arus data dari sistem informasi manajemen produksi acara dari Data Flow Diagram level 0, Data Flow Diagram level 1, Data Flow Diagram level 2 dan Data Flow Diagram level 3. Berikut ini adalah penjelasannya.

#### 1. Data Flow Diagram level 0 (Diagram Konteks)

Diagram konteks ini adalah gambaran umum dari Sistem Informasi Manajemen Produksi Acara. Gambar 3.1 adalah diagram konteks dari sistem.

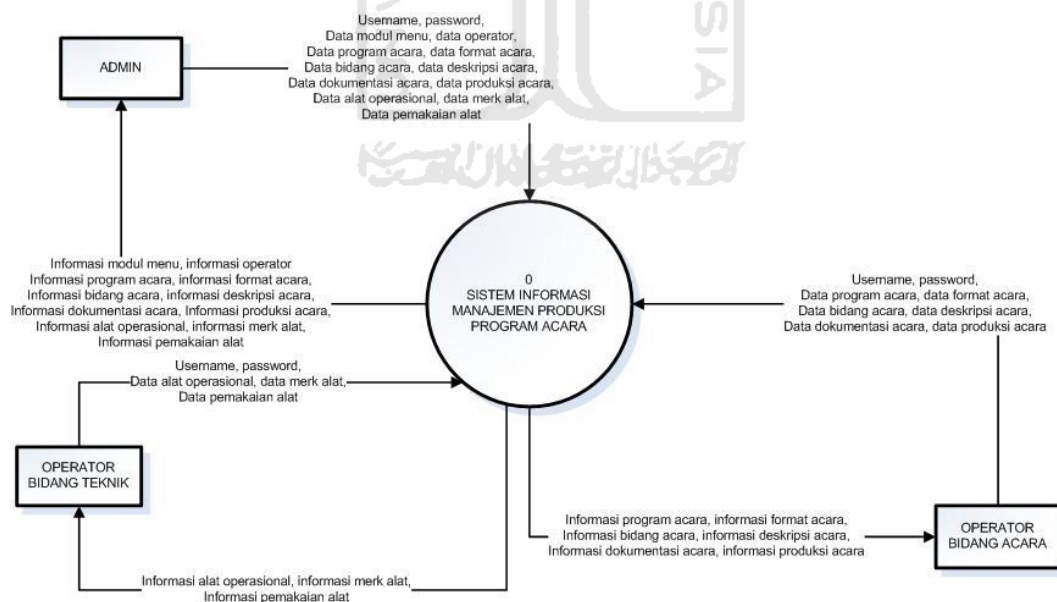

**Gambar 3. 1** DFD Level 0 (Diagram Konteks)

Pada diagram konteks diatas terlihat bahwa sistem informasi manajemen produksi program acara ini terhubung dengan tiga entitas luar yaitu admin, *operator* bidang acara dan *operator* bidang teknik. Admin dapat melakukan

masukan berupa data modul, data *operator*, data program acara, data format acara, data bidang acara, data deskripsi acara, data dokumentasi acara, data produksi acara, data alat operasional, data merk alat dan data pemakaian alat. Sistem melakukan keluaran berupa informasi modul, informasi *operator*, informasi program acara, informasi format acara, informasi bidang acara, informasi deskripsi acara, informasi dokumentasi acara, informasi produksi acara, informasi alat operasional, informasi merk alat, dan informasi pemakaian alat.

*Operator* bidang acara dapat melakukan masukan berupa data program acara, data format acara, data bidang acara, data deskripsi acara dan data produksi acara. Sistem melakukan keluaran informasi program acara, informasi format acara, informasi bidang acara, informasi deskripsi acara, dan informasi produksi acara.

*Operator* bidang teknik dapat melakukan masukan berupa data alat operasional, data merk alat, dan data pemakaian alat. Sedangkan sistem dapat melakukan keluaran berupa informasi alat operasional alat, informasi merk alat dan informasi pemakaian alat.

## 2. Data Flow Diagram level 1

Data Flow Diagram level 1 merupakan diagram yang menjelaskan proses aliran data antara sistem dan entitas yang berkaitan dalam sistem informasi manajemen produksi program acara. Untuk lebih jelasnya dapat dilihat di Gambar 3.2.



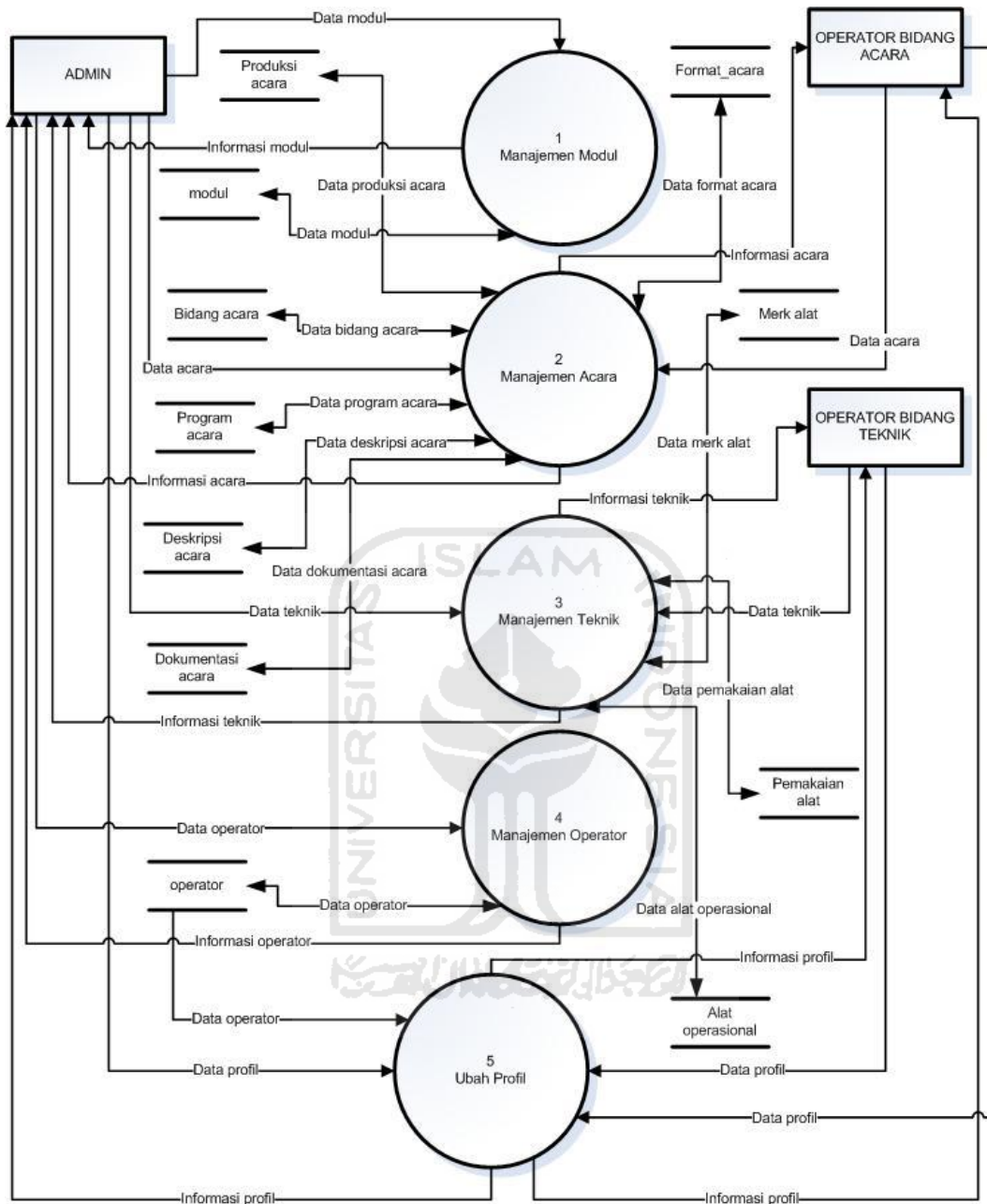

Gambar 3. 2 DFD Level 1

**Spesifikasi Proses**

**Tabel 3. 1** Spesifikasi Proses Manajemen Modul

No. Proses	1
Nama Proses	Manajemen Modul
Deskripsi	Menambah, mengubah, dan menghapus data modul

Masukan	Data modul
Keluaran	Informasi modul
Proses yang berhubungan	-
Tabel yang berhubungan	-
Algoritma	Masukkan data modul, keluaran data modul
Entitas yang berhubungan	Admin

**Tabel 3. 2** Spesifikasi Proses Manajemen Acara

No. Proses	2
Nama Proses	Manajemen Acara
Deskripsi	Menambah, mengubah, dan menghapus data yang berada dalam manajemen acara
Masukan	Data program acara, data format acara, data bidang acara, data dokumentasi acara, data deskripsi acara, data produksi acara
Keluaran	Informasi program acara, format acara, bidang acara, dokumentasi acara, deskripsi acara, dan produksi acara
Proses yang berhubungan	-
Tabel yang berhubungan	-
Algoritma	Masukan data program acara, data format acara, data bidang acara, data dokumentasi acara, data deskripsi acara, data produksi acara. Keluaran program acara, format acara, bidang acara, dokumentasi acara, deskripsi acara, data produksi acara
Entitas yang berhubungan	Admin, operator bidang acara

**Tabel 3. 3** Spesifikasi Proses Manajemen

No. Proses	3
Nama Proses	Manajemen Teknik
Deskripsi	Menambah, mengubah, dan menghapus data yang berada dalam manajemen teknik
Masukan	Data alat operasional, data merk alat, data pemakaian alat.
Keluaran	Informasi alat operasional, informasi data merk alat, informasi pemakaian alat.

Proses yang berhubungan	-
Tabel yang berhubungan	-
Algoritma	Masukan data alat operasional, data merk alat dan data pemakaian alat. Keluaran informasi alat operasional, informasi merk alat, informasi pemakaian alat
Entitas yang berhubungan	Admin, operator bidang teknik

**Tabel 3. 4** Spesifikasi Proses Manajemen Operator

No. Proses	4
Nama Proses	Manajemen <i>Operator</i>
Deskripsi	Menambah, mengubah, dan menghapus data <i>operator</i>
Masukan	Data <i>operator</i>
Keluaran	Informasi <i>operator</i>
Proses yang berhubungan	-
Tabel yang berhubungan	-
Algoritma	Masukan data operator. Keluaran informasi operator.
Entitas yang berhubungan	Admin

**Tabel 3. 5** Spesifikasi Proses Ubah Profil

No. Proses	5
Nama Proses	Ubah Profil
Deskripsi	Mengubah Profil pengguna sistem informasi
Masukan	Data profil admin, data profil operator bidang acara, data profil bidang teknik.
Keluaran	Informasi profil admin, informasi profil operator bidang acara, informasi profil operator bidang teknik.
Proses yang berhubungan	-
Tabel yang berhubungan	-
Algoritma	Masukan data profil admin, operator bidang acara, dan bidang teknik. Keluaran informasi profil admin, informasi profil operator bidang acara, informasi profil bidang teknik
Entitas yang berhubungan	Admin, operator bidang acara, operator bidang teknik

### 3. Data Flow Diagram level 2

Pada DFD level 2 ini, merupakan penjelasan dari proses yang sebelumnya yang telah di tampilkan dan dijelaskan pada DFD level 1.

#### a) Data Flow Diagram level 2 proses 1 Manajemen Modul

Gambar 3.3 DFD level 2 proses Manajemen modul merupakan penjelasan dari proses manajemen modul pada proses 1 yang telah dijelaskan sebelumnya.

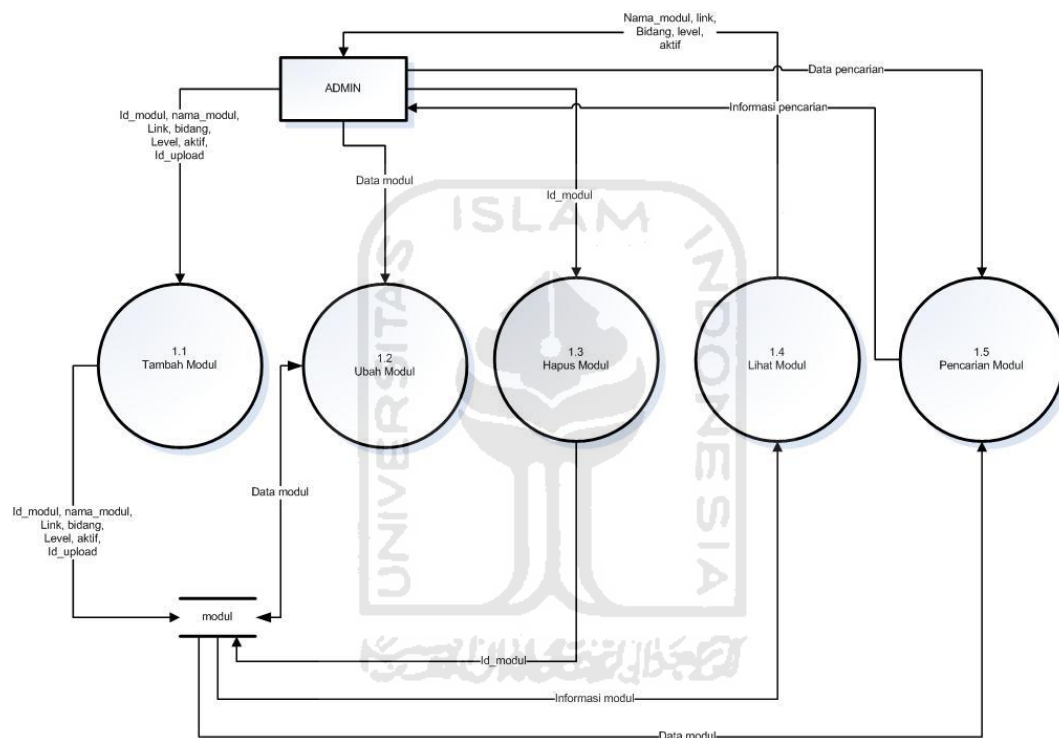

**Gambar 3. 3** DFD level 2 proses 1 Manajemen Modul

### Spesifikasi Proses

**Tabel 3. 6** Spesifikasi Proses Tambah Modul

No Proses	1.1
Nama Proses	Tambah Modul
Deskripsi	Menambah data modul
Masukan	Data modul
Keluaran	Informasi modul
Proses yang berhubungan	Manajemen modul
Tabel yang berhubungan	Modul, menu, upload
Algoritma	Masukan data modul. Keluaran informasi modul
Entitas yang berhubungan	Admin

**Tabel 3. 7** Spesifikasi Proses Ubah Modul

No Proses	1.2
Nama Proses	Ubah Modul
Deskripsi	Mengubah data modul
Masukan	Data modul
Keluaran	Informasi modul
Proses yang berhubungan	Manajemen modul
Tabel yang berhubungan	Modul, menu, upload
Algoritma	Masukan data modul. Keluaran informasi modul
Entitas yang berhubungan	Admin

**Tabel 3. 8** Spesifikasi Proses Hapus Modul

No Proses	1.3
Nama Proses	Hapus Modul
Deskripsi	Menghapus data modul
Masukan	Id_modul
Keluaran	Informasi modul
Proses yang berhubungan	Manajemen modul
Tabel yang berhubungan	Modul, menu, upload
Algoritma	Data modul mengirim id_modul. Sistem mengeluarkan informasi data yang telah di hapus.
Entitas yang berhubungan	Admin

**Tabel 3. 9** Spesifikasi Proses Lihat Modul

No Proses	1.4
Nama Proses	Lihat Modul
Deskripsi	Menampilkan data modul
Masukan	Data modul
Keluaran	Nama modul, link, bidang, level, aktif
Proses yang berhubungan	Manajemen modul
Tabel yang berhubungan	Modul, menu, upload
Algoritma	Sistem menampilkan data yang diambil dari basis data. Selanjutnya data tersebut di tampilkan kepada pengguna
Entitas yang berhubungan	Admin

**Tabel 3. 10** Spesifikasi Proses Pencarian

No Proses	1.5
Nama Proses	Pencarian Modul
Deskripsi	Mencari data modul
Masukan	Data pencarian
Keluaran	Informasi pencarian
Proses yang berhubungan	Manajemen modul
Tabel yang berhubungan	Modul, menu, upload
Algoritma	Pengguna memasukan kata kunci, kemudian sistem menampilkan informasi sesuai dengan kata kunci yang telah dimasukkan
Entitas yang berhubungan	Admin

b) Data Flow Diagram level 2 proses 2 Manajemen Acara

DFD level 2 proses Manajemen acara merupakan penjelasan proses manajemen acara pada proses 2, untuk lebih jelasnya dapat dilihat pada Gambar 3.4.

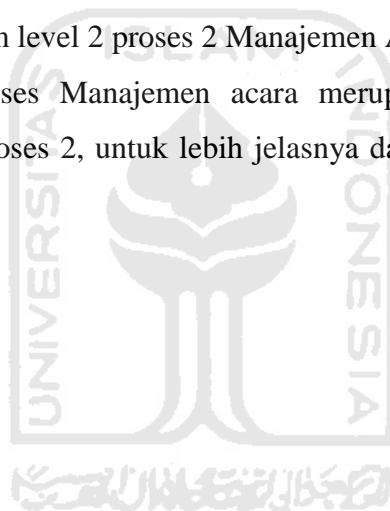

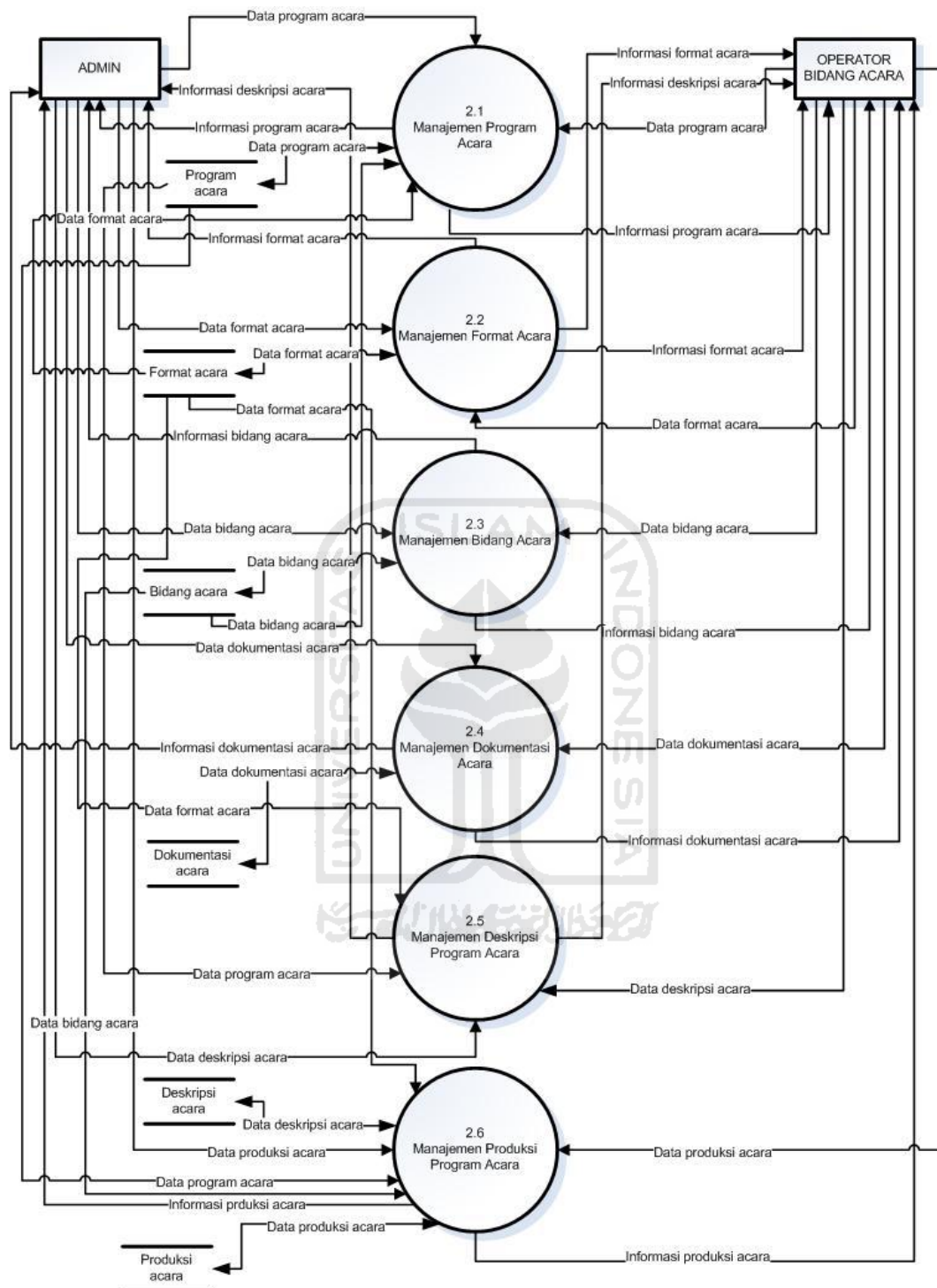

**Gambar 3. 4** DFD level 2 proses 2 Manajemen Acara

### Spesifikasi Proses

**Tabel 3. 11** Spesifikasi Proses Manajemen Program Acara

No Proses	2.1
Nama Proses	Manajemen Program Acara
Deskripsi	Menu yang melakukan manajemen terhadap program acara
Masukan	Data program acara
Keluaran	Informasi program acara
Proses yang berhubungan	Manajemen acara
Tabel yang berhubungan	Acara, format acara, bidang acara
Algoritma	Masukan data program acara. Sistem menghasilkan keluaran informasi program acara
Entitas yang berhubungan	Admin, operator bidang acara

**Tabel 3. 12** Spesifikasi Proses Manajemen Format

No Proses	2.2
Nama Proses	Manajemen Format Acara
Deskripsi	Menu yang melakukan manajemen terhadap format acara
Masukan	Data format acara
Keluaran	Informasi format acara
Proses yang berhubungan	Manajemen acara
Tabel yang berhubungan	Format acara
Algoritma	Masukan data format acara. Sistem menghasilkan keluaran informasi format acara
Entitas yang berhubungan	Admin, operator bidang acara

**Tabel 3. 13** Spesifikasi Proses Manajemen Bidang Acara

No Proses	2.3
Nama Proses	Manajemen Bidang Acara
Deskripsi	Menu yang melakukan manajemen terhadap bidang acara
Masukan	Data bdiang acara
Keluaran	Informasi bidang acara
Proses yang berhubungan	Manajemen acara
Tabel yang berhubungan	Bidang acara
Algoritma	Masukan data bidang acara. Sistem menghasilkan keluaran informasi bidang acara
Entitas yang berhubungan	Admin, operator bidang acara



**Tabel 3. 14** Spesifikasi Proses Manajemen Dokumentasi Acara

No Proses	2.4
Nama Proses	Manajemen Dokumentasi Acara
Deskripsi	Menu yang melakukan manajemen dokumentasi foto tentang program acara yang telah di produksi
Masukan	Data dokumentasi acara
Keluaran	Informasi dokumentasi acara
Proses yang berhubungan	Manajemen acara
Tabel yang berhubungan	Gallery, album
Algoritma	Masukan data dokumentasi acara. Sistem menghasilkan informasi dokumentasi acara
Entitas yang berhubungan	Admin, operator bidang acara

**Tabel 3. 15** Spesifikasi Proses Manajemen Deskripsi Acara

No Proses	2.5
Nama Proses	Manajemen Deskripsi Acara
Deskripsi	Menu yang melakukan manajemen terhadap deskripsi program acara
Masukan	Data deskripsi acara
Keluaran	Informasi deskripsi acara
Proses yang berhubungan	Manajemen acara
Tabel yang berhubungan	Acara, format acara
Algoritma	Masukan data deskripsi acara. Sistem menghasilkan informasi deskripsi acara
Entitas yang berhubungan	Admin, operator bidang acara

**Tabel 3. 16** Spesifikasi Proses Manajemen Produksi Program Acara

No Proses	2.6
Nama Proses	Manajemen Produksi Program Acara
Deskripsi	Menu yang melakukan manajemen terhadap produksi program acara meliputi jadwal produksi, laporan, tinjauan acara, kontrol produksi
Masukan	Data produksi acara
Keluaran	Informasi produksi acara
Proses yang berhubungan	Manajemen acara
Tabel yang berhubungan	Acara, format acara
Algoritma	Masukan data produksi acara. Sistem menghasilkan informasi produksi acara
Entitas yang berhubungan	Admin, operator bidang acara

c) Data Flow Diagram level 2 proses 3 Manajemen Teknik

DFD level 2 proses Manajemen teknik merupakan penjelasan proses manajemen teknik pada proses 3, untuk lebih jelasnya dapat dilihat pada Gambar 3.5.

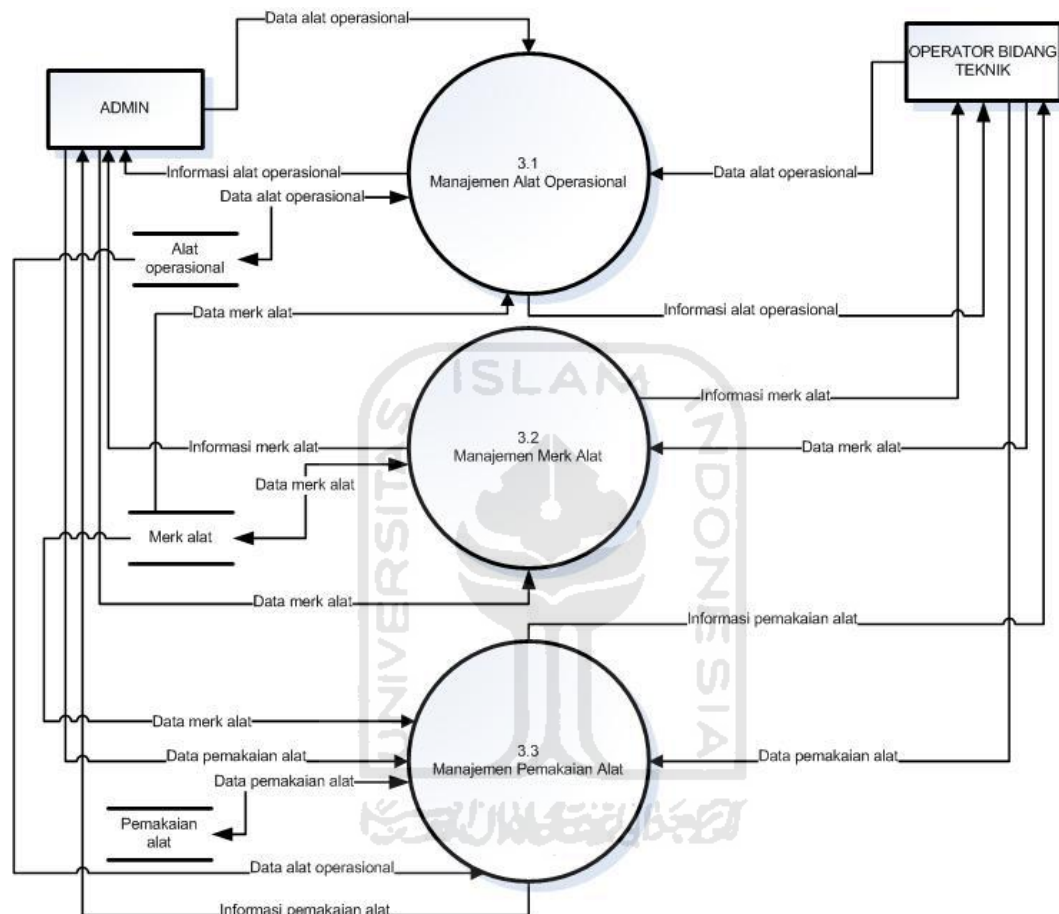

**Gambar 3. 5** DFD level 2 proses 3 Manajemen Teknik

### Spesifikasi Proses

**Tabel 3. 17** Spesifikasi Proses Manajemen Alat Operasional

No Proses	3.1
Nama Proses	Manajemen Alat Operasional
Deskripsi	Menu yang melakukan manajemen terhadap alat-alat operasional untuk produksi acara
Masukan	Data alat operasional
Keluaran	Informasi alat operasional
Proses yang berhubungan	Manajemen teknik
Tabel yang berhubungan	Barang, merk
Algoritma	Masukan data alat operasional. Sistem

	menghasilkan informasi alat operasional
Entitas yang berhubungan	Admin, operator bidang teknik

**Tabel 3. 18** Spesifikasi Proses Manajemen Merk Alat

No Proses	3.2
Nama Proses	Manajemen Merk Alat
Deskripsi	Menu yang melakukan manajemen terhadap merk alat-alat operasional
Masukan	Data merk alat
Keluaran	Informasi merk alat
Proses yang berhubungan	Manajemen teknik
Tabel yang berhubungan	Merk
Algoritma	Masukan data merk alat. Sistem akan menghasilkan informasi mengenai merk alat-alat operasional
Entitas yang berhubungan	Admin, operator bidang teknik

**Tabel 3. 19** Spesifikasi Proses Manajemen Pemakaian Alat

No Proses	3.3
Nama Proses	Manajemen Pemakaian Alat
Deskripsi	Menu yang melakukan manajemen terhadap pemakaian alat-alat operasional
Masukan	Data pemakaian alat
Keluaran	Informasi pemakaian alat
Proses yang berhubungan	Manajemen teknik
Tabel yang berhubungan	Barang, merk
Algoritma	Masukan data pemakaian alat. Sistem akan menghasilkan informasi mengenai pemakaian alat
Entitas yang berhubungan	Admin, operator bidang teknik

d) Data Flow Diagram level 2 proses 4 Manajemen Operator

DFD level 2 proses Manajemen operator merupakan penjelasan proses manajemen teknik pada proses 4, untuk lebih jelasnya dapat dilihat pada Gambar 3.6.

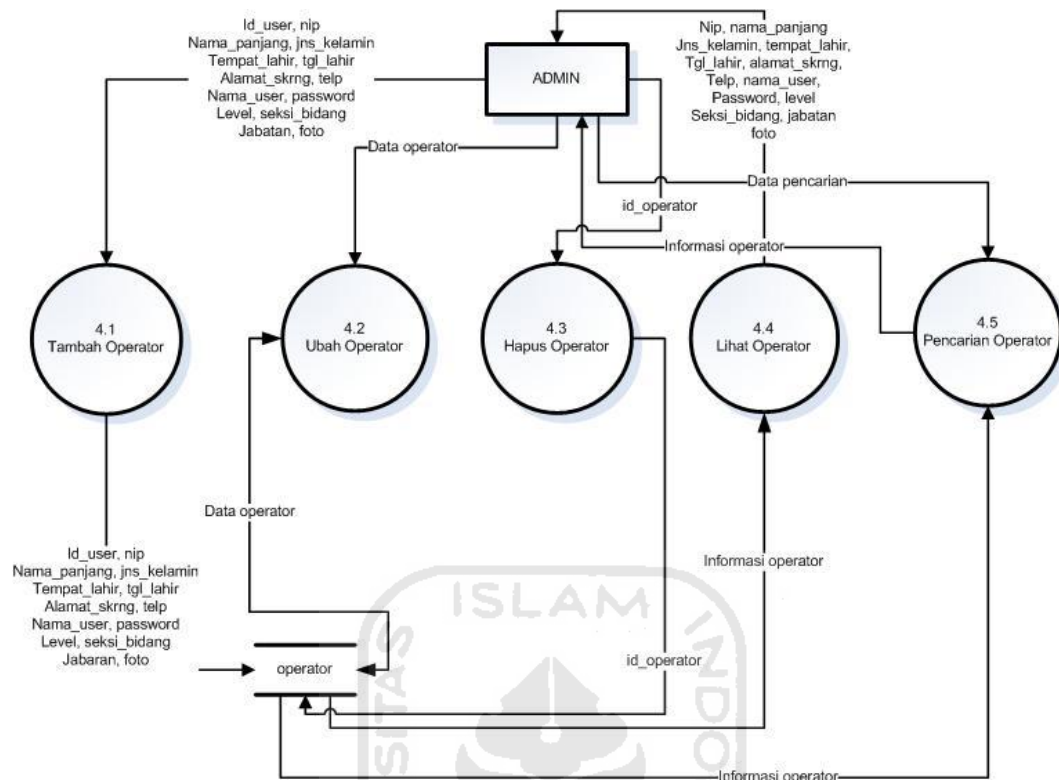

**Gambar 3. 6** DFD level 2 proses 4 Manajemen Operator

### Spesifikasi Proses

**Tabel 3. 20** Spesifikasi Proses Tambah Operator

No Proses	4.1
Nama Proses	Tambah Operator
Deskripsi	Menambah data operator
Masukan	Data operator
Keluaran	Informasi operator
Proses yang berhubungan	Manajemen operator
Tabel yang berhubungan	User
Algoritma	Masukan data operator. Keluaran informasi operator
Entitas yang berhubungan	Admin

**Tabel 3. 21** Spesifikasi Proses Ubah Operator

No Proses	4.2
Nama Proses	Ubah Operator
Deskripsi	Mengubah data operator
Masukan	Data operator
Keluaran	Informasi operator
Proses yang berhubungan	Manajemen operator

Tabel yang berhubungan	user
Algoritma	Masukan data operator. Keluaran informasi operator
Entitas yang berhubungan	Admin

**Tabel 3. 22** Spesifikasi Proses Hapus Operator

No Proses	4.3
Nama Proses	Hapus Operator
Deskripsi	Menghapus data operator
Masukan	Id operator
Keluaran	Informasi operator
Proses yang berhubungan	Manajemen operator
Tabel yang berhubungan	User
Algoritma	Data operator mengirim id_operator. Sistem menampilkan informasi operator
Entitas yang berhubungan	Admin

**Tabel 3. 23** Spesifikasi Proses Lihat Operator

No Proses	4.4
Nama Proses	Lihat Operator
Deskripsi	Menampilkan data operator
Masukan	Data operator
Keluaran	Informasi operator
Proses yang berhubungan	Manajemen operator
Tabel yang berhubungan	User
Algoritma	Sistem mengambil data. Data tersebut di tampilkan kepada pengguna
Entitas yang berhubungan	Admin

**Tabel 3. 24** Spesifikasi Proses Pencarian Operator

No Proses	4.5
Nama Proses	Pencarian Operator
Deskripsi	Mencari data operator
Masukan	Data pencarian
Keluaran	Informasi pencarian
Proses yang berhubungan	Manajemen operator
Tabel yang berhubungan	user
Algoritma	Pengguna memasukkan kata kunci. Sistem akan menampilkan informasi sesuai dengan kata kunci yang telah dimasukan sebelumnya.
Entitas yang berhubungan	Admin

#### 4. Data Flow Diagram level 3

Pada DFD level 3 ini, merupakan penjelasan dari proses yang sebelumnya yang telah di tampilkan dan dijelaskan pada DFD level 2. Penjelasan dibawah ini.

##### a) Data Flow Diagram level 3 proses 2.1 Manajemen Program Acara

DFD level 3 proses Manajemen program acara merupakan penjelasan proses Manajemen program acara pada proses 2.1, untuk lebih jelasnya dapat dilihat pada Gambar 3.7.

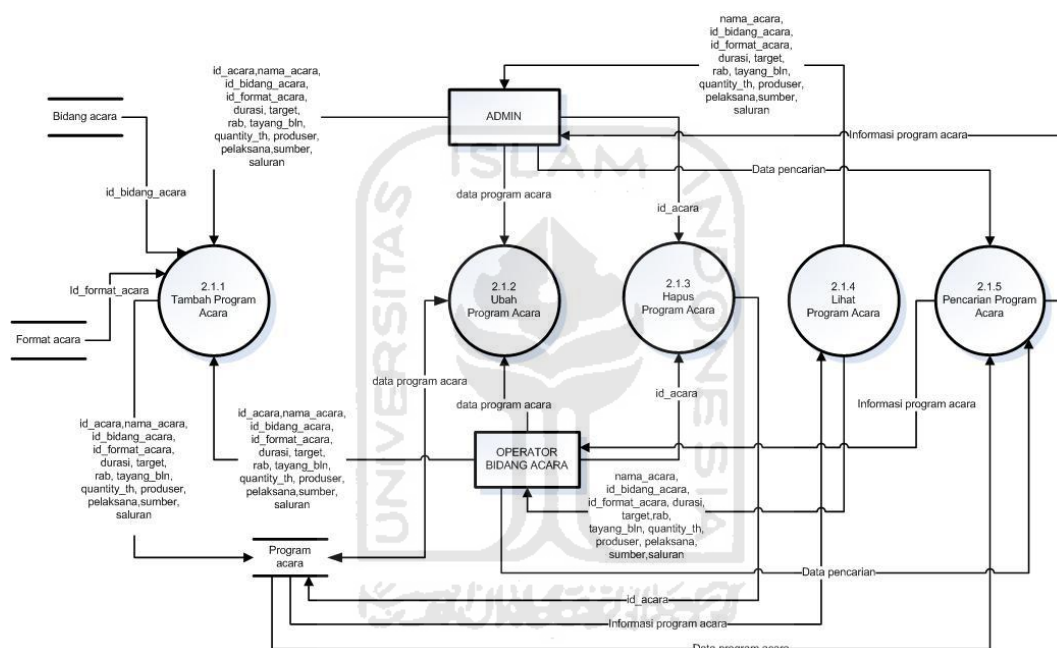

**Gambar 3. 7** DFD level 3 proses 2.1 Manajemen Program Acara

#### Spesifikasi Proses

**Tabel 3. 25** Spesifikasi Proses Tambah Program Acara

No Proses	2.1.1
Nama Proses	Tambah Program Acara
Deskripsi	Menambah data program acara
Masukan	Data program acara
Keluaran	Informasi program acara
Proses yang berhubungan	Manajemen program acara
Tabel yang berhubungan	Acara, bidang acara, format acara
Algoritma	Masukan data program acara. Keluaran informasi program acara
Entitas yang berhubungan	Admin, operator bidang acara

**Tabel 3. 26** Spesifikasi Proses Ubah Program Acara

No Proses	2.1.2
Nama Proses	Ubah Program Acara
Deskripsi	Mengubah data program acara
Masukan	Data program acara
Keluaran	Informasi program acara
Proses yang berhubungan	Manajemen program acara
Tabel yang berhubungan	Acara, bidang acara, format acara
Algoritma	Masukan data program acara. Keluaran informasi program acara
Entitas yang berhubungan	Admin, operator bidang acara

**Tabel 3. 27** Spesifikasi Proses Hapus Program Acara

No Proses	2.1.3
Nama Proses	Hapus Program Acara
Deskripsi	Menghapus data program acara
Masukan	Id acara
Keluaran	Informasi program acara
Proses yang berhubungan	Manajemen program acara
Tabel yang berhubungan	Acara, bidang acara, format acara
Algoritma	Data program acara mengirim id_acara. Sistem menampilkan informasi program acara
Entitas yang berhubungan	Admin, operator bidang acara

**Tabel 3. 28** Spesifikasi Proses Lihat Program Acara

No Proses	2.1.4
Nama Proses	Lihat Program Acara
Deskripsi	Menampilkan data program acara
Masukan	Data program acara
Keluaran	Informasi program acara
Proses yang berhubungan	Manajemen program acara
Tabel yang berhubungan	Acara, bidang acara, format acara
Algoritma	Data diambil dari basis data dan sistem menampilkan informasi kepada pengguna
Entitas yang berhubungan	Admin, operator bidang acara

**Tabel 3. 29** Spesifikasi Proses Pencarian Program Acara

No Proses	2.1.5
Nama Proses	Pencarian Program Acara
Deskripsi	Mencari data program acara
Masukan	Data pencarian
Keluaran	Informasi pencarian
Proses yang berhubungan	Manajemen program acara
Tabel yang berhubungan	Acara, bidang acara, format acara
Algoritma	Pengguna memasukkan kata kunci. Sistem menampilkan informasi sesuai dengan kata kunci yang telah diberikan sebelumnya
Entitas yang berhubungan	Admin, operator bidang acara

b) Data Flow Diagram level 3 proses 2.2 Manajemen Format Acara

DFD level 3 proses Manajemen format acara merupakan penjelasan proses Manajemen format acara pada proses 2.2, untuk lebih jelasnya dapat dilihat pada Gambar 3.8.

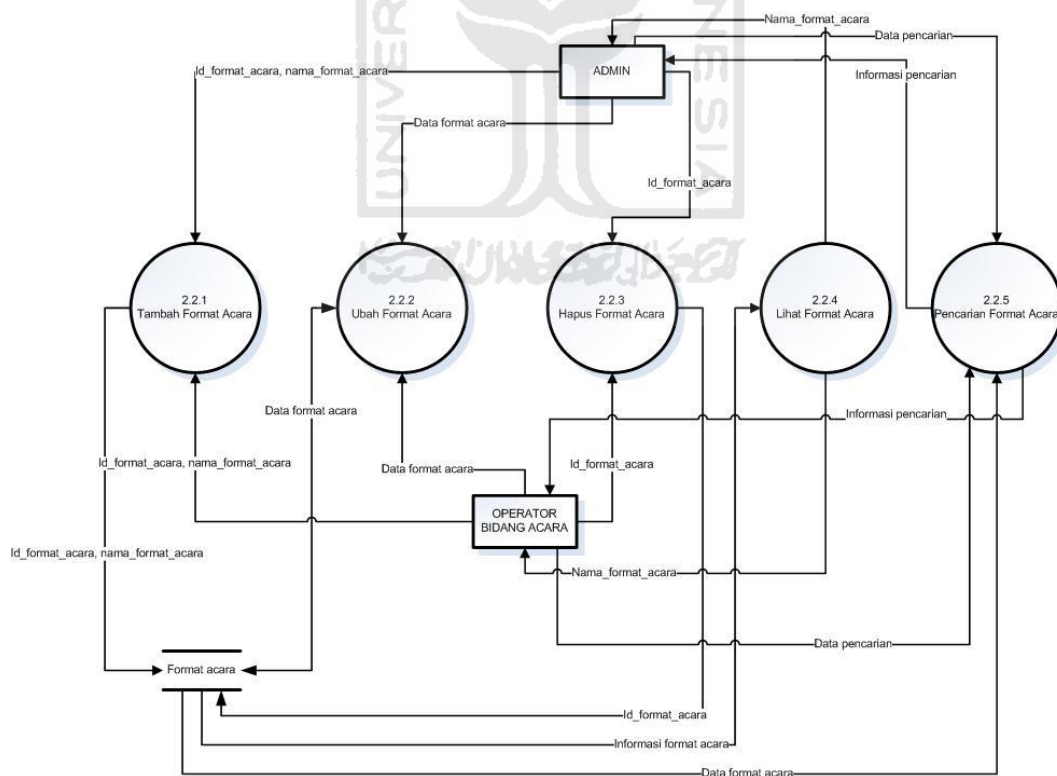
**Gambar 3. 8** DFD level 3 proses 2.2 Manajemen Format Acara



### Spesifikasi Proses

**Tabel 3. 30** Spesifikasi Proses Tambah Format Acara

No Proses	2.2.1
Nama Proses	Tambah Format Acara
Deskripsi	Menambah data format acara
Masukan	Data format acara
Keluaran	Informasi format acara
Proses yang berhubungan	Manajemen Format acara
Tabel yang berhubungan	Format acara
Algoritma	Masukan data format acara. Keluaran informasi format acara
Entitas yang berhubungan	Admin, operator bidang acara

**Tabel 3. 31** Spesifikasi Proses Ubah Format Acara

No Proses	2.2.2
Nama Proses	Ubah Format Acara
Deskripsi	Mengubah data format acara
Masukan	Data format acara
Keluaran	Informasi format acara
Proses yang berhubungan	Manajemen Format acara
Tabel yang berhubungan	Format acara
Algoritma	Masukan data format acara. Keluaran informasi format acara
Entitas yang berhubungan	Admin, operator bidang acara

**Tabel 3. 32** Spesifikasi Proses Hapus Format Acara

No Proses	2.2.3
Nama Proses	Hapus Format Acara
Deskripsi	Menghapus data format acara
Masukan	Id format acara
Keluaran	Informasi format acara
Proses yang berhubungan	Manajemen Format acara
Tabel yang berhubungan	Format acara
Algoritma	Data format acara mengirim id format acara
Entitas yang berhubungan	Admin, operator bidang acara

**Tabel 3. 33** Spesifikasi Proses Lihat Format Acara

No Proses	2.2.4
Nama Proses	Lihat Format Acara
Deskripsi	Menampilkan data format acara
Masukan	Data format acara
Keluaran	Informasi format acara
Proses yang berhubungan	Manajemen Format acara
Tabel yang berhubungan	Format acara
Algoritma	Data diambil dari basis data. Sistem menampilkan informasi format acara
Entitas yang berhubungan	Admin, operator bidang acara

**Tabel 3. 34** Spesifikasi Proses Pencarian Format Acara

No Proses	2.2.5
Nama Proses	Pencarian Format Acara
Deskripsi	M encari data format acara
Masukan	Data pencarian
Keluaran	Informasi pencarian
Proses yang berhubungan	Manajemen Format acara
Tabel yang berhubungan	Format acara
Algoritma	Pengguna memasukan kata kunci. Sistem menampilkan informasi sesuai dengan kata kunci yang sudah dimasukan sebelumnya
Entitas yang berhubungan	Admin, operator bidang acara

c) Data Flow Diagram level 3 proses 2.3 Manajemen Bidang Acara

DFD level 3 proses Manajemen bidang acara merupakan penjelasan proses Manajemen bidang acara pada proses 2.3, untuk lebih jelasnya dapat dilihat pada Gambar 3.9.

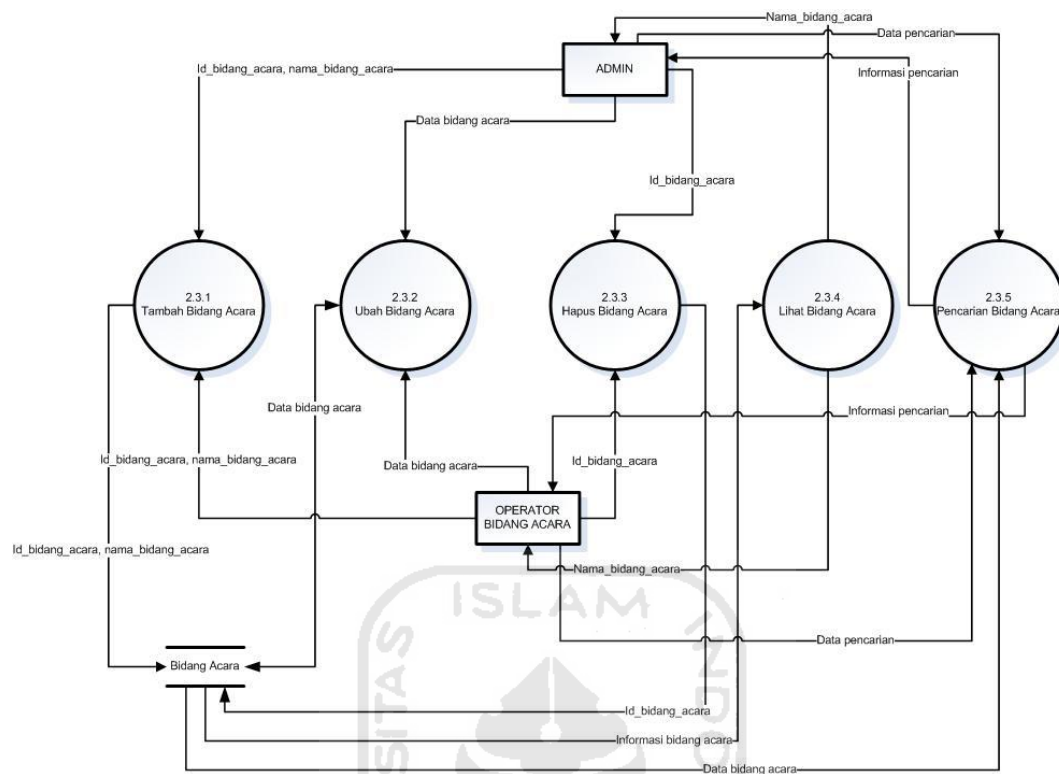

**Gambar 3. 9** DFD level 3 proses 2.3 Manajemen Bidang Acara

### Spesifikasi Proses

**Tabel 3. 35** Spesifikasi Proses Tambah Bidang Acara

No Proses	2.3.1
Nama Proses	Tambah Bidang Acara
Deskripsi	Menambah data bidang acara
Masukan	Data bidang acara
Keluaran	Informasi bidang acara
Proses yang berhubungan	Manajemen bidang acara
Tabel yang berhubungan	Bidang acara
Algoritma	Masukan data bidang acara. Sistem menghasilkan keluaran informasi bidang acara
Entitas yang berhubungan	Admin, operator bidang acara

**Tabel 3. 36** Spesifikasi Proses Ubah Bidang Acara

No Proses	2.3.2
Nama Proses	Ubah Bidang Acara
Deskripsi	Mengubah data bidang acara
Masukan	Data bidang acara
Keluaran	Informasi bidang acara

Proses yang berhubungan	Manajemen bidang acara
Tabel yang berhubungan	Bidang acara
Algoritma	Masukan data bidang acara. Sistem menghasilkan keluaran informasi bidang acara
Entitas yang berhubungan	Admin, operator bidang acara

**Tabel 3. 37** Spesifikasi Proses Hapus Bidang Acara

No Proses	2.3.3
Nama Proses	Hapus Bidang Acara
Deskripsi	Menghapus data bidang acara
Masukan	Id bidang acara
Keluaran	Informasi bidang acara
Proses yang berhubungan	Manajemen bidang acara
Tabel yang berhubungan	Bidang acara
Algoritma	Data bidang acara mengirimkan id_bidang_acara. Sistem menghasilkan informasi data yang telah dihapus
Entitas yang berhubungan	Admin, operator bidang acara

**Tabel 3. 38** Spesifikasi Proses Lihat Bidang Acara

No Proses	2.3.4
Nama Proses	Lihat Bidang Acara
Deskripsi	Menampilkan data bidang acara
Masukan	Data bidang acara
Keluaran	Informasi bidang acara
Proses yang berhubungan	Manajemen bidang acara
Tabel yang berhubungan	Bidang acara
Algoritma	Data diambil dari basis data. Sistem menghasilkan informasi bidang acara
Entitas yang berhubungan	Admin, operator bidang acara

**Tabel 3. 39** Spesifikasi Proses Pencarian Bidang Acara

No Proses	2.3.5
Nama Proses	Pencarian Bidang Acara
Deskripsi	Mencari data bidang acara
Masukan	Data pencarian
Keluaran	Informasi pencarian
Proses yang berhubungan	Manajemen bidang acara
Tabel yang berhubungan	Bidang acara
Algoritma	Pengguna memasukkan kata kunci. Sistem menghasilkan informasi sesuai

	dengan kata kunci yang telah diberikan sebelumnya.
Entitas yang berhubungan	Admin, operator bidang acara

d) Data Flow Diagram level 3 proses 2.4 Manajemen Dokumentasi Acara

DFD level 3 proses Manajemen dokumentasi acara merupakan penjelasan proses Manajemen dokumentasi acara pada proses 2.4 lihat Gambar 3.10.

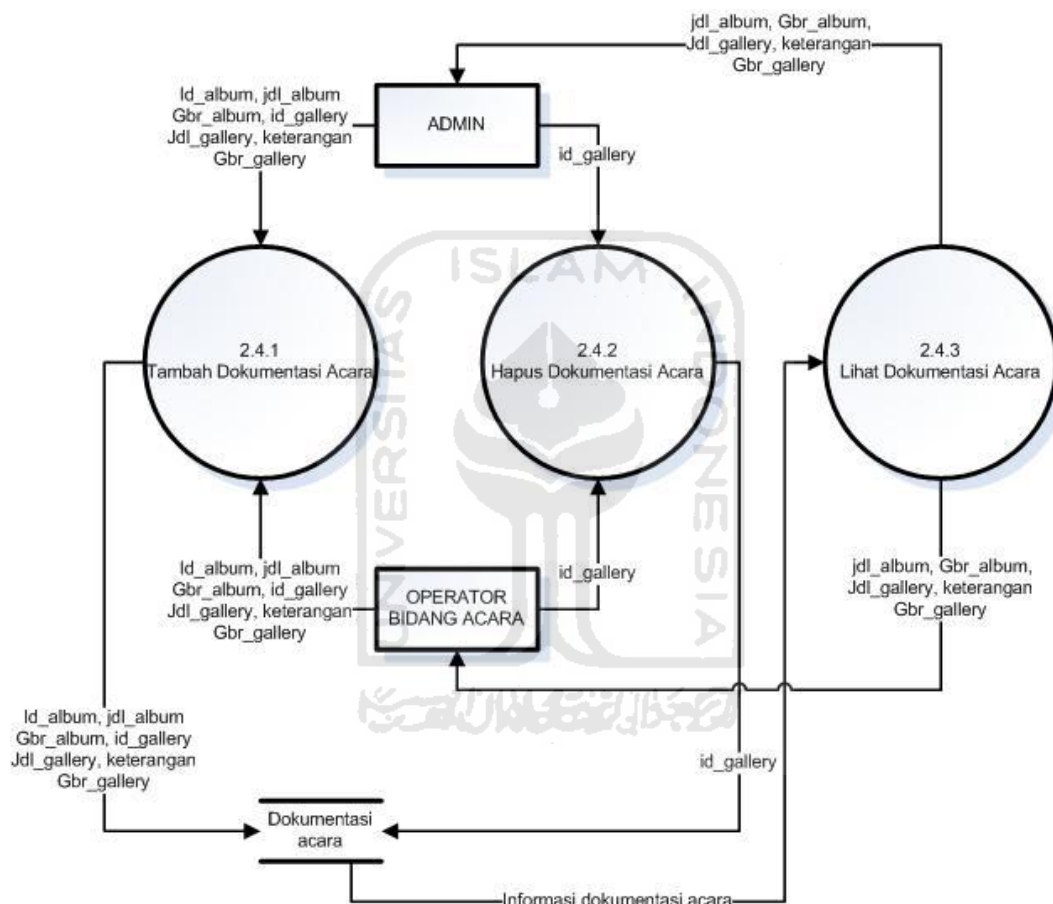

**Gambar 3. 10** DFD level 3 proses 2.4 Manajemen Dokumentasi Acara

### Spesifikasi Proses

**Tabel 3. 40** Spesifikasi Proses Tambah Dokumentasi Acara

No Proses	2.4.1
Nama Proses	Tambah Dokumentasi Acara
Deskripsi	Menambah data dokumentasi acara
Masukan	Data dokumentasi acara
Keluaran	Informasi dokumentasi acara
Proses yang berhubungan	Manajemen dokumentasi acara
Tabel yang berhubungan	Gallery, album

Algoritma	Masukan data dokumentasi acara. Sistem menghasilkan keluaran informasi dokumentasi acara
Entitas yang berhubungan	Admin, operator bidang acara

**Tabel 3. 41** Spesifikasi Proses Hapus Dokumentasi Acara

No Proses	2.4.2
Nama Proses	Hapus Dokumentasi Acara
Deskripsi	Menghapus data dokumentasi acara
Masukan	Id gallery
Keluaran	Informasi dokumentasi acara
Proses yang berhubungan	Manajemen dokumentasi acara
Tabel yang berhubungan	Gallery, album
Algoritma	Data dokumentasi mengirimkan id_gallery. Sistem menampilkan informasi data yang telah dihapus
Entitas yang berhubungan	Admin, operator bidang acara

**Tabel 3. 42** Spesifikasi Proses Lihat Dokumentasi Acara

No Proses	2.4.3
Nama Proses	Lihat Dokumentasi Acara
Deskripsi	Menampilkan data dokumentasi acara
Masukan	Data dokumentasi acara
Keluaran	Informasi dokumentasi acara
Proses yang berhubungan	Manajemen dokumentasi acara
Tabel yang berhubungan	Gallery, album
Algoritma	Masukan data dokumentasi acara. Sistem menghasilkan keluaran informasi dokumentasi acara
Entitas yang berhubungan	Admin, operator bidang acara

e) Data Flow Diagram level 3 proses 2.5 Manajemen Deskripsi Acara

DFD level 3 proses Manajemen deskripsi acara merupakan penjelasan proses Manajemen deskripsi acara pada proses 2.5, untuk lebih jelasnya dapat dilihat pada Gambar 3.11.

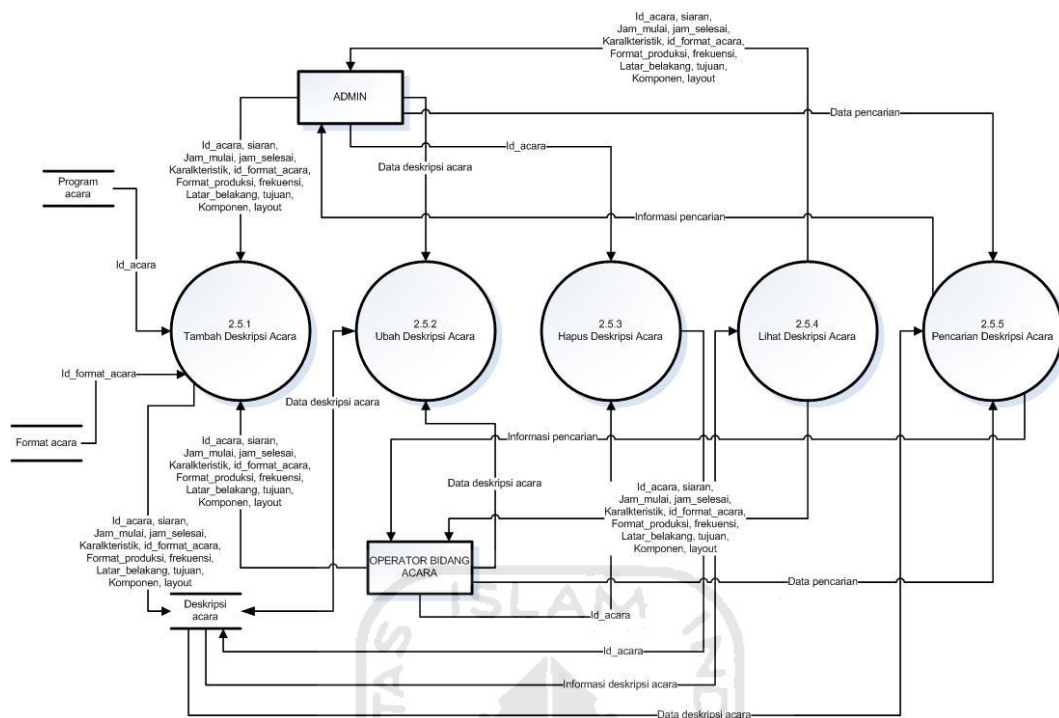

Gambar 3. 11 DFD level 3 proses 2.5 Manajemen Deskripsi Acara

**Spesifikasi Proses**

**Tabel 3. 43** Spesifikasi Proses Tambah Deskripsi Acara

No Proses	2.5.1
Nama Proses	Tambah Deskripsi Acara
Deskripsi	Menambah data deskripsi acara
Masukan	Data deskripsi acara
Keluaran	Informasi deskripsi acara
Proses yang berhubungan	Manajemen deskripsi acara
Tabel yang berhubungan	Acara, format acara, detail acara
Algoritma	Masukan data deskripsi acara. Sistem menghasilkan informasi deskripsi acara
Entitas yang berhubungan	Admin, operator bidang acara

**Tabel 3. 44** Spesifikasi Proses Ubah Deskripsi Acara

No Proses	2.5.2
Nama Proses	Ubah Deskripsi Acara
Deskripsi	Mengubah data deskripsi acara
Masukan	Data deskripsi acara
Keluaran	Informasi deskripsi acara
Proses yang berhubungan	Manajemen deskripsi acara
Tabel yang berhubungan	Acara, format acara, detail acara
Algoritma	Masukan data deskripsi acara. Sistem

	menghasilkan informasi deskripsi acara
Entitas yang berhubungan	Admin, operator bidang acara

**Tabel 3. 45** Spesifikasi Proses Hapus Deskripsi Acara

No Proses	2.5.3
Nama Proses	Hapus Deskripsi Acara
Deskripsi	Menghapus data deskripsi acara
Masukan	Id acara
Keluaran	Informasi deskripsi acara
Proses yang berhubungan	Manajemen deskripsi acara
Tabel yang berhubungan	Acara, format acara, detail acara
Algoritma	Data deskripsi mengirimkan id_acara. Sistem menghasilkan informasi deskripsi acara yang telah dihapus
Entitas yang berhubungan	Admin, operator bidang acara

**Tabel 3. 46** Spesifikasi Proses Lihat Deskripsi Acara

No Proses	2.5.4
Nama Proses	Lihat Deskripsi Acara
Deskripsi	Menampilkan data deskripsi acara
Masukan	Data deskripsi acara
Keluaran	Informasi deskripsi acara
Proses yang berhubungan	Manajemen deskripsi acara
Tabel yang berhubungan	Acara, format acara, detail acara
Algoritma	Data diambil dari basis data. Sistem menampilkan informasi deskripsi acara
Entitas yang berhubungan	Admin, operator bidang acara

**Tabel 3. 47** Spesifikasi Proses Pencarian Deskripsi Acara

No Proses	2.5.5
Nama Proses	Pencarian Deskripsi Acara
Deskripsi	Mencari data deskripsi acara
Masukan	Data deskripsi acara
Keluaran	Informasi deskripsi acara
Proses yang berhubungan	Manajemen deskripsi acara
Tabel yang berhubungan	Acara, format acara, detail acara
Algoritma	Pengguna memasukan kata kunci. Sistem menghasilkan informasi sesuai dengan kata kunci yang telah diberikan sebelumnya.
Entitas yang berhubungan	Admin, operator bidang acara



f) Data Flow Diagram level 3 proses 2.6 Manajemen Produksi Acara

DFD level 3 proses Manajemen produksi acara merupakan penjelasan proses Manajemen produksi acara pada proses 2.6, untuk lebih jelasnya dapat dilihat pada Gambar 3.12.

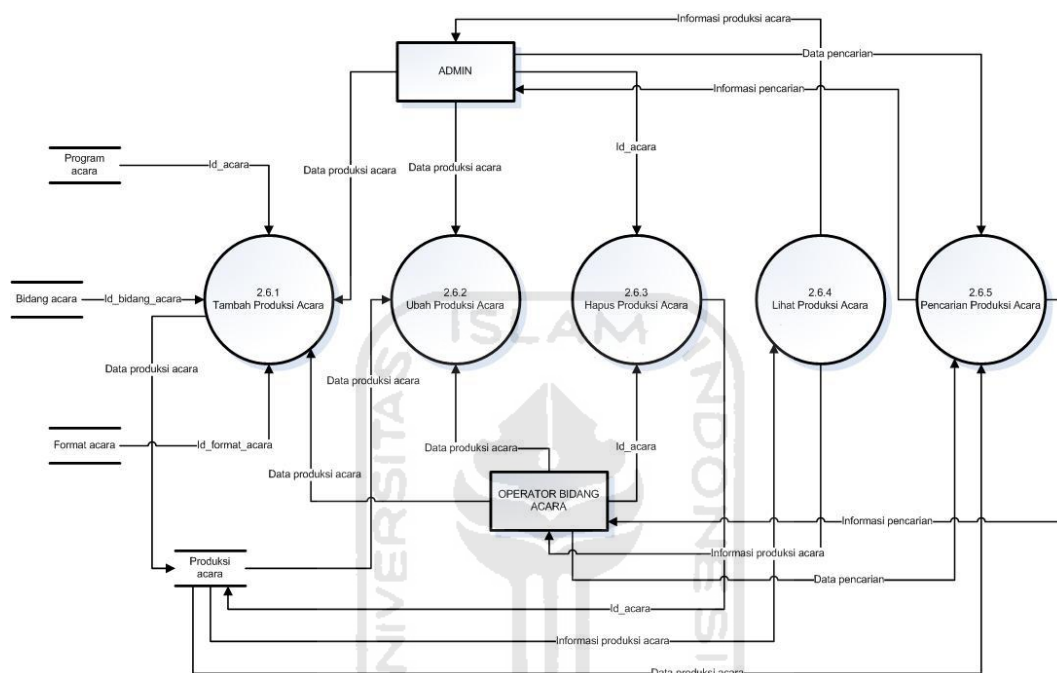

**Gambar 3. 12** DFD level 3 proses 2.6 Manajemen Produksi Acara

### Spesifikasi Proses

**Tabel 3. 48** Spesifikasi Proses Tambah Produksi Acara

No Proses	2.6.1
Nama Proses	Tambah Produksi Acara
Deskripsi	Menambah data produksi acara
Masukan	Data produksi acara
Keluaran	Informasi produksi acara
Proses yang berhubungan	Manajemen Produksi Acara
Tabel yang berhubungan	Acara, format acara, bidang acara, Produksi acara
Algoritma	Masukan data produksi acara. Sistem menghasilkan informasi produksi acara
Entitas yang berhubungan	Admin, operator bidang acara

**Tabel 3. 49** Spesifikasi Proses Ubah Produksi Acara

No Proses	2.6.2
Nama Proses	Ubah Produksi Acara
Deskripsi	Mengubah data produksi acara
Masukan	Data produksi acara
Keluaran	Informasi produksi acara
Proses yang berhubungan	Manajemen Produksi Acara
Tabel yang berhubungan	Acara, format acara, bidang acara, Produksi acara
Algoritma	Masukan data produksi acara. Sistem menghasilkan informasi produksi acara
Entitas yang berhubungan	Admin, operator bidang acara

**Tabel 3. 50** Spesifikasi Proses Hapus Produksi Acara

No Proses	2.6.3
Nama Proses	Hapus Produksi Acara
Deskripsi	Menghapus data produksi acara
Masukan	Id acara
Keluaran	Informasi produksi acara
Proses yang berhubungan	Manajemen Produksi Acara
Tabel yang berhubungan	Acara, format acara, bidang acara, Produksi acara
Algoritma	Data produksi acara mengirimkan id_acara. Sistem menghasilkan informasi data yang telah dihapus
Entitas yang berhubungan	Admin, operator bidang acara

**Tabel 3. 51** Spesifikasi Proses Lihat Produksi Acara

No Proses	2.6.4
Nama Proses	Lihat Produksi Acara
Deskripsi	Menampilkan data produksi acara
Masukan	Data produksi acara
Keluaran	Informasi produksi acara
Proses yang berhubungan	Manajemen Produksi Acara
Tabel yang berhubungan	Acara, format acara, bidang acara, Produksi acara
Algoritma	Data diambil dari basis data. Sistem menampilkan informasi
Entitas yang berhubungan	Admin, operator bidang acara

**Tabel 3. 52** Spesifikasi Proses Pencarian Produksi Acara

No Proses	2.6.5
Nama Proses	Pencarian Produksi Acara
Deskripsi	Mencari data produksi acara
Masukan	Data pencarian
Keluaran	Informasi pencarian
Proses yang berhubungan	Manajemen Produksi Acara
Tabel yang berhubungan	Acara, format acara, bidang acara, Produksi acara
Algoritma	Pengguna memasukan kata kunci. Sistem menghasilkan informasi sesuai dengan kata kunci yang telah diberikan sebelumnya.
Entitas yang berhubungan	Admin, operator bidang acara

g) Data Flow Diagram level 3 proses 3.1 Manajemen Alat Operasional

DFD level 3 proses Manajemen alat operasional merupakan penjelasan proses Manajemen alat operasional pada proses 3.1. Lihat Gambar 3.13.

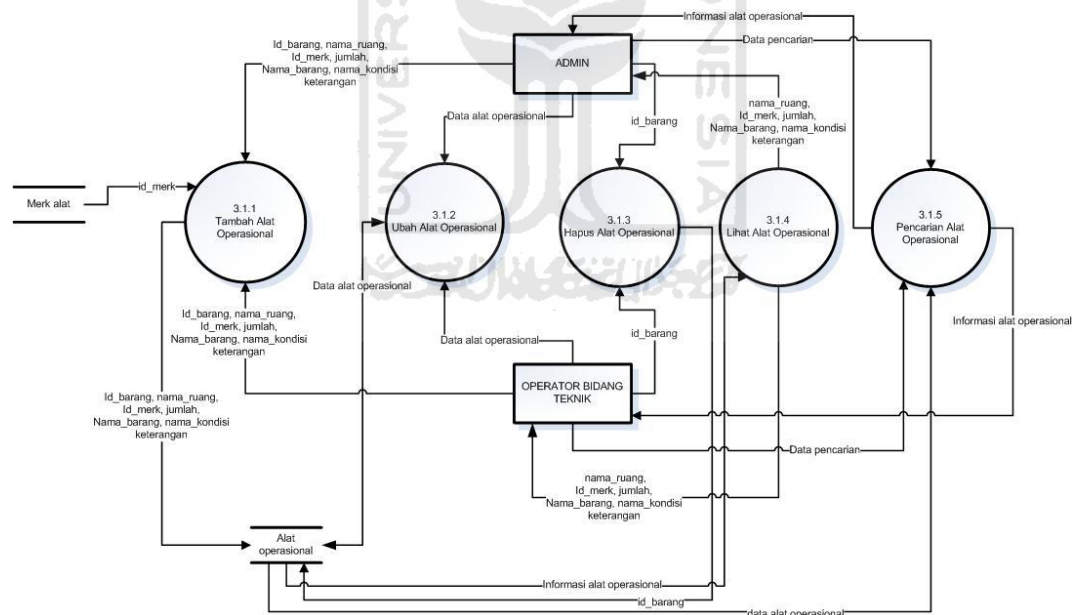
**Gambar 3. 13** DFD level 3 proses 3.1 Manajemen Alat Operasional

### Spesifikasi Proses

**Tabel 3. 53** Spesifikasi Proses Tambah Alat Operasional

No Proses	3.1.1
Nama Proses	Tambah Alat Operasional
Deskripsi	Menambah data alat operasional

Masukan	Data alat operasional
Keluaran	Informasi alat operasional
Proses yang berhubungan	Manajemen alat operasional
Tabel yang berhubungan	Barang, merk
Algoritma	Masukan data alat operasional. Sistem menghasilkan informasi alat operasional
Entitas yang berhubungan	Admin, operator bidang teknik

**Tabel 3. 54** Spesifikasi Proses Ubah Alat Operasional

No Proses	3.1.2
Nama Proses	Ubah Alat Operasional
Deskripsi	Mengubah data alat operasional
Masukan	Data alat operasional
Keluaran	Informasi alat operasional
Proses yang berhubungan	Manajemen alat operasional
Tabel yang berhubungan	Barang, merk
Algoritma	Masukan data alat operasional. Sistem menghasilkan informasi alat operasional
Entitas yang berhubungan	Admin, operator bidang teknik

**Tabel 3. 55** Spesifikasi Proses Hapus Alat Operasional

No Proses	3.1.3
Nama Proses	Hapus Alat Operasional
Deskripsi	Menghapus data alat operasional
Masukan	Id barang
Keluaran	Informasi alat operasional
Proses yang berhubungan	Manajemen alat operasional
Tabel yang berhubungan	Barang, merk
Algoritma	Data alat operasional mengirimkan id_barang. Sistem menghasilkan informasi alat yang telah dihapus
Entitas yang berhubungan	Admin, operator bidang teknik

**Tabel 3. 56** Spesifikasi Proses Lihat Alat Operasional

No Proses	3.1.4
Nama Proses	Lihat Alat Operasional
Deskripsi	Menampilkan data alat operasional
Masukan	Data alat operasional
Keluaran	Informasi alat operasional
Proses yang berhubungan	Manajemen alat operasional

Tabel yang berhubungan	Barang, merk
Algoritma	Data diambil dari basis data. Sistem menampilkan informasi alat operasional
Entitas yang berhubungan	Admin, operator bidang teknik

**Tabel 3. 57** Spesifikasi Proses Pencarian Alat Operasional

No Proses	3.1.5
Nama Proses	Pencarian Alat Operasional
Deskripsi	Mencari data alat operasional
Masukan	Data pencarian
Keluaran	Informasi pencarian
Proses yang berhubungan	Manajemen alat operasional
Tabel yang berhubungan	Barang, merk
Algoritma	Pengguna memasukkan kata kunci. Sistem menghasilkan informasi sesuai dengan kata kunci yang telah diberikan sebelumnya
Entitas yang berhubungan	Admin, operator bidang teknik

h) Data Flow Diagram level 3 proses 3.2 Manajemen Merk Alat

DFD level 3 proses Manajemen merk alat merupakan penjelasan proses Manajemen merk alat pada proses 3.2, untuk lebih jelasnya dapat dilihat pada Gambar 3.14.

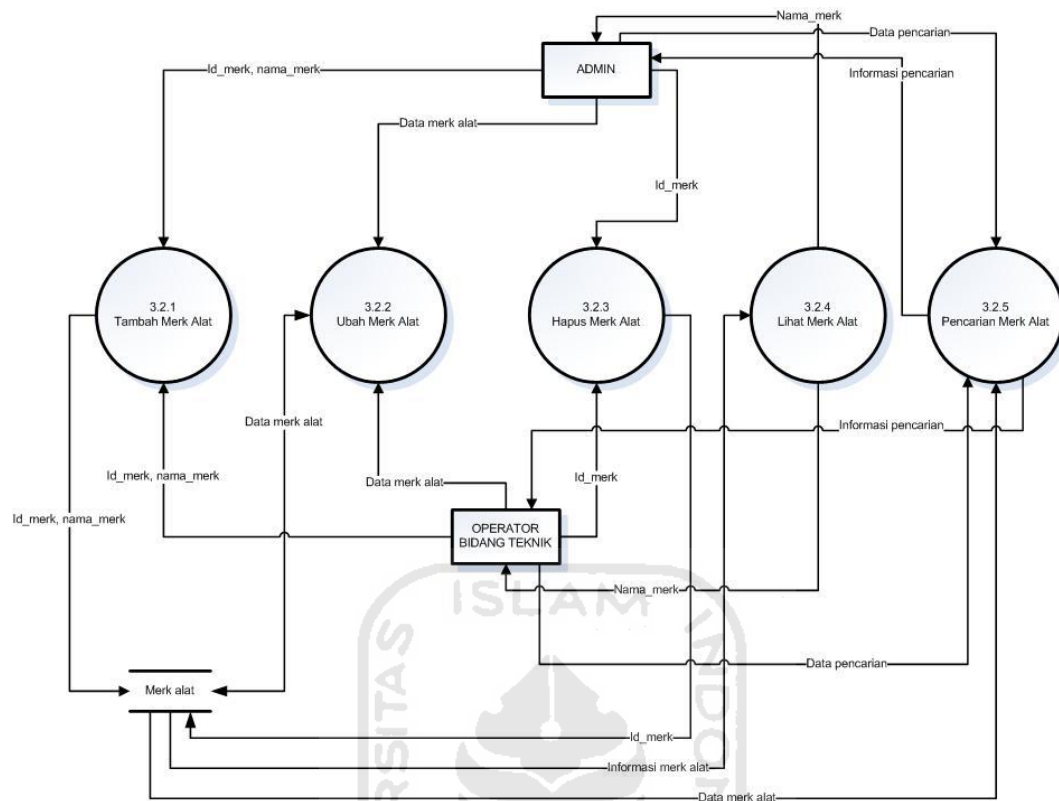

**Gambar 3. 14** DFD level 3 proses 3.2 Manajemen Merk Alat

### Spesifikasi Proses

**Tabel 3. 58** Spesifikasi Proses Tambah Merk Alat

No Proses	3.2.1
Nama Proses	Tambah Merk Alat
Deskripsi	Menambah data merk alat
Masukan	Data merk alat
Keluaran	Informasi merk alat
Proses yang berhubungan	Manajemen merk alat
Tabel yang berhubungan	Merk
Algoritma	Masukan data merk alat. Sistem menghasilkan informasi merk alat
Entitas yang berhubungan	Admin, operator bidang teknik

**Tabel 3. 59** Spesifikasi Proses Ubah Merk Alat

No Proses	3.2.2
Nama Proses	Ubah Merk Alat
Deskripsi	Mengubah data merk alat
Masukan	Data merk alat

Keluaran	Informasi merk alat
Proses yang berhubungan	Manajemen merk alat
Tabel yang berhubungan	Merk
Algoritma	Masukan data merk alat. Sistem memberikan informasi merk alat
Entitas yang berhubungan	Admin, operator bidang teknik

**Tabel 3. 60** Spesifikasi Proses Hapus Merk Alat

No Proses	3.2.3
Nama Proses	Hapus Merk Alat
Deskripsi	Menghapus data merk alat
Masukan	Id merk
Keluaran	Informasi merk alat
Proses yang berhubungan	Manajemen merk alat
Tabel yang berhubungan	Merk
Algoritma	Data merk alat mengirimkan id_merk. Sistem menghasilkan informasi data merk yang telah dihapus
Entitas yang berhubungan	Admin, operator bidang teknik

**Tabel 3. 61** Spesifikasi Proses Lihat Merk Alat

No Proses	3.2.4
Nama Proses	Lihat Merk Alat
Deskripsi	Menampilkan data merk alat
Masukan	Data merk alat
Keluaran	Informasi merk alat
Proses yang berhubungan	Manajemen merk alat
Tabel yang berhubungan	merk
Algoritma	Data diambil dari basis data. Sistem menghasilkan informasi merk alat
Entitas yang berhubungan	Admin, operator bidang teknik

**Tabel 3. 62** Spesifikasi Proses Pencarian Merk Alat

No Proses	3.2.5
Nama Proses	Pencarian Merk Alat
Deskripsi	Mencari data merk alat
Masukan	Data pencarian
Keluaran	Informasi pencarian
Proses yang berhubungan	Manajemen merk alat
Tabel yang berhubungan	Merk
Algoritma	Pengguna memasukan kata kunci. Sistem menghasilkan informasi sesuai

	dengan kata kunci yang diberikan sebelumnya
Entitas yang berhubungan	Admin, operator bidang teknik

i) Data Flow Diagram level 3 proses 3.3 Manajemen Pemakaian Alat

DFD level 3 proses Manajemen pemakaian alat merupakan penjelasan proses Manajemen pemakaian alat pada proses 3.3, untuk lebih jelasnya dapat dilihat pada Gambar 3.15.

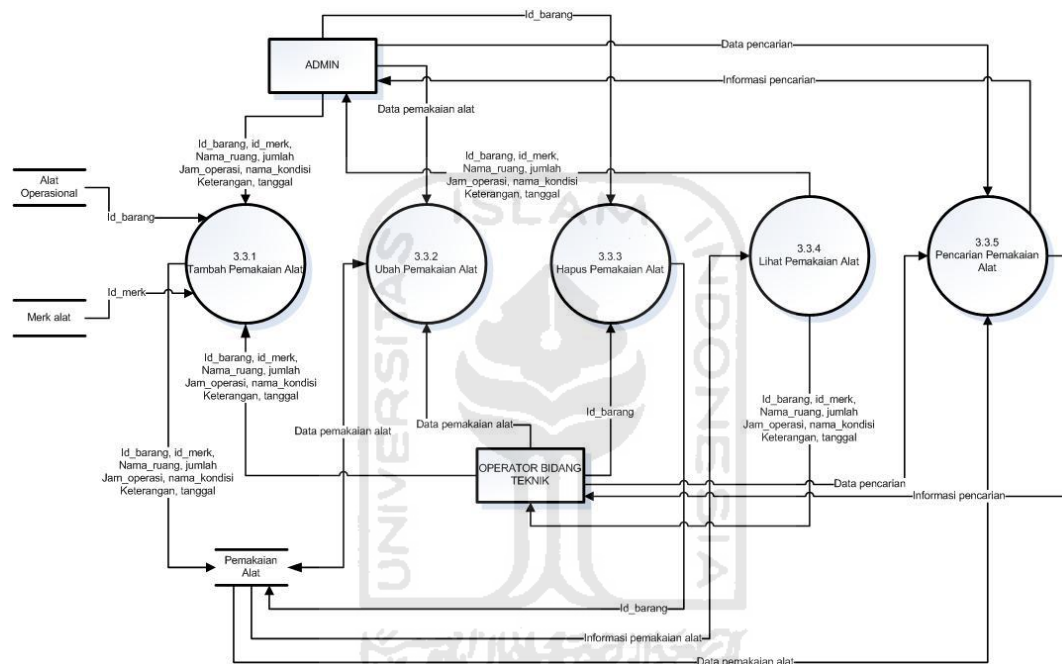

**Gambar 3. 15** DFD level 3 proses 3.3 Manajemen Pemakaian Alat

### Spesifikasi Proses

**Tabel 3. 63** Spesifikasi Proses Tambah Pemakaian Alat

No Proses	3.3.1
Nama Proses	Tambah Pemakaian Alat
Deskripsi	Menambah pemakaian alat
Masukan	Data pemakaian alat
Keluaran	Informasi pemakaian alat
Proses yang berhubungan	Manajemen pemakaian alat
Tabel yang berhubungan	Barang, merk
Algoritma	Masukan data pemakaian alat. Sistem menghasilkan informasi pemakaian alat
Entitas yang berhubungan	Admin, operator bidang teknik



**Tabel 3. 64** Spesifikasi Proses Ubah Pemakaian Alat

No Proses	3.3.2
Nama Proses	Ubah Pemakaian Alat
Deskripsi	Mengubah data pemakaian alat
Masukan	Data pemakaian alat
Keluaran	Informasi pemakaian alat
Proses yang berhubungan	Manajemen pemakaian alat
Tabel yang berhubungan	Barang, merk
Algoritma	Masukan data pemakaian alat. Sistem menghasilkan informasi pemakaian alat
Entitas yang berhubungan	Admin, operator bidang teknik

**Tabel 3. 65** Spesifikasi Proses Hapus Pemakaian Alat

No Proses	3.3.3
Nama Proses	Hapus Pemakaian Alat
Deskripsi	Menghapus data pemakaian alat
Masukan	Id barang
Keluaran	Informasi pemakaian alat
Proses yang berhubungan	Manajemen pemakaian alat
Tabel yang berhubungan	Barang, merk
Algoritma	Data pemakaian alat mengirimkan id_barang. Sistem menghasilkan informasi data yang telah dihapus
Entitas yang berhubungan	Admin, operator bidang teknik

**Tabel 3. 66** Spesifikasi Proses Lihat Pemakaian Alat

No Proses	3.3.4
Nama Proses	Lihat Pemakaian Alat
Deskripsi	Menampilkan data pemakaian alat
Masukan	Data pemakaian alat
Keluaran	Informasi pemakaian alat
Proses yang berhubungan	Manajemen pemakaian alat
Tabel yang berhubungan	Barang, merk
Algoritma	Data diambil dari basis data. Sistem menghasilkan informasi pemakaian alat
Entitas yang berhubungan	Admin, operator bidang teknik

**Tabel 3. 67** Spesifikasi Proses Pencarian Pemakaian Alat

No Proses	3.3.5
Nama Proses	Pencarian Pemakaian Alat
Deskripsi	Mencari data pemakaian alat

Masukan	Data pencarian
Keluaran	Informasi pencarian
Proses yang berhubungan	Manajemen pemakaian alat
Tabel yang berhubungan	Barang, merk
Algoritma	Pengguna memasukan kata kunci. Sistem menghasilkan informasi pemakaian alat seuai dengan kata kunci yang telah diberikan sebelumnya.
Entitas yang berhubungan	Admin, operator bidang teknik

### 3.3.2.2 Perancangan ERD dan Tabel Basis Data

#### 1. Perancangan ERD (*Entity Relation Diagram*)

ERD atau Entity Realtionship Diagram merupakan suatu standar yang digunakan untuk menggambarkan entitas dan hubungan antara entitas satu dengan yang lain. Pada perancangan ERD ini, akan digambarkan bagaimana hubungan antar entitas di dalam sistem informasi manajemen produksi acara. Di dalam sistem ini terdapat 18 tabel yang satu sama lain saling berhubungan. Untuk lebih jelasnya dapat dilihat pada Gambar 3.16.

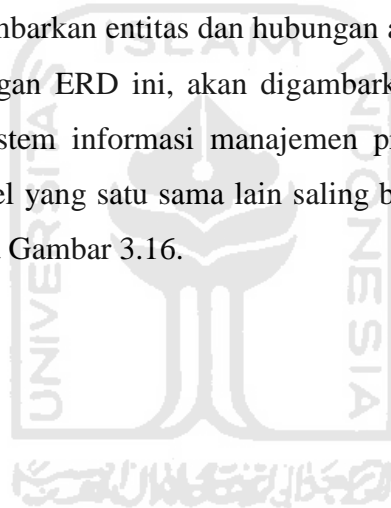

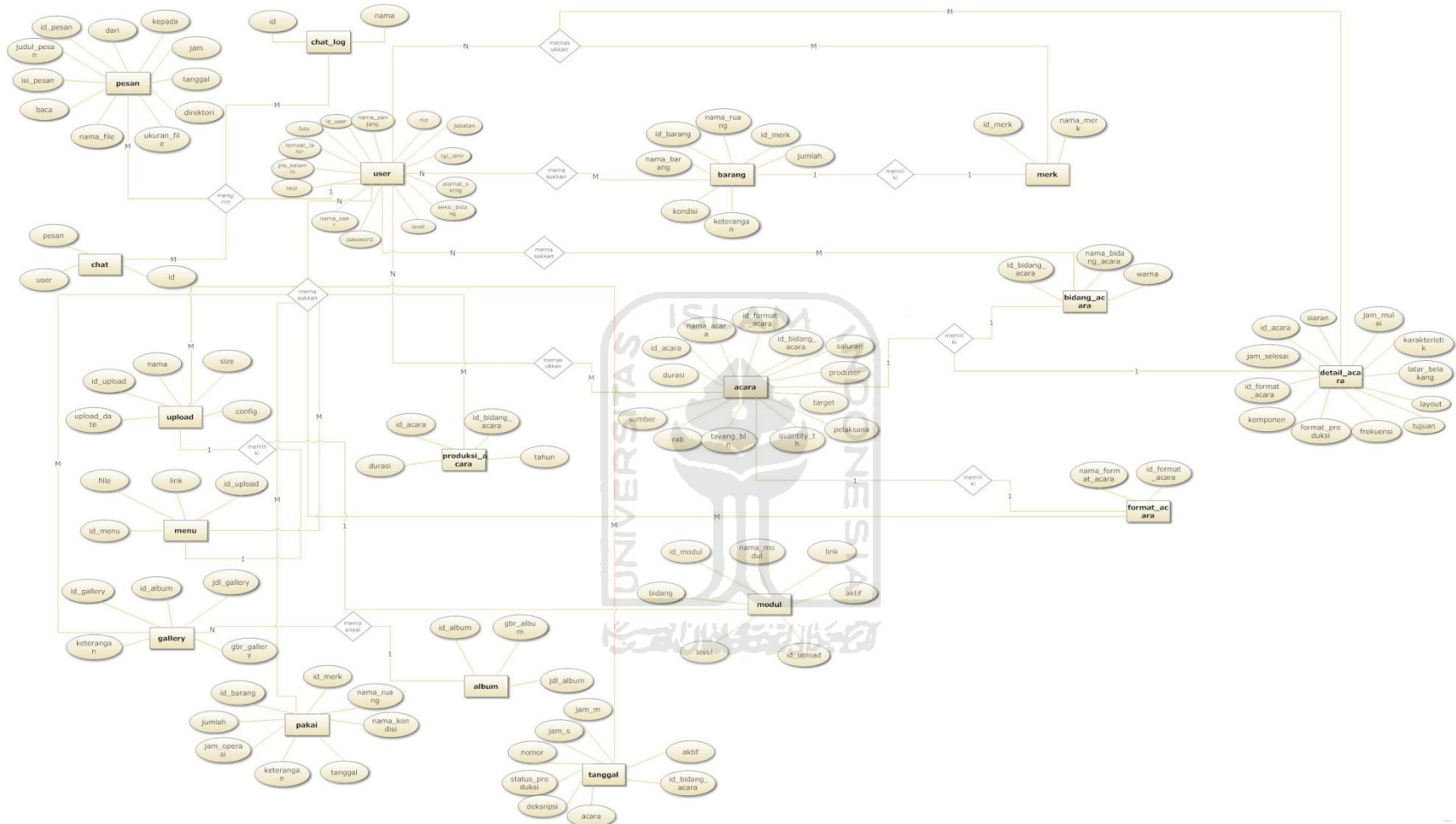

**Gambar 3. 16** ERD Sistem Informasi Manajemen Produksi Program Acara

## 2. Perancangan tabel basis data

Tabel basis data yang terdapat di dalam sistem ini yaitu.

**Tabel 3. 68** acara

No	Nama Field	Tipe Data	Keterangan
1	id_acara	int(5)	Primary Key
2	nama_acara	varchar(50)	
3	id_bidang_acara	int(5)	Foreign Key
4	id_format_acara	int(5)	Foreign Key
5	durasi	int(5)	
6	target	varchar(50)	
7	rab	varchar(50)	
8	tayang_bln	int(5)	
9	quantity_th	int(5)	
10	produser	varchar(50)	
11	pelaksana	varchar(50)	
12	sumber	varchar(100)	
13	saluran	varchar(100)	

Tabel 3.68 merupakan tabel yang mendefinisikan program acara yang terdapat dalam sistem.

**Tabel 3. 69** album

No	Nama Field	Tipe Data	Keterangan
1	id_album	int(5)	Primary Key
2	jdl_album	varchar(100)	
3	gbr_album	varchar(100)	

Di dalam Tabel 3.69 merupakan tabel yang mendefinisikan album dokumentasi program acara yang telah diproduksi.

**Tabel 3. 70** barang

No	Nama Field	Tipe Data	Keterangan
1	id_barang	int(10)	Primary Key
2	nama_ruang	varchar(100)	
3	id_merk	int(10)	Foreign Key
4	nama_barang	varchar(100)	
5	nama_kondisi	varchar(100)	
6	keterangan	text	

Tabel 3.70 merupakan tabel yang mendefinisikan alat operasional yang digunakan untuk produksi acara.

**Tabel 3. 71** bidang\_acara

No	Nama Field	Tipe Data	Keterangan
1	id_bidang_acara	int(5)	Primary Key
2	nama_bidang_acara	varchar(100)	

Tabel 3.71 merupakan tabel yang mendefinisikan bidang acara pada program acara yang terdapat dalam sistem.

**Tabel 3. 72** chat

No	Nama Field	Tipe Data	Keterangan
1	id	int(20)	Primary Key
2	id_user	int(5)	Foreign Key
3	pesan	text	

Tabel 3.72 merupakan tabel yang mendefinisikan pesan yang dikirim oleh pengguna dalam chat room.

**Tabel 3. 73** chat\_log

No	Nama Field	Tipe Data	Keterangan
1	id	Int(20)	Primary Key
2	id_user	varchar(20)	Foreign Key

Tabel 3.73 merupakan tabel yang digunakan sebagai penyimpanan sementara id\_user yang sedang online di chat room.

**Tabel 3. 74** detail\_acara

No	Nama Field	Tipe Data	Keterangan
1	id_acara	int(5)	Foreign Key
2	siaran	text	
3	jam_mulai	varchar(50)	
4	jam_selesai	varchar(50)	
5	karakteristik	varchar(100)	
6	id_format_acara	int(5)	Foreign Key
7	format_produksi	varchar(100)	
8	frekuensi	varchar(100)	
9	latar_belakang	text	
10	tujuan	text	
11	komponen	text	
12	layout	text	

Tabel 3.74 merupakan tabel yang mendefinisikan deskripsi program acara yang terdapat dalam sistem.

**Tabel 3. 75** format\_acara

No	Nama Field	Tipe Data	Keterangan
1	id_format_acara	int(11)	Primary Key
2	nama_format_acara	varchar(50)	

Tabel 3.75 merupakan tabel yang mendefinisikan format acara pada program acara yang terdapat dalam sistem.

**Tabel 3. 76** gallery

No	Nama Field	Tipe Data	Keterangan
1	id_gallery	int(5)	Primary Key
2	id_album	int(5)	Foreign Key
3	jdl_gallery	varchar(100)	
4	keterangan	text	
5	gbr_gallery	varchar(100)	

Tabel 3.76 merupakan tabel yang mendefinisikan foto dokumentasi program acara yang telah diproduksi.

**Tabel 3. 77** produksi\_acara

No	Nama Field	Tipe Data	Keterangan
1	id_acara	int(5)	Foreign Key
2	id_bidang_acara	int(5)	Foreign Key
3	tahun	varchar(50)	

Tabel 3.77 merupakan tabel yang mendefinisikan program acara yang diproduksi.

**Tabel 3. 78** menu

No	Nama Field	Tipe Data	Keterangan
1	id_menu	int(2)	Primary Key
2	link	varchar(50)	
3	file	varchar(50)	
4	id_upload	int(2)	Foreign Key

Tabel 3.78 merupakan tabel yang mendefinisikan menu-menu yang terdapat dalam sistem.

**Tabel 3. 79** merk

No	Nama Field	Tipe Data	Keterangan
1	id_merk	int(10)	Primary Key
2	nama_merk	varchar(100)	

Tabel 3.79 merupakan tabel yang mendefinisikan merk dari alat operasional yang terdapat dalam sistem.

**Tabel 3. 80** modul

No	Nama Field	Tipe Data	Keterangan
1	id_modul	int(2)	Primary Key
2	nama_modul	varchar(50)	
3	link	varchar(100)	
4	bidang	varchar(100)	
5	level	enum('user', 'admin')	
6	aktif	enum('N', 'Y')	
7	id_upload	int(2)	Foreign Key

Tabel 3.80 merupakan tabel yang mendefinisikan modul menu yang diupload ke dalam sistem.

**Tabel 3. 81** pakai

No	Nama Field	Tipe Data	Keterangan
1	id_barang	int(5)	Foreign Key
2	id_merk	int(10)	Foreign Key
3	nama_ruang	varchar(100)	
4	jumlah	int(50)	
5	jam_operasi	int(50)	
6	nama_kondisi	varchar(100)	
7	keterangan	text	
8	tanggal	date	

Tabel 3.81 merupakan tabel yang mendefinisikan alat operasional yang dipakai dalam produksi program acara.

**Tabel 3. 82** pesan

No	Nama Field	Tipe Data	Keterangan
1	id_pesan	int(5)	Primary Key
2	dari	varchar(100)	
3	kepada	varchar(100)	
4	judul_pesan	varchar(100)	
5	isi_pesan	text	

6	tanggal	date	
7	jam	time	
8	nama_file	varchar(100)	
9	ukuran_file	int(100)	
10	direktori	varchar(100)	
11	baca	enum('N','Y')	

Tabel 3.82 merupakan tabel yang mendefinisikan pesan yang dikirim oleh pengguna ke pengguna lain dalam sistem.

**Tabel 3. 83** tanggal

No	Nama Field	Tipe Data	Keterangan
1	nomor	int(5)	Primary Key
2	jam_m	varchar(11)	
3	jam_s	varchar(11)	
4	aktif	enum('Y','N')	
5	tanggal	date	
6	id_acara	int(5)	Foreign Key
7	deskripsi	text	
8	status_produksi	enum('Sudah','Belum')	

Tabel 3.83 merupakan tabel yang mendefinisikan jadwal produksi acara yang akan dilakukan dan sudah dilakukan.

**Tabel 3. 84** upload

No	Nama Field	Tipe Data	Keterangan
1	id_upload	int(2)	Primary Key
2	nama	varchar(100)	
3	size	varchar(100)	
4	upload_date	varchar(100)	
5	config	enum('N','Y')	

Tabel 3.84 merupakan tabel yang mendefinisikan file yang diupload ke dalam sistem yang akan dijadikan menu.

**Tabel 3. 85** user

No	Nama Field	Tipe Data	Keterangan
1	id_user	int(5)	Primary Key
2	nip	varchar(200)	
3	nama_panjang	varchar(100)	
4	jns_kelamin	varchar(50)	
5	tempat_lahir	varchar(50)	



6	tgl_lahir	date	
7	alamat_skrng	text	
8	telp	varchar(100)	
9	nama_user	varchar(50)	
10	password	varchar(50)	
11	level	enum('admin','user')	
12	seksi_bidang	varchar(10)	
13	jabatan	varchar(100)	
14	foto	varchar(100)	

Tabel 3.85 merupakan tabel yang mendefinisikan pengguna yang ada dalam sistem.

### 3.3.2.3 Skema Relasi Antar Tabel

Pada sistem informasi manajemen produksi program acara ini terdapat 18 tabel yang saling berhubungan satu sama lain. Dari beberapa tabel tersebut di gunakan untuk menyimpan data-data sesuai dengan kebutuhan masing-masing. Untuk lebih jelasnya bisa dilihat di Gambar 3.17.

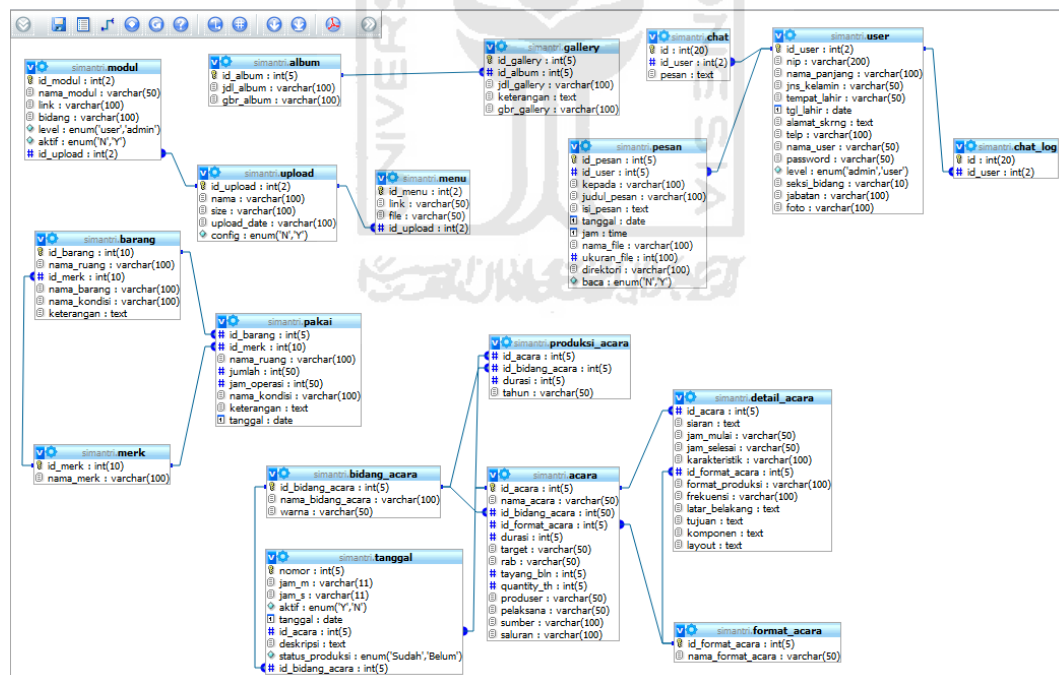

Gambar 3. 17 Relasi Antar Tabel Sistem

### 3.3.2.4 Perancangan Antarmuka

Dalam sistem informasi ini terdapat 3 tampilan yaitu halaman untuk *administrator*, *operator* bidang acara, dan *operator* bidang teknik. Halaman *administrator* menampilkan menu-menu yang di tujukan untuk admin seperti manajemen modul dan manajemen *operator* dan lain sebagainya. Sedangkan untuk halaman *operator* akan menampilkan menu-menu sesuai bidang masing-masing yaitu bidang acara atau bidang teknik. Ketiga halaman tersebut hanya dapat digunakan oleh pengguna yang sudah terdaftar.

#### 1. Halaman *login*

Halaman *login* digunakan oleh *administrator* dan *operator* yang sudah terdaftar untuk masuk ke halaman masing-masing dengan cara memasukkan *username* dan *password*. Gambar 3.18 adalah rancangan dari halaman *login* sistem.

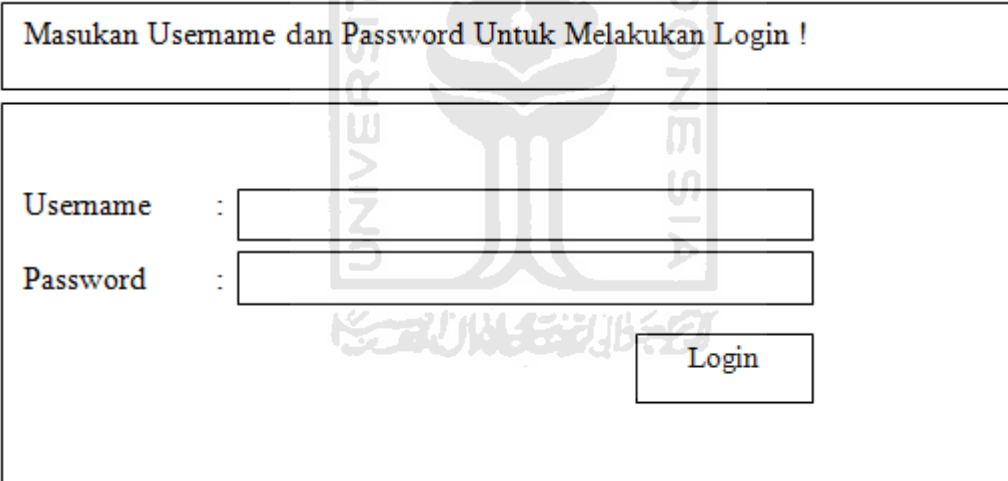

The image shows a login form design. At the top, there is a header box with the text "Masukan Username dan Password Untuk Melakukan Login !". Below this, there are two input fields: "Username" and "Password", each followed by a colon and a text input box. To the right of the "Password" input box is a "Login" button. A large, faint watermark of the Universitas Islam Indonesia logo is visible in the background of the form area.

**Gambar 3. 18** Rancangan *Form Login* Sistem

#### 2. Halaman *home*

Halaman *home* adalah halaman yang muncul setelah pengguna sistem melakukan *login* dengan memasukkan *username* dan *password* dengan benar. Di dalam halaman ini, tampilan menu di bagi menjadi beberapa *tab*. Gambar 3.19 adalah rancangan dari tampilan halaman *home*.

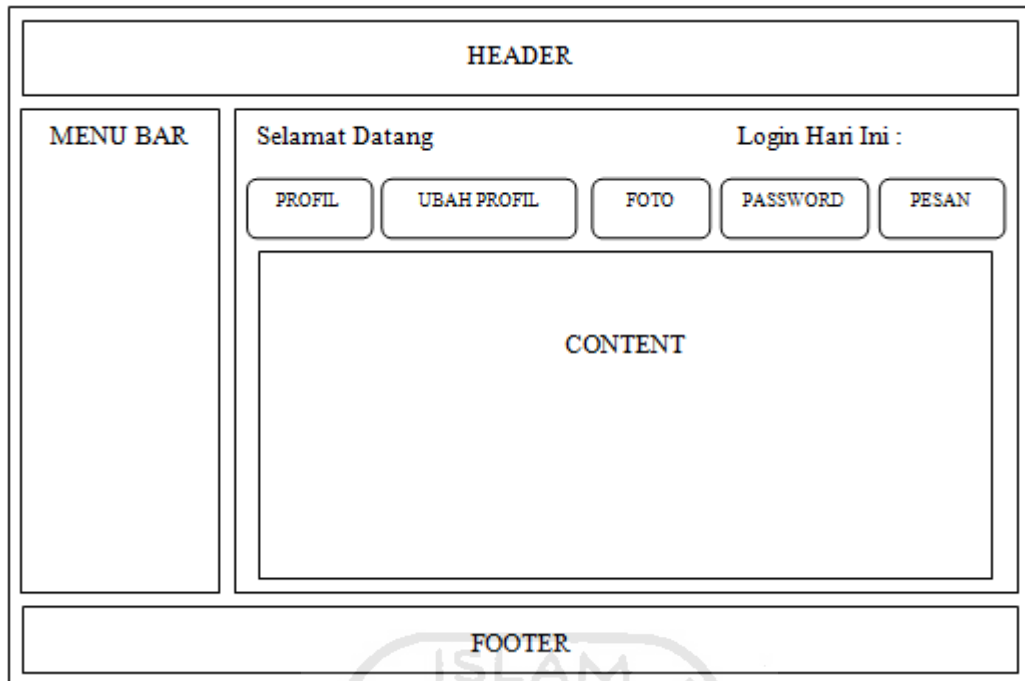

**Gambar 3. 19** Rancangan Halaman *Home*

*Tab* menu di dalam halaman *home* mempunyai fungsi agar pengguna dapat melakukan manajemen terhadap profilnya sendiri. Berikut ini adalah penjelasan dari masing-masing *tab* di halaman *home*.

a) *Tab* Profil

*Tab* profil pada halaman *home* digunakan agar pengguna dapat melihat profilnya sendiri saat pengguna tersebut sedang masuk ke dalam sistem. Gambar 3.20 adalah rancangan dari halaman *Tab* profil.

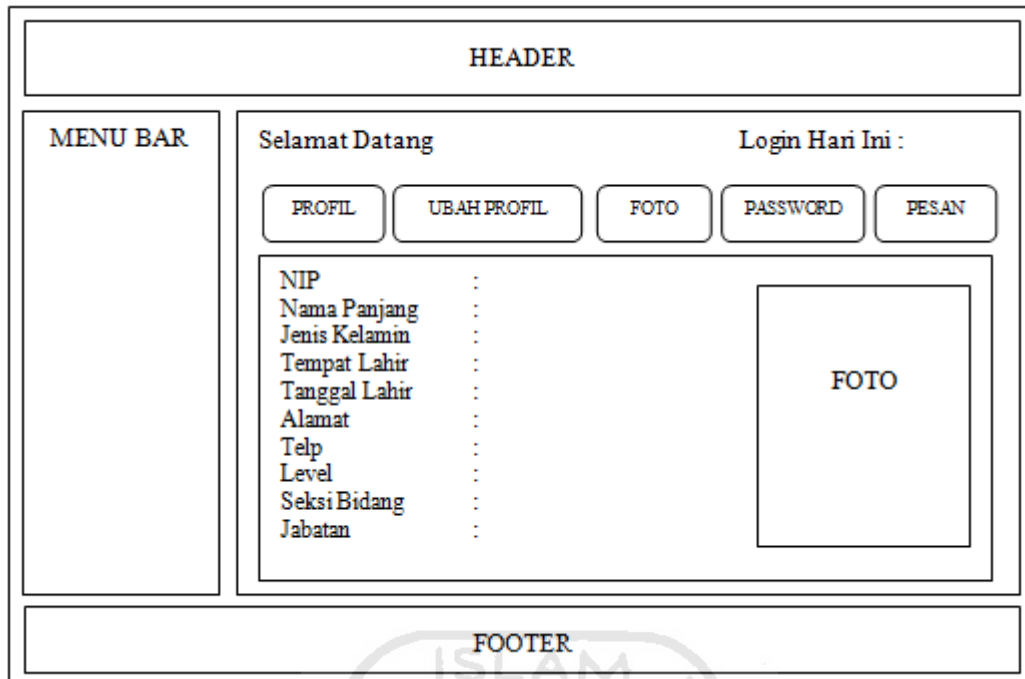

**Gambar 3. 20** Rancangan Halaman *Home Tab* Profil

b) *Tab* Ubah Profil

*Tab* ubah profil pada halaman *home* digunakan agar pengguna dapat mengganti profilnya sendiri. Gambar 3.21 adalah rancangan dari *tab* ubah profil.

HEADER	
MENU BAR	<div style="display: flex; justify-content: space-between;"> <span>Selamat Datang</span> <span>Login Hari Ini :</span> </div> <div style="display: flex; justify-content: center; gap: 10px; margin-top: 5px;"> <span>PROFIL</span> <span>UBAH PROFIL</span> <span>FOTO</span> <span>PASSWORD</span> <span>PESAN</span> </div> <div style="margin-top: 10px;"> <p>NIP : <input type="text"/></p> <p>Nama Panjang : <input type="text"/></p> <p>Username : <input type="text"/></p> <p>Jenis Kelamin : <input type="text" value="w"/></p> <p>Tempat Lahir : <input type="text"/></p> <p>Tanggal Lahir : <input type="text"/></p> <p>Alamat : <input type="text"/></p> <p>Telp : <input type="text"/></p> <p>Jabatan : <input type="text"/></p> <div style="text-align: center; margin-top: 5px;"> <input type="button" value="simpan"/> </div> </div>
FOOTER	

**Gambar 3. 21** Rancangan Halaman *Home Tab* Ubah Profil

c) *Tab* Foto

Pengguna juga dapat mengganti foto profilnya sendiri dengan cara memilih *tab* foto pada halaman *home*. Gambar 3.22 adalah tampilan *tab* foto pada halaman *home*.

The wireframe for the Home Tab Foto page is structured as follows:

- HEADER:** A horizontal bar at the top.
- MENU BAR:** A vertical bar on the left side.
- Main Content Area:**
  - Top left: "Selamat Datang"
  - Top right: "Login Hari Ini :"
  - Navigation buttons: PROFIL, UBAH PROFIL, FOTO, PASSWORD, PESAN.
  - Photo upload section: A box labeled "FOTO" with a "browse" button to its right and a "simpan" button below it.
- FOOTER:** A horizontal bar at the bottom.

**Gambar 3. 22** Rancangan Halaman Home Tab Foto

d) *Tab Password*

Pengguna dapat melakukan perubahan pada *password* akun sistem. Gambar 3.23 adalah rancangan dari *tab password* di halaman *home*.

The wireframe for the Home Tab Password page is structured as follows:

- HEADER:** A horizontal bar at the top.
- MENU BAR:** A vertical bar on the left side.
- Main Content Area:**
  - Top left: "Selamat Datang"
  - Top right: "Login Hari Ini :"
  - Navigation buttons: PROFIL, UBAH PROFIL, FOTO, PASSWORD, PESAN.
  - Password change form: Three input fields labeled "Masukkan password lama", "Masukkan password baru", and "Masukkan kembali password baru:" with a "simpan" button below them.
- FOOTER:** A horizontal bar at the bottom.

**Gambar 3. 23** Rancangan Halaman *Home Tab Password*

e) *Tab Pesan*

Pengguna dapat melihat pesan yang masuk dan juga mengirim pesan.

Gambar 3.24 adalah rancangan dari *tab* pesan.

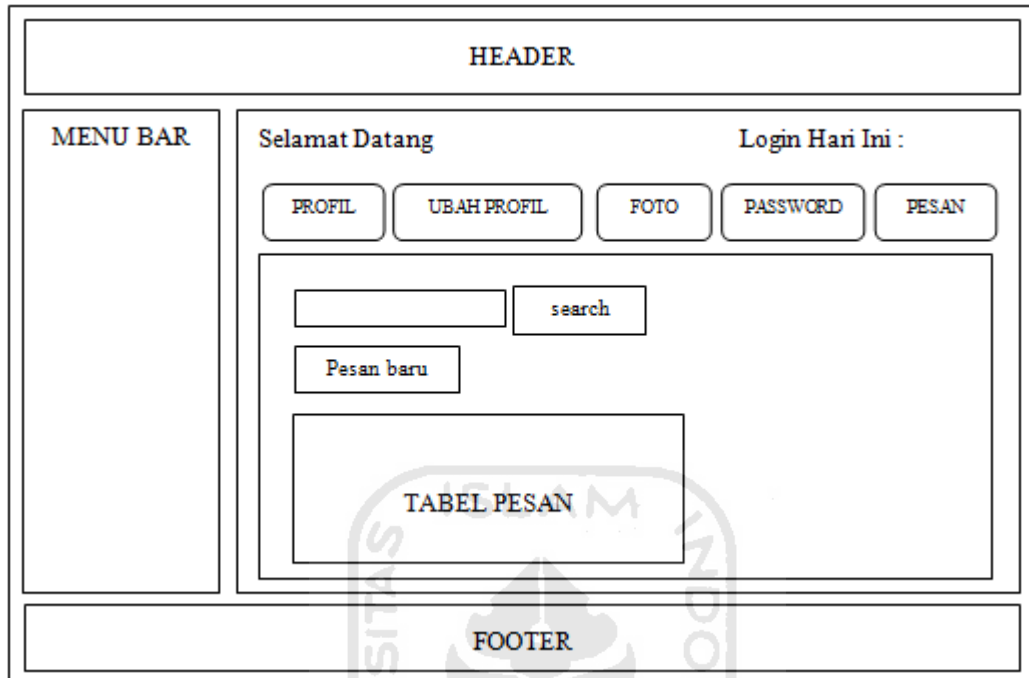

**Gambar 3. 24** Rancangan Halaman Home Tab Pesan

Ketika pengguna mengirim pesan baru, maka akan tampil *form* kirim pesan. Gambar 3.25 adalah rancangan dari *form* kirim pesan.

The wireframe shows a message sending interface. At the top is a 'HEADER' box. Below it, on the left, is a 'MENU BAR' box. To the right of the menu bar are two input fields labeled 'Kepada :' and 'Subject :'. Below these is a large rectangular area labeled 'ISI PESAN'. At the bottom of this area are four buttons: 'Kirim', 'Batal', 'Attach File :', and 'browse'. The entire form is enclosed in a 'FOOTER' box at the bottom.

**Gambar 3. 25** Rancangan *Form* Kirim Pesan

### 3. Halaman *Chat Room*

Pada halaman *chatting room* ini, memungkinkan bagi pengguna untuk berkomunikasi dengan pengguna lain di lain bidang. Gambar 3.26 adalah rancangan dari halaman *chat room*.

The wireframe shows a chat room interface. It has a large rectangular area on the left labeled 'AREA CHATTING'. To the right of this area is a box labeled 'USER ONLINE'. At the bottom, there is a horizontal bar containing an input field, a button labeled 'KIRIM', and a button labeled 'LOGOUT'.

**Gambar 3. 26** Rancangan Halaman *Chat Room*



#### 4. Halaman *administrator*

Pada halaman *administrator*, menu utamanya adalah manajemen modul dan manajemen *operator*. Tapi mengingat *administrator* adalah pemegang hak akses tertinggi, jadi *administrator* juga dapat melakukan manajemen terhadap menu-menu dan isi yang di tujukan pada bidang acara dan bidang teknik. Tapi, untuk penjelasan kali ini hanya pada manajemen modul dan manajemen *operator*.

##### a) Halaman Manajemen Modul

Halaman Manajemen Modul digunakan untuk menambahkan menu modul pada sistem untuk bidang acara dan bidang teknik, kegunaan dari manajemen ini memungkinkan sistem untuk selalu diperbaharui sesuai dengan kebutuhan dari TVRI Yogyakarta. Rancangan dari tampilan manajemen modul dapat dilihat pada Gambar 3.27.

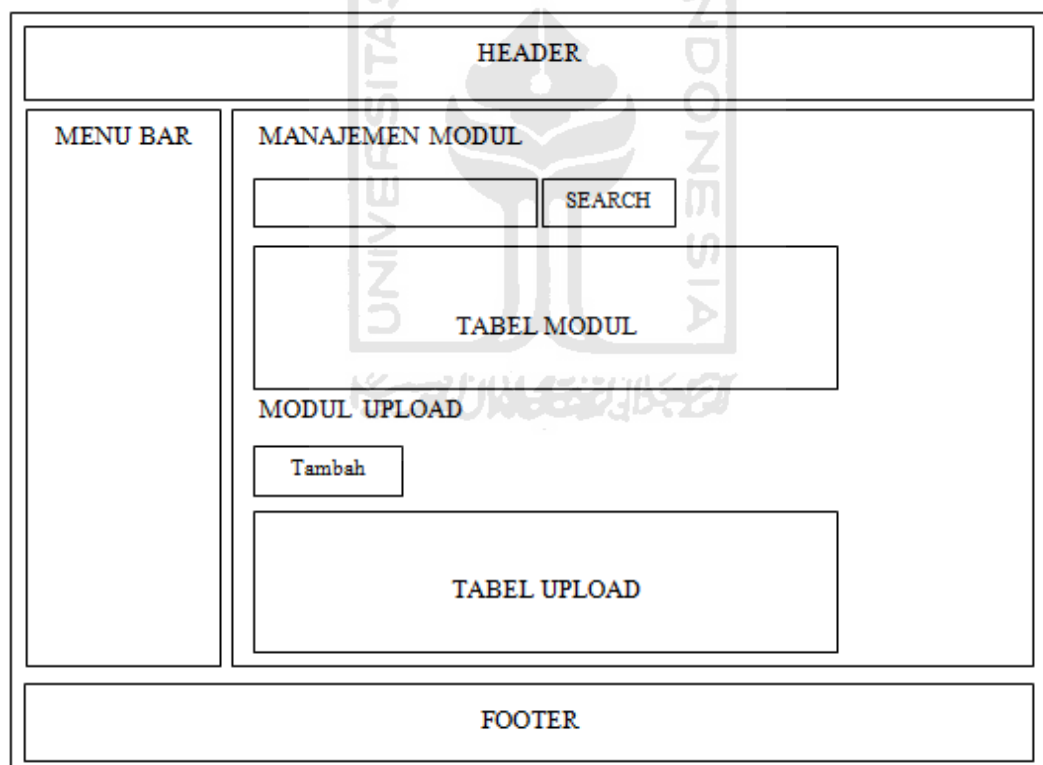

**Gambar 3. 27** Rancangan Halaman Manajemen Modul

*Administrator* dapat menambahkan menu modul dengan cara mengupload file yang akan dijadikan sebagai menu pada sistem. Gambar 3.28 adalah rancangan dari *form* upload modul.

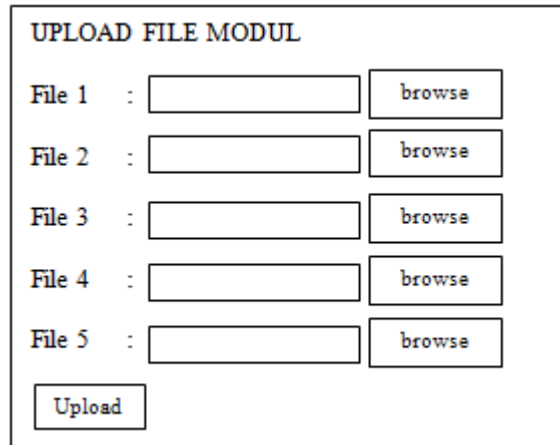

The image shows a web form titled "UPLOAD FILE MODUL". It contains five rows, each with a label "File 1" through "File 5", a text input field, and a "browse" button. At the bottom of the form is an "Upload" button.

**Gambar 3. 28** Rancangan *Form Upload* Modul

Setelah file di upload file akan muncul di tabel upload dan *administrator* dapat melakukan konfigurasi file. Gambar 3.29 adalah rancangan dari *form* konfigurasi modul.

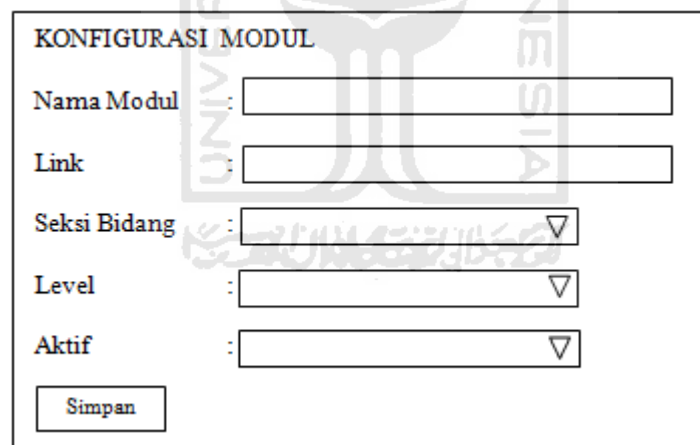

The image shows a web form titled "KONFIGURASI MODUL". It contains five rows, each with a label "Nama Modul", "Link", "Seksi Bidang", "Level", and "Aktif", followed by a text input field or a dropdown menu. At the bottom of the form is a "Simpan" button.

**Gambar 3. 29** Rancangan *Form Konfigurasi* Modul

b) Halaman Manajemen *Operator*

Halaman manajemen *operator* digunakan *administrator* untuk menambahkan *operator* baru untuk setiap bidang. Setiap pegawai TVRI Yogyakarta dapat mendaftarkan diri untuk mendapatkan akun. Gambar 3.30 adalah rancangan dari manajemen *operator*.

HEADER	
MENU BAR	<div style="text-align: center; border-bottom: 1px solid black; margin-bottom: 5px;">MANAJEMEN OPERATOR</div> <div style="display: flex; justify-content: space-between; align-items: center;"> <input style="width: 60%; border: 1px solid black;" type="text"/> <input style="border: 1px solid black; padding: 2px 5px;"/>SEARCH         </div> <div style="margin-top: 5px; text-align: center;"> <input style="border: 1px solid black; padding: 2px 5px;"/>Tambah         </div> <div style="border: 1px solid black; height: 60px; margin-top: 10px; display: flex; align-items: center; justify-content: center;"> <div style="text-align: center;">TABEL OPERATOR</div> </div>
FOOTER	

**Gambar 3. 30** Rancangan Halaman Operator

Sedangkan untuk rancangan dari *form* tambah operator dapat dilihat pada Gambar 3.31.

TAMBAH OPERATOR	
NIP	<input style="width: 90%;" type="text"/>
Nama Panjang	<input style="width: 90%;" type="text"/>
Jenis Kelamin	<input style="width: 90%;" type="text" value="▼"/>
Tempat Lahir	<input style="width: 90%;" type="text"/>
Tanggal Lahir	<input style="width: 90%;" type="text"/>
Alamat	<input style="width: 90%;" type="text"/>
Telp	<input style="width: 90%;" type="text"/>
Usemame	<input style="width: 90%;" type="text"/>
Password	<input style="width: 90%;" type="text"/>
Seksi Bidang	<input style="width: 90%;" type="text" value="▼"/>
Jabatan	<input style="width: 90%;" type="text"/>
Foto	<input style="width: 40%; border: 1px solid black;" type="text"/> <input style="border: 1px solid black; padding: 2px 5px; margin-left: 5px;"/> browse
<input style="border: 1px solid black; padding: 5px 15px;" type="button" value="Submit"/>	

**Gambar 3. 31** Rancangan *Form* Tambah Operator

Rancangan dari *form* ubah *operator* dapat dilihat pada Gambar 3.32.

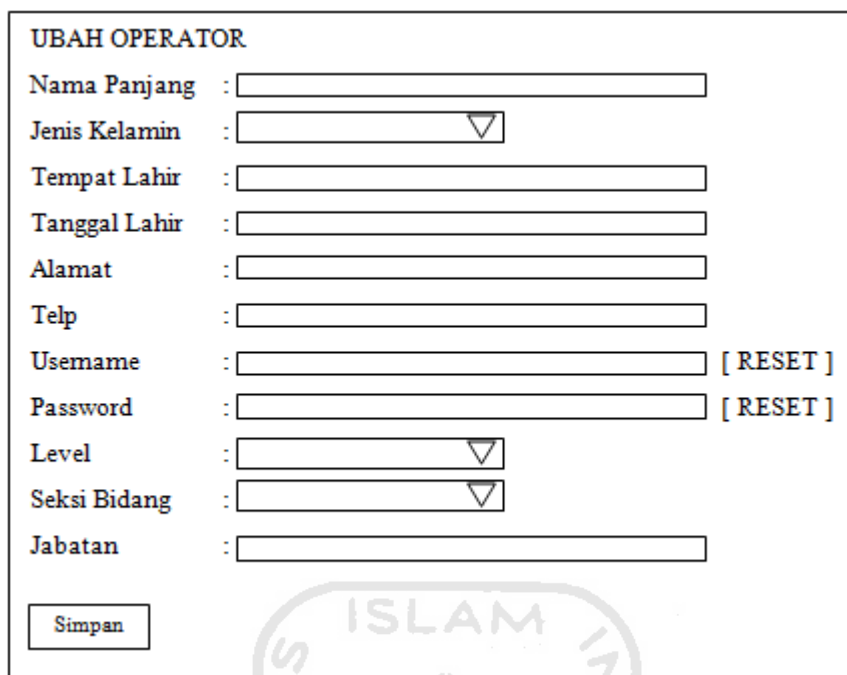

The image shows a web form titled "UBAH OPERATOR" with the following fields and controls:

- Nama Panjang :
- Jenis Kelamin :
- Tempat Lahir :
- Tanggal Lahir :
- Alamat :
- Telp :
- Uername :  [ RESET ]
- Password :  [ RESET ]
- Level :
- Seksi Bidang :
- Jabatan :
- Simpan (button)

**Gambar 3. 32** Rancangan *Form* Ubah Operator

#### 5. Halaman *operator* bidang acara

Halaman *operator* untuk bidang acara di khususkan untuk *operator* yang bekerja di bidang acara. Halaman *operator* bidang acara digunakan untuk mengatur segala sesuatu yang berhubungan dengan proses produksi program acara di TVRI Yogyakarta yaitu meliputi manajemen acara, manajemen format acara, manajemen bidang acara, manajemen deskripsi acara, kontrol produksi pembuatan acara, pembuatan laporan produksi acara, dan yang terakhir adalah dokumentasi acara.

a) Halaman Manajemen Acara

Halaman ini, digunakan untuk memasukkan semua program acara yang ditayangkan di TVRI Yogyakarta. *Operator* dapat menambah, mengubah dan menghapus data program acara. Untuk lebih jelasnya, bisa dilihat di Gambar 3.33.

The diagram shows a web page layout for event management. It consists of a central content area and a footer. The central area is divided into a left sidebar and a main content area. The sidebar contains a 'MENU BAR'. The main content area is titled 'MANAJEMEN PROGRAM ACARA' and includes a search bar with a 'SEARCH' button, a 'Tambah' (Add) button, and a large box labeled 'TABEL PROGRAM ACARA'. The top of the page is labeled 'HEADER' and the bottom is labeled 'FOOTER'.

**Gambar 3. 33** Rancangan Halaman Manajemen Program Acara

Rancangan *form* tambah program acara dapat dilihat seperti Gambar 3.34.

The form is titled 'FORM TAMBAH PROGRAM ACARA'. It contains the following fields:
 

- Nama Acara: text input field
- Sumber Siaran: dropdown menu
- Format Program: dropdown menu
- Kriteria: dropdown menu
- Durasi: dropdown menu
- Sasaran pemirsa: dropdown menu
- RAB: text input field
- Tayang Per Bln: text input field
- Quantity Per Th: text input field
- Produser: text input field
- Pelaksana Produksi: dropdown menu
- Saluran: dropdown menu

 A 'Submit' button is located at the bottom left of the form.

**Gambar 3. 34** Rancangan *Form* Tambah Program Acara

b) Halaman Manajemen Dokumentasi Acara

Halaman manajemen dokumentasi acara, digunakan untuk sarana penyimpanan dokumentasi untuk setiap acara di TVRI Yogyakarta. Dokumentasi berupa foto kegiatan produksi. Di halaman ini, *operator* dapat menambah dan menghapus foto dokumentasi. Gambar 3.35 adalah rancangan dari halaman dokumentasi acara.

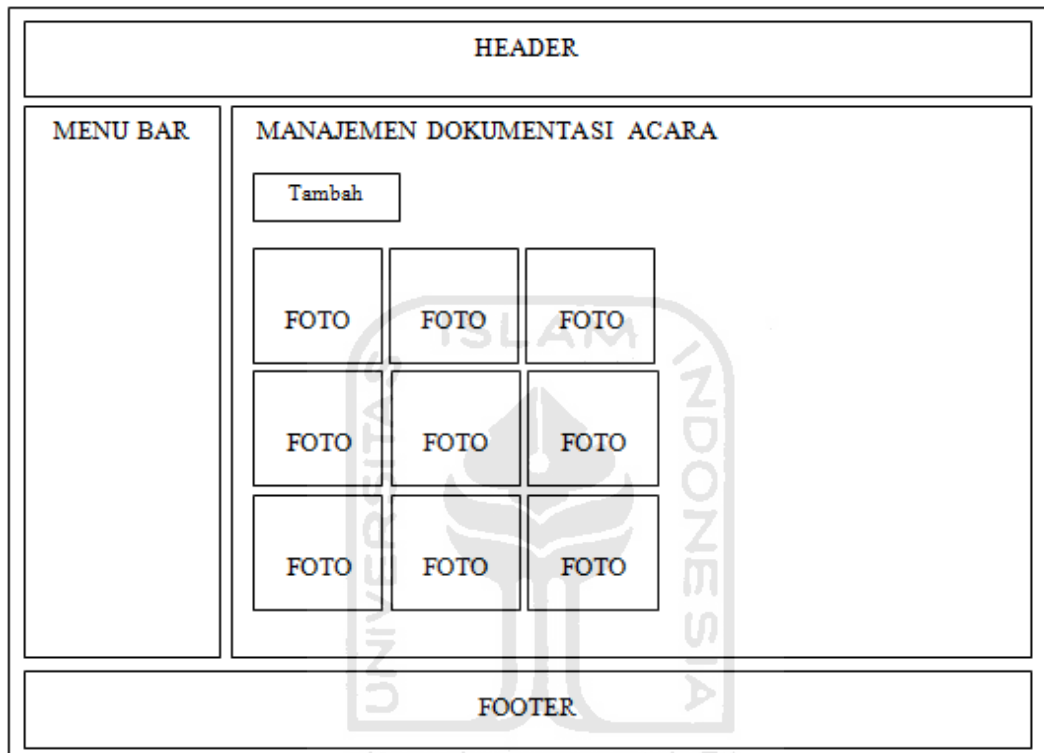

**Gambar 3. 35** Rancangan Halaman Dokumentasi Acara

Untuk menambahkan dokumentasi baru, *operator* dapat memasukkan di dalam *form* tambah dokumentasi. Gambar 3.36 rancangan dari *form* tambah dokumentasi.

FORM TAMBAH DOKUMENTASI ACARA

Judul Galeri :

Album :  ▼ [Tambah Album](#)

Keterangan :

Gambar :

**Gambar 3. 36** Rancangan *Form* Tambah Dokumentasi Acara

c) Halaman Manajemen Format Acara

Di halaman manajemen ini *operator* dapat menambah, mengubah dan menghapus data format acara. Format acara ini akan muncul di *form* tambah program acara. Gambar 3.37 adalah tampilan dari halaman manajemen format acara.

HEADER

MENU BAR

MANAJEMEN FORMAT ACARA

Masukan data :

[tambah](#)

TABEL FORMAT ACARA

FOOTER

**Gambar 3. 37** Rancangan Halaman Manajemen Format Acara

d) Halaman Manajemen Bidang Acara

Halaman manajemen acara digunakan untuk mengatur bidang acara di TVRI Yogyakarta. Lihat Gambar 3.38.

The wireframe shows a web page layout for event management. It consists of a top header, a left sidebar menu, a main content area, and a bottom footer. The main content area is titled 'MANAJEMEN BIDANG ACARA' and includes a data entry form with a 'Submit' button, a search bar with a 'search' button, and a table placeholder labeled 'TABEL BIDANG ACARA'.

**Gambar 3. 38** Rancangan Halaman Manajemen Bidang Acara

e) Halaman Manajemen Deskripsi Acara

Digunakan untuk membuat deskripsi semua acara selain itu, digunakan untuk membuat laporan deskripsi acara. Lihat Gambar 3.39.

The wireframe shows a web page layout for event description management. It consists of a top header, a left sidebar menu, a main content area, and a bottom footer. The main content area is titled 'MANAJEMEN DESKRIPSI ACARA' and includes a form with a 'Submit' button, a section labeled 'Pencarian Data', and a table placeholder labeled 'TABEL DESKRIPSI ACARA'.

**Gambar 3. 39** Rancangan Halaman Manajemen Deskripsi Acara



Untuk menambahkan deskripsi acara, *operator* harus memasukkan dulu nama program acara yang akan dibuat deskripsinya. Setelah *operator* menekan tombol submit, maka akan muncul *form* tambah deskripsi acara. Gambar 3.40 adalah rancangan dari *form* tambah deskripsi acara.

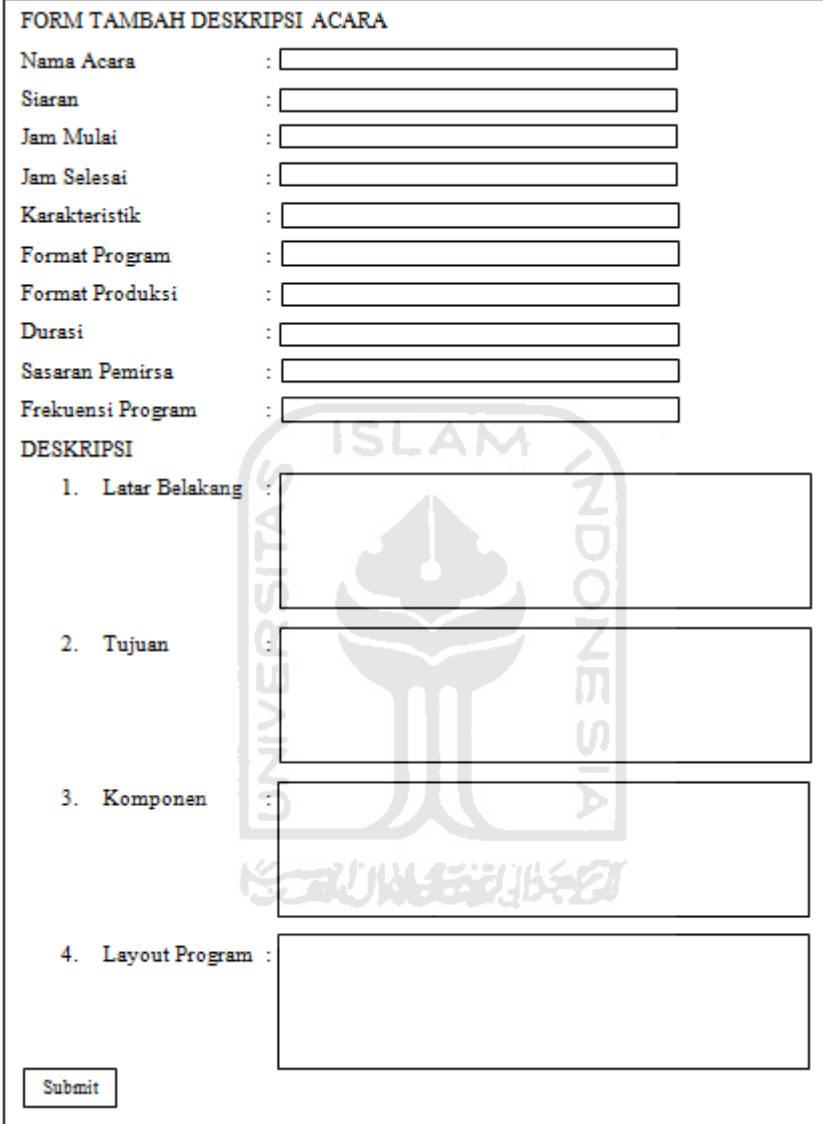

FORM TAMBAH DESKRIPSI ACARA

Nama Acara :

Siaran :

Jam Mulai :

Jam Selesai :

Karakteristik :

Format Program :

Format Produksi :

Durasi :

Sasaran Pemirsa :

Frekuensi Program :

DESKRIPSI

1. Latar Belakang :

2. Tujuan :

3. Komponen :

4. Layout Program :

The image shows a form titled 'FORM TAMBAH DESKRIPSI ACARA'. It contains several input fields for event details: Nama Acara, Siaran, Jam Mulai, Jam Selesai, Karakteristik, Format Program, Format Produksi, Durasi, Sasaran Pemirsa, and Frekuensi Program. Below these is a 'DESKRIPSI' section with four numbered items: 1. Latar Belakang, 2. Tujuan, 3. Komponen, and 4. Layout Program, each followed by a large text input area. A 'Submit' button is located at the bottom left. A watermark for 'UNIVERSITAS ISLAM INDONESIA' is visible in the background.

**Gambar 3. 40** Rancangan *Form* Tambah Deskripsi Acara

f) Halaman Manajemen Produksi Program Acara

Halaman manajemen produksi program acara adalah halaman yang digunakan untuk mengatur sebagian dari produksi acara yaitu pembuatan jadwal produksi acara, pembuatan laporan daftar acara selama satu tahun, pembuatan tinjauan acara esok, dan yang terakhir kontrol produksi acara. Berikut ini adalah rancangan tampilan dari menu di halaman manajemen produksi acara.

1) Halaman Kalender

Halaman kalender ini digunakan untuk mengetahui jadwal produksi acara yang akan diproduksi oleh TVRI Yogyakarta. Tampilan utamanya berupa kalender yang dapat dilihat per bulan. Di setiap tanggal yang sudah terdapat produksi acaranya, akan ditandai dengan warna sesuai dengan bidang masing-masing. Di halaman ini admin dan operator bidang acara dapat menambah, mengubah dan menghapus jadwal produksi. Lihat pada Gambar 3.41.

<a href="#">KALENDER</a>   <a href="#">DAFTAR PROGRAM ACARA</a>   <a href="#">LAPORAN DAFTAR ACARA</a>   <a href="#">TINJAUAN ACARA</a>   <a href="#">KONTROL PRODUKSI</a>						
<a href="#">Tambah Jadwal</a>						
PREVIOUS			NEXT			
BULAN TAHUN						
Ming	Sen	Sel	Rab	Kam	Jum	Sab
Keterangan :						

**Gambar 3. 41** Rancangan Halaman Kalender

Untuk menambah jadwal produksi baru klik tombol tambah jadwal atau klik pada tanggal yang ingin dimasukkan jadwal. Setelah itu, akan muncul *form* tambah jadwal produksi seperti Gambar 3.42.

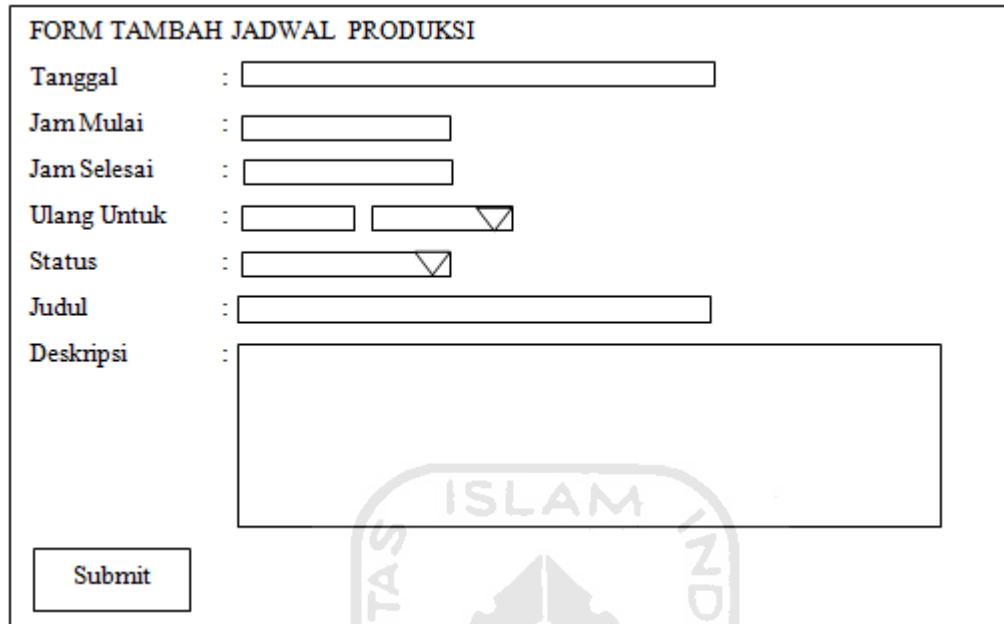

The image shows a web form titled "FORM TAMBAH JADWAL PRODUKSI". It contains the following fields and controls:

- Tanggal :
- Jam Mulai :
- Jam Selesai :
- Ulang Untuk :
- Status :
- Judul :
- Deskripsi :
- Submit :

A watermark for Universitas Islam Indonesia is visible in the background of the form.

**Gambar 3. 42** Rancangan *Form* Tambah Jadwal Produksi

## 2) Halaman Daftar Program Acara

Halaman daftar acara ini digunakan untuk melihat daftar acara yang diproduksi TVRI Yogyakarta beserta deskripsinya. Gambar 3.43 adalah rancangan dari halaman daftar acara.

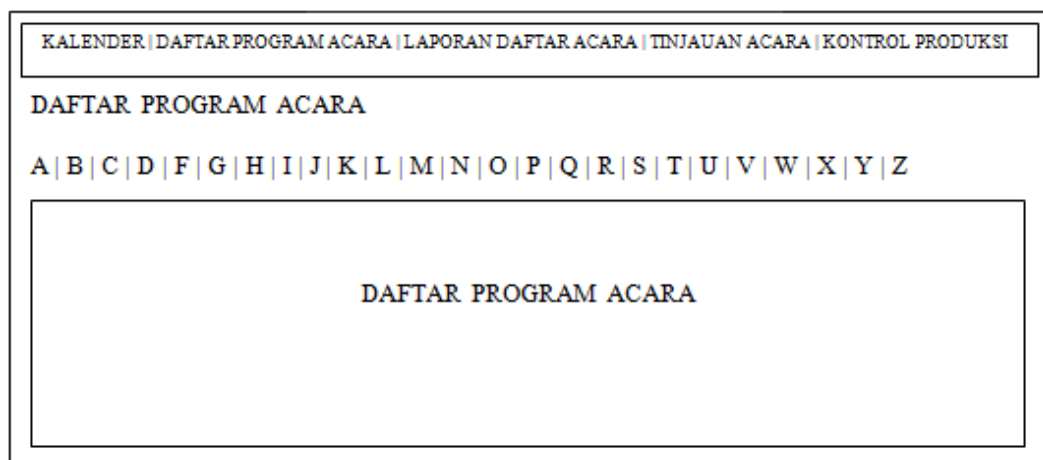

The image shows a web page layout for a program list. At the top, there is a navigation menu with the following items: [KALENDER](#) | [DAFTAR PROGRAM ACARA](#) | [LAPORAN DAFTAR ACARA](#) | [TINJAUAN ACARA](#) | [KONTROL PRODUKSI](#). Below the menu, the page title "DAFTAR PROGRAM ACARA" is displayed. Underneath, there is a horizontal list of letters: [A](#) | [B](#) | [C](#) | [D](#) | [F](#) | [G](#) | [H](#) | [I](#) | [J](#) | [K](#) | [L](#) | [M](#) | [N](#) | [O](#) | [P](#) | [Q](#) | [R](#) | [S](#) | [T](#) | [U](#) | [V](#) | [W](#) | [X](#) | [Y](#) | [Z](#). Below this list is a large rectangular area containing the text "DAFTAR PROGRAM ACARA".

**Gambar 3. 43** Rancangan Halaman Daftar Program Acara

### 3) Halaman Laporan Daftar Acara

Halaman laporan daftar acara ini, digunakan untuk membuat laporan daftar acara setiap tahunnya. Rancangan dari halaman laporan daftar acara seperti pada Gambar 3.44.

**Gambar 3. 44** Rancangan Halaman Laporan Daftar Program Acara

### 4) Halaman Tinjauan Acara

Halaman tinjauan acara ini, dipergunakan untuk membuat laporan tinjauan acara esok. Pengguna tinggal memasukan tanggal yang ingin dibuat laporan. Selanjutnya akan tampil jadwal acara untuk acara esok hari. Gambar 3.45 adalah rancangan dari halaman tinjauan acara.

**Gambar 3. 45** Rancangan Halaman Tinjauan Acara

### 5) Halaman kontrol produksi

Halaman ini dipergunakan untuk melakukan kontrol terhadap produksi acara. Tujuan dibuatnya halaman ini karena terkadang pengguna lupa berapa kali suatu acara telah di produksi. Di halaman ini, pengguna dapat mengetahui

seberapa banyak suatu acara telah di produksi dan kurang berapa kali. Standar produksi diambil dari jumlah tayangan per bulan yang telah dimasukan sebelumnya di manajemen acara.

Selain itu, pengguna dapat mengunduh laporan acara yang telah diproduksi selama satu bulan. Halaman ini berhubungan dengan halaman kalender. Gambar 3.46 adalah rancangan dari halaman kontrol produksi.

KALENDER   DAFTAR PROGRAM ACARA   LAPORAN DAFTAR ACARA   TINJAUAN ACARA   KONTROL PRODUKSI				
KONTROL PRODUKSI ACARA				
NO	NAMA ACARA	WAKTU PRODUKSI	TANGGAL PRODUKSI	STATUS

**Gambar 3. 46** Rancangan Halaman Kontrol Produksi

6. Halaman *operator* bidang teknik

Halaman ini, merupakan halaman yang digunakan oleh *operator* di bidang teknik. Di dalam halaman ini, terdapat menu-menu yang digunakan untuk mengatur dan mengolah data mengenai alat-alat yang digunakan untuk proses produksi acara di TVRI Yogyakarta. Menu-menu tersebut meliputi manajemen merk alat, manajemen alat operasional dan manajemen pemakaian alat.

a) Halaman manajemen alat operasional

Halaman ini, digunakan untuk melakukan manajemen bagi data-data alat operasional. Di halaman ini *operator* dapat memasukan data alat operasional yang baru (*insert*), mengubah data barang (*update*) dan menghapus data barang (*delete*) yang sudah ada. Gambar 3.47 adalah rancangan dari halaman manajemen alat operasional.

The wireframe shows a web page layout with the following components:

- HEADER:** A horizontal bar at the top of the page.
- MENU BAR:** A vertical sidebar on the left side of the page.
- MANAJEMEN ALAT OPERASIONAL:** The main content area, containing:
  - A search bar with a "search" button.
  - A "Tambah" (Add) button.
  - A large rectangular area labeled "TABEL ALAT OPERASIONAL" (Operational Tool Table).
- FOOTER:** A horizontal bar at the bottom of the page.

**Gambar 3. 47** Rancangan Halaman Manajemen Alat Operasional

Untuk menambahkan alat operasional baru *operator* harus mengisi *form* tambah alat operasional. Gambar 3.48 adalah rancangan dari *form* tambah alat operasional.

The form is titled "FORM TAMBAH ALAT OPERASIONAL" and contains the following fields:

- Nama Alat:** A text input field.
- Merk Type:** A dropdown menu.
- Lokasi:** A dropdown menu.
- Kondisi:** A dropdown menu.
- Keterangan:** A larger text area for detailed notes.
- Submit:** A button at the bottom left of the form.

**Gambar 3. 48** Rancangan *Form* Tambah Alat Operasional

b) Halaman manajemen merk alat

Halaman ini, digunakan untuk melakukan manajemen merk alat yang terdapat dalam manajemen alat operasional. Di halaman ini *operator* dapat memasukan data merk alat yang baru, mengubah dan menghapus data merk yang sudah ada. Gambar 3.48 adalah rancangan dari halaman manajemen merk alat.

HEADER	
MENU BAR	<p style="text-align: center;">MANAJEMEN MERK ALAT</p> <p>Masukan data : <input type="text"/></p> <p><a href="#">tambah</a></p> <p style="text-align: center;"><input type="button" value="Submit"/></p> <p><input type="text"/> <input type="button" value="search"/></p> <div style="border: 1px solid black; height: 40px; width: 100%; text-align: center; margin-top: 10px;">TABEL MERK ALAT</div>
FOOTER	

**Gambar 3. 49** Rancangan Halaman Manajemen Merk Alat

c) Halaman manajemen pemakaian alat

Halaman ini, digunakan untuk memasukan data pemakaian barang (operasional) dalam kesehariannya (per hari) setiap memakai suatu alat, *operator* akan memasukan data yang digunakan kedalam manajemen pemakaian operasional barang. Halaman ini, akan berhubungan langsung dengan arsip operasional barang. Gambar 3.50 adalah rancangan dari halaman pemakaian alat.

HEADER	
MENU BAR	<div style="border: 1px solid black; padding: 5px;"> <p style="text-align: center; margin: 0;">MANAJEMEN PEMAKAIAN ALAT</p> <div style="display: flex; justify-content: space-between; align-items: center; margin-bottom: 5px;"> <input style="width: 100px; height: 20px;" type="text"/> <input type="button" value="Submit"/> </div> <p style="margin: 0;"><u>Pencarian Data</u></p> <div style="border: 1px solid black; height: 60px; width: 100%; text-align: center; margin: 5px 0;">TABEL PEMAKAIAN ALAT</div> <p style="margin: 0;">ARSIP PEMAKAIAN ALAT</p> <div style="display: flex; justify-content: space-between; align-items: center; margin: 0;"> <span>Pilih :</span> <input style="width: 100px; height: 20px;" type="text"/> <input style="width: 50px; height: 20px;" type="text"/> <input type="button" value="Submit"/> </div> </div>
FOOTER	

**Gambar 3. 50** Rancangan Halaman Pemakaian Alat

Setelah pengguna memasukan nama alat di *form* yang telah disediakan, maka akan tampil rancangan *form* pemakaian alat. Untuk lebih jelasnya bisa dilihat pada Gambar 3.51.

**FORM PEMAKAIAN ALAT**

Nama Alat :

Merk Alat :

Lokasi :

Jumlah Pakai :

Jam Operasi :

Kondisi :

Keterangan :

**Gambar 3. 51** Rancangan *Form* Pemakaian Alat



## BAB IV IMPLEMENTASI DAN PENGUJIAN

### 4.1 Implementasi

Pada tahap ini, merupakan tahap implementasi dan pengujian sistem yang digunakan untuk mengetahui apakah sistem yang telah dibangun telah sesuai dengan kebutuhan dan kondisi yang ada di TVRI Stasiun Yogyakarta. Pada tahap ini juga akan dijelaskan bagaimana sistem ini bekerja dengan tampilan dari sistem dan *form* yang ada di dalamnya.

Pada tahap implementasi dibutuhkan perangkat lunak. Perangkat lunak yang dipergunakan untuk membuat sistem informasi ini antara lain :

1. Adobe Dreamweaver CS3

Adobe Dreamwaver CS3 mempunyai beberapa kelebihan antara lain.

- a) Terdapat referensi syntax HTML, CSS, PHP, Javascript, dsb.
- b) *Find & Replace* yang canggih, banyak filternya.
- c) Terdapat fitur semacam validator (karya <http://validator.w3.org/>).
- d) Terdapat fitur *link-checker*, memudahkan mencari *broken link*.
- e) Merupakan aplikasi yang umum digunakan untuk membuat website atau sistem berbasis website.

2. XAMPP 1.7.3

XAMPP 1.7.3 mempunyai kemampuan server yang lengkap, mulai dari Apache, PHP, MySQL, dll. PostgreSQL diinstal bersamaan dengan MySQL. Xmail dan ftpserver ikut diinstal. Konfigurasi sudah beres, tidak perlu belajar banyak mengenai konfigurasi filenya, server siap dipakai. Paket seperti XAMPP dan sejenisnya dirancang untuk *development*, dimana banyak sekali kemudahan yang diberikan.

3. Adobe Photoshop CS4

Adobe Photoshop CS4 digunakan untuk membuat semua *design antarmuka* yang ada di dalam sistem ini. Karena Photoshop adalah sebuah

program yang sudah awam digunakan untuk membuat berbagai macam desain.

#### 4. MySQL

Basisdata MySQL untuk menyimpan data ke dalam *server*. Dan untuk manajemen semua data yang ada di dalam sistem informasi.

#### 5. Fungsi AJAX

Fungsi AJAX untuk menambah keindahan dan fungsionalitas dari sistem informasi ini. AJAX dipilih karena mempunyai kelebihan antara lain, sebagai berikut.

- a) Halaman yang menggunakan AJAX dapat di proses lebih cepat. Bandwidth yang diperlukan untuk menampilkan informasi lebih sedikit.
- b) Pemisahan antara data, format, gaya, dan fungsi.

Halaman yang menggunakan fungsi AJAX di dalam sistem informasi ini antara lain.

- a) Halaman manajemen format acara, pada bagian *form* tambah format acara.
- b) Halaman manajemen bidang acara, pada bagian *form* tambah bidang acara.
- c) Halaman manajemen merk alat, pada bagian *form* tambah merk alat.
- d) Halaman chat room, pada bagian chat room.
- e) Halaman manajemen produksi program acara, pada bagian tinjauan acara esok untuk menambah dan menghapus daftar tinjauan acara.

#### 6. Fungsi JQuery

Fungsi JQuery untuk menambah keindahan dan fungsionalitas dari sistem informasi ini. JQuery mempunyai kelebihan diantaranya sebagai berikut.

- a) Menyederhanakan penggunaan javascript, cukup menggunakan dari library javascript yang telah disediakan.
- b) Mendukung terhadap CSS1-3 selector, untuk fleksibilitas desain antar muka halaman website dan interaksinya.

- c) Website atau sistem yang dibangun menggunakan JQuery akan lebih menarik dan interaktif.

Fungsi JQuery yang digunakan dalam sistem informasi ini antara lain.

- a) **Jquery UI Tabs**, digunakan untuk tampilan pada halaman utama di halaman *home*.
- b) **Jquery UI Datepicker**, digunakan pada *form* yang terdapat elemen berupa tanggal.
- c) **Jquery Lightbox versi 0.5**, digunakan untuk menampilkan pop up foto di halaman dokumentasi acara dan juga foto profile di bagian footer.
- d) **Jquery Slick versi 1.0**, digunakan untuk membuat menu kontrol panel di bagian atas sistem.
- e) **Jquery Show/Hide Div**, digunakan untuk menampilkan dan menyembunyikan *form* tambah data di beberapa halaman manajemen.
- f) **Jquery Watermark versi 1.2**, digunakan di setiap *form* pencarian di beberapa halaman manajemen, fungsinya untuk memberikan keterangan kata kunci pada *form* pencarian.
- g) **Jquery Masked Input versi 1.3**, digunakan pada halaman manajemen *operator*. Fungsinya sebagai penanda dalam memasukkan NIP pegawai.
- h) **Jquery Autocomplete versi 1.1**, digunakan pada halaman manajemen deskripsi program acara dan juga *form* tambah jadwal produksi di halaman manajemen produksi program acara.

## 7. CorelDRAW X3

CorelDRAW X3, untuk membuat halaman petunjuk penggunaan sistem, mendesain logo sistem dan membuat desain untuk halaman *login*. Keunggulan CorelDRAW terletak pada *tools*-nya yang lebih bersifat *freehand*. Software ini, juga menyediakan efek-efek tertentu pada grafis yang dibuat, seperti efek *shadow*, dan gradasi warna.

Selain itu, pada tahap implementasi juga dibutuhkan perangkat keras agar sistem informasi dapat berjalan dengan baik dan lancar, antara lain.

1. Processor Intel Pentium 4.
2. 512 MB RAM.
3. Harddisk berkapasitas 8 GB.
4. VGA onboard.
5. Monitor Resolusi 800 x 600.
6. Mouse dan Keyboard.

#### **4.2 Batasan Implementasi**

Pada Sistem Informasi Manajemen Produksi Program Acara ini, ada beberapa batasan dalam implementasinya. Batasan tersebut adalah.

1. Pada *form* kirim pesan, pada isian penerima pesan hanya bisa dimasukkan satu nama saja, belum bisa dikirim ke banyak orang sekaligus.
2. Pada manajemen dokumentasi acara, foto dokumentasi harus diupload satu persatu belum terdapat *form* untuk multiple upload.
3. Pada halaman *chat room*, belum disediakan fasilitas untuk personal chat.
4. Pemberitahuan di dalam sistem, masih mengenai produksi program acara yang akan datang, belum ditambah pengumuman pegawai secara umum.

#### **4.3 Implementasi Perangkat Lunak**

Pada bagian implementasi perangkat lunak ini, akan dijelaskan dan ditampilkan seluruh bagian dari Sistem Informasi Manajemen Produksi Program Acara. Implementasi perangkat lunak berdasarkan analisis kebutuhan dan perancangan sistem yang telah dilakukan sebelumnya.

##### **4.3.1 Halaman Login**

Ada dua level pengguna di dalam sistem ini, yaitu *administrator* dan *operator*. *Operator* terdiri dari dua bidang yaitu *operator* untuk bidang acara dan bidang teknik. *Administrator* dan *operator* yang ingin masuk ke dalam sistem harus melalui halaman *login*.



**Gambar 4. 1** Halaman *Login*

Halaman *login* adalah halaman pertama yang akan muncul di dalam sistem, *administrator* atau *operator* harus memasukkan *username* dan *password* yang benar sesuai dengan akun masing-masing. Setelah memasukkan *username* dan *password* dengan benar maka pengguna sistem baik *administrator* atau *operator* akan masuk ke halaman sistem sesuai dengan *level* dan bidang masing-masing. Gambar 4.1 adalah tampilan dari halaman *login*.

#### 4.3.2 Halaman *Home*

Halaman *home* adalah halaman yang muncul setelah pengguna sistem melakukan *login* dengan memasukkan *username* dan *password* dengan benar. seperti yang terlihat di Gambar 4.2.

The screenshot shows the Simantri system interface. At the top left is the Simantri logo with the tagline 'sistem informasi manajemen program acara'. To the right is the logo for Lembaga Penyiaran Publik Televisi Republik Indonesia Stasiun D.I Yogyakarta, with 'TVRI JOGJA' branding. A navigation menu on the left lists various management functions. The main content area displays a welcome message for the Administrator and a profile tab with the following information:

NIP	: 12345678.123456.1.456
Nama Panjang	: Administrator
Jenis Kelamin	: Laki-laki
Tempat Lahir	: Jakarta
Tanggal Lahir	: 03 Februari 1986
Alamat	: Jalan Gejayan No.12 Yogyakarta
Telp	: 081326721558
Level	: admin
Seksi Bidang	: acara
Jabatan	: Kepala Bidang Keuangan

To the right of the profile information is a photo of the administrator. At the bottom of the page, there is a 'CHAT ROOM | PEMBERITAHUAN' button.

**Gambar 4. 2** Halaman *Home*

Di halaman home ini masih terdiri dari beberapa menu berupa tampilan *tab* diantaranya *tab* profil, *tab* ubah profil, *tab* foto, *tab* password, dan *tab* pesan. Berikut ini adalah penjelasan dari masing-masing *tab*.

#### 4.3.2.1 Halaman *Home Tab Profil*

*Tab* profil pada halaman *home* digunakan agar pengguna dapat melihat profilnya sendiri saat pengguna tersebut sedang masuk ke dalam sistem. Sehingga, apabila pengguna merasa ada data yang harus diganti seperti foto, alamat, nomor telepon dan lain sebagainya maka, pengguna dapat langsung menggantinya di *tab* ubah profil. Gambar 4.3 adalah tampilan dari *tab* profil.

Control Panel

Simantri  
sistem informasi manajemen program acara

Lembaga Penyiaran Publik  
Televisi Republik Indonesia  
Stasiun D.I Yogyakarta

TVRI  
JOGJA

Home  
Manajemen Modul  
Manajemen Acara  
Manajemen Dokumentasi Acara  
Manajemen Format Acara  
Manajemen Operator  
Manajemen Bidang Acara  
Manajemen Merk Alat  
Manajemen Pemakaian Alat  
Manajemen Deskripsi Acara  
Manajemen Alat Operasional  
Manajemen Produksi Program Acara

Selamat Datang, **Administrator**

Login Hari ini : 13 September 2011 | 15:30:58

Profil | Ubah Profil | Foto | Password | Pesan (0)

NIP	: 12345678.123456.1.456
Nama Panjang	: Administrator
Jenis Kelamin	: Laki-laki
Tempat Lahir	: Jakarta
Tanggal Lahir	: 03 Februari 1986
Alamat	: Jalan Gejayan No.12 Yogyakarta
Telp	: 081326721558
Level	: admin
Seksi Bidang	: acara
Jabatan	: Kepala Bidang Keuangan

CHAT ROOM | PEMBERITAHUAN :

**Gambar 4. 3** Halaman *Home Tab* Profil

Pengguna dapat melihat profilnya sendiri meliputi NIP, nama panjang, jenis kelamin, tempat lahir, tanggal lahir, alamat, telepon, level pengguna di dalam sistem, seksi bidang, jabatan, dan foto.

#### 4.3.2.2 Halaman *Home Tab* Ubah Profil

Tab general pada halaman home digunakan agar pengguna dapat mengganti informasi profilnya sendiri. Pengguna disini dapat mengganti informasi meliputi NIP, nama panjang, username, jenis kelamin, tempat lahir, tanggal lahir, alamat, telepon, dan jabatan. Untuk lebih jelasnya, lihat Gambar 4.4.



**Gambar 4. 4** Halaman *Home Tab* Ubah Profil

Setelah pengguna mengganti data. Setelah itu, klik tombol “submit” selanjutnya data akan ter-*update* dan data akan tampil di halaman *home*.

#### 4.3.2.3 Halaman Home Tab Foto

Pengguna juga dapat mengganti foto profilnya sendiri dengan cara memilih tab foto pada halaman *home*. Tampilan tab foto seperti Gambar 4.5.



**Gambar 4. 5** Halaman *Home Tab* Foto



Untuk mengganti foto profil, pengguna dapat melakukan browse file dengan cara, klik tombol “**Browse**” pada *form* dan memilih salah satu file yang mau di upload. Format file yang dapat diupload adalah .png, .jpg, .gif (non animasi). Setelah itu, klik tombol “**submit**” maka foto akan terupdate dan tampil di halaman home.

#### 4.3.2.4 Halaman *Home Tab Password*

Pengguna dapat melakukan perubahan pada *password* akun sistem dengan cara memilih *tab password* pada halaman *home* juga. Gambar 4.6 adalah tampilan dari *tab password* pada halaman *home*.

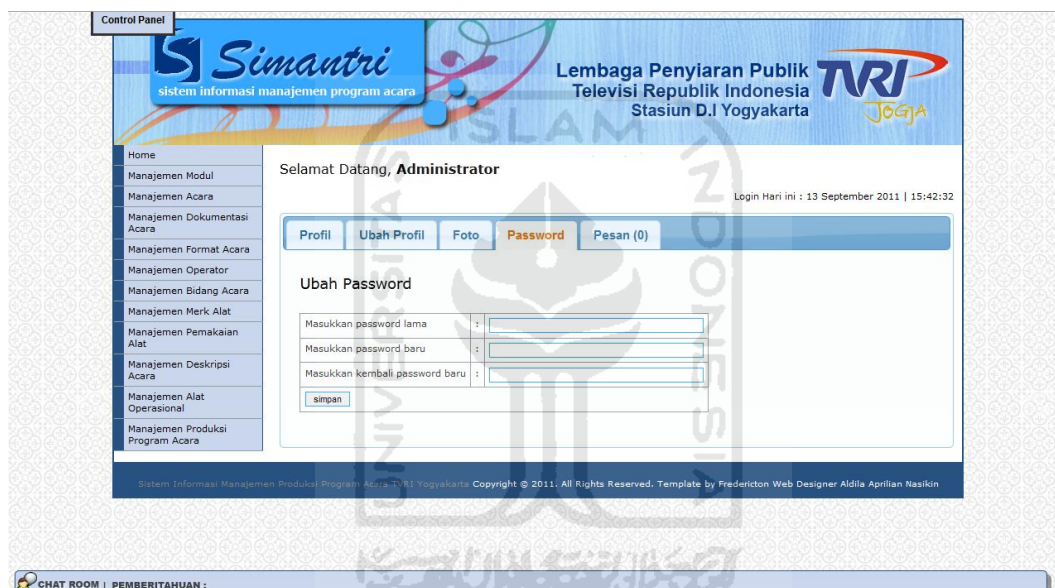

**Gambar 4. 6** Halaman *Home Tab Password*

Untuk mengubah *password*, pengguna harus memasukkan *password* lama terlebih dahulu. Setelah itu, diikuti dengan memasukkan *password* baru sebanyak dua kali. Langkah selanjutnya adalah klik tombol “**submit**”, apabila *password* lama yang dimasukan sudah benar dan *password* baru yang dimasukan antara *form* satu dan *form* dua telah sama maka *password* akan ter-update dan langsung beralih ke halaman *home* kembali.

#### 4.3.2.5 Halaman *Home Tab Pesan*

Pengguna juga dapat melihat pesan yang masuk dan juga mengirim pesan kepada pengguna yang lain dengan cara memilih tab pesan. Tampilannya seperti pada Gambar 4.7.

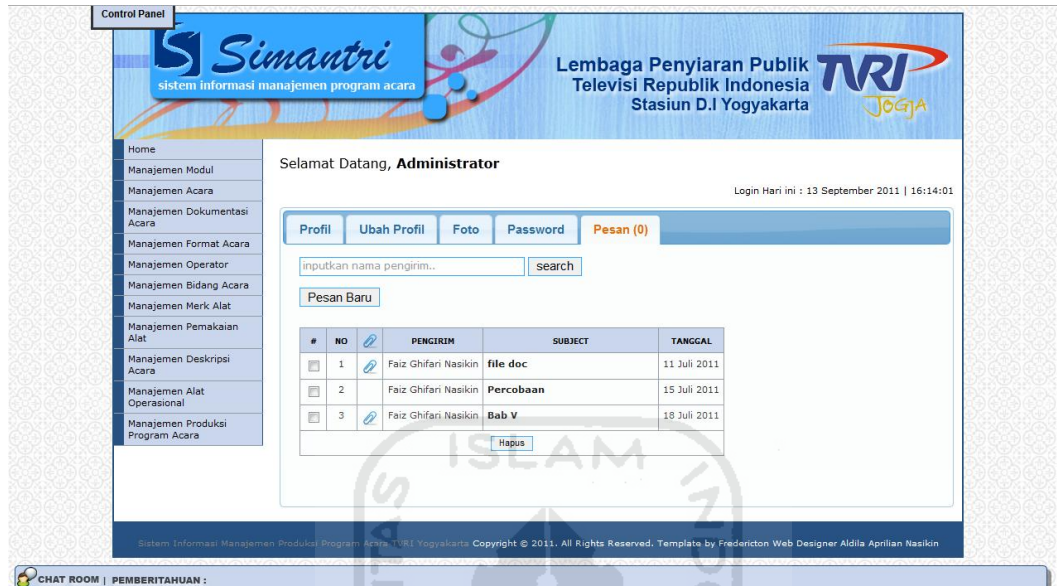

**Gambar 4. 7** Halaman *Home Tab Pesan*

Untuk mengirim pesan baru kepada pengguna lain, cukup klik tombol “Pesan Baru”, setelah itu akan tampil *form* kirim pesan seperti Gambar 4.8.

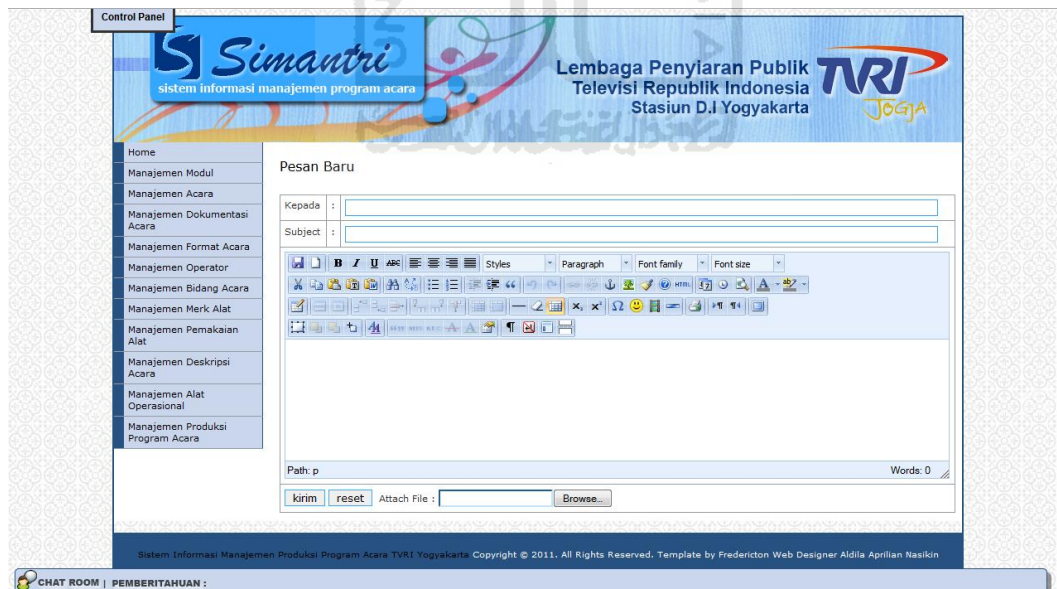

**Gambar 4. 8** *Form Kirim Pesan*

Sedangkan, untuk membaca pesan yang dikirim kepada pengguna, cukup klik judul pesan yang akan dibaca. Selanjutnya, akan muncul tampilan seperti Gambar 4.9.



**Gambar 4. 9** Halaman Lihat Pesan

Setelah pesan dibaca oleh pengguna, pengguna juga dapat membalas pesan yang telah dikirim dengan cara klik tombol “**Balas**” dan setelah itu, akan muncul form untuk membalas pesan seperti Gambar 4.10.

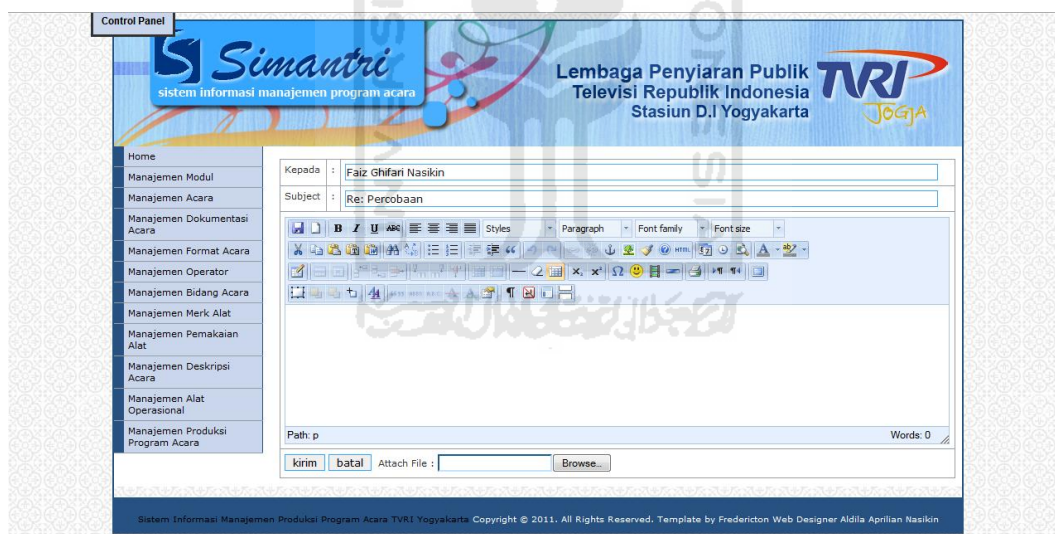

**Gambar 4. 10** Form Balas Pesan

### 4.3.3 Halaman Chat Room

Halaman *chat room* adalah fasilitas yang disediakan untuk mempermudah pengguna sistem atau pegawai TVRI di dua bidang untuk dapat berkomunikasi satu sama lain. Konsep di *chat room* ini bersifat umum jadi, setiap pengguna

dapat langsung berkomunikasi dengan banyak orang sekaligus. Gambar 4.11 adalah tampilan dari halaman *chat room*.

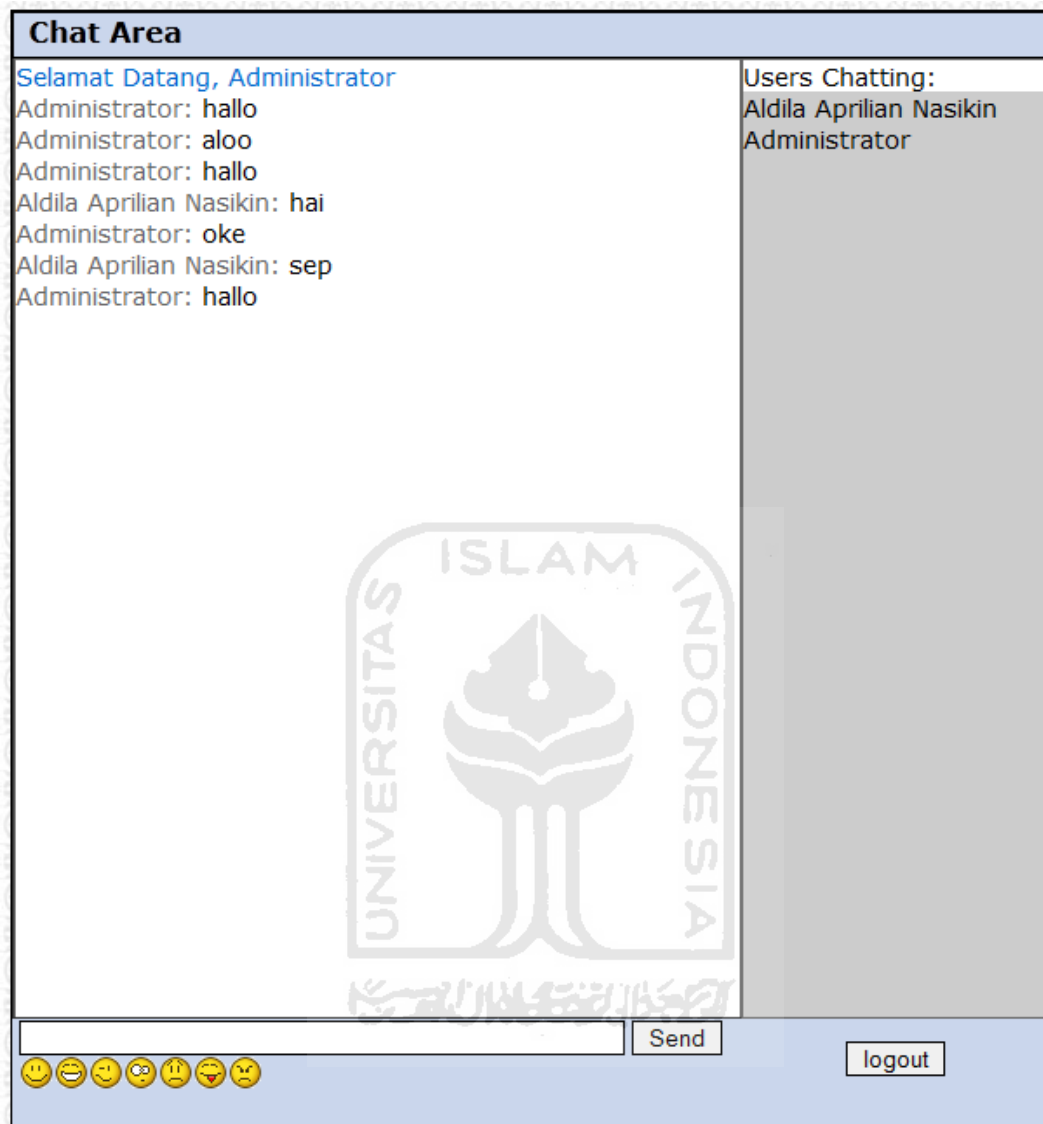

**Gambar 4. 11** Halaman *Chat Room*

Halaman *chat room* ini, tidak dilengkapi dengan *personal chat*, karena halaman ini ditujukan untuk *conference*. Untuk mengirim pesan secara personal dapat menggunakan fasilitas kirim pesan di halaman *home*.

#### 4.3.4 Halaman *Administrator*

Halaman *administrator* adalah halaman dimana seorang *administrator* dapat mengatur *operator* sistem dan semua konten dari sistem. Sistem Informasi Manajemen Produksi Program Acara di TVRI Yogyakarta ini menangani 2 bidang yaitu bidang acara dan teknik. *Administrator* mempunyai hak untuk melihat dan melakukan manajemen modul menu sistem, manajemen pengguna (*user*), dan juga melihat, mengubah dan menghapus keseluruhan isi menu untuk kedua bidang. Berikut adalah menu utama untuk halaman *administrator*.

##### 4.3.4.1 Halaman Manajemen Modul

Halaman Manajemen Modul digunakan untuk menambahkan menu modul pada sistem untuk bidang acara dan bidang teknik, kegunaan dari manajemen ini memungkinkan sistem untuk selalu diperbaharui sesuai dengan kebutuhan dari TVRI Yogyakarta. *Administrator* dapat menambahkan menu modul dengan cara mengupload file yang akan dijadikan sebagai menu pada sistem. Tampilan dari manajemen modul dapat dilihat pada Gambar 4.12.

The screenshot shows the 'Manajemen Modul' page. The main content area contains a search bar and a table of modules. The table has the following data:

NO	NAMA MODUL	LINK	LEVEL	SEKSI BIDANG	AKTIF	AKSI
1	Manajemen Modul	?module=tampil_modul.php	admin	acara	Y	UBAH   HAPUS
2	Manajemen Acara	?module=tampil_acara.php	user	acara	Y	UBAH   HAPUS
3	Manajemen Dokumentasi Acara	?module=tampil_album.php	user	acara	Y	UBAH   HAPUS
4	Manajemen Format Acara	?module=tampil_format_acara.php	user	acara	Y	UBAH   HAPUS
5	Manajemen Operator	?module=tampil_user.php	admin	acara	Y	UBAH   HAPUS
6	Manajemen Bidang Acara	?module=tampil_bidang_acara.php	user	acara	Y	UBAH   HAPUS
7	Manajemen Merk Alat	?module=tampil_type_barang.php	user	teknik	Y	UBAH   HAPUS
8	Manajemen Pemakaian Alat	?module=tampil_pakai.php	user	teknik	Y	UBAH   HAPUS
9	Laporan Daftar Acara	?module=laporan_list_acara.php	user	acara	Y	UBAH   HAPUS
10	Manajemen Deskripsi Acara	?module=tampil_deskripsi_acara.php	user	acara	Y	UBAH   HAPUS

Below the table, there is a pagination control: '<< First | Previous | 1 | 2 | Next > | Last >>' and 'Total modul : 11 modul'. There is also a 'Modul Upload' section with a 'tambah' button and a table of uploaded files:

NO	NAMA FILE	FILE SIZE	TANGGAL UPLOAD	AKSI
1	tampilan.php	480	03/07/2011 01:42:47	CONFIG   HAPUS

**Gambar 4. 12** Halaman Manajemen Modul

Di halaman ini, *administrator* mempunyai hak untuk menambah, mengubah dan menghapus menu modul dalam sistem. Untuk menambah modul,

klik tombol tambah selanjutnya akan muncul *form* upload modul seperti Gambar 4.13.

Upload File Modul

File 1 :  Browse...

File 2 :  Browse...

File 3 :  Browse...

File 4 :  Browse...

File 5 :  Browse...

Upload

**Gambar 4. 13** Form Upload Modul

Setelah file di upload maka *administrator* dapat melakukan konfigurasi file, klik tombol “**Config**” pada tabel modul upload maka selanjutnya akan muncul *form* konfigurasi modul seperti Gambar 4.14

#### Konfigurasi Modul

NAMA MODUL	:	<input type="text"/>
LINK	:	<input type="text" value="?module=tampil_pakai.php"/>
SEKSI BIDANG	:	<input type="text" value="- Pilih Bidang -"/>
LEVEL	:	<input type="text" value="- Pilih Level -"/>
AKTIF	:	<input type="text" value="YA"/>
<input type="button" value="simpan"/>		

**Gambar 4. 14** Form Konfigurasi Modul

. *Administrator* juga dapat melakukan perubahan pada modul dengan cara, klik tombol “**ubah**” pada tabel manajemen modul. Selanjutnya akan muncul *form* seperti Gambar 4.15.

## Form Ubah Modul

NAMA MODUL	:	<input type="text" value="Manajemen Deskripsi Acara"/>
LINK	:	<input type="text" value="?module=tampil_deskripsi_acara.php"/>
SEKSI BIDANG	:	<input type="text" value="acara"/>
LEVEL	:	<input type="text" value="user"/>
AKTIF	:	<input type="text" value="Y"/>
<input type="button" value="simpan"/>		

**Gambar 4. 15** Form Ubah Modul

### 4.3.3.2 Halaman Manajemen Operator

Halaman manajemen *operator* digunakan *administrator* untuk menambahkan *operator* baru untuk setiap bidang. Setiap pegawai TVRI Yogyakarta dapat mendaftarkan diri untuk mendapatkan akun. Gambar 4.16 adalah tampilan dari manajemen user.

The screenshot shows the 'Manajemen Operator' page in the Simantri system. The page features a sidebar menu on the left with options like 'Home', 'Manajemen Modul', 'Manajemen Acara', etc. The main content area displays a table of operators with columns for '#', 'NO', 'NIP', 'NAMA PANJANG', 'JENIS KELAMIN', 'NAMA USER', 'LEVEL', 'BIDANG', and 'AKSI'. There are 'Tambah' and 'Hapus' buttons, and a search bar with the text 'inputkan nip atau nama pegawai...'. The footer contains copyright information for the TVRI Yogyakarta program.

#	NO	NIP	NAMA PANJANG	JENIS KELAMIN	NAMA USER	LEVEL	BIDANG	AKSI
<input type="checkbox"/>	1	19750817.200904.1.002	Aldila Aprilian Nasikin	Laki-laki	aldilaaprilian	user	acara	UBAH
<input type="checkbox"/>	2	12345678.123456.1.456	Faiz Ghifari Nasikin	Laki-laki	user_123	user	teknik	UBAH

**Gambar 4. 16** Halaman Manajemen Operator

Di halaman ini, *administrator* mempunyai hak untuk menambah, mengubah, dan menghapus data *operator*. Untuk menambah *operator*, klik tombol “Tambah” pada halaman manajemen user. Selanjutnya akan muncul tampilan *form* seperti Gambar 4.17.

## Manajemen Operator

NIP	:	<input type="text"/>
NAMA PANJANG	:	<input type="text"/>
JENIS KELAMIN	:	- Pilih Jns Kelamin - <input type="button" value="v"/>
TEMPAT LAHIR	:	<input type="text"/>
TANGGAL LAHIR	:	<input type="text"/>
ALAMAT	:	<input type="text"/>
TELP	:	<input type="text"/>
USERNAME	:	<input type="text" value="user_"/>
PASSWORD	:	<input type="text" value="pass_"/>
SEKSI BIDANG	:	- Pilih Bidang - <input type="button" value="v"/>
JABATAN	:	<input type="text"/>
FOTO	:	<input type="text"/> <input type="button" value="Browse..."/>
<input type="button" value="Submit"/>		

**Gambar 4. 17** Form Tambah Operator

Administrator dapat mengubah data operator dengan cara, klik tombol ubah pada manajemen operator maka selanjutnya akan muncul form seperti Gambar 4.18.



## Ubah Operator

NIP	:	<input type="text" value="19750817.200904.1.002"/>
NAMA PANJANG	:	<input type="text" value="Aldila Aprilian Nasikin"/>
JENIS KELAMIN	:	<input type="text" value="Laki-laki"/> ▼
TEMPAT LAHIR	:	<input type="text" value="Yogyakarta"/>
TANGGAL LAHIR	:	<input type="text" value="1989-04-18"/>
ALAMAT	:	<input type="text" value="Jalan Magelang KM.4,5 Yogyakarta"/>
TELP	:	<input type="text" value="(0292) 421752"/>
USERNAME	:	<input type="text" value="....."/> [ RESET ]
PASSWORD	:	<input type="text" value="....."/> [ RESET ]
LEVEL	:	<input type="text" value="user"/> ▼
SEKSI BIDANG	:	<input type="text" value="acara"/> ▼
JABATAN	:	<input type="text" value="Kepala Bidang Program &amp; PU"/>
<input type="button" value="Simpan"/>		

**Gambar 4. 18** Form Ubah Operator

### 4.3.3 Halaman Operator Bidang Acara

Halaman *operator* untuk bidang acara di khususkan untuk *operator* yang bekerja di bidang acara. Halaman *operator* bidang acara digunakan untuk mengatur segala sesuatu yang berhubungan dengan proses produksi program acara di TVRI Yogyakarta yang diantaranya meliputi manajemen acara, manajemen format acara, manajemen bidang acara, manajemen deskripsi acara, kontrol produksi pembuatan acara, pembuatan laporan produksi acara, dan yang terakhir adalah dokumentasi acara. Gambar 4.19 adalah tampilan dari halaman untuk *operator* di bidang acara.



**Gambar 4. 19** Halaman *Operator* Bidang Acara

Sebenarnya dari segi tampilan hampir sama dengan halaman untuk *administrator* tapi, hal yang membedakan adalah dibagian daftar menu. Menu yang ditampilkan adalah modul menu yang dikhususkan untuk bidang acara saja.

#### 4.3.3.1 Halaman Manajemen Acara

Halaman ini, digunakan untuk memasukkan semua program acara yang ditayangkan di TVRI Yogyakarta. Ada 2 jenis acara yang ditayangkan oleh TVRI Yogyakarta yaitu acara langsung dan acara *playback*, kedua jenis acara tersebut mengikuti dari jadwal tayang dari TVRI Pusat Jakarta. Di TVRI Yogyakarta juga terdapat 3 bidang acara yaitu bidang acara Pendidikan, Hiburan dan Budaya, Informasi. Gambar 4.20 adalah tampilan dari halaman manajemen acara.

Control Panel Stasiun D.I Yogyakarta 

Home  
 Manajemen Acara  
 Manajemen Dokumentasi Acara  
 Manajemen Format Acara  
 Manajemen Bidang Acara  
 Manajemen Deskripsi Acara  
 Manajemen Produksi Program Acara

**Manajemen Program Acara**

inputkan nama acara...

#	NO	MATA ACARA	FORMAT PROGRAM	KRITERIA	DURASI	SASARAN PEMIRSA	AKSI
<input type="checkbox"/>	1	BERITA JOGJA	Berita Bhs Indonesia	Informasi	60 MENIT	Umum	UBAH
<input type="checkbox"/>	2	YOGYAKARTA	Berita Bhs Jawa	Informasi	30 MENIT	Umum	UBAH
<input type="checkbox"/>	3	JOGJA WEEKEND	Berita Bhs Inggris	Informasi	30 MENIT	Umum	UBAH
<input type="checkbox"/>	4	BERANI BICARA	Dialog Interaktif	Informasi	30 MENIT	Umum	UBAH
<input type="checkbox"/>	5	DIALOG PUBLIK	Dialog Interaktif	Informasi	30 MENIT	Umum	UBAH
<input type="checkbox"/>	6	CANGKRIMAN	Kuis	Hiburan dan Budaya	60 MENIT	Umum	UBAH
<input type="checkbox"/>	7	DUNIA ANAK	Variety Show	Hiburan dan Budaya	30 MENIT	Anak-anak	UBAH
<input type="checkbox"/>	8	LEGENDA MUSIK INDONESIA	Panggung Musik	Hiburan dan Budaya	30 MENIT	Dewasa	UBAH
<input type="checkbox"/>	9	BAHANA LOKANANTA	Instruksional	Hiburan dan Budaya	60 MENIT	Remaja	UBAH
<input type="checkbox"/>	10	KERONCONG	Panggung Musik & Interaktif	Hiburan dan Budaya	60 MENIT	Umum	UBAH
<input type="checkbox"/>	11	KIPRAH KAMPUS	Instruksional	Pendidikan	30 MENIT	Remaja	UBAH
<input type="checkbox"/>	12	SENTUHAN QALBU	Dialog Interaktif	Pendidikan	30 MENIT	Umum	UBAH
<input type="checkbox"/>	13	PSIKOLOGI	Dialog Interaktif	Pendidikan	60 MENIT	Umum	UBAH
<input type="checkbox"/>	14	ANAK GENIUS INDONESIA	Dialog Interaktif	Pendidikan	60 MENIT	Umum	UBAH

CHAT ROOM | PEMBERITAHAUAN :

**Gambar 4. 20** Halaman Manajemen Program Acara

Di halaman ini, *operator* dapat menambah, mengubah, dan menghapus data dari program acara. Untuk melakukan penambahan data program acara, klik tombol “**Tambah**”. Selanjutnya akan tampil *form* tambah program acara seperti Gambar 4.21.

## Manajemen Program Acara

NAMA ACARA	:	<input type="text"/>
SUMBER SIARAN	:	<input type="text" value="- Pilih Sumber -"/>
FORMAT PROGRAM	:	<input type="text" value="- Pilih Format Acara -"/>
KRITERIA	:	<input type="text" value="- Pilih Bidang Acara -"/>
DURASI	:	<input type="text" value="- Pilih Durasi -"/> MENIT
SASARAN PEMIRSA	:	<input type="text" value="- Pilih Pemirsa -"/>
RAB	:	<input type="text"/>
TAYANG PER BLN	:	<input type="text"/> KALI
QUANTITY PER TH	:	<input type="text"/> KALI
PRODUSER	:	<input type="text"/>
PELAKSANA PRODUKSI	:	<input type="text" value="- Pilih Pelaksana -"/>
SALURAN	:	<input type="text" value="- Pilih Saluran -"/>
<input type="button" value="submit"/>		

**Gambar 4. 21** *Form Tambah Program Acara*

Untuk melakukan perubahan data, caranya masih sama dengan *form* sebelumnya yaitu klik tombol “Ubah” setelah itu akan muncul tampilan seperti Gambar 4.22.

## Ubah Program Acara

NAMA ACARA	:	<input type="text" value="BERITA JOGJA"/>
SUMBER SIARAN	:	<input type="text" value="Jogja"/>
FORMAT PROGRAM	:	<input type="text" value="Berita Bhs Indonesia"/>
KRITERIA	:	<input type="text" value="Informasi"/>
DURASI	:	<input type="text" value="60"/> MENIT
SASARAN PEMIRSA	:	<input type="text" value="Umum"/>
RAB	:	<input type="text" value="610.000"/>
TAYANG PER BLN	:	<input type="text" value="36"/>
QUANTITY PER TH	:	<input type="text" value="24"/>
PRODUSER	:	<input type="text"/>
PELAKSANA PRODUKSI	:	<input type="text" value="Program"/>
SALURAN	:	<input type="text" value="Saluran. 22 UHF"/>
<input type="button" value="submit"/>		

**Gambar 4. 22** Form Ubah Program Acara

### 4.3.3.2 Halaman Manajemen Format Acara

Halaman manajemen format acara dipergunakan untuk melakukan manajemen terhadap berbagai macam format acara yang ada di TVRI Yogyakarta, sebagai contoh acara **“Psikologi”** yang mempunyai format acara **“Dialog Interaktif”** dan **“English News Service”** yang mempunyai format acara **“Berita Bahasa Inggris”**. Selain itu, masih banyak lagi format acara seperti kuis, drama, komedi, dialog dan lain sebagainya. Gambar 4.23 adalah tampilan dari halaman manajemen format acara.

Control Panel

**Simantri**  
sistem informasi manajemen program acara

Lembaga Penyiaran Publik  
Televisi Republik Indonesia  
Stasiun D.I Yogyakarta

**TVRI**  
JOGJA

Home  
Manajemen Acara  
Manajemen Dokumentasi Acara  
Manajemen Format Acara  
Manajemen Bidang Acara  
Manajemen Deskripsi Acara  
Manajemen Produksi Program Acara

Manajemen Format Acara

Masukkan Data :

Tambah

inputkan nama format acara...

#	NO	NAMA FORMAT	AKSI
<input type="checkbox"/>	1	Kuis	UBAH
<input type="checkbox"/>	2	Komedi	UBAH
<input type="checkbox"/>	3	Berita Bhs Indonesia	UBAH
<input type="checkbox"/>	4	Dialog Interaktif	UBAH
<input type="checkbox"/>	5	Drama	UBAH
<input type="checkbox"/>	6	Dialog	UBAH
<input type="checkbox"/>	7	Berita Bhs Jawa	UBAH
<input type="checkbox"/>	8	Berita Bhs Inggris	UBAH
<input type="checkbox"/>	9	Talkshow	UBAH

CHAT ROOM | PEMBERITAHUAN :

**Gambar 4. 23** Halaman Manajemen Format Acara

Seperti di halaman manajemen lain, *operator* dapat menambah, mengubah, dan menghapus data. Untuk menambah data format acara, tinggal memasukan nama format acara di *form* masukan data, *form* bersifat dinamis dapat di tambah sesuai dengan kebutuhan pengguna, hal ini memungkinkan pengguna untuk menambahkan data lebih dari satu. Lihat Gambar 4.24.

### Manajemen Format Acara

Masukkan Data :

Tambah

**Gambar 4. 24** Form Tambah Format Acara

Untuk melakukan perubahan data, klik tombol “Ubah” pada kolom aksi selanjutnya akan tampil *form* ubah format acara seperti Gambar 4.25.

### Ubah Format Acara

NAMA FORMAT :

**Gambar 4. 25** Form Ubah Format Acara

### 4.3.3.3 Halaman Manajemen Bidang Acara

Halaman Manajemen Acara digunakan untuk mengatur bidang acara di TVRI Yogyakarta. Seperti telah dijelaskan sebelumnya, terdapat tiga bidang acara di TVRI Yogyakarta yaitu bidang pendidikan, hiburan dan budaya, juga informasi. Untuk sementara, TVRI Yogyakarta masih menjalankan tiga bidang tersebut tapi tidak menutup kemungkinan bahwa di masa yang akan datang akan ditambah beberapa bidang acara lagi. Jadi, tujuan diadakannya manajemen ini adalah untuk mengantisipasi munculnya bidang acara baru. Tampilan dari halaman manajemen bidang acara dapat dilihat pada Gambar 4.26.



**Gambar 4. 26** Halaman Manajemen Bidang Acara

Di halaman ini, pengguna juga dapat menambah, mengubah, dan menghapus data bidang acara. Untuk menambah data bidang acara, masukan nama bidang acara di *form* masukan data. Lihat Gambar 4.27.

#### Manajemen Bidang Acara

Masukkan Data :

**Gambar 4. 27** Form Tambah Bidang Acara

Untuk melakukan perubahan data, klik tombol “Ubah” pada kolom aksi selanjutnya akan tampil *form* ubah bidang acara seperti Gambar 4.28.

## Ubah Bidang Acara

NAMA BIDANG	: Pendidikan
<input type="button" value="submit"/>	

**Gambar 4. 28** Form Ubah Bidang Acara

### 4.3.3.4 Halaman Manajemen Deskripsi Program Acara

Halaman manajemen deskripsi program acara adalah halaman yang digunakan untuk membuat deskripsi semua acara yang ada di TVRI Yogyakarta selain itu, digunakan untuk membuat laporan deskripsi acara selama setahun yang nantinya akan digabung dengan **Pola Acara Terpadu**. Halaman ini, sangat berhubungan erat dengan manajemen program acara yang telah dibahas sebelumnya. Deskripsi acara tersebut berisi nama acara, waktu siaran, format acara, format produksi, durasi, sasaran pemirsa, frekuensi program, latar belakang, tujuan, komponen elemen program, dan layout program atau tata urutan program. Untuk lebih jelasnya, lihat Gambar 4.29.

The screenshot displays the 'Manajemen Deskripsi Program Acara' page. It features a search bar with a 'Submit' button and a table of program data. The table has columns for #, NO, NAMA ACARA, HARI SIARAN, FORMAT ACARA, DURASI, KARAKTERISTIK, FORMAT PRODUKSI, and AKSI. The data rows are as follows:

#	NO	NAMA ACARA	HARI SIARAN	FORMAT ACARA	DURASI	KARAKTERISTIK	FORMAT PRODUKSI	AKSI
<input type="checkbox"/>	1	KIPRAH KAMPUS	Rabu	Instruksional	30 MENIT	Siaran Langsung	Studio	UBAH   PRINT
<input type="checkbox"/>	2	DIALOG PUBLIK	Sabtu	Dialog Interaktif	30 MENIT	Siaran Langsung	Studio	UBAH   PRINT
<input type="checkbox"/>	3	JOGJA WEEKEND	Sabtu	Berita Bhs Inggris	30 MENIT	Siaran Langsung	Studio	UBAH   PRINT
<input type="checkbox"/>	4	BERITA JOGJA	Setiap Hari	Berita Bhs Indonesia	60 MENIT	Siaran Langsung	Studio	UBAH   PRINT
<input type="checkbox"/>	5	YOGYAKARTA	Setiap Hari	Berita Bhs Jawa	30 MENIT	Siaran Langsung	Studio	UBAH   PRINT

Below the table is a 'Hapus' button. The footer of the page reads: 'Sistem Informasi Manajemen Produksi Program Acara TVRI Yogyakarta. Copyright © 2011. All Rights Reserved. Template by Frederickton Web Designer Aldia Aprilian Nasikin'.

**Gambar 4. 29** Halaman Manajemen Deskripsi Program Acara

Untuk menambahkan data deskripsi acara, hal pertama yang dilakukan adalah memasukkan nama acara yang ingin dibuat deskripsinya. Setelah itu, klik tombol **“Submit”** maka selanjutnya akan tampil *form* seperti Gambar 4.30.



Control Panel

Simantri  
sistem informasi manajemen program acara

Lembaga Penyiaran Publik  
Televisi Republik Indonesia  
Stasiun D.I Yogyakarta

TRJ  
JOGJA

Home  
Manajemen Modul  
Manajemen Acara  
Manajemen Dokumentasi Acara  
Manajemen Format Acara  
Manajemen Operator  
Manajemen Bidang Acara  
Manajemen Merk Alat  
Manajemen Pemakaian Alat  
Manajemen Deskripsi Acara  
Manajemen Alat Operasional  
Manajemen Produksi Program Acara

Manajemen Deskripsi Program Acara

Submit

NAMA ACARA : LEGENDA MUSIK INDONESIA

SIARAN :  Senin  Selasa  Rabu  Kamis  Jumat  Sabtu  Minggu

JAM MULAI : WIB

JAM SELESAI : WIB

KARAKTERISTIK :

FORMAT PROGRAM :

FORMAT PRODUKSI :

DURASI : 30 MENIT

SASARAN PEMIRSA : Dewasa

FREKUENSI PROGRAM :

DESKRIPSI

1. LATAR BELAKANG :

CHAT ROOM | PEMBERITAHUAN : Tanggal : 21 September 2011 Pr

**Gambar 4. 30** Form Tambah Deskripsi Program Acara

Di dalam form tambah deskripsi, ada beberapa bagian yang telah terisi yaitu nama acara, format program, durasi dan sasaran pemirsa karena telah diisi di manajemen acara sebelumnya, sehingga pengguna tinggal melengkapi yang kurang saja.

Setelah data ditambahkan, pengguna juga dapat mencetak deskripsi acara yang telah dibuat yaitu dengan cara, klik tombol **“print”** pada kolom aksi selanjutnya akan muncul tampilan seperti Gambar 4.31.

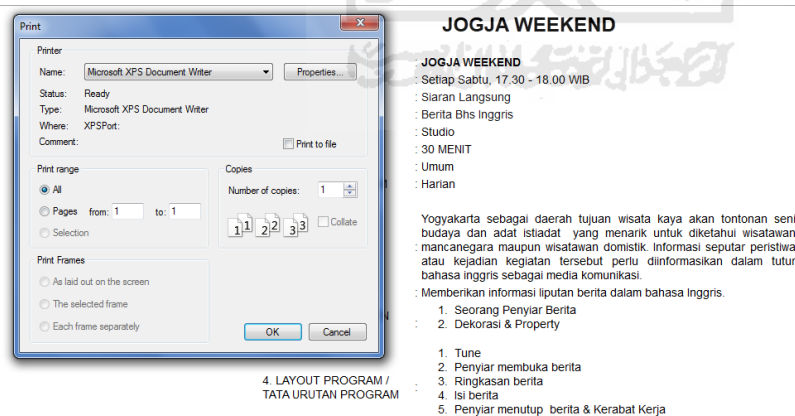

**Gambar 4. 31** Halaman Print Deskripsi Acara

Untuk mencetak deskripsi acara, cukup klik tombol **“Print”** maka selanjutnya akan muncul kotak dialog untuk mencetak data. Selain mencetak data,

pengguna juga dapat mengubah data dengan cara klik tombol “Ubah” pada kolom aksi selanjutnya akan muncul tampilan *form* seperti Gambar 4.32.

The screenshot shows the 'Ubah Deskripsi Program Acara' form in the Simantri system. The form is titled 'Ubah Deskripsi Program Acara' and contains the following fields:

- NAMA ACARA: DIALOG PUBLIK
- SIARAN:  Senin  Selasa  Rabu  Kamis  Jumat  Sabtu  Minggu
- JAM MULAI: 12.00 WIB
- JAM SELESAI: 14.00 WIB
- KARAKTERISTIK: Siaran Langsung
- FORMAT PROGRAM: Dialog Interaktif
- FORMAT PRODUKSI: Studio
- DURASI: 30 MENIT
- SASARAN PEMIRSA: Umum
- FREKUENSI PROGRAM: Mingguan
- DESKRIPSI: 1. LATAR BELAKANG : uyu

The interface also includes a 'Control Panel' on the left with various management options and a 'CHAT ROOM | PEMBERITAHAUAN' bar at the bottom.

**Gambar 4. 32** Form Ubah Deskripsi Program Acara

#### 4.3.3.5 Halaman Manajemen Dokumentasi Acara

Halaman manajemen dokumentasi acara, digunakan untuk sarana penyimpanan dokumentasi untuk setiap acara di TVRI Yogyakarta. Dokumentasi disini di khususkan berupa foto kegiatan produksi. Untuk lebih jelasnya dapat dilihat Gambar 4.33.



**Gambar 4. 33** Halaman Manajemen Dokumentasi Acara

Di halaman manajemen dokumentasi ini, pengguna dapat menambah galeri foto, menambah album foto, menghapus galeri foto dan menghapus album

foto. Untuk menambahkan galeri foto, klik tombol “**Tambah**” selanjutnya akan muncul tampilan *form* seperti Gambar 4.34.

### Manajemen Dokumentasi Acara

**Tambah**

JUDUL GALERI :	<input type="text"/>
ALBUM :	- Pilih Album- <input type="button" value="tambah album"/>
KETERANGAN :	<div style="border: 1px solid #ccc; padding: 5px;"> <p><b>B</b> <i>I</i> <u>U</u> <small>ABC</small>     Styles <input type="button" value="Format"/></p> <p> </p> <p> <math>x_2</math> <math>x^2</math> <math>\Omega</math></p> </div>
GAMBAR :	<input type="text"/> <input type="button" value="Browse..."/>
<input type="button" value="submit"/>	

**Gambar 4. 34** *Form* Tambah Galeri Foto

Untuk menambahkan album foto, klik tombol tambah album pada *form* tambah galeri. Selanjutnya akan tampil *form* tambah album seperti Gambar 4.35.

### Tambah Album

JUDUL ALBUM :	<input type="text"/>
GAMBAR ALBUM :	<input type="text"/> <input type="button" value="Browse..."/>
<input type="button" value="submit"/>	

**Gambar 4. 35** *Form* Tambah Album

Untuk melihat isi dari album tersebut, klik album foto yang ingin dilihat selanjutnya akan tampil foto-foto yang ada di dalam album tersebut. Untuk lebih jelasnya, lihat Gambar 4.36.

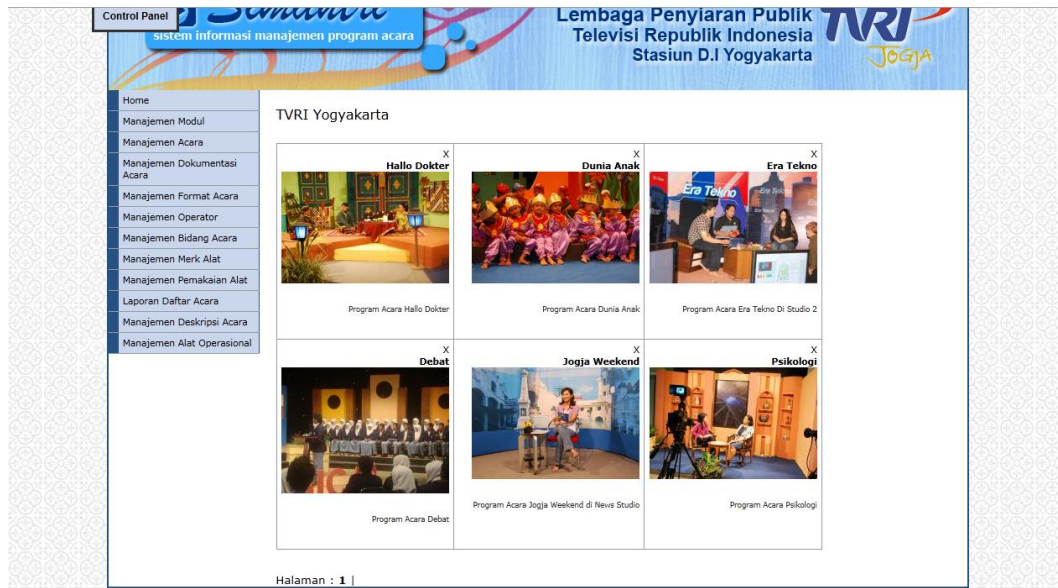

**Gambar 4. 36** Halaman Foto Galeri

Untuk melihat foto satu persatu atau dalam bentuk slideshow, klik pada foto yang ingin dilihat. Tampilannya seperti Gambar 4.37.

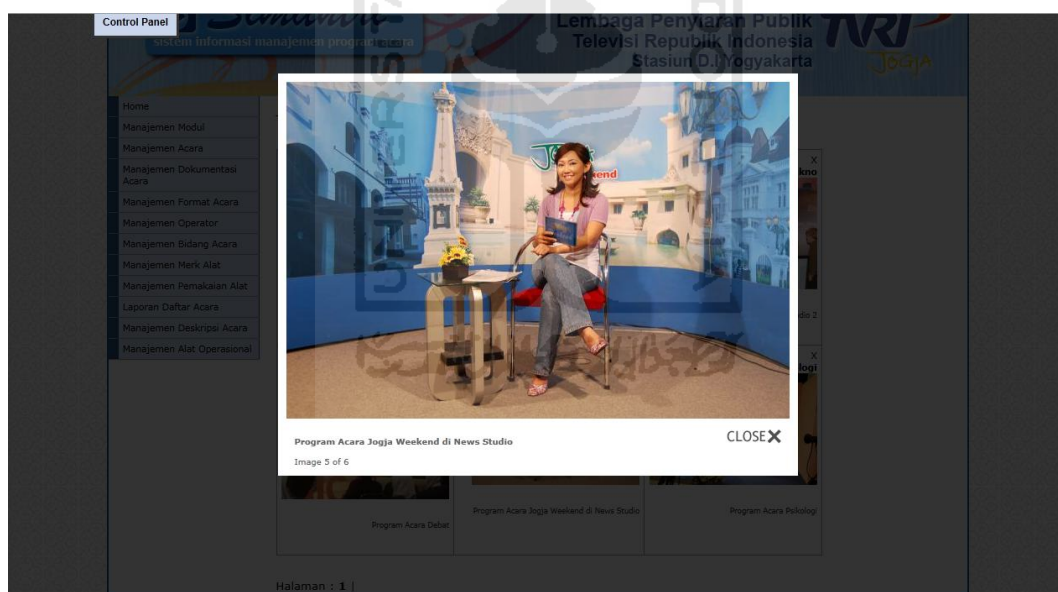

**Gambar 4. 37** Slideshow Foto

#### 4.3.3.6 Halaman Manajemen Produksi Program Acara

Halaman ini, digunakan untuk melakukan manajemen produksi program acara di TVRI Yogyakarta setiap harinya. Menu-menu di dalam halaman ini lebih

merujuk ke persiapan dan pelaporan dalam produksi program acara. Untuk lebih jelasnya lihat Gambar 4.38.

The screenshot shows the Simantri system interface for TVRI Jogja. The main content area displays a calendar for September 2011. The calendar is a table with columns for days of the week (Ming, Sen, Sel, Rab, Kam, Jum, Sab) and rows for weeks. The date 3 is highlighted in yellow. Below the calendar is a legend titled 'Keterangan:' with four categories: Pendidikan (red), Hiburan dan Budaya (purple), Informasi (yellow), and Lebih Dari 1 Bidang (light blue).

September 2011						
Ming	Sen	Sel	Rab	Kam	Jum	Sab
				1	2	3
4	5	6	7	8	9	10
11	12	13	14	15	16	17
18	19	20	21	22	23	24
25	26	27	28	29	30	

Keterangan :

- Pendidikan
- Hiburan dan Budaya
- Informasi
- Lebih Dari 1 Bidang

**Gambar 4. 38** Halaman Manajemen Produksi Program Acara

Di dalam halaman ini dibagi menjadi beberapa menu diantaranya kalender, daftar program acara, laporan daftar acara, tinjauan acara esok, dan kontrol produksi. Penjelasan masing-masing menu sebagai berikut.

#### 1. Halaman Kalender

Halaman kalender ini, digunakan untuk mengatur jadwal produksi program acara. Jadwal acara yang ditangani adalah untuk acara *playback* dan acara langsung. Untuk lebih jelasnya, lihat Gambar 4.39.

Control Panel

**Simantri**  
sistem informasi manajemen program acara

Lembaga Penyiaran Publik  
Televisi Republik Indonesia  
Stasiun D.I Yogyakarta

**TVRI**  
JOGJA

[ KALENDER ] | [ DAFTAR PROGRAM ACARA ] | [ LAPORAN DAFTAR PROGRAM ACARA ] | [ TINJAUAN ACARA ] | [ KONTROL PRODUKSI ]

Tambah Jadwal

Previous Next

September 2011						
Ming	Sen	Sel	Rab	Kam	Jum	Sab
				1	2	3
4	5	6	7	8	9	10
11	12	13	14	15	16	17
18	19	20	21	22	23	24
25	26	27	28	29	30	

**Keterangan :**

■ Pendidikan
 ■ Hiburan dan Budaya
 ■ Informasi
 ■ Lebih Dari 1 Bidang

Sistem Informasi Manajemen Produksi Program Acara TVRI Yogyakarta. Copyright © 2011. All Rights Reserved. Template by Frederickon Web Designer Aldia Aprilian Nasikin

CHAT ROOM | PEMBERITAHUAN :

**Gambar 4. 39** Halaman Kalender

Untuk menambahkan jadwal produksi baru, klik link **“Tambah Jadwal”** diatas kalender atau klik pada tanggal yang ingin dimasukkan jadwal. Selanjutnya akan muncul *form* tambah jadwal seperti Gambar 4.40.

Masukan beberapa data yang diperlukan ke dalam *field* yang telah disediakan. Seperti, jam mulai, jam selesai, perulangan jadwal (bersifat optional), warna sebagai penanda jadwal, judul program acara, dan yang terakhir deskripsi dari jadwal produksi. Setelah itu, klik tombol **“submit”** selanjutnya jadwal baru akan masuk ke dalam kalender.





































## Tambah Jadwal Siaran

Tanggal dan Waktu Acara	
Tanggal	: <input type="text"/>
Jam Mulai	: <input type="text"/> WIB
Jam Selesai	: <input type="text"/> WIB

Berulang	
Ulang Untuk	: <input type="text"/> <input type="text"/>

Detail Acara	
Status	: <input type="text" value="Y"/>
Judul	: <input type="text"/>
Deskripsi	: <div style="border: 1px solid #ccc; padding: 5px;"> <div style="text-align: center; font-size: 2em; opacity: 0.5;">             UNIVERSITAS ISLAM INDONESIA           </div> <div style="text-align: center;">  </div> <div style="border: 1px solid #ccc; padding: 5px; margin-top: 10px;"> <p><b>B</b> <i>I</i> <u>U</u> ABC     Styles <span style="float: right;">Paragraph</span></p> <p>                                 </p></div></div>















## Ubah Jadwal Siaran

Tanggal dan Waktu Acara	
Tanggal	: <input type="text" value="2011-09-3"/>
Jam Mulai	: <input type="text" value="14.00"/> WIB
Jam Selesai	: <input type="text" value="15.00"/> WIB

Berulang	
Ulang Untuk	: <input type="text"/> --- <input type="text"/>

Detail Acara	
Aktif	: <input type="text" value="Y"/>
Judul	: <input type="text" value="DIALOG PUBLIK"/>
Deskripsi	: <div style="border: 1px solid #ccc; padding: 5px;"> <p>Produksi Acara Dialog Publik</p> <div style="border: 1px solid #ccc; padding: 5px; margin-top: 5px;"> <p><b>B</b> <i>I</i> <u>U</u> ABC     Styles <span style="float: right;">Format</span></p> <p>       HTML</p> <p>   <math>x</math> <math>x^2</math> </p> </div> </div>
<input type="button" value="submit"/>	

**Gambar 4. 41** Form Ubah Jadwal

Setelah data diubah, klik tombol “**submit**” dan selanjutnya data akan *update* dan akan tampil di halaman kalender.

### 2. Halaman Daftar Acara

Halaman ini dipergunakan agar pengguna dapat melihat semua daftar program acara yang ada di TVRI Yogyakarta dari berbagai bidang acara. Gambar 4.42 adalah tampilan dari halaman daftar acara.





**Gambar 4. 42** Halaman Daftar Acara

Untuk melihat detail acara, cukup klik pada judul acara yang ingin dilihat atau klik pada huruf abjad yang telah sediakan sesuai dengan dengan huruf depan judul program acara. Selanjutnya, akan tampil detailnya seperti Gambar 4.43.

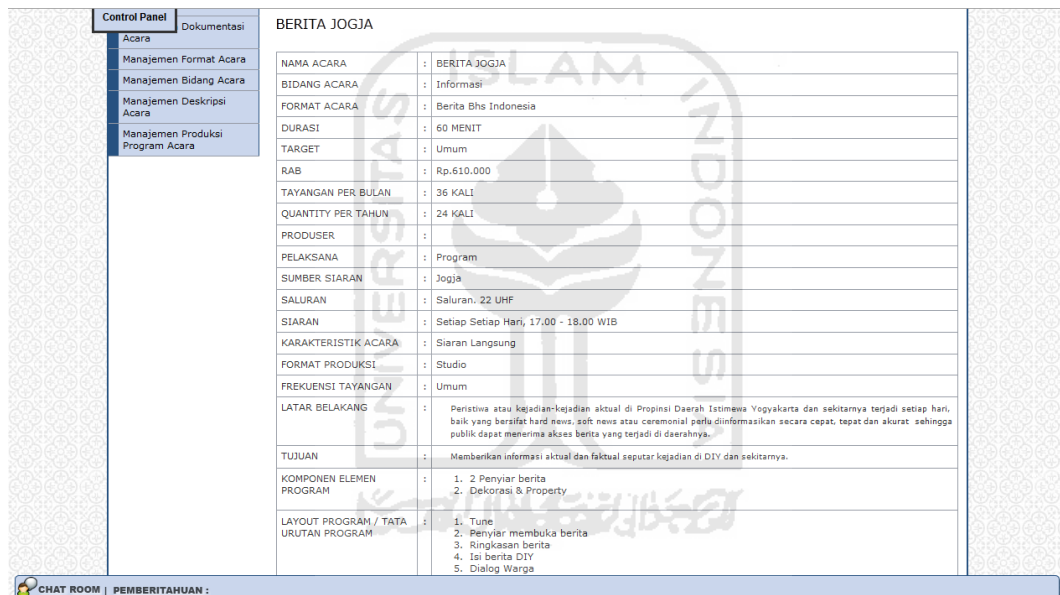

**Gambar 4. 43** Halaman Detail Daftar Program Acara

### 3. Halaman Laporan Daftar Program Acara

Halaman ini dipergunakan untuk membuat laporan daftar program acara di TVRI Yogyakarta yang akan di masukan ke dalam Pola Acara Terpadu dan akan digunakan sebagai acuan pembuatan produksi program acara selama setahun kedepan. Gambar 4.44 adalah tampilan dari halaman laporan daftar program acara.



**Gambar 4. 44** Halaman Laporan Daftar Program Acara

Untuk membuat laporan daftar program acara, pengguna harus memilih beberapa program acara yang berasal dari 3 bidang acara yaitu pendidikan, hiburan dan budaya, dan juga informasi. Caranya, klik pada setiap bidang acara. Sebagai contoh adalah bidang informasi seperti Gambar 4.45.



**Gambar 4. 45** Halaman Bidang Informasi

Selanjutnya, pengguna dapat memilih acara yang ingin dimasukkan dalam satu tahun ke depan dengan model *checkbox*. Klik tombol “**submit**” jika telah selesai memilih. Jika mengalami kesulitan, pengguna dapat memilih berdasarkan huruf abjad yang yang disediakan di atas tabel. Pengguna dapat memilih berdasarkan huruf depan nama acara.

Daftar acara yang dipilih tadi, langsung masuk ke dalam arsip laporan yang ada di bagian bawah halaman. Untuk lebih jelasnya, lihat Gambar 4.46.

## Arsip Laporan Daftar Program Acara

Pilih :

Nama File : **daftar\_program\_acara\_2011.xls**  
 Deskripsi : Laporan daftar program acara TVRI Yogyakarta tahun 2011

**Gambar 4. 46** Arsip Laporan Daftar Program Acara

Pengguna dapat men-download laporan daftar program acara yang telah dibuat tadi dalam format excel dan melihat diagram berupa presentase jumlah acara per bidang selama satu tahun. Pertama, pilih tahun pembuatan laporan setelah itu, klik tombol “**submit**”.

Untuk men-download laporan, klik pada tombol “**download file**”, selanjutnya akan tampil kotak dialog donwload seperti Gambar 4.47.

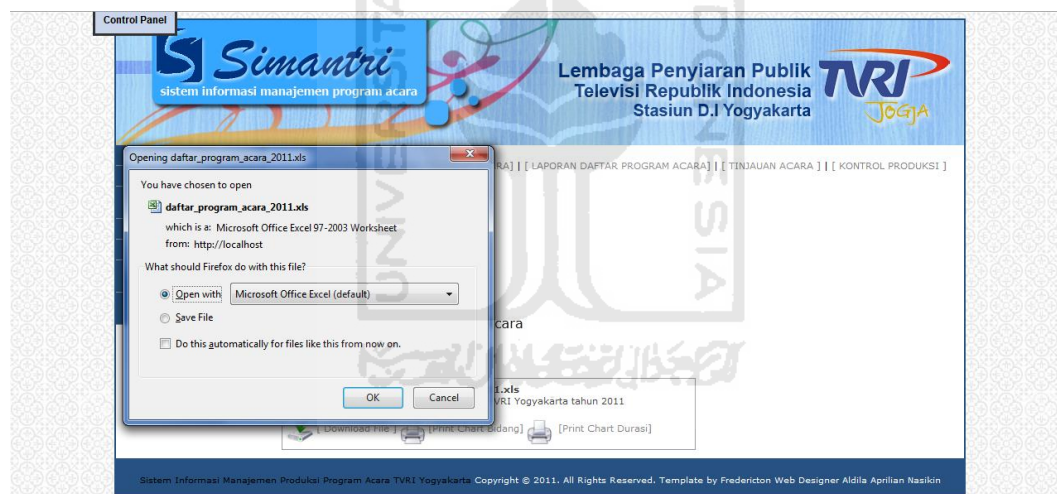

**Gambar 4. 47** Download File Excel

Klik tombol “**OK**” lalu file akan ter-download ke dalam komputer. Setelah file ter-download, pengguna dapat membuka file tersebut. Berikut ini adalah tampilan dari file excel hasil dari download seperti Gambar 4.48.

ID	MATA ACARA	FORMAT ACARA	KRITERIA	DURASI	TARGET	RAB (Rp)	TAYANG /BLN	QUANTITY /TH
1	BERITA JOGJA	Berita Bhs Indonesia	Informasi	60	Umum	610.000	24	24
2	YOGIA WARTA	Berita Bhs Jawa	Informasi	30	Umum	610.000	24	24
3	JOGJA WEEKEND	Berita Bhs Inggris	Informasi	30	Umum	610.000	24	24
4	BERAWA BICARA	Dialog Interaktif	Informasi	30	Umum	610.000	24	24
5	DALOG PUBLIK	Dialog Interaktif	Informasi	30	Umum	610.000	24	24
6	CANGKRAMAN	Kuis	Hiburan dan Budaya	60	Umum	610.000	12	12
7	LOJUH AWAK	Variety Show	Hiburan dan Budaya	30	Anak-anak	610.000	12	12
8	LEGENDA MUSIK INDONESIA	Pananggal Musik	Hiburan dan Budaya	30	Demasa	610.000	12	12
9	BAHANA LOKANANTA	Instruksional	Hiburan dan Budaya	60	Pemaja	610.000	12	12
10	KERANJONGS	Pananggal Musik & Interaktif	Hiburan dan Budaya	60	Umum	610.000	24	24
11	KIRAH KAMPUS	Instruksional	Pendidikan	30	Pemaja	610.000	12	12
12	SENTUHAN GALBU	Dialog Interaktif	Pendidikan	30	Umum	610.000	12	12
13	PSIKOLOGI	Dialog Interaktif	Pendidikan	60	Umum	610.000	12	12
14	AWAK: JENUS INDONESIA	Dialog Interaktif	Pendidikan	60	Umum	610.000	12	12
15	ERA TECHNO	Dialog Interaktif	Pendidikan	30	Umum	610.000	12	12

**Gambar 4. 48** File Excel Laporan Daftar Acara

Untuk melihat diagram prosentase jumlah acara per bidang. Klik tombol “lihat chart”. Selanjutnya, akan tampil *pop up* berupa gambar diagram pie seperti Gambar 4.49.

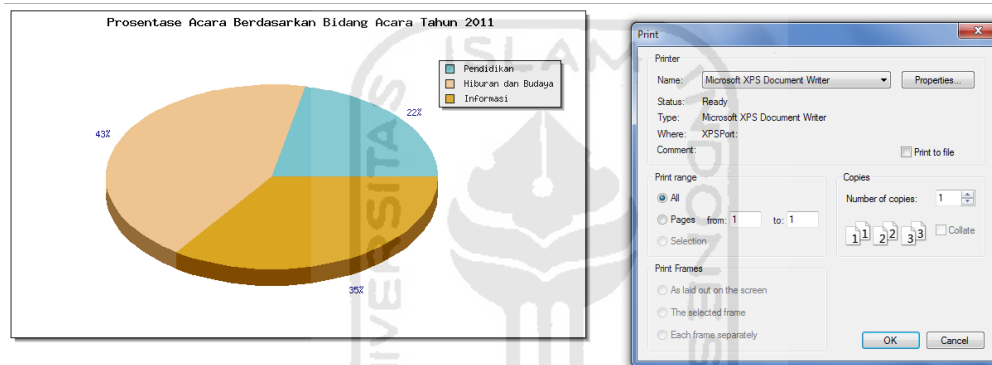

**Gambar 4. 49** Diagram Pie Prosentase Bidang Acara

Diagram tersebut nantinya juga akan dimasukkan ke dalam Pola Acara Terpadu untuk mengetahui perbandingan jumlah acara antar bidang acara. Selain diagram berdasarkan bidang acara, sistem juga menghasilkan diagram berdasarkan durasi acara per bidang. Tampilannya seperti Gambar 4.50.

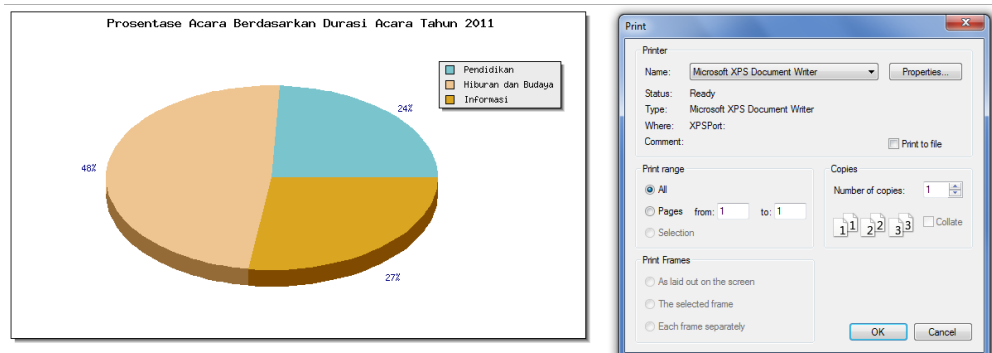

**Gambar 4. 50** Diagram Pie Prosentase Berdasar Durasi

#### 4. Halaman Tinjauan Acara Esok

Halaman tinjauan acara ini, dipergunakan untuk membuat laporan tinjauan acara esok. Pengguna di bidang acara cukup memilih tanggal yang ingin dibuat laporan. Gambar 4.51 adalah tampilan dari halaman tinjauan acara.



**Gambar 4. 51** Halaman Tinjauan Acara Esok

Setelah pengguna memilih tanggal dan menekan tombol “**Submit**”, maka akan muncul tampilan laporan tinjauan seperti Gambar 4.52.

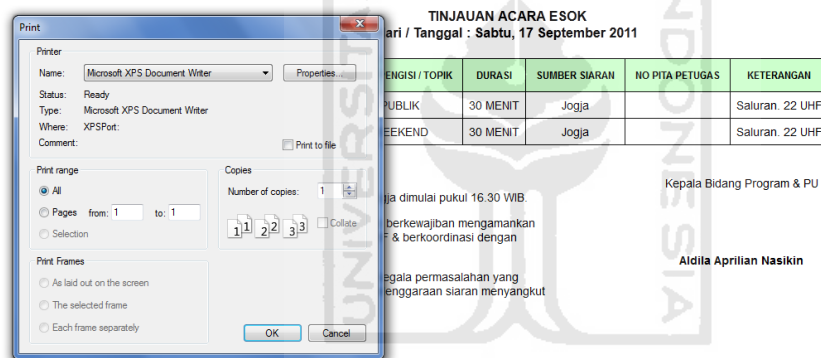

**Gambar 4. 52** Halaman Laporan Tinjauan Acara

#### 5. Halaman Kontrol Produksi

Halaman kontrol produksi dipergunakan untuk mengetahui program acara yang sudah diproduksi dan yang belum diproduksi. Dari fasilitas ini, pengguna dapat mengetahui target produksi suatu acara. Data diambil dari halaman kalender yang sudah dijelaskan sebelumnya. Gambar 4.53 adalah tampilan dari halaman kontrol produksi.



**Gambar 4. 53** Halaman Kontrol Produksi

Untuk men-*download* file arsip kontrol produksi, pengguna harus memilih bulan dan tahun yang ingin di *download*. Setelah itu, akan muncul tampilan seperti Gambar 4.54.

#### Arsip Kontrol Produksi

Pilih :

Nama File : **kontrol\_program\_acara\_August 2011.xls**  
 Deskripsi : Laporan kontrol program TVRI Yogyakarta August 2011



[ Download File ]

**Gambar 4. 54** Arsip Laporan Kontrol Produksi Acara

#### 4.3.4 Halaman *Operator* Bidang Teknik

Halaman ini, merupakan halaman yang digunakan oleh *operator* di bidang teknik. Di dalam halaman ini, terdapat menu-menu yang digunakan untuk mengatur dan mengolah data mengenai alat-alat yang digunakan untuk proses produksi acara di TVRI Yogyakarta. Menu-menu tersebut meliputi manajemen merk alat, manajemen alat operasional dan manajemen pemakaian alat. Untuk penjelasan lebih lanjut dapat dilihat dibawah ini.

#### 4.3.4.1 Halaman Manajemen Merk Alat

Halaman ini, digunakan untuk melakukan manajemen terhadap merk alat atau barang yang terdapat dalam manajemen alat operasional. Di halaman ini pengguna dapat menambah, mengubah dan menghapus data merk alat yang sudah ada. Tampilan dari manajemen merk alat kurang lebih sama dengan tampilan dari manajemen bidang dan format acara yang terdapat pada halaman *operator* untuk bidang acara. Untuk lebih jelasnya, dapat dilihat pada Gambar 4.55.

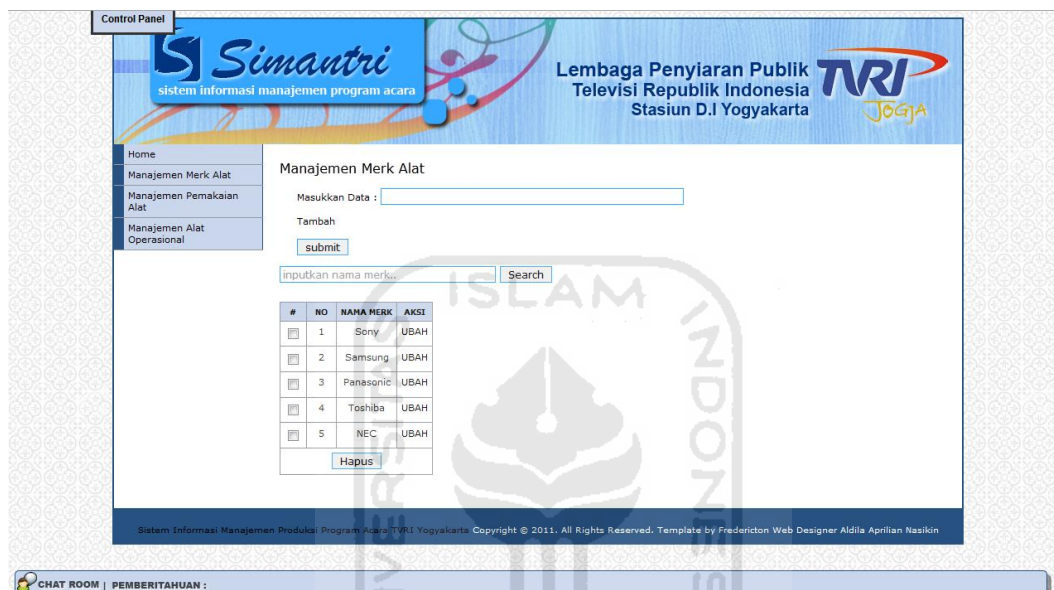

**Gambar 4. 55** Halaman Manajemen Merk Alat

Untuk melakukan menambah merk alat, caranya sama dengan halaman manajemen bidang dan format acara. Apabila ingin menambah *form* tinggal klik tombol “**tambah**”. Gambar 4.56 adalah tampilan dari *form* tambah merk alat.

#### Manajemen Merk Alat

Masukkan Data :

Tambah

**Gambar 4. 56** *Form* Tambah Merk Alat

Untuk mengubah merk, caranya juga sama dengan manajemen bidang dan format acara. Untuk lebih jelasnya lihat Gambar 4.57.

## Ubah Merk Alat

NAMA MERK	: Sony
<input type="button" value="submit"/>	

**Gambar 4. 57** Form Ubah Merk Alat

Ubah nama merk sesuai dengan keinginan, setelah itu klik tombol “submit” maka data akan terupdate dan tampil di halaman manajemen merk barang.

### 4.3.4.2 Halaman Manajemen Alat Operasional

Halaman ini, digunakan untuk manajemen bagi data-data alat-alat untuk keperluan produksi acara seperti kamera, roll kaset, tape recorder dan lain sebagainya. Di halaman ini, pengguna dapat menambah, mengubah, dan menghapus data yang sudah ada. Untuk lebih jelasnya, dapat dilihat pada Gambar 4.58.

#	NO	NAMA ALAT	MERK / TYPE	LOKASI	JUMLAH	KONDISI	KETERANGAN	AKSI
<input type="checkbox"/>	1	Kamera CST100	Sony	Studio II	1 UNIT	Baik		UBAH
<input type="checkbox"/>	2	Kaset Roll	Samsung	VTR	1 UNIT	Baik		UBAH
<input type="checkbox"/>	3	Tape Recorder	Samsung	Control STO (CST)	5 UNIT	Baik		UBAH

**Gambar 4. 58** Halaman Manajemen Operasional

Untuk menambah alat operasional, klik tombol tambah pada halaman manajemen alat operasional. Selanjutnya akan tampil *form* tambah alat operasional seperti Gambar 4.59.







Control Panel

**Simantri**  
sistem informasi manajemen program acara

Lembaga Penyiaran Publik  
Televisi Republik Indonesia  
Stasiun D.I Yogyakarta

**TVRI**  
JOGJA

Home  
Manajemen Merk Alat  
Manajemen Pemakaian Alat  
Manajemen Alat Operasional

Manajemen Pemakaian Alat Operasional

Pencarian Data

#	NO	NAMA ALAT	MERK / TYPE	LOKASI	JUMLAH	KONDISI	JAM OPERASI	KETERANGAN	TANGGAL	AKSI
<input type="checkbox"/>	1	Kamera CST100	Sony	Studio II	1 UNIT	Baik	12 JAM		16 Juni 2011	UBAH
<input type="checkbox"/>	2	Kaset Roll	Samsung	VTR	1 UNIT	Baik	34 JAM		03 Juli 2011	UBAH
<input type="checkbox"/>	3	Tape Recorder	Samsung	Control STO (CST)	2 UNIT	Baik	10 JAM		03 Juli 2011	UBAH

Arsip Laporan Pemakaian Alat

Pilih :

Sistem Informasi Manajemen Produksi Program Acara TVRI Yogyakarta. Copyright © 2011. All Rights Reserved. Template by Fredericton Web Designer Aldila Aprilian Nasikin

**Gambar 4. 61** Halaman Manajemen Pemakaian Alat

Untuk menambahkan pemakaian alat, pengguna harus memasukan nama alat dulu. Setelah pengguna memasukan nama alat, maka akan muncul *form* tambah pemakaian seperti Gambar 4.62.

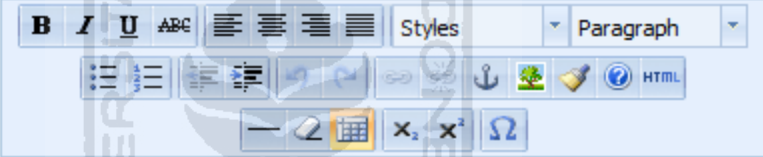

## Manajemen Pemakaian Alat Operasional

<input type="text"/>		<input type="button" value="submit"/>
NAMA ALAT	:	<input type="text" value="Kamera CST100"/>
MERK ALAT	:	<input type="text" value="Sony"/>
LOKASI	:	<input type="text" value="Studio II"/>
JUMLAH PAKAI	:	<input type="text"/> UNIT
JAM OPERASI	:	<input type="text"/> JAM
KONDISI	:	<input type="text" value="Baik"/>
KETERANGAN	:	<div style="border: 1px solid gray; padding: 5px;">  </div>
		<input type="button" value="Submit"/>

**Gambar 4. 62** *Form* Pemakaian Alat

Untuk mengubah data pemakaian, klik tombol **“Ubah”**. Selanjutnya akan muncul *form* ubah pemakaian alat seperti Gambar 4.63.



#### 4.4 Analisis Kinerja Perangkat Lunak

Analisis kinerja perangkat lunak diperlukan untuk mengetahui apakah sistem atau perangkat lunak yang dibuat sudah sesuai dengan kebutuhan yang sebenarnya dan sudah aman untuk digunakan. Berikut ini akan dijelaskan analisis kinerja perangkat lunak atau sistem terutama pada bidang penanganan kesalahan.

##### 4.4.1 Penanganan Kesalahan

Sistem informasi manajemen produksi program acara menangani sebagian besar dari kesalahan yang sering dilakukan oleh pengguna sistem diantaranya adalah kesalahan pemasukan data ataupun pilihan beberapa proses. Apabila terjadi kesalahan, maka sistem akan memberikan tanggapan kepada pengguna berupa pesan kesalahan. Dibawah ini akan dijelaskan beberapa penanganan kesalahan yang ditangani oleh sistem ini.

###### 4.4.1.1 Penanganan Kesalahan Masukan *Form Login*

*Form login* digunakan oleh pengguna untuk masuk ke dalam sistem. Untuk dapat masuk ke dalam sistem, pengguna harus memasukan username dan password yang benar. Pada penanganan kesalahan ini, apabila pengguna tidak memasukan salah satu komponen baik *username* maupun *password*, maka akan tampil pesan dialog. Sebagai contoh disini data yang dikosongkan adalah username seperti Gambar 4.65.

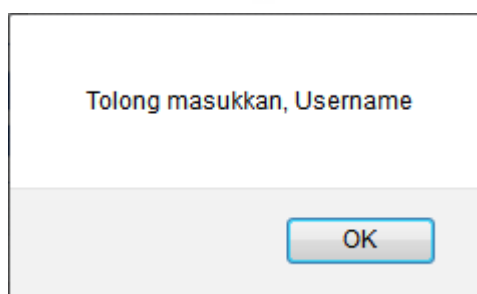

**Gambar 4. 65** Pesan Kesalahan Username Kosong pada *Form Login*

Apabila pengguna salah memasukan *username* maupun *password*. Maka, akan muncul pesan dialog seperti Gambar 4.66.

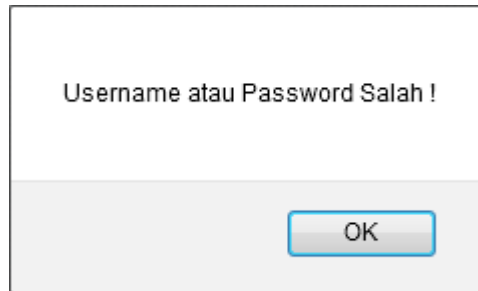

**Gambar 4. 66** Pesan Kesalahan *Username* dan *Password* pada *Form Login*

#### 4.4.1.2 Penanganan Kesalahan Halaman Home

Halaman home digunakan oleh pengguna untuk melihat profil, mengubah profil, mengubah password, mengubah foto dan mengirim pesan kepada pengguna lain.

##### 1. Tab Ubah Profil

Apabila pengguna mengkosongkan salah satu data maka, akan muncul pesan dialog. Tampilan pesan kesalahan seperti Gambar 4.67.

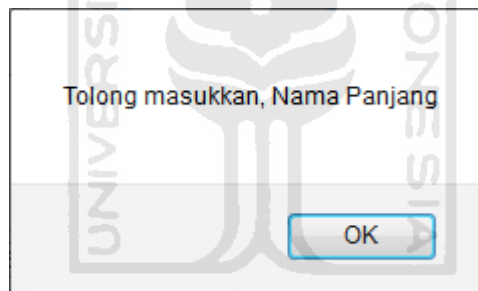

**Gambar 4. 67** Pesan Kesalahan Nama Panjang Kosong pada *Tab Ubah Profil*

Pada pengisian data telepon, jika pengguna memasukkan data dengan huruf bukan dengan angka maka akan muncul pesan dialog seperti Gambar 4.68.

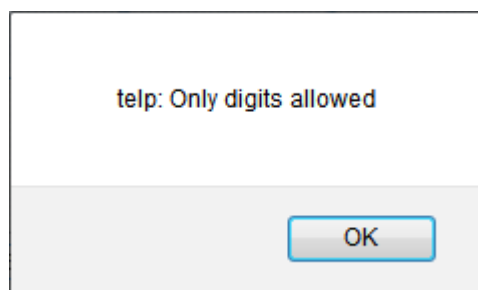

**Gambar 4. 68** Pesan Kesalahan Telepon pada *Tab Ubah Profil*

## 2. Tab Foto

Pada halaman *home* di *tab* foto juga terdapat penanganan kesalahan diantaranya penanganan pada tipe file yang diupload dan penanganan ketika pengguna belum memasukan file sama sekali.

Pada *tab* foto *file* yang dapat diupload antara lain adalah file tipe jpeg, png, dan gif. Jika pengguna memasukan file selain file tersebut, maka akan muncul pesan dialog seperti Gambar 4.69.

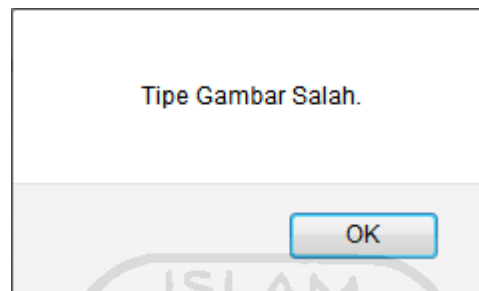

**Gambar 4. 69** Pesan Kesalahan Tipe Gambar pada *Tab* Foto

Selain validasi tersebut, jika pengguna belum memasukan file Gambar maka akan muncul pesan dialog seperti Gambar 4.71.

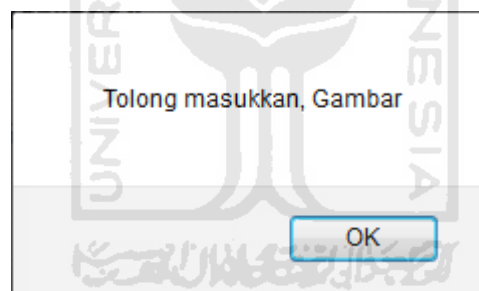

**Gambar 4. 70** Pesan Kesalahan *Form* Kosong pada *Tab* Foto

## 3. Tab Password

Pada halaman *home* di *tab password* juga terdapat penanganan kesalahan diantaranya penanganan ketika pengguna belum memasukan *password* sama sekali. Sebagai contoh disini ketika pengguna belum memasukan *password* lama, maka akan muncul pesan dialog seperti Gambar 4.71.



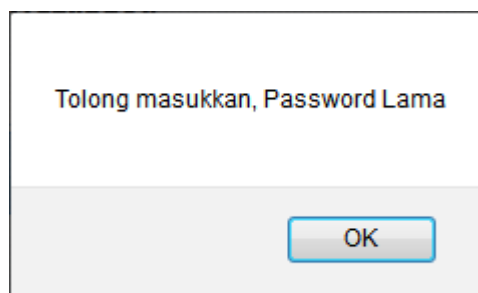

**Gambar 4. 71** Pesan Kesalahan *Password Lama* pada *Tab Password*

Selain itu, apabila *password* baru yang dimasukan tidak sama maka akan muncul pesan dialog seperti 4.72.

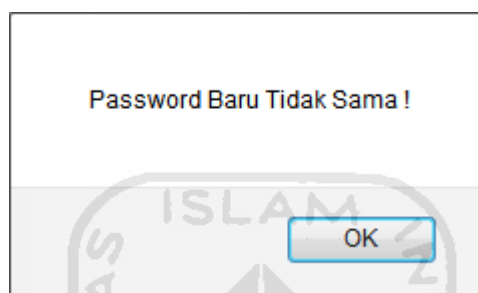

**Gambar 4. 72** Pesan Kesalahan *Password Baru* pada *Tab Password*

#### 4. Tab Pesan

Pada halaman home di *tab* pesan juga terdapat penanganan kesalahan, diantaranya di dalam *form* pencarian pesan. Ketika pengguna tidak memasukan kata kunci, maka akan tampil pesan dialog seperti Gambar 4.73.

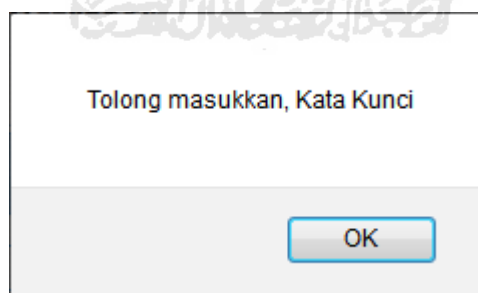

**Gambar 4. 73** Pesan Kesalahan *Form Pencarian Pesan*

Selain itu, penanganan kesalahan juga terdapat pada *form* pengiriman pesan. Yaitu ketika pengguna tidak mengisi *form* pada saat ingin mengirim pesan. Sebagai contoh disini adalah ketika pengguna lupa memasukan data judul pesan. Maka akan muncul pesan dialog seperti Gambar 4.74.

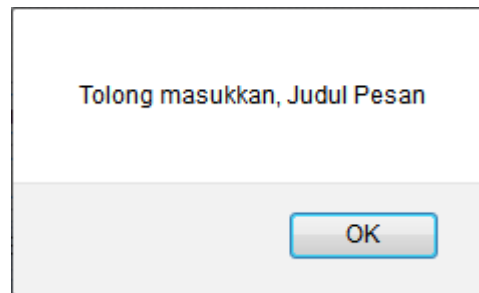

**Gambar 4. 74** Pesan Kesalahan Judul Pesan pada *Form* Kirim Pesan

#### 4.4.1.3 Penanganan Kesalahan Halaman Manajemen Modul

Pada halaman manajemen modul ada beberapa penanganan kesalahan. Pada *form upload* modul pengguna hanya bisa memasukan file bertipe php atau html. Jika pengguna memasukan file selain dari file tersebut, maka akan muncul pesan dilaog seperti Gambar 4.75.

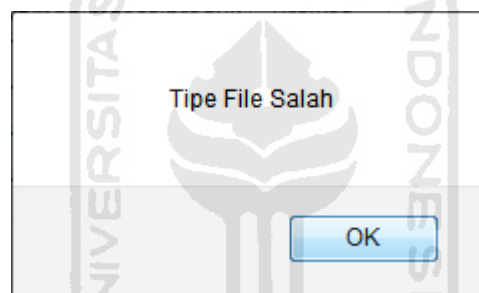

**Gambar 4. 75** Pesan Kesalahan Tipe file pada *Form Upload*

Contoh lain dari penanganan kesalahan di manajemen modul adalah pada bagian *form* ubah modul. Jika pengguna tidak memasukan data yang diperlukan maka akan muncul kotak dialog. Sebagai contoh disini data yang tidak diisi adalah bagian *link*. Tampilannya seperti Gambar 4.76.

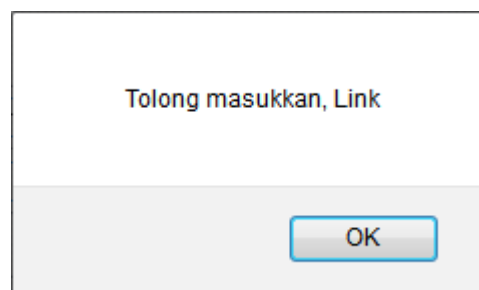

**Gambar 4. 76** Pesan Kesalahan *Link* pada *Form* Ubah Modul

#### 4.4.1.4 Penanganan Kesalahan Halaman Manajemen *Operator*

penanganan pada *form* tambah *operator*, ketika pengguna tidak memasukan salah satu data, sebagai contoh disini adalah data nama panjang maka akan muncul pesan dialog seperti Gambar 4.77.

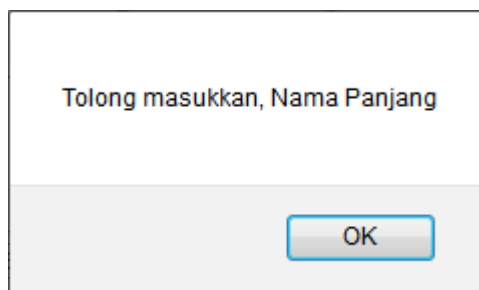

**Gambar 4. 77** Pesan Kesalahan Nama Panjang pada *Form Operator*

Pada data foto juga terdapat penanganan kesalahan jika pengguna memasukan tipe file selain jpg, png dan gif, maka akan tampil pesan dialog seperti Gambar 4.78.

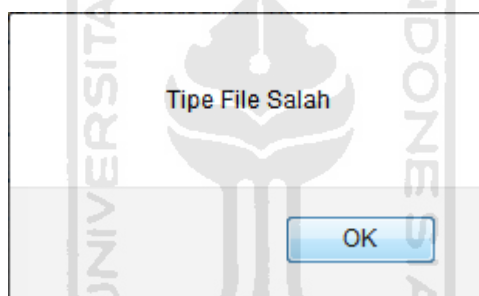

**Gambar 4. 78** Pesan Kesalahan Tipe File pada *Form Operator*

#### 4.4.1.5 Penanganan Kesalahan Halaman Manajemen Acara

*form* tambah program acara, ketika pengguna kurang memasukan data sebagai contoh disini adalah nama acara. Tampilan seperti Gambar 4.79.

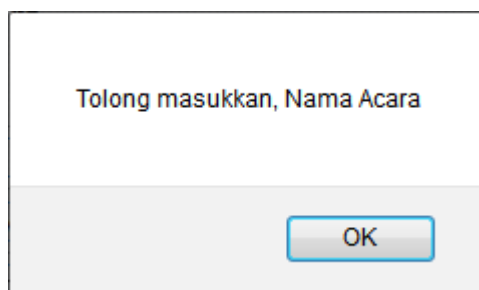

**Gambar 4. 79** Pesan Kesalahan Nama Acara pada *Form Acara*

Selain itu, apabila pengguna tidak memilih bidang acara atau format acara maka akan muncul pesan dialog. Sebagai contoh disini pengguna tidak memilih format acara. Tampilan seperti Gambar 4.80.

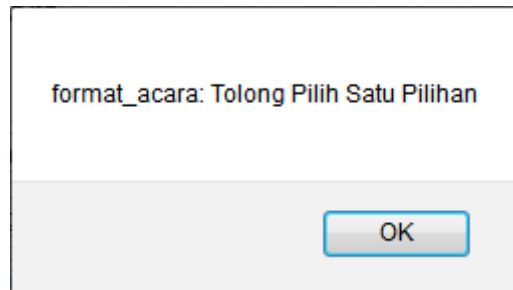

**Gambar 4. 80** Pesan Kesalahan Format Acara pada *Form* Acara

Ketika pengguna memasukan nama acara yang sudah ada sebelumnya maka akan muncul pesan dialog seperti Gambar 4.81.

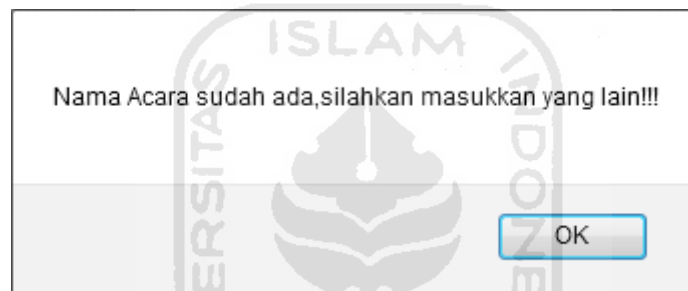

**Gambar 4. 81** Pesan Kesalahan Duplikasi Data pada *Form* Acara

#### 4.4.1.6 Penanganan Kesalahan Halaman Manajemen Dokumentasi Acara

Pada halaman manajemen dokumentasi acara terdapat penanganan kesalahan pada *form* dokumentasi acara ketika pengguna belum memilih album foto maka akan tampil pesan dialog seperti Gambar 4.82.

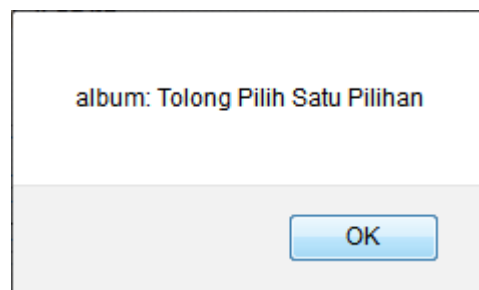

**Gambar 4. 82** Pesan Kesalahan Album pada *Form* Dokumentasi

Dan pada *form* upload foto hanya menerima file bertipe jpg, png atau gif. Jika pengguna memasukan file selain yang disebutkan diatas, maka akan muncul pesan dialog seperti Gambar 4.83.

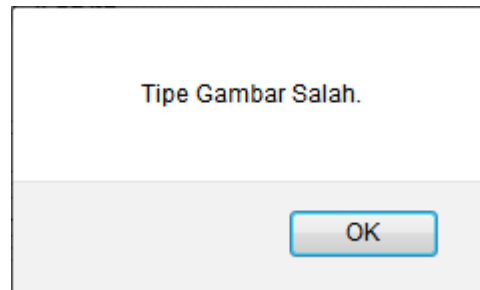

**Gambar 4. 83** Pesan Kesalahan Tipe Gambar pada *Form* Dokumentasi

#### 4.4.1.7 Penanganan Kesalahan Halaman Manajemen Format Acara

Pada halaman manajemen format acara terdapat penanganan kesalahan pada *form* tambah format acara. Jika pengguna tidak memasukan nama format acara baru maka akan muncul pesan dialog seperti Gambar 4.84.

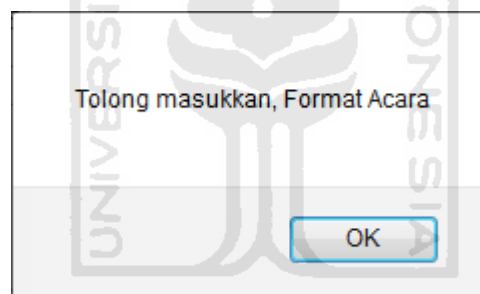

**Gambar 4. 84** Pesan Kesalahan *Form* Kosong pada *Form* Format Acara

Selain itu, apabila pengguna melakukan duplikasi data, maka akan muncul pesan dialog seperti Gambar 4.85.

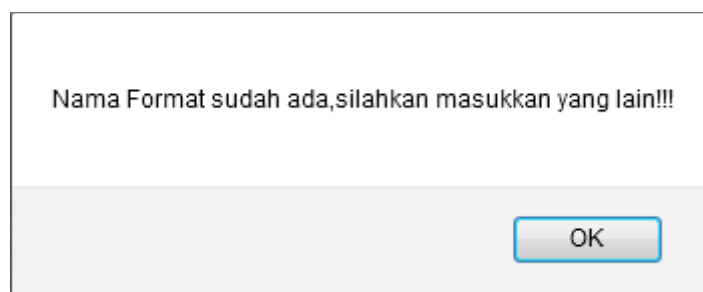

**Gambar 4. 85** Pesan Kesalahan Duplikasi Data pada *Form* Format Acara

#### 4.4.1.8 Penanganan Kesalahan Halaman Manajemen Bidang Acara

Pada halaman manajemen format acara terdapat penanganan kesalahan pada *form* tambah bidang acara. Jika pengguna tidak memasukan nama bidang acara baru maka akan muncul pesan dialog seperti Gambar 4.86.

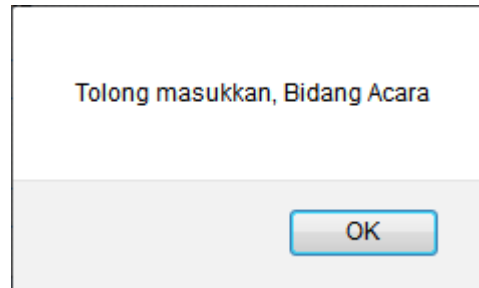

**Gambar 4. 86** Pesan Kesalahan *Form* Kosong pada *Form* Bidang Acara

Selain itu, apabila pengguna melakukan duplikasi data, maka akan muncul pesan dialog seperti Gambar 4.87.



**Gambar 4. 87** Pesan Kesalahan Duplikasi Data pada *Form* Bidang Acara

Jika pengguna belum memasukan warna, maka akan muncul pesan dialog seperti Gambar 4.88.

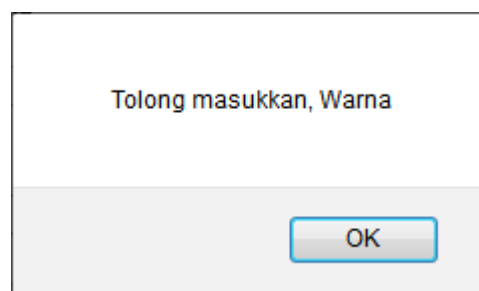

**Gambar 4. 88** Pesan Kesalahan *Form* Warna Kosong pada *Form* Bidang Acara

#### 4.4.1.9 Penanganan Kesalahan Halaman Manajemen Deskripsi Acara

Halaman manajemen deskripsi acara terdapat penanganan kesalahan pada *form* tambah deskripsi acara. Jika pengguna memasukan jam selesai lebih kecil daripada jam mulai maka akan muncul pesan dialog. Tampilan seperti Gambar 4.89.

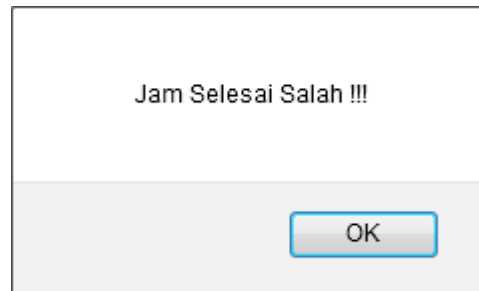

**Gambar 4. 89** Pesan Kesalahan Jam Selesai pada *Form* Deskripsi Acara

#### 4.4.1.10 Penanganan Kesalahan Halaman Manajemen Produksi Acara

Halaman manajemen produksi acara terdapat penanganan kesalahan pada *form* tinjauan acara esok. Jika pengguna memasukan tanggal pada hari ini maka akan muncul pesan dialog. Tampilan seperti Gambar 4.90.



**Gambar 4. 90** Pesan Kesalahan Tanggal pada *Form* Tinjauan Acara

#### 4.4.1.11 Penanganan Kesalahan Halaman Manajemen Alat Operasional

Pada halaman manajemen format acara terdapat penanganan kesalahan pada *form* tambah alat operasional. Jika pengguna tidak memasukan salah satu data di *form* tersebut maka akan muncul pesan dialog. Sebagai contoh, data yang tidak diisi adalah nama alat. Tampilan seperti Gambar 4.91.

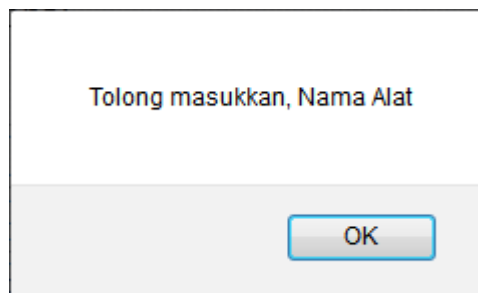

**Gambar 4. 91** Pesan Kesalahan Nama Alat pada *Form* Alat Operasional

Selain itu, apabila pengguna melakukan duplikasi data, maka akan muncul pesan dialog seperti Gambar 4.92.

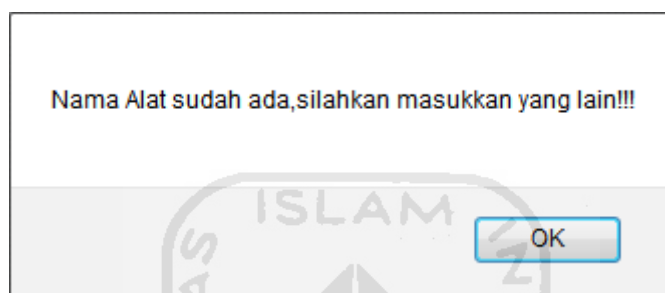

**Gambar 4. 92** Pesan Kesalahan Duplikasi Data pada *Form* Alat Operasional

Pada isian jumlah alat apabila pengguna memasukan data dengan huruf bukan dengan angka, maka akan keluar pesan dialog seperti Gambar 4.93.

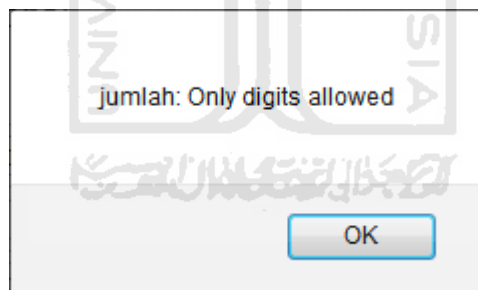

**Gambar 4. 93** Pesan Kesalahan Jumlah pada *Form* Alat Operasional

#### 4.4.1.12 Penanganan Kesalahan Halaman Manajemen Merk Alat

Pada halaman manajemen merk alat terdapat penanganan kesalahan, diantaranya ketika pengguna belum memasukan data nama merk alat pada *form* maka akan muncul pesan dialog seperti Gambar 4.94.



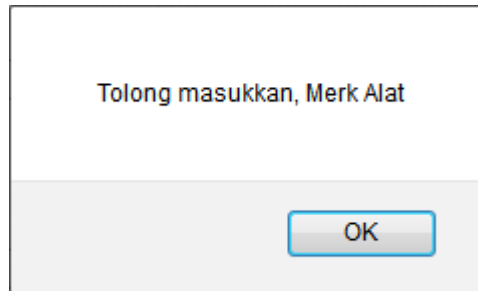

**Gambar 4. 94** Pesan Kesalahan Merk Alat pada *Form* Merk

Jika pengguna melakukan duplikasi data, maka akan muncul pesan dialog seperti Gambar 4.95.

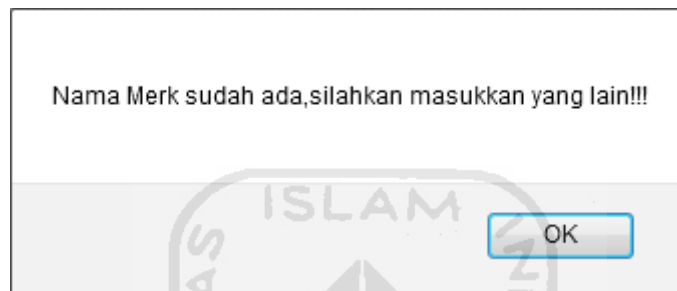

**Gambar 4. 95** Pesan Kesalahan Duplikasi Data pada *Form* Merk Alat

#### 4.4.1.13 Penanganan Kesalahan Halaman Manajemen Pemakaian Alat

Pada halaman manajemen pemakaian alat, jika pengguna ingin memasukan pemakaian alat baru dapat dilakukan dengan memasukan nama alat ke *form* yang telah di sediakan, jika tidak maka akan muncul pesan dialog seperti Gambar 4.96.

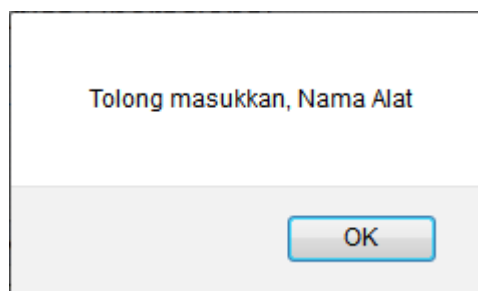

**Gambar 4. 96** Pesan Kesalahan *Form* Kosong pada *Form* Pemakaian Alat

#### 4.5 Kekurangan dan Kelebihan Sistem

Berdasarkan hasil pengujian maka didapatkan kelebihan dan kekurangan Sistem Informasi Manajemen Produksi Program Acara Studi Kasus TVRI Yogyakarta sebagai berikut.

##### 4.5.1 Kekurangan Sistem

Sistem Informasi Manajemen Produksi Program Acara ini mempunyai beberapa kekurangan diantaranya.

1. Sistem apabila diakses di *browser* IE maka tampilan akan terlihat tidak sesuai dengan desain.
2. Uji coba *file upload* belum dilakukan karena kendala sistem yang belum dimasukkan ke dalam server di TVRI Yogyakarta.

##### 4.5.2 Kelebihan Sistem

Sistem Informasi Manajemen Produksi Program Acara ini mempunyai beberapa kelebihan diantaranya.

1. Terdapat fasilitas *chatting* dan pengiriman pesan sehingga dapat mempermudah komunikasi antar pegawai TVRI Yogyakarta.
2. Sistem sudah mencakup sebagian dari proses produksi program acara di TVRI Yogyakarta.
3. Sistem dapat memberikan informasi dan membuat laporan yang dibutuhkan dalam proses produksi program acara di TVRI Yogyakarta. Diantaranya laporan daftar acara, laporan deskripsi acara, laporan tinjauan acara dan lain sebagainya.
4. Terdapat fasilitas penjadwalan produksi program acara, sehingga proses produksi menjadi lebih teratur.

## **BAB V**

### **KESIMPULAN DAN SARAN**

#### **5.1 Kesimpulan**

Berdasarkan uraian–uraian yang telah ditulis pada bab-bab sebelumnya dan berdasarkan hasil penelitian dan pembahasan yang telah dilakukan, maka dapat disimpulkan sebagai berikut :

1. Sistem Informasi Manajemen Produksi Program Acara dapat membantu pegawai dalam mengelola proses produksi program acara di TVRI Yogyakarta yang terimplementasi pada menu-menu manajemen acara, manajemen deskripsi acara, manajemen dokumentasi dan juga manajemen produksi program acara.
2. Dengan adanya sistem informasi manajemen produksi program acara ini, maka proses pengelolaan data acara menjadi lebih baik sehingga, kualitas produksi acara menjadi lebih meningkat.
3. Sistem ini mempunyai fasilitas yang dapat menunjang dalam proses produksi program acara di yang terimplementasi pada fasilitas *chat room* dan pengiriman pesan, pembuatan laporan yang dibutuhkan dalam proses produksi, ada juga fasilitas penjadwalan produksi program acara. Sistem ini sudah mencakup sebagian besar dari proses produksi acara di TVRI Yogyakarta.

#### **5.2 Saran**

Mengingat berbagai keterbatasan yang dialami selama proses pembangunan sistem ini, maka untuk pengembangan lebih lanjut disarankan untuk membuat manajemen jadwal studio agar tidak terjadi tabrakan jadwal penggunaan studio. Pada manajemen kontrol produksi, sebaiknya terdapat target acara yang disesuaikan dengan tayangan per bulan sehingga pegawai mengetahui target produksi suatu acara. Selain itu, disarankan untuk membuat manajemen untuk bidang keuangan sehingga sistem semakin lengkap.

## LAMPIRAN

1. CD Program
2. Lembar Progress TA





SARAN/USULAN PRESENTASI KEMAJUAN TUGAS AKHIR

Nama Mhs. : Aldila Aprilian

No. Mhs. : \_\_\_\_\_

Judul TA : \_\_\_\_\_

- Good job !!

= Semoga sukses dan berkah

Nilai kemajuan Tugas Akhir: \_\_\_\_\_ (0 - 100)  
(studi pustaka, perancangan, penguasaan materi, ketepatan)

Yogyakarta, 10/5/2011

Dosen,

Andhik Budi Cahyono  
(nama terang)

Dilampirkan pada Laporan TA yang diajukan untuk pendadaran



UNIVERSITAS ISLAM INDONESIA  
Jurusan Teknik Informatika FTI

SARAN/USULAN PRESENTASI KEMAJUAN TUGAS AKHIR

Nama Mhs. : Aldila Mprilwan  
No. Mhs. : 07 064  
Judul TA : \_\_\_\_\_

Mantab !!!  
Referensi untuk pengembangan form dicari lagi  
Balasan masalah dipertahankan

Nilai kemajuan Tugas Akhir: \_\_\_\_\_ (0 - 100)  
(studi pustaka, perancangan, penguasaan materi, ketepatan)

Yogyakarta, 10-5-2011

Dosen

Hamis Hamid

(nama terang)

Dilampirkan pada Laporan TA yang diajukan untuk pendadaran