



Mercedes-Benz  
CENTER

AGUNG WIBOWO 93340042 / IR. H. MUNICHY B. EDREES, A. Arch. / ARIF BUDI SHOLIHAH, ST.  
desain pembimbing  
mahasiswa

---

## ***ANALISA KONSEP***

*Rangkaian desain skematik*

# WATK WPTW, RPTV, RCTV

Mercedes-Benz adalah perusahaan otomotif Jerman yang memproduksi mobil mewah dan truk. Perusahaan ini didirikan pada tahun 1926 dan memiliki kantor pusat di Stuttgart, Jerman. Mercedes-Benz adalah salah satu merek mobil yang paling terkenal di dunia.

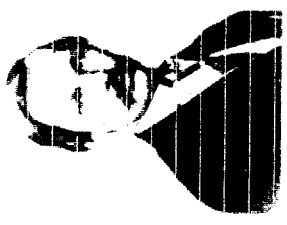

GOTTLIEB DAIMLER

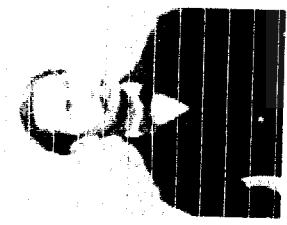

OTTO BENZ

Mercedes-Benz adalah perusahaan otomotif Jerman yang memproduksi mobil mewah dan truk. Perusahaan ini didirikan pada tahun 1926 dan memiliki kantor pusat di Stuttgart, Jerman. Mercedes-Benz adalah salah satu merek mobil yang paling terkenal di dunia.



Mercedes-Benz sedan

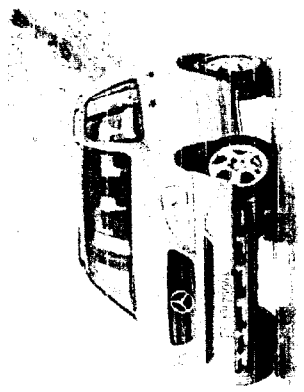

Mercedes-Benz sedan



Mercedes-Benz truck

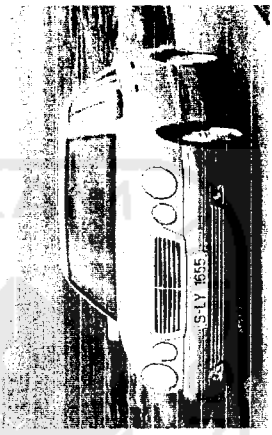

Mercedes-Benz sedan



Mercedes-Benz truck



Mercedes-Benz sedan



Mercedes-Benz  
CENTER

AGUNG WIBOWO 92340042 / IR 11 MUNTACHY B. FDRRES. H. Arch. / ARIF BUDI SHOLIHAH, ST. (dosen pengajar)

# KERANGKA POLA PIKIR

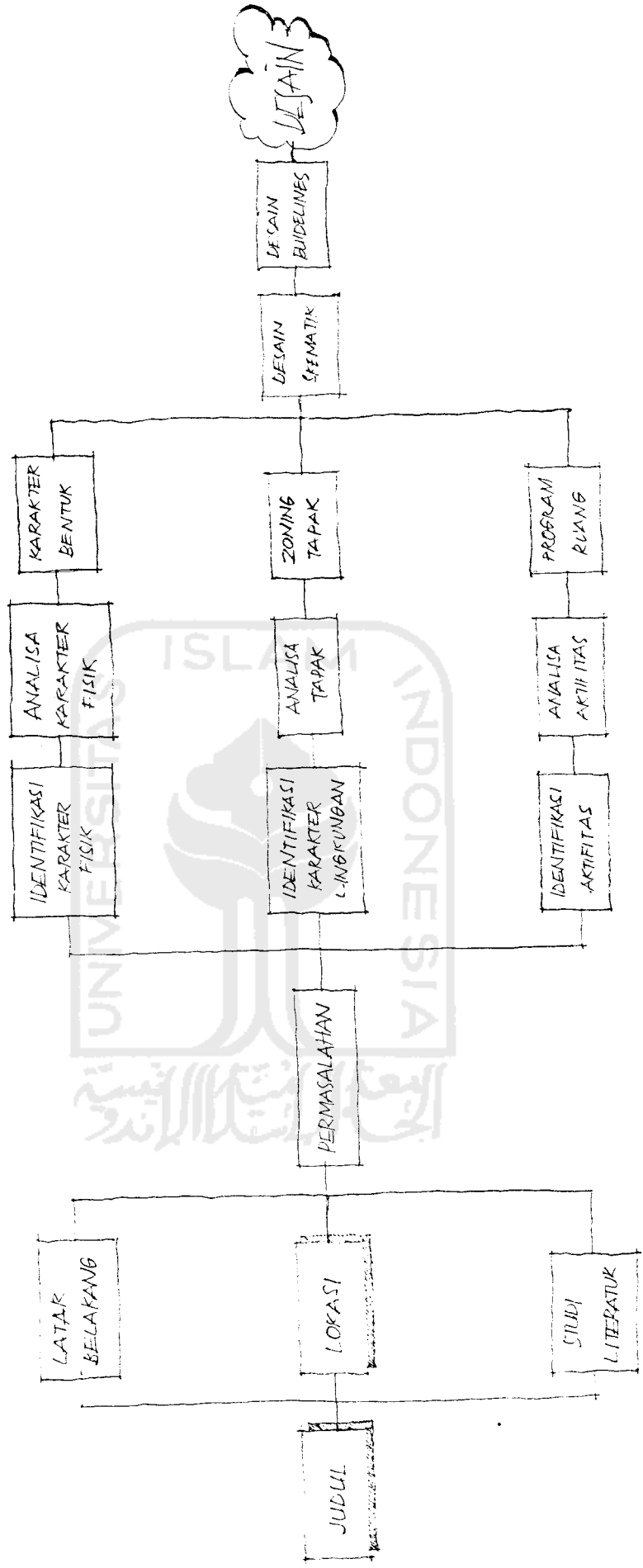

# PROJECT TITLE

## MERCEDES-BENZ CENTER (PASSENGER CARS)<sup>(1)</sup>

LOKASI : JL. MAGELANG KM. 6.5  
SINDUADI, MLATI, SLEMAN  
YOGYAKARTA

DIMENSI SITE : 136 M x 110 M  
LUAS SITE : 14.960 M<sup>2</sup>

### LATAR BELAKANG :

Komunitas konsumen Mercedes-Benz di Yogyakarta memperlakukan adanya tempat pelayanan bisnis otomotif khusus untuk Mercedes-Benz yang memflektasikan kualitas dan kelas dari Mercedes-Benz, seperti yang telah dikenal oleh DaimlerChrysler AG. sebagai produsen Mercedes-Benz.

### DETERMINASI FUNGSI BANGUNAN

Bangunan Mercedes-Benz Center difungsikan sebagai tempat pelayanan bisnis otomotif khusus untuk merk Mercedes-Benz, dengan fungsi utamanya

1. Show Room (Ruang Pamer) → Penjualan
2. Spare Parts (Suku Cadang) → penjualan
3. Workshop (Servis/Perbaikan) → pelayanan jasa (2)

Dengan demikian ada fungsi pendukung

1. Biro / Kantor
2. Merchandise Retail
3. Client's Corner
4. Mercedes-Benz Information Center (Pendukung Utama)

(1) PASSENGER CARS = TYPE SEDAN, MPV (MULTI PURPOSE VAN) & SUV  
(SPORT UTILITY VAN)

(2) ARCHITECTURE CENTER, DAIMLERCHRYSLER (M/P/M/P), "MERCEDES-BENZ CENTER, INSTRUCTIONS & STANDARDS", STUTTGART, 2002, P.6.

# STUDI TERAMPIL

## PERSEKUTUAN BANGUNAN

Mercedes-Benz Center, Sindelfingen, Jerman, INT.

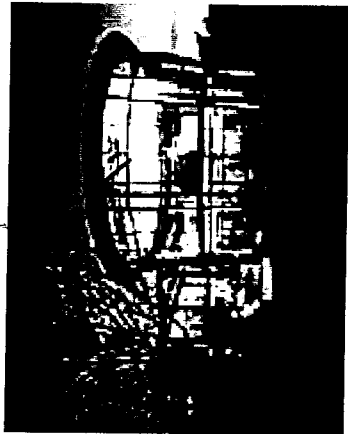

Mercedes-Benz Center, Hagenloch, Jerman, EXT.

Mercedes-Benz Center, Berlin, Jerman, INT.

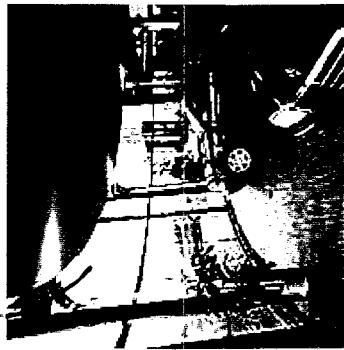

Mercedes-Benz Center, Hagenloch, Jerman, I

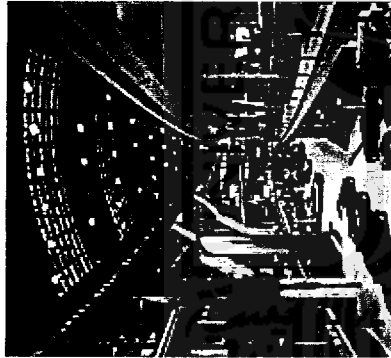

Mercedes-Benz Center, Berlin, Jerman, INT.

Mercedes-Benz Center, Rastatt, Jerman, Hall, INT.

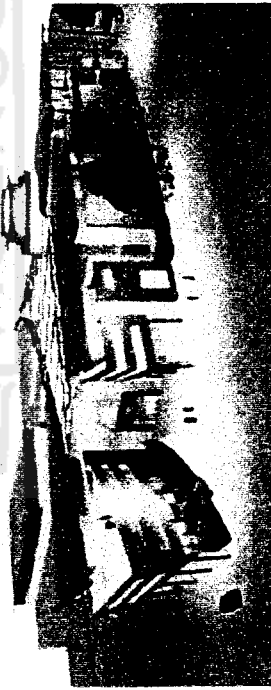

Mercedes-Benz Center, Sindelfingen, Jerman, Kids Corner, INT.



Mercedes-Benz Center, Rastatt, Jerman, Hall, INT.

Mercedes-Benz Center, Rastatt, Jerman, Hall, INT.

# Wahid Sabana Tok

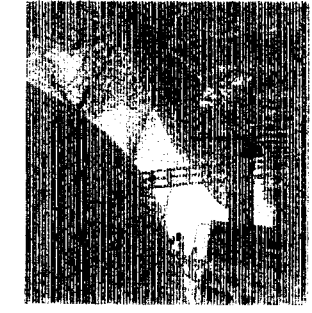
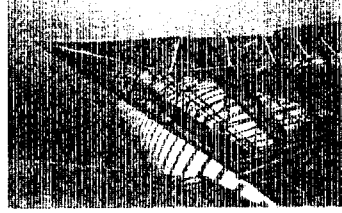

1. **Wahid Sabana Tok** adalah perahu tradisional yang digunakan untuk transportasi di perairan pedalangan.

2. Perahu ini memiliki bentuk yang unik, dengan atap yang melengkung dan terbuat dari bahan-bahan alami.

3. Perahu ini digunakan untuk berbagai keperluan, seperti transportasi penumpang, angkutan barang, dan sebagai sarana rekreasi.

4. Perahu ini memiliki nilai seni yang tinggi, terutama dalam hal ukiran dan hiasan.

5. Perahu ini merupakan salah satu warisan budaya yang penting dari masyarakat pedalangan.

6. Perahu ini juga memiliki nilai historis yang tinggi, karena telah digunakan sejak zaman dahulu.

7. Perahu ini juga memiliki nilai ekonomis yang tinggi, karena dapat digunakan untuk berbagai keperluan.

8. Perahu ini juga memiliki nilai budaya yang tinggi, karena merupakan salah satu simbol identitas masyarakat pedalangan.

9. Perahu ini juga memiliki nilai seni yang tinggi, terutama dalam hal ukiran dan hiasan.

10. Perahu ini juga memiliki nilai historis yang tinggi, karena telah digunakan sejak zaman dahulu.

11. Perahu ini juga memiliki nilai ekonomis yang tinggi, karena dapat digunakan untuk berbagai keperluan.

12. Perahu ini juga memiliki nilai budaya yang tinggi, karena merupakan salah satu simbol identitas masyarakat pedalangan.

13. Perahu ini juga memiliki nilai seni yang tinggi, terutama dalam hal ukiran dan hiasan.

14. Perahu ini juga memiliki nilai historis yang tinggi, karena telah digunakan sejak zaman dahulu.

15. Perahu ini juga memiliki nilai ekonomis yang tinggi, karena dapat digunakan untuk berbagai keperluan.

16. Perahu ini juga memiliki nilai budaya yang tinggi, karena merupakan salah satu simbol identitas masyarakat pedalangan.

17. Perahu ini juga memiliki nilai seni yang tinggi, terutama dalam hal ukiran dan hiasan.

18. Perahu ini juga memiliki nilai historis yang tinggi, karena telah digunakan sejak zaman dahulu.

19. Perahu ini juga memiliki nilai ekonomis yang tinggi, karena dapat digunakan untuk berbagai keperluan.

20. Perahu ini juga memiliki nilai budaya yang tinggi, karena merupakan salah satu simbol identitas masyarakat pedalangan.

1. **Wahid Sabana Tok** adalah perahu tradisional yang digunakan untuk transportasi di perairan pedalangan.

2. Perahu ini memiliki bentuk yang unik, dengan atap yang melengkung dan terbuat dari bahan-bahan alami.

3. Perahu ini digunakan untuk berbagai keperluan, seperti transportasi penumpang, angkutan barang, dan sebagai sarana rekreasi.

4. Perahu ini memiliki nilai seni yang tinggi, terutama dalam hal ukiran dan hiasan.

5. Perahu ini merupakan salah satu warisan budaya yang penting dari masyarakat pedalangan.

6. Perahu ini juga memiliki nilai historis yang tinggi, karena telah digunakan sejak zaman dahulu.

7. Perahu ini juga memiliki nilai ekonomis yang tinggi, karena dapat digunakan untuk berbagai keperluan.

8. Perahu ini juga memiliki nilai budaya yang tinggi, karena merupakan salah satu simbol identitas masyarakat pedalangan.

9. Perahu ini juga memiliki nilai seni yang tinggi, terutama dalam hal ukiran dan hiasan.

10. Perahu ini juga memiliki nilai historis yang tinggi, karena telah digunakan sejak zaman dahulu.

11. Perahu ini juga memiliki nilai ekonomis yang tinggi, karena dapat digunakan untuk berbagai keperluan.

12. Perahu ini juga memiliki nilai budaya yang tinggi, karena merupakan salah satu simbol identitas masyarakat pedalangan.

13. Perahu ini juga memiliki nilai seni yang tinggi, terutama dalam hal ukiran dan hiasan.

14. Perahu ini juga memiliki nilai historis yang tinggi, karena telah digunakan sejak zaman dahulu.

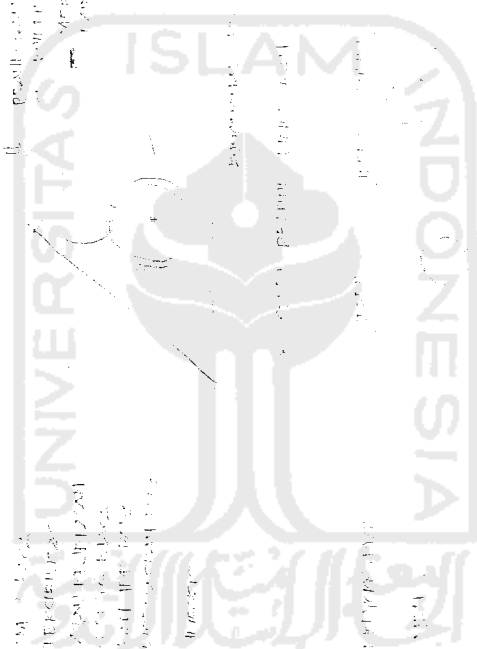

Mercedes-Benz  
CENTER

# LANDASAN TEORI!

## ② STUDI BENTUK SEGITIGA



→ SEGITIGA MENUNJUKKAN STABILITAS



→ SEGITIGA YG TERLETAK PADA SALAH SATU SISI NYA MERUPAKAN BENTUK YG SANGAT STABIL

## ③ BENTUK RUANG CEPILASI

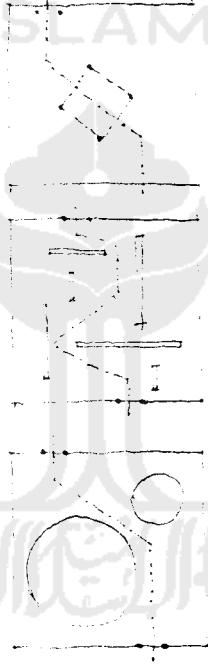

DALAM BENTUK RUANG YG LUS, SEBUAH LAMPAU DAPAT REPERENIRK AKAR TANPA BENTUK & BATASAN DAN DITENTUKAN OLEH ARTIFISIAL DAN SUSUNAN PERSEKUTUAN DI DALAM RUANGNYA.

→ SUMBER : ARSITEKTUR, BENTUK, RUANG & TATANAN, FRANCIS D. CHING

④ POLA RUANG MERCEDES-BENZ CEPTEK ADALAH POLA RUANG YANG FLEKSIBEL DAN MENGHINDARI POLA RUANG YANG KATU.

→ SUMBER : MERCEDES-BENZ CENTER, INTRUCTIONS & STANDARDS, ZIMMERHELYER AS, ARCHITECTURE CENTER (MIP/MBP) TUTTGART, JERMAN.

# PERMASALAHAN

BAGAIMANA PERWUJUDAN BANGUNAN MERCEDES-BENZ CENTER DI YOGYAKARTA YANG MEREFLLEKSIKAN KUALITAS DAN KELAS DARI MERK MERCEDES-BENZ DENGAN APLIKASI UNSUR HIGH TECH YANG MINGGUBUJIKAN ALTARA KONSEP DESAINER LOKAL DENGAN FOLICP DI SAIN STANDAR DARI DAMIERCIRISLER AG SEBAGAI PRODUSEN DARI MERCEDES-BENZ



1. *Mercedes-Benz*  
 2. *Mercedes-Benz*  
 3. *Mercedes-Benz*  
 4. *Mercedes-Benz*  
 5. *Mercedes-Benz*  
 6. *Mercedes-Benz*  
 7. *Mercedes-Benz*  
 8. *Mercedes-Benz*  
 9. *Mercedes-Benz*  
 10. *Mercedes-Benz*

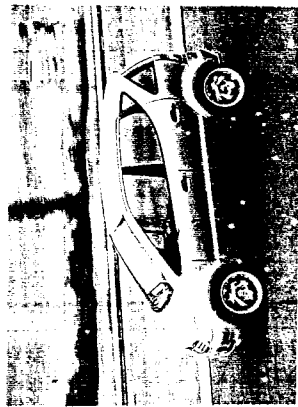

*Mercedes-Benz (A 100)*

*Mercedes-Benz (A 100)*



UNIVERSITAS ISLAM  
 INDONESIA  
 الجامعة الإسلامية  
 الإندونيسية

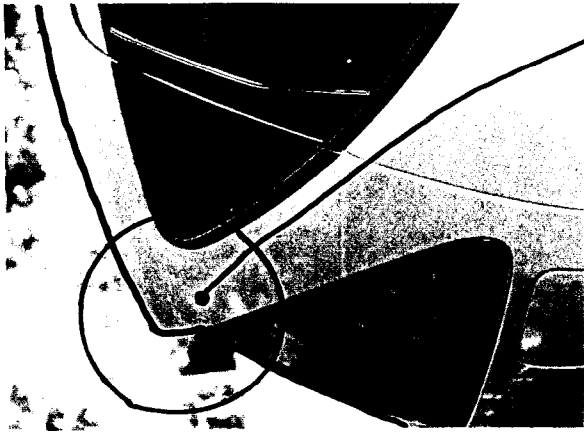

*Mercedes-Benz (A 100)*

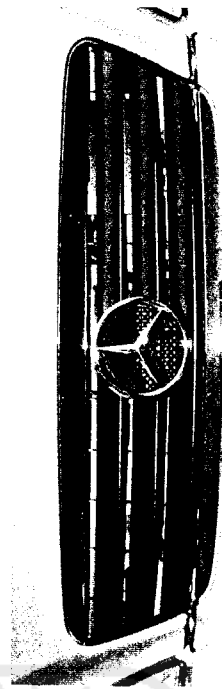

*Mercedes-Benz (A 100)*

# DENTIFIKASI & ANALISA KARAKTER FISIK

KARAKTER BANGUNAN JUGA DIDASARKAN  
PADA "INSTRUCTION & STANDARDS FOR  
MERCEDES-BENZ CENTER" YG DIATUR OL-  
EH DAIMLER CHRYSLER AG, JERMAN

"TUMPENG" ADALAH SALAH SATU  
ELEMEN BUDAYA SETEMPAT JE.  
BAGAI SIMBOL DARI RASA SYUKUR,  
KESELAMATAN DAN KESEJAHTERAAN

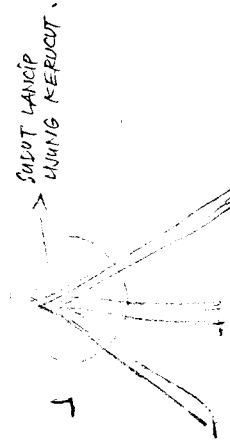
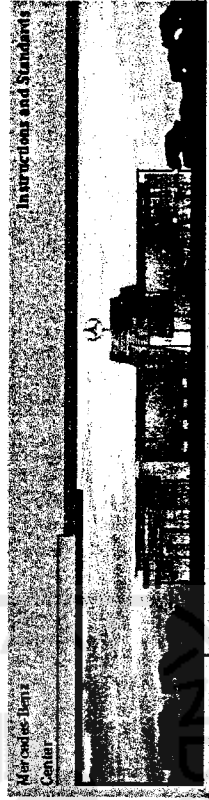
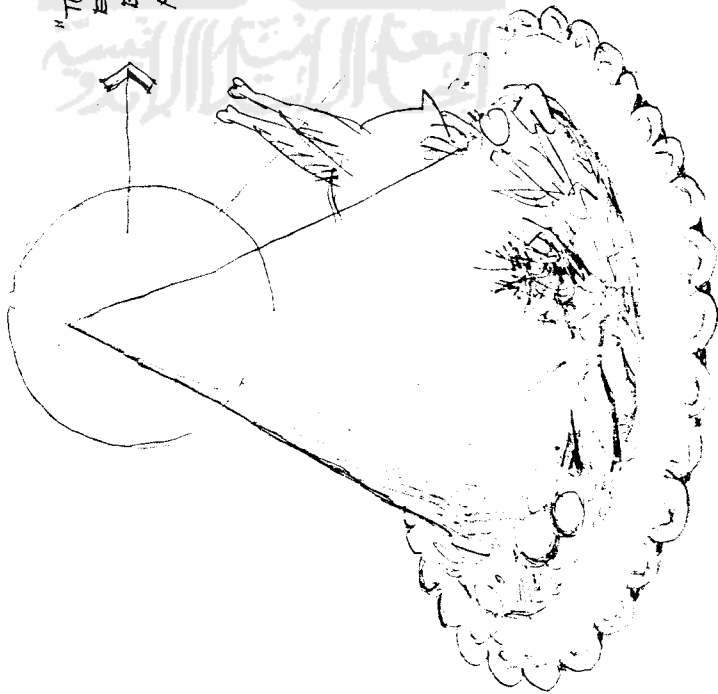

Handwritten notes at the top of the page, possibly a title or subject.

Handwritten notes on the left side of the page.

Handwritten notes on the left side of the page, below the first note.

Handwritten notes on the left side of the page.

Handwritten notes on the right side of the page.

Handwritten notes on the right side of the page.

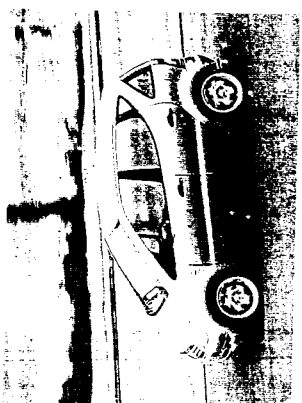
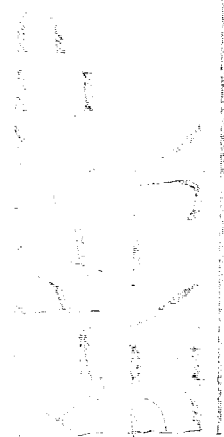

1

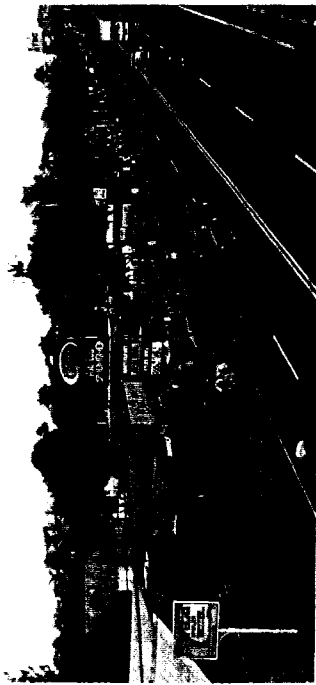

4

S.K. BUDIATI  
40/Kg. KSH/1999  
1447-2007

2



3

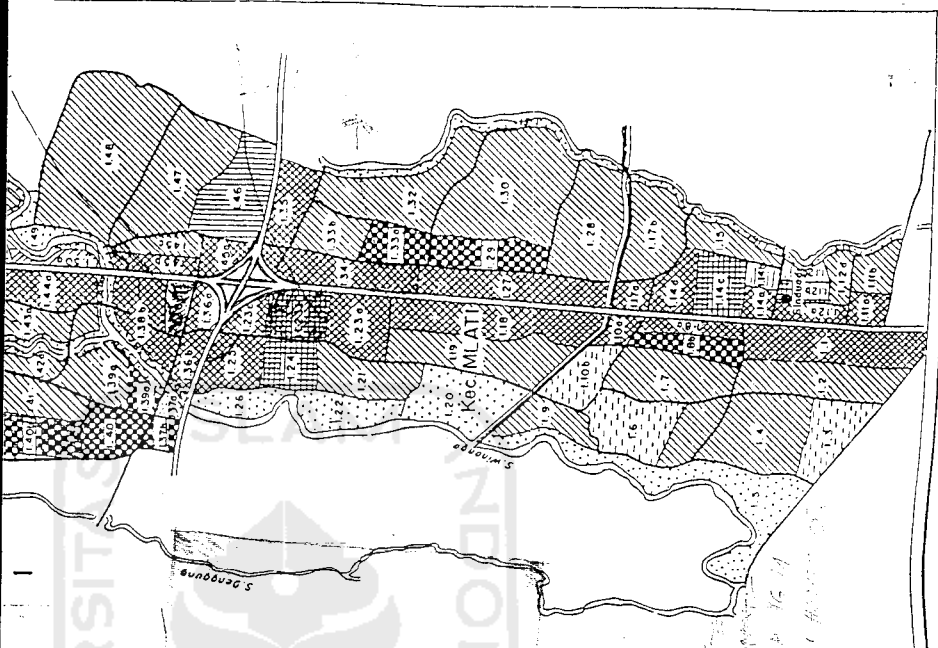

### RENCANA DETAIL TATA RUANG

#### Legenda:

- Lindung / RTH
- Pertanian
- Industri
- Agribisnis
- Perdagangan
- Fasilitas Wisata
- Perkantoran
- Pemukiman
- Fasilitas Pelayanan
- Terminal
- Area Parkir
- Batas Zona
- Sungai
- Jalan
- Kantor Kabupaten
- Kantor Kecamatan
- Desa
- Nomor Blok
- Nomor Zona

PROVINSI JAWA TENGAH

Kabupaten Semarang  
Kecamatan Gunungpati  
Desa Karangayut  
Kawadangan

Kawasan Perencanaan

Skala 1:20.000

#### PETA PEMANFAATAN RUJANG

Sumber	Peta Dasar	Tematik	Kode
	TR	TR	
Perihal	N o m a	T.Tangan	Manor Lembar
Dipambar oleh			
Direncanakan			
Ditetujui			



STASIA



**Mercedes-Benz  
CENTER**

AGUNG WIBOWO 93340042 / IR. H. MUNZCHY B. EDREES, M. Arch. / ARIF RUDI SHOLIHAH, ST.  
P. 081 536 6166



STASIA

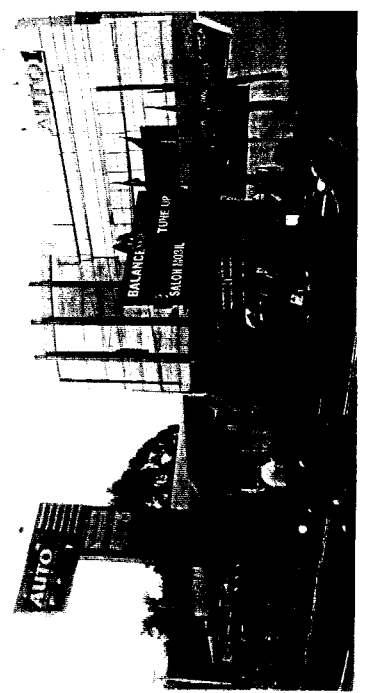
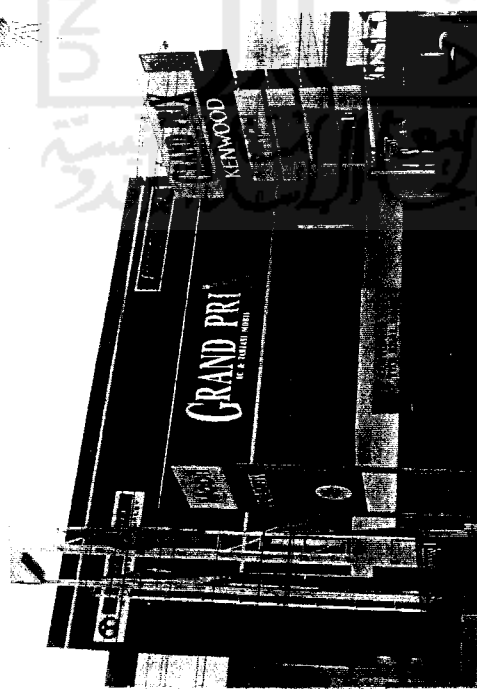
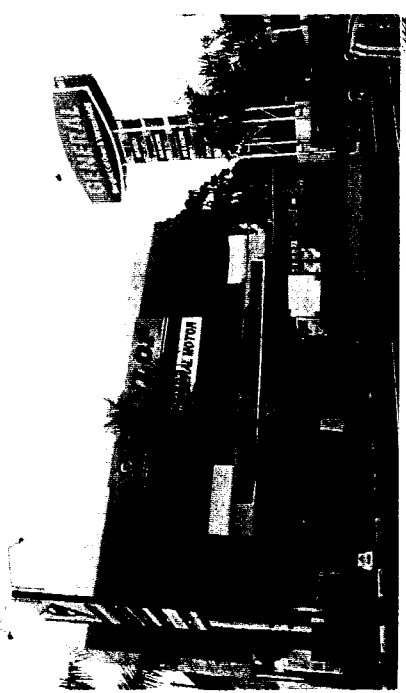

# ANALISA TAPAK

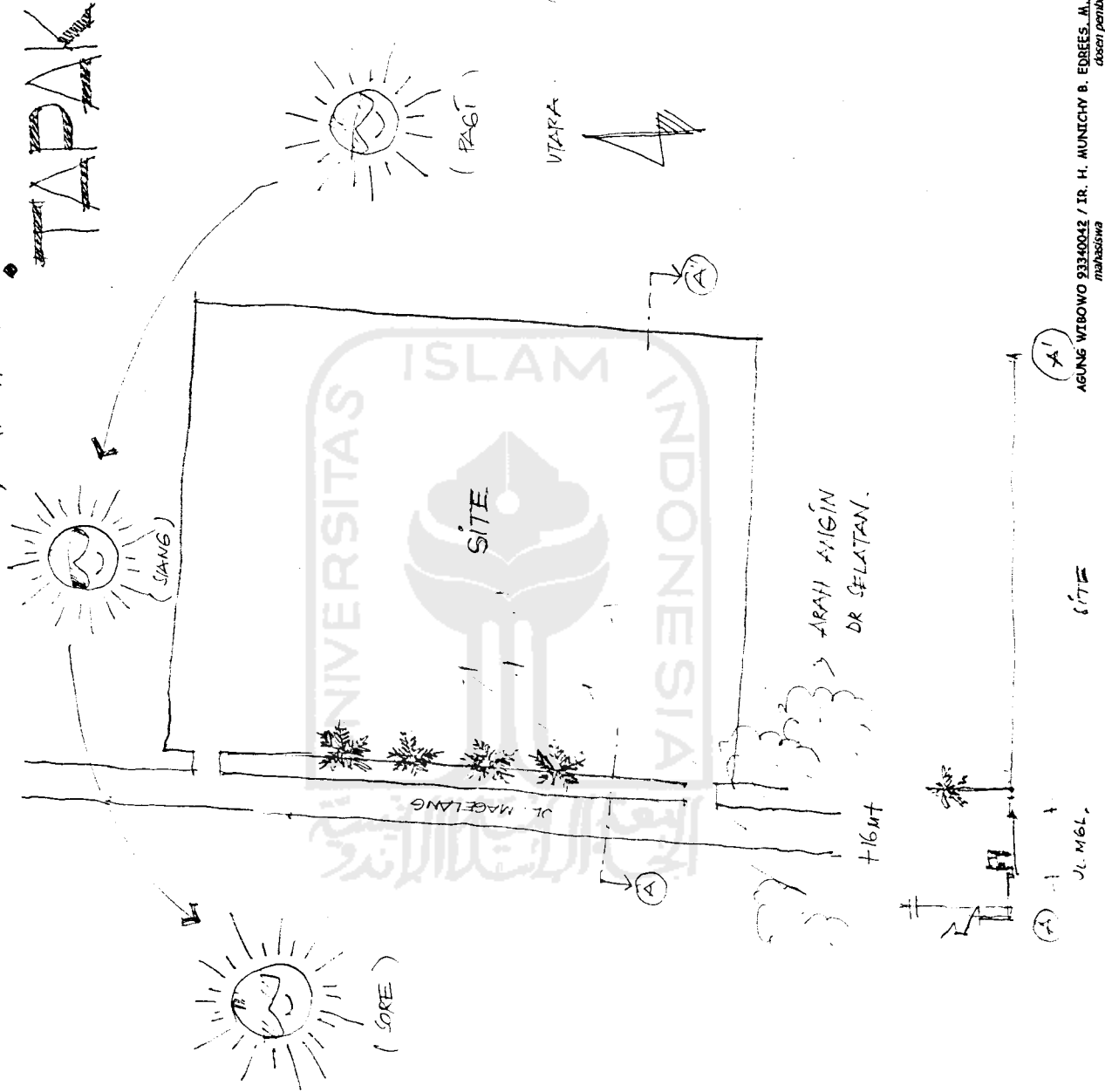

Mercedes-Benz  
CENTER

AGUNG WIBOWO 93340042 / IR. H. MUNICHY B. EDREES. M. Arch. / ARIF BUDI SHOLIHAH. ST.  
MANASSAWA  
desain penunjang  
desain pengayuh

# ZONING TAPAK

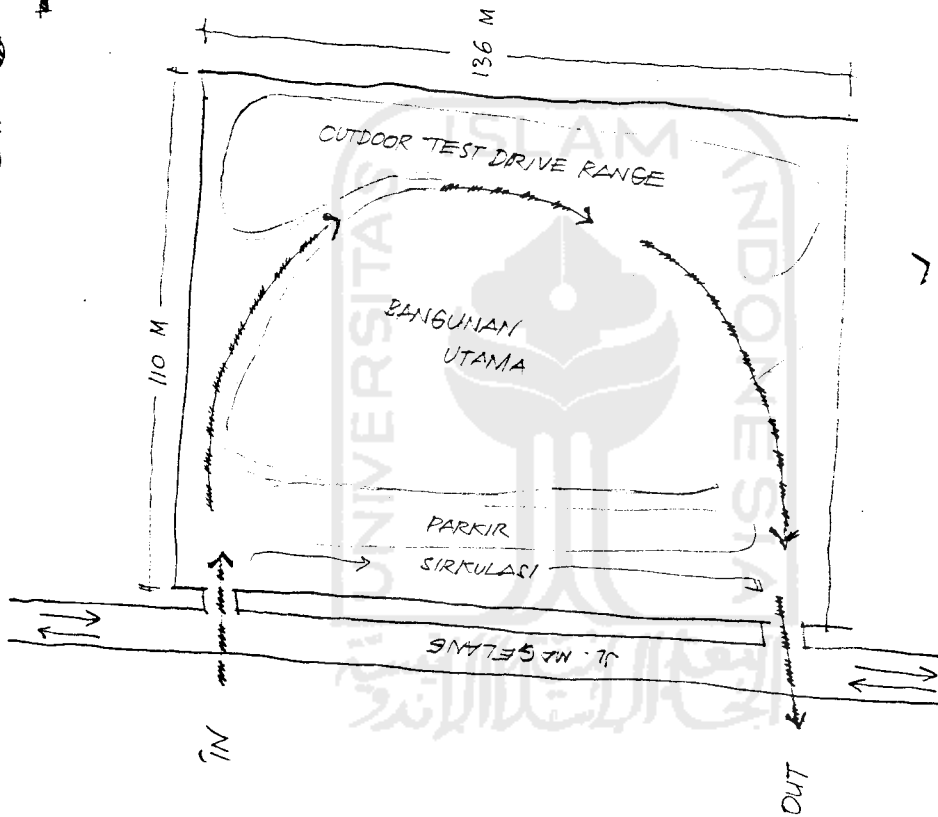

Sirkulasi untuk  
PENGIRIMAN &  
EMERGENCY (KEBAKARAN)

ARUS LAIN 2 ARAH



Mercedes-Benz  
CENTER

# IDENTIFIKASI AKTIFITAS

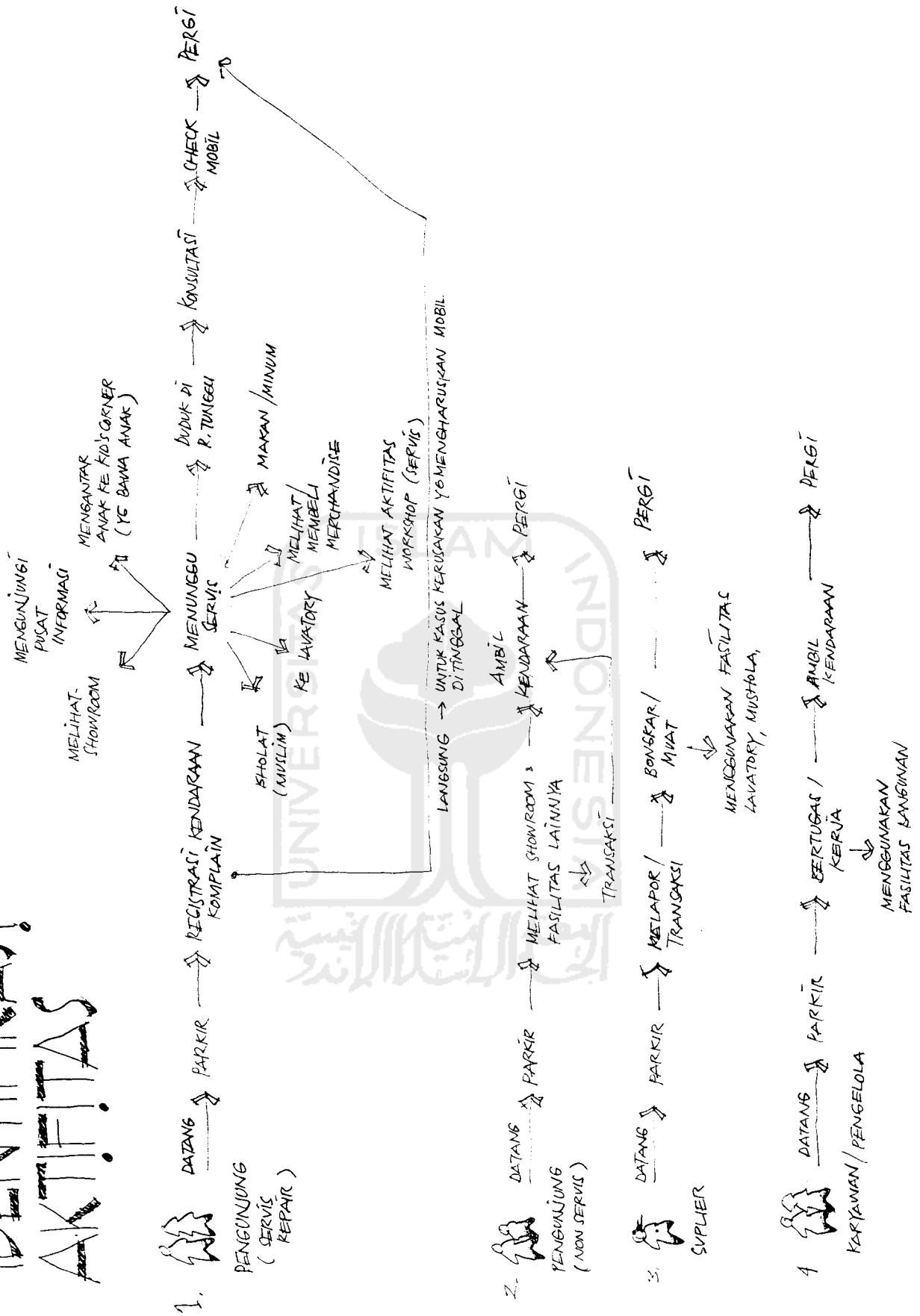



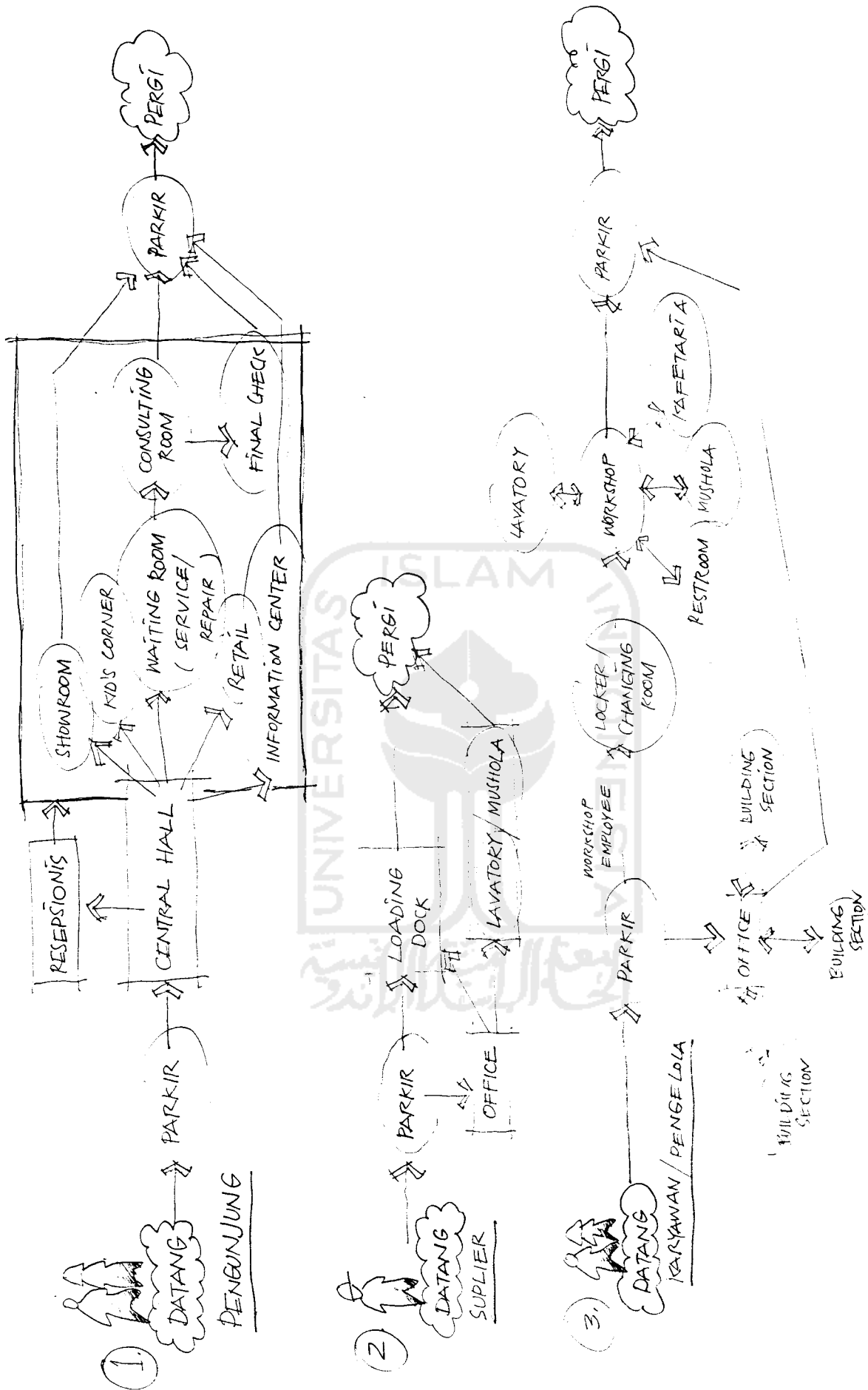

# ANALISA AKTIFITAS

**IDENTIFIKASI, PROGRAM, DISTRIBUSI DAN BESARAN RUANG**

BAGIAN	NAMA RUANG	JML	CAPC.	UNIT STAND.	LOKASI & LUAS (m2)			LUAS TOTAL	ZONING		
					Base	Grnd.	Li. 1		Li. 2	public	sm. Public
Presentation	Showroom Mobil Baru	1	28	51.7	1448		1448	#			
	Showroom Mobil Bekas	1	16	51.7		827	827	#			
	Delivery	1	15	29.7	223	223	446		#		
Sales	Brand Gallery	1	1	1100	500	380	1100	#			
	Spare Parts	1	1	152	152		152	#			
	Aesoris	1	1	200		200	200	#			
	Resepsionis/kantor	2	4	17.7	30	41	71		#		
	Tire & Velg Shop	1	1	160	160		160	#			
	Bistro/Kafetaria	4	60	2.9	120	54	174	#			
	Kitchen/Pantry	4	20	2.2	32		44			#	
	Central Hall/Event Area	1	1	884	884		884	#			
	Finance/Leasing	1	3	15		45	45		#		
	Workshop	1	22	53.2	1170		1170		#		
After Sales	Final Check	1	4	24	96		96		#		
Employee	Kantor Adm. Umum	2	32	17.7	320	246	566		#		
	Meeting	2	16	2		32	32		#		
Supporting	Workshop Emp. Lobby	1	8	1.5	12		12		#		
	Locker & Changing	1	50	0.84	42		42			#	
	Medical Room	1	6	4	24		24			#	
	Musholla	1	15	1.35		20	20			#	
	Children's Corner	1	24	7.2		173	173	#			
	Siemens Retail	1	12	2.64		32	32	#			
	MB Merchandise Retail	1	24	2.64		63	63	#			
	MB Information Center	1	50	1.8		90	90	#			
	Lavatory	5	58	1.7	18	22	99				#
	Mekanikal Elektrikal	1	1	128	128		128				#
Basement Parking	Basement Parking	1	50	20	1000		1000	#			
	<b>LUAS TOTAL RUANG</b>				<b>2844</b>	<b>1984</b>	<b>706</b>	<b>3564</b>	<b>1984</b>	<b>706</b>	<b>9098</b>

# PROGRAM RUANG

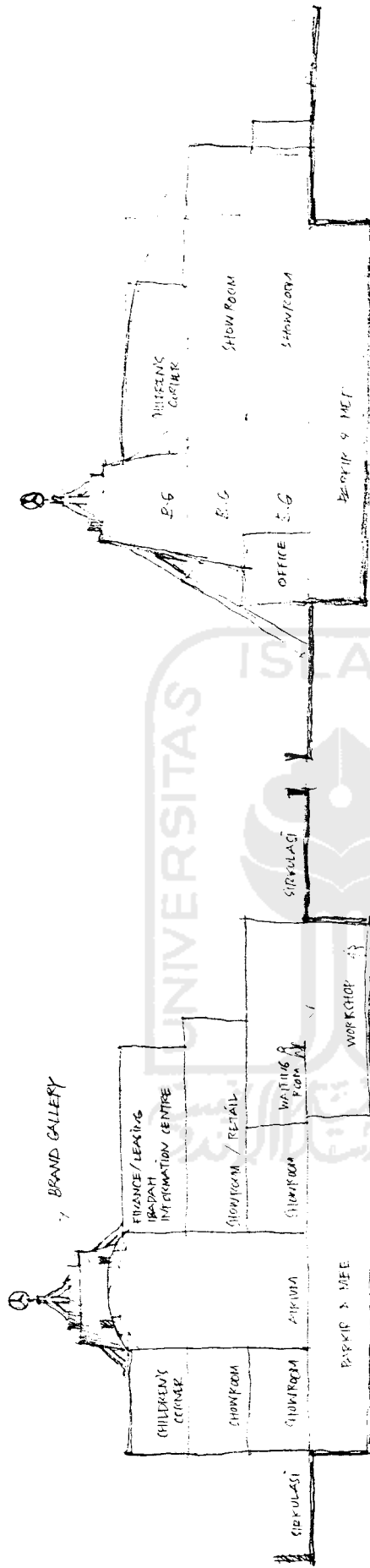



Mercedes-Benz  
CENTER

IGUC WTBOWO 83340042 / Idr. H. MUNICHY B. EDEES, M. AEd. / ARIF BUDI SHOULHAH, ST.  
*desain pembelajaran dosen pengaji*

SKETSA  
PERFORMA  
BANGUNAN

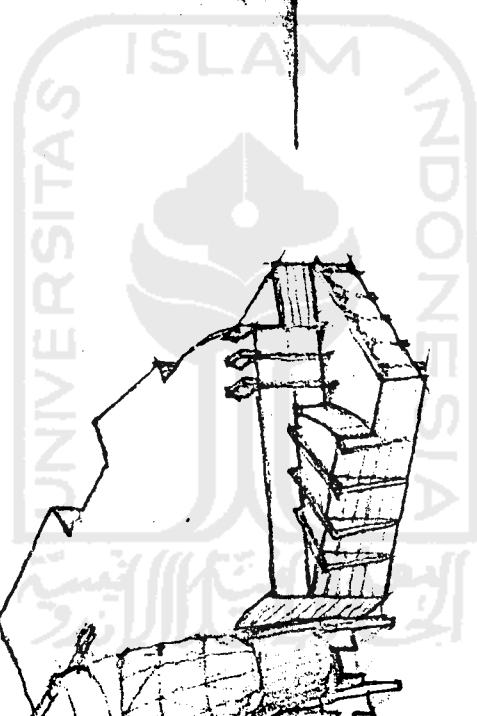
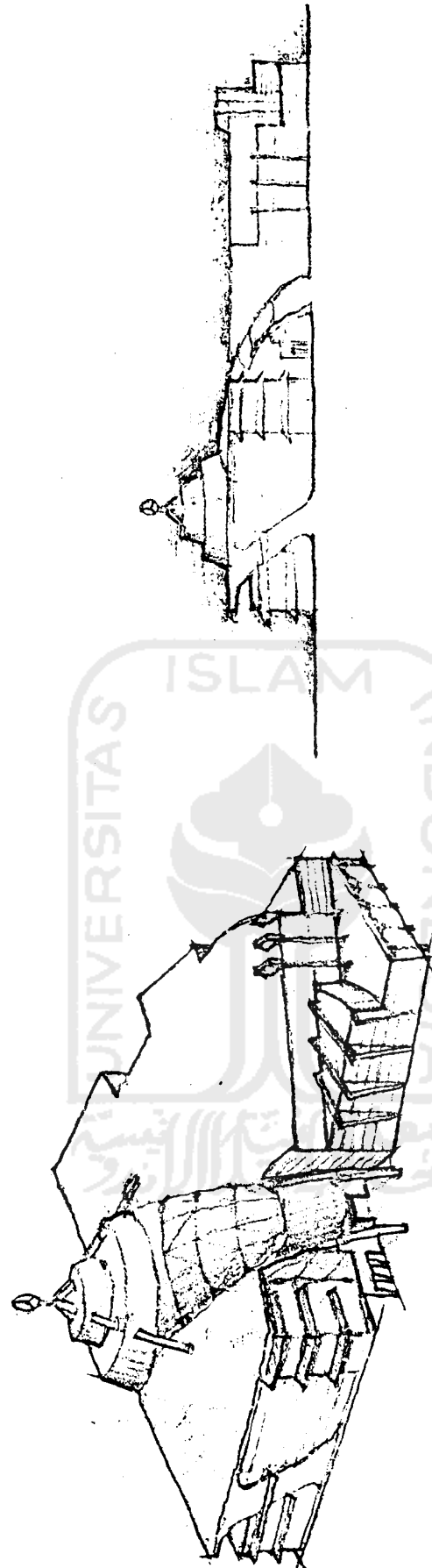

Mercedes-Benz  
CENTER

AGUNG WIBOWO 23340042 / IR. H. MUNICHY B. EDREES, M. Arch. / ARIEF BUDI SHOLIHAH, ST.  
mahasiswa dosen pembimbing dosen pengajar

# DESIGN GUIDELINES

> bidang kaca

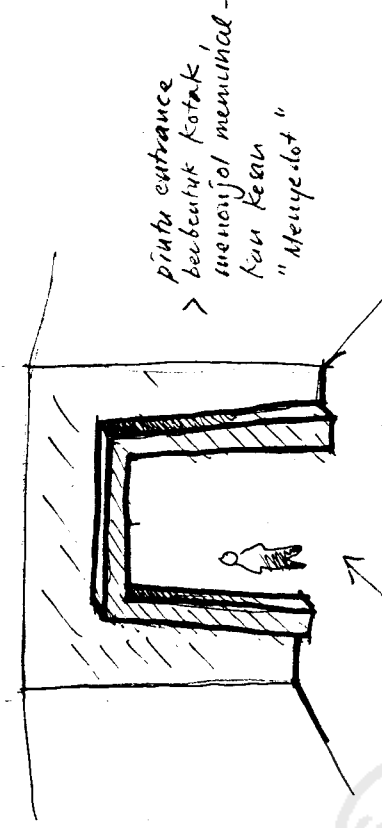

> sudut lancip keuncit (trimper)

Element simbol Mercedes-Benz  
 > pd tempat tertinggi pd bangunan  
 dan rotator

Bentuk lonikal pd Brand gallery sbg pusat bangunan

Skylight pd Entrance

Diameter 5,5 M

Batang silinder berbentuk pembentuk sudut lancip keuncit

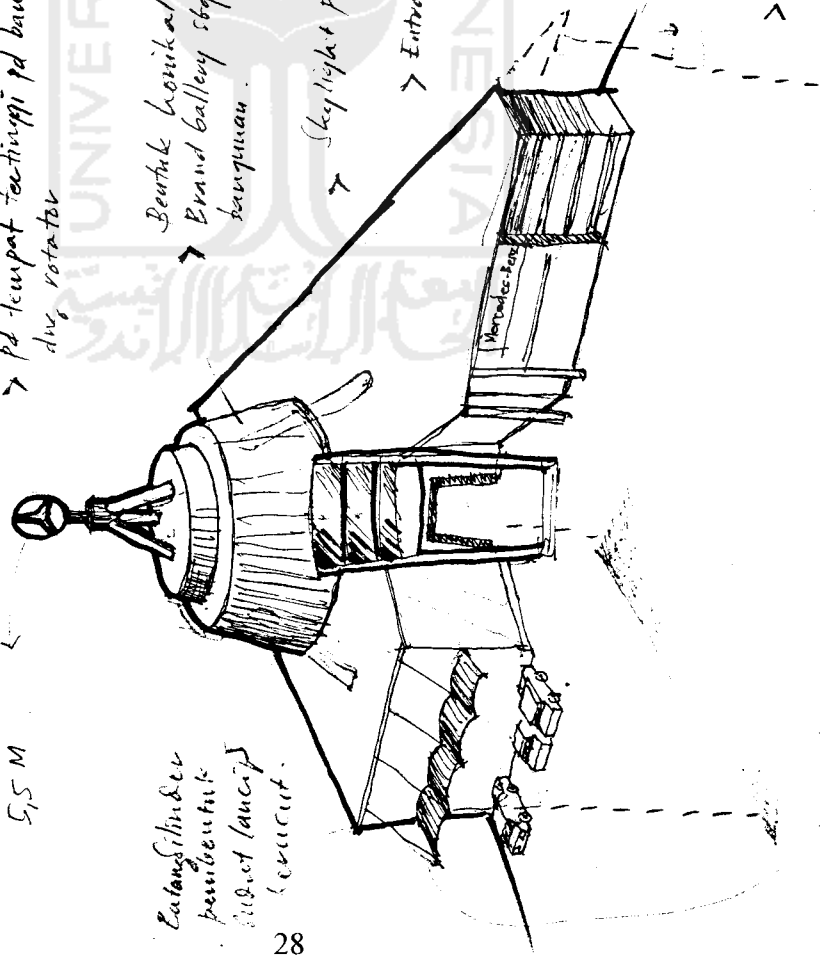

> Frame pd Glass Coverage didominasi oleh elemen horizontal (grill)

> Free Standing external columns

> Bentuk Susun danah melalah segitiga

> kanopi pd ruang parkir luar (charging canopy)

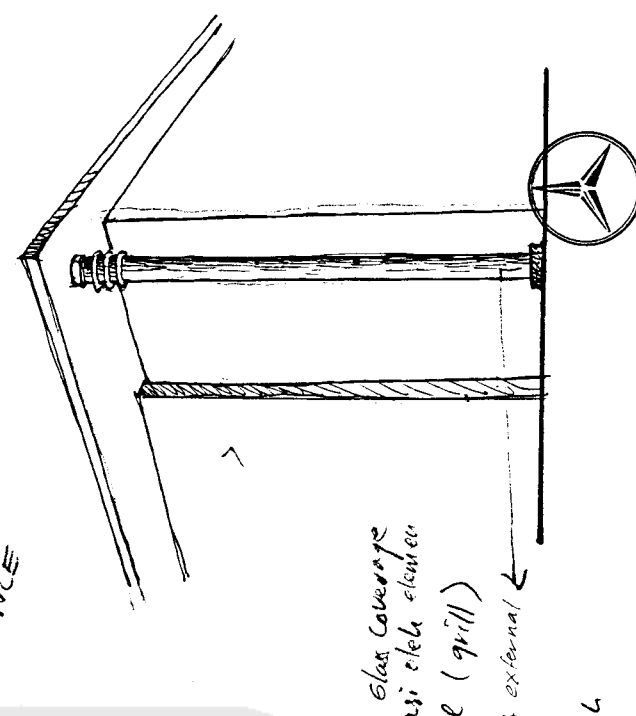

Mercedes-Benz CENTER

# DESIGN GUIDELINES

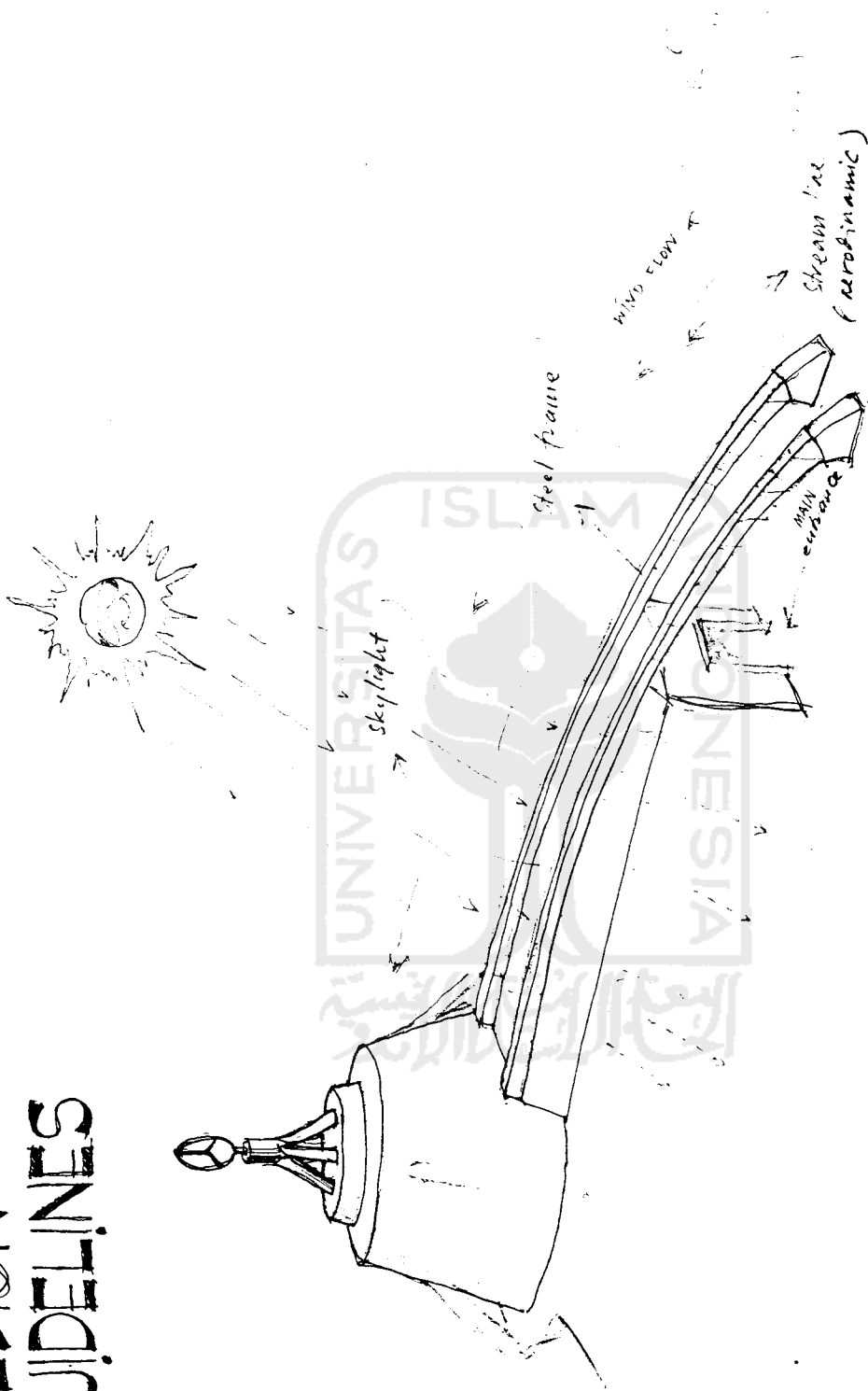

Mercedes-Benz  
CENTER

# DESIGN GUIDELINES

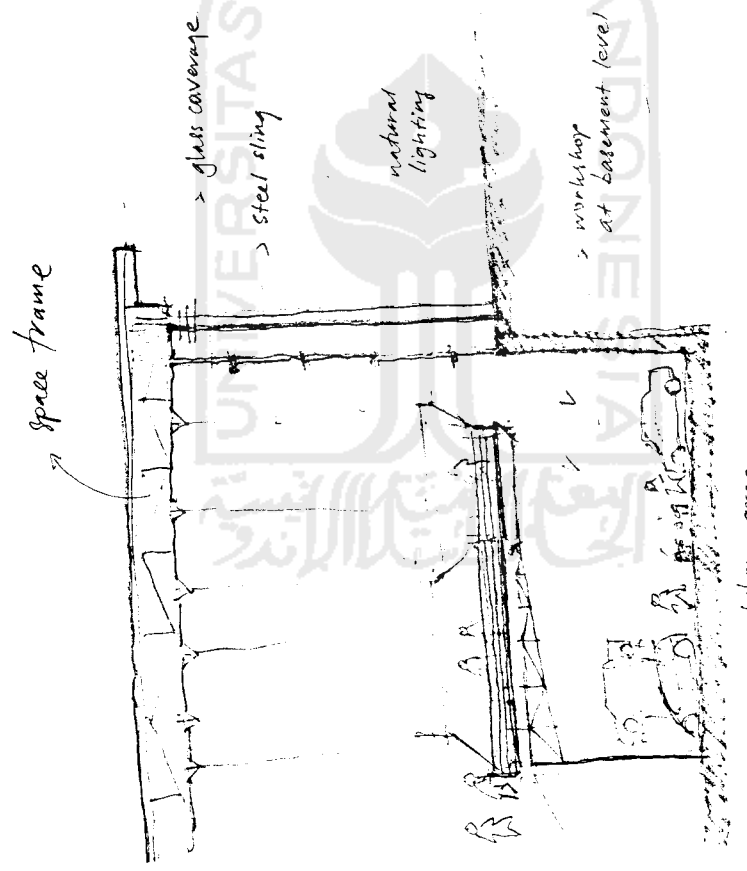
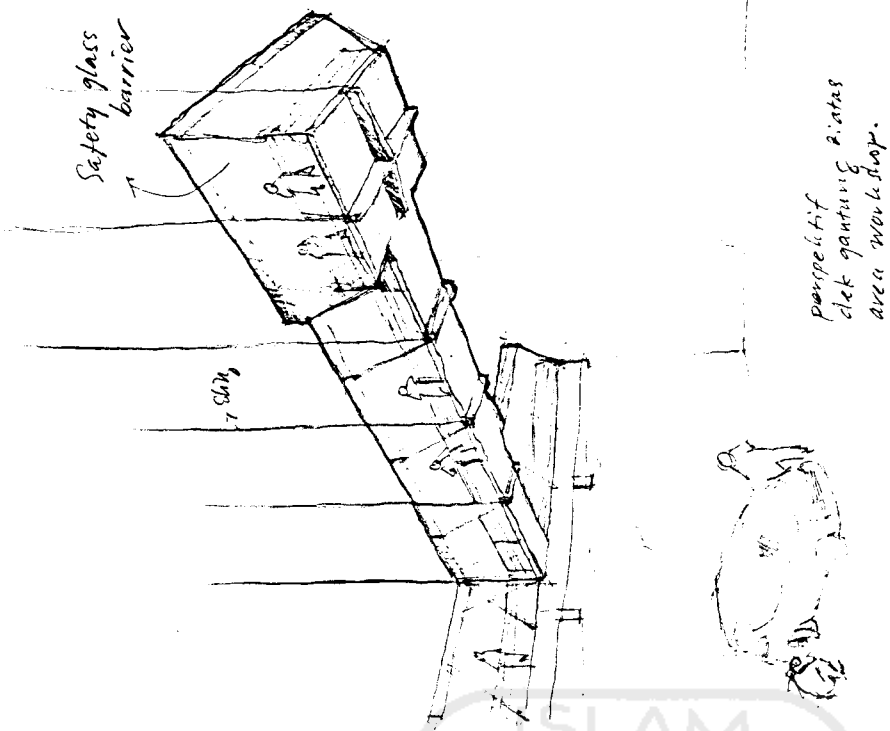

→ hanging bridge & deck for customer surveillance.



Mercedes-Benz  
CENTER