

LAMPIRAN



ANGKATAN BERSENJATA REPUBLIK INDONESIA
MARKAS BESAR
TENTARA NASIONAL INDONESIA ANGKATAN UDARA



PERINTAH KEPALA STAF TNI ANGKATAN UDARA
Nomor : Prin/ 057/IV/1984

- Pertimbangan :
1. Bahwa Museum Pusat TNI Angkatan Udara "Dirgantara Mandala" yang berlokasi di Gedung bekas "Link Trainer" Akabri Bagian Udara Lanuma Adi Sucipto sudah tidak memenuhi persyaratan lagi baik teknis, fungsi maupun luas bangunannya.
 2. Bahwa sehubungan dengan hal-hal tersebut perlu memindahkan museum dimaksud ke gedung No. 16 (Ex Pabrik Gula) Wonocatur Lanuma Adi Sucipto.
 3. Keputusan Presiden Republik Indonesia No. 65/ABRI/TAHUN 83 tentang Pemberhentian/Pengangkatan Kepala Staf TNI Angkatan Udara.
 4. Keputusan Presiden Republik Indonesia No. 60 tahun 1983 tentang Pokok-pokok dan Susunan Organisasi Angkatan Bersenjata Republik Indonesia.
 5. Keputusan Menteri Pertahanan Keamanan/Panglima Angkatan Bersenjata No. KEP/02/I/1983 jls no. KEP/14/IV/1976 dan No. KEP/A/33/VI/1971 tentang Penyempurnaan Pokok-pokok Organisasi dan Prosedur TNI Angkatan Udara.
 6. Keputusan Kepala Staf TNI Angkatan Udara Nomor : KEP/11/IV/1978 tentang Tempat Kedudukan Museum Pusat TNI Angkatan Udara.
 7. Keputusan Kepala Staf TNI Angkatan Udara Nomor : KEP/19/IX/1979 tentang Penyempurnaan Struktur Organisasi Disjarahau.
 8. Surat Keputusan Kepala Staf TNI Angkatan Udara Nomor : SK/EP/04/IV/1978 tentang Pemberian Nama Museum Pusat TNI Angkatan Udara di Akabri Bagian Udara.

/ DIPERINTAHKAN

PERINTAH KEPALA ST...

NOMOR : Prin/OST/...

TANGGAL : 4 APRIL 1984

DIPERINTAHKAN

- Kepada :
1. Panglima Komando Daerah Udara IV..
 2. Kepala Dinas Sejarah TNI-AU.
 3. Gubernur Akabri Bagian Udara.

- Untuk :
1. Tersebut Nomor urut 1 (satu) agar memerintahkan Komandan Lanuma Adi Sucipto untuk mengosongkan dan menyerahkan gedung No. 16 (Ex Pabrik Gula) Wonocatur dengan gambar situasi sebagaimana tercantum dalam Lampiran Perintah ini kepada tersebut Nomor 2 (dua).
 2. Tersebut Nomor urut 2 (dua) menerima penyerahan dimaksud Pasal 1 Perintah ini dari Komandan Lanuma Adi Sucipto untuk dipergunakan sebagai Museum Pusat TNI-AU "Dirgantara Mandala".
 3. Tersebut Nomor urut 2 (dua) setelah melaksanakan pemindahan Museum Pusat TNI Angkatan Udara "Dirgantara Mandala" ke gedung baru No. 16 (Ex Pabrik Gula) Wonocatur, segera menyerahkan bekas gedung Link Trainer Akabri Bagian Udara kepada Gubernur Akabri Bagian Udara.
 4. Tersebut Nomor urut 3 (tiga) menerima penyerahan dimaksud pasal 3 Perintah ini.
 5. Melaporkan hasil-hasil pelaksanaan serah terima, pemindahan kepada Kasau/Dekasau dalam jangka waktu 3 (tiga) bulan setelah dikeluarkannya Perintah ini.
 6. Melaksanakan Perintah ini dengan seksama dan penuh rasa tanggung jawab.

S e l e s a i .

Dikeluarkan di : Jakarta
 Pada tanggal : 4 APRIL 1984



SUKARDI
 PARSERKAL TNI

Jumlah personalia menurut kebutuhan pengelola museum khusus dengan standart regional.

a. pimpinan		
- Kepala museum		1 orang
- Wakil kepala		1 orang
- Sekretaris		1 orang
b. Biro umum		
- Kepala bagian biro umum		1 orang
- Kepala urusan tata usaha		1 orang
- Bidang registrasi/infentarisasi		1 orang
- Bidang penjualan karcis dan informasi		3 orang
- Bidang keuangan		2 orang
- Bidang pemandu		4 orang
- Kepala urusan logistik		1 orang
- Bidang pengadaan barang/perlengkapan		2 orang
- Bidang pelayanan umum		
- Cafeteria		2 orang
- Sofenir		2 orang
- Tenaga kasar		2 orang
- Kepala urusan dalam		1 orang
- Bidang umum		2 orang
- Bidang keamanan dan kebersihan		2 orang
- Pesuruh		2 orang
- Penjaga		2 orang
- Teknis		2 orang
- Parkir		2 orang
- Tenaga kasar		2 orang
c. Biro riset		
- Kepala biro riset		1 orang
- Kepala urusan peristiwa-peristiwa		1 orang
- Asisten		1 orang
- Kepala urusan benda-benda		1 orang
- Asisten		1 orang
- Kepala urusan heraldika		1 orang
- Asisten		3 orang
d. Biro Konservasi		
- Kepala biro konservasi		1 orang
- Kepala urusan reproduksi		2 orang
- Asisten		2 orang
- Tenaga kasar		4 orang
- Kepala laboratorium		1 orang
- Laboratorium kimia		1 orang
- Laboratorium fisika		1 orang
- Laboratorium mikrobiologi		2 orang
- Laboratorium fotografi		2 orang
- Kepala preparasi		1 orang
- Asisten		2 orang
- Tenaga kasar		4 orang
d. Biro Penerangan		
- Kepala biro penerangan		1 orang
- Kepala urusan pameran		1 orang
- Asisten		2 orang
- Tenaga kasar		2 orang
- Kepala urusan penerangan		2 orang

- Bidang publikasi dan dokumentasi 2 orang
- Bidang penerbitan 2 orang
- Kepala urusan pendidikan 1 orang
 - Asisten 2 orang
- Kepala urusan perpustakaan 1 orang
 - Pembaca 1 orang
 - Pelayanan 2 orang
 - Tata usaha 1 orang
 - Peraga audio visual 1 orang

Sumber : Dept. P dan K, Dirjend Permuseuman



Sifat pengamatan terhadap benda koleksi

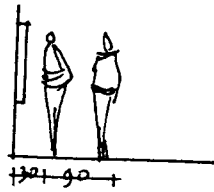

benda kecil / 1 sisi

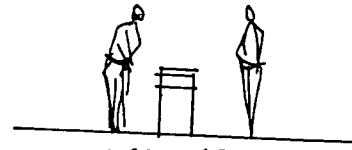

benda kecil / 4 sisi

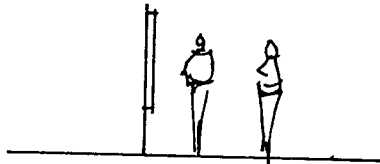

benda sedang / 1 sisi

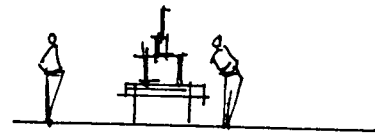

benda sedang / 4 sisi

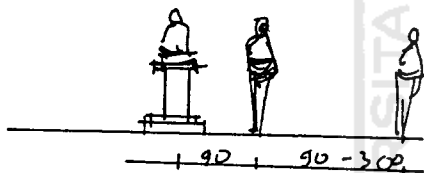

benda agak besar / 1 sisi

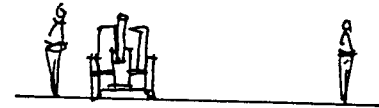

benda agak besar / 4 sisi

Cara pengamatan dan pengamanan benda koleksi

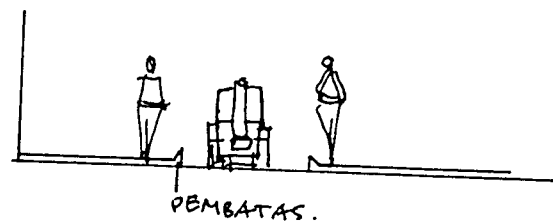
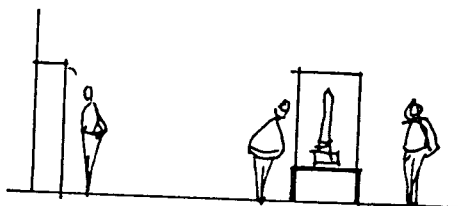
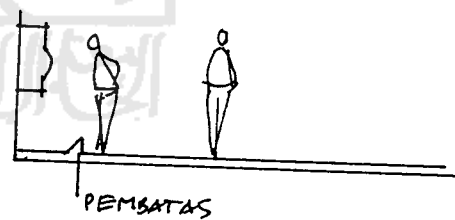
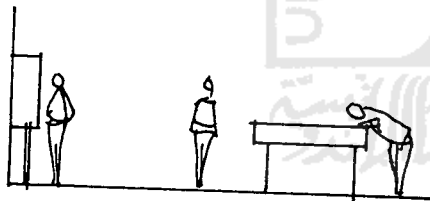

benda dilengkapi kaca
pengamatan bisa dekat

benda bebas
pengamatan dibatasi jarak

koleksi kecil

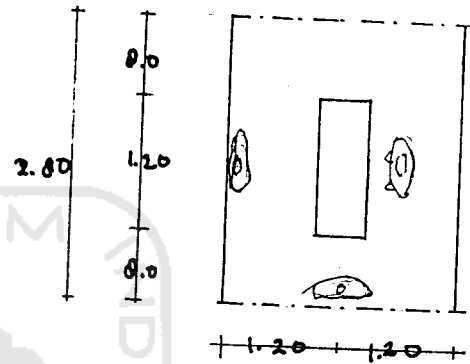
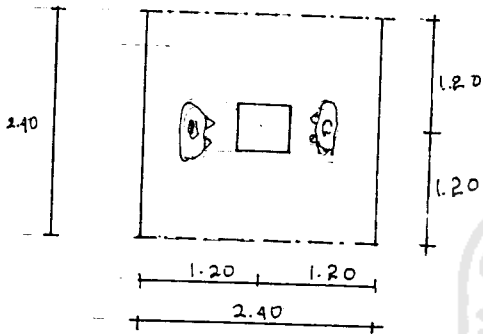
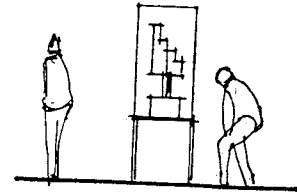
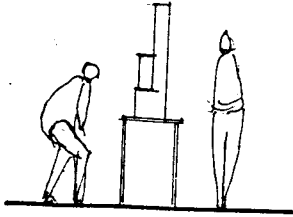

pengamatan 4 sisi
sifat pengamatan
0 - 60 teliti
60 - 120 normal
luas ruang pengamat
 $240 \times 240 = 5,76 \text{ m}^2$

benda memanjang
sifat pengamatan
0 - 60 teliti
60 - 120 normal
luas ruang pengamat
 $240 \times 280 = 6,20 \text{ m}^2$

koleksi besar

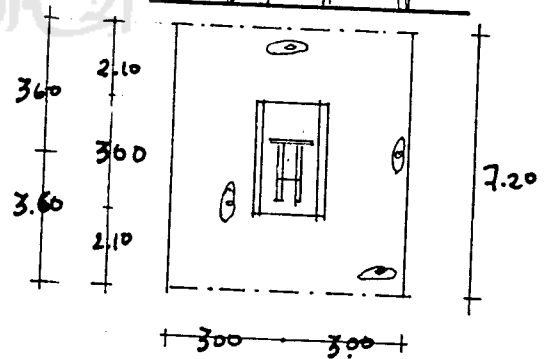
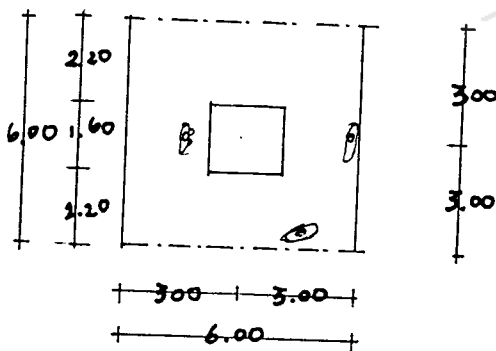
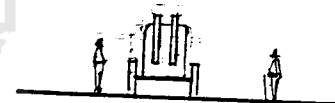

sifat pengamatan
0 - 100 teliti
100 - 300 normal
luas ruang pengamat
 $600 \times 600 = 36.00$

benda memanjang
sifat pengamatan
0 - 100 teliti
100 - 300 normal
luas ruang pengamat
 $600 \times 720 = 43.20$

koleksi besar sekali

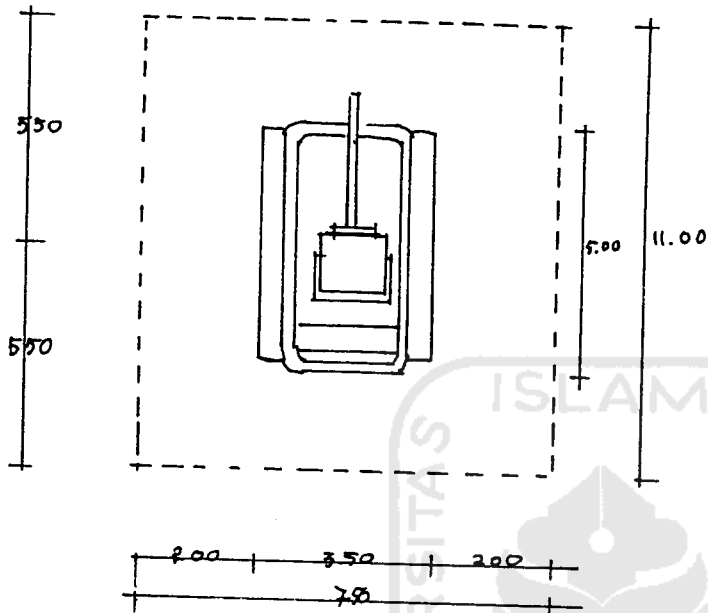

- pengamatan 4 sisi
- untuk melihat teliti harus dekat
- melihat proporsi harua jauh
- sifat pengamatan
0 - 300 teliti
300 - --- normal / proporsi
- luas ruang pengamat
 $11 \times 7.50 = 82.50 \text{ m}^2$

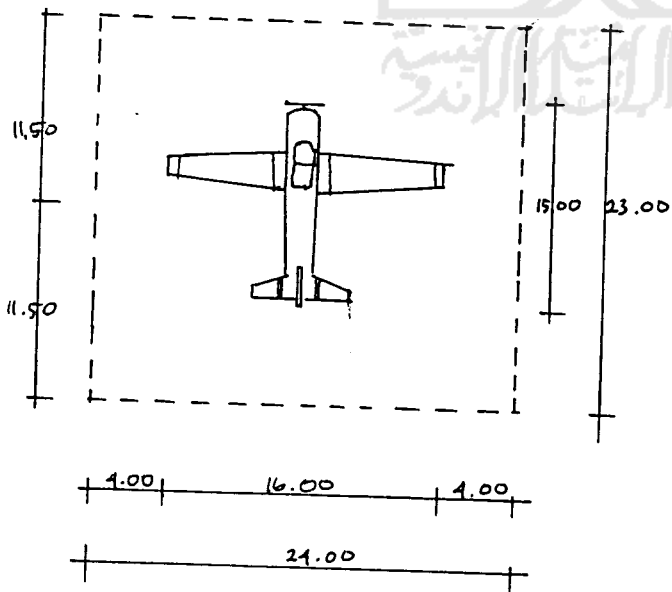

- pengamatan 4 sisi
- sifat pengamatan
0 - 400 teliti
400 - --- normal / proporsi
- luas ruang pengamat
 $24 \times 28 = 562 \text{ m}^2$

STANDAR LUAS DAN PERINCIAN RUANG
MUSEUM UMUM NEGERI PROPNSI

UNIT RUANGAN	PERINCIAN RUANGAN	TYPE : A		TYPE : B		TYPE : C	
		Minimal	Ideal	Minimal	Ideal	Minimal	Ideal
1. UNIT PELAYANAN UMUM I	Loket tiket	10	10	10	10	10	10
	Bureau buku/terjemah	60	60	60	60	60	60
	Kafetaria	60	60	60	60	60	60
	Toilet	30	30	30	30	30	30
	Edukator	60	60	60	60	60	60
	Ruang pameran museum	60	60	60	60	60	60
	Pelatihan	60	60	60	60	60	60
	Peralatan auditorium	20	20	20	20	20	20
	Kedudukan auditorium	60	60	60	60	60	60
	P3K	300	400	300	300	300	300
2. UNIT PELAYANAN UMUM II	Pameran temporer	30	30	30	30	30	30
	Pengawasan	700	1000	600	1700	400	600
	Restorasi/objek	200	300	100	300	60	100
	Toilet	200	250	200	200	100	200
	Penerimaan barang	50	50	40	40	30	30
	Informasi penerangan	20	20	20	20	20	20
	Pameran Regional	20	20	20	20	20	20
	Warisan Nusantara	4000	6000	3000	4000	2000	3000
	Kebudayaan	1000	2000	700	1000	400	700
	Kepala Museum	20	20	20	20	20	20
3. UNIT PELAYANAN ADMINISTRATIF	Rapat	60	80	60	60	60	60
	Kepala Tata Usaha	120	120	120	120	80	120
	Konangan	20	40	20	20	20	20
	Kepengawasan	40	60	40	40	40	40
	Ruang Tangga	40	60	40	40	40	40
	Tempo 20	100	120	100	100	40	100
	Tempo 20	20	20	20	20	20	20
	Toilet dan muahala	20	20	20	20	20	20
	Kursi 80	40	60	40	40	40	40
	Studi loket	60	60	60	60	60	60
4. UNIT PELAYANAN TEKNIS	Administrasi perpustakaan	40	60	40	60	40	60
	Buku 60	60	60	60	60	60	60
	Baca 60	60	60	60	60	60	60
	Penerimaan perpinjam	60	100	60	60	40	60
	Penyimpanan	60	60	60	60	40	60
	Kerentanan	800	1000	600	800	400	600
	Reparasi	40	60	40	40	40	40
	Pemeriksaan Lab	40	40	40	40	40	40
	Penyimpanan sementara	20	20	20	20	20	20
	Peralatan dan bahan	40	40	40	40	20	40
5. UNIT RUMAH JAGA	Proses Lab	60	60	60	60	40	60
	Konduktor-Preparator	60	60	60	60	40	60
	Gudang alat	60	60	60	60	40	60
	Reparasi	60	60	60	60	40	60
	Preparasi	60	60	60	60	40	60
	Foto studio	100	100	100	100	80	100
	Gambar	40	40	40	40	40	40
	Pool bendungan	40	40	40	40	20	40
	Rumah pas (2 kel)	120	120	120	120	80	120
	Generator	70	70	70	70	70	70
6. UNIT RUMAH DINAS KEPALA	Rumah type : C	10	10	10	10	10	10
	Pos keamanan	70	70	70	70	70	70
7. UNIT POS KEAMANAN		40	40	40	40	40	40
8. SIRKULASI/TERAS GANG		2500	3410	2110	2550	1280	2220
9. TAMAN		15000	20500	7500	15000	6000	7500
10. TEMPAT PARKIR		30000	35000	25000	30000	20000	25000
JUMLAH		30000	40000	30000	30000	20000	25000
Kapasitas luasan	Ekstern dan Intern	TYPE A		TYPE B		TYPE C	
		MINIMAL	IDEAL	MINIMAL	IDEAL	MINIMAL	IDEAL
		15 KVA	20 KVA	15 KVA	18 KVA	100 KVA	120 KVA

KOTA YOGYAKARTA

KOTA YOGYA

KOMPLEK DAERAH VETERAN

SMA ANGGASA

MESS

wisma
masjid

komplek
wonoatun
GUDANG
MATERIAL

bangunan
museum
lama

kompi. perum
perwira

pool: kend.

DESA SANTANU

FAS. IN

SAWAH

Pengolahan
air bersih

KOLAM
RENANG

SUNGAI

KE SOLO

KE SOLO

