

PERPUSTAKAAN FTSP UII	
HADIAH BELI	
TGL TERIMA :	16 Februari 2007
NO. JUDUL :	002218
NO. INV. :	512000 218001
TUGAS AKHIR	

TUGAS AKHIR
EVALUASI KINERJA
TERMINAL INDUK TEMANGGUNG
DI KABUPATEN TEMANGGUNG (Tahun 2005)



Disusun oleh :

Yuniawan Hendrayanto A. 00511046

Damar Dwi Prasetyono 00511073

JURUSAN TEKNIK SIPIL
FAKULTAS TEKNIK SIPIL DAN PERENCANAAN
UNIVERSITAS ISLAM INDONESIA
YOGYAKARTA
2006

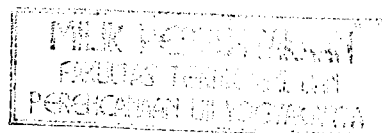

LEMBAR PENGESAHAN

**EVALUASI KINERJA TERMINAL INDUK TEMANGGUNG
DI KABUPATEN TEMANGGUNG (Tahun 2005)**

**Diajukan kepada Universitas Islam Indonesia untuk
memenuhi sebagai persyaratan memperoleh derajat sarjana**

Teknik Sipil

TUGAS AKHIR

Oleh :

Yuniawan Hendrayanto A. 00511046

Damar Dwi Prasetyono 00511073

Yogyakarta, Oktober 2006

Menyetujui

Dosen pembimbing I

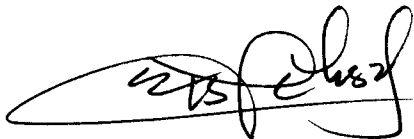

(Bachnas, Ir. H, MSc)

Dosen Pembimbing II

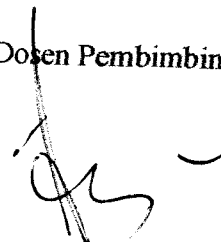

(Moch. Sigit, DS, Ir. H, MS)

HALAMAN MOTTO

وَأَسْأَلُكَ عَلَى يَوْمٍ وُلِدْتُ وَيَوْمٍ أَمُوتُ وَيَوْمٍ أُبْعَثُ حَيًّا ﴿٣٣﴾

"(Ya Allah, anugerahkan kepadaku) keselamatan bagiku pada hari kelahiranku, pada hari aku diwafatkan dan pada hari kelak aku dibangkitkan kembali"

(Q. S. Maryam : 33)

مَنْ عَمِلَ صَالِحًا فَلِنَفْسِهِ ۖ وَمَنْ أَسَاءَ فَعَلَيْهَا وَمَا رَبُّكَ بِظَلَّامٍ لِّلْعَبِيدِ ﴿٤٦﴾

"Siapa pun yang beramal saleh hakikatnya (adalah) untuk dirinya sendiri, dan siapa pun yang berbuat kemungkaran (adalah) untuk dirinya sendiri pula, (sesungguhnya) Tuhanmu tidak akan berlaku zalim terhadap hamba-Nya"

(Q. S. Fushshilat : 46)

أَفَحَسِبْتُمْ أَنَّمَا خَلَقْنَاكُمْ عَبَثًا وَأَنَّكُمْ إِلَيْنَا لَا تُرْجَعُونَ ﴿١١٥﴾

"Apakah kamu (manusia) sekalian mengira bahwa kami (Tuhan) menciptakan kamu dengan sia-sia (tanpa makna), dan bahwa kamu tidak akan kembali semuanya kepada kami?"

(Q. S. Al-Mu'minuun : 115)

HALAMAN PERSEMBAHAN

Puji syukur penulis panjatkan kehadiran Allah SWT atas limpahan rahmat dan hidayah-Nya sehingga penulis dapat menyelesaikan Tugas Akhir ini

Rasa syukur penulis panjatkan kepada Allah SWT dan dengan ketulusan hati

- ▶ Yuniawan Hendrayanto Adiputera

Tugas Akhir ini penulis persembahkan untuk :

Ayahanda DRS. A. B. Djatmiko

Ibunda Roekminiwati, Bsc

Serta kakaku Noviana Dian Fajarwati I., SE

- ▶ Damar Dwi Prasetyono

Tugas Akhir ini penulis persembahkan untuk :

Ayahanda Sutrisno dan Ibunda Anna s.

Atas segala kasih sayang yang tulus, dan doa-doa yang tidak pernah ada habisnya untuk penulis. Terima kasih telah menjadi sumber inspirasi dan teladan yang baik bagi penulis dalam perjalanan hidup dan menggapai cita-cita. Terima kasih untuk selalu membimbing tanpa mengenal rasa lelah

KATA PENGANTAR



Assalamu'alaikum Warahmatullahii Wabarakaatuh

Alhamdulillah Rabbil'alam, penulis panjatkan kehadiran Allah *Subhaanahu Wa Ta'aala* (SWT) atas limpahan nikmat karunia-Nya. Hanya dengan ridha-Nya semata, sehingga penulis dapat menyelesaikan Tugas Akhir dengan judul "EVALUASI KINERJA TERMINAL INDUK TEMANGGUNG DI KABUPATEN TEMANGGUNG (tahun 2005)"

Penulis menyadari bahwa keberhasilan penulis dalam penyusunan Tugas Akhir ini tidak lepas dari bantuan banyak pihak. Untuk itu, penulis mengucapkan terima kasih kepada :

1. Bapak Dekan Fakultas Teknik Sipil dan Perencanaan, Universitas Islam Indonesia.
2. Bapak Ketua Jurusan Teknik Sipil, Fakultas Teknik Sipil dan Perencanaan, Universitas Islam Indonesia.
3. Bapak Bachnas,Ir,H,M.Sc., selaku dosen pembimbing I Tugas Akhir serta Bapak Moch.Sigit,DS,Ir,H,MS., selaku dosen pembimbing II Tugas Akhir, serta Bapak Barkah,Ir,MT, selaku dosen penguji yang telah banyak memberikan arahan serta bimbingan kepada penulis dalam penyusunan Tugas Akhir ini.
4. Bapak-bapak dari Dinas Pariwisata dan Perhubungan Darat kota Temanggung, yang telah membantu sehingga penelitian ini dapat terlaksana.
5. Keluarga besar Yuniawan Hendrayanto A.: Ayahanda DR.S. Adi Budi Djatmiko, Ibunda Roekminiwati,Bsc serta kakakku tercinta Noviana Dian

Fajarwati Jatiputeri, SE atas dorongan semangat dan doa yang tak pernah putus bagi penulis.

6. Keluarga besar Damar Dwi P.: Ayahanda Sutrisno dan Ibunda Anna serta saudara-saudaraku (Kakanda Jati Eko P., Adinda Wahyu Tri H. dan Rachmat catur D.) atas dorongan semangat dan doa yang tak pernah putus bagi penulis.
7. Keluarga Besar Jambi yang selama ini telah memberi dukungan baik secara moral maupu materi serta do'a dan nasehat yang selalu menghidupkan semangat.
8. Spesial dari Yuniawan Hendrayanto A. untuk yang terkasih Citkoe (I C S), terima kasih atas dukungan dan perhatiannya sehingga terselesainkannya tugas akhir ini.
9. Spesial dari Damar Dwi P. untuk yang terkasih Sofiyah, terima kasih atas dukungan dan perhatiannya selama ini serta kasih sayang yang telah diberikan dan dengan setia selama ini menemaniku.
10. Temen-Temen Sipil 00 kelas A : Heri S, Indra S, Danar, Eko, Ardhi, Saepul, dan para temen lainnya dan kelas lain yang tak dapat di tulis satu persatu.
11. Teman-teman Kos Yuniawan Hendrayanto A.: Eko-dox, Huda-krem, Yantogox dan Arief Sutoyib Terima kasih atas segala bantuan dan *support* kepada penulis selama ini. Pokoke Piss Lah !
12. Teman-teman Kos Damar Dwi P.: Romi, Mbak Empi', Mas Ari, Iwan, Irfan, Dedi, Yogi Terima kasih atas segala bantuan dan *support* kepada penulis selama ini.
13. Para sahabat di kota Jambi (Budi, Ela, Ricky, Ajo, Dwi, serta Hendra dan sahabat karib lainnya yang tidak dapat ditulis satu per satu). Semoga jalinan persahabatan akan tetap terjalin di masa yang akan datang.

14. Temen-temen KKN-28 : Yogi (Boss), Yugi, Yanu, Wawan, Ecam, Novi, Uriva, Heppy, Iis, Sofiyah (kekasihku sekarang).
15. Masyarakat Dusun Degolan atas bantuannya kepada penulis Bpk Sutanto sekeluarga, Bapak Tedjo sekeluarga, serta tetangga sebelah rumah.
16. Semua pihak yang telah membantu dalam penyelesaian Tugas Akhir ini.

Atas segala bantuan yang telah diberikan, hanya doa yang penulis panjatkan, semoga Allah SWT memberikan balasan dan menjadi amal ibadah yang mulia, Amien.

Penulis menyadari bahwa Tugas Akhir ini masih jauh dari sempurna, oleh karena itu kritik dan saran membangun sangat penulis diharapkan. Semoga Tugas Akhir ini dapat bermanfaat bagi semua pihak dan semoga semua bantuan yang telah disumbangkan diterima oleh Allah SWT sebagai amal sholeh. *Jazaakumullaah khairan katsiira.*

Wassalammu'alaikum Warahmatullahi Wabarakaatuh

Jogjakarta, Oktober 2006

Penulis,

DAFTAR ISI

HALAMAN JUDUL	i
LEMBAR PENGESAHAN	ii
HALAMAN MOTTO	iii
LEMBAR PERSEMBAHAN	iv
KATA PENGANTAR	v
DAFTAR ISI	ix
DAFTAR TABEL	xiii
DAFTAR GAMBAR	xv
DAFTAR LAMPIRAN	xx
DAFTAR ISTILAH DAN SINGKATAN	xxii
INTISARI	xxv
BAB I PENDAHULUAN	
1.1 Latar Belakang	1
1.2 Tujuan Penelitian	4
1.3 Manfaat Penelitian	4
1.4 Batasan Masalah	5
1.5 Lokasi Penelitian	5
BAB II TINJAUAN PUSTAKA	
2.1 Batasan Pengertian	8
2.2 Klasifikasi Terminal	9

2.3 Fungsi Terminal	9
2.4 Fasilitas Dalam Terminal Penumpang	11
2.4.1 Fasilitas Utama	11
2.4.2 Fasilitas Penunjang	12
2.5 Pengertian Parkir	13
2.5.1 Fasilitas Parkir	13
2.6 Penelitian Sebelumnya	14
 BAB III LANDASAN TEORI	
3.1 Batasan Pengertian	15
3.2 Klasifikasi Terminal	16
3.3 Fungsi Terminal	16
3.4 Kriteria Standarisasi Fasilitas Utama Terminal	18
3.5 Fasilitas Dalam Terminal Penumpang	18
3.5.1 Fasilitas Utama	18
3.5.2 Fasilitas Penunjang	20
3.6 Tata Guna Lahan	20
a. Kriteria Lokasi	20
b. Kriteria Tapak	22
c. Kriteria Akses	26
3.7 Kinerja Terminal	27
3.7.1 Waktu Antara (<i>Headway</i>)	27
3.7.2 Waktu Tunggu	29

3.8 Karakteristik Pola Parkir Terminal	29
3.9 Satuan Ruang Parkir (SRP)	30

BAB IV METODE PENELITIAN

4.1 Jenis Data yang Diperlukan	33
4.1.1 Data Primer	33
4.1.2 Data Sekunder	34
4.2 Teknik Pengumpulan Data	35
4.3 Alat yang Digunakan	36
4.4 Waktu Survei	36
4.5 Analisis Data	36
4.6 Letak dan Lokasi Survei Plat Nomor	38

BAB V HASIL PENELITIAN DAN PEMBAHASAN

5.1 Gambaran Umum Terminal Induk Temanggung	41
5.1.1 Kondisi Fisik Terminal	41
5.1.2 Akseibilitas	41
5.2 Hasil Penelitian dan Analisis Data	42
a. Rekapitulasi Headway Kedatangan Kendaraan di Terminal Induk Temanggung	43
b. Rekapitulasi Waktu Tunggu Kendaraan di Terminal Induk Temanggung	62
c. Kebutuhan Fasilitas Parkir Kendaraan (FPKI)	80
d. Kebutuhan Luasan Ruang Tunggu Penumpang	87

e. Sarana Fasilitas yang Ada	103
5.3 Pembahasan	104
5.3.1 Headway Kendaraan yang Masuk di Terminal	104
5.3.2 Waktu Tunggu Kendaraan di Dalam Terminal	106
5.3.3 Kebutuhan Luasan Ruang Parkir di Terminal	108
5.3.4 Kebutuhan ruang Tunggu di Terminal	112
5.3.5 Fasilitas-Fasilitas yang Ada di Terminal	114
5.4 Rencana Pengembangan Terminal Induk Temanggung	124
BAB VI KESIMPULAN DAN SARAN	
6.1 Kesimpulan	131
6.2 Saran	135
DAFTAR PUSTAKA	
LAMPIRAN	

DAFTAR TABEL

Tabel 1.1 Jumlah Penduduk Dirinci Menurut Kecamatan di Kab. Temanggung Tahun 2003	2
Tabel 2.2 Jenis Trayek, Jumlah Trayek, dan Jumlah Kendaraan Tahun 2005	14
Tabel 3.1 Kriteria Perencanaan Fasilitas Terminal	23
Tabel 3.2 Persyaratan Letak Luas dan Terminal	25
Tabel 3.3 Kebutuhan Luasan Terminal	25
Tabel 3.4 Lebar Buka-an Pintu Kendaraan	30
Tabel 3.5 Penentuan Satuan Ruang Parkir	30
Tabel 4.1 Data Trayek di Terminal Induk Temanggung pada Tahun 2005.....	34
Tabel 5.1 <i>Headway</i> Kendaraan Hari Sabtu 19 November 2005	44
Tabel 5.2 <i>Headway</i> Kendaraan Hari Minggu 20 November 2005	50
Tabel 5.3 <i>Headway</i> Kendaraan Hari Senin 21 November 2005	56
Tabel 5.4 Waktu Tunggu Kendaraan Hari Sabtu 19 November 2005	63
Tabel 5.5 Waktu Tunggu Kendaraan Hari Minggu 20 November 2005	69
Tabel 5.6 Waktu Tunggu Kendaraan Hari Senin 21 November 2005	75
Tabel 5.7 Satuan Ruang Parkir Kendaraan (m ² / Kend)	82
Tabel 5.8 PHF kendaraan Hari Sabtu 19 November 2005	84

Tabel 5.9	PHF kendaraan Hari Minggu 20 November 2005.....	85
Tabel 5.10	PHF kendaraan Hari Senin 21 November 2005.....	86
Tabel 5.11	Pengguna Ruang Tunggu Pada Hari Sabtu 19 November 2005 ...	89
Tabel 5.12	Pengguna Ruang Tunggu Pada Hari Minggu 20 November 2005 ...	94
Tabel 5.13	Pengguna Ruang Tunggu Pada Hari Senin 21 November 2005	99
Tabel 5.14	Fasilitas di Terminal Induk Temanggung.	103
Tabel 5.15	Perbandingan hasil analisis dan standar <i>headway</i>	105
Tabel 5.16	Perbandingan hasil analisis dan standar Waktu Tunggu	108
Tabel 5.17	Perbandingan hasil analisis dan ketersediaan Ruang Parkir	112
Tabel 5.18	Kebutuhan Fasilitas Terminal	116

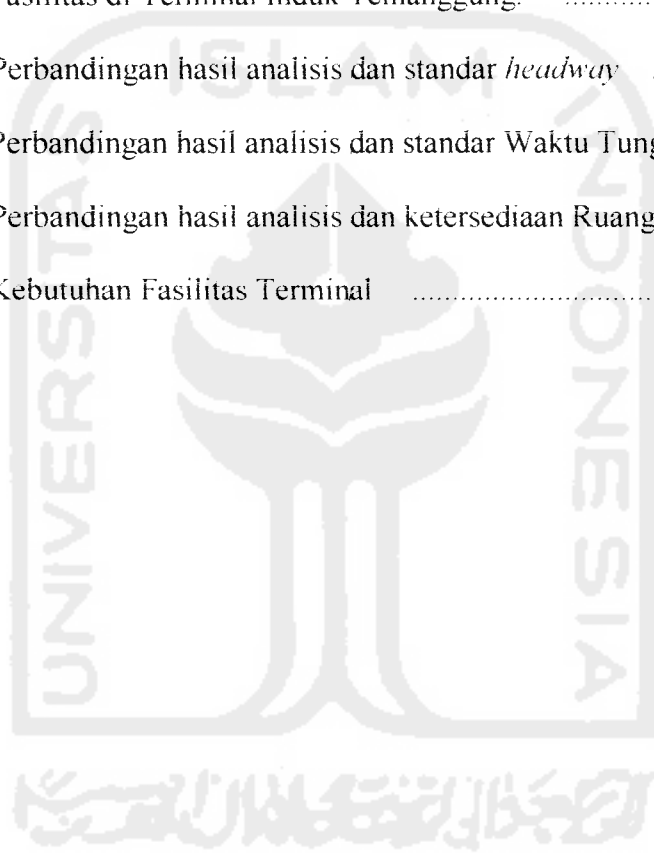

DAFTAR GAMBAR

Gambar 1.1	Peta Propinsi Jawa Tengah	1
Gambar 1.2	Denah Terminal Induk Temanggung	6
Gambar 3.1	Satuan Ruang Parkir Mobil Penumpang (dalam cm)	31
Gambar 3.2	Satuan Ruang Parkir (SRP) untuk Bus\ Truk (dalam cm)	32
Gambar 3.3	Satuan Ruang Parkir (SRP) untuk Sepeda Motor (dalam cm) ..	32
Gambar 4.1	Letak dan Lokasi Survei Plat Nomor	38
Gambar 4.2	Bagan Alir Tahapan Penelitian	40
Gambar 5.1	Grafik Headway Kendaraan AKAP Hari Sabtu	45
Gambar 5.2	Grafik Headway Kendaraan AKDP Seat 55 Hari Sabtu	45
Gambar 5.3	Grafik Headway Kendaraan AKDP Seat 27 Hari Sabtu	46
Gambar 5.4	Grafik Headway Kendaraan AKDP Seat 16 Hari Sabtu	46
Gambar 5.5	Grafik Headway Kendaraan ANGKOT Hari Sabtu	47
Gambar 5.6	Grafik Headway Kendaraan ADES Hari Sabtu	47
Gambar 5.7	Grafik Headway Kendaraan Mobil Pengantar Hari Sabtu ...	48
Gambar 5.8	Grafik Headway Kendaraan Sepeda Motor Hari Sabtu	48
Gambar 5.9	Grafik Headway Kendaraan AKAP Hari Minggu	51
Gambar 5.10	Grafik Headway Kendaraan AKDP Seat 55 Hari Minggu ..	51
Gambar 5.11	Grafik Headway Kendaraan AKDP Seat 27 Hari Minggu ..	52

Gambar 5.12	Grafik Headway Kendaraan AKDP Seat 16 Hari minggu	52
Gambar 5.13	Grafik Headway Kendaraan ANGKOT Hari . Minggu	53
Gambar 5.14	Grafik Headway Kendaraan ADES Hari Minggu	53
Gambar 5.15	Grafik Headway Kendaraan Mobil Pengantar Hari Minggu	54
Gambar 5.16	Grafik Headway Kendaraan Sepeda Motor Hari Minggu	54
Gambar 5.17	Grafik Headway Kendaraan AKAP Hari Senin	57
Gambar 5.18	Grafik Headway Kendaraan AKDP Seat 55 Hari Senin	57
Gambar 5.19	Grafik Headway Kendaraan AKDP Seat 27 Hari Senin	58
Gambar 5.20	Grafik Headway Kendaraan AKDP Seat 16 Hari Senin	58
Gambar 5.21	Grafik Headway Kendaraan ANGKOT Hari . Senin	59
Gambar 5.22	Grafik Headway Kendaraan ADES Hari Senin	59
Gambar 5.23	Grafik Headway Kendaraan Mobil Pengantar Hari . Senin	60
Gambar 5.24	Grafik Headway Kendaraan Sepeda Motor Hari Senin	60
Gambar 5.25	Grafik Waktu Tunggu Kendaraan AKAP Hari Sabtu	64
Gambar 5.26	Grafik Waktu Tunggu Kendaraan AKDP Seat 55 Hari Sabtu	64
Gambar 5.27	Grafik Waktu Tunggu Kendaraan AKDP Seat 27 Hari Sabtu	65
Gambar 5.28	Grafik Waktu Tunggu Kendaraan AKDP Seat 16 Hari Sabtu	65
Gambar 5.29	Grafik Waktu Tunggu Kendaraan ANGKOT Hari Sabtu	66
Gambar 5.30	Grafik Waktu Tunggu Kendaraan ADES Hari Sabtu	66

Gambar 5.31	Grafik Waktu Tunggu Kendaraan	
	Mobil Pengantar Hari Sabtu	67
Gambar 5.32	Grafik Waktu Tunggu Kendaraan	
	Sepeda Motor Hari Sabtu	67
Gambar 5.33	Grafik Waktu Tunggu Kendaraan AKAP Hari Minggu	70
Gambar 5.34	Grafik Waktu Tunggu Kendaraan	
	AKDP Seat 55 Hari Minggu	70
Gambar 5.35	Grafik Waktu Tunggu Kendaraan	
	AKDP Seat 27 Hari Minggu	71
Gambar 5.36	Grafik Waktu Tunggu Kendaraan	
	AKDP Seat 16 Hari Minggu	71
Gambar 5.37	Grafik Waktu Tunggu Kendaraan ANGKOT Hari Minggu ..	72
Gambar 5.38	Grafik Waktu Tunggu Kendaraan ADES Hari Minggu	72
Gambar 5.39	Grafik Waktu Tunggu Kendaraan Mobil Pengantar	
	Hari Minggu	73
Gambar 5.40	Grafik Waktu Tunggu Kendaraan	
	Sepeda Motor Hari Minggu	73
Gambar 5.41	Grafik Waktu Tunggu Kendaraan AKAP Hari Senin	76
Gambar 5.42	Grafik Waktu Tunggu Kendaraan	
	AKDP Seat 55 Hari Senin	76
Gambar 5.43	Grafik Waktu Tunggu Kendaraan	
	AKDP Seat 27 Hari Senin	77

AKDP Seat 27 Hari Senin	77
Gambar 5.44 Grafik Waktu Tunggu Kendaraan	
AKDP Seat 16 Hari Senin	77
Gambar 5.45 Grafik Waktu Tunggu Kendaraan ANGKOT Hari Senin ...	78
Gambar 5.46 Grafik Waktu Tunggu Kendaraan ADES Hari Senin	78
Gambar 5.47 Grafik Waktu Tunggu Kendaraan Mobil Pengantar	
Hari Senin	79
Gambar 5.48 Grafik Waktu Tunggu Kendaraan	
Sepeda Motor Hari Senin	79
Gambar 5.49 Satuan Ruang Parkir AKAP dan AKDP 55 (dalam cm)	81
Gambar 5.50 Satuan Ruang Parkir AKDP 27 (dalam cm)	81
Gambar 5.51 Satuan Ruang Parkir AKDP 16 (dalam cm)	81
Gambar 5.52 Satuan Ruang Parkir	
ANGKOT, ADES dan Kendaraan Pribadi (dalam cm)	82
Gambar 5.53 Satuan Ruang Parkir Sepeda Motor (dalam cm)	82
Gambar 5.54 Grafik Jumlah Penumpang AKAP Hari Sabtu	90
Gambar 5.55 Grafik Jumlah Penumpang AKDP 55 Hari Sabtu	90
Gambar 5.56 Grafik Jumlah Penumpang AKDP 27 Hari Sabtu	91
Gambar 5.57 Grafik Jumlah Penumpang AKDP 16 Hari Sabtu	91
Gambar 5.58 Grafik Jumlah Penumpang ANGKOT Hari Sabtu	92
Gambar 5.59 Grafik Jumlah Penumpang ADES Hari Sabtu	92
Gambar 5.60 Grafik Jumlah Penumpang AKAP Hari Minggu	95

Gambar 5.61	Grafik Jumlah Penumpang AKDP 55 Hari Minggu	95
Gambar 5.62	Grafik Jumlah Penumpang AKDP 27 Hari Minggu	96
Gambar 5.63	Grafik Jumlah Penumpang AKDP 16 Hari Minggu	96
Gambar 5.64	Grafik Jumlah Penumpang ANGKOT Hari Minggu	97
Gambar 5.65	Grafik Jumlah Penumpang ADES Hari Minggu	97
Gambar 5.66	Grafik Jumlah Penumpang AKAP Hari Senin	100
Gambar 5.67	Grafik Jumlah Penumpang AKDP 55 Hari Senin	100
Gambar 5.68	Grafik Jumlah Penumpang AKDP 27 Hari Senin	101
Gambar 5.69	Grafik Jumlah Penumpang AKDP 16 Hari Senin	101
Gambar 5.70	Grafik Jumlah Penumpang ANGKOT Hari Senin	102
Gambar 5.71	Grafik Jumlah Penumpang ADES Hari Senin	102
Gambar 5.72	Denah Terminal Induk Temanggung.....	126
Gambar 5.73	Usulan Layout Pengaturan Terminal Induk Temanggung	128

DAFTAR LAMPIRAN

Lampiran 1 Kartu Peserta dan Catatan Konsultasi Tugas Akhir	
Lampiran 1.A Kartu Peserta Tugas Akhir	1
Lampiran 1.B Catatan Konsultasi Tugas Akhir.....	2
Lampiran 2 Data Trayek dan Jalur Terminal Induk Temanggung	
Lampiran 2.A Jalur Trayek Angkutan di Terminal Induk Temanggung	3
Lampiran 2.B Data Trayek Angkutan di Temanggung.....	8
Lampiran 3 Peta Kawasan Terminal Induk Temanggung	
Lampiran 4 Formulir kendaraan Masuk dan Keluar Serta Jumlah Penumpang Di Terminal Induk Temanggung	
Lampiran 4.A Formulir Kendaraan Masuk dan Keluar Terminal.....	9
Lampiran 4.B Formulir Survei Penumpang Di Terminal.....	10
Lampiran 5 Contoh Perhitungan Headway & Waktu Tunggu kendaraan di Terminal	
Lampiran 5.A Contoh perhitungan Headway Kendaraan.....	11
Lampiran 5.B Contoh perhitungan Waktu Tunggu Kendaraan.....	18
Lampiran 6 Tabel Waktu Tunggu dan Headway Kendaraan di Terminal Hari Sabtu 19 November 2005 Jam 06.00-18.00	
Lampiran 6.A Tabel Waktu tunggu dan Headway AKAP.....	25
Lampiran 6.B Tabel Waktu tunggu dan Headway AKDP Seat 55.....	26
Lampiran 6.C Tabel Waktu tunggu dan Headway AKDP Seat 27.....	29

Lampiran 6.D Tabel Waktu tunggu dan <i>Headway</i> AKDP Seat 16.....	40
Lampiran 6.E Tabel Waktu tunggu dan <i>Headway</i> ANGKOT.....	52
Lampiran 6.F Tabel Waktu tunggu dan <i>Headway</i> ADES.....	63
Lampiran 6.G Tabel Waktu tunggu dan <i>Headway</i> Mobil Pengantar/penjemput.....	73
Lampiran 6.H Tabel Waktu tunggu dan <i>Headway</i> Sepeda Motor.....	77
Lampiran 7 Tabel Waktu Tunggu dan Headway Kendaraan di Terminal Hari Minggu 20 November 2005 Jam 06.00-18.00	
Lampiran 7.A Tabel Waktu tunggu dan <i>Headway</i> AKAP.....	83
Lampiran 7.B Tabel Waktu tunggu dan <i>Headway</i> AKDP Seat 55.....	84
Lampiran 7.C Tabel Waktu tunggu dan <i>Headway</i> AKDP Seat 27.....	87
Lampiran 7.D Tabel Waktu tunggu dan <i>Headway</i> AKDP Seat 16.....	94
Lampiran 7.E Tabel Waktu tunggu dan <i>Headway</i> ANGKOT.....	101
Lampiran 7.F Tabel Waktu tunggu dan <i>Headway</i> ADES.....	109
Lampiran 7.G Tabel Waktu tunggu dan <i>Headway</i> Mobil Pengantar/penjemput.....	118
Lampiran 7.H Tabel Waktu tunggu dan <i>Headway</i> Sepeda Motor.....	121
Lampiran 8 Tabel Waktu Tunggu dan Headway Kendaraan di Terminal Hari Senin 21 November 2005 Jam 06.00-18.00	
Lampiran 8.A Tabel Waktu tunggu dan <i>Headway</i> AKAP.....	125
Lampiran 8.B Tabel Waktu tunggu dan <i>Headway</i> AKDP Seat 55.....	126
Lampiran 8.C Tabel Waktu tunggu dan <i>Headway</i> AKDP Seat 27.....	129

Lampiran 8.D	Tabel Waktu tunggu dan <i>Headway</i> AKDP Seat 16.....	139
Lampiran 8.E	Tabel Waktu tunggu dan <i>Headway</i> ANGKOT.....	149
Lampiran 8.F	Tabel Waktu tunggu dan <i>Headway</i> ADES.....	161
Lampiran 8.G	Tabel Waktu tunggu dan <i>Headway</i> Mobil Pengantar/penjemput.....	171
Lampiran 8.H	Tabel Waktu tunggu dan <i>Headway</i> Sepeda Motor.....	175
Lampiran 9 Tabel Jumlah Penumpang Kendaran di Terminal		
Hari Sabtu 19 November 2005 Jam 06.00-18.00		
Lampiran 9.A	Tabel Jumlah Penumpang AKAP.....	180
Lampiran 9.B	Tabel Jumlah Penumpang AKDP Seat 55.....	181
Lampiran 9.C	Tabel Jumlah Penumpang AKDP Seat 27.....	184
Lampiran 9.D	Tabel Jumlah Penumpang AKDP Seat 16.....	195
Lampiran 9.E	Tabel Jumlah Penumpang ANGKOT.....	207
Lampiran 9.F	Tabel Jumlah Penumpang ADES.....	218
Lampiran 10 Tabel Jumlah Penumpang Kendaran di Terminal		
Hari Minggu 20 November 2005 Jam 06.00-18.00		
Lampiran 10.A	Tabel Jumlah Penumpang AKAP.....	229
Lampiran 10.B	Tabel Jumlah Penumpang AKDP Seat 55.....	230
Lampiran 10.C	Tabel Jumlah Penumpang AKDP Seat 27.....	233
Lampiran 10.D	Tabel Jumlah Penumpang AKDP Seat 16.....	240
Lampiran 10.E	Tabel Jumlah Penumpang ANGKOT.....	247
Lampiran 10.F	Tabel Jumlah Penumpang ADES.....	256

Lampiran 11 Tabel Jumlah Penumpang Kendaran di Terminal

Hari Senin 21 November 2005 Jam 06.00-18.00

Lampiran 11.A Tabel Jumlah Penumpang AKAP.....	261
Lampiran 11.B Tabel Jumlah Penumpang AKDP Seat 55.....	262
Lampiran 11.C Tabel Jumlah Penumpang AKDP Seat 27.....	265
Lampiran 11.D Tabel Jumlah Penumpang AKDP Seat 16.....	275
Lampiran 11.E Tabel Jumlah Penumpang ANGKOT.....	285
Lampiran 11.F Tabel Jumlah Penumpang ADES.....	297



DAFTAR ISTILAH DAN SINGKATAN

Notasi	Istilah dan Singkatan	Keterangan
AKAP	Antar Kota Antar Provinsi	Angkutan umum yang melayani antar provinsi sesuai klarifikasi Bina Marga
AKDP	Antar Kota Dalam Provinsi	Angkutan umum yang melayani dalam provinsi sesuai klarifikasi Bina Marga
ANGKOT	Angkutan Kota (Bis Kota)	Angkutan umum yang melayani dalam kota sesuai klarifikasi Bina Marga
ADES	Angkutan Desa	Angkutan umum yang melayani di ruas-ruas jalan di luar kota dalam kabupaten sesuai klarifikasi Bina Marga
	Akses	Tingkat kemudahan pencapaian
CBD	<i>Central Bussines Distric</i>	Suatu daerah yang di jadikan pusat (aktifitas terpusat) berupa bisnis dan perdagangan
	Depo	Tempat menunggu, pemeliharaan singkat atau garasi angkutan umum
	<i>Easy of Movement</i>	Mempermudah pergerakan
	Existing	Keadaan sat ini
FPK	Fasilitas Parkir Kendaraan	Fasilitas parkir kendaraan atau luasan (m ²) dimana tempat berhenti suatu kendaraan
H	Headway	Waktu antar

	Interchange	Perpotongan antara dua kelas jalan
	Kongesti	Kemacetan
KPS	Kartu Pengawasan Setempat	Kartu yang di gunakan untuk pengawasan suatu kendaraan yang berguna untuk pengaturan suatu kendaraan
	<i>Layout</i>	Tata Letak
	<i>Load Factor</i>	Perbandingan antara jumlah penumpang terhadap kapasitas kendaraan
	<i>Mixed use</i>	Bercampur baur
	<i>Overlap</i>	Tumpang tindih
PATAS	Cepat Terbatas	Bis yang disediakan untuk perjalanan jauh dengan waktu perjalanan yang cepat dan kapasitas tempat duduk yang terbatas
	Peron	Tempat pendaftaran kendaraan atau orang agar dapat dilakukan pengaturan dengan mudah dalam hal ini dapat berupa karcis atau catatan lainnya
	Retribusi	Penarikan pajak berupa uang yang dibuat oleh peraturan pemerintah yang di laksanakan oleh pengelola
SRP	Satuan Ruang	Satuan untuk ruang parkir berbagai tipe

	Parkir	kendaraan sesuai klarifikasi Bina Marga
	Site	Tempat / jaringan
	Surveyor	Pengamat / pencatat
	Trayek	Jalur lintasan yang dilalui angkutan umum
Wt	Waktu Tunggu	Waktu dimana suatu kendaraan lama berhenti
Wtrp	Waktu tunggu rata-rata periode	Waktu dimana suatu kendaraan lama berhenti yang di rata-rata sesuai periode yang ditentukan
	Zoning	Daerah / lingkungan sekitar



BABI

PENDAHULUAN

1.1 Latar Belakang

Kabupaten Temanggung merupakan daerah yang terletak di Provinsi Jawa Tengah dan berada di daerah lereng Gunung Sindoro. Sebelah Timur berbatasan dengan Kabupaten Magelang dan di sebelah barat berbatasan dengan Kabupaten Wonosobo. Untuk lebih jelasnya dapat dilihat pada gambar 1.1 berikut ini.

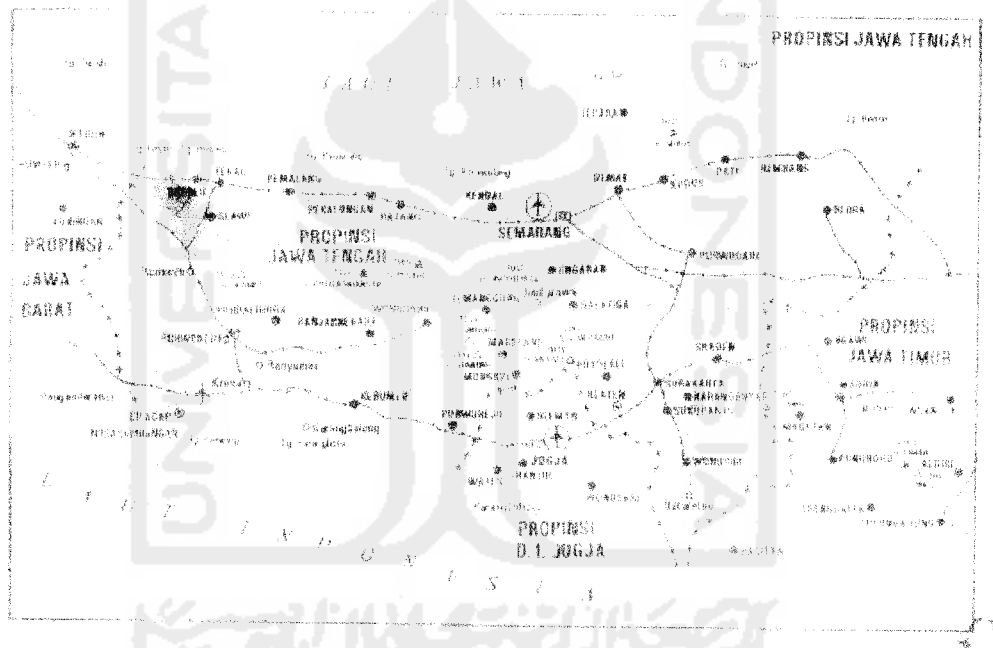

Sumber : Badan Pusat Statistik Kab. Temanggung

Gambar 1.1 Peta Propinsi Jawa Tengah

Berdasarkan hasil registrasi penduduk tahun 2003 oleh Badan Pusat Statistik Kabupaten Temanggung, jumlah penduduk Kabupaten Temanggung tercatat 673.912 jiwa yang terdiri dari 20 kecamatan dengan luas wilayah 82.616 hektar. Di Kota Temanggung, Kecamatan Temanggung, Desa Madureso mempunyai luas

wilayah 10.132 Ha dengan jumlah penduduk 71.703 jiwa. Adapun jumlah penduduk di Kabupaten Temanggung dapat dilihat pada tabel 1.1 berikut ini.

Tabel 1.1 Jumlah Penduduk Dirinci Menurut Kecamatan di Kab. Temanggung Tahun 2003

No	Kabupaten	Jumlah penduduk (jiwa)
1	Parakan	46.258
2	Kledung	24.695
3	Bansari	21.375
4	Bulu	40.284
5	Temanggung	71.703
6	Tlogomulyo	19.649
7	Tembarak	25.898
8	Selopampang	16.872
9	Kranggan	39.375
10	Pringsurat	43.265
11	Kaloran	40.804
12	Kandangan	43.957
13	Kedu	49.181
14	Ngadirejo	48.400
15	Jumo	25.648
16	Gemawang	28.311
17	Candiroto	28.542
18	Bejen	17.557
19	Tretep	18.281
20	Wonoboyo	22.711
	Jumlah	673.912

Sumber : Badan Pusat Statistik Kab. Temanggung

Untuk mengantisipasi perkembangan kota yang sangat kompleks, memerlukan sarana dan prasarana yang dapat mendukung aktifitas masyarakat. Sarana yang sangat diperlukan dalam menunjang kelancaran mobilitas orang maupun arus barang adalah tersedianya kendaraan angkutan, dan salah satu prasarana yang di perlukan adalah tersedianya terminal. Berdasarkan PP no.43 Tahun 1993 pasal 40, Terminal merupakan prasarana transportasi jalan untuk keperluan menaikkan dan menurunkan penumpang, perpindahan intra dan atau

antar moda transportasi serta mengatur kedatangan dan keberangkatan kendaraan umum.

Salah satu terminal yang sangat berpengaruh terhadap mobilitas masyarakat Temanggung adalah Terminal Induk Temanggung yang terletak di jalan Suwandi Suwardi dengan luas 7.948 m² dan memiliki 4 sub terminal yaitu sub terminal di Kecamatan Pringsurat, Kecamatan Krangan, Plaza dan Kecamatan Parakan. Berdasarkan SK Dirjen Dephub 1994, Terminal Induk Temanggung termasuk terminal tipe B yang melayani penumpang angkutan umum jenis Antar Kota Dalam Propinsi (AKDP), Angkutan Kota (ANGKOT) dan Angkutan Pedesaan (ADES). Dalam kinerjanya, Terminal Induk Temanggung mempunyai beberapa kelebihan dan kekurangan. Kelebihannya antara lain bahwa pada Terminal ini juga melayani penumpang angkutan jenis Antar Kota Antar Propinsi (AKAP) jurusan Jogja Jakarta yang melewati Weleri yang seharusnya tidak dilayani oleh terminal tipe B melainkan oleh terminal tipe A.. Kekurangannya adalah banyaknya pelanggaran-pelanggaran yang dilakukan oleh para sopir angkutan tersebut seperti parkir tidak pada tempatnya sehingga menghambat laju kendaraan di belakangnya dan tidak jarang pula pada jam-jam tertentu angkutan tidak memasuki terminal. Dengan adanya beberapa kelebihan dan kekurangan tersebut maka perlu diadakannya evaluasi kinerja terminal.

1.2 Tujuan Penelitian

Tujuan penelitian ini adalah untuk mengetahui kinerja terminal yang dititik beratkan pada kapasitas terminal, karakteristik dan tipe terminal dalam hubungannya dengan :

1. *Headway* antar kendaraan dari AKAP, AKDP, ANGKOT dan ADES pada saat ini (tahun 2005).
2. Waktu tunggu kendaraan (Wtr) AKAP, AKDP, ANGKOT dan ADES pada saat ini (tahun 2005).
3. Luasan ruang parkir kendaraan (AKAP, AKDP, ANGKOT, ADES dan kendaraan pribadi) pada saat ini (tahun 2005).
4. Fasilitas-fasilitas yang ada di terminal yakni fasilitas untuk kendaraan, fasilitas untuk pemakai jasa dan fasilitas untuk operasional.

1.3 Manfaat Penelitian

Manfaat yang diharapkan dari hasil penelitian ini adalah :

1. Memberikan gambaran dan kejelasan tentang tipe atau jenis terminal yang ada pada saat ini
2. Memberikan informasi jumlah trayek dan armada yang beroperasi pada saat ini khususnya bagi pemakai jasa transportasi
3. Sebagai bahan masukan bagi PEMDA dan para perencana yang bermaksud merencanakan pembangunan terminal tersebut

1.4 Batasan Masalah

Dengan waktu penelitian yang terbatas dan permasalahan yang luas, maka penelitian ini hanya dibatasi pada standar dan karakteristik dari terminal serta gambar *layout* terminal yang sesuai dengan kinerja terminal, yang berhubungan dengan *headway*, jumlah kendaraan, waktu tunggu kendaraan, luasan ruang parkir kendaraan (AKAP, AKDP, ANGKOT, ADES dan kendaraan pribadi) di dalam terminal serta fasilitas-fasilitas yang ada di Terminal Induk Temanggung pada tahun 2005.

1.5 Lokasi Penelitian

Penelitian ini dilakukan di Terminal Induk Temanggung yang terletak di jalan Suwandi Suwardi Kabupaten Temanggung. Adapun *layout* Terminal Induk Temanggung dapat dilihat pada gambar 1.2.

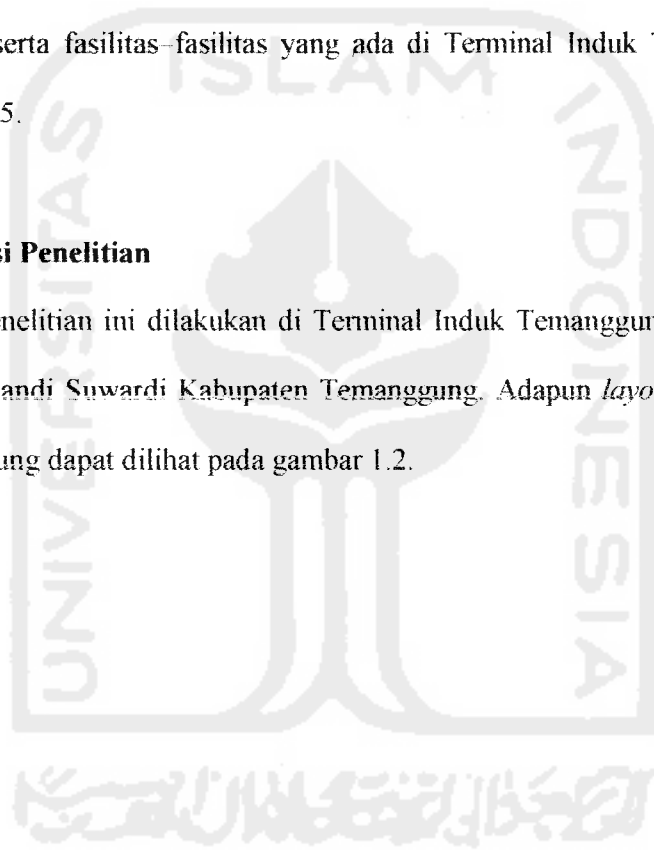

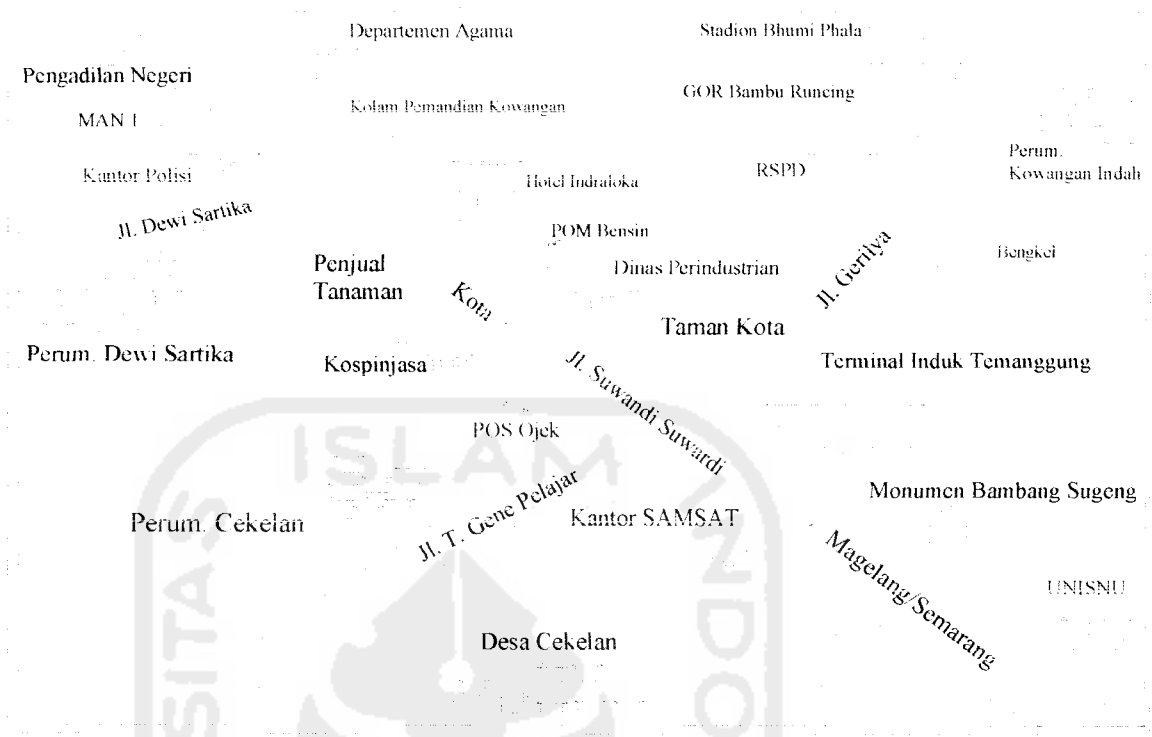

Gambar 1.2a Denah Peta Kawasan Terminal Induk Temanggung

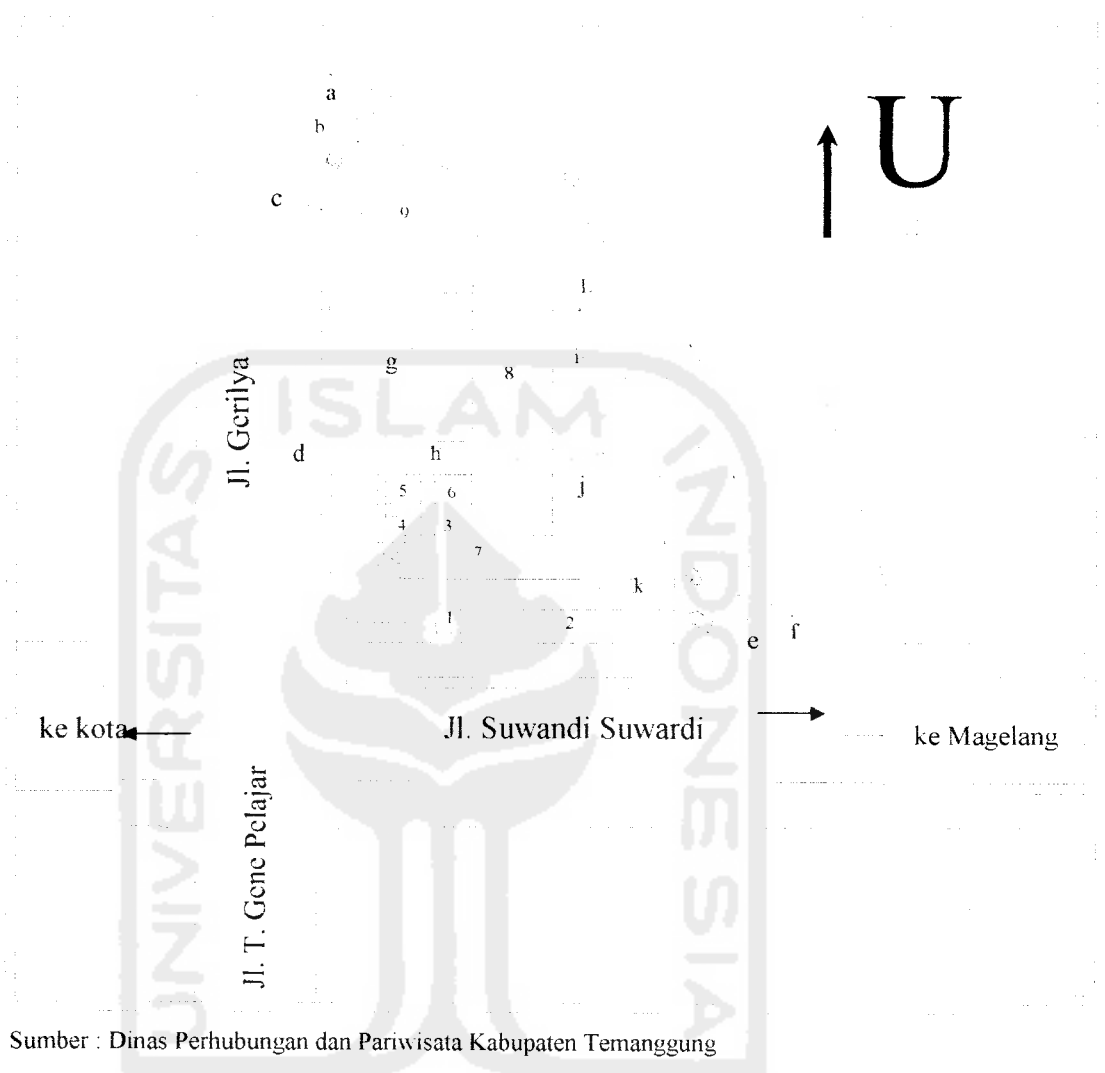

Sumber : Dinas Perhubungan dan Pariwisata Kabupaten Temanggung

Gambar 1.2 Denah Terminal Induk Temanggung

Keterangan :

- 1 Pos TPR
- 2 Kios bengkel, telephone umum dan warung makan
- 3 Toilet
- 4 Ruang pengobatan
- 5 Kantor

- 6 Pos TPR dan ruang informasi
 - 7 Warung makan
 - 8 Ruang tunggu penumpang
 - 9 Kios
- a Jalur masuk kendaraan pribadi
 - b. Jalur masuk ANGKOT, ADES dan AKDP 16 dari arah kota
 - c. Jalur masuk AKAP, AKDP 55 dan AKDP 27
 - d. Jalur keluar AKAP, AKDP, ANGKOT dan ADES
 - e. Jalur masuk ANGKOT, ADES dan AKDP 16 menuju kota
 - f. Jalur keluar kendaraan pribadi
 - g. Tempat parkir AKAP, AKDP 55, AKDP 27
 - h. Tempat parkir sepeda motor
 - i. Tempat parkir ANGKOT
 - j. Tempat parkir mobil pribadi
 - k. Tempat parkir ADES
 - L. Tempat parkir AKDP 16

BAB II

TINJAUAN PUSTAKA

2.1 Batasan Pengertian

1. Evaluasi (Poerwadarminta,1967) adalah penilaian, kegiatan dengan sungguh-sungguh mengamati, mengoreksi, menimbang baik-buruknya suatu masalah yang dilakukan oleh suatu tim secara formal dengan dasar-dasar tertentu.
2. Kinerja (Salim P,dkk ,1991) adalah sesuatu yang dicapai, kemampuan kerja atau prestasi yang diperlihatkan.
3. Kota (Poerwadarminta, 1967) adalah daerah yang terdiri atas bangunan, rumah tempat tinggal dari berbagai lapisan masyarakat.
4. Terminal (PP No.43,1993) adalah prasarana transportasi jalan untuk keperluan menurunkan dan menaikkan penumpang, perpindahan intra dan atau antar moda transportasi serta mengatur kedatangan dan keberangkatan kendaraan umum.
5. Terminal induk (Dephub,1994) adalah terminal yang melayani angkutan utama, angkutan pengumpul atau penyebar antar pusat kegiatan nasional serta perpindahan antar moda. Terminal induk dapat dilengkapi dengan fungsi sekunder, yakni pelayanan angkutan lokal sebagai mata rantai akhir sistem perangkutan.

2.2 Klasifikasi Terminal

Berdasarkan PP No.43 Tahun 1993, terminal dibagi berdasarkan fungsi dan wilayah pelayanan. Berdasarkan wilayah pelayanannya terminal dikelompokkan ke dalam beberapa tipe, seperti yang dijelaskan berikut ini.

1. Terminal penumpang tipe A, berfungsi melayani kendaraan umum untuk angkutan lalu lintas Antar Kota Antar Propinsi (AKAP), angkutan Antar Kota Dalam Propinsi (AKDP), Angkutan Kota (ANGKOT) dan Angkutan Pedesaan (ADES).
2. Terminal penumpang tipe B, berfungsi melayani kendaraan umum untuk angkutan Antar Kota Dalam Propinsi (AKDP), Angkutan Kota (ANGKOT) dan Angkutan Pedesaan (ADES).
3. Terminal penumpang tipe C, berfungsi melayani kendaraan umum untuk Angkutan Pedesaan (ADES).

2.3 Fungsi Terminal

Dalam studi Standarisasi Perencanaan Fasilitas Perpindahan Angkutan Umum di Wilayah Perkotaan yang dikeluarkan oleh Dirjen Perhubungan Darat tahun 1994.

- a. Fungsi utama terminal adalah menyediakan fasilitas untuk masuk dan keluarnya orang atau barang yang akan diangkut menuju dan meninggalkan sistem transportasi.

b. Fungsi terminal secara umum :

1. Memuat dan membongkar penumpang serta barang ke atau dari dalam kendaraan pengangkut, termasuk transfer dari kendaraan satu ke kendaraan yang lainnya.
2. Menyediakan fasilitas menunggu sementara bagi penumpang dan barang dari waktu kedatangan hingga keberangkatan, termasuk pada waktu pemrosesan atau pengepakan barang serta fasilitas kenyamanan penumpang.
3. Dokumentasi pencatatan pergerakan, termasuk perhitungan penumpang, pembagian barang, pemilihan trayek, penjualan tiket, pengecekan pemesanan tiket.
4. Tempat menunggu sementara dan tempat pemeliharaan serta persiapan pemberangkatan dari kendaraan-kendaraan angkutan.
5. Tempat penumpang atau barang untuk berkumpul dan berkelompok dalam ukuran-ukuran yang ekonomis untuk suatu perjalanan dalam berbagai tempat tujuan dan menyebar penumpang yang datang atau mengakhiri perjalanan.

Dengan memperhatikan fungsi-fungsi terminal di atas, maka manfaat yang dapat dilihat dari terminal adalah :

1. Sebagai tempat yang secara langsung dapat diketahui oleh penumpang atau pemilik barang (pengguna jasa), atau sebagai tempat bertemunya berbagai jenis moda angkutan atau barang,

2. Sebagai tempat yang mudah untuk melakukan transfer antar berbagai moda dan pelayanan,
3. Sebagai fasilitas informasi bagi penumpang,
4. sebagai tempat untuk pengendalian dan pengoperasian angkutan barang.

2.4 Fasilitas Dalam Terminal Penumpang

Berdasarkan KM No. 31 Tahun 1995, fasilitas terminal harus dilengkapi dengan fasilitas utama dan fasilitas penunjang.

2.4.1 Fasilitas Utama

Fasilitas utama merupakan fasilitas yang mutlak dimiliki dalam suatu terminal penumpang, meliputi :

1. Areal keberangkatan, yaitu pelataran yang disediakan bagi kendaraan angkutan penumpang untuk menaikkan dan memulai perjalanan.
2. Areal kedatangan, yaitu pelataran yang disediakan bagi kendaraan angkutan penumpang umum untuk menurunkan penumpang yang dapat pula merupakan akhir perjalanan.
3. Areal menunggu bus, yaitu pelataran yang disediakan bagi kendaraan angkutan penumpang umum untuk beristirahat dan siap menuju jalur pemberangkatan.
4. Areal tunggu penumpang, yaitu pelataran tempat menunggu yang disediakan bagi orang yang akan melakukan perjalanan dengan kendaraan angkutan penumpang umum.

5. Areal lintasan, yaitu pelataran yang disediakan bagi kendaraan angkutan penumpang umum yang akan langsung melanjutkan perjalanan setelah menurunkan atau menaikkan penumpang.
6. Bangunan kantor terminal, yaitu berupa sebuah bangunan yang biasanya berada dalam wilayah terminal, yang biasanya digabung dengan menara pengawas yang berfungsi sebagai tempat untuk memantau pergerakan kendaraan dan penumpang dari atas menara.
7. Pos pemeriksaan KPS, yaitu pos yang biasanya berlokasi di pintu masuk dari terminal yang berfungsi memeriksa terhadap masing-masing kartu perjalanan yang dimiliki oleh masing-masing bus yang memasuki terminal.
8. Locket penjualan tiket, yaitu suatu ruangan yang dipergunakan oleh masing-masing perusahaan untuk keperluan penjualan tiket bus yang melayani perjalanan dari terminal yang bersangkutan, loket ini biasanya tersedia hanya bagi terminal tipe A dan tipe B.
9. Rambu-rambu dan papan informasi, yang sekurang-kurangnya memuat petunjuk jurusan, tarip dan jadwal perjalanan.
10. Pelataran parkir kendaraan pengantar dan atau taksi.

2.4.2 Fasilitas Penunjang

Fasilitas penunjang berfungsi sebagai fasilitas pelengkap dalam pengoperasian terminal, meliputi :

1. Kamar kecil / toilet.

2. Mushola.
3. Kios / kantin.
4. Ruang pengobatan.
5. Ruang informasi dan pengaduan.
6. Telepon umum.
7. Taman.

2.5 Pengertian Parkir

Menurut Keputusan Direktorat Jendral Perhubungan Darat Nomor 272/HK/10/DRJD/96 tentang Pedoman Teknis Penyelenggaraan Fasilitas Parkir, parkir adalah keadaan tidak bergerak dari suatu kendaraan yang tidak bersifat sementara. Sedangkan definisi berhenti adalah keadaan tidak bergerak untuk sementara dan pengemudi tidak meninggalkan kendaraan.

2.5.1 Fasilitas Parkir

Menurut Iskandar Abu Bakar (1996) dalam Pedoman Teknis Penyelenggaraan Fasilitas Parkir yang dikeluarkan Departemen Perhubungan Darat, definisi fasilitas parkir adalah lokasi yang ditentukan sebagai tempat pemberhentian yang tidak sementara untuk melakukan kegiatan pada suatu kurun waktu. Fasilitas parkir bertujuan untuk:

1. Memberi tempat istirahat kendaraan, dan
2. Menunjang kelancaran arus lalu lintas.

2.6 Penelitian Sebelumnya

Berdasarkan keterangan dari Bapak Ir. Bambang Nur Hadi (Staf Dinas Perhubungan dan Pariwisata Kabupaten Temanggung) mengatakan bahwa pernah ada penelitian Tugas Akhir tentang trayek angkutan di Terminal Induk Temanggung pada tahun 2002. Tetapi hasil dari penelitian tugas akhir tersebut tidak diketahui, dikarenakan hasil akhir atau laporan dari mahasiswa yang melakukan tugas akhir tersebut tidak diserahkan kepada Dinas Perhubungan dan Pariwisata Kabupaten Temanggung.

Adapun kondisi masing-masing trayek pada saat ini dapat dilihat pada tabel 2.2 berikut ini.

Tabel 2.2 Jenis trayek, Jumlah trayek, dan Jumlah Kendaraan Tahun 2005

No	JENIS TRAYEK	JML TRAYEK	JML KENDARAAN
1	AKAP	1	31
2	AKDP	6	135
3	ANGKOT	4	50
4	ADES	2	72

Sumber : Dinas Perhubungan dan Pariwisata Kabupaten Temanggung

BAB III

LANDASAN TEORI

3.1 Batasan Pengertian

1. Evaluasi (Poerwadarminta,1967) adalah penilaian, kegiatan dengan sungguh-sungguh mengamati, mengoreksi, menimbang baik-buruknya suatu masalah yang dilakukan oleh suatu tim secara formal dengan dasar-dasar tertentu.
2. Kinerja (Salim P.dkk ,1991) adalah sesuatu yang dicapai, kemampuan kerja atau prestasi yang diperlihatkan.
3. Kota (Poerwadarminta. 1967) adalah daerah yang terdiri atas bangunan, rumah tempat tinggal dari berbagai lapisan masyarakat.
4. Terminal (PP No.43,1993) adalah prasarana transportasi jalan untuk keperluan menurunkan dan menaikan penumpang, perpindahan intra dan atau antar moda transportasi serta mengatur kedatangan dan keberangkatan kendaraan umum.
5. Terminal induk (Dephub. 1994) adalah terminal yang melayani angkutan utama, angkutan pengumpul atau penyebar antar pusat kegiatan nasional serta perpindahan antar moda. Terminal induk dapat dilengkapi dengan fungsi sekunder, yakni pelayanan angkutan lokal sebagai mata rantai akhir sistem perangkutan.

3.2 Klasifikasi Terminal

Berdasarkan PP No.43 Tahun 1993, terminal dibagi berdasarkan fungsi dan wilayah pelayanan. Berdasarkan wilayah pelayanannya terminal dikelompokkan ke dalam beberapa tipe, seperti yang dijelaskan berikut ini.

1. Terminal penumpang tipe A, berfungsi melayani kendaraan umum untuk angkutan lalu lintas Antar Kota Antar Propinsi (AKAP), angkutan Antar Kota Dalam Propinsi (AKDP), Angkutan Kota (ANGKOT) dan Angkutan Pedesaan (ADES).
2. Terminal penumpang tipe B, berfungsi melayani kendaraan umum untuk angkutan Antar Kota Dalam Propinsi (AKDP), Angkutan Kota (ANGKOT) dan Angkutan Pedesaan (ADES).
3. Terminal penumpang tipe C, berfungsi melayani kendaraan umum untuk Angkutan Pedesaan (ADES).

3.3 Fungsi Terminal

Dalam studi Standarisasi Perencanaan Fasilitas Perpindahan Angkutan Umum di Wilayah Perkotaan yang dikeluarkan oleh Dirjen Perhubungan Darat tahun 1994.

- a. Fungsi utama terminal adalah menyediakan fasilitas untuk masuk dan keluarnya orang atau barang yang akan diangkut menuju dan meninggalkan sistem transportasi.

b. Fungsi terminal secara umum :

1. Memuat dan membongkar penumpang serta barang ke atau dari dalam kendaraan pengangkut, termasuk transfer dari kendaraan satu ke kendaraan yang lainnya.
2. Menyediakan fasilitas menunggu sementara bagi penumpang dan barang dari waktu kedatangan hingga keberangkatan, termasuk pada waktu pemrosesan atau pengepakan barang serta fasilitas kenyamanan penumpang.
3. Dokumentasi pencatatan pergerakan, termasuk perhitungan penumpang, pembagian barang, pemilihan trayek, penjualan tiket, pengecekan pemesanan tiket.
4. Tempat menunggu sementara dan tempat pemeliharaan serta persiapan pemberangkatan dari kendaraan-kendaraan angkutan.
5. Tempat penumpang atau barang untuk berkumpul dan berkelompok dalam ukuran-ukuran yang ekonomis untuk suatu perjalanan dalam berbagai tempat tujuan dan menyebar penumpang yang datang atau mengakhiri perjalanan.

Dengan memperhatikan fungsi-fungsi terminal di atas, maka manfaat yang dapat dilihat dari terminal adalah :

1. Sebagai tempat yang secara langsung dapat diketahui oleh penumpang atau pemilik barang (pengguna jasa), atau sebagai tempat bertemunya berbagai jenis moda angkutan atau barang,

2. Sebagai tempat yang mudah untuk melakukan transfer antar berbagai moda dan pelayanan,
3. Sebagai fasilitas informasi bagi penumpang,
4. sebagai tempat untuk pengendalian dan pengoperasian angkutan barang.

3.4 Kriteria Standarisasi Fasilitas Utama Terminal

Direktorat Jendral Perhubungan Darat (1994), dalam standarisasi fasilitas perpindahan angkutan umum di wilayah perkotaan, menyatakan bahwa sebagai pedoman perencanaan fasilitas umum terminal pada prakteknya harus disesuaikan dengan pola operasi dan karakteristik daerah setempat.

3.5 Fasilitas Dalam Terminal Penumpang

Berdasarkan KM No. 31 Tahun 1995, fasilitas terminal harus dilengkapi dengan fasilitas utama dan fasilitas penunjang.

3.5.1 Fasilitas Utama

Fasilitas utama merupakan fasilitas yang mutlak dimiliki dalam suatu terminal penumpang, meliputi :

1. Areal keberangkatan, yaitu pelataran yang disediakan bagi kendaraan angkutan penumpang untuk menaikkan dan memulai perjalanan.
2. Areal kedatangan, yaitu pelataran yang disediakan bagi kendaraan angkutan penumpang umum untuk menurunkan penumpang yang dapat pula merupakan akhir perjalanan.

3. Areal menunggu bus, yaitu pelataran yang disediakan bagi kendaraan angkutan penumpang umum untuk beristirahat dan siap menuju jalur pemberangkatan.
4. Areal tunggu penumpang, yaitu pelataran tempat menunggu yang disediakan bagi orang yang akan melakukan perjalanan dengan kendaraan angkutan penumpang umum.
5. Areal lintasan, yaitu pelataran yang disediakan bagi kendaraan angkutan penumpang umum yang akan langsung melanjutkan perjalanan setelah menurunkan atau menaikkan penumpang.
6. Bangunan kantor terminal, yaitu berupa sebuah bangunan yang biasanya berada dalam wilayah terminal, yang biasanya digabung dengan menara pengawas yang berfungsi sebagai tempat untuk memantau pergerakan kendaraan dan penumpang dari atas menara.
7. Pos pemeriksaan KPS, yaitu pos yang biasanya berlokasi di pintu masuk dari terminal yang berfungsi memeriksa terhadap masing-masing kartu perjalanan yang dimiliki oleh masing-masing bus yang memasuki terminal.
8. Loker penjualan tiket, yaitu suatu ruangan yang dipergunakan oleh masing-masing perusahaan untuk keperluan penjualan tiket bus yang melayani perjalanan dari terminal yang bersangkutan, loker ini biasanya tersedia hanya bagi terminal tipe A dan tipe B.
9. Rambu-rambu dan papan informasi, yang sekurang-kurangnya memuat petunjuk jurusan, tarip dan jadwal perjalanan.

10. Pelataran parkir kendaraan pengantar dan atau taksi.

3.5.2 Fasilitas Penunjang

Fasilitas penunjang berfungsi sebagai fasilitas pelengkap dalam pengoperasian terminal, meliputi :

1. Kamar kecil / toilet.
2. Mushola.
3. Kios / kantin.
4. Ruang pengobatan.
5. Ruang informasi dan pengaduan.
6. Telepon umum.
7. Taman.

3.6 Tata Guna Lahan

Ada tiga kriteria yang akan dijadikan ukuran untuk menentukan kualitas tata guna lahan ditinjau dari aspek transportasi yaitu kriteria lokasi, kriteria tapak, dan kriteria Akses.

a. Kriteria Lokasi

Dengan dibangunnya fasilitas transportasi (terminal) maka maksimum besaran dari jenis kegiatan yang diinginkan agar bangkitan lalu-lintas yang ditimbulkan jika ditambahkan dengan lalu-lintas yang ada tidak menimbulkan kemacetan diluar batas toleransi. Pada prinsipnya lokasi terminal ditentukan oleh empat hal pokok, yaitu :

1. Lokasi terminal sesuai dengan tata ruang, dalam hal ini rencana tata ruang pembangunan kota.
2. kegiatan terminal tidak mengganggu lingkungan hidup sekitarnya
3. kegiatan terminal dapat berlangsung dengan efisien dan efektif
4. kegiatan terminal tidak mengakibatkan gangguan pada kelancaran dan keselamatan arus lalu-lintas sekitarnya.

Secara lebih rinci kriteria untuk pemilihan lokasi disarankan mengikuti pedoman seperti berikut ini.

1. Berada pada titik kritis pergantian moda angkutan, biasanya di dekat persimpangan jalan, simpangan jalan arteri, pepotongan antara dua kelas jalan, *interchange* dan sebagainya.
2. Pada rencana konsentrasi tempat asal tujuan perjalanan, biasanya di daerah *mixed use*, yaitu daerah yang sekaligus terdapat pemusatan pemukiman penduduk, kawasan industri, kantor, pasar atau sekolah.
3. Kesesuaian dengan pola kota.
4. Ketersediaan fasilitas dan utilitas barang.
5. Harga tanah relatif murah.
6. Tidak jauh, sedapat mungkin menempel dan segera dapat terlihat dari jalan utama.
7. kesesuaian dengan rencana detail kota, tata guna lahan, *zoning*, kemungkinan perubahan peruntukan, ijin, kemungkinan menutup suatu jalan dan membuka jalan baru, efek dari adanya bangunan (terminal).

8. Sedikit mungkin menggusur, dianjurkan agar pembangunan terminal dapat membawa perbaikan kampung atau lingkungan.
9. Karakteristik *site* dan lingkungan yang mendukung, termasuk bentuk dan ukuran kaplingnya, topografi, kualitas lingkungan, dampak banjir dan polusi terminal itu sendiri.
10. Ketersediaan utilitas pendukung.
11. Harga atau biaya pembebasan tanah relatif murah.
12. Kemudahan pencapaian dengan berjalan kaki.

Sedangkan kriteria tata lingkungannya meliputi :

- a. penentuan yang jelas antara jalur jalan utama, lokal dan pejalan kaki, juga antara angkutan umum dan angkutan pribadi atau non umum, sehingga menjamin kemudahan pergerakan (*easy of movement*),
 - b. kualitas lingkungan yang tetap terjaga,
 - c. pengikutsertaan potensi lingkungan alam dan buatan yang mendukung perencanaan, dan
 - d. adanya sentuhan manusiawi, alam dan seni pada rancangannya.
- b. Kriteria Tapak

Dalam perencanaan fasilitas transportasi (terminal), minimum ruang pakai yang disediakan harus mampu menampung semua kendaraan yang datang. Terminal penumpang berdasarkan tingkat pelayanan yang dinyatakan dengan jumlah arus minimum kendaraan persatuan waktu mempunyai ciri-ciri, yaitu :

- a. terminal tipe A : 50 – 100 kendaraan /jam,
- b. terminal tipe B : 25 – 50 kendaraan /jam, dan

c. terminal tipe C : 25 kendaraan/jam

Direktorat Jenderal Perhubungan Darat (1994) dan Keputusan Menteri Perhubungan RI NO. 31 Tahun 1995, mengemukakan bahwa letak, luas, jenis dan besaran fasilitas pada tiap tipe terminal dapat dilihat pada Tabel 3.1, Tabel 3.2 dan Tabel 3.3.

Tabel 3.1 Kriteria perencanaan Fasilitas Terminal

A.Karakteristik Operasional	AKAP	AKDP	ANGKOT	ADES	Satuan
<i>Headway</i> Tipe A	3	2	0,5	2	menit
Tipe B	-	2	0,5	2	
Tipe C	-	-	-	2	
Waktu perjalanan	480	240	120	90	menit
Waktu tunggu di terminal	80	40	20	15	menit
Waktu muat di terminal	70	60	50	40	%
Faktor pengantar	1,5	1,2	1	1	-
Sirkulasi kendaraan	100	100	100	100	% dari luas parkir
Kapasitas tempat duduk	50	50	50	16	Tempat duduk
B. Karakteristik Fisik dan					
Pemakai	TIPE A	TIPE B	TIPE C	Satuan	
Parkir	AKAP	45	-	-	m ² /kendaraan
	AKDP	27	27	-	
	ANGKOT	40,5	20	-	
	ADES	20	20	20	
Kendaraan pribadi	20	12,5	12,5		
Jumlah kendaraan pribadi	30	25	10		buah
Ruang tunggu	1,25	1,25	1,25		m ² /orang
Ruang administrasi	20	15	10		orang
Ruang pengawas	6	6	4		orang
Loket	3	3	2		m ²
Peron	4	4	3		m ²
Retribusi	6	6	6		m ²

Tabel 3.1 Kriteria perencanaan Fasilitas Terminal

B. Karakteristik Fisik dan Pemakai	TIPE A	TIPE B	TIPE C	Satuan
Ruang servis	500	500	-	m ²
Pompa bensin	500	-	-	m ²
Kamar mandi	72	60	40	m ²
Kios	60	60	60	% dr ruang tunggu
Musholla	72	60	40	m ²
Ruan informasi	12	10	8	m ²
Ruang pertolongan pertama	45	30	15	m ²
bengkel	150	100	-	m ²
Ruang istirahat	50	40	30	m ²
Gudang	25	20	-	m ²
Ruang perkantoran	150	100	-	m ²
Pelantaran parkir cadangan	50	50	50	% dr ruang parkir
Ruang luar (tidak efektif)	40	40	40	% dari keb. luas
Cadangan pengembangan	100	100	100	% dari Luas total

Sumber : Direktorat Jendral Perhubungan Darat, 1994.

Tabel 3.2 Persyaratan Letak dan Luas Terminal

	TIPE A	TIPE B	TIPE C
Letak	<ul style="list-style-type: none"> • dalam jaringan trayek antar kota antar provinsi • di jalan arteri dengan kelas minim III.A 	<ul style="list-style-type: none"> • dalam jaringan trayek antar kota dalam provinsi • di jalan arteri atau kolektor dengan kelas jln minim III.B 	<ul style="list-style-type: none"> • dalam wilayah DT .H • dalam jaringan trayek pedesaan • di jalan kolektor atau lokal dgn kelas minim III.A
Luas lahan minimal(Ha)	5 di p.jawa & p.sumatra,3 di pulau lain	2 di p.jawa & p.sumatra,2 di pulau lain	Sesuai dengan permintaan akan angkutan
Jarak antar terminal sekelas (km)	20 di p. jawa 30 di p .sumatra 50 di p. lain	15 di p. jawa 30 di p. lain	

Sumber :Keputusan Menteri Perhubungan RI No 31 tahun 1995

Tabel 3.3 Kebutuhan Luasan Terminal

A. Kendaraan	Tipe A (m²)	Tipe B (m²)	Tipe C (m²)
Ruang parkir AKAP	1.120	-	-
AKDP	540	540	-
ANGKOT	800	800	-
ADES	900	900	900
Kendaraan pribadi	600	500	200
Ruang servis	500	500	-
Pompa bensin	500	-	-
Sirkulasi kendaraan	3.960	2.740	1.100
Bengkel	150	100	-
Ruang istirahat	50	40	30
Gudang	25	20	-
Ruang parker cadangan	1.980	1.370	550

Tabel 3.3 Kebutuhan Luasan Terminal

B. Pemakai jasa	Tipe A (m²)	Tipe B (m²)	Tipe C (m²)
Ruang tunggu	2.625	2.250	480
Kamar mandi	72	60	40
Kios	1.575	1.350	288
Musholla	72	60	40
C. Operasional			
Ruang administrasi	78	59	39
Ruang pengawas	23	23	16
Loket	3	3	3
Peron	4	4	3
Retribusi	6	6	6
Ruang informasi	12	10	8
Ruang P3K	45	30	15
Ruang perkantoran	150	100	-
D. Ruang luar (tidak efektif)	6653	4890	1554
Luas total	23.494	17.255	5.453
Cad. Pengembangan	23.494	17.255	5.453
Kebutuhan Lahan	46.988	34.510	10.926
Keb. Lahan untuk desain	4.7	3.5	1.1

Sumber : Direktorat Jenderal Perhubungan Darat, 1994

c. Kriteria Akses

Berkaitan dengan standar geometrik, akses jalan harus menjamin kendaraan dapat keluar masuk dan tidak mengganggu kelancaran arus pada jalan umum. Akses fasilitas perpindahan angkutan umum, erat kaitannya dengan konsep menuju dan meninggalkan fasilitas perpindahan penumpang angkutan tersebut.

Tipe terminal dengan berbagai pelayanan akan menentukan jumlah dan dimensi akses. Sementara itu pola arus yang perlu diperhatikan pada suatu terminal meliputi pola arus kendaraan angkutan umum, non angkutan umum dan pola arus penumpang. Secara konseptual, masing-masing pola arus kendaraan angkutan umum, harus diusahakan tidak berhimpit atau tumpang tindih (*overlap*), masing-masing pola arus terpisah dengan jarak tidak terlalu jauh.

Letak lokasi tapak terminal akan mempengaruhi bentuk geometrik dari akses terminal, hal tersebut erat kaitannya dengan pengaruh gangguan terhadap lalu-lintas pada ruas jalan yang berdekatan dengan fasilitas terminal.

3.7 Kinerja Terminal

Terminal merupakan salah satu prasarana transportasi jalan yang sangat kompleks. Di dalam terminal banyak kegiatan-kegiatan tertentu yang dilakukan, terkadang secara bersamaan, terkadang secara paralel. Di dalam terminal terdapat banyak kegiatan, berbagai kepentingan, dan bermacam-macam komponen, sehingga untuk menentukan karakteristiknya secara menyeluruh terlalu luas dan tidak mudah. Seperti diketahui terminal terdiri dari berbagai komponen diantaranya pengguna jasa, kendaraan dan pengelola. Oleh karena itu karakteristik-karakteristik dari komponen tersebut yang akan dijadikan sebagai karakteristik terminal.

Karakteristik operasional terminal yang berkaitan dengan unjuk kerja dalam memberikan pelayanan di dekati dengan konsep-konsep berikut ini.

3.7.1 Waktu Antara (Headway)

Variabel utama yang terdapat dalam headway adalah waktu *headway* dan jarak *headway*. Waktu *headway* dari dua kendaraan didefinisikan sebagai interval waktu antara saat bagian depan kendaraan melalui suatu titik dengan saat dimana bagian depan kendaraan berikutnya melalui titik yang sama. *Headway* untuk sepasang kendaraan yang lainnya secara umum akan berbeda. Ini menimbulkan suatu konsep mengenai headway rata-rata. Waktu antara adalah interval waktu rata-rata antara sepasang kendaraan yang berurutan dan diukur pada suatu periode waktu disuatu lokasi tertentu.

Variabel utama lainnya adalah jarak *headway*, yaitu jarak antara bagian depan suatu kendaraan dan bagian depan kendaraan berikutnya pada suatu waktu tertentu. *Headway* jarak rata-rata terkadang digunakan, terutama pada situasi dimana terdapat nilai yang berbeda untuk pasangan kendaraan dalam arus lalu-lintas.

Waktu antara (*headway*) didapat dengan dua cara, yaitu pertama dengan rumus yang didapat langsung dilapangan dan yang kedua menggunakan rumus deviasi standar. *Headway* yang pertama dapat diperoleh dengan cara mencatat langsung di lapangan waktu kedatangan kendaraan yang satu dan kendaraan yang berikutnya. Kemudian *Headway* dianalisis menggunakan rumus deviasi standar. Adapun rumus perhitungannya sebagai berikut:

$$S^2 = \sqrt{\frac{\sum f_i(x_i - \bar{x})^2}{n-1}} \dots\dots\dots(3.1)$$

Dimana:

S^2 = Variance untuk data sampel

\bar{x} = rata-rata data sampel

n = banyaknya jumlah kendaraan setiap periode

x_i = jumlah data sampel dalam setiap periode

f_i = frekuensi kendaraan yang masuk setiap interval jam.

3.7.2 Waktu Tunggu

Beragamnya kegiatan yang terjadi di terminal mengakibatkan waktu tunggu merupakan hal yang sering terjadi. Karakteristik ini merupakan komponen yang penting dalam evaluasi terminal dan ramalan kemungkinan terhadap antrian yang akan terjadi. Bagaimana mengurangi waktu menunggu adalah sesuatu yang sulit untuk dielakkan, oleh karena itu kapasitas yang cukup harus disediakan untuk areal tempat tunggu, untuk menampung lalu-lintas.

Dalam penelitian ini, untuk mendapatkan waktu tunggu dihitung selisih antara waktu kedatangan dan waktu keberangkatan masing-masing kendaraan AKAP, AKDP, ANGKOT, dan ADES. Perhitungan waktu tunggu dibagi dalam 12 periode, dengan masing-masing periode dihitung dengan rumus deviasi standar sebagai variable dasar hitungannya.

3.8 Karakteristik Pola Parkir Terminal

Terminal dapat dianggap parkir dengan durasi yang sangat singkat dimana pengemudi tidak keluar dari kendaraan dan intensitas lalu-lintas yang lebih besar.

Untuk menentukan kebutuhan ruang parkir di terminal dapat di cari berdasarkan volume kendaraan yang masuk Terminal tiap jamnya dengan menggunakan rumus Peak Hour Faktor (PHF), dan untuk menentukan luasan

parkir yang dibutuhkan dapat di cari berdasarkan SRP dikalikan dengan PHF adapun rumusnya sebagai berikut:

$$PIIF = \frac{Vol.kend.1jam}{4x(vol.kend.per15menit)} \dots\dots\dots(3.2)$$

$$Luasan Parkir = PHF \times SRP_i \dots\dots\dots(3.3)$$

Dengan :

PHF = Peak Hour Faktor (kendaraan)

SRP_i = Satuan ruang parkir kendaraan i (m²)

3.9 Satuan Ruang Parkir (SRP)

Perhitungan Satuan Ruang Parkir didasarkan pada Keputusan Direktur Jendral Perhubungan Darat Nomor 272/HK.105/DRJD/96 tentang Pedoman Teknis Penyelenggaraan Fasilitas Parkir sebagai berikut:

Tabel 3.4 Lebar Bukaam Pintu Kendaraan

Jenis Bukaam Pintu	Pengguna dan atau Peruntukan Fasilitas Parkir	Gol
Pintu depan/belakang terbuka tahap awal 55 cm	1. Karyawan/pekerja kantor 2. Tamu/pengunjung pusat kegiatan perkantoran, perdagangan, pemerintahan, universitas	1
Pintu depan/belakang terbuka penuh 75 cm	1. Pengunjung tempat olah raga, hotel, pusat perdagangan/eceran, rumah sakit, bioskop	2
Pintu depan terbuka penuh dan ditambah untuk pergerakan kursi roda	Orang cacat	3

Sumber ; Direktorat Jendral Perhubungan Darat, 1996

Tabel 3.5 Penentuan Satuan Ruang Parkir

Jenis Kendaraan	Satuan Ruang Parkir (m ²)
1. a. Mobil penumpang untuk golongan I	2,30 x 5,00
b. Mobil penumpang untuk golongan II	2,5 x 5,00
c. Mobil penumpang untuk golongan III	3,00 x 5,00
2. Bus / truk	3,40 x 12,50
3. Sepeda motor	0,75 x 2,00

Sumber : Direktorat Jendral Perhubungan Darat, 1996

1. Satuan Ruang Parkir untuk Mobil Penumpang.

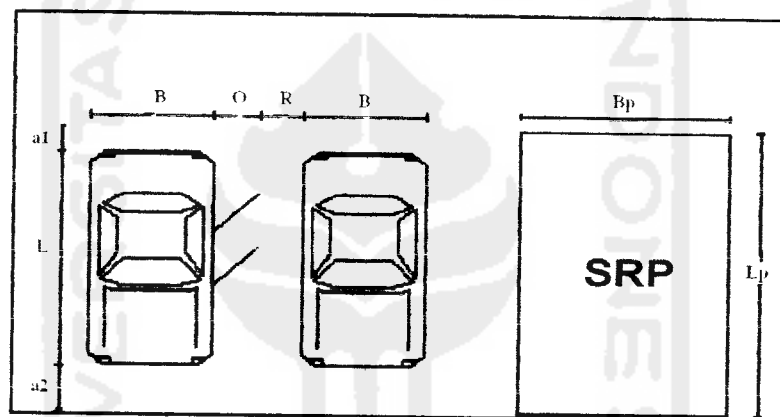

Gambar 3.1 Satuan Ruang Parkir Mobil Penumpang (dalam cm)

Keterangan :

B = lebar total kendaraan

L = panjang total kendaraan

O = lebar bukaan pintu

a1 , a2 = jarak bebas arah longitudinal

R = jarak bebas arah lateral

Gol I : B = 170	a1 = 10	Bp = 230 = B + O + R
O = 55	L = 470	Lp = 500 = L + a1 + a2
R = 5	a2 = 20	
Gol II : B = 170	a1 = 10	Bp = 250 = B + O + R
O = 75	L = 470	Lp = 500 = L + a1 + a2
R = 5	a2 = 20	

$$\begin{aligned}
 \text{Gol III : } B &= 170 & a_1 &= 10 & B_p &= 300 = B + O + R \\
 O &= 80 & L &= 470 & L_p &= 500 = L + a_1 + a_2 \\
 R &= 50 & a_2 &= 20 & &
 \end{aligned}$$

2. Satuan Ruang Parkir untuk Bus\Truk

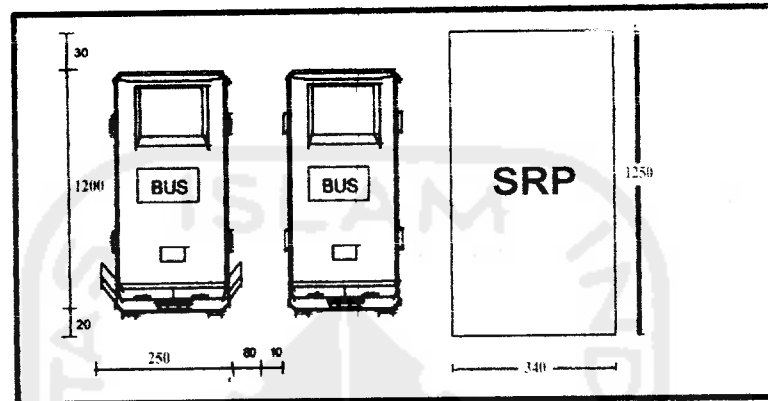

Gambar 3.2 Satuan Ruang Parkir (SRP) untuk Bus\Truk (dalam cm)

3. Satuan Ruang Parkir untuk Sepeda Motor

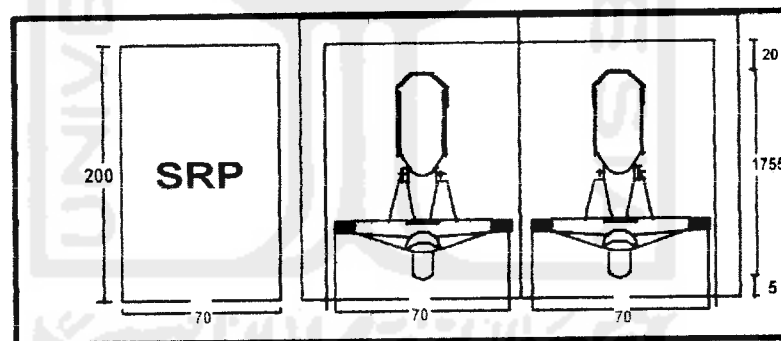

Gambar 3.3 Satuan Ruang Parkir (SRP) untuk Sepeda Motor (dalam cm)

BAB IV

METODE PENELITIAN

4.1 Jenis Data yang Diperlukan

Ada dua jenis data yang diperlukan untuk mengevaluasi kinerja terminal, yaitu data primer dan data sekunder.

4.1.1 Data Primer

Data primer dikumpulkan dari hasil survei di lapangan, yaitu survei lalu-lintas pada Terminal Induk Temanggung. Survei dilakukan terhadap kendaraan yang datang maupun yang meninggalkan terminal meliputi kendaraan AKAP, AKDP, ANGKOT, ADES dan kendaraan pribadi. Adapun data yang diperoleh di Terminal Induk Temanggung adalah :

- a. Jenis kendaraan dan plat kendaraan yang masuk dan keluar di Terminal Induk Temanggung
- b. waktu kedatangan kendaraan AKAP, AKDP, ANGKOT, ADES, serta kendaraan pribadi di Terminal Induk Temanggung
- c. waktu keberangkatan kendaraan AKAP, AKDP, ANGKOT, ADES, serta kendaraan pribadi di Terminal Induk Temanggung dan
- d. fasilitas-fasilitas yang ada di Terminal Induk Temanggung.

4.1.2 Data Sekunder

Data sekunder merupakan data pendukung (*back up*) data yang dipergunakan untuk mendukung pembuktian permasalahan secara ilmiah. Adapun data yang di peroleh, antara lain :

- a. gambar *layout* Terminal Induk Temanggung
- b. peta kawasan Terminal Induk Temanggung (lampiran 3).
- c. data trayek dan jalur Terminal Induk Temanggung

Adapun trayek di terminal Induk Temanggung dapat dilihat pada tabel 4.1 berikut ini :

Tabel 4.1 Data Trayek di Terminal Induk Temanggung pada Tahun 2005

Jenis Angkutan	Trayek	Nama PO.	Jumlah Kendaraan
AKAP	Jogja – Temanggung - Jakarta	1. Safari Dharma Raya	12
		2. Handoyo	7
		3. Santoso	12
AKDP	Magelang – Temanggung - Wonosobo	1. Padi Daya	6
		2. Slamet Sayekti	5
		3. Blesing	2
		4. Jati Nugroho	10
		5. Cebong Jaya	5
		6. Kurnia Agung	5
		7. Putra Perdana	5
AKDP	Purwokerto – Temanggung - Semarang	1. Sumeh	7
		2. Wijaya	4
		3. Maju Makmur	12
		4. Dieng Indah	3
		5. Tri Kusuma	13
		6. Kartika Sari	4
		7. Limox Indah	2
		8. Mekar Sari	1
		9. Dwi Marta	2

Tabel 4.1 Data Trayek di Terminal Induk Temanggung pada Tahun 2005

Jenis Angkutan	Trayek	Nama PO.	Jumlah Kendaraan
AKDP	Magelang – Temanggung - Sukorejo	1. Padi Daya	1
		2. Mitra	1
		3. Barokah	4
		4. Blessing	1
		5. Kurnia Agung	12
AKDP	Muntilan – Temanggung - Ngadirejo	6. Pusaka Mas 2 Putri	8
		7. Doni Taruna	5
AKDP	Parakan – Temanggung - Bawen	1. Langsung	2
		2. Sumber Lancar	2
AKDP	Solo – Temanggung - Purwokerto	1. Sumeh	2
		2. Wijaya	2
		3. Dwi Marta	4
ANGKOT	Jalur A	-	13
	Jalur B	-	12
	Jalur C	-	12
	Jalur D	-	13
ADES	Hijau	-	35
	Kuning	-	37

Sumber : Dinas Perhubungan dan Pariwisata Kabupaten Temanggung.

4.2 Teknik Pengumpulan Data

Teknik pengumpulan data pada penelitian ini dilakukan dengan pencatatan data plat kendaraan pada pintu masuk dan pintu keluar terminal. Kendaraan yang diamati antara lain AKAP, AKDP, ANGKOT, ADES, dan kendaraan pribadi selama 3 hari. Data sarana fasilitas terminal diambil dengan mengamati keadaan terminal serta fasilitas-fasilitas yang telah ada maupun yang belum ada sesuai dengan tipe terminal. Sedangkan untuk data sekunder diperoleh dari instansi-instansi terkait.

4.3 Alat yang Digunakan

Dalam pengukuran dan pencatatan di lapangan, alat yang dipergunakan adalah:

1. arloji
2. papan alat tulis (*clip board*)
3. meteran untuk mengukur luasan parkir
4. alat tulis, dan
5. formulir survei

Sedangkan untuk menganalisa data, alat yang diperlukan adalah :

1. alat hitung (*calculator*) dan
2. komputer dan printer.

4.4 Waktu Survei

Survei plat nomor kendaraan serta jam kedatangan dan keberangkatan dilakukan selama 12 jam dimulai dari jam 06.00 – 18.00. Survei tersebut dilaksanakan selama 3 hari yaitu pada hari Sabtu tanggal 19 November 2005, Minggu tanggal 20 November 2005, dan Senin tanggal 21 November 2005.

4.5 Analisis Data

Metode statistik adalah prosedur yang digunakan dalam pengumpulan, penyajian, analisis dan penafsiran data. Analisis data dilakukan dengan membandingkan antara data primer dan data sekunder dengan langkah-langkah berikut ini:

- a. Seluruh data yang telah terkumpul berdasarkan survei di lapangan diolah dengan cara melakukan pencacahan jenis dan nomor plat kendaraan serta jam masuk dan keluar kendaraan.
- b. Setelah data diperoleh, data tersebut dianalisis untuk memperoleh jumlah kendaraan yang masuk dan yang keluar terminal, *headway* (H) dan waktu tunggu kendaraan tiap periode, kemudian untuk mendapatkan waktu tunggu rata-rata (Wtr) dihitung dengan persamaan (3.1).
- c. Setelah didapatkan *headway* dan waktu tunggu rata-rata masing-masing kendaraan, dicari nilai fasilitas parkir kendaraan dengan menggunakan persamaan (3.2) dan (3.3).
- d. Mengidentifikasi fasilitas-fasilitas yang ada maupun yang belum didalam Terminal Induk temanggung.
- e. Pengolahan data dilakukan dengan menggunakan program *Excel* dan penulisannya menggunakan program *MS Words*.

4.6 Letak dan lokasi Survei Plat Nomor

Letak dan lokasi survei plat nomor dapat dilihat pada gambar 4.1.

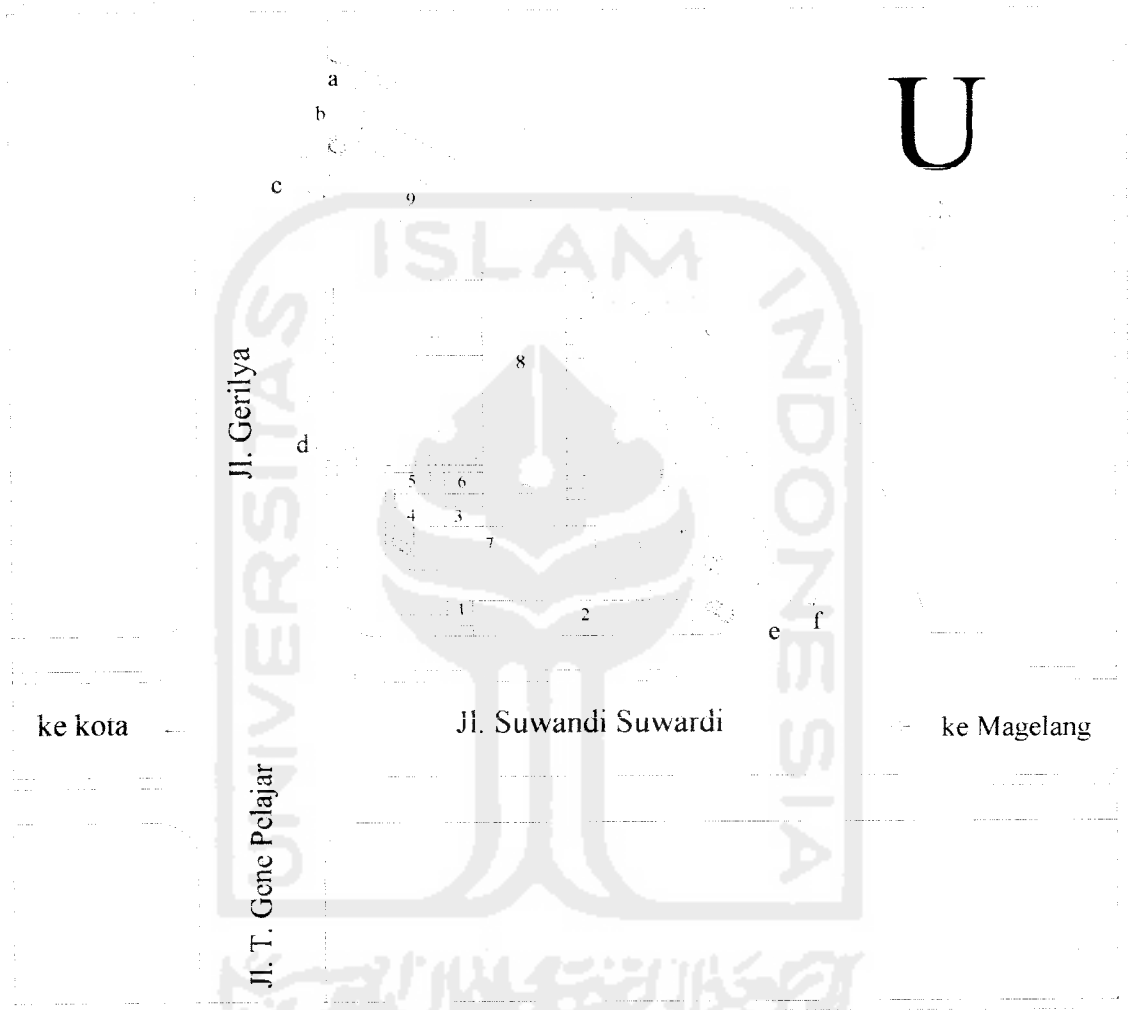

Sumber : Dinas Perhubungan dan Pariwisata Kabupaten Temanggung

Gambar 4.1 Letak dan Lokasi Survei Plat Nomor

Keterangan:

☺ = Tempat lokasi survei

1 Pos TPR

2 Kios bengkel, telephone umum dan warung makan

- 3 Toilet
 - 4 Ruang pengobatan
 - 5 Kantor
 - 6 Pos TPR dan ruang informasi
 - 7 Warung makan
 - 8 Ruang tunggu penumpang
 - 9 Kios
- a Jalur masuk kendaraan pribadi
 - b. Jalur masuk ANGKOT, ADES dan AKDP 16 dari arah kota
 - c. Jalur masuk AKAP, AKDP 55 dan AKDP 27
 - d. Jalur keluar AKAP, AKDP, ANGKOT dan ADES
 - e. Jalur masuk ANGKOT, ADES dan AKDP 16 menuju kota
 - f. Jalur keluar kendaraan pribadi

Penelitian Tugas Akhir ini direncanakan berdasarkan pada bagan air tahapan penelitian seperti yang terdapat pada Gambar 4.2 berikut ini.

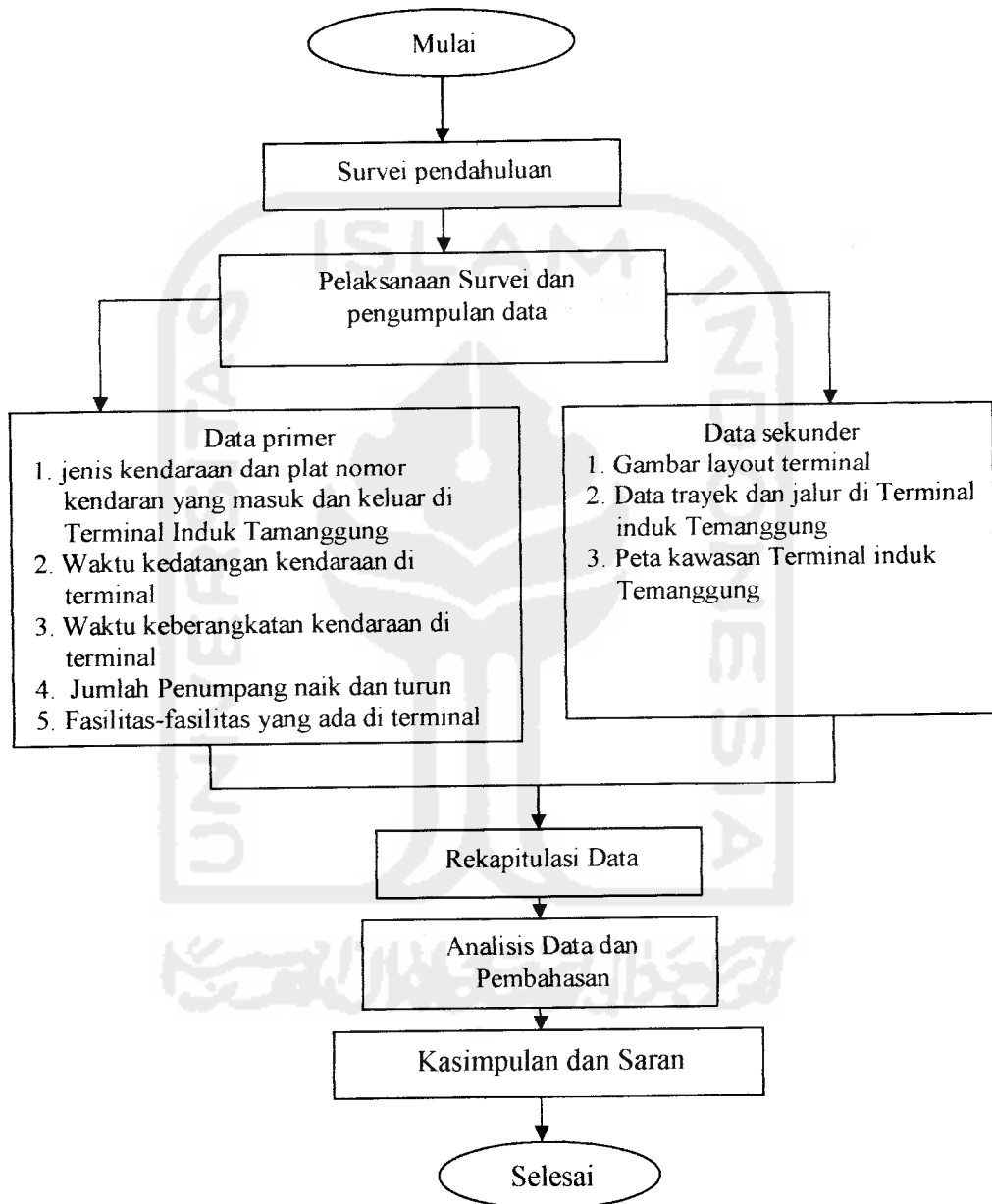

Gambar 4.2 Bagan Alir Tahapan Penelitian

BAB V

HASIL PENELITIAN DAN PEMBAHASAN

5.1 Gambaran Umum Terminal Induk Madureso Temanggung

5.1.1 Kondisi Fisik Terminal

Terminal Induk Madureso Temanggung secara administratif masuk Wilayah Desa Madureso, Kecamatan Temanggung, Kabupaten Temanggung dan terletak di jalan Suwandi Suwardi. Terminal Induk Temanggung saat ini memiliki luas 7.948 m².

Terminal Induk Temanggung secara geografis mempunyai aksesibilitas yang tinggi, baik untuk hubungan regional (antar kota) maupun hubungan lokal (dalam kota). Terminal Induk Temanggung mudah dijangkau dari tiga arah jurusan yaitu: (jurusan Wonosobo dan Jakarta), (jurusan Semarang), (jurusan Megelang dan Jogja).

5.1.2 Aksesibilitas

Aksesibilitas adalah tingkat kemudahan dan pencapaian yang dinyatakan dengan jarak, waktu dan biaya angkutan. Bahwa tata letak terminal Induk Temanggung mempunyai aksesibilitas yang relatif tinggi. Terminal Induk Temanggung terletak di tengah-tengah CBD (Central Bussines Distric) Temanggung dan Parakan. Terminal Induk Temanggung juga berdekatan dengan

area pendidikan dan area pemukiman, sehingga potensial sekali dengan jasa transportasi baik akses transportasi lokal, akses transportasi regional maupun akses nasional.

5.2 Hasil Penelitian dan Analisis Data

Hitungan untuk kebutuhan fasilitas parkir dengan menggunakan data hasil penelitian/survei didasarkan pada jumlah masing-masing trayek yang ada di terminal

Dari data tersebut kemudian dihitung nilai kedatangan kendaraan tiap-tiap trayek. Kemudian untuk mengetahui waktu tunggu rata-rata kendaraan di terminal, didapat dengan menghitung selisih antara waktu kedatangan dan keberangkatan masing-masing kendaraan yang sama pada setiap interval waktu. Hasil analisis kebutuhan fasilitas parkir untuk masing-masing trayek berdasarkan data survei di terminal akan diuraikan berikut ini.

a. Rekapitulasi *headway* kedatangan kendaraan di Terminal Induk Temanggung

Headway didapat dengan cara menghitung selisih antar waktu kedatangan kendaraan yang satu dengan kendaraan berikutnya. Contoh perhitungan *headway* dengan menggunakan deviasi standar dapat dilihat di bawah ini :

Headway AKAP Hari Sabtu 19 November 2005

Interval Jam	Jumlah Headway (xi)	Headway (menit)				
		Rata - rata (\bar{x})	(xi - \bar{x})	(xi - \bar{x}) ²	fi	fi (xi - \bar{x}) ²
17.00 - 17.15	12	11.75	0.25	0.0625	8	0.5
17.16 - 17.30	13		1.25	1.5625	10	15.625
17.31 - 17.45	13		1.25	1.5625	7	10.9375
17.46 - 18.00	9		-2.75	7.5625	8	60.5
Jumlah Total	47				33	87.5625

$$S = \sqrt{\frac{\sum fi(xi - \bar{x})^2}{n - 1}}$$

$$S^2 = \frac{87,5}{32} = 2,74 \text{ menit}$$

$$S = \sqrt{2,74} = 1.65 \text{ menit}$$

Hasil perhitungan *headway* dapat dilihat pada tabel 5.1, tabel 5.2 dan tabel 5.3 serta gambar 5.1 sampai dengan gambar 5.24.

Tabel 5.1 *Headway* Kendaraan Hari Sabtu 19 November 2005

Interval Jam	<i>Headway (menit)</i>							
	AKAP	AKDP			ANGKOT	ADES	Mobil	Sepeda
		55 Seat	27 Seat	16 Seat			Pengantar	Motor
06.00-07.00	0	17.68	2.68	1.28	2.3	0.75	8.24	4.72
06.16-07.15	0	9.50	1.76	0.50	1.63	1.23	4.65	7.90
06.31-07.30	0	7.02	1.80	1.07	1.71	1.41	2.61	7.01
06.46-07.45	0	12.90	1.56	1.15	1.51	1.52	7.37	3.74
07.01-08.00	0	17.90	1.31	1.15	0.64	2.18	7.64	7.50
07.16-08.15	0	15.80	1.41	1.21	0.8	2.80	7.41	5.50
07.31-08.30	0	22.98	1.32	0.78	0.78	2.98	16.60	4.99
07.46-08.45	0	18.30	0.88	0.81	1.01	2.81	10.10	7.83
08.01-09.00	0	8.60	0.80	1.28	0.9	2.52	11.80	6.39
08.16-09.15	0	4.55	0.66	1.38	0.74	0.84	18.70	6.28
08.31-09.30	0	3.36	0.42	1.30	0.50	0.77	9.30	6.59
08.46-09.45	0	3.80	0.41	1.28	0.49	1.07	6.50	3.85
09.01-10.00	0	3.62	0.65	1.09	1.60	0.71	6.50	3.20
09.16-10.15	0	3.85	0.80	0.84	1.76	0.88	2.91	3.55
09.31-10.30	0	2.91	1.09	0.80	1.94	1.15	5.58	4.20
09.46-10.45	0	1.73	0.90	0.85	1.86	1.51	5.73	4.04
10.01-11.00	0	6.80	0.76	0.73	0.84	1.34	6.65	2.45
10.16-11.15	0	9.00	0.41	0.77	1.06	1.31	9.72	2.57
10.31-11.30	0	10.04	0.00	0.74	1.27	1.36	8.63	2.05
10.46-11.15	0	11.14	0.43	0.70	2.25	1.38	8.90	4.90
11.01-12.00	0	7.33	0.66	0.72	2.27	1.73	10.36	7.53
11.16-12.15	0	5.00	0.80	0.70	2.11	1.73	6.38	7.93
11.31-12.30	0	3.86	1.01	2.00	1.35	1.84	4.43	7.91
11.46-12.45	0	3.86	1.11	2.72	0.00	1.34	4.95	5.21
12.01-13.00	0	9.84	1.63	2.83	0.42	1.73	4.55	2.72
12.16-13.15	0	1.27	1.45	2.70	0.43	0.77	6.50	2.71
12.31-13.30	0	20.80	1.30	1.66	0.43	0.91	5.93	2.75
12.46-13.45	0	20.20	1.00	0.73	0.43	0.93	7.34	2.12
13.01-14.00	0	17.50	0.65	0.82	1.51	0.88	4.85	1.90
13.16-14.15	0	17.50	0.68	0.81	2.30	0.00	3.51	2.10
13.31-14.30	0	8.15	0.70	0.50	2.40	0.43	3.24	1.39
13.46-14.45	0	8.53	0.42	1.04	3.10	0.60	1.57	1.55
14.01-15.00	0	16.38	0.42	1.05	3.20	1.55	1.83	2.15
14.16-15.15	0	16.38	1.21	1.22	3.33	1.71	2.18	1.63
14.31-15.30	0	17.20	1.70	1.60	4.60	1.90	5.18	1.95
14.46-15.45	0	17.17	1.75	1.06	4.30	1.58	5.18	2.20
15.01-16.00	0	23.76	1.84	1.80	2.43	2.61	13.85	3.18
15.16-16.15	0	23.76	1.66	2.02	1.98	3.77	14.85	3.83
15.31-16.30	0	22.77	2.76	1.54	1.65	3.77	15.35	5.22
15.46-16.45	0	13.90	3.01	2.50	1.15	4.04	16.85	5.97
16.01-17.00	0	13.85	3.69	2.18	3.37	4.30	17.85	2.73
16.16-17.15	0	13.85	4.10	2.18	0.00	0.00	18.85	2.80
16.31-17.30	0	19.40	2.55	2.12	0.00	0.00	19.85	1.15
16.46-17.46	0	29.25	4.53	1.60	0.00	0.00	20.85	1.04
17.01-18.00	1,65	0.00	2.87	3.40	0.00	0.00	21.85	4.26

Headway AKAP Hari Sabtu

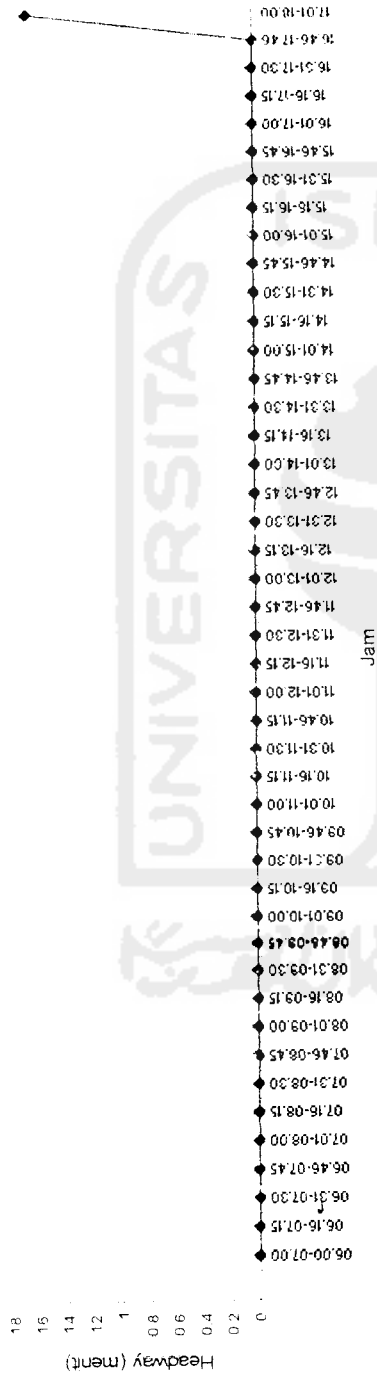

Gambar 5.1 Grafik Headway Kendaraan AKAP Hari Sabtu

Headway AKDP 55 Hari Sabtu

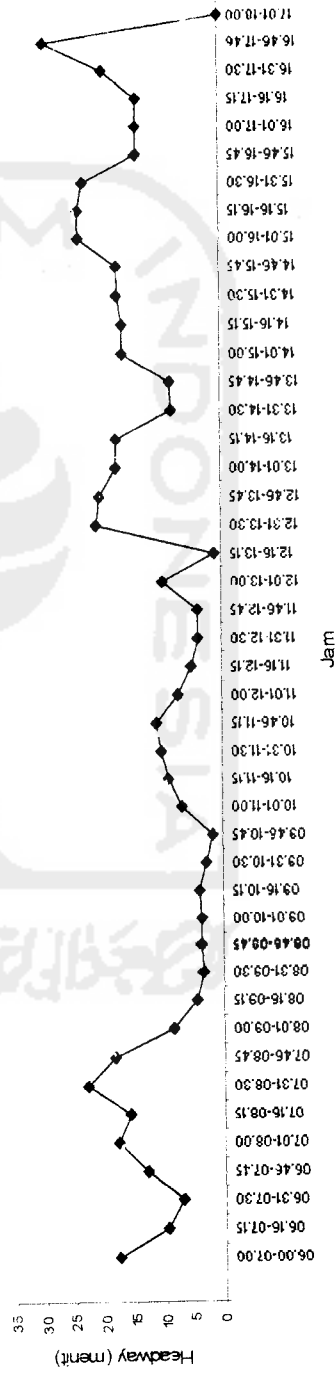

Gambar 5.2 Grafik Headway Kendaraan AKDP Seat 55 Hari Sabtu

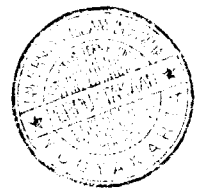

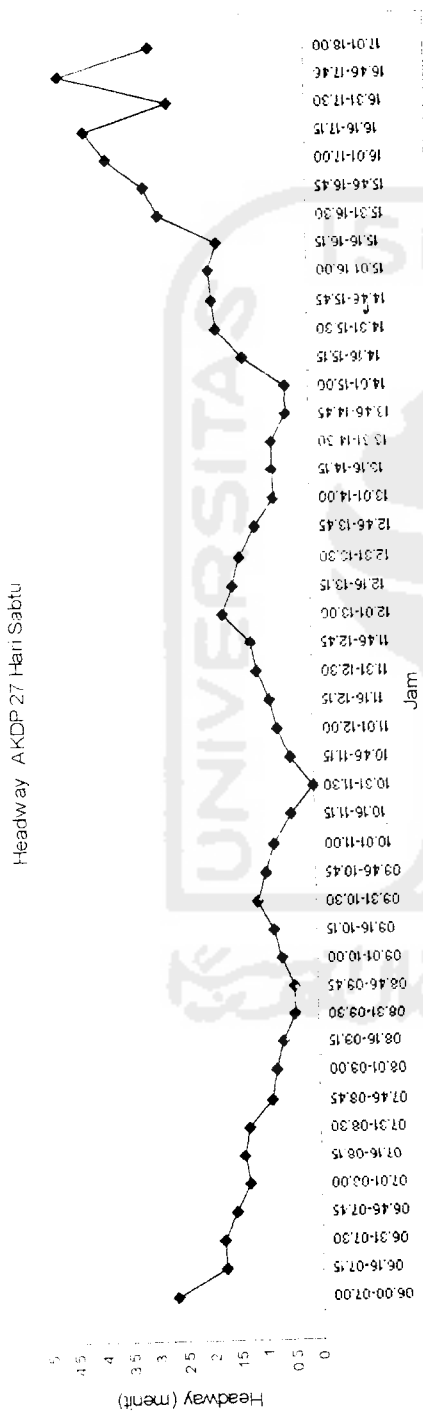

Gambar 5.3 Grafik Headway Kendaraan AKDP Seat 27 Hari Sabtu

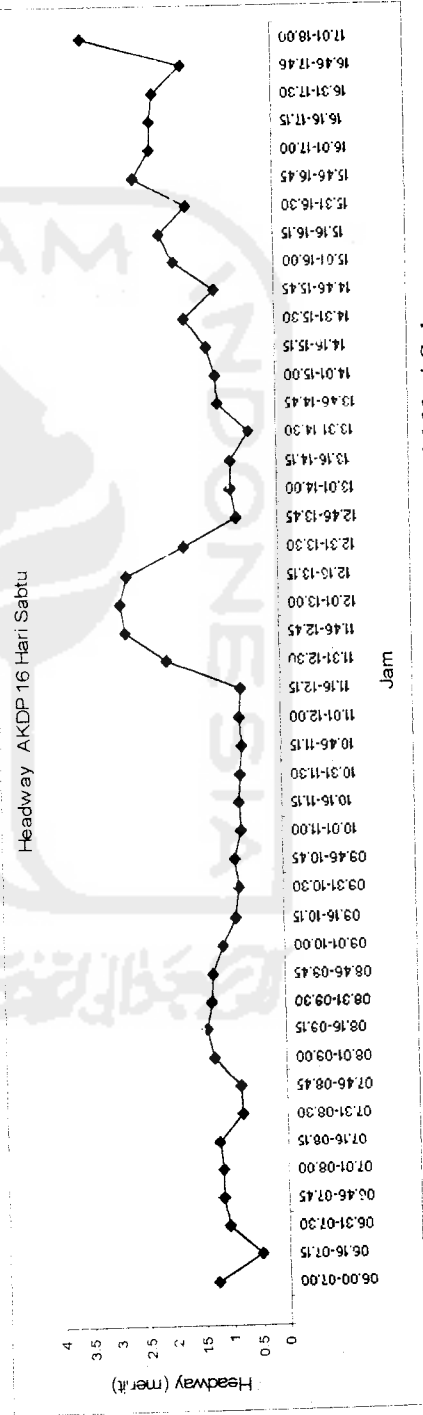

Gambar 5.4 Grafik Headway Kendaraan AKDP Seat 16 Hari Sabtu

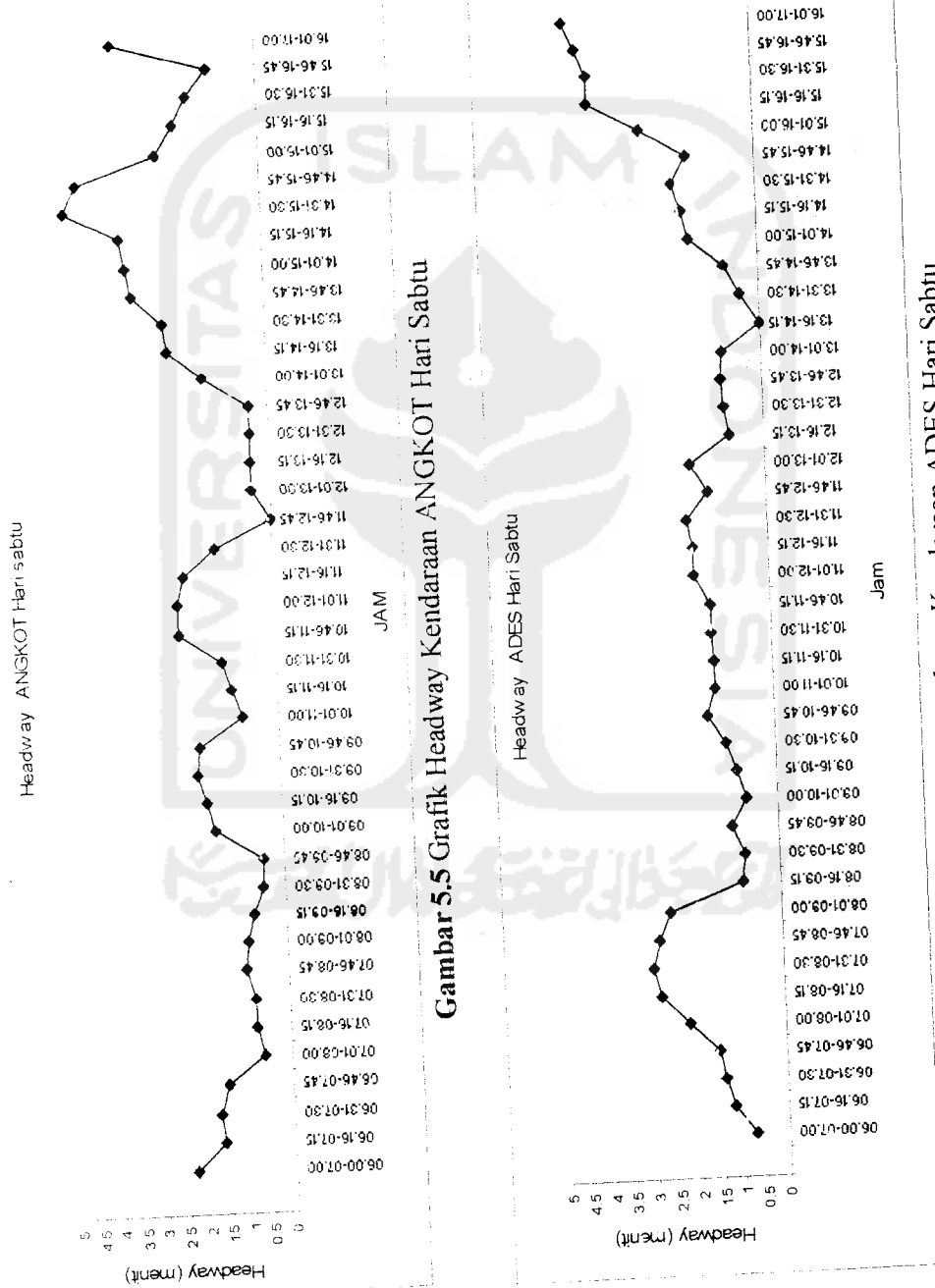

Gambar 5.5 Grafik Headway Kendaraan ANGKOT Hari Sabtu

Gambar 5.6 Grafik Headway Kendaraan ADES Hari Sabtu

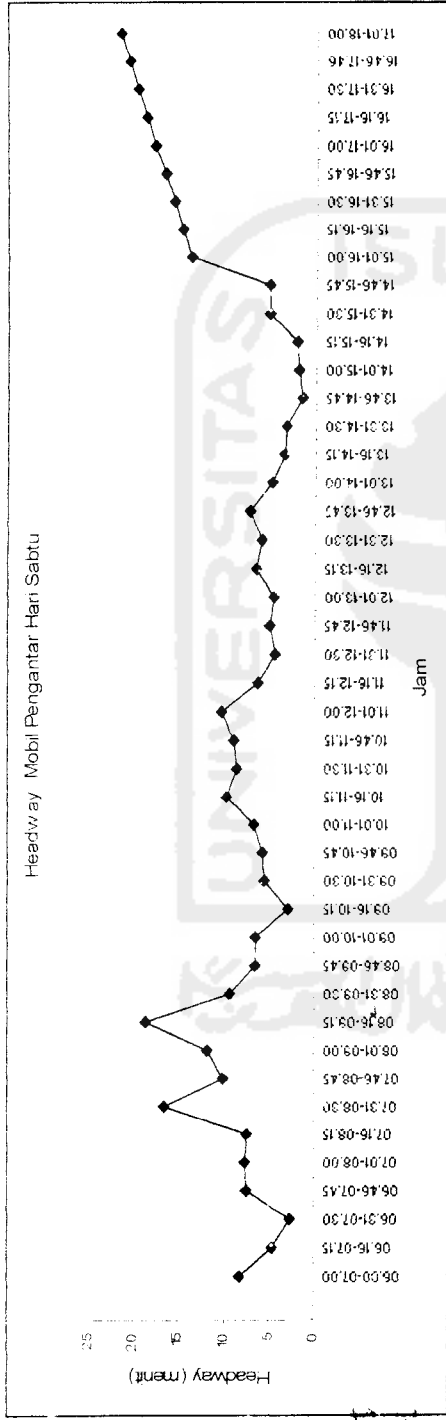

Gambar 5.7 Grafik Headway Kendaraan Mobil Pengantar Hari Sabtu

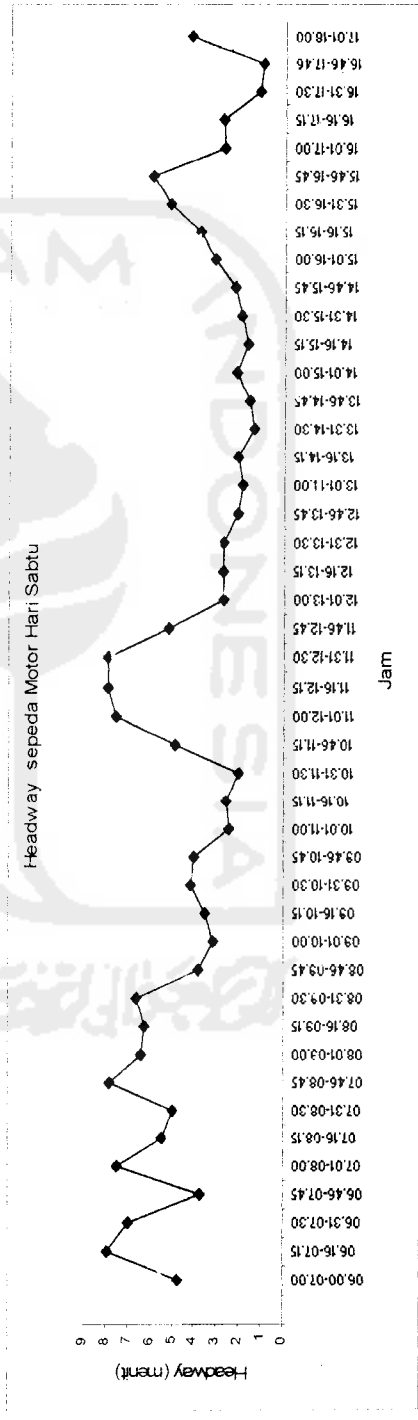

Gambar 5.8 Grafik Headway Kendaraan Sepeda Motor Hari Sabtu

Berdasarkan Tabel 5.1 serta Gambar 5.1 sampai dengan Gambar 5.8, didapatkan *headway* AKAP pada jam 17.01-18.00 sebesar 1,65 menit dengan jumlah kendaraan yang masuk sebanyak 30 kendaraan. Untuk AKDP 55 *seat headway* terbesar terjadi antara jam 16.46-17.46 yaitu sebesar 29,25 menit dengan jumlah kendaraan sebanyak 2 kendaraan. AKDP 27 *seat headway* terbesar terjadi antara jam 16.46-17.46 yaitu sebesar 4,53 menit dengan jumlah kendaraan sebanyak 9 kendaraan. Sedangkan AKDP 16 *seat headway* terbesar terjadi antara jam 17.01-18.00 yaitu sebesar 3,40 menit dengan jumlah kendaraan sebanyak 10 kendaraan.

Untuk kendaraan ANGKOT, *headway* terbesar terjadi pada pukul 14.31-15.30 sebesar 4,60 menit dengan jumlah kendaraan yang masuk sebanyak 18 kendaraan. Sedangkan untuk kendaraan ADES *headway* terbesar terjadi pada jam 16.01-17.00 sebesar 4,3 menit dengan jumlah kendaraan yang masuk sebanyak 13 kendaraan.

Tabel 5.2 Headway Kendaraan Hari Minggu 20 November 2005

Interval Jam	Headway (menit)							
	AKAP	AKDP			ANGKOT	ADES	Mobil	Sepeda Motor
		55 Seat	27 Seat	16 Seat			Pengantar	
06.00-07.00	0	9.5	0.5	0.85	1.73	2.73	42.2	20.73
06.16-07.15	0	9.20	1.19	3.53	1.73	2.72	42.20	19.27
06.31-07.30	0	7.57	1.87	5.45	1.21	2.08	42.20	26.40
06.46-07.45	0	6.29	1.39	5.79	1.20	1.39	18.20	26.40
07.01-08.00	0	6.29	1.47	7.10	0.85	1.34	10.40	19.45
07.16-08.15	0	5.55	0.62	5.61	0.75	1.42	5.09	22.50
07.31-08.30	0	5.24	0.50	3.74	0.86	1.05	1.09	14.40
07.46-08.45	0	4.41	0.50	2.91	0.50	0.50	5.77	8.51
08.01-09.00	0	2.07	0.43	2.20	0.47	1.15	15.27	6.27
08.16-09.15	0	2.13	0.72	2.14	1.34	1.05	25.89	3.54
08.31-09.30	0	2.81	0.85	2.21	1.35	3.35	25.49	3.96
08.46-09.45	0	4.43	0.82	2.14	1.93	4.70	25.50	1.32
09.01-10.00	0	8.08	1.01	2.12	2.35	4.73	18.11	20.81
09.16-10.15	0	10.78	1.01	2.04	1.48	4.92	10.01	24.20
09.31-10.30	0	11.84	1.01	1.53	0.82	3.31	7.42	29.50
09.46-10.45	0	10.80	0.87	0.45	0.70	2.38	5.43	31.20
10.01-11.00	0	21.50	0.86	1.72	0.80	1.10	7.26	3.80
10.16-11.15	0	13.05	1.47	1.73	0.82	0.67	7.59	5.75
10.31-11.30	0	13.80	1.13	2.24	0.83	0.71	5.64	7.23
10.46-11.15	0	17.72	2.59	2.52	0.73	0.68	4.91	4.39
11.01-12.00	0	17.72	2.86	2.07	0.46	0.86	5.88	6.33
11.16-12.15	0	17.72	2.36	2.03	0.81	0.84	5.71	5.76
11.31-12.30	0	17.11	2.78	1.40	0.83	1.01	6.92	6.53
11.46-12.45	0	7.16	2.25	0.86	0.88	0.78	8.78	6.63
12.01-13.00	0	7.16	2.20	1.02	0.87	1.24	7.72	7.90
12.16-13.15	0	9.87	1.91	1.02	0.88	1.50	7.43	11.12
12.31-13.30	0	19.23	2.58	1.32	1.31	1.45	6.95	11.12
12.46-13.45	0	28.50	2.58	1.31	1.38	1.60	7.58	11.12
13.01-14.00	0	28.50	2.40	1.24	3.31	1.18	13.37	8.23
13.16-14.15	0	28.70	2.48	1.24	3.98	0.85	17.33	11.96
13.31-14.30	0	28.70	1.26	1.15	4.02	0.50	18.42	11.96
13.46-14.45	0	20.35	0.83	1.29	4.13	1.07	14.05	23.30
14.01-15.00	0	20.35	0.68	1.19	2.48	1.36	13.37	19.17
14.16-15.15	0	20.26	2.04	1.89	1.80	1.54	13.37	19.17
14.31-15.30	0	10.80	2.16	2.39	1.33	2.08	9.89	18.58
14.46-15.45	0	16.74	2.81	2.87	1.63	1.93	0.00	18.58
15.01-16.00	0	16.74	4.30	3.13	2.10	1.63	13.78	10.62
15.16-16.15	0	28.00	3.97	2.43	1.94	1.23	8.12	6.25
15.31-16.30	0	32.30	3.51	1.90	2.01	0.65	4.25	8.80
15.46-16.45	0	0.00	2.89	1.56	3.88	2.28	2.50	8.80
16.01-17.00	0	0.00	2.63	1.35	5.25	5.40	3.77	6.67
16.16-17.15	0	37.90	2.63	1.58	0.00	0.00	12.05	6.98
16.31-17.30	0	0.00	2.99	1.73	0.00	0.00	5.30	7.13
16.46-17.46	0	0.00	4.75	1.70	0.00	0.00	4.94	4.26
17.01-18.00	4.20	0.00	8.09	6.18	0.00	0.00	5.43	2.89

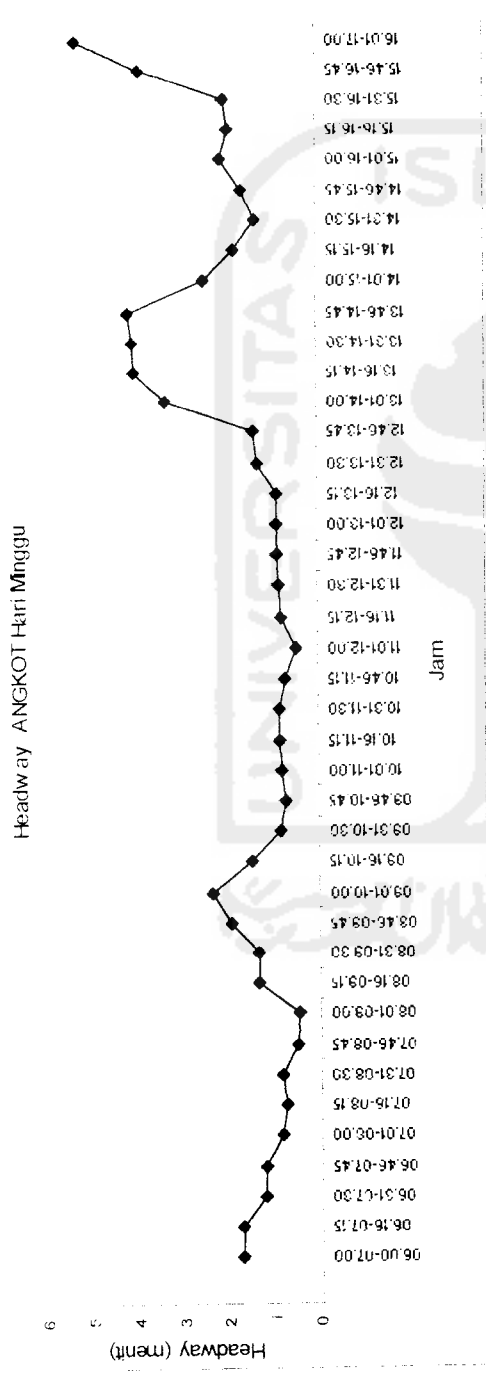

Gambar 5.13 Grafik Headway Kendaraan ANGKOT Hari Minggu

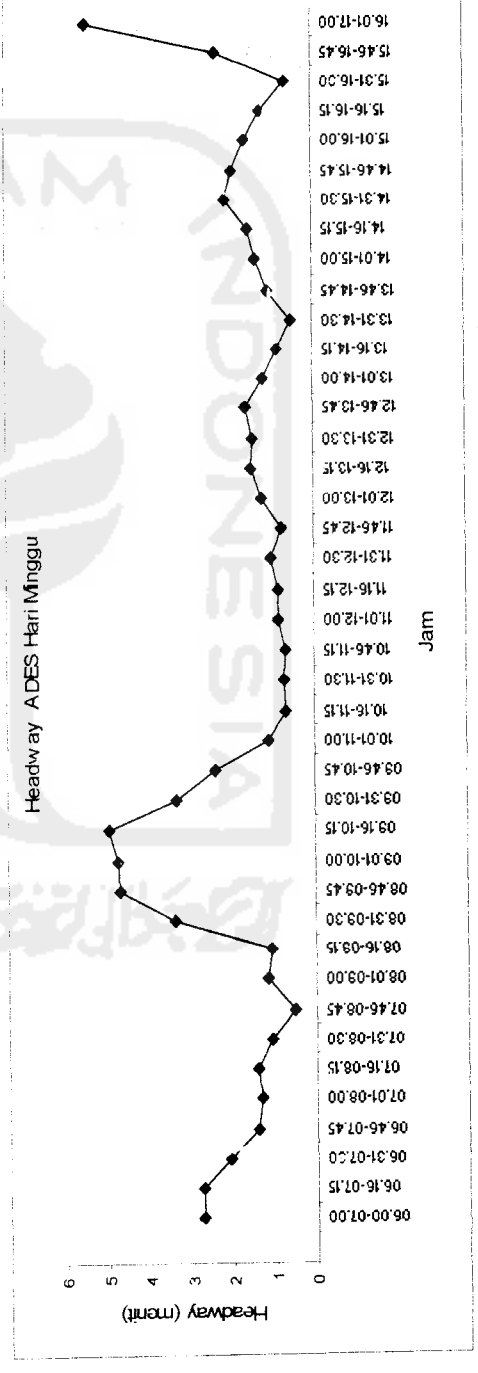

Gambar 5.14 Grafik Headway Kendaraan ADES Hari Minggu



Gambar 5.9 Grafik Headway Kendaraan AKAP Hari Minggu

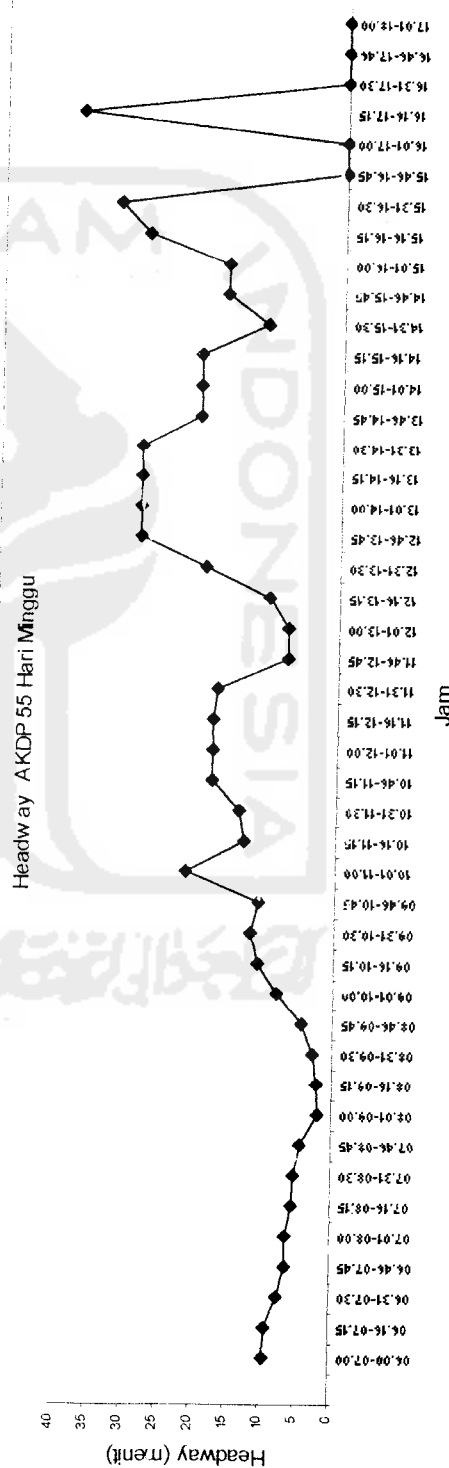

Gambar 5.10 Grafik Headway Kendaraan AKDP Seat 55 Hari Minggu

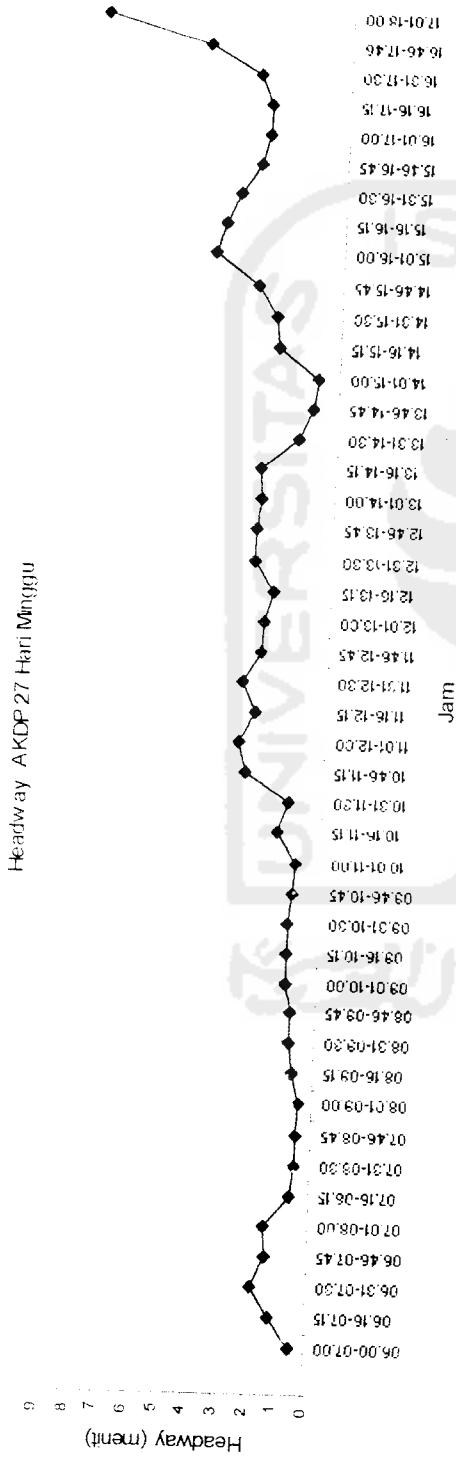

Gambar 5.11 Grafik Headway Kendaraan AKDP Seat 27 Hari Minggu

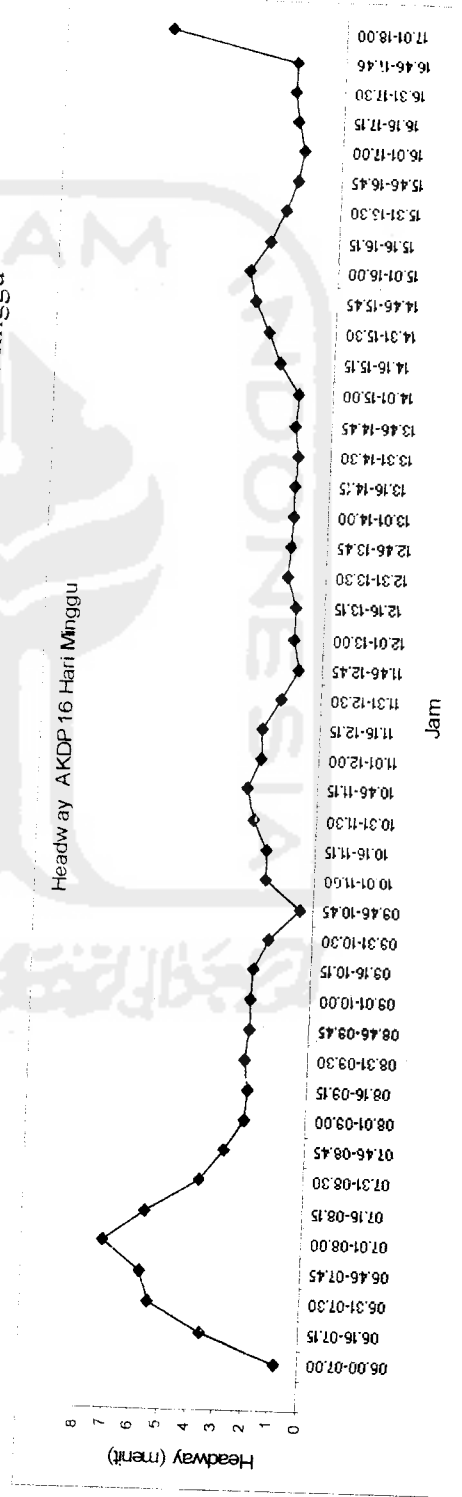

Gambar 5.12 Grafik Headway Kendaraan AKDP Seat 16 Hari Minggu

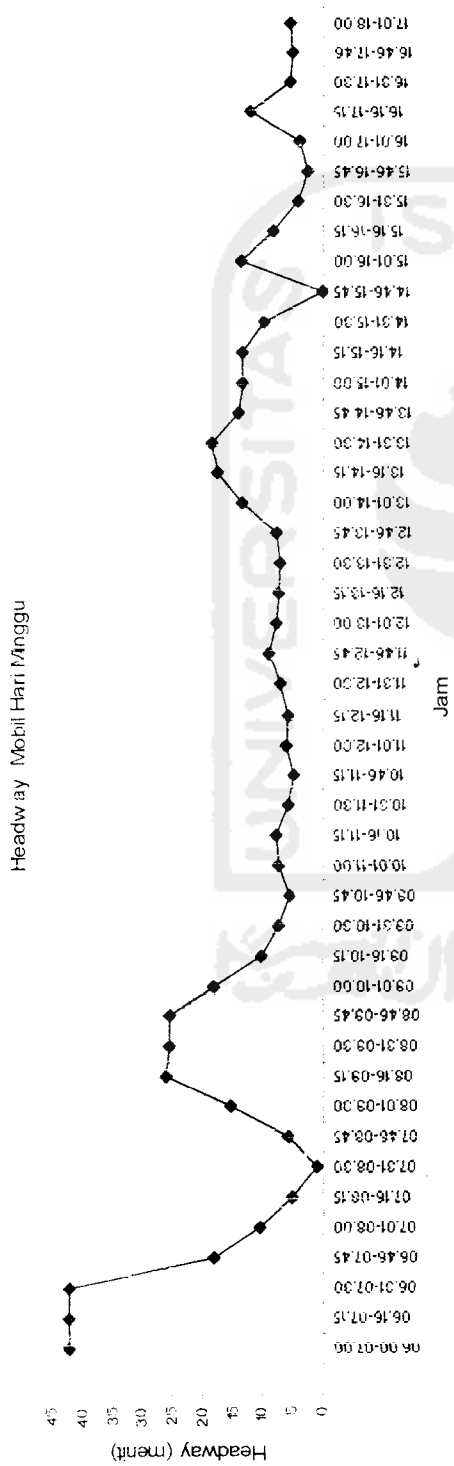

Gambar 5.15 Grafik Headway Mobil Pengantar Hari Minggu

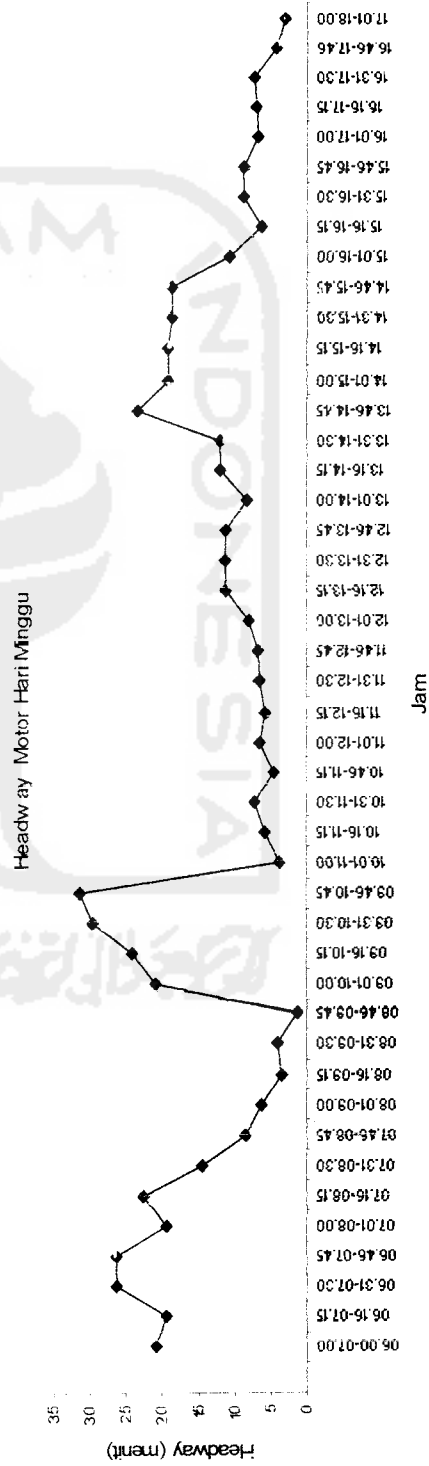

Gambar 5.16 Grafik Headway Sepeda Motor Hari Minggu

Berdasarkan Tabel 5.2 serta Gambar 5.9 sampai dengan Gambar 5.16, didapatkan *headway* AKAP pada jam 17.01-18.00 sebesar 4,2 menit dengan jumlah kendaraan yang masuk sebanyak 33 kendaraan. Untuk AKDP 55 *seat headway* terbesar terjadi antara jam 16.16 -17.15 yaitu sebesar 37,9 menit dengan jumlah kendaraan sebanyak 2 kendaraan. AKDP 27 *seat headway* terbesar terjadi antara jam 17.01-18.00 yaitu sebesar 8,09 menit dengan jumlah kendaraan sebanyak 13 kendaraan. Sedangkan AKDP 16 *seat headway* terbesar terjadi antara jam 07.01-08.00 yaitu sebesar 7,10 menit dengan jumlah kendaraan sebanyak 12 kendaraan.

Untuk kendaraan ANGKOT, *headway* terbesar terjadi pada pukul 16.01-17.00 sebesar 5,25 menit dengan jumlah kendaraan yang masuk sebanyak 11 kendaraan. Sedangkan untuk kendaraan ADES *headway* terbesar terjadi pada jam 16.01-17.00 sebesar 5,4 menit dengan jumlah kendaraan yang masuk sebanyak 19 kendaraan.

Tabel 5.3 Headway Kendaraan Hari Senin 21 November 2005

Interval Jam	Headway (menit)							
	AKAP	55 Seat	AKDP 27 Seat	16 Seat	ANGKOT	ADES	Mobil Pengantar	Sepeda Motor
06.00-07.00	0	9.5	4.37	1.01	2.35	0.81	23	6.6
06.16-07.15	0	5.95	2.07	0.43	0.45	0.64	24.7	5.33
06.31-07.30	0	6.11	0.97	0.41	0.50	0.79	26.25	4.90
06.46-07.45	0	9.67	0.64	0.41	1.55	1.09	23.78	5.11
07.01-08.00	0	13.40	0.71	0.67	2.08	1.11	14.24	4.44
07.16-08.15	0	12.90	0.50	0.68	2.37	1.85	6.30	4.97
07.31-08.30	0	12.40	0.82	0.75	2.27	1.81	3.86	2.90
07.46-08.45	0	5.34	0.89	0.75	1.76	1.62	7.87	2.29
08.01-09.00	0	4.38	1.30	0.73	1.01	3.40	8.62	2.19
08.16-09.15	0	4.38	1.06	0.88	1.41	2.95	9.20	0.90
08.31-09.30	0	4.28	0.95	0.86	1.61	3.04	3.70	0.81
08.46-09.45	0	2.36	0.98	0.83	1.73	2.90	4.03	2.67
09.01-10.00	0	5.52	0.70	0.82	2.00	1.23	4.54	4.80
09.16-10.15	0	4.72	0.74	0.82	1.34	0.34	3.80	4.71
09.31-10.30	0	5.26	0.74	0.68	1.33	0.00	4.34	5.17
09.46-10.45	0	5.50	0.43	0.65	0.82	1.09	4.07	3.64
10.01-11.00	0	4.43	0.45	0.79	0.76	1.58	3.16	2.04
10.16-11.15	0	5.20	0.70	0.86	1.26	1.81	3.16	2.57
10.31-11.30	0	7.92	0.75	1.01	1.50	2.05	3.16	2.44
10.46-11.15	0	8.70	0.77	0.83	1.53	1.83	3.34	3.08
11.01-12.00	0	19.55	0.77	0.81	1.51	1.32	3.06	2.62
11.16-12.15	0	18.90	0.73	0.68	1.67	1.34	3.01	3.11
11.31-12.30	0	10.11	0.70	0.70	0.83	1.51	3.11	3.20
11.46-12.45	0	11.15	0.76	0.67	0.77	1.29	5.86	2.35
12.01-13.00	0	11.15	0.81	0.41	1.01	1.10	9.63	3.53
12.16-13.15	0	11.70	0.66	0.67	0.76	0.78	11.35	3.15
12.31-13.30	0	12.00	1.48	0.51	1.15	0.88	8.70	3.46
12.46-13.45	0	9.37	1.19	1.32	1.24	0.88	6.10	3.66
13.01-14.00	0	9.37	1.27	1.24	1.15	1.18	4.62	2.79
13.16-14.15	0	12.30	1.26	1.10	0.94	1.09	6.27	3.07
13.31-14.30	0	21.60	0.84	1.10	1.51	1.29	7.30	3.53
13.46-14.45	0	29.90	2.10	0.65	1.28	1.75	6.04	3.24
14.01-15.00	0	29.90	2.92	0.81	1.66	2.35	6.43	4.30
14.16-15.15	0	0.00	3.19	1.00	1.59	2.19	6.50	5.92
14.31-15.30	0	30.50	3.25	1.47	1.69	2.44	8.64	5.02
14.46-15.45	0	0.00	2.38	2.00	1.66	1.79	17.60	5.40
15.01-16.00	0	0.00	1.41	2.49	1.60	0.81	15.80	3.75
15.16-16.15	0	23.50	1.84	2.62	1.62	0.94	15.80	2.28
15.31-16.30	0	18.74	4.45	2.79	1.67	3.93	13.78	2.78
15.46-16.45	0	15.90	4.45	1.43	1.90	4.48	8.97	2.56
16.01-17.00	0	8.25	2.82	2.20	2.96	8.90	4.34	1.64
16.16-17.15	0	7.70	4.64	2.12	0.00	0.00	3.40	1.73
16.31-17.30	0	10.50	4.74	1.89	0.00	0.00	4.27	1.63
16.46-17.46	0	13.33	4.80	1.60	0.00	0.00	5.70	6.52
17.01-18.00	5.89	12.64	4.14	3.47	0.00	0.00	9.85	4.87

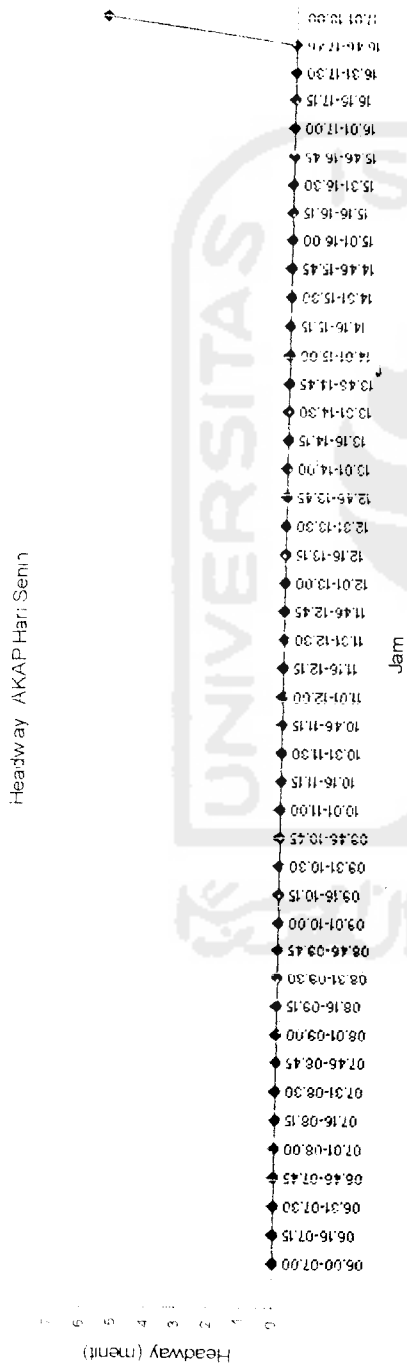

Gambar 5.17 Grafik Headway AKAP Hari Senin

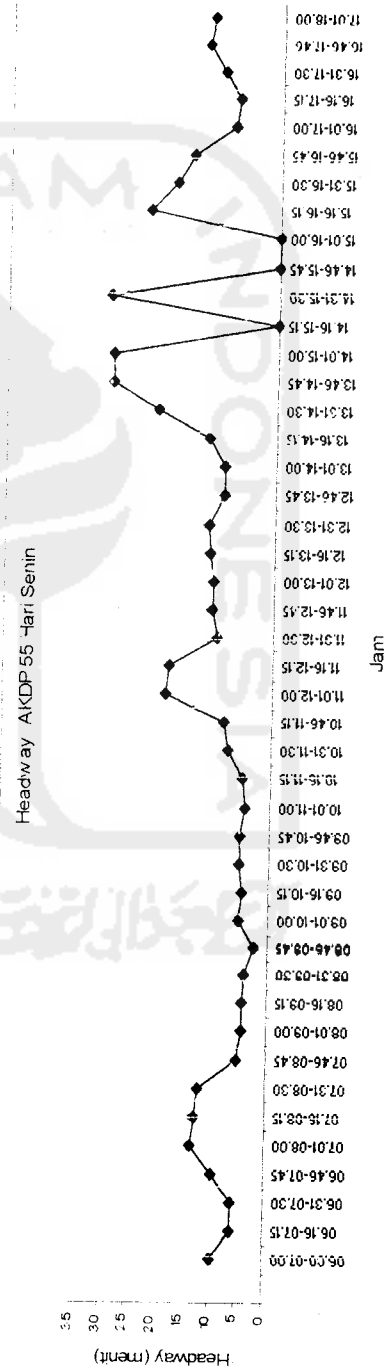

Gambar 5.18 Grafik Headway AKDP 55 Hari Senin

Gambar 5.21 Grafik Headway ANGKOT Hari Senin

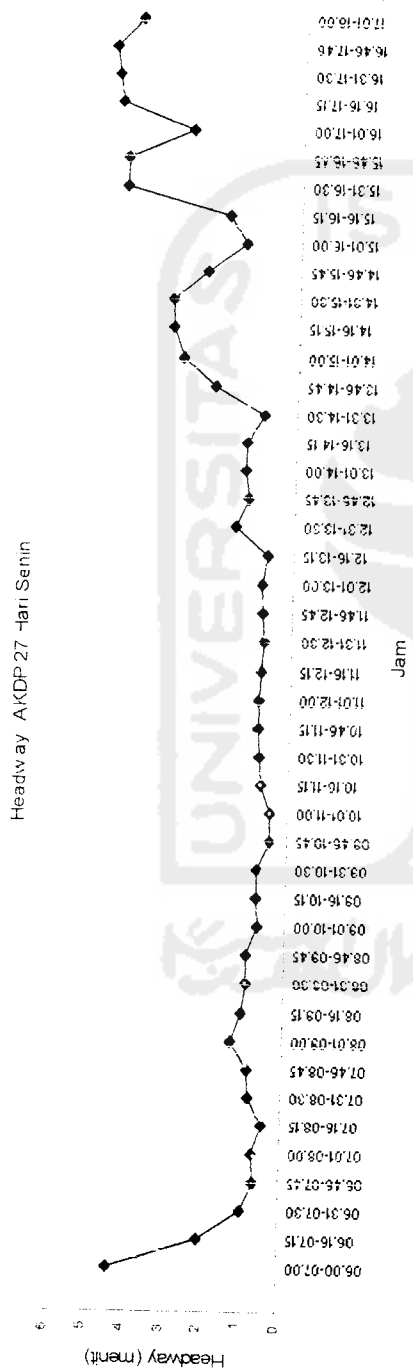

Gambar 5.19 Grafik Headway AKDP 27 Hari Senin

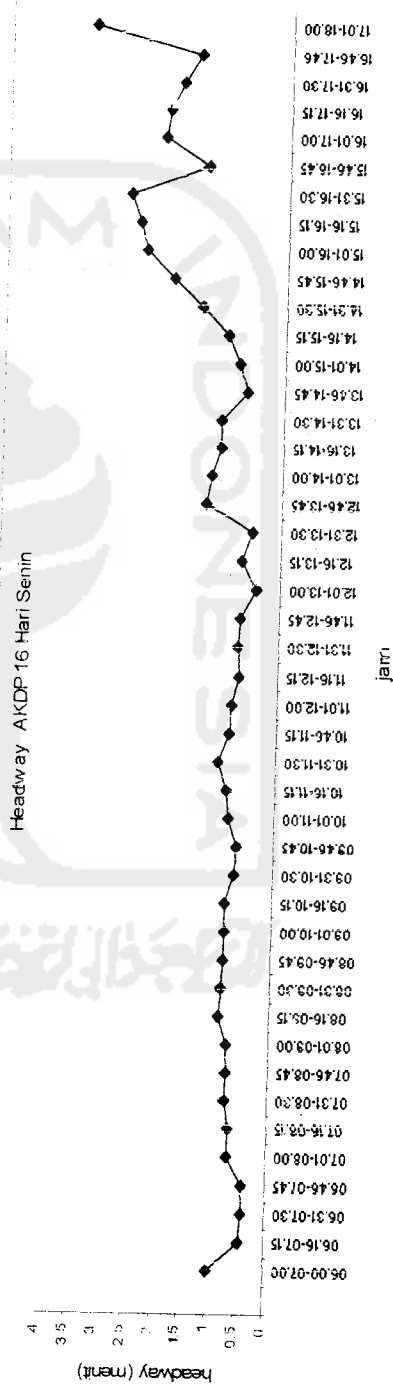

Gambar 5.20 Grafik Headway AKDP 16 Hari Senin

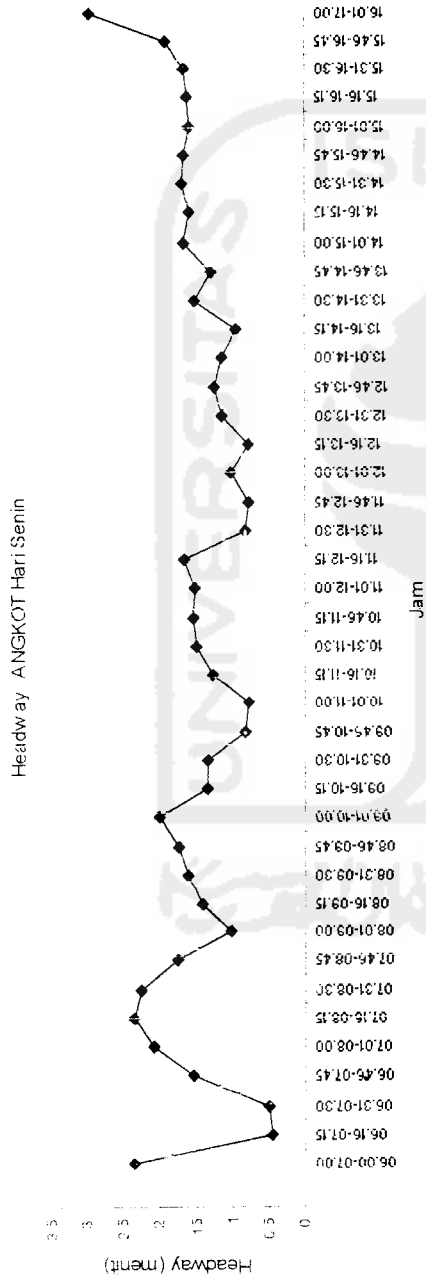

Gambar 5.21 Grafik Headway ANGKOT Hari Senin

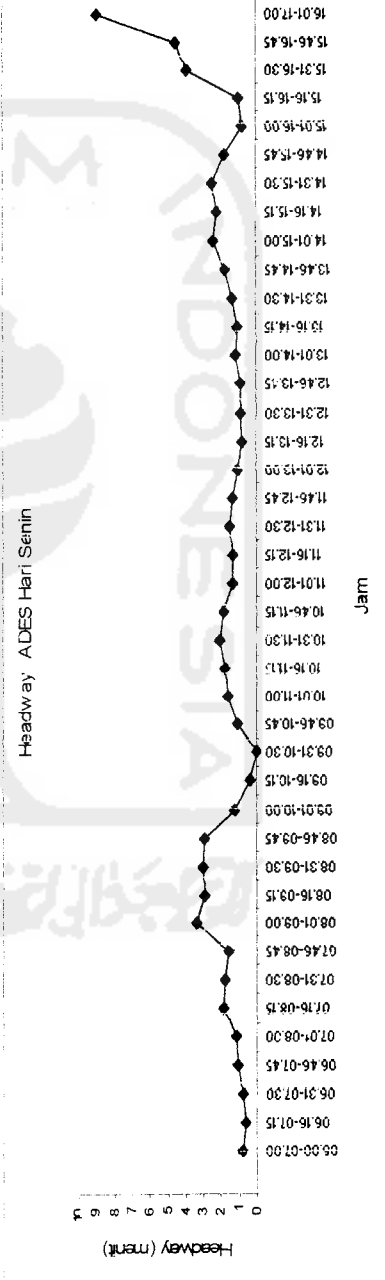

Gambar 5.22 Grafik Headway ADES Hari Senin

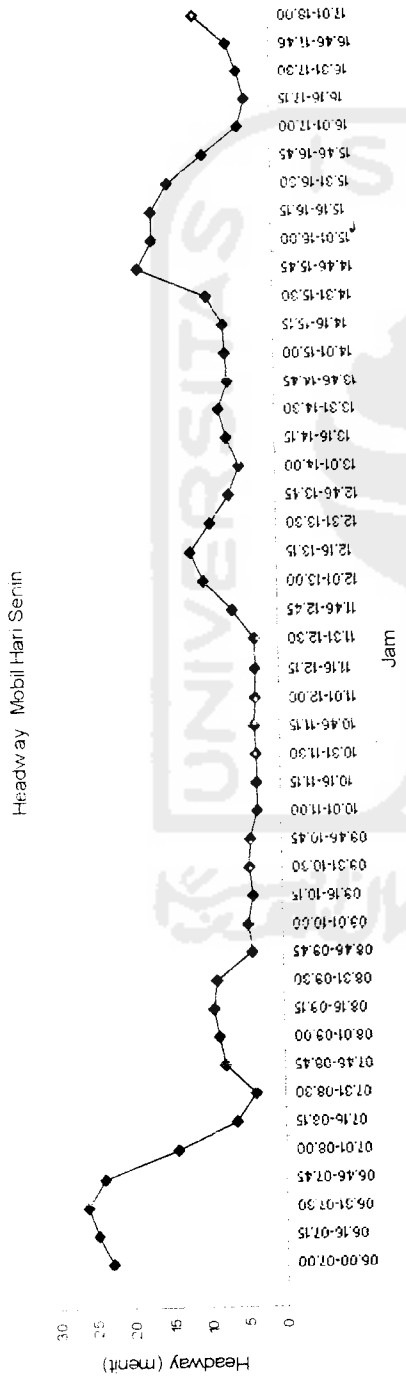

Gambar 5.23 Grafik Headway Mobil Pengantar Hari Senin

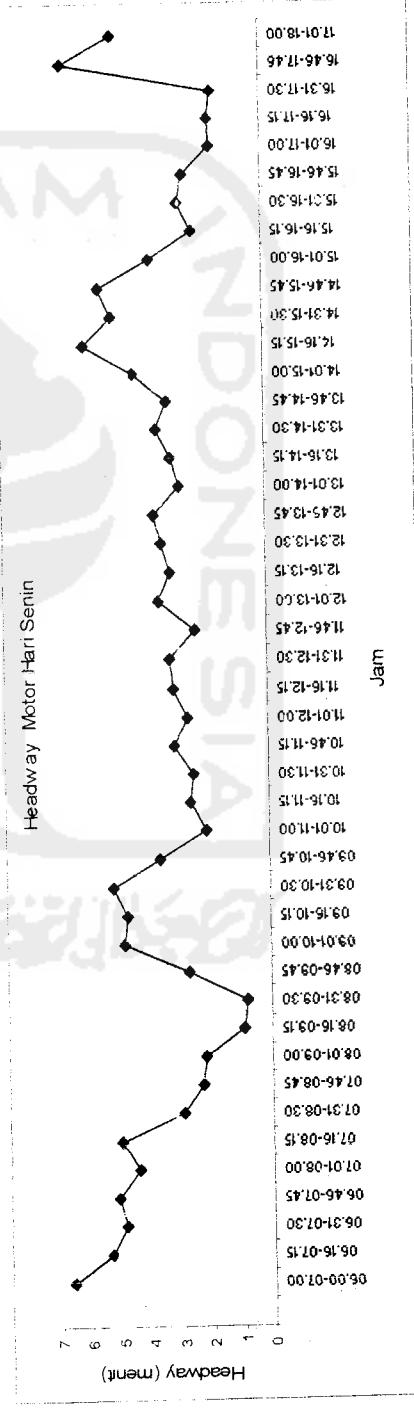

Gambar 5.24 Grafik Headway Sepeda Motor Hari Senin

Berdasarkan Tabel 5.3 serta Gambar 5.17 sampai dengan Gambar 5.24, didapatkan *headway* AKAP pada jam 17.01-18.00 sebesar 5.89 menit dengan jumlah kendaraan yang masuk sebanyak 30 kendaraan. Untuk AKDP 55 *seat headway* terbesar terjadi antara jam 14.31-15.30 yaitu sebesar 30,50 menit dengan jumlah kendaraan sebanyak 2 kendaraan. AKDP 27 *seat headway* terbesar terjadi antara jam 16.46-17.45 yaitu sebesar 4,8 menit dengan jumlah kendaraan sebanyak 10 kendaraan. Sedangkan AKDP 16 *seat headway* terbesar terjadi antara jam 16.01-17.00 yaitu sebesar 3,47 menit dengan jumlah kendaraan sebanyak 11 kendaraan.

Untuk kendaraan ANGKOT, *headway* terbesar yaitu terjadi pada pukul 16.01-17.00 sebesar 2,96 menit dengan jumlah kendaraan yang masuk sebanyak 31 kendaraan. Sedangkan untuk kendaraan ADES *headway* terbesar terjadi pada jam 16.01-17.00 sebesar 8.90 menit dengan jumlah kendaraan yang masuk sebanyak 13 kendaraan.

b. Rekapitulasi Waktu Tunggu kendaraan di Terminal Induk Temanggung

Waktu tunggu didapat dengan cara menghitung selisih antar waktu kedatangan dan waktu keberangkatan kendaraan. Contoh perhitungan waktu tunggu menggunakan deviasi standar dapat dilihat di bawah ini

Waktu Tunggu AKAP Hari Sabtu 19 November 2005

Interval Jam	Waktu Tunggu (menit)					
	Jumlah Waktu Tunggu (xi)	Rata - rata (\bar{x})	(xi - \bar{x})	(xi - \bar{x}) ²	fi	fi (xi - \bar{x}) ²
17.01 - 17.15	29	26	3	9	8	72
17.16 - 17.30	34		8	64	10	640
17.31 - 17.45	19		-7	49	7	343
17.46 - 18.00	22		-4	16	8	128
Jumlah Total					33	1183

$$S = \sqrt{\frac{fi(xi - \bar{x})^2}{n - 1}}$$

$$S^2 = \frac{1183}{32} = 36,97 \text{ menit}$$

$$S = \sqrt{36,97} = 6,08 \text{ menit}$$

Berdasarkan hasil hitungan dengan persamaan (3.1), maka diperoleh waktu tunggu seperti yang disajikan pada Tabel 5.4, Tabel 5.5, Tabel 5.6 dan Gambar 5.25 sampai dengan 5.48 berikut ini:

Tabel 5.4 Waktu Tunggu Kendaraan Hari Sabtu 19 November 2005

Interval Jam	Waktu Tunggu (menit)							
	AKAP	AKDP			ANGKOT	ADES	Mobil Pengantar	Sepeda Motor
		55 Seat	27 Seat	16 Seat				
06.00-07.00	0.00	3.81	1.15	1.08	3.83	3.06	1.63	12.71
06.16-07.15	0.00	2.83	0.86	3.50	4.30	3.01	1.68	10.91
06.31-07.30	0.00	1.45	0.85	2.96	3.74	2.78	1.48	11.98
06.46-07.45	0.00	2.52	1.40	3.08	4.19	2.78	2.37	12.08
07.01-08.00	0.00	2.52	1.36	3.08	1.64	1.70	2.65	8.21
07.16-08.15	0.00	3.11	1.18	1.99	2.04	2.60	2.65	9.34
07.31-08.30	0.00	4.75	1.31	2.12	1.73	3.26	4.65	9.86
07.46-08.45	0.00	3.26	2.66	2.39	1.67	3.02	3.06	9.33
08.01-09.00	0.00	1.71	2.45	2.23	2.65	2.23	3.06	11.69
08.16-09.15	0.00	1.35	3.46	2.29	8.11	3.74	4.76	9.18
08.31-09.30	0.00	2.20	2.60	2.34	9.61	3.99	2.81	10.04
08.46-09.45	0.00	2.00	3.73	1.78	9.15	5.11	2.18	6.91
09.01-10.00	0.00	1.89	3.79	1.13	7.73	6.19	16.45	7.73
09.16-10.15	0.00	2.10	2.64	1.59	3.14	6.54	14.96	7.72
09.31-10.30	0.00	2.39	2.74	1.43	0.85	6.75	16.57	11.04
09.46-10.45	0.00	2.39	3.30	1.43	1.16	2.14	17.66	11.96
10.01-11.00	0.00	3.24	3.24	0.44	1.91	2.97	1.41	1.22
10.16-11.15	0.00	3.85	4.68	2.40	1.50	3.23	0.92	3.33
10.31-11.30	0.00	4.32	4.49	2.43	2.76	3.53	1.36	3.89
10.46-11.15	0.00	6.01	3.43	2.17	5.11	3.50	2.02	4.06
11.01-12.00	0.00	2.71	3.64	1.29	5.20	3.99	3.02	4.17
11.16-12.15	0.00	2.16	0.93	0.45	4.88	3.25	1.82	4.00
11.31-12.30	0.00	1.29	0.98	0.86	3.68	3.45	2.08	6.48
11.46-12.45	0.00	1.41	0.00	1.38	1.00	4.95	2.24	6.91
12.01-13.00	0.00	1.73	1.32	1.43	1.66	5.29	4.65	6.59
12.16-13.15	0.00	1.96	3.35	4.09	2.66	5.03	4.55	6.63
12.31-13.30	0.00	2.02	3.25	4.09	3.03	3.19	3.67	6.16
12.46-13.45	0.00	2.31	3.31	3.06	2.95	1.83	4.55	7.18
13.01-14.00	0.00	2.24	2.98	3.05	3.70	2.06	2.94	6.48
13.16-14.15	0.00	2.24	1.39	1.77	2.53	2.10	3.21	6.46
13.31-14.30	0.00	2.55	1.33	3.36	4.07	2.65	3.39	3.82
13.46-14.45	0.00	2.71	1.59	3.69	4.27	3.75	2.34	2.91
14.01-15.00	0.00	3.79	1.59	3.90	2.98	4.89	3.10	3.55
14.16-15.15	0.00	3.79	0.84	1.36	5.46	7.12	1.33	4.96
14.31-15.30	0.00	3.79	0.84	1.89	6.63	8.24	1.96	7.12
14.46-15.45	0.00	4.55	0.85	1.45	5.87	0.45	3.05	6.91
15.01-16.00	0.00	4.65	1.34	4.92	7.71	3.82	2.86	13.48
15.16-16.15	0.00	4.65	1.55	6.12	4.72	3.81	4.25	14.59
15.31-16.30	0.00	4.95	2.30	6.41	3.30	3.29	6.85	16.73
15.46-16.45	0.00	4.43	2.43	8.68	2.90	4.47	16.10	21.13
16.01-17.00	0.00	2.31	3.50	3.08	3.08	2.37	17.77	22.00
16.16-17.15	0.00	2.31	4.75	2.74	0.00	0.00	9.89	18.38
16.31-17.30	0.00	3.67	4.36	2.74	0.00	0.00	8.77	13.98
16.46-17.46	0.00	6.32	4.59	2.26	0.00	0.00	15.09	12.88
17.01-18.00	6.08	0.00	2.92	3.27	0.00	0.00	25.09	15.24

Waktu tunggu AKAP Hari Sabtu

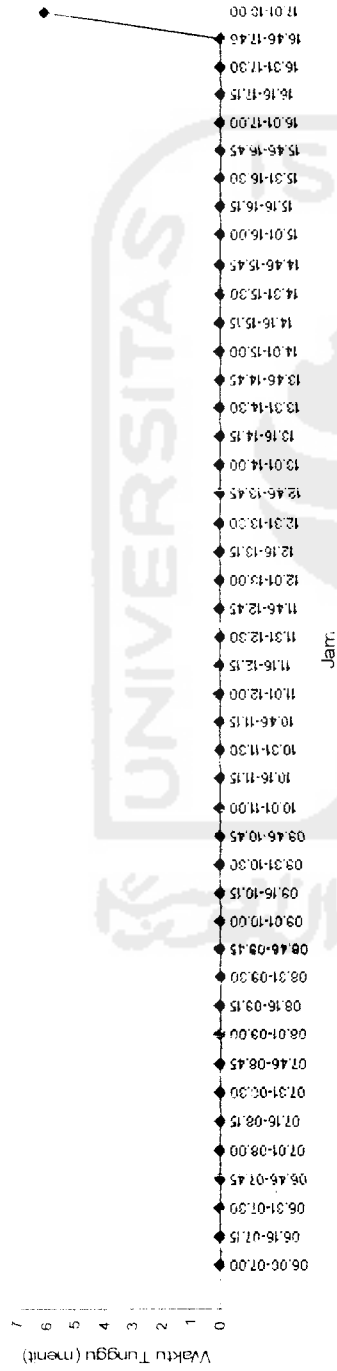

Gambar 5.25 Grafik Waktu Tunggu Kendaraan AKAP Hari Sabtu

Waktu tunggu AKDP 55 Hari Sabtu

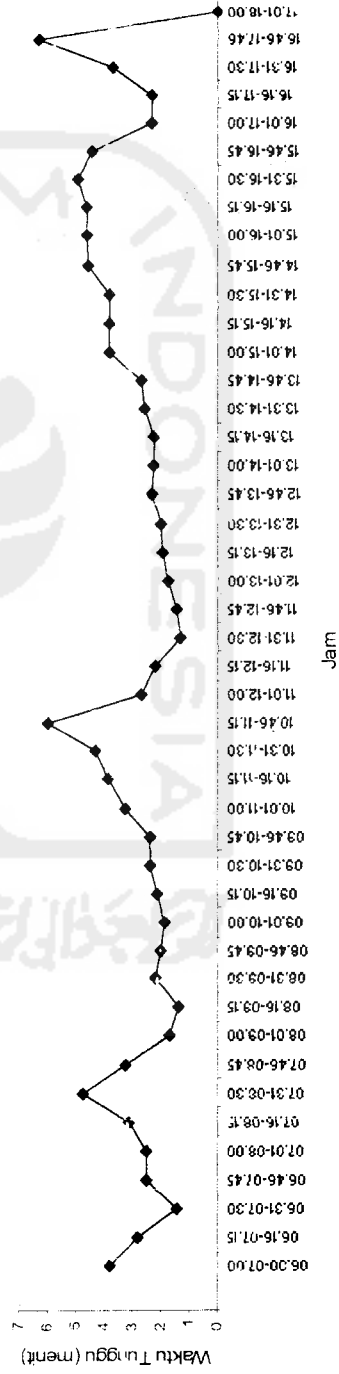

Gambar 5.26 Grafik Waktu Tunggu Kendaraan AKDP Seat 55 Hari Sabtu

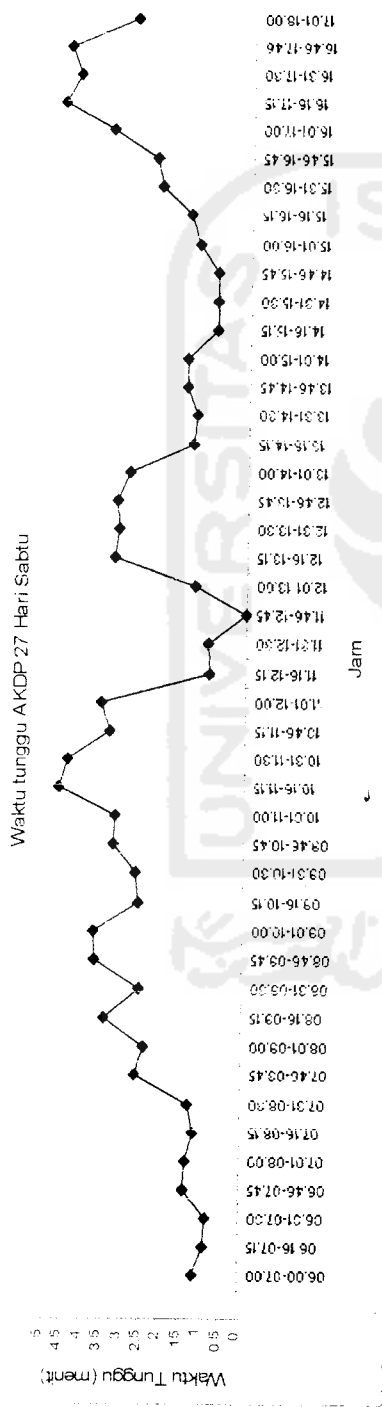

Gambar 5.27 Grafik Waktu Tunggu Kendaraan AKDP Seat 27 Hari Sabtu

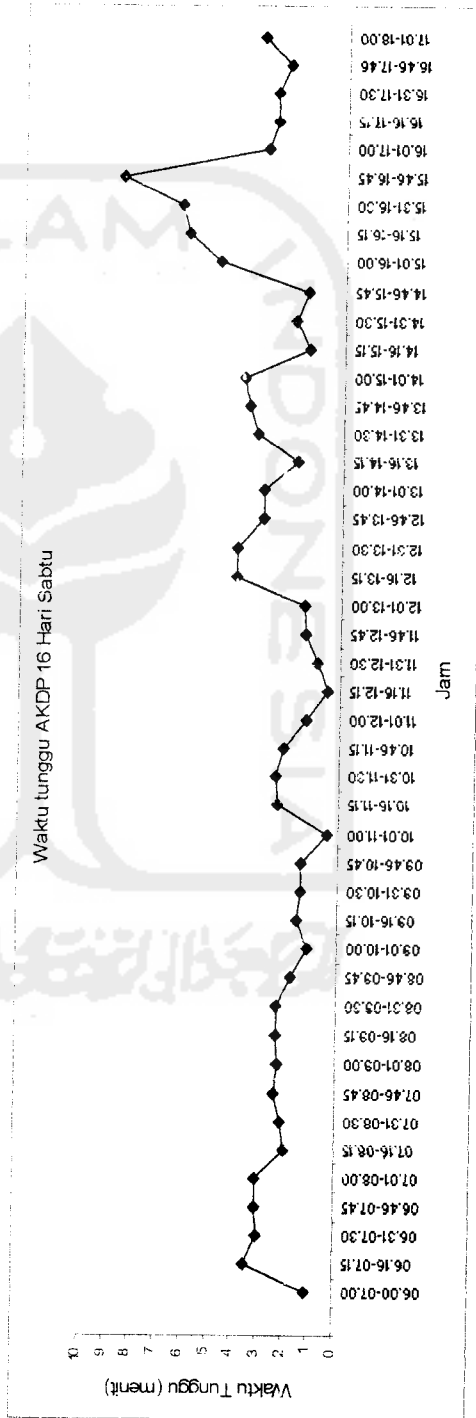

Gambar 5.28 Grafik Waktu Tunggu Kendaraan AKDP Seat 16 Hari Sabtu

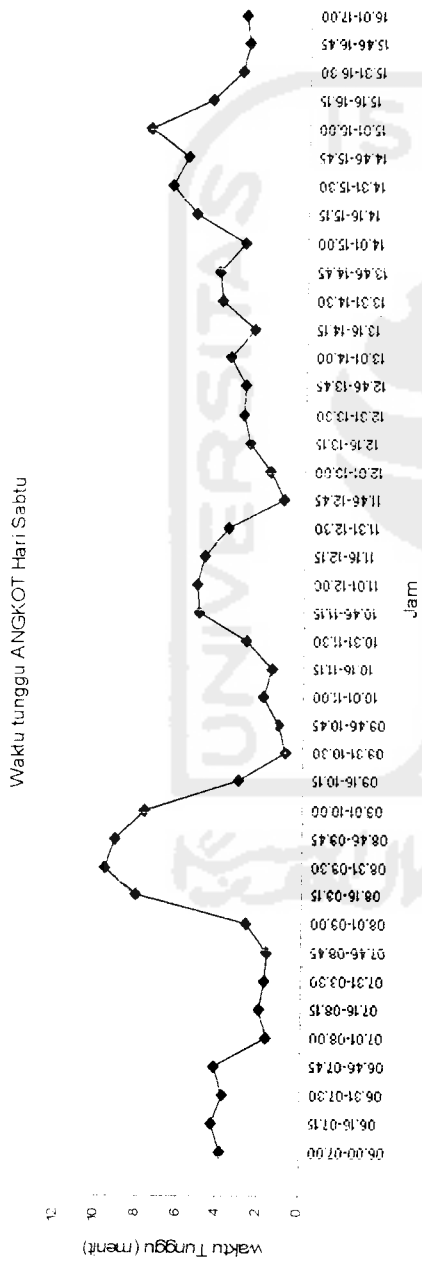

Gambar 5.29 Grafik Waktu Tunggu Kendaraan ANGKOT Hari Sabtu

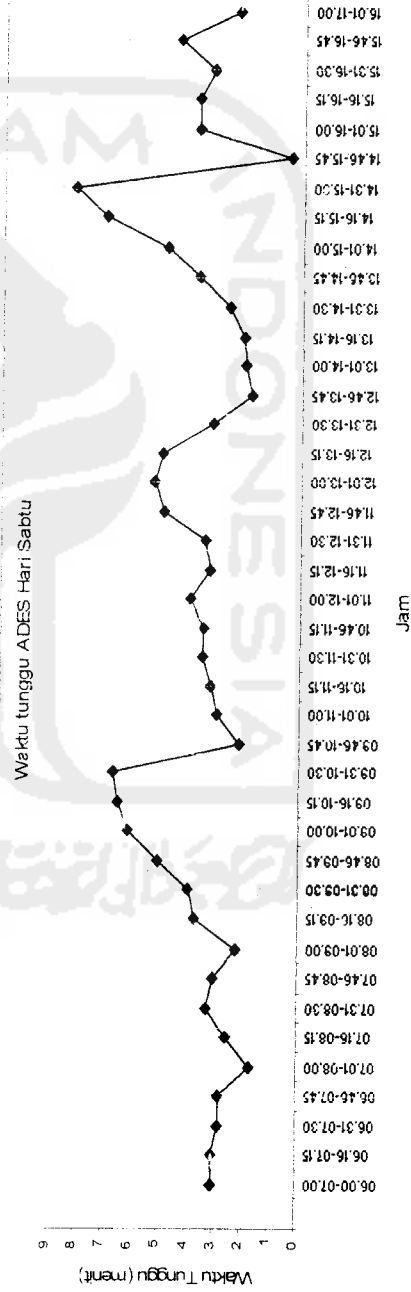

Gambar 5.30 Grafik Waktu Tunggu Kendaraan ADES Hari Sabtu

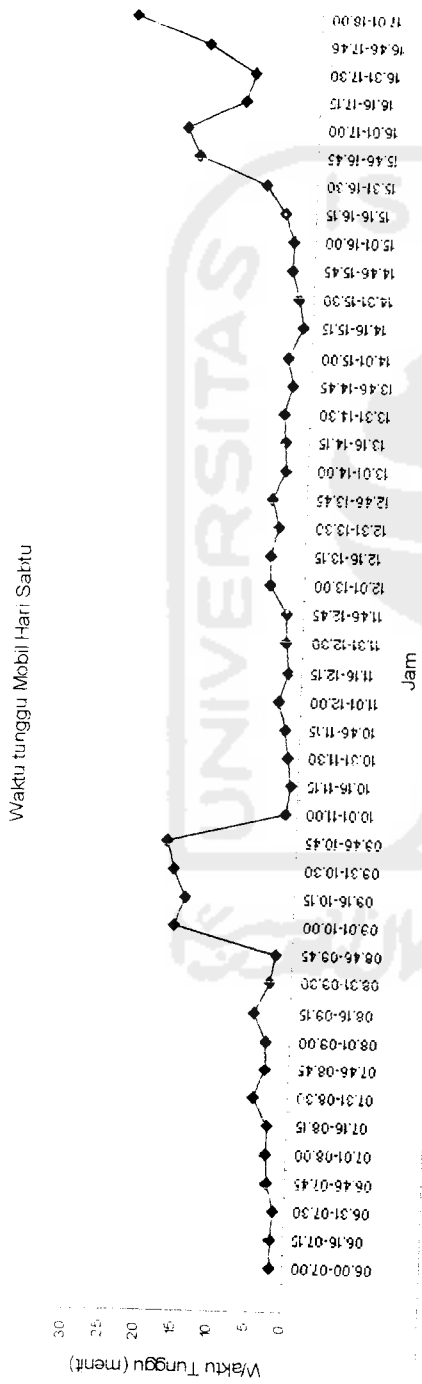

Gambar 5.31 Grafik Waktu Tunggu Kendaraan Mobil Pengantar Hari Sabtu

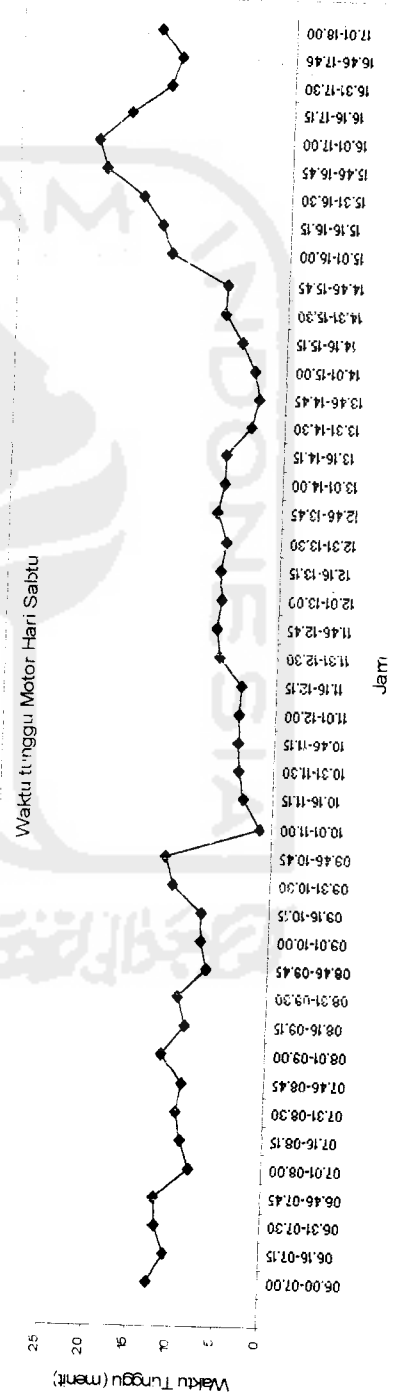

Gambar 5.32 Grafik Waktu Tunggu Kendaraan Sepeda Motor Hari Sabtu

Berdasarkan Tabel 5.4 serta Gambar 5.25 sampai dengan 5.32 didapat Waktu Tunggu terbesar AKAP antara jam 17.01-18.00 sebesar 6,08 menit. Waktu Tunggu terbesar AKDP 55 *seat* terjadi pada jam 16.46-17.46 sebesar 6,32 menit. Waktu Tunggu terbesar AKDP 27 *seat* terjadi pada jam 16.16 - 17.15 sebesar 4,75 menit. Waktu Tunggu terbesar AKDP 16 *seat* terjadi pada jam 15.46 -16.45 sebesar 8,68 menit. Waktu Tunggu terbesar ANGKOT antara jam 08.31-09.30 sebesar 9,61 menit. Waktu Tunggu terbesar ADES antara jam 14.31-15.30 sebesar 8,24 menit.



Tabel 5.5 Waktu Tunggu Kendaraan Hari Minggu 20 November 2005

Interval Jam	Waktu Tunggu (menit)							
	AKAP	AKDP			ANGKOT	ADES	Mobil Pengantar	Sepeda Motor
		55 Seat	27 Seat	16 Seat				
06.00-07.00	0.00	2.02	1.32	1.63	3.57	1.54	10.47	19.24
06.16-07.15	0.00	2.31	1.25	1.53	2.85	3.23	10.47	26.58
06.31-07.30	0.00	2.58	1.19	2.96	1.80	3.03	10.47	34.93
06.46-07.45	0.00	3.00	1.08	3.39	2.19	2.38	18.68	34.93
07.01-08.00	0.00	3.00	1.14	4.56	2.18	2.31	21.66	28.77
07.16-08.15	0.00	3.04	1.86	4.15	2.01	3.27	18.17	43.30
07.31-08.30	0.00	2.70	2.00	2.80	1.97	3.99	18.17	31.46
07.46-08.45	0.00	2.50	1.58	1.30	0.77	2.80	5.05	25.21
08.01-09.00	0.00	1.41	1.50	1.17	1.10	2.34	5.30	4.83
08.16-09.15	0.00	1.72	1.50	0.88	3.40	3.84	8.28	0.22
08.31-09.30	0.00	2.66	0.72	1.02	3.54	4.99	5.06	4.22
08.46-09.45	0.00	2.68	0.82	1.97	3.51	6.62	3.82	3.35
09.01-10.00	0.00	2.55	1.05	2.56	4.43	6.12	3.95	7.33
09.16-10.15	0.00	3.47	1.07	2.68	5.36	8.81	1.83	9.23
09.31-10.30	0.00	2.92	0.85	2.63	5.17	9.33	1.58	10.33
09.46-10.45	0.00	3.28	1.02	2.38	4.41	6.25	4.57	13.09
10.01-11.00	0.00	5.70	2.23	1.20	2.31	3.37	4.62	2.55
10.16-11.15	0.00	2.92	2.50	1.36	4.51	3.30	5.17	1.41
10.31-11.30	0.00	2.80	2.83	1.25	4.84	1.83	4.93	1.15
10.46-11.15	0.00	5.17	3.49	2.07	5.00	1.25	3.99	15.12
11.01-12.00	0.00	5.17	0.95	2.07	5.16	3.00	3.99	13.11
11.16-12.15	0.00	5.75	0.98	2.19	6.09	3.32	3.41	11.31
11.31-12.30	0.00	6.41	0.66	1.77	6.28	4.62	4.24	11.86
11.46-12.45	0.00	2.31	0.42	0.75	5.38	3.44	9.99	14.36
12.01-13.00	0.00	2.31	0.88	1.13	3.40	3.20	12.36	32.18
12.16-13.15	0.00	4.17	0.85	1.26	5.30	3.41	11.41	28.25
12.31-13.30	0.00	6.96	3.24	1.88	5.33	3.79	22.09	28.25
12.46-13.45	0.00	9.09	3.24	1.64	5.42	5.05	27.55	23.66
13.01-14.00	0.00	9.09	4.18	1.70	6.96	4.85	26.08	9.25
13.16-14.15	0.00	8.92	4.24	1.73	4.71	4.47	30.14	13.13
13.31-14.30	0.00	8.92	4.98	0.96	3.49	4.24	15.18	13.13
13.46-14.45	0.00	8.25	4.68	0.98	2.45	2.29	34.96	1.83
14.01-15.00	0.00	8.25	2.91	0.44	3.79	5.55	48.24	53.17
14.16-15.15	0.00	8.60	3.03	0.67	4.17	8.57	48.24	53.17
14.31-15.30	0.00	4.12	2.62	1.21	1.67	7.15	67.88	48.45
14.46-15.45	0.00	4.12	2.50	1.41	1.03	10.11	0.00	40.67
15.01-16.00	0.00	4.12	1.39	1.83	1.90	7.79	16.97	19.82
15.16-16.15	0.00	8.22	1.57	1.97	2.83	5.75	8.73	17.13
15.31-16.30	0.00	8.60	1.55	1.71	3.52	4.76	6.47	16.22
15.46-16.45	0.00	0.00	1.46	1.68	4.35	2.81	4.77	17.94
16.01-17.00	0.00	7.46	1.53	1.65	5.85	2.74	23.13	41.65
16.16-17.15	0.00	3.51	3.04	1.27	0.00	0.00	23.69	39.71
16.31-17.30	0.00	7.91	3.13	4.41	0.00	0.00	33.12	31.55
16.46-17.46	0.00	3.51	4.28	4.41	0.00	0.00	36.64	32.36
17.01-18.00	12.31	8.16	5.23	5.64	0.00	0.00	32.34	11.88

Waktu tunggu AKAP Hari Minggu

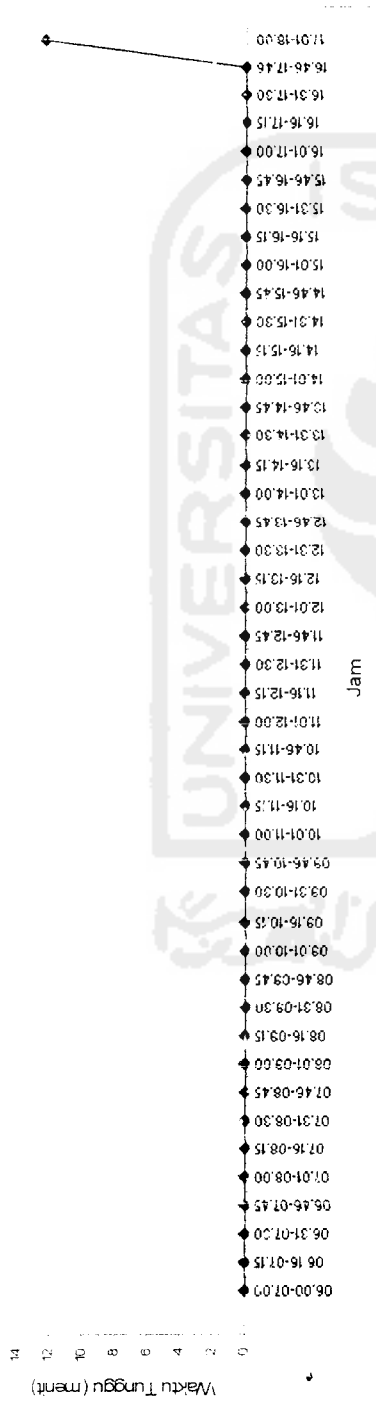

Gambar 5.33 Grafik Waktu Tunggu Kendaraan AKAP Hari Minggu

Waktu tunggu AKDP 55 Hari Minggu

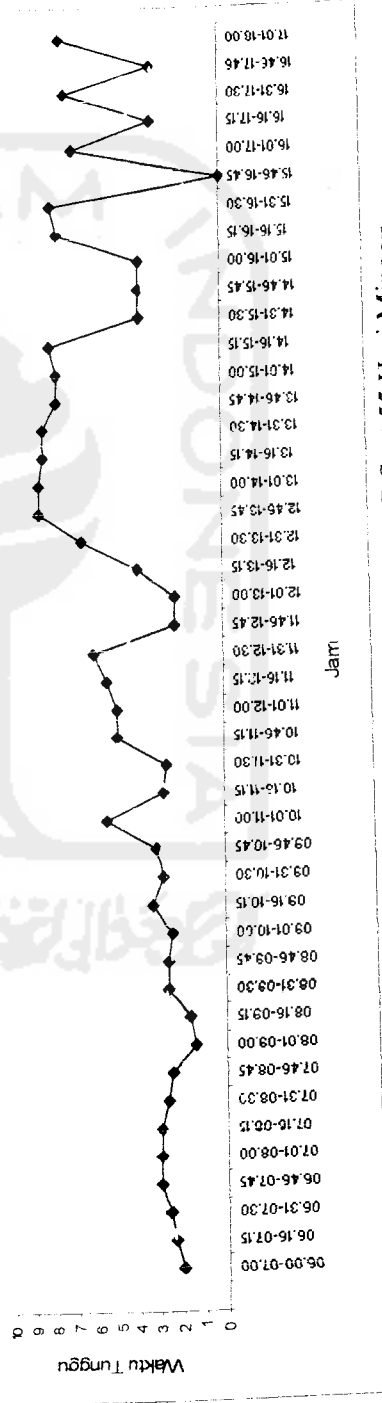

Gambar 5.34 Grafik Waktu Tunggu Kendaraan AKDP Seat 55 Hari Minggu

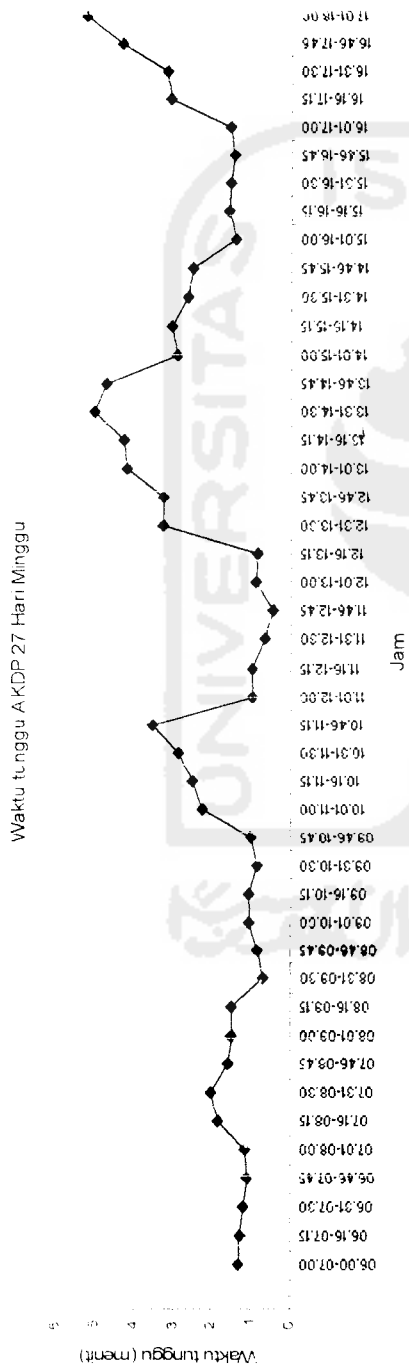

Gambar 5.35 Grafik Waktu Tunggu Kendaraan AKDP Seat 27 Hari Minggu

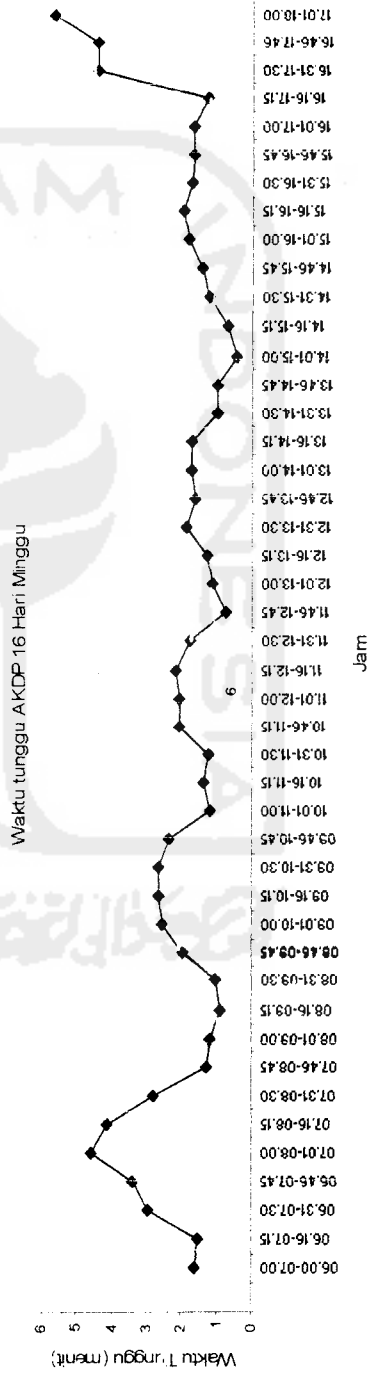

Gambar 5.36 Grafik Waktu Tunggu Kendaraan AKDP Seat 16 Hari Minggu

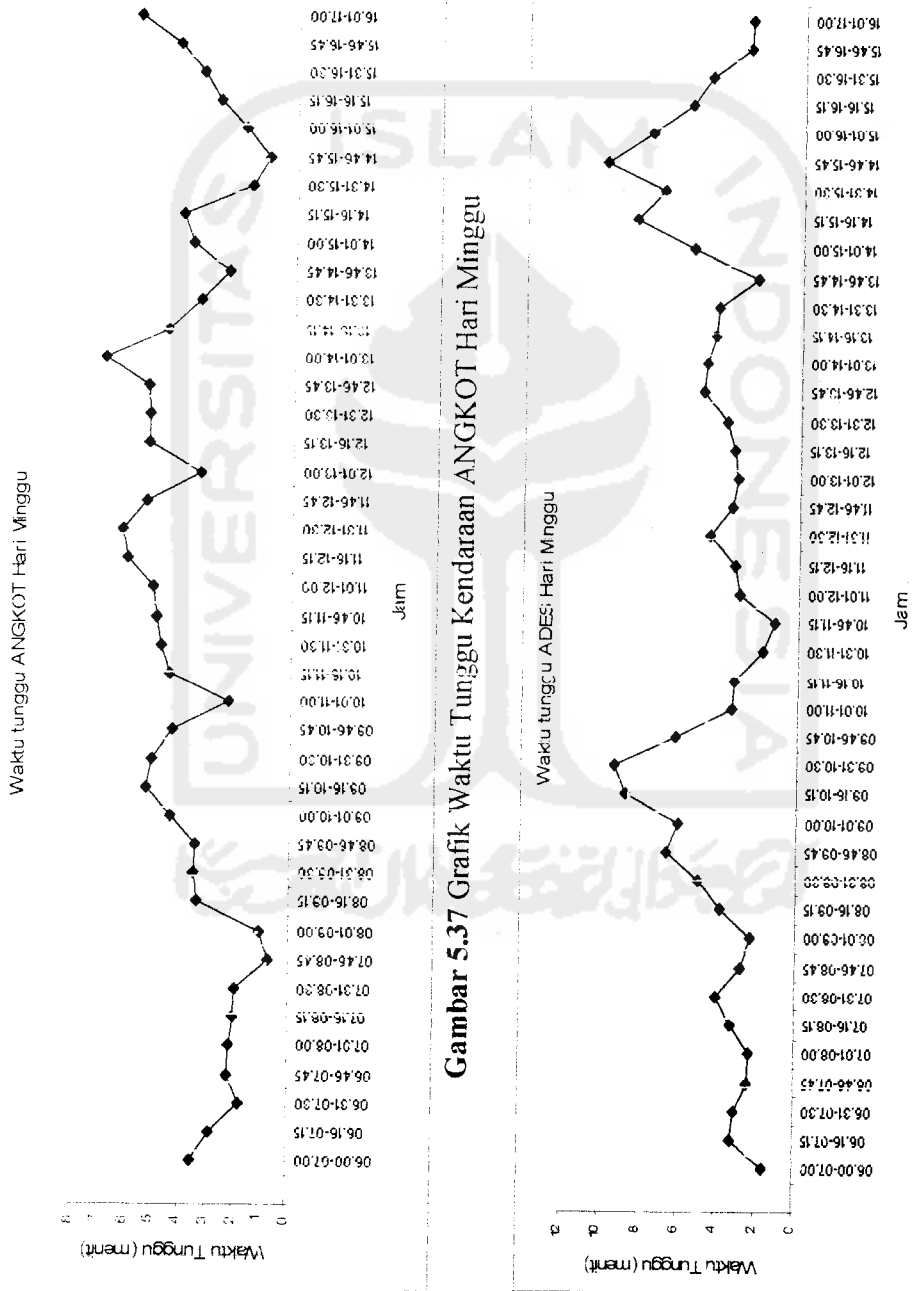

Gambar 5.37 Grafik Waktu Tunggu Kendaraan ANGKOT Hari Minggu

Gambar 5.38 Grafik Waktu Tunggu Kendaraan ADES Hari Minggu

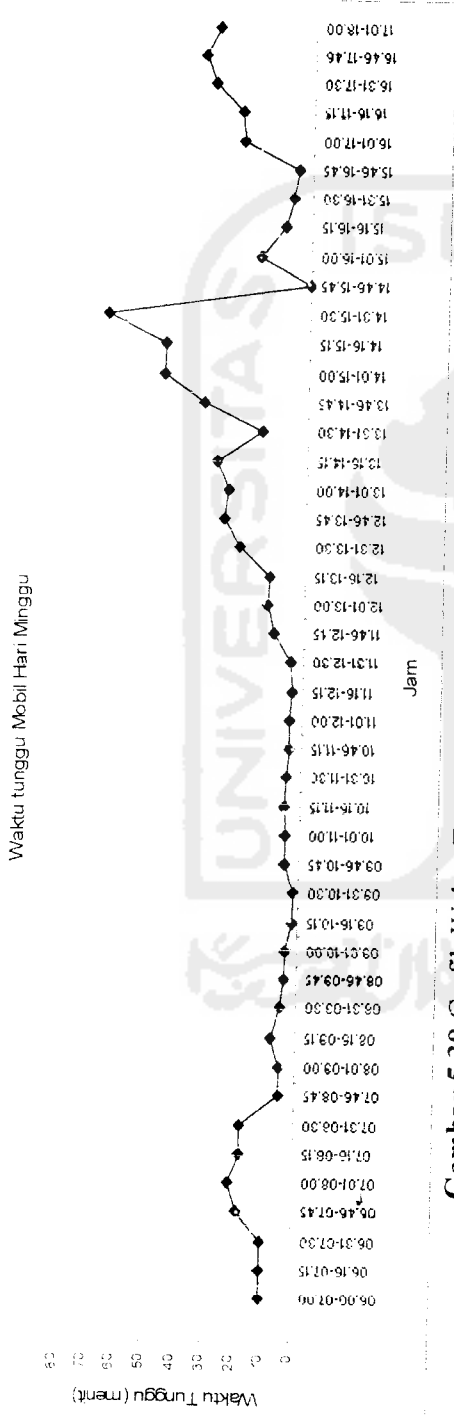

Gambar 5.39 Grafik Waktu Tunggu Kendaraan Mobil Pengantar Hari Minggu

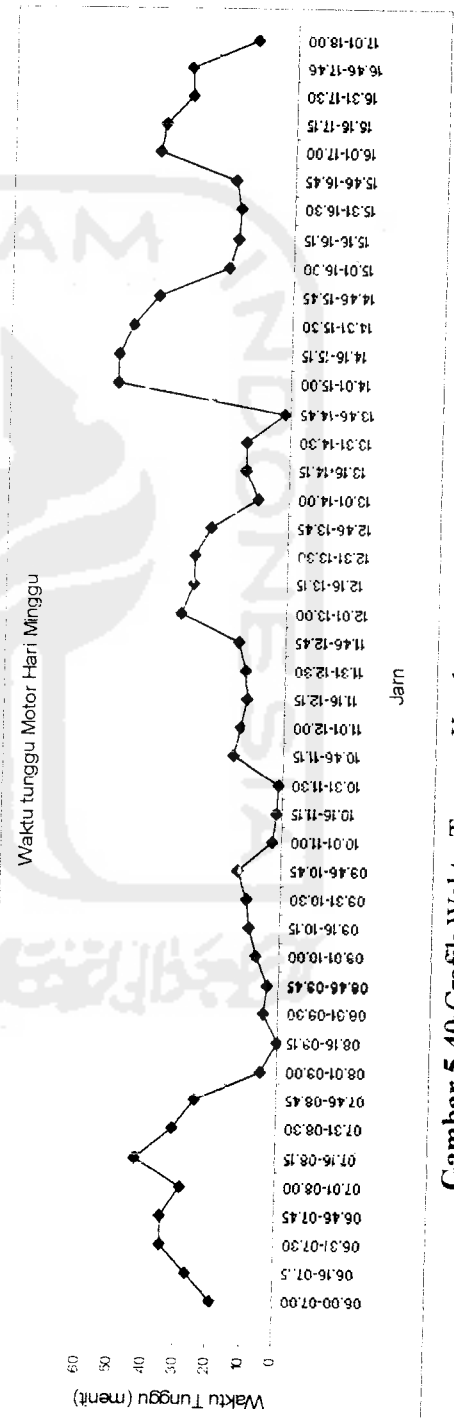

Gambar 5.40 Grafik Waktu Tunggu Kendaraan Sepeda Motor Hari Minggu

Berdasarkan Tabel 5.5 serta Gambar 5.33 sampai dengan 5.40 didapat Waktu Tunggu terbesar AKAP antara jam 17.01-18.00 sebesar 12,31 menit. Waktu Tunggu terbesar AKDP 55 *seat* terjadi pada jam 13.31-14.30 sebesar 8,92 menit. Waktu Tunggu terbesar AKDP 27 *seat* terjadi pada jam 17.01-18.00 sebesar 5,23 menit. Waktu Tunggu terbesar AKDP 16 *seat* terjadi pada jam 17.10-18.00 sebesar 5,64 menit. Waktu Tunggu terbesar ANGKOT antara jam 13.01-14.00 sebesar 6,96 menit. Waktu Tunggu terbesar ADES antara jam 14.46-15.45 sebesar 10,11 menit.



Tabel 5.6 Waktu Tunggu Kendaraan Hari Senin 21 November 2005

Interval Jam	Waktu Tunggu (menit)							
	AKAP	AKDP			ANGKOT	ADES	Mobil Pengantar	Sepeda Motor
		55 Seat	27 Seat	16 Seat				
06.00-07.00	0.00	3.50	2.96	2.00	5.55	2.14	5.70	3.55
06.16-07.15	0.00	3.50	2.48	2.45	4.69	9.28	6.37	2.32
06.31-07.30	0.00	1.58	1.75	1.73	3.80	1.93	0.00	3.47
06.46-07.45	0.00	4.57	1.62	1.40	2.34	3.12	7.91	3.76
07.01-08.00	0.00	5.42	2.16	1.61	3.84	3.24	4.54	5.15
07.16-08.15	0.00	5.00	2.19	0.85	4.60	3.04	5.33	5.88
07.31-08.30	0.00	5.28	2.69	2.02	4.64	3.34	3.70	4.93
07.46-08.45	0.00	1.84	2.82	2.02	4.30	11.38	8.06	4.51
08.01-09.00	0.00	1.57	2.74	2.70	2.58	2.82	8.15	2.45
08.16-09.15	0.00	1.58	3.40	2.52	5.66	5.49	8.42	25.05
08.31-09.30	0.00	1.86	2.84	2.09	5.88	12.23	8.87	23.19
08.46-09.45	0.00	1.86	3.19	2.57	5.76	7.45	3.37	23.51
09.01-10.00	0.00	1.58	1.63	1.88	6.63	6.92	0.58	24.48
09.16-10.15	0.00	3.50	2.52	2.11	4.65	7.49	1.95	2.18
09.31-10.30	0.00	3.89	2.24	1.47	3.59	5.97	4.58	2.34
09.46-10.45	0.00	3.06	1.99	2.48	4.07	5.49	4.14	1.88
10.01-11.00	0.00	1.93	1.72	1.90	3.66	7.06	7.78	5.01
10.16-11.15	0.00	2.27	1.46	1.83	5.60	2.75	7.59	5.25
10.31-11.30	0.00	1.73	1.94	2.79	6.07	1.84	7.75	5.25
10.46-11.15	0.00	2.02	2.48	2.53	7.06	1.31	5.75	5.52
11.01-12.00	0.00	4.65	3.41	2.08	7.53	0.86	4.97	5.01
11.16-12.15	0.00	4.95	4.27	1.96	3.28	1.45	4.72	4.64
11.31-12.30	0.00	2.52	3.99	0.82	4.15	1.44	7.23	5.25
11.46-12.45	0.00	3.69	3.87	1.14	3.25	1.81	7.37	5.05
12.01-13.00	0.00	3.69	1.85	1.15	5.38	3.05	8.25	3.56
12.16-13.15	0.00	3.69	1.14	1.16	6.02	4.27	10.43	3.47
12.31-13.30	0.00	3.00	0.51	1.01	4.17	3.84	7.85	3.47
12.46-13.45	0.00	2.32	2.35	1.75	4.03	3.50	3.65	3.06
13.01-14.00	0.00	2.32	2.11	1.63	5.33	4.42	2.63	3.00
13.16-14.15	0.00	2.97	1.92	1.29	5.10	3.32	3.44	3.42
13.31-14.30	0.00	6.52	2.25	1.80	3.50	1.30	3.06	3.42
13.46-14.45	0.00	7.46	1.95	1.72	2.91	1.28	2.96	12.28
14.01-15.00	0.00	7.46	2.46	0.51	2.39	1.14	4.32	12.57
14.16-15.15	0.00	0.00	2.92	0.51	3.03	2.53	4.76	13.61
14.31-15.30	0.00	8.16	2.97	0.51	3.80	2.35	4.39	12.57
14.46-15.45	0.00	0.00	2.87	0.51	5.05	2.54	5.51	12.76
15.01-16.00	0.00	0.00	2.05	1.08	2.39	4.06	9.39	7.81
15.16-16.15	0.00	7.59	2.63	2.76	2.62	3.84	9.39	114.40
15.31-16.30	0.00	0.00	2.62	3.71	3.05	3.77	20.06	136.39
15.46-16.45	0.00	4.95	4.18	4.21	2.43	4.74	14.93	105.49
16.01-17.00	0.00	2.14	4.64	1.16	5.01	4.19	25.25	27.10
16.16-17.15	0.00	2.12	3.20	0.44	0.00	0.00	20.82	95.37
16.31-17.30	0.00	0.50	3.36	0.87	0.00	0.00	19.63	121.68
16.46-17.46	0.00	2.12	4.00	1.69	0.00	0.00	26.40	87.50
17.01-18.00	15.78	4.65	2.78	2.09	0.00	0.00	28.06	68.39

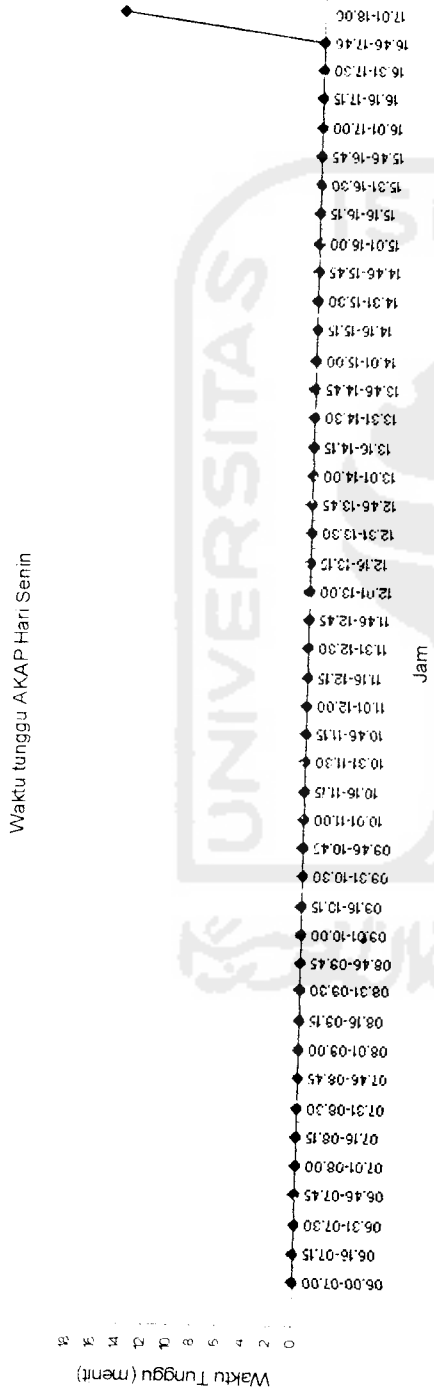

Gambar 5.41 Grafik Waktu Tunggu AKAP Hari Senin

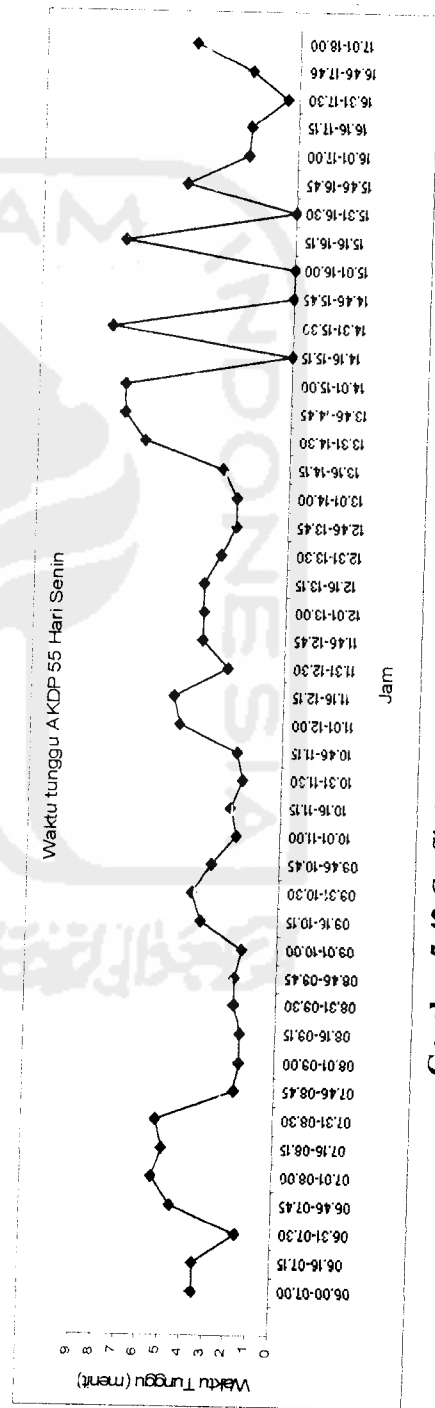

Gambar 5.42 Grafik Waktu Tunggu AKDP 55 Hari Senin

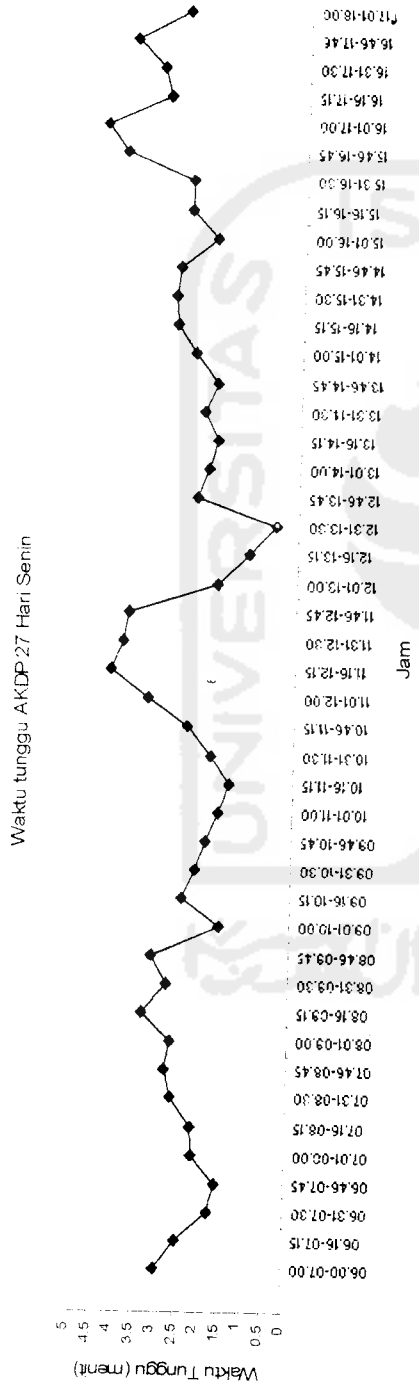

Gambar 5.43 Grafik Waktu Tunggu AKDP 27 Hari Senin

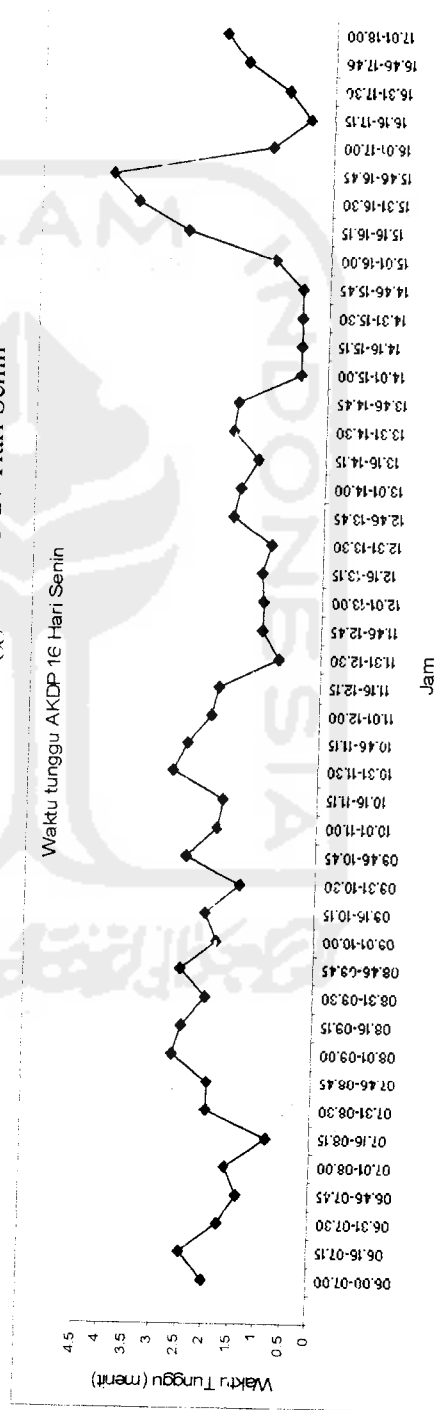

Gambar 5.44 Grafik Waktu Tunggu AKDP 16 Hari Senin

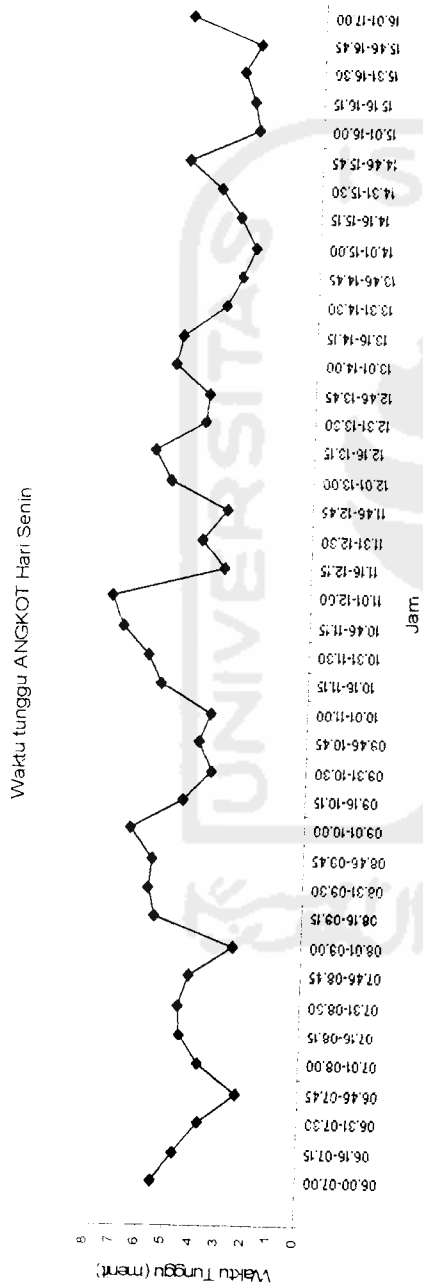

Gambar 5.45 Grafik Waktu Tunggu ANGKOT Hari Senin

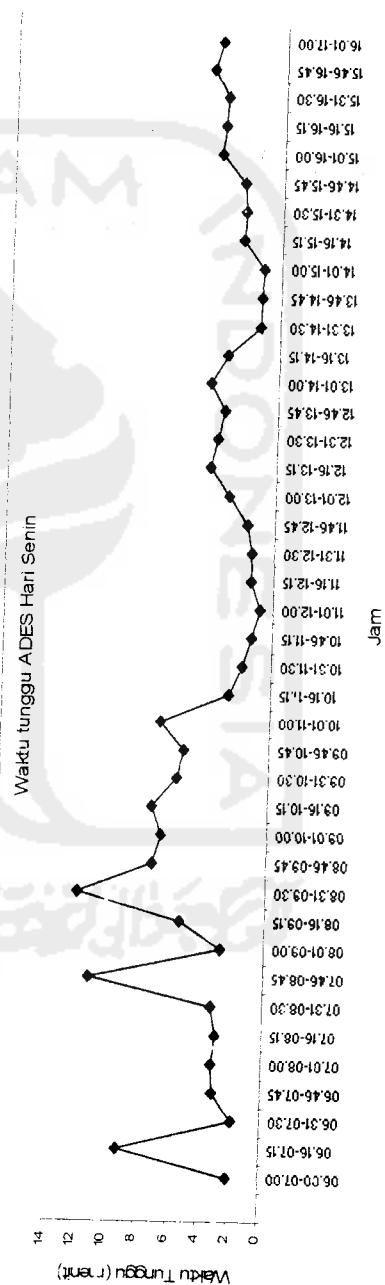

Gambar 5.46 Grafik Waktu Tunggu ADES Hari Senin

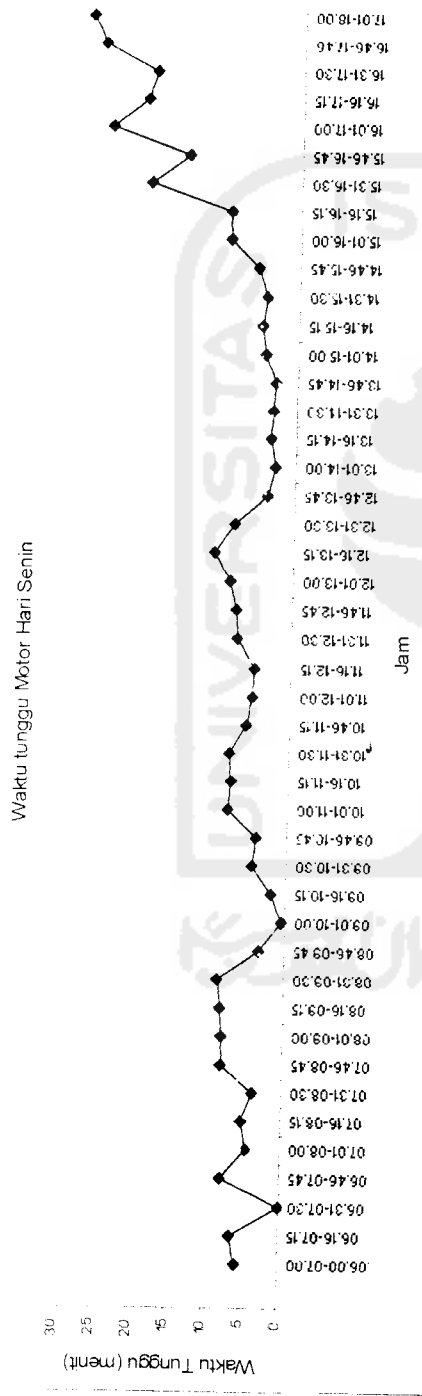

Gambar 5.47 Grafik Waktu Tunggu Mobil Pengantar Hari Senin

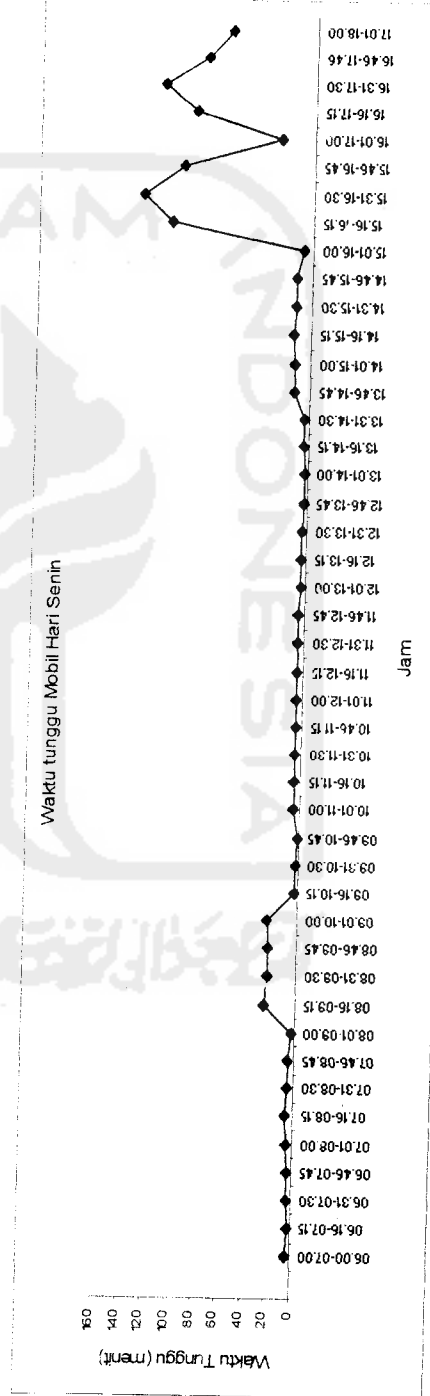

Gambar 5.48 Grafik Waktu Tunggu Sepeda Motor Hari Senin

Berdasarkan Tabel 5.6 serta Gambar 5.41 sampai dengan 5.48 didapat Waktu Tunggu terbesar AKAP antara jam 17.01-18.00 sebesar 15,77 menit. Waktu Tunggu terbesar AKDP 55 *seat* terjadi pada jam 14.31-15.30 sebesar 8,16 menit. Waktu Tunggu terbesar AKDP 27 *seat* terjadi pada jam 16.01-17.00 sebesar 4,64 menit. Waktu Tunggu terbesar AKDP 16 *seat* terjadi pada jam 15.46-16.45 sebesar 4,21 menit. Waktu Tunggu terbesar ANGKOT antara jam 11.01-12.00 sebesar 7,53 menit. Waktu Tunggu terbesar ADES antara jam 08.31-09.30 sebesar 12,23 menit.

c. Kebutuhan Fasilitas Parkir Kendaraan (FPKi)

Kebutuhan fasilitas parkir kendaraan (FPKi) untuk AKAP, AKDP, ANGKOT, ADES dan Kendaraan Pribadi dapat dihitung dengan menggunakan persamaan (3.2) dan (3.3). Sedangkan SRP kendaraan dihitung berdasarkan Keputusan Direktorat Jendral Perhubungan Darat Nomor 272/HK.105/DRJD/96 tentang Pedoman Teknis Penyelenggaraan Fasilitas Parkir dan dapat dilihat pada gambar 5.49 sampai 5.53 dan tabel 5.7 berikut ini :

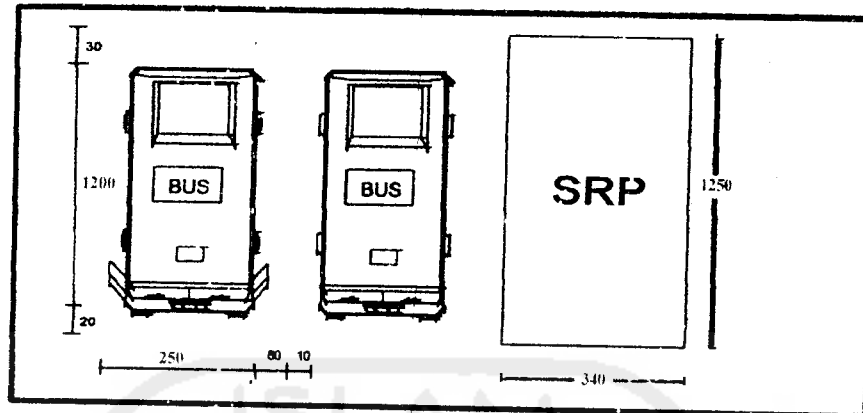

Gambar 5.49 Satuan Ruang Parkir AKAP dan AKDP 55 (dalam cm)

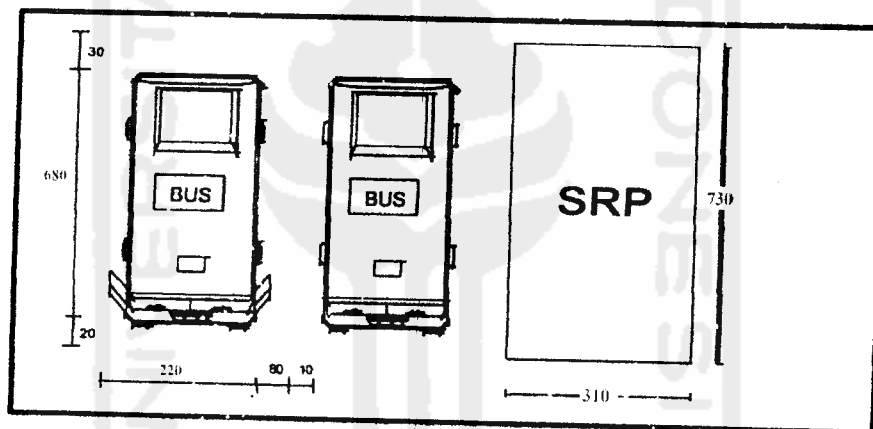

Gambar 5.50 Satuan Ruang Parkir AKDP 27 (dalam cm)

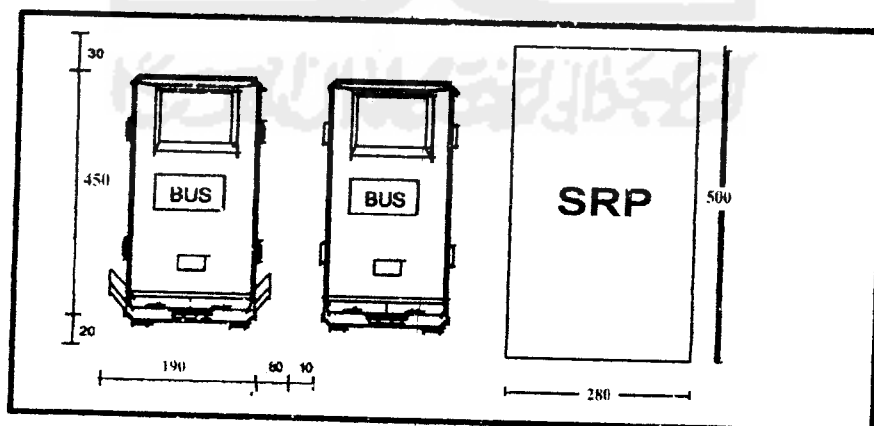

Gambar 5.51 Satuan Ruang Parkir AKDP 16 (dalam cm)

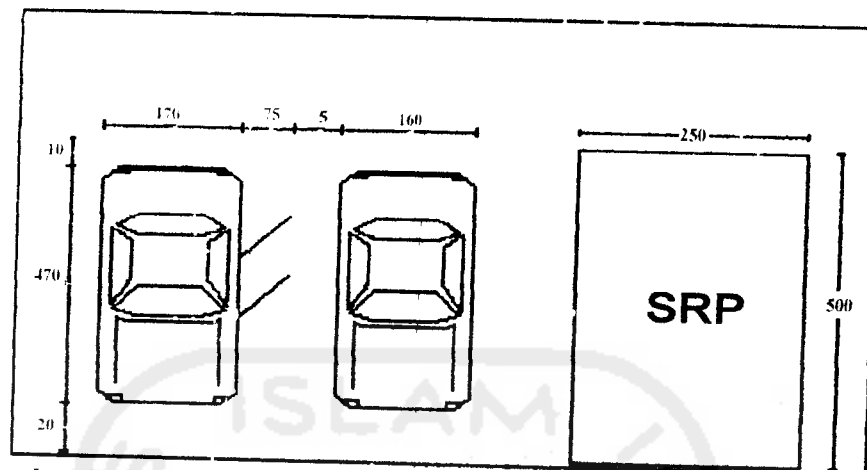

Gambar 5.52 Satuan Ruang Parkir ANGKOT, ADES dan Kendaraan Pribadi (dalam cm)

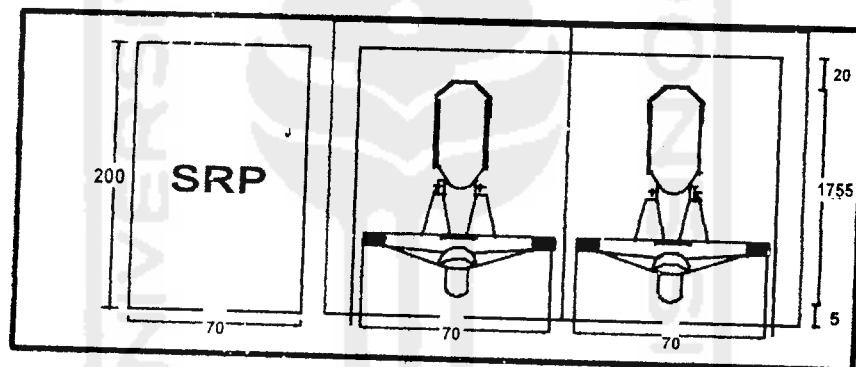

Gambar 5.53 Satuan Ruang Parkir Sepeda Motor (dalam cm)

Tabel 5.7 Satuan Ruang Parkir Kendaraan (m^2 /kend)

AKAP	AKDP			ANGKOT	ADES	MOBIL	MOTOR
	55	27	16				
45	45	27	15	12,5	12,5	12,5	1,5

Untuk mendapatkan luasan fasilitas parkir kendaraan, diambil dari volume kendaraan yang masuk. Kemudian dengan menggunakan persamaan (3.2) dan (3.3), didapatkan nilai PHF dan luasan parkir kendaraan seperti pada contoh di bawah ini:

1. Bis AKAP

Pada hari Sabtu antara jam 17.00-18.00 diperoleh volume kendaraan yang masuk terminal sebesar 30 kendaraan dengan menggunakan rumus PHF maka luasan parkir yang diperlukan untuk menampung sejumlah kendaraan :

Interval Jam	Volume	Vol.kend.1jam	PHF
		$\frac{4x(vol.kend.per15menit)}{4x(vol.kend.per15menit)}$	
17.01 - 17.15	8	1.03	3.99
17.16 - 17.30	10	0.83	
17.31 - 17.45	7	1.10	
17.46 - 18.00	8	1.03	
Jumlah total	33	3.99	

$$PHF = 1,03 + 0,83 + 1,10 + 1,03 = 3,99 \sim 4 \text{ kendaraan}$$

$$\text{Luasan parkir} = PHF \times SRP$$

$$= 4 \times 45 = 180 \text{ m}^2$$

Rekapitulasi hasil perhitungan kebutuhan fasilitas parkir dapat dilihat pada tabel 5.8, tabel 5.9 dan tabel 5.10 berikut ini:

Tabel 5.8 PHF kendaraan Hari Sabtu 19 November 2005

Interval Jam	PEAK HOUR FACTOR							
	AKAP	AKDP			ANGKOT	ADES	Mobil Pengantar	Sepeda Motor
		55 Seat	27 Seat	16 Seat				
06.00-07.00	0	1.00	4.08	4.26	4.42	4.35	2.50	4.17
06.16-07.15	0	2.25	4.15	5.13	4.39	4.35	4.38	4.13
06.31-07.30	0	2.25	4.12	4.65	4.22	4.32	4.38	4.17
06.46-07.45	0	2.88	4.26	4.24	4.22	4.32	2.25	4.88
07.01-08.00	0	2.50	4.09	4.24	4.22	4.06	2.25	4.67
07.16-08.15	0	2.50	4.10	4.05	4.21	4.09	2.25	4.38
07.31-08.30	0	1.13	4.09	4.11	4.17	4.19	1.00	4.67
07.46-08.45	0	1.00	4.20	4.14	4.13	4.18	2.25	4.17
08.01-09.00	0	2.50	4.11	4.21	4.20	4.20	2.25	4.25
08.16-09.15	0	2.50	4.14	4.31	4.23	4.68	1.00	4.06
08.31-09.30	0	2.55	4.05	4.26	4.33	4.35	2.50	4.25
08.46-09.45	0	2.40	4.10	4.05	4.44	4.22	1.75	4.49
09.01-10.00	0	2.77	4.13	4.03	4.32	4.32	2.50	4.63
09.16-10.15	0	2.33	4.10	4.04	4.30	4.17	5.06	4.63
09.31-10.30	0	2.88	4.13	4.05	4.02	4.18	5.50	4.18
09.46-10.45	0	2.88	4.15	4.05	4.04	4.12	5.69	4.18
10.01-11.00	0	2.88	4.17	4.05	4.05	4.24	4.00	4.28
10.16-11.15	0	2.33	4.22	4.14	4.02	4.29	2.25	4.12
10.31-11.30	0	2.75	4.20	4.08	4.01	4.24	2.25	4.12
10.46-11.15	0	2.92	4.16	4.06	4.75	4.22	2.25	4.17
11.01-12.00	0	2.25	4.31	4.05	4.71	4.18	2.25	4.12
11.16-12.15	0	3.00	4.14	4.06	5.09	4.32	4.38	4.75
11.31-12.30	0	3.00	4.61	4.08	5.13	4.36	4.38	4.75
11.46-12.45	0	3.00	4.45	4.39	4.31	4.68	4.38	4.75
12.01-13.00	0	3.00	4.45	4.41	4.34	4.86	4.38	4.67
12.16-13.15	0	2.25	4.74	4.63	4.18	4.68	4.38	4.25
12.31-13.30	0	1.00	4.19	4.63	4.13	5.15	4.50	12.85
12.46-13.45	0	1.00	4.18	4.28	4.10	4.83	4.50	4.28
13.01-14.00	0	1.00	4.18	4.42	4.39	4.02	4.67	4.43
13.16-14.15	0	1.00	4.07	4.46	4.18	4.05	4.88	5.05
13.31-14.30	0	2.25	4.10	4.84	4.39	4.05	4.88	4.95
13.46-14.45	0	2.25	4.10	4.68	4.96	4.08	4.13	4.92
14.01-15.00	0	2.25	4.10	4.62	4.43	4.60	4.17	4.92
14.16-15.15	0	2.25	4.01	4.19	3.86	4.48	4.13	4.92
14.31-15.30	0	2.25	4.24	4.49	3.64	4.25	4.67	4.90
14.46-15.45	0	2.25	4.29	4.25	3.84	4.18	4.67	4.90
15.01-16.00	0	1.00	4.23	4.18	4.70	4.55	4.96	4.69
15.16-16.15	0	1.00	4.51	5.03	4.86	5.05	2.92	6.13
15.31-16.30	0	1.00	5.21	5.57	4.43	5.08	1.67	3.90
15.46-16.45	0	0.70	5.47	5.34	4.65	5.29	2.50	4.33
16.01-17.00	0	2.25	4.17	4.13	4.43	4.06	3.33	10.28
16.16-17.15	0	2.25	4.13	4.13	0.00	0.00	4.88	8.17
16.31-17.30	0	2.25	4.13	4.13	0.00	0.00	4.17	11.33
16.46-17.46	0	1.00	4.13	4.17	0.00	0.00	2.81	6.51
17.01-18.00	3.99	0.25	4.68	4.17	0.00	0.00	4.38	6.51

Tabel 5.9 PHF kendaraan Hari Minggu 20 November 2005

Interval Jam	PEAK HOUR FACTOR							
	AKAP	AKDP			ANGKOT	ADES	Mobil	Sepeda
		55 Seat	27 Seat	16 Seat			Pengantar	Motor
06.00-07.00	0	2.25	5.18	4.00	4.76	4.09	0.25	2.50
06.16-07.15	0	2.25	5.24	4.00	4.65	4.06	0.25	2.25
06.31-07.30	0	2.50	4.08	5.69	4.02	4.06	0.25	1.00
06.46-07.45	0	2.50	4.43	5.95	4.03	4.02	1.04	1.00
07.01-08.00	0	2.50	4.28	5.85	4.01	4.04	1.33	1.13
07.16-08.15	0	2.50	4.28	5.53	4.04	4.06	2.92	0.25
07.31-08.30	0	2.50	4.35	4.91	4.04	4.05	5.00	1.13
07.46-08.45	0	2.25	4.13	5.00	4.09	4.01	2.25	2.50
08.01-09.00	0	2.97	4.02	4.06	4.06	4.11	2.25	2.50
08.16-09.15	0	2.97	4.02	4.08	4.06	4.11	1.00	4.50
08.31-09.30	0	2.97	4.02	4.06	4.02	4.09	1.00	4.38
08.46-09.45	0	2.97	4.04	4.06	4.06	4.22	1.00	4.38
09.01-10.00	0	2.00	4.06	4.09	4.08	4.20	1.00	5.50
09.16-10.15	0	2.25	4.08	4.11	4.79	4.41	2.25	3.06
09.31-10.30	0	2.50	4.06	4.12	4.86	4.65	2.25	1.13
09.46-10.45	0	2.50	4.08	4.06	4.62	4.23	4.00	1.13
10.01-11.00	0	1.00	4.19	4.05	4.08	4.05	4.38	0.25
10.16-11.15	0	2.25	4.19	4.09	4.01	4.07	4.38	1.13
10.31-11.30	0	2.25	5.01	4.11	4.03	4.01	4.38	2.50
10.46-11.15	0	2.50	5.52	4.09	4.12	4.07	4.50	2.92
11.01-12.00	0	2.50	4.79	4.09	4.22	4.46	4.50	5.33
11.16-12.15	0	2.50	4.33	4.11	4.43	4.40	4.50	5.33
11.31-12.30	0	2.00	4.25	4.12	4.48	4.29	4.50	2.92
11.46-12.45	0	2.25	4.12	4.29	4.43	4.29	4.38	2.75
12.01-13.00	0	2.25	4.05	4.42	4.30	4.01	4.00	2.50
12.16-13.15	0	2.25	4.38	4.42	4.20	4.00	4.00	2.25
12.31-13.30	0	1.00	4.36	4.24	4.20	4.10	4.00	2.25
12.46-13.45	0	1.00	4.36	4.42	4.25	4.25	4.00	2.25
13.01-14.00	0	1.00	4.49	4.34	4.18	4.29	4.00	2.25
13.16-14.15	0	1.00	4.51	4.38	4.46	4.51	2.25	1.00
13.31-14.30	0	1.00	4.54	4.38	4.44	4.55	2.25	1.00
13.46-14.45	0	1.00	4.37	4.31	4.63	4.14	2.50	2.00
14.01-15.00	0	1.00	4.09	4.16	4.04	4.74	1.13	0.25
14.16-15.15	0	1.00	4.36	4.40	4.05	5.00	1.13	0.25
14.31-15.30	0	2.25	4.81	5.00	4.04	3.93	0.25	1.45
14.46-15.45	0	2.25	5.38	2.71	4.13	4.67	0.00	1.45
15.01-16.00	0	2.25	4.25	4.25	4.33	3.25	0.25	1.04
15.16-16.15	0	1.00	4.25	4.25	4.69	3.18	1.04	2.75
15.31-16.30	0	1.00	4.33	4.06	4.67	4.88	2.75	2.75
15.46-16.45	0	0.00	4.06	4.06	4.88	4.06	4.67	6.00
16.01-17.00	0	0.25	4.00	4.00	2.75	5.92	6.00	5.57
16.16-17.15	0	1.00	4.00	5.00	0.00	0.00	6.23	4.09
16.31-17.30	0	0.25	4.06	5.60	0.00	0.00	6.23	3.70
16.46-17.46	0	0.25	4.08	5.60	0.00	0.00	6.13	6.77
17.01-18.00	3.91	0.25	4.06	5.59	0.00	0.00	5.50	5.47

Tabel 5.10 PHF kendaraan Hari Senin 21 November 2005

Interval Jam	PEAK HOUR FACTOR							
	AKAP	AKDP			ANGKOT	ADES	Mobil	Sepeda
		55 Seat	27 Seat	16 Seat			Pengantar	Motor
06.00-07.00	0	2.50	4.64	4.93	4.54	4.07	1.00	3.17
06.16-07.15	0	3.00	4.79	4.39	5.19	4.17	1.00	5.27
06.31-07.30	0	2.25	4.89	4.40	4.46	4.47	0.25	5.27
06.46-07.45	0	3.00	4.18	4.40	4.55	4.91	1.00	5.27
07.01-08.00	0	2.25	4.08	4.12	4.60	4.33	2.25	5.00
07.16-08.15	0	2.25	4.04	4.10	4.35	4.40	2.25	5.33
07.31-08.30	0	2.25	4.06	4.09	4.36	4.37	4.00	5.00
07.46-08.45	0	2.25	4.05	4.09	4.15	4.37	4.38	5.27
08.01-09.00	0	2.98	4.05	4.25	4.20	4.37	4.38	5.50
08.16-09.15	0	2.98	4.28	4.30	4.40	5.21	4.38	4.33
08.31-09.30	0	2.98	4.29	4.23	4.67	5.42	4.38	4.67
08.46-09.45	0	2.98	4.31	4.25	4.79	4.96	4.00	4.69
09.01-10.00	0	2.25	4.02	4.02	4.91	5.15	4.00	4.88
09.16-10.15	0	2.50	4.16	4.03	4.98	5.33	4.38	4.67
09.31-10.30	0	2.75	4.18	4.03	4.65	4.76	4.96	4.25
09.46-10.45	0	2.33	4.18	4.12	4.18	4.54	4.67	4.33
10.01-11.00	0	2.67	4.22	4.12	4.16	5.20	4.60	4.06
10.16-11.15	0	2.96	4.02	4.13	4.35	4.55	4.60	4.38
10.31-11.30	0	2.50	4.20	4.18	4.45	4.29	4.60	4.38
10.46-11.15	0	2.25	4.18	4.16	4.90	4.39	4.49	4.38
11.01-12.00	0	1.00	4.18	4.04	4.89	4.05	4.69	4.67
11.16-12.15	0	1.00	4.53	4.06	4.38	4.06	4.33	4.13
11.31-12.30	0	2.25	4.54	4.02	4.45	4.06	6.13	4.25
11.46-12.45	0	2.25	4.55	4.07	4.25	4.08	6.13	4.25
12.01-13.00	0	2.25	4.25	4.07	4.51	4.15	5.81	4.25
12.16-13.15	0	2.25	4.10	4.07	4.75	4.26	5.69	4.25
12.31-13.30	0	2.25	4.05	4.05	4.21	4.27	5.81	4.13
12.46-13.45	0	2.25	4.28	4.08	5.88	4.27	4.96	4.12
13.01-14.00	0	2.25	4.18	4.14	5.88	4.39	4.67	4.05
13.16-14.15	0	2.25	4.17	4.14	5.74	4.19	4.67	4.05
13.31-14.30	0	1.00	4.17	4.17	5.61	4.11	4.67	4.05
13.46-14.45	0	1.00	4.10	4.26	4.19	4.16	4.67	4.04
14.01-15.00	0	1.00	4.25	4.06	4.20	4.15	4.96	4.04
14.16-15.15	0	0.25	4.34	4.39	4.25	4.41	2.75	5.95
14.31-15.30	0	1.00	4.42	4.37	4.51	4.27	2.50	4.04
14.46-15.45	0	0.25	4.42	4.44	4.69	4.45	1.13	4.50
15.01-16.00	0	0.25	4.01	4.08	4.28	4.45	1.04	5.50
15.16-16.15	0	1.00	5.46	4.75	4.33	4.41	1.04	4.50
15.31-16.30	0	0.25	4.03	4.71	4.71	4.73	1.00	4.75
15.46-16.45	0	1.00	5.93	4.38	5.01	5.86	2.33	4.08
16.01-17.00	0	2.25	5.06	4.00	5.25	5.78	2.93	4.03
16.16-17.15	0	2.25	5.06	4.13	0.00	0.00	4.90	4.80
16.31-17.30	0	3.00	5.06	4.13	0.00	0.00	4.86	4.63
16.46-17.46	0	2.25	4.38	4.17	0.00	0.00	2.41	5.67
17.01-18.00	3.38	1.00	4.38	4.13	0.00	0.00	1.00	3.50

Berdasarkan Tabel 5.8.5.9.5.10 di atas diperoleh nilai PHF terbesar untuk AKAP terjadi pada hari Sabtu sebanyak 4 kendaraan. Nilai PHF terbesar untuk AKDP 55 terjadi pada hari Sabtu sebanyak 3 kendaraan. Nilai PHF terbesar AKDP 27 terjadi pada hari Senin sebanyak 6 kendaraan. Nilai PHF terbesar AKDP 16 terjadi pada hari Minggu sebanyak 6 kendaraan. Nilai PHF terbesar ANGKOT terjadi pada hari Senin sebanyak 6 kendaraan. Nilai PHF terbesar ADES terjadi pada hari Minggu sebanyak 6 kendaraan. Nilai PHF terbesar Mobil Pengantar terjadi pada hari Minggu sebanyak 7 kendaraan. Nilai PHF terbesar sepeda Motor terjadi pada hari Sabtu sebanyak 13 kendaraan.

d. Kebutuhan Luasan Ruang Tunggu Penumpang

Luasan ruang tunggu penumpang didapat dengan cara menghitung setiap penumpang yang naik dari ruang tunggu di Terminal dari setiap jenis angkutan (AKAP, AKDP, ANGKOT dan ADES). Perhitungan ini dibagi menjadi 4 interval yang setiap intervalnya dihitung selama 15 menit dalam setiap jamnya. Contoh perhitungan pengguna ruang tunggu menggunakan deviasi standar dapat dilihat di bawah ini:

Jumlah Penumpang AKAP Hari Sabtu 19 November 2005

Interval Jam	Jumlah Penumpang (orang)					
	Jumlah Penumpang (xi)	Rata - rata (\bar{x})	(xi - \bar{x})	(xi - \bar{x}) ²	fi	fi (xi - \bar{x}) ²
17.01 - 17.15	32	31.25	0.75	0.56	8	4.50
17.16 - 17.30	38		6.75	45.56	10	455.63
17.31 - 17.45	24		-7.25	52.56	7	367.94
17.46 - 18.00	31		-0.25	0.06	8	0.50
Jumlah Total	125				33	828.56

$$S = \sqrt{\frac{\sum fi(xi - \bar{x})^2}{n - 1}}$$

$$S^2 = \frac{828.56}{32} = 25,89 \text{ orang}$$

$$S = \sqrt{25.89} = 6 \text{ orang}$$

Perhitungan hasil pengguna ruang tunggu dapat di sajikan pada tabel 5.11 s/d 5.13 serta gambar 5.54 s/d 5.71 berikut ini :

Tabel 5.11 Pengguna Ruang Tunggu pada Hari Sabtu, 19 November 2005

Interval Jam	Penumpang (orang)						Jumlah
	AKAP	AKDP			ANGKOT	ADES	
		55 Seat	27 Seat	16 Seat			
06.00-07.00	0	1.90	4.80	11.04	2.79	4.63	25.15
06.16-07.15	0	1.90	4.01	29.60	9.53	4.69	49.72
06.31-07.30	0	0.92	4.32	22.84	9.03	3.70	40.81
06.46-07.45	0	1.63	5.79	19.82	8.55	3.07	38.86
07.01-08.00	0	1.63	4.91	23.75	4.22	1.95	36.46
07.16-08.15	0	1.53	3.08	8.93	5.24	2.35	21.12
07.31-08.30	0	2.45	5.06	6.47	4.86	1.84	20.68
07.46-08.45	0	2.76	3.82	5.18	1.55	1.67	14.98
08.01-09.00	0	2.93	4.33	4.93	5.67	1.72	19.58
08.16-09.15	0	2.97	3.83	2.01	6.09	3.07	17.97
08.31-09.30	0	1.98	2.61	4.48	7.96	2.25	19.28
08.46-09.45	0	0.46	2.60	4.61	4.91	1.45	14.03
09.01-10.00	0	0.79	2.90	4.37	4.62	3.46	16.15
09.16-10.15	0	1.49	3.98	3.28	3.53	2.91	15.18
09.31-10.30	0	1.89	4.41	3.75	2.65	3.04	15.73
09.46-10.45	0	3.12	6.40	4.15	3.76	3.21	20.65
10.01-11.00	0	3.35	6.78	7.22	2.23	2.99	22.57
10.16-11.15	0	3.88	4.47	5.60	1.97	4.61	20.54
10.31-11.30	0	4.71	5.67	5.57	2.28	4.66	22.89
10.46-11.15	0	4.12	6.54	4.98	3.86	4.69	24.19
11.01-12.00	0	1.45	8.06	4.40	3.59	3.98	21.48
11.16-12.15	0	0.87	6.90	4.26	7.57	6.42	26.02
11.31-12.30	0	0.71	7.27	5.25	7.61	7.03	27.86
11.46-12.45	0	0.82	4.68	5.04	5.50	8.39	24.44
12.01-13.00	0	0.58	7.45	4.72	5.03	6.74	24.51
12.16-13.15	0	1.00	8.20	7.66	2.23	6.38	25.47
12.31-13.30	0	1.36	10.25	8.54	4.25	9.59	33.99
12.46-13.45	0	1.41	8.44	10.33	4.58	7.52	32.28
13.01-14.00	0	2.09	10.18	11.25	8.38	4.02	35.92
13.16-14.15	0	2.09	2.42	11.04	6.60	5.39	27.54
13.31-14.30	0	2.09	4.94	15.68	10.28	3.16	36.15
13.46-14.45	0	2.20	5.50	12.17	14.72	3.41	38.00
14.01-15.00	0	1.36	4.95	12.12	10.74	4.53	33.70
14.16-15.15	0	1.36	1.27	2.99	5.26	4.83	15.71
14.31-15.30	0	1.61	4.71	4.73	1.11	3.18	15.35
14.46-15.45	0	4.86	7.27	6.82	1.85	3.67	24.46
15.01-16.00	0	7.12	4.50	3.13	7.37	4.11	26.23
15.16-16.15	0	4.74	1.83	2.70	6.56	4.70	20.54
15.31-16.30	0	3.52	4.55	3.54	6.43	5.19	23.23
15.46-16.45	0	2.02	6.00	3.98	7.37	5.26	24.63
16.01-17.00	0	2.02	1.60	1.48	1.02	0.90	7.04
16.16-17.15	0	2.02	0.45	1.48	0.00	0.00	3.95
16.31-17.30	0	2.02	1.50	1.33	0.00	0.00	4.85
16.46-17.46	0	2.57	1.27	1.08	0.00	0.00	4.93
17.01-18.00	5.09	0.00	1.35	1.51	0.00	0.00	2.86

Penumpang AKAP Hari Sabtu

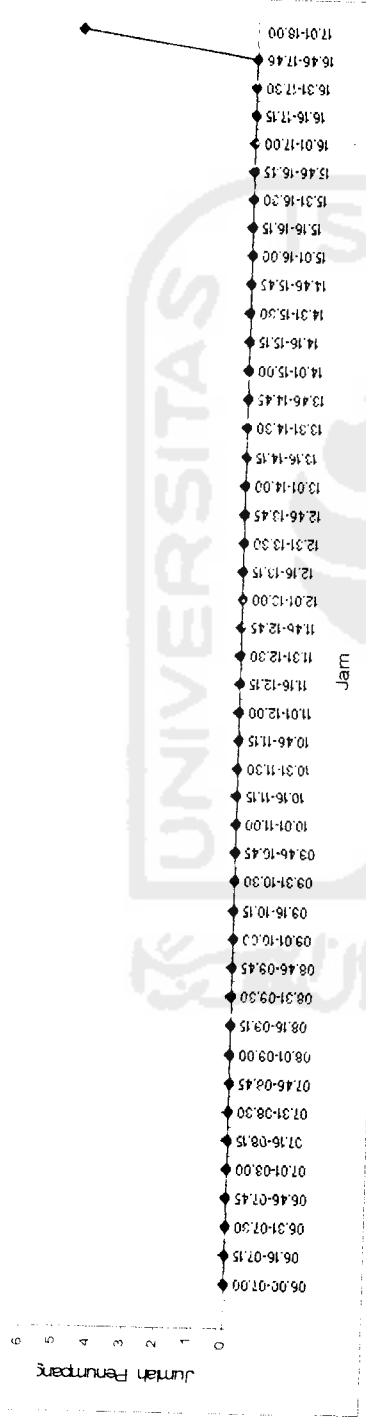

Gambar 5.54 Grafik Jumlah Penumpang AKAP Hari Sabtu

Penumpang AKDP 55 hari Sabtu

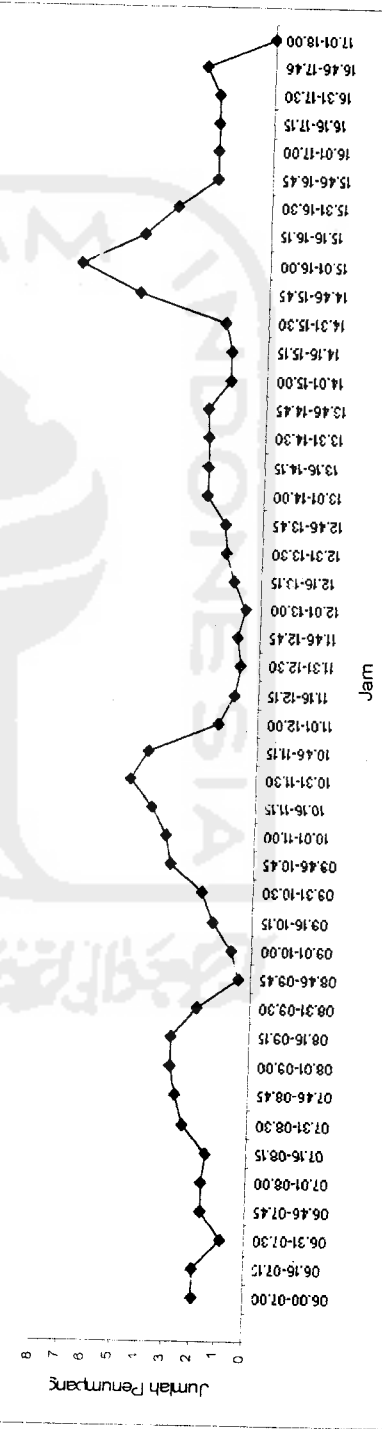

Gambar 5.55 Grafik Jumlah Penumpang AKDP 55 Hari Sabtu

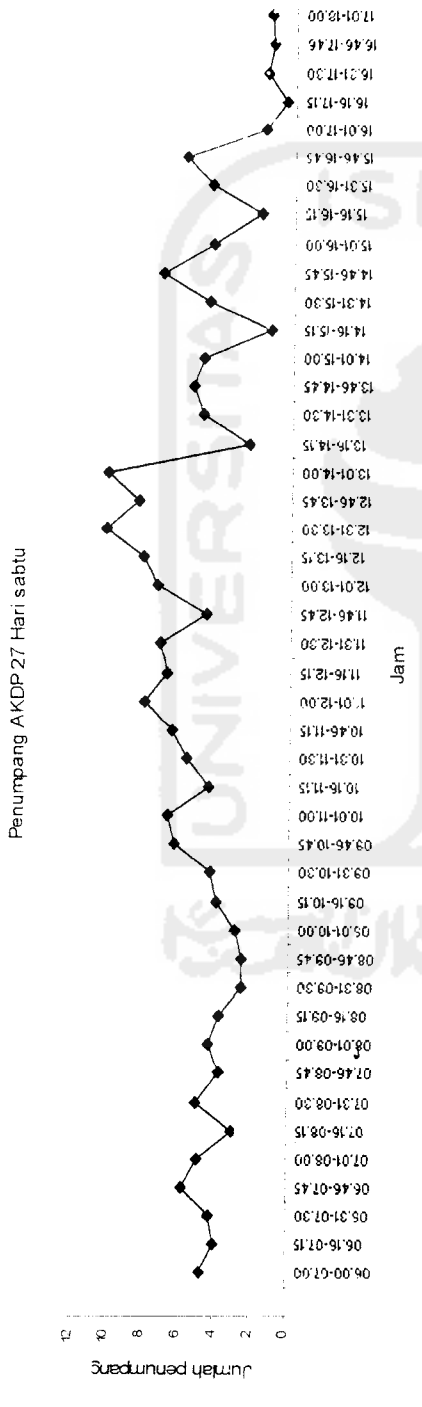

Gambar 5.56 Grafik Jumlah Penumpang AKDP 27 Hari Sabtu

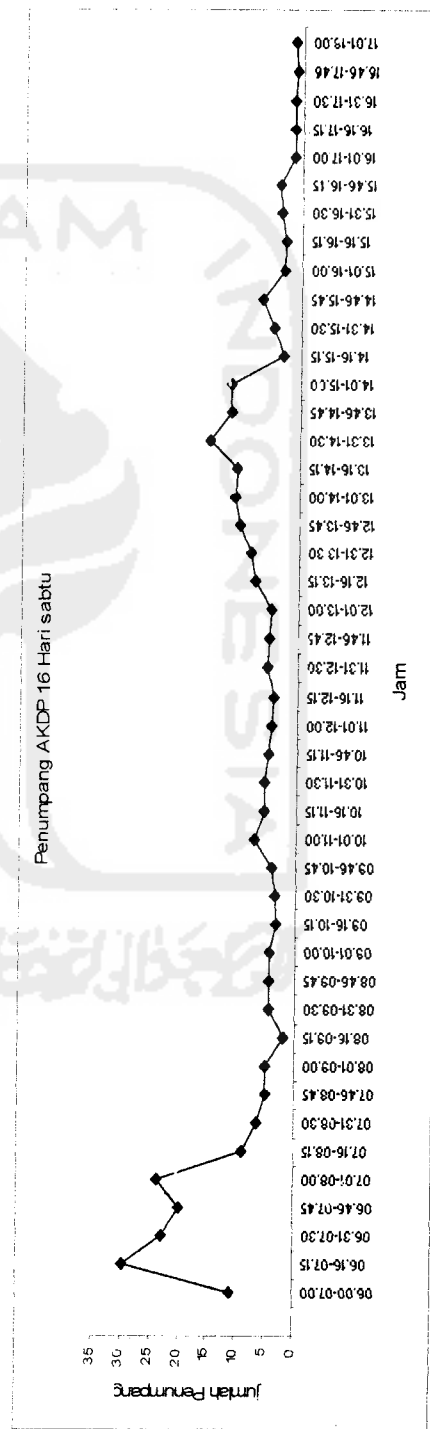

Gambar 5.57 Grafik Jumlah Penumpang AKDP 16 Hari Sabtu

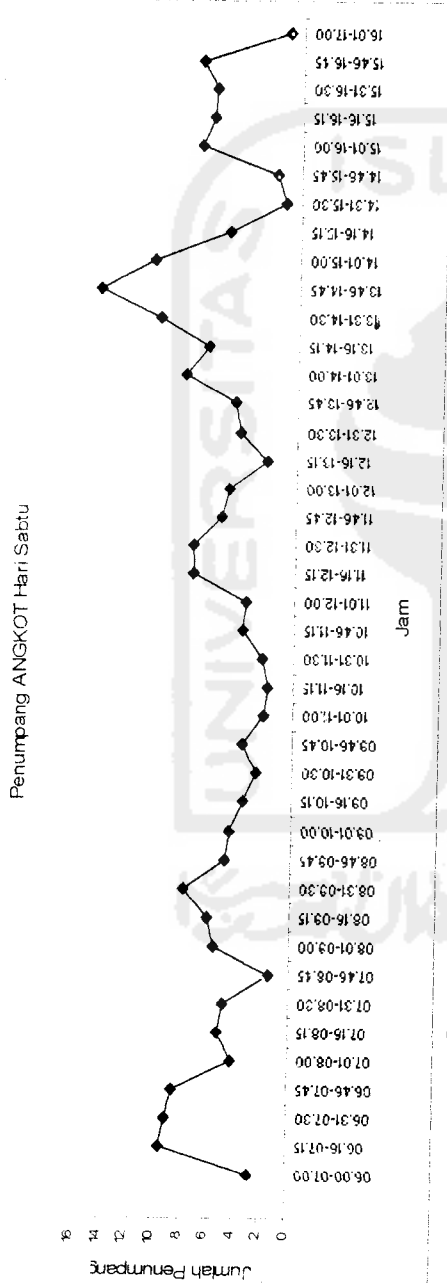

Gambar 5.58 Grafik Jumlah Penumpang ANGKOT Hari Sabtu

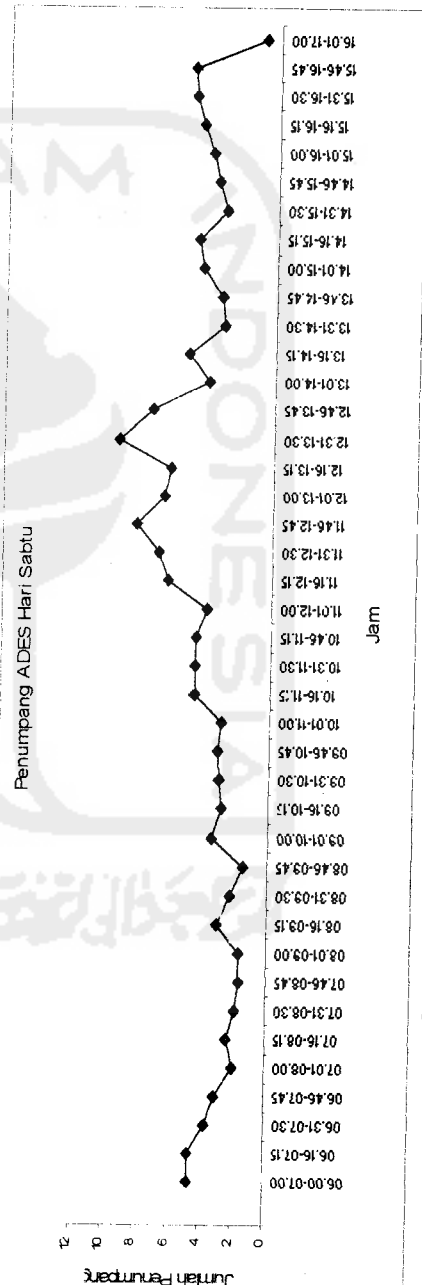

Gambar 5.59 Grafik Jumlah Penumpang ADES Hari Sabtu

Berdasarkan Tabel 5.11 serta Gambar 5.54 sampai dengan Gambar 5.59, didapat jumlah penumpang yang menunggu di terminal terbesar hari Sabtu terdapat pada interval jam 06.15-07.15 sebanyak 50 orang. Untuk AKAP tidak ada karena AKAP mulai melewati terminal setelah jam 17.00, untuk AKDP 55 sebanyak 2 orang, untuk AKDP 27 sebanyak 5 orang, untuk AKDP 16 sebanyak 30 orang, untuk ANGKOT sebanyak 10 orang serta untuk ADES sebanyak 5 orang



Tabel 5.12 Pengguna Ruang Tunggu pada Hari Minggu, 20 November 2005

Interval Jam	Penumpang (orang)						jumlah
	AKAP	AKDP			ANGKOT	ADES	
		55 Seat	27 Seat	16 Seat			
06.00-07.00	0.00	1.58	9.05	2.19	2.97	2.98	18.78
06.16-07.15	0.00	1.58	8.64	2.11	2.71	1.55	16.60
06.31-07.30	0.00	1.58	7.31	1.81	2.32	1.78	14.80
06.46-07.45	0.00	1.76	7.76	1.53	3.65	1.27	15.97
07.01-08.00	0.00	1.76	2.94	1.73	3.08	2.50	12.00
07.16-08.15	0.00	1.35	2.38	2.18	3.06	2.46	11.43
07.31-08.30	0.00	1.29	2.84	3.02	3.00	2.40	12.55
07.46-08.45	0.00	2.07	2.83	2.71	2.63	1.84	12.08
08.01-09.00	0.00	1.62	2.96	2.46	2.68	1.76	11.49
08.16-09.15	0.00	1.63	2.60	2.18	1.55	2.41	10.38
08.31-09.30	0.00	1.40	1.02	2.11	2.32	2.63	9.48
08.46-09.45	0.00	1.15	2.15	1.14	3.11	3.80	11.35
09.01-10.00	0.00	0.46	4.02	1.28	2.88	4.12	12.77
09.16-10.15	0.00	1.64	4.52	0.40	10.37	3.93	20.85
09.31-10.30	0.00	2.39	3.33	0.41	8.73	5.51	20.36
09.46-10.45	0.00	2.57	3.05	0.84	9.09	4.21	19.76
10.01-11.00	0.00	3.26	5.30	2.06	7.60	2.90	21.13
10.16-11.15	0.00	1.61	5.30	1.90	7.56	1.88	16.38
10.31-11.30	0.00	1.40	6.99	3.01	6.92	0.86	18.32
10.46-11.15	0.00	1.26	7.51	2.48	5.95	1.29	17.21
11.01-12.00	0.00	1.26	2.74	2.44	6.31	1.74	12.75
11.16-12.15	0.00	1.41	3.08	1.96	9.52	1.77	15.97
11.31-12.30	0.00	1.53	0.75	2.96	9.34	1.11	14.58
11.46-12.45	0.00	1.54	1.25	3.05	19.49	1.99	25.33
12.01-13.00	0.00	1.54	1.28	2.98	7.23	1.24	13.04
12.16-13.15	0.00	1.22	6.11	2.73	2.75	1.11	12.82
12.31-13.30	0.00	2.83	4.82	2.80	2.66	1.37	13.11
12.46-13.45	0.00	2.57	5.25	2.87	3.64	1.91	14.33
13.01-14.00	0.00	2.57	6.63	3.55	4.84	2.07	17.58
13.16-14.15	0.00	2.57	7.85	3.40	4.35	2.53	18.17
13.31-14.30	0.00	2.57	9.61	3.03	2.40	3.55	17.61
13.46-14.45	0.00	2.57	9.20	2.67	1.43	4.50	15.87
14.01-15.00	0.00	2.57	2.59	2.76	2.14	5.38	10.06
14.16-15.15	0.00	1.90	3.34	3.79	2.31	7.55	11.35
14.31-15.30	0.00	0.92	4.65	4.93	2.58	1.41	13.09
14.46-15.45	0.00	0.77	5.68	2.16	3.06	0.87	11.67
15.01-16.00	0.00	0.77	1.62	0.81	0.71	3.29	3.91
15.16-16.15	0.00	1.27	1.24	0.81	1.19	13.26	4.52
15.31-16.30	0.00	2.76	0.88	0.44	1.30	10.91	5.38
15.46-16.45	0.00	0.00	0.86	0.86	1.49	7.77	3.21
16.01-17.00	0.00	0.00	1.93	0.74	1.71	6.61	4.38
16.16-17.15	0.00	2.55	2.11	1.08	0.00	0.00	5.74
16.31-17.30	0.00	0.00	1.98	1.17	0.00	0.00	3.15
16.46-17.46	0.00	0.00	2.09	1.01	0.00	0.00	3.10
17.01-18.00	14.70	0.00	1.26	2.39	0.00	0.00	3.65

Penumpang AKDP 16 Hari Minggu

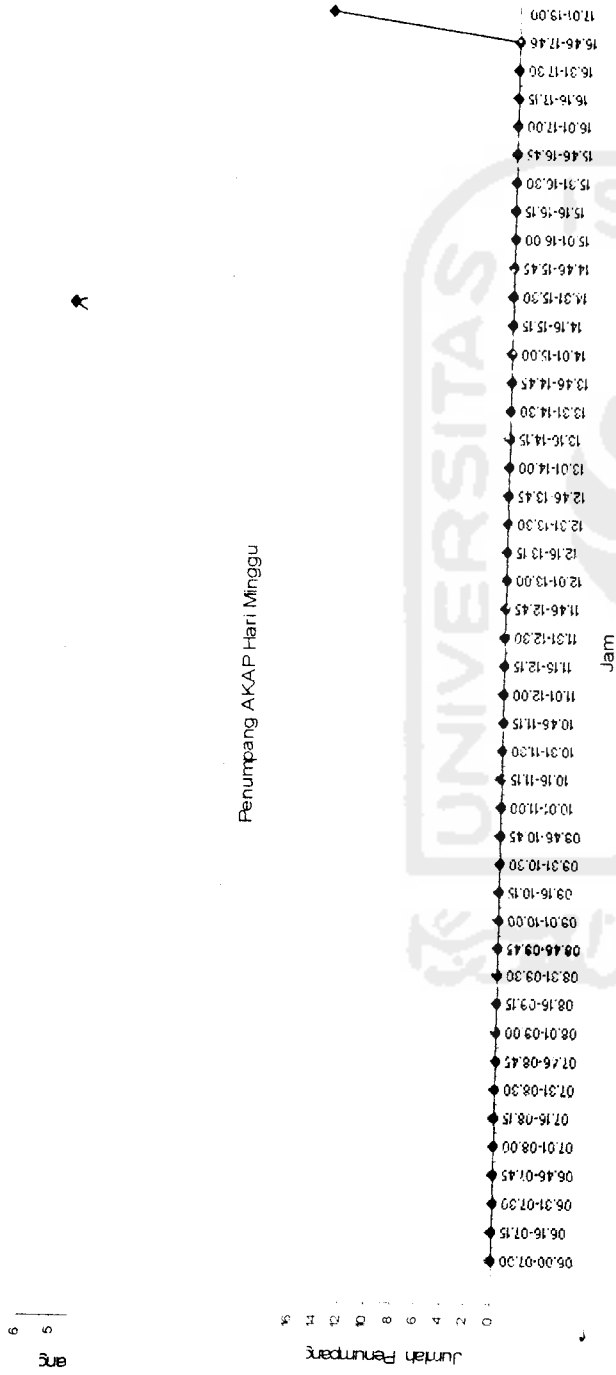

Gambar 5.60 Grafik Jumlah Penumpang AKAP Hari Minggu

Penumpang AKDP 55 Hari Minggu

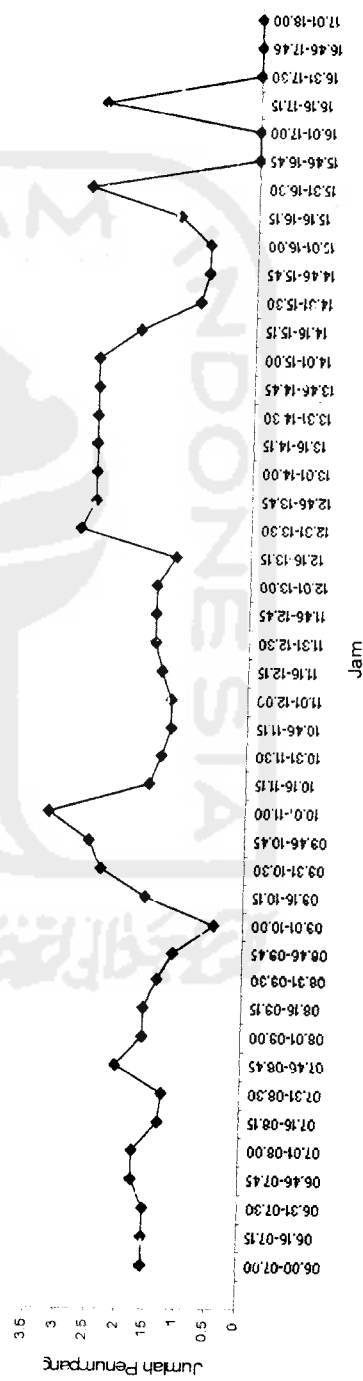

Gambar 5.61 Grafik Jumlah Penumpang AKDP 55 Hari Minggu

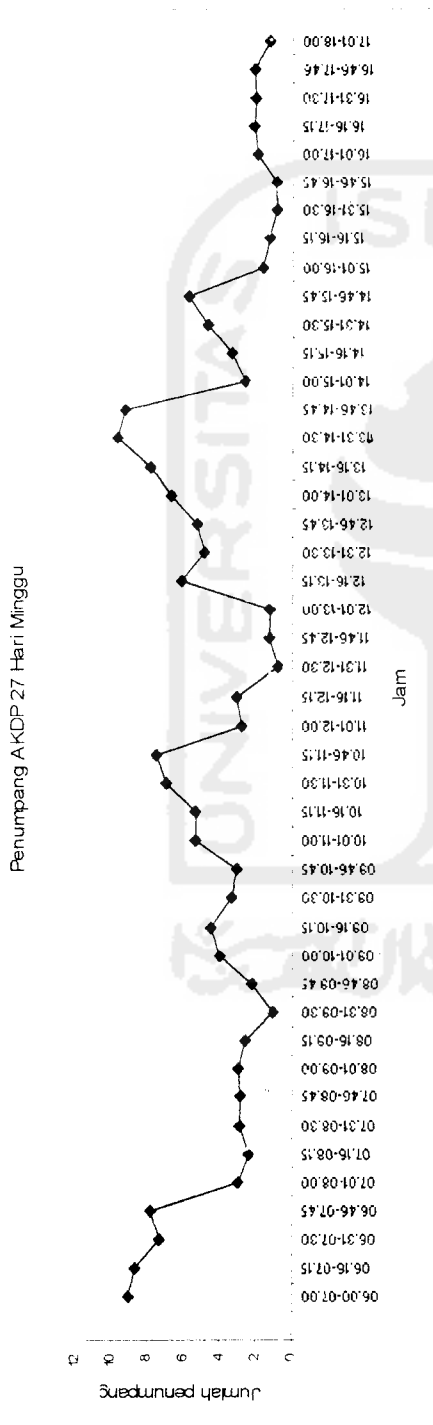

Gambar 5.62 Grafik Jumlah Penumpang AKDP 27 Hari Minggu

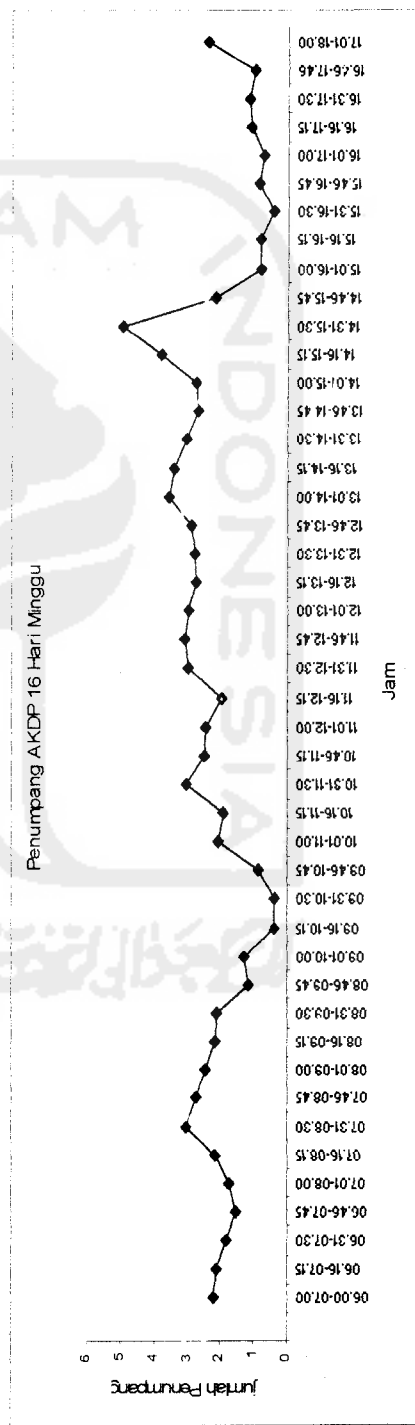

Gambar 5.63 Grafik Jumlah Penumpang AKDP 16 Hari Minggu

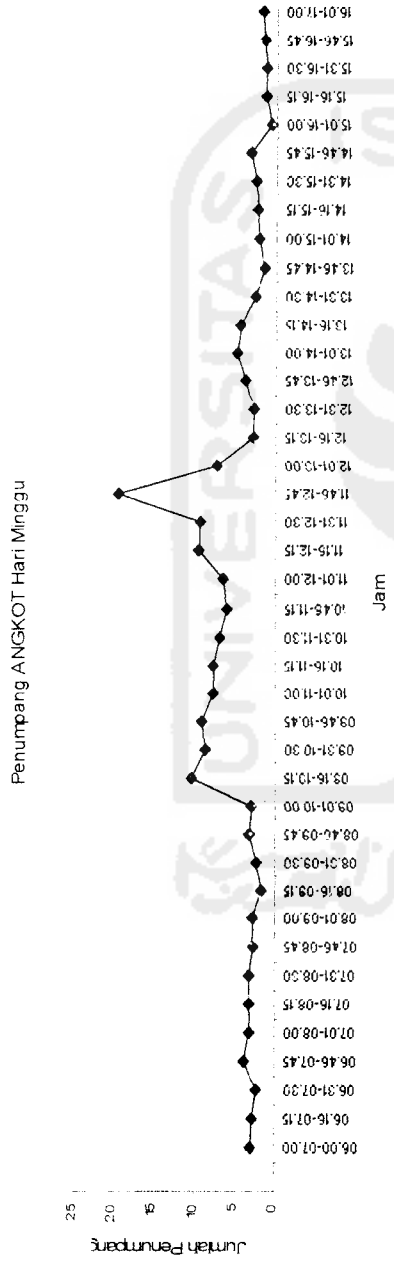

Gambar 5.64 Grafik Jumlah Penumpang ANGKOT Hari Minggu

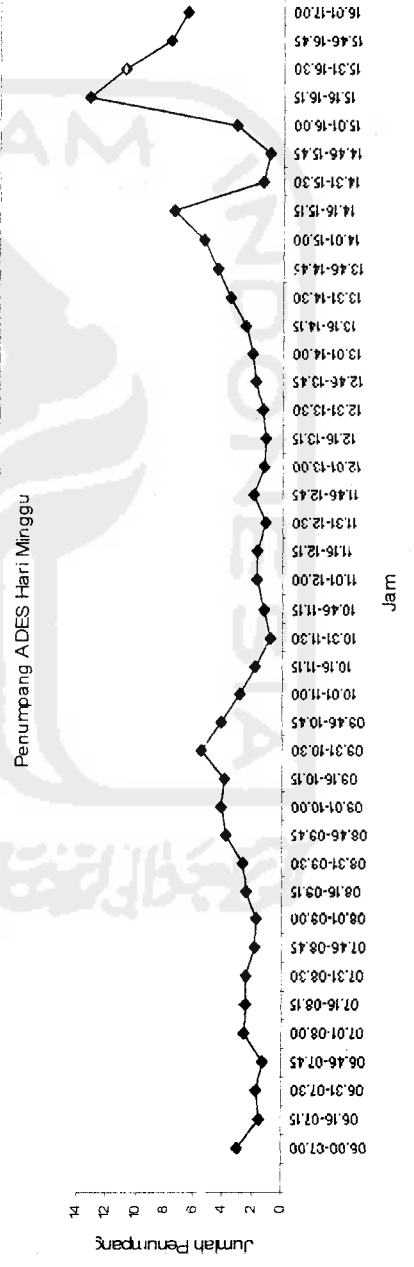

Gambar 5.65 Grafik Jumlah Penumpang ADES Hari Minggu

Berdasarkan Tabel 5.12 serta Gambar 5.60 sampai dengan Gambar 5.65 didapat jumlah penumpang yang menunggu di terminal terbesar hari Minggu terdapat pada interval jam 11.46-12.45 sebanyak 26 orang. Untuk AKAP tidak ada karena AKAP mulai melewati terminal setelah jam 17.00, untuk AKDP 55 sebanyak 2 orang, untuk AKDP 27 sebanyak 2 orang, untuk AKDP 16 sebanyak 4 orang, untuk ANGKOT sebanyak 20 orang serta untuk ADES sebanyak 2 orang.



Tabel 5.13 Pengguna Ruang Tunggu pada Hari Senin, 21 November 2005

Interval Jam	Penumpang (orang)						
	AKAP	AKDP			ANGKOT	ADES	jumlah
		55 Seat	27 Seat	16 Seat			
06.00-07.00	0.00	2.02	8.34	12.01	9.60	1.16	22.37
06.16-07.15	0.00	1.41	6.91	15.89	16.30	3.79	24.22
06.31-07.30	0.00	0.92	9.36	15.30	14.51	4.28	25.58
06.46-07.45	0.00	0.82	6.55	15.25	16.46	5.42	22.62
07.01-08.00	0.00	1.17	5.59	7.27	13.26	5.51	14.04
07.16-08.15	0.00	1.73	6.41	6.26	8.35	3.37	14.41
07.31-08.30	0.00	1.69	5.26	5.46	7.43	3.63	12.41
07.46-08.45	0.00	1.36	7.17	12.81	6.74	3.80	21.33
08.01-09.00	0.00	1.35	8.66	17.24	7.19	2.87	27.25
08.16-09.15	0.00	1.40	6.83	15.52	8.24	6.48	23.75
08.31-09.30	0.00	1.04	7.66	3.11	11.19	7.06	11.81
08.46-09.45	0.00	1.04	6.81	3.15	12.62	7.20	11.00
09.01-10.00	0.00	1.17	4.36	4.60	6.19	7.24	10.13
09.16-10.15	0.00	1.73	6.41	5.49	13.36	7.66	13.63
09.31-10.30	0.00	2.66	6.98	5.66	11.07	5.29	15.29
09.46-10.45	0.00	1.99	4.72	9.00	9.13	4.74	15.71
10.01-11.00	0.00	1.49	1.32	4.89	9.42	6.65	7.70
10.16-11.15	0.00	1.78	1.35	4.92	4.91	4.97	8.05
10.31-11.30	0.00	2.29	3.07	4.87	6.07	2.25	10.23
10.46-11.15	0.00	1.17	6.32	3.82	7.54	3.67	11.31
11.01-12.00	0.00	2.57	6.66	4.34	8.20	3.28	13.58
11.16-12.15	0.00	2.57	7.73	4.29	4.58	3.61	14.59
11.31-12.30	0.00	1.17	7.58	1.32	4.86	2.41	10.07
11.46-12.45	0.00	1.36	8.15	1.52	4.40	2.35	11.03
12.01-13.00	0.00	1.36	3.54	4.15	12.57	1.31	9.05
12.16-13.15	0.00	0.92	8.18	5.47	13.30	12.46	14.57
12.31-13.30	0.00	0.92	8.94	5.35	7.99	11.78	15.20
12.46-13.45	0.00	1.36	9.53	10.85	9.07	10.80	21.74
13.01-14.00	0.00	1.36	6.91	8.00	9.41	9.50	16.26
13.16-14.15	0.00	2.02	6.95	10.40	7.53	9.23	19.37
13.31-14.30	0.00	3.81	7.74	10.04	6.55	4.15	21.59
13.46-14.45	0.00	3.81	4.89	11.06	3.66	4.13	19.76
14.01-15.00	0.00	3.81	8.42	4.64	3.66	4.40	16.87
14.16-15.15	0.00	0.00	10.97	5.64	8.95	3.71	16.61
14.31-15.30	0.00	2.83	12.95	6.54	9.66	4.35	22.32
14.46-15.45	0.00	0.00	14.40	6.89	10.58	5.04	21.28
15.01-16.00	0.00	0.00	1.95	2.54	4.87	1.93	4.50
15.16-16.15	0.00	2.76	3.45	2.35	4.61	4.30	8.56
15.31-16.30	0.00	0.00	3.76	2.57	5.05	5.12	6.33
15.46-16.45	0.00	0.71	5.66	1.49	5.75	6.55	7.86
16.01-17.00	0.00	0.61	2.99	0.53	3.47	1.76	4.14
16.16-17.15	0.00	0.61	2.35	0.44	0.00	0.00	3.40
16.31-17.30	0.00	0.82	2.24	0.53	0.00	0.00	3.59
16.46-17.46	0.00	1.05	1.76	0.42	0.00	0.00	3.23
17.01-18.00	11.82	1.27	1.36	0.90	0.00	0.00	15.36

Penumpang AKAP Hari Senin

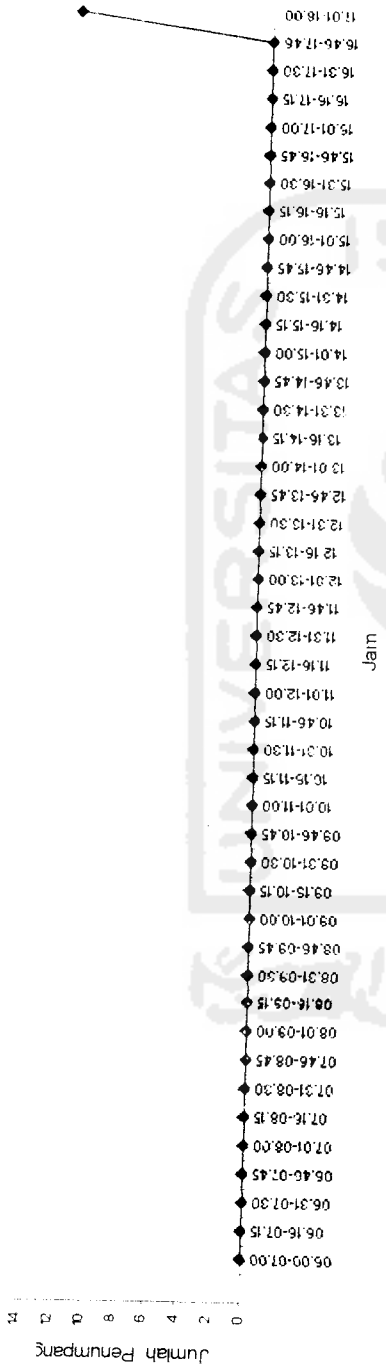

Gambar 5.66 Grafik Jumlah Penumpang AKAP Hari Senin

Penumpang AKDP 55 Hari Senin

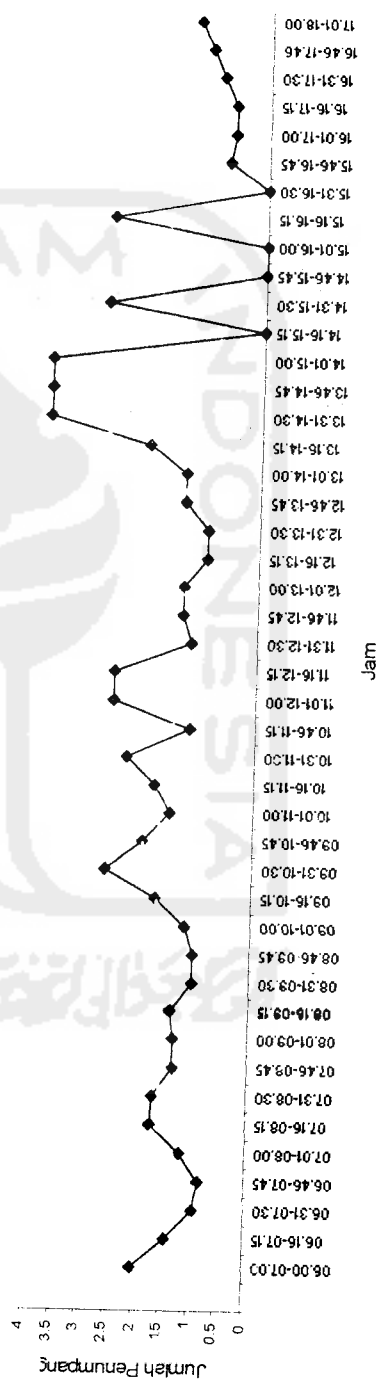

Gambar 5.67 Grafik Jumlah Penumpang AKDP 55 Hari Senin

Penumpang AKDP 27 Hari senin

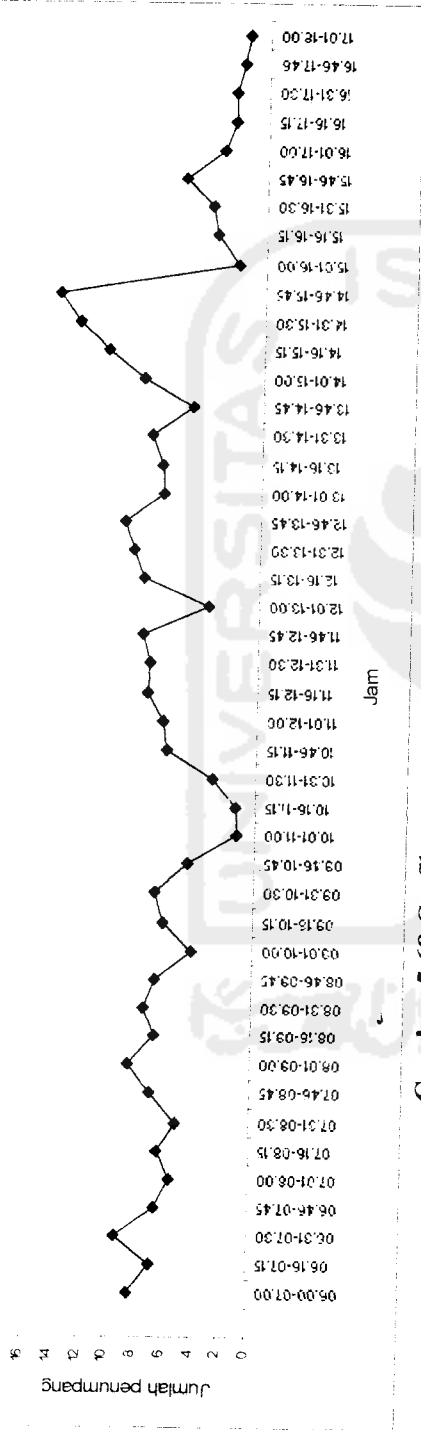

Gambar 5.68 Grafik Jumlah Penumpang AKDP 27 Hari Senin

Penumpang AKDP 16 Hari senin

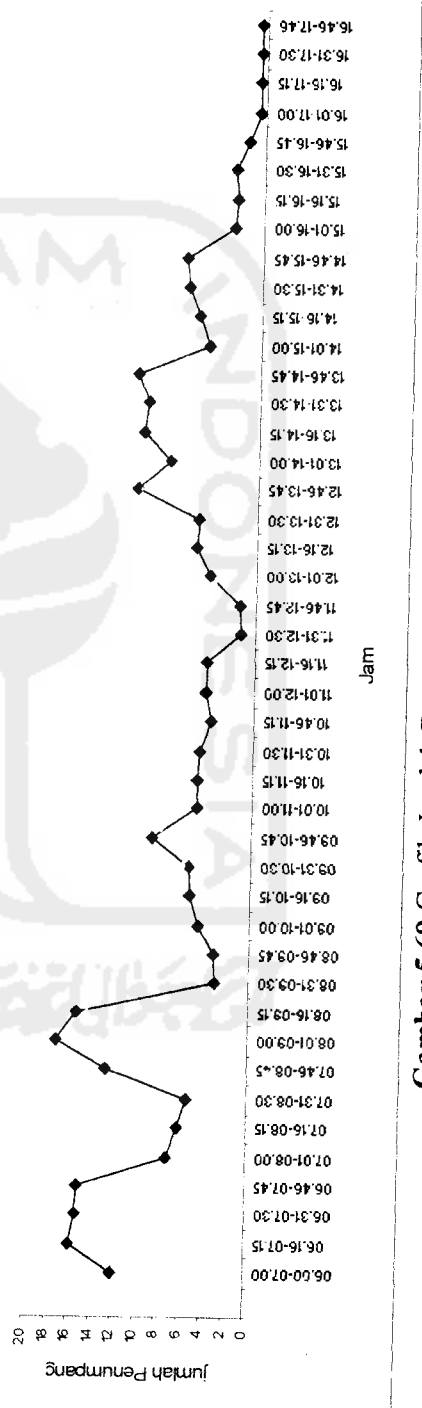

Gambar 5.69 Grafik Jumlah Penumpang AKDP 16 Hari Senin

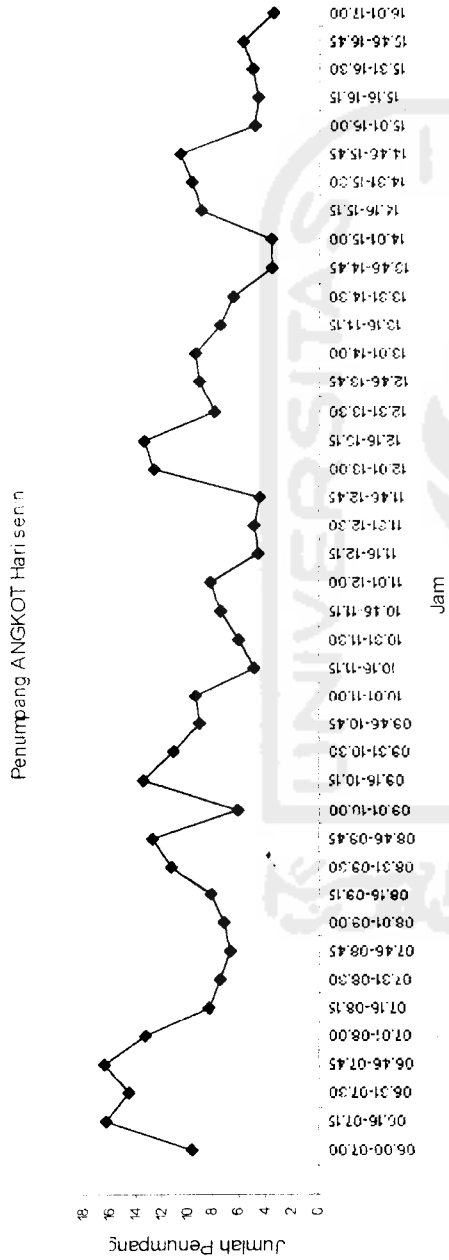

Gambar 5.70 Grafik Jumlah Penumpang ANGKOT Hari Senin

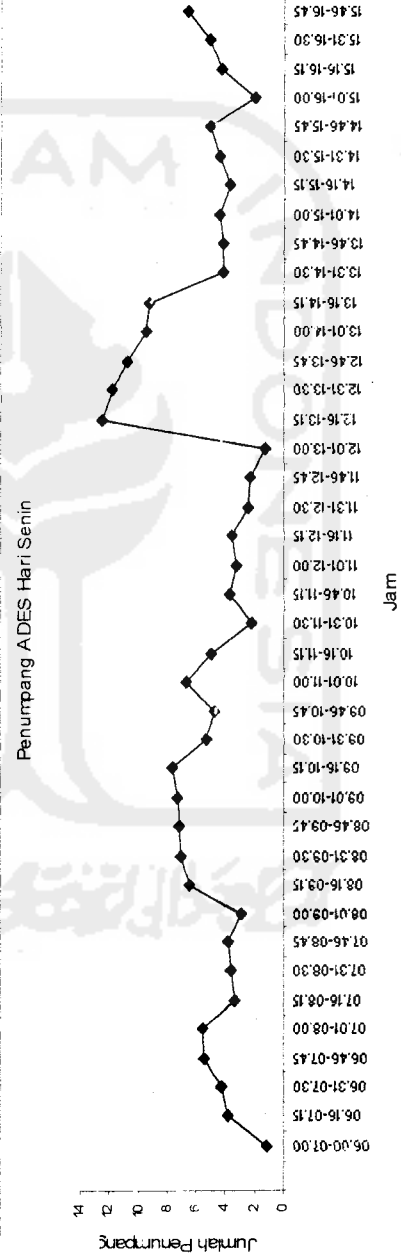

Gambar 5.71 Grafik Jumlah Penumpang ADES Hari Senin

Berdasarkan Tabel 5.13 serta Gambar 5.66 sampai dengan Gambar 5.71 didapat jumlah penumpang yang menunggu di terminal terbesar hari Senin terdapat pada interval jam 08.00-09.00 sebanyak 28 orang. Untuk AKAP tidak ada karena AKAP mulai melewati terminal setelah jam 17.00, untuk AKDP 55 sebanyak 2 orang, untuk AKDP 27 sebanyak 9 orang, untuk AKDP 16 sebanyak 18 orang, untuk ANGKOT sebanyak 8 orang serta untuk ADES sebanyak 3 orang.

e. Sarana Fasilitas yang ada

Sarana fasilitas yang ada di Terminal Induk Temanggung disajikan dalam tabel 5.14 di bawah ini.

Tabel 5.14 Fasilitas di Terminal Induk Temanggung

Sarana	Jenis Fasilitas
A. Kendaraan	Ruang Parkir AKAP Ruang Parkir AKDP Ruang Parkir ANGKOT Ruang Parkir ADES Ruang Parkir Kendaraan Pribadi Sirkulasi Kendaraan
B. Pemakai Jasa	Ruang Tunggu Kamar Mandi Kios Musholla
C. Operasional	Ruang Perkantoran Ruang Administrasi Retribusi Ruang Pertolongan Pertama

Sumber : Gambar *Layout* dan Hasil Survei

5.3 Pembahasan

5.3.1 *Headway* Kendaraan yang Masuk di Terminal

Dari hasil analisis data *headway* di atas dapat disimpulkan bahwa nilai *headway* terbesar untuk:

a. AKAP

Headway terbesar untuk AKAP pada hari Sabtu, Minggu dan Senin yaitu masing-masing sebesar 1,65 menit, 4,2 menit dan **5,89 menit**, belum memenuhi standar *headway* untuk AKAP yang ditetapkan Dirjen Hubdar yaitu sebesar **3 menit**.

b. AKDP 55

Headway terbesar untuk AKDP 55 pada hari Sabtu, Minggu dan Senin yaitu masing-masing sebesar 29,25 menit **37,9 menit** 30,5 menit belum memenuhi standar *headway* untuk AKDP 55 yang ditetapkan Dirjen Hubdar yaitu sebesar **2 menit**.

c. AKDP 27

Headway terbesar untuk AKDP 27 pada hari Sabtu, Minggu dan Senin yaitu masing-masing sebesar 4,53 menit, **8,09 menit**, dan 4,8 menit belum memenuhi standar *headway* untuk AKDP 27 yang ditetapkan Dirjen Hubdar yaitu sebesar **2 menit**.

d. AKDP 16

Headway terbesar untuk AKDP 16 pada hari Sabtu, Minggu dan Senin yaitu masing-masing sebesar 3,40 menit, **7,18 menit**, dan 3,47 menit belum memenuhi standar *headway* untuk AKDP 16 yang ditetapkan Dirjen Hubdat yaitu sebesar **2 menit**.

e. ANGKOT

Headway terbesar untuk ANGKOT pada hari Sabtu, Minggu dan Senin yaitu masing-masing sebesar 4,6 menit, **5,25 menit** dan 2,96 menit belum memenuhi standar *headway* untuk ANGKOT yang ditetapkan Dirjen Hubdat yaitu sebesar **0,5 menit**.

f. ADES

Headway terbesar untuk ADES pada hari Sabtu, Minggu dan Senin yaitu masing-masing sebesar 4,3 menit, 5,4 menit dan **8,93 menit** belum memenuhi standar *headway* untuk ADES yang ditetapkan Dirjen Hubdat yaitu sebesar **2 menit**.

Apabila dilihat dari nilai *headway* terbesar AKAP, AKDP, ANGKOT dan ADES maka Terminal Induk Temanggung belum memenuhi standar terminal tipe B. Untuk lebih jelasnya dapat dilihat pada tabel 5.15 berikut ini:

Tabel 5.15 Perbandingan hasil analisis dan standar *headway*

Jenis Angkutan	<i>Headway</i> (menit)			
	Hasil analisis	Standar	Keterangan	Usulan
AKAP	5,89	3	> 3	3
AKDP 55	37,9	2	> 2	2
AKDP 27	8,1	2	> 2	2
AKDP 16	7,18	2	> 2	2
ANGKOT	5,25	0,5	> 0,5	0,5
ADES	8,93	2	> 2	2

Berdasarkan tabel di atas dapat disimpulkan bahwa *headway* pada setiap jenis angkutan tidak sesuai dengan standar yang telah ditetapkan oleh Ditjen Hubdat.

5.3.2 Waktu Tunggu Kendaraan di Terminal

Dari hasil analisis data waktu tunggu selama 3 hari diperoleh hasil sebagai berikut:

a. AKAP

Waktu tunggu terbesar untuk AKAP pada hari Sabtu, Minggu dan Senin yaitu masing-masing sebesar 6,08 menit, 12,31 menit dan **15,77 menit**. Semua waktu tunggu kendaraan AKAP tersebut yang mewakili hari efektif dan hari libur masih memenuhi standar yang ditetapkan oleh Dirjen Hubdat yaitu sebesar **80 menit**.

b. AKDP 55

Waktu tunggu terbesar untuk AKDP 55 pada hari Sabtu, Minggu dan Senin yaitu masing-masing sebesar 6,39 menit, **9,09 menit**, dan 7,59 menit. Waktu tunggu kendaraan AKDP 55 masih memenuhi standar waktu tunggu untuk AKDP 55 yang ditetapkan Dirjen Hubdat yaitu sebesar **20 menit**.

c. AKDP 27

Waktu tunggu terbesar untuk AKDP 27 pada hari Sabtu, Minggu dan Senin yaitu masing-masing sebesar 4,59 menit, **5,23 menit**, dan 4,64 menit. Waktu tunggu kendaraan AKDP 27 masih memenuhi standar waktu tunggu untuk AKDP 27 yang ditetapkan Dirjen Hubdat yaitu sebesar **20 menit**.

d. AKDP 16

Waktu tunggu terbesar untuk AKDP 16 pada hari Sabtu, Minggu dan Senin yaitu masing-masing sebesar **8,68 menit**, 5,64 menit, dan 4,21 menit. Waktu tunggu kendaraan AKDP 16 masih memenuhi standar waktu tunggu untuk AKDP 16 yang ditetapkan Dirjen Hubdar yaitu sebesar **20 menit**.

e. ANGKOT

Waktu tunggu terbesar untuk ANGKOT pada hari Sabtu, Minggu dan Senin yaitu masing-masing sebesar **9,61 menit**, 6,96 menit dan 7,53 menit. Waktu tunggu kendaraan ANGKOT masih memenuhi standar waktu tunggu untuk ANGKOT yang ditetapkan Dirjen Hubdar yaitu sebesar **20 menit**.

f. ADES

Waktu tunggu terbesar untuk ADES pada hari Sabtu, Minggu dan Senin yaitu masing-masing sebesar 8,24 menit, 10,11 menit dan **12,23 menit**. Waktu tunggu kendaraan ADES masih memenuhi standar waktu tunggu untuk ADES yang ditetapkan Dirjen Hubdar yaitu sebesar **15 menit**.

Apabila dilihat dari nilai Waktu tunggu terbesar AKAP, AKDP, ANGKOT dan ADES maka Terminal Induk Temanggung sudah memenuhi standar terminal tipe B. Untuk lebih jelasnya dapat dilihat pada tabel 5.16 berikut ini:

Tabel 5.16 Perbandingan hasil analisis dan standar Waktu Tunggu

Jenis Angkutan	Waktu Tunggu (menit)			
	Hasil hitungan	Standar	Keterangan	Usulan
AKAP	15,77	80	<80	15,77
AKDP 55	9,09	20	<20	9,09
AKDP 27	5,23	20	<20	5,23
AKDP 16	8,68	20	<20	8,68
ANGKOT	9,61	20	<20	9,61
ADES	12,23	15	<15	12,23

Berdasarkan hasil analisis yang ditampilkan pada tabel di atas dapat disimpulkan bahwa waktu tunggu pada setiap jenis angkutan masih memenuhi standar yang ditetapkan oleh Ditjen Perhubungan Darat. Maka hasil hitungan dari data yang diperoleh di lapangan saat ini masih bisa melayani jasa angkutan di Terminal Induk Temanggung.

5.3.3 Kebutuhan Luasan Ruang Parkir di Terminal

Berdasarkan hasil analisis dari data PHF(Peak Hour Faktor) terbesar pada Tabel 5.8,5.9,5.10 maka didapat luasan ruang parkir berdasarkan nilai PHF terbesar dikali dengan SRP (satuan Ruang Parkir) dari masing-masing jenis angkutan, maka di peroleh luasan parkir sebagai berikut:

a. AKAP

Dari hasil analisis di peroleh nilai PHF terbesar untuk AKAP terjadi pada hari Sabtu sebanyak **4 kendaraan**. Jika dikali dengan SRP untuk AKAP sebesar

45 m² maka diperoleh luasan parkir untuk AKAP sebesar **180 m²**. Jika dibandingkan dengan luasan parkir kendaraan AKAP yang tersedia di terminal sebesar **140 m²** maka luasan parkir kendaraan AKAP sekarang belum memenuhi luasan yang dibutuhkan kendaraan AKAP di Terminal Induk Temanggung.

b. AKDP 55

Dari hasil analisis di peroleh nilai PHF terbesar untuk AKDP 55 terjadi pada hari Sabtu sebanyak **3 kendaraan**. Jika dikali dengan SRP untuk AKDP 55 sebesar **45 m²** maka diperoleh luasan parkir untuk AKDP 55 sebesar **135 m²**. Jika di bandingkan dengan luasan parkir kendaraan AKDP 55 yang tersedia di terminal sebesar **90 m²** maka luasan parkir kendaraan AKDP 55 sekarang belum memenuhi luasan yang dibutuhkan kendaraan AKDP 55 di Terminal Induk Temanggung.

c. AKDP 27

Dari hasil analisis di peroleh nilai PHF terbesar untuk AKDP 27 terjadi pada hari Senin sebanyak **6 kendaraan**. Jika dikali dengan SRP untuk AKDP 27 sebesar **27 m²** maka diperoleh luasan parkir untuk AKDP 27 sebesar **162 m²**. Jika di bandingkan dengan luasan parkir kendaraan AKDP 27 yang tersedia di terminal sebesar **100 m²** maka luasan parkir kendaraan AKDP 27 sekarang belum memenuhi luasan yang dibutuhkan kendaraan AKDP 27 di Terminal Induk Temanggung.

d. AKDP 16

Dari hasil analisis di peroleh nilai PHF terbesar untuk AKDP 16 terjadi pada hari Minggu sebanyak **6 kendaraan**. Jika dikali dengan SRP untuk AKDP 16 sebesar **15 m²** maka diperoleh luasan parkir untuk AKDP 16 sebesar **90 m²**. Jika di bandingkan dengan luasan parkir kendaraan AKDP 16 yang tersedia di terminal sebesar **60 m²** maka luasan parkir kendaraan AKDP 16 sekarang belum memenuhi luasan yang dibutuhkan kendaraan AKDP 16 di Terminal Induk Temanggung.

e. ANGKOT

Dari hasil analisis di peroleh nilai PHF terbesar untuk ANGKOT terjadi pada hari Senin sebanyak **6 kendaraan**. Jika dikali dengan SRP untuk ANGKOT sebesar **12,5 m²** maka diperoleh luasan parkir untuk ANGKOT sebesar **75 m²**. Jika di bandingkan dengan luasan parkir kendaraan ANGKOT yang tersedia di terminal sebesar **70 m²** maka luasan parkir kendaraan ANGKOT sekarang belum memenuhi luasan yang dibutuhkan kendaraan ANGKOT di Terminal Induk Temanggung.

f. ADES

Dari hasil analisis di peroleh nilai PHF terbesar untuk ADES terjadi pada hari Minggu sebanyak **6 kendaraan**. Jika dikali dengan SRP untuk ADES sebesar **12,5 m²** maka diperoleh luasan parkir untuk ADES sebesar **75 m²**. Jika di bandingkan dengan luasan parkir kendaraan ADES yang tersedia di terminal

sebesar **50 m²** maka luasan parkir kendaraan ADES sekarang belum memenuhi luasan yang dibutuhkan kendaraan ADES di Terminal Induk Temanggung.

g. Mobil Pengantar

Dari hasil analisis di peroleh nilai PHF terbesar untuk Mobil Pengantar terjadi pada hari Minggu sebanyak **7 kendaraan**. Jika dikali dengan SRP untuk Mobil Pengantar sebesar **12,5 m²** maka diperoleh luasan parkir untuk Mobil Pengantar sebesar **87,5 m²**. Jika di bandingkan dengan luasan parkir kendaraan Mobil Pengantar yang tersedia di terminal sebesar **75 m²** maka luasan parkir kendaraan Mobil Pengantar sekarang belum memenuhi luasan yang dibutuhkan kendaraan Mobil Pengantar di Terminal Induk Temanggung.

h. Sepeda Motor

Dari hasil analisis di peroleh nilai PHF terbesar untuk Sepeda Motor terjadi pada hari Sabtu sebanyak **13 kendaraan**. Jika dikali dengan SRP untuk Sepeda Motor sebesar **1,5 m²** maka diperoleh luasan parkir untuk Sepeda Motor sebesar **19,5 m²**. Jika di bandingkan dengan luasan parkir kendaraan Sepeda Motor yang tersedia di terminal sebesar **25 m²** maka luasan parkir kendaraan Sepeda Motor sekarang masih memenuhi luasan yang dibutuhkan kendaraan Sepeda Motor di Terminal Induk Temanggung.

Apabila dilihat dari nilai Luasan Ruang Parkir AKAP, AKDP, ANGKOT dan ADES maka Terminal Induk Temanggung belum memenuhi luasan parkir

yang dibutuhkan di Terminal Induk Temanggung. Untuk lebih jelasnya dapat dilihat pada tabel 5.17 berikut ini:

Tabel 5.17 Perbandingan hasil analisis dan ketersediaan ruang parkir

Jenis Angkutan	Luasan (m ²)		Keterangan
	Ketersediaan Ruang	Kebutuhan Ruang	
AKAP	140	180	Kurang 40
AKDP 55	90	135	Kurang 45
AKDP 27	100	162	Kurang 62
AKDP 16	60	90	Kurang 30
ANGKOT	70	75	Kurang 5
ADES	50	75	Kurang 25
Mobil Pengantar	75	87,5	Kurang 12,5
Sepeda Motor	25	19,5	Lebih 5,5

5.3.4 Kebutuhan Ruang Tunggu di Terminal

Dari hasil analisis data pengguna ruang tunggu penumpang pada tabel 5.11, 5.12, dan 5.13 maka didapat jumlah penumpang yang menggunakan ruang tunggu terbesar sebagai berikut:

a. AKAP

Dari hasil analisis pengguna ruang tunggu selama 3 hari diperoleh pengguna ruang tunggu terbanyak untuk AKAP sebanyak **15 orang** terjadi pada hari Minggu jam 17.01-18.00 Berdasarkan ketetapan standar satuan ruang tunggu penumpang sebesar 1.25 m²/orang, maka luasan yang di butuhkan untuk menampung **15 orang** adalah sebesar **18.75 m²**.

b. AKDP 55

Dari hasil analisis pengguna ruang tunggu selama 3 hari diperoleh pengguna ruang tunggu terbanyak untuk AKDP 55 *Seat* sebanyak **8 orang** terjadi pada hari Sabtu jam 16.01-17.00. Berdasarkan ketentuan standar satuan ruang tunggu penumpang sebesar $1,25 \text{ m}^2/\text{orang}$, maka luasan yang di butuhkan untuk menampung **8 orang** adalah sebesar **10 m^2** .

c. AKDP 27

Dari hasil analisis pengguna ruang tunggu selama 3 hari diperoleh pengguna ruang tunggu terbanyak untuk AKDP 27 *Seat* sebanyak **15 orang** terjadi pada hari Senin jam 14.46-15.45. Berdasarkan ketentuan standar satuan ruang tunggu penumpang sebesar $1,25 \text{ m}^2/\text{orang}$, maka luasan yang di butuhkan untuk menampung **15 orang** adalah sebesar **$18,75 \text{ m}^2$** .

d. AKDP 16

Dari hasil analisis pengguna ruang tunggu selama 3 hari diperoleh pengguna ruang tunggu terbanyak untuk AKDP 16 *Seat* sebanyak **30 orang** terjadi pada hari Sabtu jam 06.16-07.15. Berdasarkan ketentuan standar satuan ruang tunggu penumpang sebesar $1,25 \text{ m}^2/\text{orang}$, maka luasan yang di butuhkan untuk menampung **30 orang** adalah sebesar **$37,5 \text{ m}^2$** .

e. ANGKOT

Dari hasil analisis pengguna ruang tunggu selama 3 hari diperoleh pengguna ruang tunggu terbanyak untuk ANGKOT sebanyak **20 orang** terjadi pada hari Minggu jam 11.46-12.45. Berdasarkan ketentuan standar satuan ruang tunggu penumpang sebesar $1,25 \text{ m}^2/\text{orang}$, maka luasan yang di butuhkan untuk menampung **20 orang** adalah sebesar **25 m^2** .

f. ADES

Dari hasil analisis pengguna ruang tunggu selama 3 hari diperoleh pengguna ruang tunggu terbanyak untuk ADES sebanyak **14 orang** terjadi pada hari Senin jam 15.16-16.15. Berdasarkan ketentuan standar satuan ruang tunggu penumpang sebesar $1,25 \text{ m}^2/\text{orang}$, maka luasan yang di butuhkan untuk menampung **14 orang** adalah sebesar **$17,5 \text{ m}^2$** .

Dilihat dari jumlah penumpang terbesar pada setiap jenis kendaraan maka didapat jumlah total luasan yang dibutuhkan sebesar **$127,5 \text{ m}^2$** , sedangkan luasan yang tersedia pada saat ini sebesar **300 m^2** . Jadi Terminal Induk Temanggung masih mampu melayani kebutuhan ruang tunggu penumpang pada saat ini.

5.3.5 Fasilitas-Fasilitas yang ada di Terminal

Peraturan Pemerintah No.43 tahun 1993 tentang prasarana dan lalu lintas yang beracuan terhadap metode yang telah dikembangkan serta asumsi yang digunakan, maka untuk memenuhi kebutuhan sarana fasilitas yang ada di terminal

salah satunya ditetapkan peraturan yang memuat mengenai besaran kebutuhan luas terminal (Tabel 3.3)

Survei dengan penelitian yang dilakukan di Terminal Induk Temanggung, yang mempunyai tujuan untuk mengetahui sarana fasilitas apa saja yang sudah ada di Terminal Induk Temanggung yang mempunyai klasifikasi sebagai terminal penumpang tipe B.

Data yang diperoleh dari hasil penelitian bahwa sarana dan fasilitas yang ada di terminal mempunyai besaran yang berbeda , juga belum semua sarana fasilitas yang dimiliki terminal sesuai dengan persyaratan yang ada dalam standar untuk jenis dan besaran kebutuhan luas terminal. Hasil lengkapnya mengenai perbedaan tersebut disajikan dalam tabel 5.15 berikut ini.

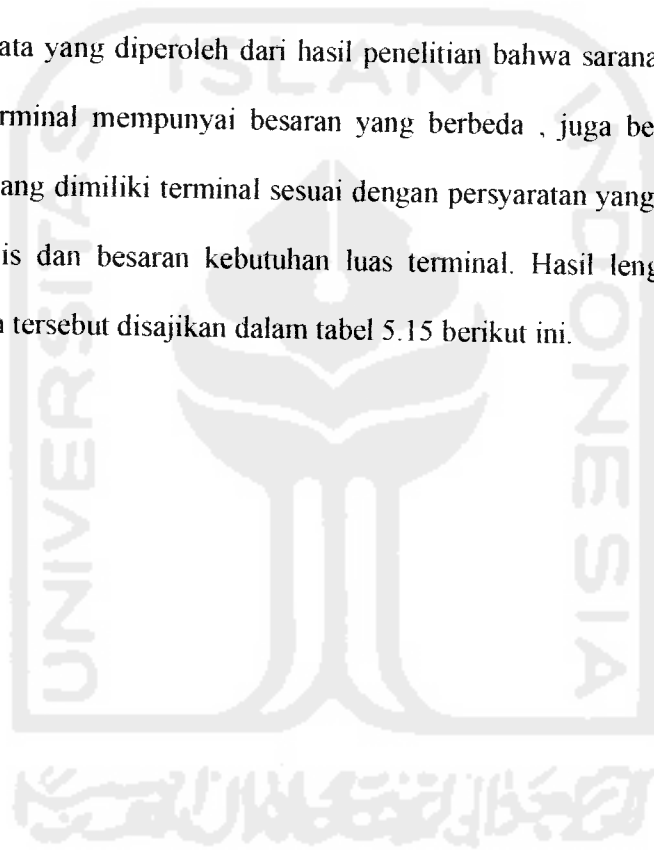

Tabel 5.18 Kebutuhan Fasilitas Terminal

A. Kendaraan	Standar (m²)	Ketersediaan Ruang (m²)	Kebutuhan Ruang (m²)	Keterangan (m²)
Ruang Parkir AKAP	-	140	180	Kurang 40
Ruang parkit AKDP	540	250	387	Kurang 137
Ruang Parkir ANGKOT	800	70	90	Kurang 20
Ruang Parkir ADES	900	50	75	Kurang 25
Ruang Parkir Kend. Pribadi	500	100	106	Kurang 6
Ruang Servis	500	-	-	-
Pompa Bensin	-	-	-	-
Sirkulasi kendaraan	2.740	610	838	
Bengkel	100	-	-	-
Ruang Istirahat	40	16	16	-
Gudang	20	-	20	Kurang 20
Pelataran Parkir Cadangan	1.370	-	-	-
B. Pemakai Jasa				
Ruang Tunggu	2.250	300		
Kamar Mandi	60	14	14	-
Kios	1.350	339	339	-
Musholla	60	14	14	-
C. Operasional				
Ruang Administrasi	59	14	14	-
Ruang Pegawai	23	9	9	-
Loket	3	-	-	-
Peron	4	-	-	-
Retribusi	6	4	4	-
Ruang Informasi	10	14	14	-
Ruang Pertolongan Pertama	30	14	14	-
Ruang Perkantoran	100	35	35	-

Sumber : Standar Departemen Perhubungan .Hasil Survei dan Hasil Analisis

Dari tabel 5.18 di atas, kebutuhan fasilitas yang merupakan data dari Standar Departemen Perhubungan, ketersediaan ruang dan kebutuhan ruang secara keseluruhan dapat diasumsikan sebagai berikut:

A. Kendaraan

1. Bis AKAP

Pada hari Sabtu antara jam 17.01-18.00 diperoleh volume kendaraan yang masuk terminal sebesar 33 kendaraan dengan menggunakan rumus PHF maka luasan parkir yang diperlukan untuk menampung sejumlah kendaraan adalah sebagai berikut:

PHF AKAP Hari Sabtu 19 November 2005

Interval Jam	Volume	<i>Vol.kend.1jam</i>	PHF
		$4x(vol.kend.per15menit)$	
17.01 - 17.15	8	1.03	3.99
17.16 - 17.30	10	0.83	
17.31 - 17.45	7	1.10	
17.46 - 18.00	8	1.03	
Jumlah total	33	3.99	

$$PHF = 1,03 + 0,83 + 1,10 + 1,03 = 3,99 \sim 4 \text{ kendaraan}$$

$$\text{Luasan parkir} = PHF \times SRP$$

$$= 4 \times 45 = 180 \text{ m}^2$$

Dari luasan parkir yang diperoleh, dibandingkan dengan luasan parkir yang ada sebesar 140 m², maka luasan parkir yang ada, tidak mampu untuk menampung 4 kendaraan berdasarkan nilai Waktu Tunggu terbesar.

2. Bis AKDP

a. AKDP 55 seat.

PHF AKDP 55 Hari Sabtu 19 November 2005

Interval Jam	Volume	<i>Vol.kend.1 jam</i>	PHF
		$\frac{4x(vol.kend.per15menit)}{4x(vol.kend.per15menit)}$	
10.46-11.00	3	0.42	2.92
11.16-11.30	0	0.00	
11.31-11.45	1	1.25	
11.46-12.00	1	1.25	
Jumlah total	5	2.92	

$$PHF = 0,42 + 0,00 + 1,25 + 1,25 = 2,92 \sim 3 \text{ kendaraan}$$

$$\text{Luasan parkir} = PHF \times SRP$$

$$= 3 \times 45 = 135 \text{ m}^2$$

Dari luasan parkir yang diperoleh, dibandingkan dengan luasan parkir yang ada sebesar 90 m², maka luasan parkir yang ada, masih mampu untuk menampung 3 kendaraan berdasarkan nilai Waktu Tunggu terbesar.

b. AKDP 27 seat.

PHF AKDP 27 Hari Sabtu 19 November 2005

Interval Jam	Volume	<i>Vol.kend.1 jam</i>	PHF
		$\frac{4x(vol.kend.per15menit)}{4x(vol.kend.per15menit)}$	
15.46-16.00	8	0.47	5.47
16.16-16.30	3	1.25	
16.31-16.45	2	1.88	
16.46-17.00	2	1.88	
	15	5.47	

$$PHF = 0,47 + 1,25 + 1,88 + 1,88 = 5,47 \sim 6 \text{ kendaraan}$$

$$\begin{aligned}\text{Luasan parkir} &= \text{PHF} \times \text{SRP} \\ &= 6 \times 27 = \mathbf{162 \text{ m}^2}\end{aligned}$$

Dari luasan parkir yang diperoleh, dibandingkan dengan luasan parkir yang ada sebesar 100 m^2 , maka luasan parkir yang ada, masih mampu untuk menampung 6 kendaraan berdasarkan nilai Waktu Tunggu terbesar.

c. AKDP 16 seat.

PHF AKDP 16 Hari Sabtu 19 November 2005

Interval Jam	Volume	<i>Vol.kend.1 jam</i>	PHF
		$4x(\text{vol.kend.per15menit})$	
06.46-07.00	4	0.88	5.95
07.01-07.15	4	0.88	
07.16-07.30	1	3.50	
07.46-08.00	5	0.70	
	14	5.95	

$$\text{PHF} = 0.88 + 0.88 + 3.50 + 0.70 = \mathbf{5.95 \sim 6 \text{ kendaraan}}$$

$$\begin{aligned}\text{Luasan parkir} &= \text{PHF} \times \text{SRP} \\ &= 6 \times 15 = \mathbf{90 \text{ m}^2}\end{aligned}$$

Dari luasan parkir yang diperoleh, dibandingkan dengan luasan parkir yang ada sebesar 60 m^2 , maka luasan parkir yang ada, tidak mampu untuk menampung 6 kendaraan berdasarkan nilai Waktu Tunggu terbesar.

Jumlah total FPKi untuk AKDP yang dibutuhkan sebesar 372 m^2

Dari luasan parkir yang diperoleh, dibandingkan dengan luasan parkir yang ada sebesar 250 m², maka luasan parkir yang ada, belum mampu menampung kendaraan AKDP yang ada.

3. ANGKOT

PHF ANGKOT Hari Senin 21 November 2005

Interval Jam	Volume	$\frac{Vol.kend.1jam}{4x(vol.kend.per15menit)}$	PHF
13.01-13.15	20	0.68	5.88
13.16-13.30	17	0.79	
13.31-13.45	4	3.38	
13.46-14.00	13	1.04	
	54	5.88	

$$PHF = 0.68 + 0.79 + 3.38 + 1.04 = 5.88 \sim 6 \text{ kendaraan}$$

$$\text{Luasan parkir} = PHF \times SRP$$

$$= 6 \times 12.5 = 75 \text{ m}^2$$

Dari luasan parkir yang diperoleh, dibandingkan dengan luasan parkir yang ada sebesar 70 m², maka luasan parkir yang ada, belum mampu menampung 6 kendaraan berdasarkan nilai Waktu Tunggu terbesar.

4. ADES

PHF ADES Hari Sabtu 19 November 2005

Interval Jam	Volume	$\frac{Vol.kend.1jam}{4x(vol.kend.per15menit)}$	PHF
15.46-16.00	11	0.48	5.29
16.01-16.15	3	1.75	
16.16-16.30	4	1.31	
16.31-16.45	3	1.75	
	21	5.29	

$$\text{PHF} = 0.48 + 1.75 + 1.31 + 1.75 = 5.29 \sim 6 \text{ kendaraan}$$

$$\text{Luasan parkir} = \text{PHF} \times \text{SRP}$$

$$= 6 \times 12.5 = 75 \text{ m}^2$$

Dari luasan parkir yang diperoleh, dibandingkan dengan luasan parkir yang ada sebesar 50 m^2 , maka luasan parkir yang ada, tidak mampu menampung 6 kendaraan berdasarkan nilai Waktu Tunggu terbesar.

5. Kendaraan pribadi

a) Mobil pengantar / Penjemput

PHF Mobil Pengantar Hari Minggu 20 November 2005

Interval Jam	Volume	<i>Vol.kend.1 jam</i>	PHF
		$4 \times (\text{vol.kend.per}15\text{menit})$	
16.31-16.45	2	1.63	6.23
16.46-17.00	6	0.54	
17.01-17.15	4	0.81	
17.16-17.30	1	3.25	
	13	6.23	

$$\text{PHF} = 1.63 + 0.54 + 0.81 + 3.25 = 6.23 \sim 7 \text{ kendaraan}$$

$$\text{Luasan parkir} = \text{PHF} \times \text{SRP}$$

$$= 7 \times 12.5 = 87.5 \text{ m}^2$$

Dari luasan parkir yang diperoleh, dibandingkan dengan luasan parkir yang ada sebesar 75 m^2 , maka luasan parkir yang ada, tidak mampu menampung 7 kendaraan berdasarkan nilai Waktu Tunggu terbesar.

b) Sepeda Motor

PHF Sepeda Motor Hari Sabtu 19 November 2005

Interval Jam	Volume	$\frac{Vol.kend. \times jam}{4 \times (vol.kend.per\ 5menit)}$	PHF
16.31-16.45	1	6.00	11.33
16.46-17.00	18	0.33	
17.01-17.15	2	3.00	
17.16-17.30	3	2.00	
	24	11.33	

$$PHF = 6 + 0.33 + 3 + 2 = 11.33 \sim 12 \text{ kendaraan}$$

$$\text{Luasan parkir} = PHF \times SRP$$

$$= 12 \times 1.5 = 18 \text{ m}^2$$

Dari luasan parkir yang diperoleh, dibandingkan dengan luasan parkir yang ada sebesar 25 m², maka luasan parkir yang ada masih mampu menampung 12 kendaraan berdasarkan nilai Waktu Tunggu terbesar.

Dari data hasil survei kemudian dianalisis seperti di Tabel 5.15 diatas didapat fasilitas parkir seluas 838 m², berarti fasilitas parkir yang sudah tersedia seluas 610 m² belum mampu menampung secara maksimal.

Untuk ruang istirahat sopir tersedia ruangan dengan luas 16 m² kurang dari standarisasi untuk terminal tipe B yaitu sebesar 40 m². Untuk ruang sirkulasi kendaraan yang diperlukan adalah 838 m², sedangkan yang ada sekarang seluas 610 m². Berarti luas sirkulasi kendaraan belum mampu memenuhi kebutuhan yang diperlukan di Terminal Induk Temanggung dan belum memenuhi standarisasi sebagai terminal tipe B yaitu sebesar 2740 m². Sementara itu untuk ruang servis, bengkel, dan gudang belum tersedia di Terminal Induk Temanggung

pada saat ini. Padahal dalam standarisasi terminal tipe B, fasilitas-fasilitas di atas mestinya sudah ada.

B. Pemakai Jasa

Untuk kebutuhan ruang tunggu penumpang yang ada sekarang seluas 300 m² dengan ketetapan standarisasi satuan ruang tunggu penumpang sebesar 1,25 m²/orang, maka ruang tunggu mampu menampung sirkulasi manusia (jumlah orang) di terminal saat ini sebanyak 240 orang/jam, sedangkan untuk saat ini luasan ruang tunggu yang dibutuhkan sebesar 127,5 m² dengan jumlah penumpang sebanyak 102 orang/jam. Tetapi apabila dibandingkan dengan standarisasi ruang tunggu untuk terminal tipe B, ruang tunggu saat ini belum memenuhi standar terminal tipe B. Untuk musholla dan kamar mandi dengan luasan yang ada saat ini seluas 14 m², luas tersebut belum memenuhi standarisasi, tetapi masih mampu memenuhi kebutuhan pemakai jasa saat ini, sedangkan untuk kios-kios yang ada sekarang seluas 339 m² belum memenuhi standarisasi yang telah ditetapkan untuk terminal tipe B, tetapi masih mampu memenuhi kebutuhan pemakai jasa saat ini.

C. Operasional

Untuk keperluan operasional terminal tipe B seperti ruang loket dan peron belum tersedia di Terminal Induk Temanggung saat ini, tetapi pada dasarnya fasilitas-fasilitas tersebut harus ada di terminal tipe B dengan luasan seperti yang ditetapkan pada standarisasi. Di Terminal Induk Temanggung, untuk operasional yang ada sekarang ruang perkantoran seluas 35 m² tidak memenuhi

standarisasi terminal tipe B seluas 100 m², tetapi masih mampu memenuhi pemakaian jasa saat ini. Untuk ruang lainnya ruang pertolongan pertama seluas 14 m² tidak memenuhi standar terminal tipe B seluas 16 m², ruang informasi seluas 14 m² melebihi standarisasi terminal tipe B yg telah ditetapkan seluas 10 m², ruang retribusi seluas 4 m² kurang memenuhi standarisasi terminal tipe B seluas 6 m², ruang administrasi seluas 14 m² tidak memenuhi standarisasi terminal tipe B seluas 59 m², serta ruang pengawas seluas 9 m² tidak memenuhi standarisasi terminal tipe B seluas 23 m², akan tetapi semuanya itu masih mampu memenuhi kebutuhan pemakai jasa saat ini.

5.4 Rencana Pengembangan Terminal Induk Temanggung

Berdasarkan tabel 5.15 dan gambar 1.2 dapat dilihat bahwa fasilitas-fasilitas yang ada di Terminal Induk Temanggung seperti ruang parkir untuk bis AKDP 55 seat, AKDP 27 seat, ANGKOT, masih dapat di layani dengan luasan yang ada saat ini, hanya saja perlu penataan parkir untuk kendaraan pribadi. Sedangkan untuk AKAP, AKDP 16 seat, ADES, dan Kendaraan Pribadi belum dapat dilayani secara maksimal dengan luasan yang ada saat ini, sehingga diperlukan pelebaran luasan ruang parkir serta penataannya. Untuk ruang tunggu penumpang, kamar mandi, kios, mushollah, ruang pengawas ruang pertolongan pertama dan ruang perkantoran masih belum memenuhi standarisasi terminal tipe B, tetapi dengan luasan yang ada saat ini masih mampu melayani pemakai jasa saat ini. Untuk ruang informasi sudah melebihi standarisasi, Sedangkan untuk peron, bengkel, dan gudang belum tersedia.

Untuk memenuhi kebutuhan yang ada di Terminal Induk Temanggung maka dibuat alternatif usulan pengembangan Terminal Induk Temanggung seperti pada layout gambar 5.67 yaitu dengan cara menambah beberapa fasilitas yang belum ada di terminal dengan menggunakan sedikit lahan yang ada di sebelah utara terminal. Untuk menambah luasan ruang parkir AKAP maka harus memindahkan kios bagian utara terminal dan ke bagian timur terminal. Untuk luasan ruang parkir AKDP 16 juga memindahkan kios di bagian selatan terminal ke bagian timur terminal. Untuk luasan parkir ADES menempati tempat parkir kendaraan mobil pengantar / penjemput. Tempat parkir kendaraan pribadi di pindah ke bagian paling timur Terminal Induk Temanggung. Penambahan ruangan yang belum tersedia seperti bengkel di bangun di sebelah utara kios, sedangkan untuk gudang memakai sebagian dari ruang tunggu penumpang, dan untuk kios-kios hanya perlu penataan ruang saja. Untuk ruang tunggu dengan ruang yang tersedia saat ini masih sangat mampu memenuhi kebutuhan, sehingga belum perlu penambahan ruang tunggu penumpang.

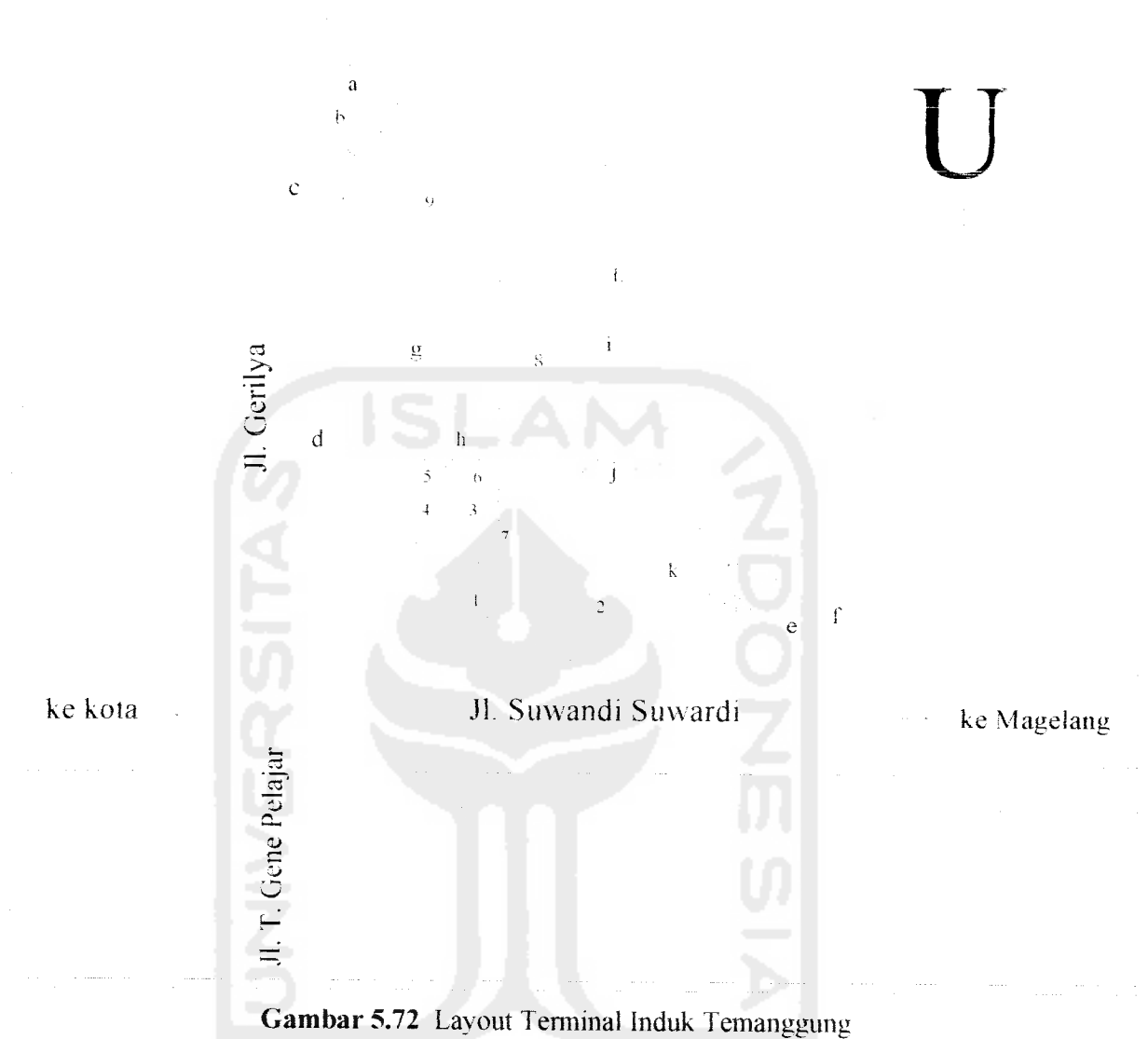

Gambar 5.72 Layout Terminal Induk Temanggung

Keterangan :

- 1 Pos TPR
- 2 Kios bengkel, telephone umum dan warung makan
- 3 Toilet
- 4 Ruang pengobatan
- 5 Kantor

- 5 Kantor
 - 6 Pos TPR dan ruang informasi
 - 7 Warung makan
 - 8 Ruang tunggu penumpang
 - 9 Kios
- a Jalur masuk kendaraan pribadi
 - b. Jalur masuk ANGKOT, ADES dan AKDP 16 dari arah kota
 - c. Jalur masuk AKAP, AKDP 55 dan AKDP 27
 - d. Jalur keluar AKAP, AKDP, ANGKOT dan ADES
 - e. Jalur masuk ANGKOT, ADES dan AKDP 16 menuju kota
 - f. Jalur keluar kendaraan pribadi
 - g. Tempat parkir AKAP, AKDP 55, AKDP 27
 - h. Tempat parkir sepeda motor
 - i. Tempat parkir ANGKOT
 - j. Tempat parkir mobil pribadi
 - k. Tempat parkir ADES
 - L. Tempat parkir AKDP 16

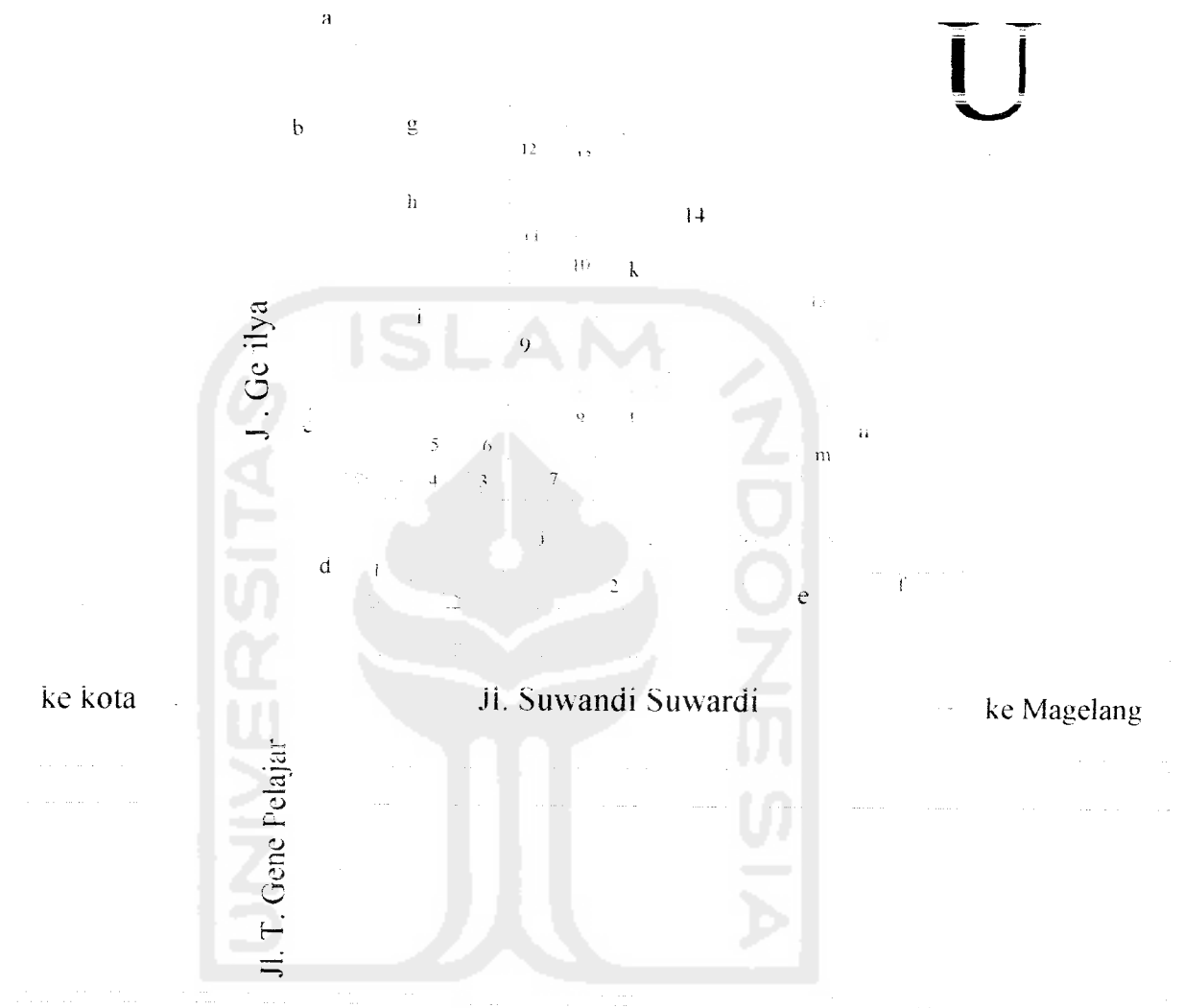

Gambar 5.73 Usulan Layout Terminal Induk Temanggung

Keterangan :

1. Pos TPR
2. Kios bengkel, telephone umum dan warung makan
3. Toilet

4. Ruang pengobatan
 5. Kantor
 6. Pos TPR dan ruang informasi
 7. Ruang tunggu penumpang AKDP 16
 8. Ruang tunggu penumpang ADES
 9. Ruang tunggu penumpang AKDP 27
 10. Ruang tunggu penumpang ANGKOT
 11. Ruang tunggu penumpang AKDP 55
 12. Ruang tunggu AKAP
 13. Gudang
 14. Ruang servis
 15. Kios
- a. Jalur masuk ANGKOT, ADES dan AKDP 16
 - b. Jalur masuk AKAP, AKDP 55 dan AKDP 27
 - c. Jalur keluar AKAP, AKDP 55 dan AKDP 27
 - d. Jalur keluar ANGKOT, ADES dan AKDP 16
 - e. Jalur masuk kendaraan pribadi (mobil dan sepeda motor)
 - f. Jalur keluar kendaraan pribadi (mobil dan sepeda motor)
 - g. Tempat parkir AKAP
 - h. Tempat parkir AKDP 55
 - i. Tempat parkir AKDP 27
 - j. Tempat parkir AKDP 16
 - k. Tempat parkir ANGKOT

- L. Tempat parkir ADES
- m. Tempat parkir sepeda motor
- n. Tempat parkir mobil pribadi



BAB VI

KESIMPULAN DAN SARAN

6.1 KESIMPULAN

Dari hasil penelitian di lapangan, perhitungan data dan pembahasan terhadap Terminal Induk Temanggung, diperoleh kesimpulan sebagai berikut:

1. *Headway* kendaraan AKAP, AKDP, ANGKOT, dan ADES

Dari hasil analisis data *headway* selama *survey* 3 hari yaitu pada hari Sabtu (19 November 2005), Minggu (20 November 2005), dan Senin (21 November 2005) dapat disimpulkan bahwa nilai *headway* terbesar untuk AKAP setelah *survey* selama 3 hari terjadi pada hari Senin yaitu 5,89 menit, tidak memenuhi standarisasi *headway* untuk AKAP yang ditetapkan Dirjen Hubdar yaitu sebesar 3 menit. Sementara itu *headway* terbesar untuk AKDP 55 terjadi pada hari Minggu yaitu 37,09 menit, tidak memenuhi standarisasi *headway* untuk AKDP 55 yang ditetapkan Dirjen Hubdar yaitu sebesar 2 menit. Untuk AKDP 27 *headway* terbesar terjadi pada hari Minggu yaitu 8,1 menit, tidak memenuhi standarisasi *headway* untuk AKDP 27 yang ditetapkan Dirjen Hubdar yaitu sebesar 2 menit. Untuk AKDP 16 *headway* terbesar terjadi pada hari Minggu yaitu 7,8 menit, tidak memenuhi standarisasi *headway* untuk AKDP 16 yang ditetapkan Dirjen Hubdar yaitu sebesar 2 menit. Untuk ANGKOT nilai *headway* terbesar terjadi pada hari Minggu sebesar 5,25 menit. Apabila

dibandingkan dengan standarisasi *headway* untuk ANGKOT yang telah ditetapkan yaitu sebesar 0,5 menit, maka nilai *headway* ANGKOT ini belum memenuhi standarisasi. Nilai *headway* terbesar untuk ADES terjadi pada hari Senin 8,93 menit, apabila dibandingkan dengan standarisasi *headway* untuk ADES yang telah ditetapkan yaitu sebesar 2 menit maka nilai *headway* ADES belum memenuhi standarisasi. Jadi, apabila dilihat dari nilai *headway* terbesar AKAP, AKDP 55, AKDP 27, AKDP 16, ANGKOT dan ADES maka Terminal Induk Temanggung belum memenuhi standarisasi terminal tipe B.

2. Waktu tunggu kendaraan AKAP, AKDP, ANGKOT dan ADES.

Dari hasil analisis data waktu tunggu kendaraan selama *survey* 3 hari, didapat waktu tunggu terbesar kendaraan AKAP terjadi pada hari Senin sebesar 15,77 menit, masih memenuhi standarisasi yang ditetapkan oleh Dirjen Hubdar yaitu sebesar 80 menit. Waktu tunggu terbesar untuk AKDP 55 terjadi pada hari Minggu sebesar 9,09 menit, masih memenuhi standarisasi yang ditetapkan oleh Dirjen Hubdar yaitu sebesar 20 menit. Waktu tunggu terbesar untuk AKDP 27 terjadi pada hari Minggu sebesar 5,23 menit, masih memenuhi standarisasi yang ditetapkan oleh Dirjen Hubdar yaitu sebesar 20 menit. Waktu tunggu terbesar untuk AKDP 16 terjadi pada hari Sabtu sebesar 8,68 menit, masih memenuhi standarisasi yang ditetapkan oleh Dirjen Hubdar yaitu sebesar 20 menit. Sedangkan waktu tunggu terbesar kendaraan ANGKOT terjadi pada hari Sabtu

sebesar 9,61 menit, waktu tunggu ini masih sesuai dengan standarisasi yang telah ditentukan untuk ANGKOT yaitu sebesar 20 menit.

Waktu tunggu terbesar untuk ADES terjadi pada hari senin sebesar 12,23 menit, apabila dibandingkan dengan standarisasi waktu tunggu kendaraan yang telah ditetapkan untuk ADES yaitu sebesar 15 menit, maka waktu tunggu kendaraan ADES di terminal masih memenuhi standarisasi, dengan demikian apabila dilihat dari nilai Waktu tunggu terbesar AKAP, AKDP, ANGKOT dan ADES maka Terminal Induk Temanggung sudah memenuhi standarisasi yang sudah ditetapkan untuk terminal tipe B.

3. Luasan ruang parkir kendaraan AKAP, AKDP, ANGKOT, ADES dan Kendaraan Pribadi.

Kebutuhan luasan parkir dari hasil perhitungan data selama *survey* 3 hari, maka diperoleh luasan parkir yang dibutuhkan kendaraan AKAP di Terminal Induk Temanggung sebesar 180 m², sedangkan lahan yang tersedia sebesar 140 m², maka luasan yang tersedia belum mampu menampung secara maksimal kendaraan AKAP yang parkir di Terminal. Untuk kendaraan AKDP 55 dibutuhkan luasan parkir sebesar 135 m², sedangkan lahan yang tersedia sebesar 90 m², belum mampu menampung kendaraan AKDP 55 yang parkir pada saat ini. Untuk kendaraan AKDP 27 dibutuhkan luasan parkir sebesar 162 m², sedangkan lahan yang tersedia sebesar 100 m², belum mampu menampung kendaraan AKDP 27 yang parkir pada saat ini. Untuk kendaraan AKDP 16 dibutuhkan luasan parkir sebesar 90 m², sedangkan lahan yang tersedia sebesar 60 m², maka luasan

yang tersedia belum mampu menampung secara maksimal kendaraan AKDP 16 yang parkir di terminal. Untuk kendaraan ANGKOT dibutuhkan luasan parkir sebesar 75 m², sedangkan lahan yang tersedia sebesar 70 m², masih mampu menampung kendaraan ANGKOT yang parkir di terminal pada saat ini. Untuk kendaraan ADES dibutuhkan luasan parkir sebesar 75 m², sedangkan lahan yang tersedia sebesar 50 m², maka luasan yang tersedia belum mampu menampung secara maksimal kendaraan ADES yang parkir di terminal. Untuk kendaraan Mobil Pribadi dibutuhkan luasan parkir sebesar 87 m², sedangkan lahan yang tersedia sebesar 75 m², luasan yang tersedia belum mampu menampung secara maksimal kendaraan Mobil Pribadi yang parkir. Untuk kendaraan Sepeda Motor dibutuhkan luasan parkir sebesar 18 m², sedangkan lahan yang tersedia sebesar 25 m², luasan yang tersedia masih mampu menampung secara maksimal kendaraan Sepeda motor yang parkir di terminal..

4. Fasilitas yang ada di Terminal. Jika dihubungkan dengan peraturan pemerintah No.43 Tahun 1993 Tentang Prasarana dan Lalu Lintas Jalan, maka secara keseluruhan belum semua fasilitas yang disyaratkan pada terminal tipe B ada di terminal Induk Temanggung. Fasilitas yang sudah ada di terminal Induk Temanggung saat ini antara lain Ruang Perkantoran, Ruang Pengawas, Ruang Administrasi, Retribusi, Ruang Informasi, Ruang Pertolongan Pertama, Ruang Tunggu, Ruang Istirahat, Kamar Mandi, Kios dan Musholla. Walaupun semua fasilitas-fasilitas yang ada tersebut belum

sesuai dengan standarisasi yang telah ditetapkan oleh DepHub, tetapi luasan fasilitas tersebut pada kenyataannya masih mampu melayani pemakaian jasa.

6.2 SARAN

Berdasarkan hasil pengamatan, analisis dan pembahasan serta kesimpulan di atas, maka dapat disarankan beberapa hal berikut ini.

1. Berdasarkan hasil analisis dengan menggunakan nilai PHF terbesar maka fasilitas parkir kendaraan AKAP, AKDP ANGKOT dan ADES yang ada sekarang belum memadai maka dari itu perlu penataan lebih lanjut.
2. Perlu penataan lebih lanjut pada sistem parkir kendaraan pengantar dan penjemput demi terciptanya rasa aman dan tertib sehingga kelancaran sirkulasi kendaraan didalam terminal tidak terganggu.
3. Sebagai terminal tipe B yang mempunyai luas lahan 7948 m², Terminal Induk Temanggung masih dapat dikembangkan menjadi 2 Ha dengan memanfaatkan tanah di sebelah timur terminal yang ada sekarang, sehingga fasilitas-fasilitas yang belum ada di terminal saat ini dapat dilengkapi secara bertahap.
4. Jika dilihat dari fungsi pelayanan Terminal Induk Temanggung sekarang yang melayani AKAP dan ketersediaan lahan kosong disebelah timur terminal, maka Terminal Induk Temanggung berpotensi untuk dikembangkan menjadi tipe A.

DAFTAR PUSTAKA

- Morlok, K. Edward, 1991, **Pengantar Teknik dan Perencanaan Transportasi**, Erlangga, Jakarta.
- Warpani, P. Suwardjoko, 2002. **Pengelolaan Lalu Lintas dan Angkutan Jalan**, ITB, Bandung.
- Anonim, **Temanggung Dalam Angka 2004**, Badan Pusat Statistik Pemerintah Daerah Kabupaten Temanggung.
- Anonim, 2005, **Rekapitulasi Potensi Angkutan Orang Dalam Trayek di Kabupaten Temanggung**, Dinas Perhubungan dan Pariwisata Kabupaten Temanggung.
- Anonim, 1994, **Studi Standarisasi Perencanaan Fasilitas Perpindahan Angkutan Umum di Wilayah Perkotaan**, Departemen Perhubungan.
- Supramono, SE, 1993, **Statistika**, Andi Offset.
- Abubakar I, 1996, **Pedoman Teknis Penyelenggaraan Fasilitas Parkir**, Ditjen Perhubungan Darat.
- W.J.S. Poerwadarminta, 1976, **Kamus Umum Bahasa Indonesia**, Balai Pustaka, Jakarta
- Drs. Peter Salim & Yenny Salim, 1991, **Kamus Bahasa Indonesia Kontemporer**, Modern English Press, Jakarta
- Louis J. Pignataro, 1973, **Traffic Engineering**, Prentice-Hall, Inc., Englewood Cliffs, New Jersey.
- [www. Hubdat.go.id](http://www.Hubdat.go.id)

F
L
L

LAMPIRAN

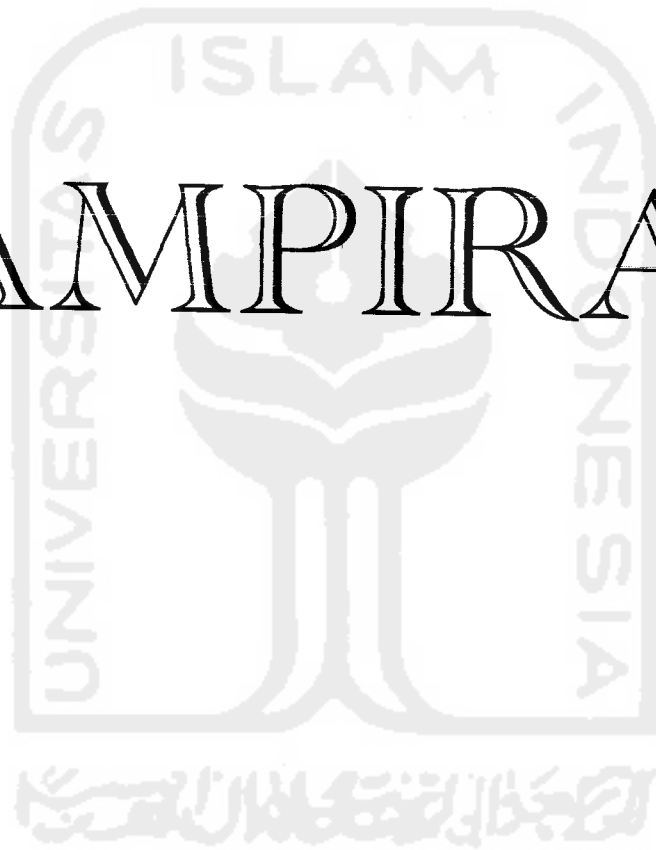



Lampiran 1

Kartu Peserta dan Catatan Konsultasi Tugas Akhir

Lampiran 1.A Kartu Peserta Tugas Akhir

Lampiran 1.B Catatan Konsultasi Tugas Akhir



UNIVERSITAS ISLAM INDONESIA
FAKULTAS TEKNIK SIPIL DAN PERENCANAAN
JURUSAN : TEKNIK SIPIL, ARSITEKTUR, TEKNIK LINGKUNGAN
KAMPUS : Jalan Kaliurang KM 14,4 Telp. (0274) 895042, 895707, 896440. Fax: 895330
Email : dekanat@ftsp.uii.ac.id. Yogyakarta Kode Pos 55584

FM-UII-AA-FPU-09

Nomor : : 557 /Kajur.TS.20/ Bg.Pn./ IV /2006
Lamp. : -
Hal : : BIMBINGAN TUGAS AKHIR
Periode Ke : : III (Mar 06 - Agst 06)

Jogjakarta, 5-Jun-06

Kepada .
Yth.Bapak / Ibu : Moch.Sigit DS,Ir,H,MS
di -
Jogjakarta

Assalamu'alaikum Wr.Wb.

Dengan ini kami mohon dengan hormat kepada Bapak / Ibu Agar Mahasiswa Jurusan Teknik Sipil, Fakultas Teknik Sipil dan Perencanaan tersebut di bawah ini :

- | | | | |
|---|---------------|---|----------------------|
| 1 | Na m a | : | Yuniawan Hendrayanto |
| | No. Mhs. | : | 00 511 046 |
| | Bidang Studi | : | Teknik Sipil |
| | Tahun Akademi | : | 2004 - 2005 |
| 2 | Na m a | : | Damar Dwi Prasetyono |
| | No. Mhs. | : | 00 511 073 |
| | Bidang Studi | : | Teknik Sipil |
| | Tahun Akademi | : | 2004 - 2005 |

dapat diberikan petunjuk- petunjuk, pengarahan serta bimbingan dalam melaksanakan Tugas Akhir. Kedua Mahasiswa tersebut merupakan satu kelompok dengan dosen pembimbing sebagai berikut :

Dosen Pembimbing I	:	achnas,Ir,H,MSc
Dosen Pembimbing II	:	Moch.Sigit DS,Ir,H,MS

Dengan Mengambil Topik /Judul :

Evaluasi Kinerja Terminal Induk Kota Temanggung

Demikian atas bantuan serta kerjasannya diucapkan terima kasih

Wassalamu'alaikum Wr.Wb.

An. Dekan
Ketua Jurusan Teknik Sipil

Ir.H. Faisol AM, MS

Tembusan

- 1). Dosen Pembimbing ybs
- 2). Mahasiswa ybs
- 3). Arsip: 6/5/2006 10:59:03 AM
- 4). Perpanjangan Sampai Akhir Agustus 2006



UNTUK DOSEN

**KARTU PRESENSI KONSULTASI
 TUGAS AKHIR MAHASISWA**

PERIODE KE : IV (Juni 05 - Nop.05)

TAHUN : 2004 - 2005

Sampai Akhir Nopember 2005

NO	NAMA	NO.MHS	BID.STUDI
1.	Yuniawan Hendrayanto	00.511.046	Teknik Sipil
2.	Damar Dwi Prasetyono	00.511.073	Teknik Sipil

JUDUL TUGAS AKHIR

Evaluasi Kinerja Terminal Induk Kota Temanggung

Dosen Pembimbing I : Bachnas,Ir,H,MSc

Dosen Pembimbing II : Moch.Sigit,DS,Ir,H.MS



Jogjakarta , 17-Jun-05
 a.n. Dekan

Mr.H.Munadhir, MS

Catatan :
 Seminar : _____
 Sidang : _____
 Pendaran : _____

KPITA diperpanjang
 sampai dengan tgl 28.02.06

Hartono
 Kabag. Akademik

KPITA diperpanjang
 sampai dengan tgl 31.8.06

Hartono
 Kabag. Akademik

tdk byr lg.

* 10/10



UNTUK MAHASISWA

KARTU PESERTA TUGAS AKHIR

NO	N A M A	NO.MHS.	BID.STUDI
1.	Yuniawan Hendrayanto	00 511 046	Teknik Sipil
2.	Damar Dwi Prasetyono	00 511 073	Teknik Sipil

JUDUL TUGAS AKHIR

Evaluasi Kinerja Terminal Induk Kota Temanggung

PERIODE KE : IV (Juni 05 - Nop.05)
 TAHUN : 2004 - 2005
 Sampai Akhir Nopember 2005

No.	Kegiatan	Bulan Ke :					
		JUN.	JUL.	AGT.	SEP.	OKT.	NOP
1	Pendaftaran	█					
2	Penentuan Dosen Pembimbing		█				
3	Pembuatan Proposal			█			
4	Seminar Proposal			█	█		
5	Konsultasi Penyusunan TA.			█	█	█	
6	Sidang - Sidang					█	█
7	Pendadaran						█

Dosen Pembimbing I : Bachnas,Ir,H,MSc
 Dosen Pembimbing II : Moch.Sigit,DS,Ir,H.MS



Jogjakarta ,17-Jun-05
 a.n. Dekan

Hr. H. Munadhir, MS

Catatan :
 Seminar : _____
 Sidang : _____
 Pendadaran : _____

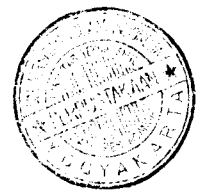

KPITA diperpanjang
 sampai dengan tgl. 28 02 06

KPITA diperpanjang
 sampai dengan tgl. 31 8 06

Hartono
 Kabag Akademik

Hartono
 Kabag Akademik



UNTUK MAHASISWA

KARTU PESERTA TUGAS AKHIR

NO	N A M A	NO.MHS.	BID.STUDI
1.	Yuniawan Hendrayanto	00 511 046	Teknik Sipil
2.	Damar Dwi Prasetyono	00 511 073	Teknik Sipil
JUDUL TUGAS AKHIR			
Evaluasi Kinerja Terminal Induk Kota Temanggung			

PERIODE KE :	III (Mar 06 - Agst 06)
TAHUN :	2004 - 2005
Perpanjangan Sampai Akhir Agustus 2006	

No.	Kegiatan	Bulan Ke :					
		MAR.	APR.	MEI.	JUN.	JUL.	AGT.
1	Pendaftaran	■					
2	Penentuan Dosen Pembimbing	■					
3	Pembuatan Proposal		■				
4	Seminar Proposal		■	■			
5	Konsultasi Penyusunan TA.			■	■	■	
6	Sidang - Sidang					■	■
7	Pendadaran						■

Dosen Pembimbing I : Bachnas,Ir,H,MSc

Dosen Pembimbing II : Moch.Sigit DS,Ir,H,MS

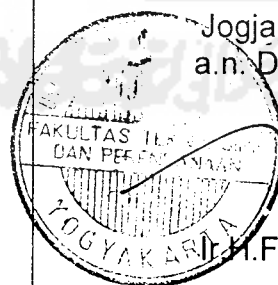
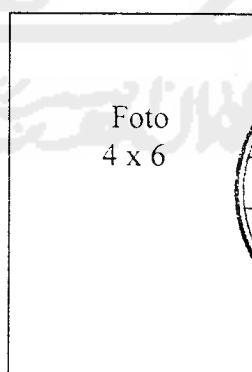
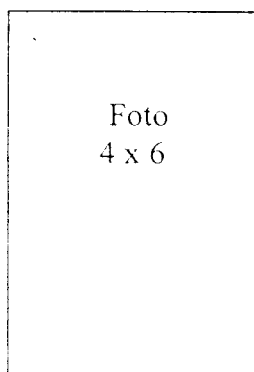







Jogjakarta , 5-Jun-06
 a.n. Dekan

Ir.H.Faisol AM, MS

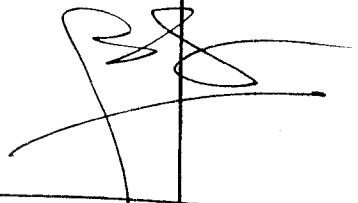
Catatan	:
Seminar	:
Sidang	:
Pendadaran	:

CATATAN KONSULTASI TUGAS AKHIR

ANGGAL	KONSULTASI KE :	TANDA TANGAN
2-juni 06	* Perbaikan yg diberitanda	
-juni 06	* Hasil akhir banting kam akara : Hit realitas dg standar dan unsur penulis.	
-juni 06	- setuju di sidang kam.	
	Keraker & lles konsultasi ke DP I utk persetujuan	
	Pelmas perbaikan Sidang TA Petuju ke DP setuju di ajukan Pendaftaran.	 06 07  15 09

Lampiran 2

Data Trayek dan Jalur Terminal Induk Temanggung

*Lampiran 2.A Jalur Trayek Angkutan di Terminal
Induk Temanggung*

*Lampiran 2.B Data Trayek Angkutan di
Temanggung*

Data trayek yang di layani di Terminal induk Temanggung adalah sebagai berikut :

a. AKAP

1. Jurusan Jogja – Temanggung - Jakarta
 - a. PO. Safari Dharma Raya (OBL) sebanyak 12 bus
 - b. PO. Handoyo sebanyak 7 bus
 - c. PO. Santoso sebanyak 12 bus

b. AKDP

1. Jurusan Magelang – Temanggung – Wonosobo
 - a. PO. Padi Daya sebanyak 6 bus
 - b. PO. Slamet Sayekti sebanyak 5 bus
 - c. PO. Blesing sebanyak 2 bus
 - d. PO. Jati Nugroho sebanyak 10 bus
 - e. PO. Cebong Jaya sebanyak 5 bus
 - f. PO. Kurnia Agung sebanyak 5 bus
 - g. PO. Putra Perdana sebanyak 5 bus
2. Jurusan Purwokerto – Temanggung – Semarang
 - a. PO. Sumeh sebanyak 7 bus
 - b. PO. Wijaya sebanyak 4 bus
 - c. PO. Maju Makmur sebanyak 12 bus
 - d. PO. Dieng Indah sebanyak 3 bus
 - e. PO. Tri Kusuma sebanyak 13 bus
 - f. PO. Kartika Sari sebanyak 4 bus

- g. PO. Limox Indah sebanyak 2 bus
 - h. PO. Mekar Sari sebanyak 1 bus
 - i. PO. Dwi Marta sebanyak 2 bus
3. Jurusan Magelang – Temanggung – Sukarejo
- a. PO. Padi Daya sebanyak 1 Bus
 - b. PO. Mitra sebanyak 1 bus
 - c. PO. Barokah sebanyak 4 bus
 - d. PO. Blessing sebanyak 1 bus
 - e. PO. Kurnia Agung sebanyak 12 bus
 - f. PO. Pusaka Mas 2 Putri sebanyak 8 bus
 - g. PO. Doni Taruna sebanyak 5 bus
4. Jurusan Muntilan - Temanggung - Ngadirejo
- a. PO. Langsung sebanyak 2 bus
 - b. PO. Sumber Lancar sebanyak 3 bus
5. Jurusan Parakan – Temanggung – Bawen
- a. PO. Langsung sebanyak 2 bus
 - b. PO. Sumber Lancar sebanyak 2 bus
6. Jurusan Solo – Temanggung – Purwokerto
- a. PO. Sumeh sebanyak 2 bus
 - b. PO. Wijaya sebanyak 2 bus
 - c. PO. Dwi Marta sebanyak 4 bus

c. ANGKOT

1. Angkutan Kota jalur A

Rute : Sub terminal Plaza – Jl Diponegoro – Jl Setyo Budi – Jl K.S. Tubun – Jl Pahlawan – Jl Telasri – Jl Subagyo – Jl Panjahitan – Jl MT Harjono – Jl Gatot Soebroto – Jl Perintis Kemerdekaan – Jl DR. Sutomo – Jl H.A. Salim – Jl Hos Cokro Aminoto – Jl A. Yani – Jl Sri Suwarno – Jl Suyoto – Jl Jend. Sudirman – Jl Suwandi Suwardi – Terminal Induk Temanggung – Sub Terminal Kranggan – Terminal Induk Temanggung – Jl Suwandi Suwardi – Jl Jendral Sudirman – Jl Letjen S. Parman – Sub Terminal Plaza

2. Angkutan Kota jalur B

Rute : Sub Terminal Plaza – Jl Diponegoro – Jl Setyo Budi – Jl DR. Sutomo – Jl Perintis Kemerdekaan – Jl Gatot Soebroto – Jl MT Harjono – Jl Panjahitan – Jl Subagyo – Jl Telasri – Jl Pahlawan – Jl Suprpto – Jl Diponegoro – Jl A. Yani – Jl Siswarno – Jl Suyoto – Jl Jend. Sudirman – Jl Suwandi Suwardi – Terminal Induk Temanggung – Sub Terminal Kranggan – Terminal Induk Temanggung – Jl Suwandi Suwardi – Jl Jendral Sudirman – Jl Letjen S. Parman – Sub Terminal Plaza

3. Angkutan Kota jalur C

Rute : Sub Terminal Plaza – Jl Diponegoro – Jl Setia Budi – Jl K.S. Tubun – Jl Sutomo – Jl Samanhudi – Jl Diponegoro – Jl Gajah Mada- Jl Kadar – Maron – Jl Gajah Mada – Jl Diponegoro – Jl Hos Cokroaminoto – Jl A. Yani – Jl Sri Suwarno – Jl Suyoto – Jl Kartini – Jl Dewi Sartika – Jl

Suwandi Suwardi – Terminal Induk Temanggung – Jl Suwandi Suwardi –
Jl Dewi Sartika – Jl Kartini – Jl Jendral Sudirman – Jl Letjen. S. Parman –
Sub Terminal Plaza

4. Angkutan Kota jalur D

Rute : Sub Terminal Plaza – Jl Diponegoro – Jl Gajah Mada - Jl Kadar –
Maron – Jl Gajah Mada – Jl Samanhudi – Jl DR. Sutomo – Jl H.A. Salim
– Jl Hos Cokro Aminoto – Jl A. Yani – Jl Sri Suwarno – Jl Suyoto – Jl
Kartini – Jl Dewi Sartika – Jl Suwandi Suwardi – Terminal Induk
Temanggung – Jl Suwandi Suwardi – Jl Dewi Sartika – Jl Kartini – Jl
Jendral Sudirman – Jl Letjen S. Parman – Sub Terminal Plaza

d. ADES

1. Angkutan Pedesaan Hijau

Rute : Sub Terminal Kranggan – Badran – Nguwet – Kupon – Kebumen –
Pringsurat – Rejosari – Ngipik – Sub Terminal Pingit Ngipik– Rejosari –
Pringsurat – Kebumen – Kupon – Nguwet – Badran – Sub Terminal
Kranggan – Jl Suwandi Suwardi – Terminal Induk Temanggung – Jl
Jendral Sudirman – Jl Letjen S. Parman – Sub Terminal Plaza – Jl
Diponegoro – Jl Setia Budi – Jl KS. Tubun – Jl Agus Salim – Jl Hos
Cokroaminoto – Jl A. Yani – Jl Sri Suwarno – Jl Sundoro – Jl Geneng
Kuwangan – Terminal Induk Temanggung – Jl Suwandi Suwardi – Sub
Terminal Kranggan

2. Angkutan Pedesaan Kuning

Rute : Sub Terminal Parakan – Kedu – Jl Hayam Wuruk – Jl Kadar

- Wali Telon – Kertosari – Jl Geneng Kowangan – Terminal Induk

Temanggung – Jl Suwandi Suwardi – Jl Jendral Sudirman – Jl Letjen. S

Parman – Sub Terminal Plaza – Jl Diponegoro – Jl Hayam Wuruk – Kedu

– Sub Terminal Parakan



**REKAPITULASI POTENSI ANGKUTAN ORANG
DALAM TRAYEK DI KAB. TEMANGGUNG**

Lampiran 2 B

TRAYEK	POTENSI		KET.
	JML. PENGUSAHA	JML. ARMADA	
TRAYEK PERKOTAAN/PEDESAAN : MINIBUS 12SEAT			
PERKOTAAN (A, B, C, D, E)	46	55	233 232 301
MG-ROWOSENENG	17	17	233 232 305
MG-TEPUSEN	18	19	233 232 306
MG-BRAMAN	17	19	233 232 308
MG-SIBRANG-KEDU-JUMO	8	8	233 232 322
MG-TBRK-SELOPAMPANG	42	45	233 232 309
MG-TEGOWANUH-KALORAN	23	25	233 232 310
MG-TLILIR-LAMUK-LEGOKSARI	20	20	233 232 311
MG-BULU-PARAKAN	39	52	233 232 312
MG-SADIREJO-JUMO-GEMAWANG	28	33	233 232 313
MG-GILINGSARI-CANDISARI	7	7	233 232 314
MG-DANUPAYAN-PAGERSARI	6	6	233 232 315
MG-KRANGGAN-KALORAN	11	11	233 232 316
MG-KRANGGAN-MEDONO-PINGIT	23	31	233 232 318
MG-TLOGOMULYO-TEMPURAN	10	11	233 232 319
MG-KAMPIR-BANSARI	2	3	233 232 307
MG-SADIREJO-KL.PAING-MUNCAR	11	11	233 232 328
MG-TEMANGGUNG-KEDU-PARAKAN	13	13	233 232 313
JUMLAH	382	427	
KDP : 16 SEAT			
MG-AGELANG-TMG-WONOSOBO	26	87	
MG-AGELANG-TMG-WONOSOBO	8	4	
MG-TEMANGGUNG-WONOSOBO	9	12	
MG-AGELANG-TMG-SUKOREJO	27	98	
MG-AGELANG-TMG-SUKOREJO	7	3	
MG-TEMANGGUNG-SUKOREJO	12	11	
JUMLAH	89	215	
KDP : 27 SEAT			
MG-AGELANG-TMG-WONOSOBO	6	36	
MG-AGELANG-TMG-SUKOREJO	8	43	
JUMLAH	14	79	
KDP : 55 SEAT			
MG-TEMARANG-PURWOKERTO	2	15	
KAP : 18 - 55 SEAT (VIP-EKONOMI)			
MG-KAP	2	63	

TEMANGGUNG,

Agustus 2005

AN. KEPALA DINAS PERHUBUNGAN DAN PARIWISATA
KABUPATEN TEMANGGUNG
Ka. Sie Angkutan & Terminal

Lampiran 3

Peta Kawasan Terminal Induk Temanggung



CATATAN KONSULTASI TUGAS AKHIR

NO	TANGGAL	CATATAN KONSULTASI	TANGGAL
		<p>- Pada prinsipnya Tinjauan Pustaka dan literatur yang relevan agar mudah dan terarah. Bila dipisah apakah di TP juga ada LT.</p> <p>- Tulisan asing di " " dan italic</p> <p>- Tata cara dan penulisan disertasi sebelum di analisis</p> <p>- & teras / lengkap</p> <p>- Tata cara penulisan / penulisan disertasi / & tulis lengkap / dan</p> <p>- Contoh awal dan disorok, (yg) penulisan. Contoh lain, diperbaiki.</p> <p>- Dolar / koma, dan lain-lain.</p> <p>- Periksa</p>	

silalah tulis di buku DPI

CATATAN KONSULTASI TUGAS AKHIR

NO	TANGGAL	KONSULTASI	TAMBAHAN
	1/9-05	* Perbaikan yg di klm tanda * Lembaran atas daftar pustaka	2
	13/9-05	sehingga ditandatangani Pemb II.	3

CATATAN KONSULTASI TUGAS AKHIR

TANGGAL	KONSULTASI KE :	TANGGAL
12-juni06	* Perbaikan yg diberitanda	28
17-juni06	* Hasil akhir banting kam atara : Hit realitas dg standar dan umum penulis.	28
20-juni06	Setuju di sisibang kam.	28



CATATAN KONSULTASI TUGAS AKHIR

ANGGAL	KONSULTASI KE :	TANDA TANGAN
2-juni 06	* Perbaikan yg diberitanda	[Signature]
-juni 06	* Hasil terakhir banting kan akara : Hit realitas dg banting dan unsur penulis.	[Signature]
-juni 06	- setuju di sidang kan.	[Signature]
	Keraker keluar formul ke DP I 146 persetujuan	[Signature]
	film perbaikan Sidang TA setuju ke DP	[Signature]
	setuju di ajukan Pendaftaran. 17 15 '06 09	[Signature]

Lampiran 4

*Formulir kendaraan Masuk dan Keluar Serta Jumlah
Penumpang Di Terminal Induk Temanggung*

*Lampiran 4.A Formulir Kendaraan Masuk dan
Keluar Terminal*

Lampiran 4.B Formulir Survei Penumpang Di Terminal

Dinas DLLAJR
Kabupaten Temanggung

Universitas Islam Indonesia
Jogjakarta

FORMULIR SURFEI MASUK/KELUAR DI TERMINAL

Hari / tanggal : Surveyor : No :
Lokasi : Terminal induk Temanggung Paraf :

No	No Plat	Jenis Angkutan	Waktu Masuk	Waktu Keluar

Keterangan

Jenis Angkutan : AKAP, AKDP, ANGKOT, ADES, Mobil Pribadi, Sepeda Motor

Dinas DLLAJR
Kabupaten Temanggung

Universitas Islam Indonesia
Jogjakarta

FORMULIR SURFEI PENUMPANG DI TERMINAL

Hari / tanggal : Surveyor : No :

Lokasi : Terminal induk Temanggung Paraf :

No	No Plat	Jenis Angkutan	Naik	Turun

Keterangan

Jenis Angkutan : AKAP,AKDP,ANGKOT,ADES,Mobil Pribadi,Sepeda Motor

Lampiran 5

*Contoh Perhitungan Headway , Waktu Tunggu &
PHF kendaraan di Terminal*

*Lampiran 5.A Contoh perhitungan Headway
Kendaraan*

*Lampiran 5.B Contoh perhitungan Waktu
Tunggu Kendaraan*

*Lampiran 5.C Contoh perhitungan PHF
Kendaraan*

Headway AKDP 27 Hari Sabtu 19 November 2005

Interval Jam	Headway (menit)							
	Jumlah Headway (xi)	Rata-rata (\bar{x})	(xi - \bar{x})	(xi - \bar{x}) ²	fi	fi (xi - \bar{x}) ²	S ²	S
06.00 - 06.15	11	14.25	-3.25	10.56	4	42.25	7.22	2.68
06.15 - 06.30	15		0.75	0.56	5	2.81		
06.30 - 06.45	18		3.75	14.06	6	84.38		
06.45 - 07.00	13		-1.25	1.56	5	7.81		
Jumlah total	57				20	137.25		
06.15 - 06.30	15	15.25	-0.25	0.06	5	0.31	3.11	1.76
06.30 - 06.45	18		2.75	7.56	6	45.38		
06.45 - 07.00	13		-2.25	5.06	5	25.31		
07.00 - 07.15	15		-0.25	0.06	8	0.50		
Jumlah total	61				24	71.50		
06.30 - 06.45	18	15	3	9.00	6	54.00	3.24	1.80
06.45 - 07.00	13		-2	4.00	5	20.00		
07.00 - 07.15	15		0	0.00	8	0.00		
07.15 - 07.30	14		-1	1.00	7	7.00		
Jumlah total	60				26	81.00		
06.45 - 07.00	13	14.75	-1.75	3.06	5	15.31	2.43	1.56
07.00 - 07.15	15		0.25	0.06	8	0.50		
07.15 - 07.30	14		-0.75	0.56	7	3.94		
07.30 - 07.45	17		2.25	5.06	10	50.63		
Jumlah total	59				30	70.38		
07.00 - 07.15	15	15	0	0.00	8	0.00	1.74	1.31
07.15 - 07.30	14		-1	1.00	7	7.00		
07.30 - 07.45	17		2	4.00	10	40.00		
07.45 - 08.00	14		-1	1.00	7	7.00		
Jumlah total	60				32	54.00		
07.15 - 07.30	14	14.75	-0.75	0.56	7	3.94	1.99	1.41
07.30 - 07.45	17		2.25	5.06	10	50.63		
07.45 - 08.00	14		-0.75	0.56	7	3.94		
08.00 - 08.15	14		-0.75	0.56	9	5.06		
Jumlah total	59				33	63.56		
07.30 - 07.45	17	15.25	1.75	3.06	10	30.63	1.75	1.32
07.45 - 08.00	14		-1.25	1.56	7	10.94		
08.00 - 08.15	14		-1.25	1.56	9	14.06		
08.15 - 08.30	16		0.75	0.56	10	5.63		
Jumlah total	61				36	61.25		

Interval Jam	Headway (menit)							
	Jumlah Headway (xi)	Rata-rata (\bar{x})	(xi - \bar{x})	(xi - \bar{x}) ²	fi	fi (xi - \bar{x}) ²	S ²	S
07.45 - 08.00	14	14.5	-0.5	0.25	7	1.75	0.78	0.88
08.00 - 08.15	14		-0.5	0.25	9	2.25		
08.15 - 08.30	16		1.5	2.25	10	22.50		
08.30 - 08.45	14		-0.5	0.25	13	3.25		
Jumlah total	58				39	29.75		
08.00 - 08.15	14	14.75	-0.75	0.56	9	5.06	0.65	0.80
08.15 - 08.30	16		1.25	1.56	10	15.63		
08.30 - 08.45	14		-0.75	0.56	13	7.31		
08.45 - 09.00	15		0.25	0.06	13	0.81		
Jumlah total	59				45	28.81		
08.15 - 08.30	16	15	1	1.00	10	10.00	0.44	0.66
08.30 - 08.45	14		-1	1.00	13	13.00		
08.45 - 09.00	15		0	0.00	13	0.00		
09.00 - 09.15	15		0	0.00	17	0.00		
Jumlah total	60				53	23.00		
08.30 - 08.45	14	14.75	-0.75	0.56	13	7.31	0.18	0.42
08.45 - 09.00	15		0.25	0.06	13	0.81		
09.00 - 09.15	15		0.25	0.06	17	1.06		
09.15 - 09.30	15		0.25	0.06	14	0.88		
Jumlah total	59				57	10.06		
08.45 - 09.00	15	15.25	-0.25	0.06	13	0.81	0.17	0.41
09.00 - 09.15	15		-0.25	0.06	17	1.06		
09.15 - 09.30	15		-0.25	0.06	14	0.88		
09.30 - 09.45	16		0.75	0.56	11	6.19		
Jumlah total	61				55	8.94		
09.00 - 09.15	15	15	0	0.00	17	0.00	0.42	0.65
09.15 - 09.30	15		0	0.00	14	0.00		
09.30 - 09.45	16		1	1.00	11	11.00		
09.45 - 10.00	14		-1	1.00	11	11.00		
Jumlah total	60				53	22.00		
09.15 - 09.30	15	15.25	-0.25	0.06	14	0.88	0.65	0.80
09.30 - 09.45	16		0.75	0.56	11	6.19		
09.45 - 10.00	14		-1.25	1.56	11	17.19		
10.00 - 10.15	16		0.75	0.56	16	9.00		
Jumlah total	61				52	33.25		

Interval Jam	Jumlah Headway (xi)	Rata-rata (\bar{x})	Headway (menit)				S ²	S
			(xi - \bar{x})	(xi - \bar{x}) ²	fi	fi (xi - \bar{x}) ²		
09.30 - 09.45	16	15	1	1.00	11	11.00	1.02	1.09
09.45 - 10.00	14		-1	1.00	11	11.00		
10.00 - 10.15	16		1	1.00	16	16.00		
10.15 - 10.30	14		-1	1.00	10	10.00		
Jumlah total	60				48	48.00		
09.45 - 10.00	14	14.75	-0.75	0.56	11	6.19	0.81	0.90
10.00 - 10.15	16		1.25	1.56	16	25.00		
10.15 - 10.30	14		-0.75	0.56	10	5.63		
10.30 - 10.45	15		0.25	0.06	10	0.63		
Jumlah total	59				47	37.44		
10.00 - 10.15	16	15	1	1.00	16	16.00	0.58	0.76
10.15 - 10.30	14		-1	1.00	10	10.00		
10.30 - 10.45	15		0	0.00	10	0.00		
10.45 - 11.00	15		0	0.00	10	0.00		
Jumlah total	60				46	26.00		
10.15 - 10.30	14	14.75	-0.75	0.56	10	5.63	0.17	0.41
10.30 - 10.45	15		0.25	0.06	10	0.63		
10.45 - 11.00	15		0.25	0.06	10	0.63		
11.00 - 11.15	15		0.25	0.06	17	1.06		
Jumlah total	59				47	7.94		
10.30 - 10.45	15	15	0	0.00	10	0.00	0.00	0.00
10.45 - 11.00	15		0	0.00	10	0.00		
11.00 - 11.15	15		0	0.00	17	0.00		
11.15 - 11.30	15		0	0.00	11	0.00		
Jumlah total	60				48	0.00		
10.45 - 11.00	15	15.25	-0.25	0.06	10	0.63	0.19	0.43
11.00 - 11.15	15		-0.25	0.06	17	1.06		
11.15 - 11.30	15		-0.25	0.06	11	0.69		
11.30 - 11.45	16		0.75	0.56	13	7.31		
Jumlah total	61				51	9.69		
11.00 - 11.15	15	15	0	0.00	17	0.00	0.44	0.66
11.15 - 11.30	15		0	0.00	11	0.00		
11.30 - 11.45	16		1	1.00	13	13.00		
11.45 - 12.00	14		-1	1.00	8	8.00		
Jumlah total	60				49	21.00		

Interval Jam	Headway (menit)							
	Jumlah Headway (xi)	Rata-rata (\bar{x})	(xi - \bar{x})	(xi - \bar{x}) ²	fi	fi (xi - \bar{x}) ²	S ²	S
11.15 - 11.30	15	15.25	-0.25	0.06	11	0.69	0.63	0.80
11.30 - 11.45	16		0.75	0.56	13	7.31		
11.45 - 12.00	14		-1.25	1.56	8	12.50		
12.00 - 12.15	16		0.75	0.56	12	6.75		
Jumlah total	61				44	27.25		
11.30 - 11.45	16	15	1	1.00	13	13.00	1.03	1.01
11.45 - 12.00	14		-1	1.00	8	8.00		
12.00 - 12.15	16		1	1.00	12	12.00		
12.15 - 12.30	14		-1	1.00	5	5.00		
Jumlah total	60				38	38.00		
11.45 - 12.00	14	15.25	-1.25	1.56	8	12.50	1.24	1.11
12.00 - 12.15	16		0.75	0.56	12	6.75		
12.15 - 12.30	14		-1.25	1.56	5	7.81		
12.30 - 12.45	17		1.75	3.06	10	30.63		
Jumlah total	61				35	42.31		
12.00 - 12.15	16	15	1	1.00	12	12.00	2.66	1.63
12.15 - 12.30	14		-1	1.00	5	5.00		
12.30 - 12.45	17		2	4.00	10	40.00		
12.45 - 13.00	13		-2	4.00	9	36.00		
Jumlah total	60				36	93.00		
12.15 - 12.30	14	14.75	-0.75	0.56	5	2.81	2.10	1.45
12.30 - 12.45	17		2.25	5.06	10	50.63		
12.45 - 13.00	13		-1.75	3.06	9	27.56		
13.00 - 13.15	15		0.25	0.06	16	1.00		
Jumlah total	59				40	82.00		
12.30 - 12.45	17	15	2	4.00	10	40.00	1.69	1.30
12.45 - 13.00	13		-2	4.00	9	36.00		
13.00 - 13.15	15		0	0.00	16	0.00		
13.15 - 13.30	15		0	0.00	11	0.00		
Jumlah total	60				46	76.00		
12.45 - 13.00	13	14.75	-1.75	3.06	9	27.56	1.01	1.00
13.00 - 13.15	15		0.25	0.06	16	1.00		
13.15 - 13.30	15		0.25	0.06	11	0.69		
13.30 - 13.45	16		1.25	1.56	11	17.19		
Jumlah total	59				47	46.44		

Interval Jam	Jumlah Headway (xi)	Rata-rata (\bar{x})	Headway (menit)				S ²	S
			(xi - \bar{x})	(xi - \bar{x}) ²	fi	fi (xi - \bar{x}) ²		
13.00 - 13.15	15	15	0	0.00	16	0.00	0.43	0.65
13.15 - 13.30	15		0	0.00	11	0.00		
13.30 - 13.45	16		1	1.00	11	11.00		
13.45 - 14.00	14		-1	1.00	9	9.00		
Jumlah total	60				47	20.00		
13.15 - 13.30	15	15	0	0.00	11	0.00	0.47	0.68
13.30 - 13.45	16		1	1.00	11	11.00		
13.45 - 14.00	14		-1	1.00	9	9.00		
14.00 - 14.15	15		0	0.00	13	0.00		
Jumlah total	60				44	20.00		
13.30 - 13.45	16	15	1	1.00	11	11.00	0.49	0.70
13.45 - 14.00	14		-1	1.00	9	9.00		
14.00 - 14.15	15		0	0.00	13	0.00		
14.15 - 14.30	15		0	0.00	9	0.00		
Jumlah total	60				42	20.00		
13.45 - 14.00	14	14.75	-0.75	0.56	9	5.06	0.18	0.42
14.00 - 14.15	15		0.25	0.06	13	0.81		
14.15 - 14.30	15		0.25	0.06	9	0.56		
14.30 - 14.45	15		0.25	0.06	9	0.56		
Jumlah total	59				40	7.00		
14.00 - 14.15	15	15.25	-0.25	0.06	13	0.81	0.18	0.42
14.15 - 14.30	15		-0.25	0.06	9	0.56		
14.30 - 14.45	15		-0.25	0.06	9	0.56		
14.45 - 15.00	16		0.75	0.56	9	5.06		
Jumlah total	61				40	7.00		
14.15 - 14.30	15	16	-1	1.00	9	9.00	1.47	1.21
14.30 - 14.45	15		-1	1.00	9	9.00		
14.45 - 15.00	16		0	0.00	9	0.00		
15.00 - 15.15	18		2	4.00	8	32.00		
Jumlah total	64				35	50.00		
14.30 - 14.45	15	15.5	-0.5	0.25	9	2.25	2.86	1.70
14.45 - 15.00	16		0.5	0.25	9	2.25		
15.00 - 15.15	18		2.5	6.25	8	50.00		
15.15 - 15.30	13		-2.5	6.25	5	31.25		
Jumlah total	62				31	85.75		

Interval Jam	Jumlah Headway (xi)	Rata-rata (\bar{x})	Headway (menit)				S ²	S
			(xi - \bar{x})	(xi - \bar{x}) ²	fi	fi (xi - \bar{x}) ²		
14.45 - 15.00	16	15.75	0.25	0.06	9	0.56	3.05	1.75
15.00 - 15.15	18		2.25	5.06	8	40.50		
15.15 - 15.30	13		-2.75	7.56	5	37.81		
15.30 - 15.45	16		0.25	0.06	5	0.31		
Jumlah total	63				27	79.19		
15.00 - 15.15	18	16	2	4.00	8	32.00	3.40	1.84
15.15 - 15.30	13		-3	9.00	5	45.00		
15.30 - 15.45	16		0	0.00	5	0.00		
15.45 - 16.00	17		1	1.00	8	8.00		
Jumlah total	64				26	85.00		
15.15 - 15.30	13	15.75	-2.75	7.56	5	37.81	2.77	1.66
15.30 - 15.45	16		0.25	0.06	5	0.31		
15.45 - 16.00	17		1.25	1.56	8	12.50		
16.00 - 16.15	17		1.25	1.56	3	4.69		
Jumlah total	63				21	55.31		
15.30 - 15.45	16	14.75	1.25	1.56	5	7.81	7.63	2.76
15.45 - 16.00	17		2.25	5.06	8	40.50		
16.00 - 16.15	17		2.25	5.06	3	15.19		
16.15 - 16.30	9		-5.75	33.06	2	66.13		
Jumlah total	59				18	129.63		
15.45 - 16.00	17	15.25	1.75	3.06	8	24.50	9.07	3.01
16.00 - 16.15	17		1.75	3.06	3	9.19		
16.15 - 16.30	9		-6.25	39.06	2	78.13		
16.30 - 16.45	18		2.75	7.56	2	15.13		
Jumlah total	61				15	126.94		
16.00 - 16.15	17	15.5	1.5	2.25	3	6.75	13.61	3.69
16.15 - 16.30	9		-6.5	42.25	2	84.50		
16.30 - 16.45	18		2.5	6.25	2	12.50		
16.45 - 17.00	18		2.5	6.25	3	18.75		
Jumlah total	62				10	122.50		
16.15 - 16.30	9	14.25	-5.25	27.56	2	55.13	16.95	4.10
16.30 - 16.45	18		3.75	14.06	2	28.13		
16.45 - 17.00	18		3.75	14.06	3	42.19		
17.00 - 17.15	12		-2.25	5.06	2	10.13		
Jumlah total	57				9	135.56		

Interval Jam	Jumlah Headway (xi)	Headway (menit)						
		Rata-rata (\bar{x})	(xi - \bar{x})	(xi - \bar{x}) ²	fi	fi (xi - \bar{x}) ²	S ²	S
16.30 - 16.45	18	16	2	4.00	2	8.00	6.50	2.55
16.45 - 17.00	18		2	4.00	3	12.00		
17.00 - 17.15	12		-4	16.00	2	32.00		
17.15 - 17.30	16		0	0.00	2	0.00		
Jumlah total	64				9	52.00		
16.45 - 17.00	18	13.25	4.75	22.56	3	67.69	20.51	4.53
17.00 - 17.15	12		-1.25	1.56	2	3.13		
17.15 - 17.30	16		2.75	7.56	2	15.13		
17.30 - 17.45	7		-6.25	39.06	2	78.13		
Jumlah total	53				9	164.06		
17.00 - 17.15	12	11.5	0.5	0.25	2	0.50	8.28	2.87
17.15 - 17.30	16		4.5	20.25	2	40.50		
17.30 - 17.45	7		-4.5	20.25	2	40.50		
17.45 - 18.00	11		-0.5	0.25	5	1.25		
Jumlah total	46				11	82.75		

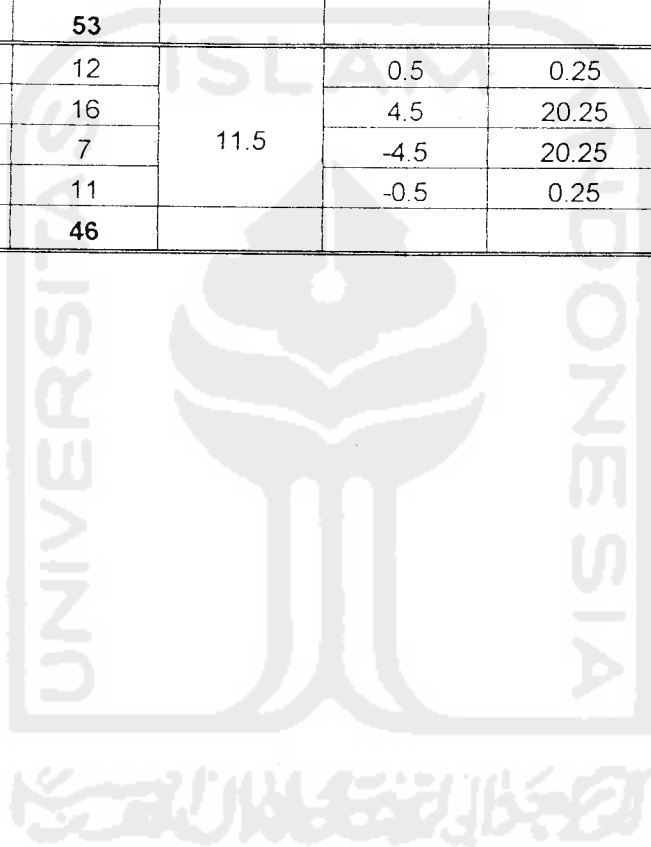

<i>Headway (menit)</i>	
Interval Jam	Headway AKDP 27
06.00-07.00	2.68
06.15-07.15	1.76
06.30-07.30	1.80
06.45-07.45	1.56
07.00-08.00	1.31
07.15-08.15	1.41
07.30-08.30	1.32
07.45-08.45	0.88
08.00-09.00	0.80
08.15-09.15	0.66
08.30-09.30	0.42
08.45-09.45	0.41
09.00-10.00	0.65
09.15-10.15	0.80
09.30-10.30	1.09
09.45-10.45	0.90
10.00-11.00	0.76
10.15-11.15	0.41
10.30-11.30	0.00
10.45-11.15	0.43
11.00-12.00	0.66
11.15-12.15	0.80
11.30-12.30	1.01
11.45-12.45	1.11
12.00-13.00	1.63
12.15-13.15	1.45
12.30-13.30	1.30
12.45-13.45	1.00
13.00-14.00	0.65
13.15-14.15	0.68
13.30-14.30	0.70
13.45-14.45	0.42
14.00-15.00	0.42
14.15-15.15	1.21
14.30-15.30	1.70
14.45-15.45	1.75
15.00-16.00	1.84
15.15-16.15	1.66
15.30-16.30	2.76
15.45-16.45	3.01
16.00-17.00	3.69
16.15-17.15	4.10
16.30-17.30	2.55
16.45-17.45	4.53
17.00-18.00	2.87



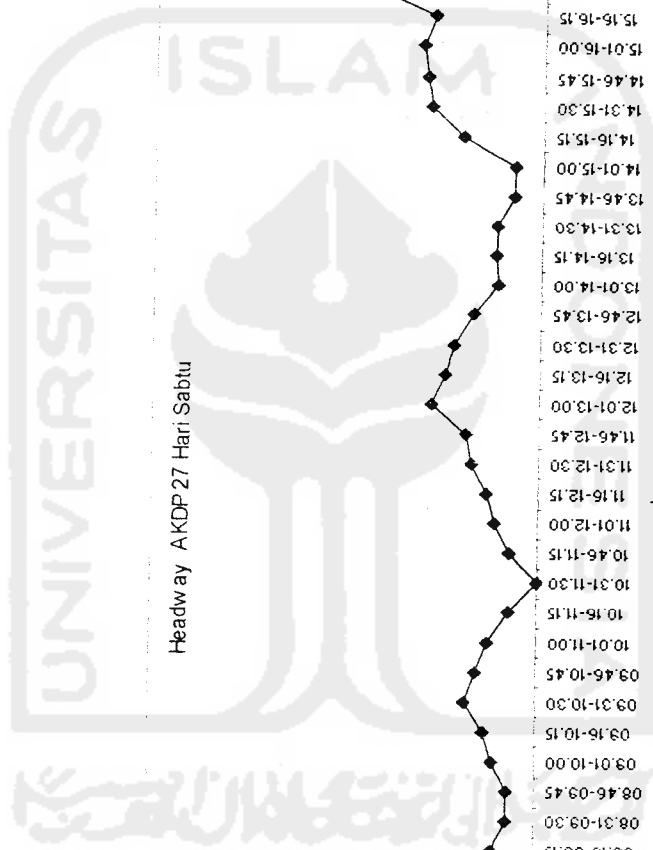

Headway AKDP 27 Hari Sabtu

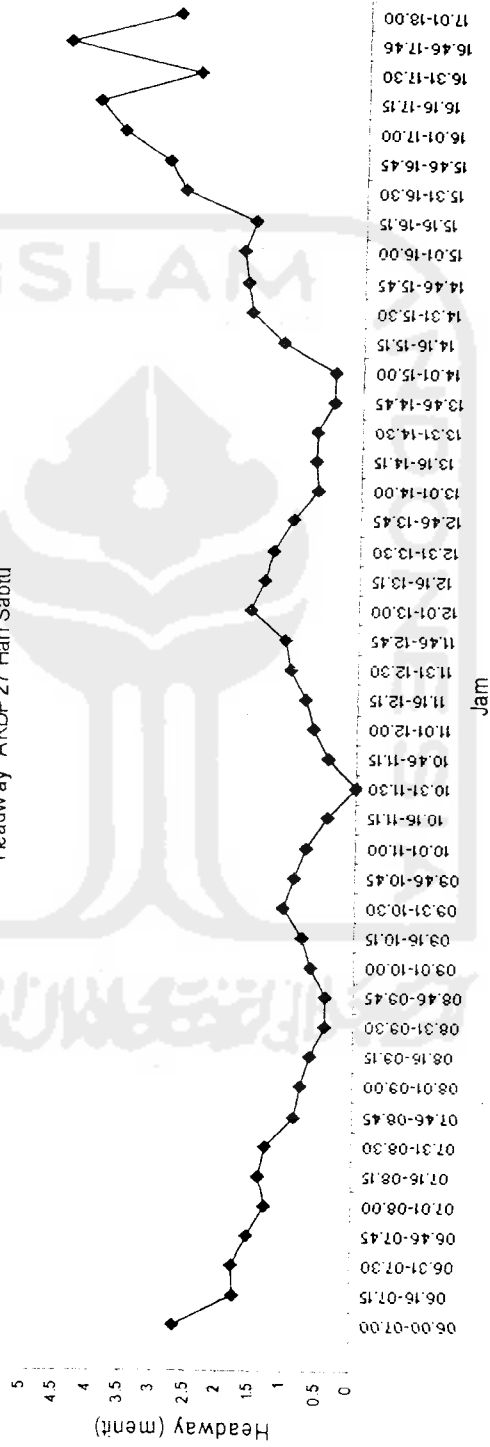

Waktu Tunggu AKDP 27 Hari Sabtu 19 November 2005

Interval Jam	Jumlah Waktu Tunggu (xi)	Waktu Tunggu (menit)						
		Rata-rata (\bar{x})	(xi - \bar{x})	(xi - \bar{x}) ²	fi	fi (xi - \bar{x}) ²	S ²	S
06.00 - 06.15	7	8.5	-1.5	2.25	4	9.00	1.32	1.15
06.15 - 06.30	8		-0.5	0.25	5	1.25		
06.30 - 06.45	10		1.5	2.25	6	13.50		
06.45 - 07.00	9		0.5	0.25	5	1.25		
Jumlah total	34				20	25.00		
06.15 - 06.30	8	8.75	-0.75	0.56	5	2.81	0.74	0.86
06.30 - 06.45	10		1.25	1.56	6	9.38		
06.45 - 07.00	9		0.25	0.06	5	0.31		
07.00 - 07.15	8		-0.75	0.56	8	4.50		
Jumlah total	35				24	17.00		
06.30 - 06.45	10	8.75	1.25	1.56	6	9.38	0.73	0.85
06.45 - 07.00	9		0.25	0.06	5	0.31		
07.00 - 07.15	8		-0.75	0.56	8	4.50		
07.15 - 07.30	8		-0.75	0.56	7	3.94		
Jumlah total	35				26	18.13		
06.45 - 07.00	9	9	0	0.00	5	0.00	1.97	1.40
07.00 - 07.15	8		-1	1.00	8	8.00		
07.15 - 07.30	8		-1	1.00	7	7.00		
07.30 - 07.45	11		2	4.00	11	44.00		
Jumlah total	36				31	59.00		
07.00 - 07.15	8	9	-1	1.00	8	8.00	1.84	1.36
07.15 - 07.30	8		-1	1.00	7	7.00		
07.30 - 07.45	11		2	4.00	11	44.00		
07.45 - 08.00	9		0	0.00	7	0.00		
Jumlah total	36				33	59.00		
07.15 - 07.30	8	9.25	-1.25	1.56	7	10.94	1.38	1.18
07.30 - 07.45	11		1.75	3.06	11	33.69		
07.45 - 08.00	9		-0.25	0.06	7	0.44		
08.00 - 08.15	9		-0.25	0.06	9	0.56		
Jumlah total	37				34	45.63		
07.30 - 07.45	11	10.25	0.75	0.56	11	6.19	1.72	1.31
07.45 - 08.00	9		-1.25	1.56	7	10.94		
08.00 - 08.15	9		-1.25	1.56	9	14.06		
08.15 - 08.30	12		1.75	3.06	10	30.63		
Jumlah total	41				37	61.81		

Interval Jam	Jumlah Waktu Tunggu (xi)	Rata-rata (\bar{x})	Waktu Tunggu (menit)				S ²	S
			(xi - \bar{x})	(xi - \bar{x}) ²	fi	fi (xi - \bar{x}) ²		
07.45 - 08.00	9	11.25	-2.25	5.06	7	35.44	7.09	2.66
08.00 - 08.15	9		-2.25	5.06	9	45.56		
08.15 - 08.30	12		0.75	0.56	10	5.63		
08.30 - 08.45	15		3.75	14.06	13	182.81		
Jumlah total	45				39	269.44		
08.00 - 08.15	9	12.75	-3.75	14.06	9	126.56	6.00	2.45
08.15 - 08.30	12		-0.75	0.56	10	5.63		
08.30 - 08.45	15		2.25	5.06	13	65.81		
08.45 - 09.00	15		2.25	5.06	13	65.81		
Jumlah total	51				45	263.81		
08.15 - 08.30	12	15.75	-3.75	14.06	10	140.63	12.00	3.46
08.30 - 08.45	15		-0.75	0.56	13	7.31		
08.45 - 09.00	15		-0.75	0.56	13	7.31		
09.00 - 09.15	21		5.25	27.56	17	468.56		
Jumlah total	63				53	623.81		
08.30 - 08.45	15	17.25	-2.25	5.06	13	65.81	6.76	2.60
08.45 - 09.00	15		-2.25	5.06	13	65.81		
09.00 - 09.15	21		3.75	14.06	17	239.06		
09.15 - 09.30	18		0.75	0.56	14	7.88		
Jumlah total	69				57	378.56		
08.45 - 09.00	15	16.25	-1.25	1.56	13	20.31	13.89	3.73
09.00 - 09.15	21		4.75	22.56	17	383.56		
09.15 - 09.30	18		1.75	3.06	14	42.88		
09.30 - 09.45	11		-5.25	27.56	11	303.19		
Jumlah total	65				55	749.94		
09.00 - 09.15	21	16.25	4.75	22.56	17	383.56	14.36	3.79
09.15 - 09.30	18		1.75	3.06	14	42.88		
09.30 - 09.45	11		-5.25	27.56	11	303.19		
09.45 - 10.00	15		-1.25	1.56	11	17.19		
Jumlah total	65				53	746.81		
09.15 - 09.30	18	15.25	2.75	7.56	14	105.88	6.95	2.64
09.30 - 09.45	11		-4.25	18.06	11	198.69		
09.45 - 10.00	15		-0.25	0.06	11	0.69		
10.00 - 10.15	17		1.75	3.06	16	49.00		
Jumlah total	61				52	354.25		

Interval Jam	Jumlah Waktu Tunggu (xi)	Rata-rata (\bar{x})	Waktu Tunggu (menit)				S ²	S
			(xi - \bar{x})	(xi - \bar{x}) ²	fi	fi (xi - \bar{x}) ²		
09.30 - 09.45	11	13.5	-2.5	6.25	11	68.75	7.49	2.74
09.45 - 10.00	15		1.5	2.25	11	24.75		
10.00 - 10.15	17		3.5	12.25	16	196.00		
10.15 - 10.30	11		-2.5	6.25	10	62.50		
Jumlah total	54				48	352.00		
09.45 - 10.00	15	13	2	4.00	11	44.00	10.87	3.30
10.00 - 10.15	17		4	16.00	16	256.00		
10.15 - 10.30	11		-2	4.00	10	40.00		
10.30 - 10.45	9		-4	16.00	10	160.00		
Jumlah total	52				47	500.00		
10.00 - 10.15	17	12.5	4.5	20.25	16	324.00	10.48	3.24
10.15 - 10.30	11		-1.5	2.25	10	22.50		
10.30 - 10.45	9		-3.5	12.25	10	122.50		
10.45 - 11.00	13		0.5	0.25	10	2.50		
Jumlah total	50				46	471.50		
10.15 - 10.30	11	13.25	-2.25	5.06	10	50.63	21.88	4.68
10.30 - 10.45	9		-4.25	18.06	10	180.63		
10.45 - 11.00	13		-0.25	0.06	10	0.63		
11.00 - 11.15	20		6.75	45.56	17	774.56		
Jumlah total	53				47	1006.44		
10.30 - 10.45	9	13.5	-4.5	20.25	10	202.50	20.17	4.49
10.45 - 11.00	13		-0.5	0.25	10	2.50		
11.00 - 11.15	20		6.5	42.25	17	718.25		
11.15 - 11.30	12		-1.5	2.25	11	24.75		
Jumlah total	54				48	948.00		
10.45 - 11.00	13	14.75	-1.75	3.06	10	30.63	11.79	3.43
11.00 - 11.15	20		5.25	27.56	17	468.56		
11.15 - 11.30	12		-2.75	7.56	11	83.19		
11.30 - 11.45	14		-0.75	0.56	13	7.31		
Jumlah total	59				51	589.69		
11.00 - 11.15	20	14.5	5.5	30.25	17	514.25	13.26	3.64
11.15 - 11.30	12		-2.5	6.25	11	68.75		
11.30 - 11.45	14		-0.5	0.25	13	3.25		
11.45 - 12.00	12		-2.5	6.25	8	50.00		
Jumlah total	58				49	636.25		
Interval Jam								

Waktu Tunggu (menit)

	Jumlah Waktu Tunggu (xi)	Rata-rata (\bar{x})	(xi - \bar{x})	(xi - \bar{x}) ²	fj	fj (xi - \bar{x}) ²	S ²	S
11.15 - 11.30	12	12.5	-0.5	0.25	11	2.75	0.86	0.93
11.30 - 11.45	14		1.5	2.25	13	29.25		
11.45 - 12.00	12		-0.5	0.25	8	2.00		
12.00 - 12.15	12		-0.5	0.25	12	3.00		
Jumlah total	50				44	37.00		
11.30 - 11.45	14	12.5	1.5	2.25	13	29.25	0.96	0.98
11.45 - 12.00	12		-0.5	0.25	8	2.00		
12.00 - 12.15	12		-0.5	0.25	12	3.00		
12.15 - 12.30	12		-0.5	0.25	5	1.25		
Jumlah total	50				38	35.50		
11.45 - 12.00	12	12	0	0.00	8	0.00	0.00	0.00
12.00 - 12.15	12		0	0.00	12	0.00		
12.15 - 12.30	12		0	0.00	5	0.00		
12.30 - 12.45	12		0	0.00	25	0.00		
Jumlah total	48				50	0.00		
12.00 - 12.15	12	11.25	0.75	0.56	12	6.75	1.74	1.32
12.15 - 12.30	12		0.75	0.56	5	2.81		
12.30 - 12.45	12		0.75	0.56	10	5.63		
12.45 - 13.00	9		-2.25	5.06	9	45.56		
Jumlah total	45				36	60.75		
12.15 - 12.30	12	12.5	-0.5	0.25	5	1.25	11.23	3.35
12.30 - 12.45	12		-0.5	0.25	10	2.50		
12.45 - 13.00	9		-3.5	12.25	9	110.25		
13.00 - 13.15	17		4.5	20.25	16	324.00		
Jumlah total	50				40	438.00		
12.30 - 12.45	12	12.25	-0.25	0.06	10	0.63	10.53	3.25
12.45 - 13.00	9		-3.25	10.56	9	95.06		
13.00 - 13.15	17		4.75	22.56	16	361.00		
13.15 - 13.30	11		-1.25	1.56	11	17.19		
Jumlah total	49				46	473.88		
12.45 - 13.00	9	12	-3	9.00	9	81.00	10.93	3.31
13.00 - 13.15	17		5	25.00	16	400.00		
13.15 - 13.30	11		-1	1.00	11	11.00		
13.30 - 13.45	11		-1	1.00	11	11.00		
Jumlah total	48				47	503.00		

Waktu Tunggu (menit)								
Interval Jam	Jumlah Waktu Tunggu (xi)	Rata-rata (\bar{x})	(xi - \bar{x})	(xi - \bar{x}) ²	fi	fi (xi - \bar{x}) ²	S ²	S
13.00 - 13.15	17	12.25	4.75	22.56	16	361.00	8.90	2.98
13.15 - 13.30	11		-1.25	1.56	11	17.19		
13.30 - 13.45	11		-1.25	1.56	11	17.19		
13.45 - 14.00	11		-1.25	1.56	9	14.06		
Jumlah total	50				47	409.44		
13.15 - 13.30	11	11.75	-0.75	0.56	11	6.19	1.94	1.39
13.30 - 13.45	11		-0.75	0.56	11	6.19		
13.45 - 14.00	11		-0.75	0.56	9	5.06		
14.00 - 14.15	14		2.25	5.06	13	65.81		
Jumlah total	47				44	83.25		
13.30 - 13.45	11	12	-1	1.00	11	11.00	1.76	1.33
13.45 - 14.00	11		-1	1.00	9	9.00		
14.00 - 14.15	14		2	4.00	13	52.00		
14.15 - 14.30	12		0	0.00	9	0.00		
Jumlah total	48				42	72.00		
13.45 - 14.00	11	11.75	-0.75	0.56	9	5.06	2.54	1.59
14.00 - 14.15	14		2.25	5.06	13	65.81		
14.15 - 14.30	12		0.25	0.06	9	0.56		
14.30 - 14.45	10		-1.75	3.06	9	27.56		
Jumlah total	47				40	99.00		
14.00 - 14.15	14	11.75	2.25	5.06	13	65.81	2.54	1.59
14.15 - 14.30	12		0.25	0.06	9	0.56		
14.30 - 14.45	10		-1.75	3.06	9	27.56		
14.45 - 15.00	11		-0.75	0.56	9	5.06		
Jumlah total	47				40	99.00		
14.15 - 14.30	12	11.25	0.75	0.56	9	5.06	0.71	0.84
14.30 - 14.45	10		-1.25	1.56	9	14.06		
14.45 - 15.00	11		-0.25	0.06	9	0.56		
15.00 - 15.15	12		0.75	0.56	8	4.5		
Jumlah total	45				35	24.19		
14.30 - 14.45	10	10.75	-0.75	0.56	9	5.06	0.70	0.84
14.45 - 15.00	11		0.25	0.06	9	0.56		
15.00 - 15.15	12		1.25	1.56	8	12.5		
15.15 - 15.30	10		-0.75	0.56	5	2.8125		
Jumlah total	43				31	20.94		

Interval Jam	Jumlah Waktu Tunggu (xi)	Rata-rata (\bar{x})	Waktu Tunggu (menit)				S ²	S
			(xi - \bar{x})	(xi - \bar{x}) ²	fi	fi (xi - \bar{x}) ²		
14.45 - 15.00	11	10.75	0.25	0.06	9	0.56	0.72	0.85
15.00 - 15.15	12		1.25	1.56	8	12.5		
15.15 - 15.30	10		-0.75	0.56	5	2.8125		
15.30 - 15.45	10		-0.75	0.56	5	2.8125		
Jumlah total	43				27	18.69		
15.00 - 15.15	12	11.25	0.75	0.56	8	4.5	1.79	1.34
15.15 - 15.30	10		-1.25	1.56	5	7.8125		
15.30 - 15.45	10		-1.25	1.56	5	7.8125		
15.45 - 16.00	13		1.75	3.06	8	24.5		
Jumlah total	45				26	44.63		
15.15 - 15.30	10	10.75	-0.75	0.56	5	2.8125	2.39	1.55
15.30 - 15.45	10		-0.75	0.56	5	2.8125		
15.45 - 16.00	13		2.25	5.06	8	40.5		
16.00 - 16.15	10		-0.75	0.56	3	1.69		
Jumlah total	43				21	47.81		
15.30 - 15.45	10	10	0	0.00	5	0	5.29	2.30
15.45 - 16.00	13		3	9.00	8	72		
16.00 - 16.15	10		0	0.00	3	0.00		
16.15 - 16.30	7		-3	9.00	2	18.00		
Jumlah total	40				18	90.00		
15.45 - 16.00	13	10.25	2.75	7.56	8	60.5	5.92	2.43
16.00 - 16.15	10		-0.25	0.06	3	0.19		
16.15 - 16.30	7		-3.25	10.56	2	21.13		
16.30 - 16.45	11		0.75	0.56	2	1.13		
Jumlah total	41				15	82.94		
16.00 - 16.15	10	11	-1	1.00	3	3.00	12.22	3.50
16.15 - 16.30	7		-4	16.00	2	32.00		
16.30 - 16.45	11		0	0.00	2	0.00		
16.45 - 17.00	16		5	25.00	3	75.00		
Jumlah total	44				10	110.00		
16.15 - 16.30	7	9.75	-2.75	7.56	2	15.13	22.57	4.75
16.30 - 16.45	11		1.25	1.56	2	3.13		
16.45 - 17.00	16		6.25	39.06	3	117.19		
17.00 - 17.15	5		-4.75	22.56	2	45.13		
Jumlah total	39				9	180.56		

Interval Jam	Jumlah Waktu Tunggu (xi)	Waktu Tunggu (menit)						S ²	S
		Rata-rata (\bar{x})	(xi - \bar{x})	(xi - \bar{x}) ²	f _i	f _i (xi - \bar{x}) ²			
16.30 - 16.45	11	10.5	0.5	0.25	2	0.50	19.03	4.36	
16.45 - 17.00	16		5.5	30.25	3	90.75			
17.00 - 17.15	5		-5.5	30.25	2	60.50			
17.15 - 17.30	10		-0.5	0.25	2	0.50			
Jumlah total	42				9	152.25			
16.45 - 17.00	16	9.75	6.25	39.06	3	117.19	21.07	4.59	
17.00 - 17.15	5		-4.75	22.56	2	45.13			
17.15 - 17.30	10		0.25	0.06	2	0.13			
17.30 - 17.45	8		-1.75	3.06	2	6.13			
Jumlah total	39				9	168.56			
17.00 - 17.15	5	8.75	-3.75	14.06	2	28.13	8.52	2.92	
17.15 - 17.30	10		1.25	1.56	2	3.13			
17.30 - 17.45	8		-0.75	0.56	2	1.13			
17.45 - 18.00	12		3.25	10.56	5	52.81			
Jumlah total	35				11	85.19			

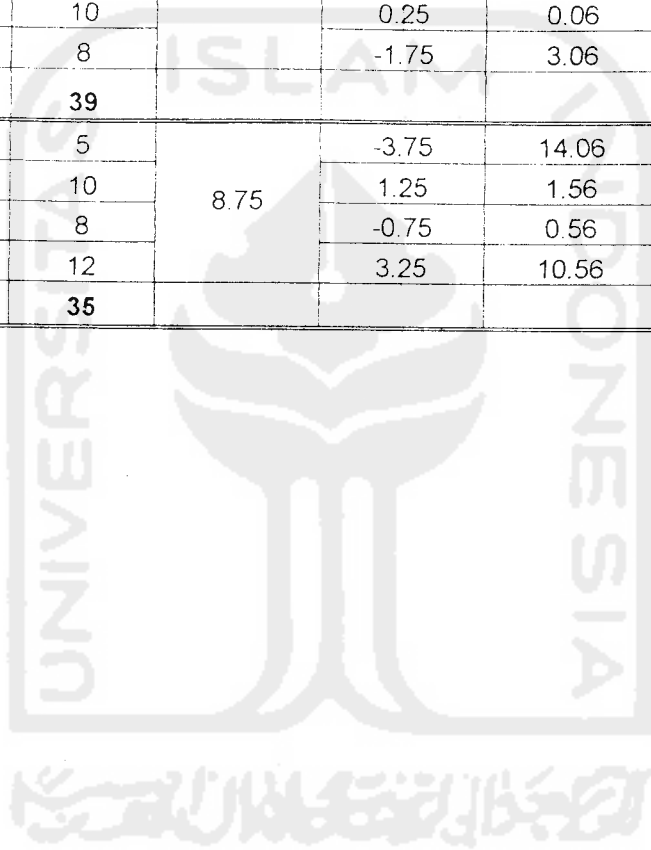

Waktu tunggu (menit)	
Interval Jam	Waktu tunggu AKDP 27
06.00-07.00	1.15
06.15-07.15	0.86
06.30-07.30	0.85
06.45-07.45	1.40
07.00-08.00	1.36
07.15-08.15	1.18
07.30-08.30	1.31
07.45-08.45	2.66
08.00-09.00	2.45
08.15-09.15	3.46
08.30-09.30	2.60
08.45-09.45	3.73
09.00-10.00	3.79
09.15-10.15	2.64
09.30-10.30	2.74
09.45-10.45	3.30
10.00-11.00	3.24
10.15-11.15	4.68
10.30-11.30	4.49
10.45-11.15	3.43
11.00-12.00	3.64
11.15-12.15	0.93
11.30-12.30	0.98
11.45-12.45	0.00
12.00-13.00	1.32
12.15-13.15	3.35
12.30-13.30	3.25
12.45-13.45	3.31
13.00-14.00	2.98
13.15-14.15	1.39
13.30-14.30	1.33
13.45-14.45	1.59
14.00-15.00	1.59
14.15-15.15	0.84
14.30-15.30	0.84
14.45-15.45	0.85
15.00-16.00	1.34
15.15-16.15	1.55
15.30-16.30	2.30
15.45-16.45	2.43
16.00-17.00	3.50
16.15-17.15	4.75
16.30-17.30	4.36
16.45-17.45	4.59
17.00-18.00	2.92



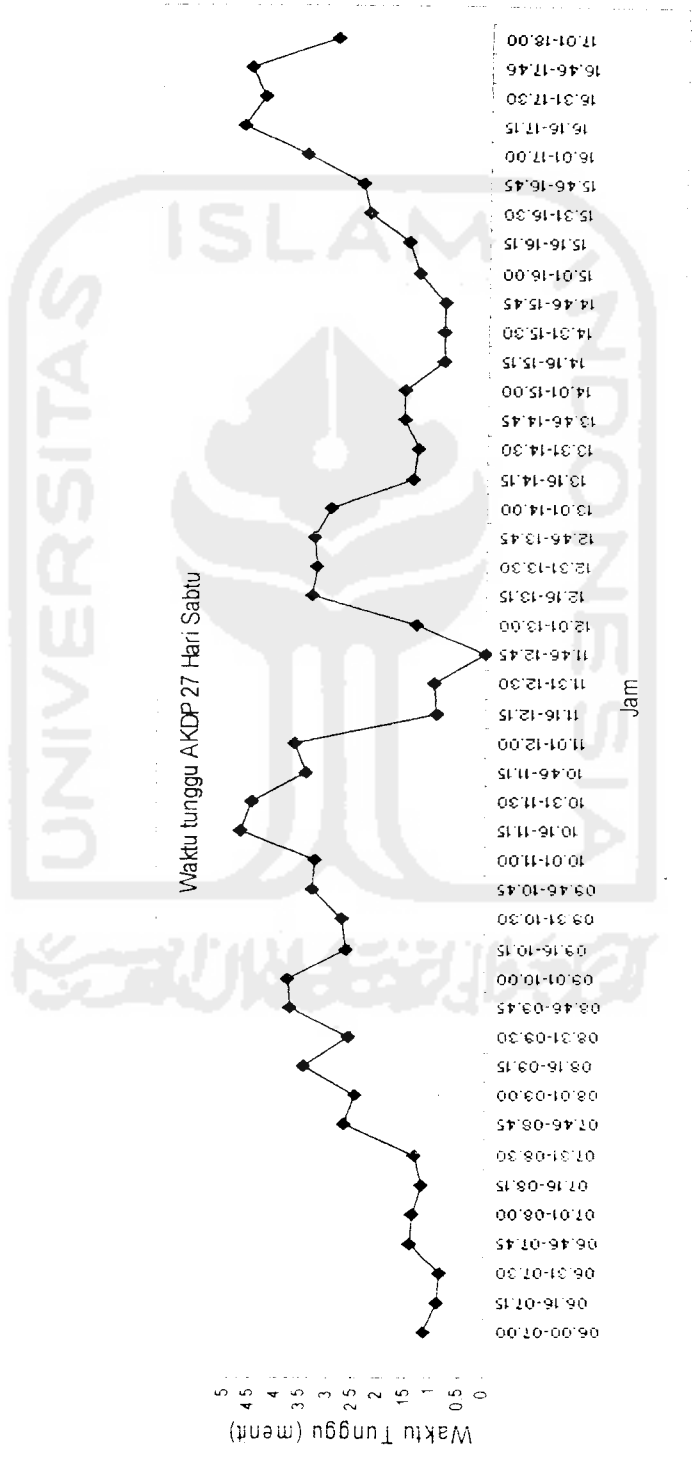

Headway AKDP 27 Hari Sabtu 19 November 2005

Interval Jam	Volume	$\frac{\text{Vol.kend.1 jam}}{4x(\text{vol.kend.per15menit})}$	PHF
06.00 - 06.15	4	1.25	4.08
06.16 - 06.30	5	1.00	
06.31 - 06.45	6	0.83	
06.46 - 07.00	5	1.00	
Jumlah total	20	4.08	
06.16 - 06.30	5	1.2	4.15
06.31 - 06.45	6	1	
06.46 - 07.00	5	1.2	
07.01 - 07.15	8	0.75	
Jumlah total	24	4.15	
06.31 - 06.45	6	1.08	4.12
06.46 - 07.00	5	1.30	
07.01 - 07.15	8	0.81	
07.16 - 07.30	7	0.93	
Jumlah total	26	4.12	
06.46 - 07.00	5	1.50	4.26
07.01 - 07.15	8	0.94	
07.16 - 07.30	7	1.07	
07.31 - 07.45	10	0.75	
Jumlah total	30	4.26	
07.01 - 07.15	8	1.00	4.09
07.16 - 07.30	7	1.14	
07.31 - 07.45	10	0.80	
07.46 - 08.00	7	1.14	
Jumlah total	32	4.09	
07.16 - 07.30	7	1.18	4.10
07.31 - 07.45	10	0.83	
07.46 - 08.00	7	1.18	
08.01 - 08.15	9	0.92	
Jumlah total	33	4.10	
07.31 - 07.45	10	0.90	4.09
07.46 - 08.00	7	1.29	
08.01 - 08.15	9	1.00	
08.16 - 08.30	10	0.90	
Jumlah total	36	4.09	

Headway AKDP 27 Hari Sabtu 19 November 2005

Interval Jam	Volume	$\frac{Vol.kend.1jam}{4 \times (vol.kend.per15menit)}$	PHF
07.46 - 08.00	7	1.39	4.20
08.01 - 08.15	9	1.08	
08.16 - 08.30	10	0.98	
08.31 - 08.45	13	0.75	
Jumlah total	39	4.20	
08.01 - 08.15	9	1.25	4.11
08.16 - 08.30	10	1.13	
08.31 - 08.45	13	0.87	
08.46 - 09.00	13	0.87	
Jumlah total	45	4.11	
08.16 - 08.30	10	1.33	4.14
08.31 - 08.45	13	1.02	
08.46 - 09.00	13	1.02	
09.01 - 09.15	17	0.78	
Jumlah total	53	4.14	
08.31 - 08.45	13	1.10	4.05
08.46 - 09.00	13	1.10	
09.01 - 09.15	17	0.84	
09.16 - 09.30	14	1.02	
Jumlah total	57	4.05	
08.46 - 09.00	13	1.06	4.10
09.01 - 09.15	17	0.81	
09.16 - 09.30	14	0.98	
09.31 - 09.45	11	1.25	
Jumlah total	55	4.10	
09.01 - 09.15	17	0.78	4.13
09.16 - 09.30	14	0.95	
09.31 - 09.45	11	1.20	
09.46 - 10.00	11	1.20	
Jumlah total	53	4.13	
09.16 - 09.30	14	0.93	4.10
09.31 - 09.45	11	1.18	
09.46 - 10.00	11	1.18	
10.01 - 10.15	16	0.81	
Jumlah total	52	4.10	

Headway AKDP 27 Hari Sabtu 19 November 2005

Interval Jam	Volume	<i>Vol.kend.1 jam</i>	PHF
		$4x(vol.kend.per15menit)$	
09.31 - 09.45	11	1.09	4.13
09.46 - 10.00	11	1.09	
10.01 - 10.15	16	0.75	
10.16 - 10.30	10	1.20	
Jumlah total	48	4.13	
09.46 - 10.00	11	1.07	4.15
10.01 - 10.15	16	0.73	
10.16 - 10.30	10	1.18	
10.31 - 10.45	10	1.18	
Jumlah total	47	4.15	
10.01 - 10.15	16	0.72	4.17
10.16 - 10.30	10	1.15	
10.31 - 10.45	10	1.15	
10.46 - 11.00	10	1.15	
Jumlah total	46	4.17	
10.16 - 10.30	10	1.18	4.22
10.31 - 10.45	10	1.18	
10.46 - 11.00	10	1.18	
11.01 - 11.15	17	0.69	
Jumlah total	47	4.22	
10.31 - 10.45	10	1.20	4.20
10.46 - 11.00	10	1.20	
11.01 - 11.15	17	0.71	
11.16 - 11.30	11	1.09	
Jumlah total	48	4.20	
10.46 - 11.00	10	1.28	4.16
11.01 - 11.15	17	0.75	
11.16 - 11.30	11	1.16	
11.31 - 11.45	13	0.98	
Jumlah total	51	4.16	
11.01 - 11.15	17	0.72	4.31
11.16 - 11.30	11	1.11	
11.31 - 11.45	13	0.94	
11.46 - 12.00	8	1.53	
Jumlah total	49	4.31	

Headway AKDP 27 Hari Sabtu 19 November 2005

Interval Jam	Volume	$\frac{Vol.kend.1jam}{4x(vol.kend.per15menit)}$	PHF
11.16 - 11.30	11	1.00	4.14
11.31 - 11.45	13	0.85	
11.46 - 12.00	8	1.38	
12.01 - 12.15	12	0.92	
Jumlah total	44	4.14	
11.31 - 11.45	13	0.73	4.61
11.46 - 12.00	8	1.19	
12.01 - 12.15	12	0.79	
12.16 - 12.30	5	1.90	
Jumlah total	38	4.61	
11.46 - 12.00	8	1.09	4.45
12.01 - 12.15	12	0.73	
12.16 - 12.30	5	1.75	
12.31 - 12.45	10	0.88	
Jumlah total	35	4.45	
12.01 - 12.15	12	0.75	4.45
12.16 - 12.30	5	1.80	
12.31 - 12.45	10	0.90	
12.46 - 13.00	9	1.00	
Jumlah total	36	4.45	
12.01 - 12.15	12	0.75	4.45
12.16 - 12.30	5	1.80	
12.31 - 12.45	10	0.90	
12.46 - 13.00	9	1.00	
Jumlah total	36	4.45	
12.31 - 12.45	10	1.15	4.19
12.46 - 13.00	9	1.28	
13.01 - 13.15	16	0.72	
13.16 - 13.30	11	1.05	
Jumlah total	46	4.19	
12.46 - 13.00	9	1.31	4.18
13.01 - 13.15	16	0.73	
13.16 - 13.30	11	1.07	
13.31 - 13.45	11	1.07	
Jumlah total	47	4.18	

Headway AKDP 27 Hari Sabtu 19 November 2005

Interval Jam	Volume	$\frac{Vol.kend \times jam}{4 \times (vol.kend.per15menit)}$	PHF
14.46 - 15.00	9	0.75	4.29
15.01 - 15.15	8	0.84	
15.16 - 15.30	5	1.35	
15.31 - 15.45	5	1.35	
Jumlah total	27	4.29	
15.01 - 15.15	8	0.81	4.23
15.16 - 15.30	5	1.30	
15.31 - 15.45	5	1.30	
15.46 - 16.00	8	0.81	
Jumlah total	26	4.23	
15.16 - 15.30	5	1.05	4.51
15.31 - 15.45	5	1.05	
15.46 - 16.00	8	0.66	
16.01 - 16.15	3	1.75	
Jumlah total	21	4.51	
15.31 - 15.45	5	0.90	5.21
15.46 - 16.00	8	0.56	
16.01 - 16.15	3	1.50	
16.16 - 16.30	2	2.25	
Jumlah total	18	5.21	
15.46 - 16.00	8	0.47	5.47
16.01 - 16.15	3	1.25	
16.16 - 16.30	2	1.88	
16.31 - 16.45	2	1.88	
Jumlah total	15	5.47	
16.01 - 16.15	3	0.83	4.17
16.16 - 16.30	2	1.25	
16.31 - 16.45	2	1.25	
16.46 - 17.00	3	0.83	
Jumlah total	10	4.17	
16.16 - 16.30	2	1.13	4.13
16.31 - 16.45	2	1.13	
16.46 - 17.00	3	0.75	
17.01 - 17.15	2	1.13	
Jumlah total	9	4.13	

16.31 - 16.45	2	1.13	4.13
16.46 - 17.00	3	0.75	
17.01 - 17.15	2	1.13	
17.16 - 17.30	2	1.13	
Jumlah total	9	4.13	
16.46 - 17.00	3	0.75	4.13
17.01 - 17.15	2	1.13	
17.16 - 17.30	2	1.13	
17.31 - 17.45	2	1.13	
Jumlah total	9	4.13	
17.01 - 17.15	2	1.38	4.68
17.16 - 17.30	2	1.38	
17.31 - 17.45	2	1.38	
17.46 - 18.00	5	0.55	
Jumlah total	11	4.68	

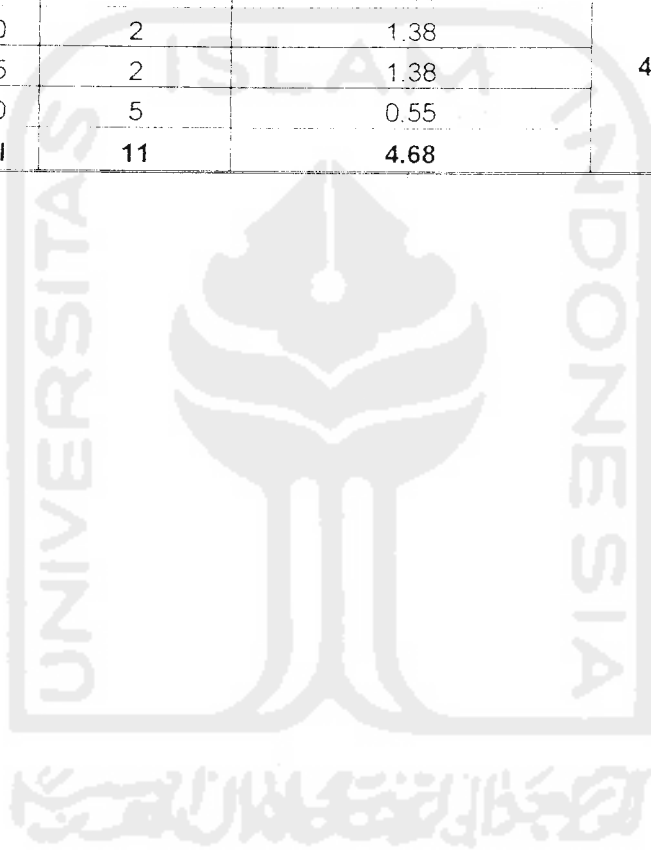

Lampiran 6

Tabel Waktu Tunggu dan Headway Kendaraan di Terminal

Hari Sabtu 19 November 2005 Jam 06.00-18.00

*Lampiran 6.A Tabel Waktu tunggu dan Headway
AKAP*

*Lampiran 6.B Tabel Waktu tunggu dan Headway
AKDP Seat 55*

*Lampiran 6.C Tabel Waktu tunggu dan Headway
AKDP Seat 27*

*Lampiran 6.D Tabel Waktu tunggu dan Headway
AKDP Seat 16*

*Lampiran 6.E Tabel Waktu tunggu dan Headway
ANGKOT*

*Lampiran 6.F Tabel Waktu tunggu dan Headway
ADES*

*Lampiran 6.G Tabel Waktu tunggu dan Headway
Mobil Pengantar/penjemput*

*Lampiran 6.H Tabel Waktu tunggu dan Headway
Sepeda Motor*

TABEL WAKTU TUNGGU DAN HEADWAY AKAP
Waktu Survei = SABTU, 19 Nov 2005

Jam Survei = 17.00 - 18.00 WIB

No	No Plat	Jenis Angkutan	Waktu Kendaraan		Wtr (menit)		Headway (menit)
			Masuk	Keluar	Wtr Klr - Wtr Msk	Msk No 2 - Msk No 1	
1	AA 2524 CA	AKAP	17.02	17.05			
2	AA 1639 AB	AKAP	17.05	17.09	3		3
3	AA 1733 AB	AKAP	17.05	17.1	4		0
4	AA 1412 AA	AKAP	17.07	17.12	5		2
5	AA 2565 CA	AKAP	17.09	17.11	5		2
6	AA 1510 AA	AKAP	17.11	17.13	2		2
7	AA 1615 FE	AKAP	17.13	17.16	2		2
8	AA 2577 BA	AKAP	17.14	17.19	3		1
9	AA 1660 FE	AKAP	17.17	17.25	5		3
10	AA 2518 AA	AKAP	17.2	17.25	8		3
11	AA 1651 FE	AKAP	17.22	17.25	5		2
12	AA 1725 AA	AKAP	17.23	17.25	3		1
13	AA 1608 AB	AKAP	17.23	17.25	2		2
14	AA 1608 AB	AKAP	17.25	17.29	4		1
15	AA 2605 A	AKAP	17.26	17.28	2		2
16	AA 1412 AA	AKAP	17.28	17.32	4		1
17	AA 2607 CA	AKAP	17.29	17.31	2		1
18	AA 2540 CA	AKAP	17.3	17.32	2		0
19	AA 1475 AA	AKAP	17.3	17.32	2		2
20	AA 1748 AA	AKAP	17.32	17.35	3		1
21	AA 1830 AB	AKAP	17.33	17.35	2		1
22	AA 2570 AB	AKAP	17.34	17.38	4		4
23	AA 1745 AA	AKAP	17.38	17.4	2		2
24	AA 1635 AA	AKAP	17.4	17.45	5		2
25	AA 2522 CA	AKAP	17.42	17.44	2		3
26	AA 1640 AA	AKAP	17.45	17.46	1		2
27	AA 2660 CE	AKAP	17.47	17.51	4		0
28	AA 2661 E	AKAP	17.47	17.52	5		2
29	AA 1635 AA	AKAP	17.49	17.52	3		2
30	AA 2543 CA	AKAP	17.51	17.53	2		2
	AA 2625 AA	AKAP	17.53	17.55	2		0

TABEL WAKTU TUNGGU DAN HEADWAY AKDP 55 SEAT

Waktu survei = sabtu, 19 Nov 2005

Jam Survei = 06.00 -07.00 WIB

No	No Plat	Jenis Angkutan	Waktu Kendaraan		Wtr (menit) Wtr Klr - Wtr Msk	Headway (menit) Msk No 2 - Msk No 1
			Masuk	Keluar		
1	R2851E	AKDP 55	6.15	6.21	6	29
2	R 2742 BA	AKDP 55	6.44	6.48	4	22

TABEL WAKTU TUNGGU DAN HEADWAY AKDP 55 SEAT

Waktu survei = sabtu, 19 Nov 2005

Jam Survei = 07.00 -08.00 WIB

No	No Plat	Jenis Angkutan	Waktu Kendaraan		Wtr (menit) Wtr Klr - Wtr Msk	Headway (menit) Msk No 2 - Msk No 1
			Masuk	Keluar		
1	AD1516AD	AKDP 55	7.06	7.10	4	13
2	AA1648AL	AKDP 55	7.19	7.24	5	14
3	AA1665BH	AKDP 55	7.33	7.36	3	12
4	A 1552BE	AKDP 55	7.45	7.49	4	26

TABEL WAKTU TUNGGU DAN HEADWAY AKDP 55 SEAT

Waktu survei = sabtu, 19 Nov 2005

Jam Survei = 08.00 -09.00 WIB

No	No Plat	Jenis Angkutan	Waktu Kendaraan		Wtr (menit) Wtr Klr - Wtr Msk	Headway (menit) Msk No 2 - Msk No 1
			Masuk	Keluar		
1	AA 1532E	AKDP 55	8.11	8.13	2	28
2	AA2314AE	AKDP 55	8.39	8.44	5	11
3	AA1424AA	AKDP 55	8.50	8.52	2	7
4	R 2837BA	AKDP 55	8.57	8.59	2	0

TABEL WAKTU TUNGGU DAN HEADWAY AKDP 55 SEAT

Waktu survei = sabtu, 19 Nov 2005

Jam Survei = 09.00 -10.00 WIB

No	No Plat	Jenis Angkutan	Waktu Kendaraan		Wtr (menit) Wtr Klr - Wtr Msk	Headway (menit) Msk No 2 - Msk No 1
			Masuk	Keluar		
1	AA 2824AB	AKDP 55	9.05	9.09	4	6
2	R 2738 BA	AKDP 55	9.11	9.12	1	8
3	AA 2530 F	AKDP 55	9.19	9.23	4	10
4	AA 1557BF	AKDP 55	9.29	9.34	5	10
5	R 2528 BA	AKDP 55	9.39	9.42	3	2
6	R 2917 A	AKDP 55	9.41	9.44	3	8
7	AA1573AA	AKDP 55	9.49	9.51	2	3
8	AA 1532AE	AKDP 55	9.52	9.55	3	3
9	AA 2826AE	AKDP 55	9.55	9.59	4	10

TABEL WAKTU TUNGGU DAN HEADWAY AKDP 55 SEAT

Waktu survei = sabtu, 19 Nov 2005

Jam Survei = 10.00 -11.00 WIB

No	No Plat	Jenis Angkutan	Waktu Kendaraan		Wtr (menit) Wtr Klr - Wtr Msk	Headway (menit) Msk No 2 - Msk No 1
			Masuk	Keluar		
1	K 1718 AB	AKDP 55	10.05	10.09	4	14
2	R 2743 ED	AKDP 55	10.19	10.22	3	6
3	K 1407 BB	AKDP 55	10.25	10.28	3	5
4	R 2852 C	AKDP 55	10.30	10.34	4	6
5	K 2804 C	AKDP 55	10.36	10.39	3	7
6	R 1567 BA	AKDP 55	10.43	10.46	3	6
7	AA 1527 H	AKDP 55	10.49	10.53	4	1
8	AD2730AD	AKDP 55	10.50	10.54	4	5
9	AA 2784 A	AKDP 55	10.55	10.59	4	22

TABEL WAKTU TUNGGU DAN HEADWAY AKDP 55 SEAT

Waktu survei = sabtu, 19 Nov 2005

Jam Survei = 11.00 -12.00 WIB

No	No Plat	Jenis Angkutan	Waktu Kendaraan		Wtr (menit) Wtr Klr - Wtr Msk	Headway (menit) Msk No 2 - Msk No 1
			Masuk	Keluar		
1	AA1667AA	AKDP 55	11.17	11.25	8	22
2	R 2850 G	AKDP 55	11.39	11.44	5	13
3	AA2765AA	AKDP 55	11.52	11.56	4	20

TABEL WAKTU TUNGGU DAN HEADWAY AKDP 55 SEAT

Waktu survei = sabtu, 19 Nov 2005

Jam Survei = 12.00 -13.00 WIB

No	No Plat	Jenis Angkutan	Waktu Kendaraan		Wtr (menit) Wtr Klr - Wtr Msk	Headway (menit) Msk No 2 - Msk No 1
			Masuk	Keluar		
1	AD2578DE	AKDP 55	12.12	12.15	3	12
2	AA1673AD	AKDP 55	12.24	12.30	6	12
3	AA 2769 F	AKDP 55	12.36	12.39	3	13
4	K 3245 D	AKDP 55	12.49	12.55	6	32

TABEL WAKTU TUNGGU DAN HEADWAY AKDP 55 SEAT

Waktu survei = sabtu, 19 Nov 2005

Jam Survei = 13.00 -14.00 WIB

No	No Plat	Jenis Angkutan	Waktu Kendaraan		Wtr (menit) Wtr Klr - Wtr Msk	Headway (menit) Msk No 2 - Msk No 1
			Masuk	Keluar		
1	R 2851 E	AKDP 55	13.21	13.25	4	18
2	R 2742 BA	AKDP 55	13.39	13.46	7	11
3	AA 1553BF	AKDP 55	13.50	13.55	5	27

TABEL WAKTU TUNGGU DAN HEADWAY AKDP 55 SEAT

Waktu survei = sabtu, 19 Nov 2005

Jam Survei = 14.00 -15.00 WIB

No	No Plat	Jenis Angkutan	Waktu Kendaraan		Wtr (menit)	Headway (menit)
			Masuk	Keluar	Wtr Klr - Wtr Msk	Msk No 2 - Msk No 1
1	AD1517AD	AKDP 55	14.17	14.25	8	18
2	AA1424AE	AKDP 55	14.35	14.39	4	12
3	AB2738AB	AKDP 55	14.47	14.57	10	40

TABEL WAKTU TUNGGU DAN HEADWAY AKDP 55 SEAT

Waktu survei = sabtu, 19 Nov 2005

Jam Survei = 15.00 -16.00 WIB

No	No Plat	Jenis Angkutan	Waktu Kendaraan		Wtr (menit)	Headway (menit)
			Masuk	Keluar	Wtr Klr - Wtr Msk	Msk No 2 - Msk No 1
1	R 2640 BA	AKDP 55	15.27	15.35	8	13
2	AA 1552BE	AKDP 55	15.40	15.47	7	36

TABEL WAKTU TUNGGU DAN HEADWAY AKDP 55 SEAT

Waktu survei = sabtu, 19 Nov 2005

Jam Survei = 16.00 -17.00 WIB

No	No Plat	Jenis Angkutan	Waktu Kendaraan		Wtr (menit)	Headway (menit)
			Masuk	Keluar	Wtr Klr - Wtr Msk	Msk No 2 - Msk No 1
1	AA1557BF	AKDP 55	16.16	16.23	7	22
2	AA2314AE	AKDP 55	16.38	16.42	4	14
3	AA1424 AA	AKDP 55	16.52	16.58	6	31

TABEL WAKTU TUNGGU DAN HEADWAY AKDP 55 SEAT

Waktu survei = sabtu, 19 Nov 2005

Jam Survei = 17.00 -18.00 WIB

No	No Plat	Jenis Angkutan	Waktu Kendaraan		Wtr (menit)	Headway (menit)
			Masuk	Keluar	Wtr Klr - Wtr Msk	Msk No 2 - Msk No 1
1	R 2738 BA	AKDP 55	17.29	17.39	10	0

TABEL WAKTU TUNGGU DAN HEADWAY AKDP 27 SEAT

Waktu survei = sabtu, 19 Nov 2005

Jam Survei = 06.00 -07.00 WIB

No	No Plat	Jenis Angkutan	Waktu Kendaraan		Wtr (menit)		Headway (menit)	
			Masuk	Keluar	Wtr Klr - Wtr Msk	Msk No 2 - Msk No 1		
1	AA 2873 AE	AKDP 27	6.05	6.07	2		3	
2	AA 1573 AE	AKDP 27	6.08	6.10	2		3	
3	AA 1574 AE	AKDP 27	6.11	6.13	2		3	
4	AA 2624 AE	AKDP 27	6.14	6.15	1		2	
5	AA 2947 E	AKDP 27	6.16	6.17	1		3	
6	AA 1604 E	AKDP 27	6.19	6.21	2		3	
7	AA 2593 AE	AKDP 27	6.22	6.24	2		3	
8	AA 1611 AE	AKDP 27	6.25	6.26	1		3	
9	AA 2878 AE	AKDP 27	6.28	6.30	2		3	
10	AA 1619 AE	AKDP 27	6.31	6.32	1		3	
11	AA 2623 AE	AKDP 27	6.34	6.35	1		3	
12	AA 1610 AE	AKDP 27	6.37	6.38	1		1	
13	AA 1449 AE	AKDP 27	6.38	6.39	1		4	
14	AA 1604 AE	AKDP 27	6.42	6.45	3		3	
15	AA 2947 AE	AKDP 27	6.45	6.48	3		4	
16	AA 2902 E	AKDP 27	6.49	6.50	1		2	
17	AA 2973 E	AKDP 27	6.51	6.53	2		2	
18	AA 2909 E	AKDP 27	6.53	6.54	1		2	
19	AA 2989 AE	AKDP 27	6.55	6.57	2		3	
20	AA 1570 AE	AKDP 27	6.58	7.01	3		4	

TABEL WAKTU TUNGGU DAN HEADWAY AKDP 27 SEAT

Waktu survei = sabtu, 19 Nov 2005

Jam Survei = 07.00 -08.00 WIB

No	No Plat	Jenis Angkutan	Waktu Kendaraan		Wtr (menit)		Headway (menit)	
			Masuk	Keluar	Wtr Klr - Wtr Msk	Msk No 2 - Msk No 1		
1	AA 1406 CF	AKDP 27	7.02	7.03	1		2	
2	AA 2844 E	AKDP 27	7.04	7.05	1		2	
3	AA 2614 AE	AKDP 27	7.06	7.07	1		2	
4	AA 2565 AE	AKDP 27	7.08	7.09	1		1	
5	AA 1420 AE	AKDP 27	7.09	7.10	1		2	
6	AA 1569 AE	AKDP 27	7.11	7.12	1		2	
7	AA 1546 AE	AKDP 27	7.13	7.14	1		2	
8	AA 1487 AE	AKDP 27	7.15	7.16	1		2	
9	AA 2625 AE	AKDP 27	7.17	7.18	1		3	
10	AA 2841 AE	AKDP 27	7.20	7.22	2		3	
11	AA 1609 BF	AKDP 27	7.23	7.24	1		2	
12	AA 2718 AE	AKDP 27	7.25	7.26	1		2	
13	AA 1564 AE	AKDP 27	7.27	7.28	1		1	
14	AA 1749 AE	AKDP 27	7.28	7.29	1		1	
15	AA 2845 AE	AKDP 27	7.29	7.30	1		2	
16	AA 2506 AE	AKDP 27	7.31	7.32	1		2	
17	AA 2959 E	AKDP 27	7.33	7.35	2		1	
18	AA 2844 AE	AKDP 27	7.34	7.35	1		2	

TABEL WAKTU TUNGGU DAN HEADWAY AKDP 27 SEAT

Waktu survei = sabtu, 19 Nov 2005

Jam Survei = 07.00 -08.00 WIB

No	No Plat	Jenis Angkutan	Waktu Kendaraan		Wtr (menit)	Headway (menit)
			Masuk	Keluar	Wtr Klir - Wtr Msk	Msk No 2 - Msk No 1
19	AA 1606 AE	AKDP 27	7.36	7.37	1	2
20	AA 2951 AE	AKDP 27	7.38	7.39	1	1
21	AA 1476 AE	AKDP 27	7.39	7.40	1	2
22	AA 1583 AE	AKDP 27	7.41	7.42	1	1
23	AA 1620 AE	AKDP 27	7.42	7.43	1	2
24	AA 1408 CF	AKDP 27	7.44	7.45	1	1
25	AA 1417 AE	AKDP 27	7.45	7.46	1	3
26	AA 1567 AE	AKDP 27	7.48	7.49	1	1
27	AA 2525 CA	AKDP 27	7.49	7.51	2	3
28	AA 1504 AE	AKDP 27	7.52	7.53	1	2
29	AA 1455 AE	AKDP 27	7.54	7.55	1	2
30	AA 2615 AE	AKDP 27	7.56	7.57	1	2
31	AA 1619 AE	AKDP 27	7.58	7.59	1	1
32	AA 1611 AE	AKDP 27	7.59	8.01	2	3

TABEL WAKTU TUNGGU DAN HEADWAY AKDP 27 SEAT

Waktu survei = sabtu, 19 Nov 2005

Jam Survei = 08.00 -09.00 WIB

No	No Plat	Jenis Angkutan	Waktu Kendaraan		Wtr (menit)	Headway (menit)
			Masuk	Keluar	Wtr Klir - Wtr Msk	Msk No 2 - Msk No 1
1	AA 2873 CF	AKDP 27	8.02	8.03	1	1
2	AA 1474 AE	AKDP 27	8.03	8.04	1	1
3	AA 1746 CF	AKDP 27	8.04	8.05	1	2
4	AA 1610 AE	AKDP 27	8.06	8.07	1	2
5	AA 1490 AE	AKDP 27	8.08	8.09	1	1
6	AA 2593 AE	AKDP 27	8.09	8.10	1	1
7	AA 1574 AE	AKDP 27	8.10	8.11	1	2
8	AA 1462 AE	AKDP 27	8.12	8.13	1	2
9	AA 2627 AE	AKDP 27	8.14	8.15	1	2
10	AA 2901 E	AKDP 27	8.16	8.17	1	2
11	AA 2971 E	AKDP 27	8.18	8.19	1	1
12	AA 2901 E	AKDP 27	8.19	8.20	1	1
13	AA 2718 E	AKDP 27	8.20	8.21	1	1
14	AA 1604 AE	AKDP 27	8.21	8.23	2	2
15	AA 1421 AE	AKDP 27	8.23	8.24	1	2
16	AA 2947 AE	AKDP 27	8.25	8.26	1	2
17	AA 1407 CF	AKDP 27	8.27	8.29	2	1
18	AA 1421 AE	AKDP 27	8.28	8.29	1	2
19	AA 2989 E	AKDP 27	8.30	8.31	1	2
20	AA 2565 AE	AKDP 27	8.32	8.33	1	1
21	AA 2841 E	AKDP 27	8.33	8.34	1	0
22	AA 2855 AE	AKDP 27	8.33	8.34	1	2
23	AA 2845 E	AKDP 27	8.35	8.36	1	2
24	AA 1457 AE	AKDP 27	8.37	8.38	1	0

TABEL WAKTU TUNGGU DAN HEADWAY AKDP 27 SEAT

Waktu survei = sabtu, 19 Nov 2005

Jam Survei = 08.00 -09.00 WIB

No	No Plat	Jenis Angkutan	Waktu Kendaraan		Wtr (menit)	Headway (menit)
			Masuk	Keluar	Wtr Klr - Wtr Msk	Msk No 2 - Msk No 1
25	AA 1564 AE	AKDP 27	8.37	8.39	2	1
26	AA 2700 E	AKDP 27	8.38	8.39	1	2
27	AA 1507 AE	AKDP 27	8.40	8.41	1	0
28	AA 2951 AE	AKDP 27	8.40	8.42	2	1
29	AA 1622 AE	AKDP 27	8.41	8.42	1	1
30	AA 1607 AE	AKDP 27	8.42	8.43	1	2
31	AA 1606 AE	AKDP 27	8.44	8.45	1	1
32	AA 1583 AE	AKDP 27	8.45	8.46	1	1
33	AA 2788 E	AKDP 27	8.46	8.47	1	2
34	AA 1621 E	AKDP 27	8.48	8.49	1	1
35	AA 2902 AE	AKDP 27	8.49	8.50	1	1
36	AA 1504 AA	AKDP 27	8.50	8.51	1	0
37	AA 2509 E	AKDP 27	8.50	8.52	2	1
38	AA 1568 AA	AKDP 27	8.51	8.52	1	1
39	AA 2854 AE	AKDP 27	8.52	8.53	1	1
40	AA 1611 AE	AKDP 27	8.53	8.54	1	0
41	AA 1486 BB	AKDP 27	8.53	8.54	1	1
42	AA 2787 CA	AKDP 27	8.54	8.55	1	2
43	AA 2570 AE	AKDP 27	8.56	8.57	1	1
44	AA 1610 AE	AKDP 27	8.57	8.59	2	1
45	AA 1490 AE	AKDP 27	8.58	8.59	1	3

TABEL WAKTU TUNGGU DAN HEADWAY AKDP 27 SEAT

Waktu survei = sabtu, 19 Nov 2005

Jam Survei = 09.00 -10.00 WIB

No	No Plat	Jenis Angkutan	Waktu Kendaraan		Wtr (menit)	Headway (menit)
			Masuk	Keluar	Wtr Klr - Wtr Msk	Msk No 2 - Msk No 1
1	AA 2873 AE	AKDP 27	9.01	9.02	1	1
2	AA 1573 AE	AKDP 27	9.02	9.03	1	1
3	AA 1574 AE	AKDP 27	9.03	9.04	1	0
4	AA 2624 AE	AKDP 27	9.03	9.05	2	1
5	AA 2947 E	AKDP 27	9.04	9.05	1	1
6	AA 1604 E	AKDP 27	9.05	9.06	1	1
7	H 2844 AD	AKDP 27	9.06	9.08	2	1
8	AA 1468 AE	AKDP 27	9.07	9.08	1	1
9	AA 1516 AE	AKDP 27	9.08	9.09	1	0
10	AA 1457 AE	AKDP 27	9.08	9.10	2	1
11	AA 1475 AE	AKDP 27	9.09	9.11	2	1
12	AA 2844 AE	AKDP 27	9.10	9.11	1	1
13	AA 2702 AE	AKDP 27	9.11	9.12	1	1
14	AA 1407 AB	AKDP 27	9.12	9.13	1	1
15	H 2855 AD	AKDP 27	9.13	9.14	1	1
16	AA 1417 AE	AKDP 27	9.14	9.15	1	1
17	AA 1570 AE	AKDP 27	9.15	9.16	1	1

TABEL WAKTU TUNGGU DAN HEADWAY AKDP 27 SEAT

Waktu survei = sabtu, 19 Nov 2005

Jam Survei = 09.00 -10.00 WIB

No	No Plat	Jenis Angkutan	Waktu Kendaraan		Wtr (menit)	Headway (menit)
			Masuk	Keluar	Wtr Klir - Wtr Msk	Msk No 2 - Msk No 1
18	AA 1567 AE	AKDP 27	9.16	9.18	2	0
19	AA 1504 AE	AKDP 27	9.16	9.17	1	2
20	AA 1417 AE	AKDP 27	9.18	9.20	2	1
21	AA 1583 E	AKDP 27	9.19	9.20	1	1
22	AA 1620 AE	AKDP 27	9.20	9.21	1	1
23	AA 1474 AE	AKDP 27	9.21	9.22	1	2
24	AA 2593 AE	AKDP 27	9.23	9.24	1	1
25	AA 1611 AE	AKDP 27	9.24	9.25	1	1
26	AA 2878 AE	AKDP 27	9.25	9.26	1	1
27	AA 1619 AE	AKDP 27	9.26	9.27	1	0
28	AA 2623 AE	AKDP 27	9.26	9.29	3	1
29	AA 1610 AE	AKDP 27	9.27	9.28	1	1
30	AA 1449 AE	AKDP 27	9.28	9.29	1	1
31	AA 1604 AE	AKDP 27	9.29	9.30	1	2
32	AA 2947 AE	AKDP 27	9.31	9.33	2	1
33	AA 2902 E	AKDP 27	9.32	9.34	2	2
34	AA 2973 E	AKDP 27	9.34	9.36	2	1
35	AA 2909 E	AKDP 27	9.35	9.37	2	1
36	AA 2989 AE	AKDP 27	9.36	9.38	2	2
37	AA 2565 AF	AKDP 27	9.38	9.40	2	2
38	AA 1421 AE	AKDP 27	9.40	9.42	2	1
39	AA 1407 AE	AKDP 27	9.41	9.43	2	1
40	AA 1571 AE	AKDP 27	9.42	9.44	2	1
41	AA 2841 AA	AKDP 27	9.43	9.45	2	2
42	AA 2845 E	AKDP 27	9.45	9.47	2	2
43	AA 1607 AE	AKDP 27	9.47	9.48	1	1
44	AA 1407 CF	AKDP 27	9.48	9.49	1	2
45	AA 1458 AE	AKDP 27	9.50	9.51	1	1
46	AA 2842 E	AKDP 27	9.51	9.52	1	1
47	AA 1570 AE	AKDP 27	9.52	9.53	1	2
48	AA 2700 E	AKDP 27	9.54	9.55	1	1
49	AA 1622 AF	AKDP 27	9.55	9.56	1	1
50	AA 1607 AE	AKDP 27	9.56	9.57	1	1
51	AA 2788 E	AKDP 27	9.57	9.59	2	1
52	AA 1504 AE	AKDP 27	9.58	10.01	3	1
53	AA 1621 AE	AKDP 27	9.59	10.01	2	2

TABEL WAKTU TUNGGU DAN HEADWAY AKDP 27 SEAT

Waktu survei = sabtu, 19 Nov 2005

Jam Survei = 10.00 -11.00 WIB

No	No Plat	Jenis Angkutan	Waktu Kendaraan		Wtr (menit)	Headway (menit)
			Masuk	Keluar	Wtr Klr - Wtr Msk	Msk No 2 - Msk No 1
1	AA 2819 E	AKDP 27	10.01	10.02	1	1
2	AA 2950 E	AKDP 27	10.02	10.03	1	1
3	AA 1567 AA	AKDP 27	10.03	10.04	1	1
4	H 2509 D	AKDP 27	10.04	10.05	1	0
5	H 2854 AD	AKDP 27	10.04	10.06	2	1
6	AA 1568 AA	AKDP 27	10.05	10.06	1	1
7	AA 1611 AE	AKDP 27	10.06	10.07	1	0
8	AA 1548 AE	AKDP 27	10.06	10.07	1	1
9	AA 1609 BF	AKDP 27	10.07	10.08	1	1
10	AA 1490 AE	AKDP 27	10.08	10.09	1	1
11	AA 2570 AD	AKDP 27	10.09	10.10	1	1
12	AA 1439 BF	AKDP 27	10.10	10.11	1	1
13	AA 1573 AE	AKDP 27	10.11	10.12	1	2
14	H 2844 D	AKDP 27	10.13	10.14	1	1
15	AA 2624 AF	AKDP 27	10.14	10.15	1	1
16	AA 1488 AE	AKDP 27	10.15	10.16	1	2
17	AA 1457 AE	AKDP 27	10.17	10.18	1	1
18	AA 2844 E	AKDP 27	10.18	10.19	1	2
19	AA 1408 CF	AKDP 27	10.20	10.21	1	1
20	AA 1476 AE	AKDP 27	10.21	10.22	1	1
21	AA 2855 AD	AKDP 27	10.22	10.23	1	2
22	AA 2951 E	AKDP 27	10.24	10.25	1	1
23	AA 2906 E	AKDP 27	10.25	10.26	1	2
24	AA 2506 AE	AKDP 27	10.27	10.28	1	1
25	AA 1583 AE	AKDP 27	10.28	10.29	1	2
26	AA 1567 AA	AKDP 27	10.30	10.32	2	1
27	AA 1746 BF	AKDP 27	10.31	10.32	1	1
28	AA 2844 E	AKDP 27	10.32	10.33	1	2
29	AA 1620 AE	AKDP 27	10.34	10.35	1	2
30	AA 1518 BE	AKDP 27	10.36	10.37	1	2
31	AA 1474 AE	AKDP 27	10.38	10.39	1	1
32	AA 1458 AE	AKDP 27	10.39	10.40	1	2
33	AA 2953 E	AKDP 27	10.41	10.42	1	1
34	AA 2819 E	AKDP 27	10.42	10.43	1	2
35	AA 1611 AE	AKDP 27	10.44	10.45	1	1
36	AA 1916 AE	AKDP 27	10.45	10.46	1	1
37	AA 2873 E	AKDP 27	10.46	10.47	1	2
38	AA 1568 AE	AKDP 27	10.48	10.50	2	1
39	AA 1610 AE	AKDP 27	10.49	10.50	1	0
40	AA 1604 AE	AKDP 27	10.49	10.51	2	4
41	AA 1574 AE	AKDP 27	10.53	10.54	1	1
42	AA 2977 E	AKDP 27	10.54	10.55	1	1
43	AA 2902 E	AKDP 27	10.55	10.56	1	2
44	AA 2947 E	AKDP 27	10.57	10.58	1	1

TABEL WAKTU TUNGGU DAN HEADWAY AKDP 27 SEAT

Waktu survei = sabtu, 19 Nov 2005

Jam Survei = 10.00 -11.00 WIB

No	No Plat	Jenis Angkutan	Waktu Kendaraan		Wtr (menit)	Headway (menit)
			Masuk	Keluar	Wtr Klr - Wtr Msk	Msk No 2 - Msk No 1
45	AA 2909 E	AKDP 27	10.58	10.59	1	1
46	AA 2556 AE	AKDP 27	10.59	11.01	2	2

TABEL WAKTU TUNGGU DAN HEADWAY AKDP 27 SEAT

Waktu survei = sabtu, 19 Nov 2005

Jam Survei = 11.00 -12.00 WIB

No	No Plat	Jenis Angkutan	Waktu Kendaraan		Wtr (menit)	Headway (menit)
			Masuk	Keluar	Wtr Klr - Wtr Msk	Msk No 2 - Msk No 1
1	AA 2989 E	AKDP 27	11.01	11.02	1	1
2	AA 1407 CF	AKDP 27	11.02	11.03	1	1
3	AA 1570 AE	AKDP 27	11.03	11.04	1	1
4	AA 1457 AE	AKDP 27	11.04	11.05	1	0
5	AA 2842 E	AKDP 27	11.04	11.05	1	1
6	AA 2700 E	AKDP 27	11.05	11.06	1	1
7	AA 1621 AE	AKDP 27	11.06	11.07	1	1
8	AA 2606 AE	AKDP 27	11.07	11.08	1	1
9	AA 1607 AE	AKDP 27	11.08	11.09	1	1
10	AA 1622 AE	AKDP 27	11.09	11.10	1	1
11	AA 2951 E	AKDP 27	11.10	11.11	1	1
12	AA 1504 AA	AKDP 27	11.11	11.12	1	1
13	H 2509 D	AKDP 27	11.12	11.13	1	1
14	AA 1504 AE	AKDP 27	11.13	11.14	1	1
15	AA 1620 AE	AKDP 27	11.14	11.15	1	0
16	AA 1603 AE	AKDP 27	11.14	11.16	2	1
17	AA 2788 E	AKDP 27	11.15	11.16	1	1
18	AA 1568 AA	AKDP 27	11.16	11.17	1	1
19	AA 2614 AE	AKDP 27	11.17	11.18	1	2
20	AA 2950 E	AKDP 27	11.19	11.20	1	2
21	AA 2855 AD	AKDP 27	11.21	11.23	2	2
22	AA 1711 BF	AKDP 27	11.23	11.24	1	1
23	AA 1458 AE	AKDP 27	11.24	11.25	1	1
24	AA 2878 AE	AKDP 27	11.25	11.26	1	1
25	AA 1487 BF	AKDP 27	11.26	11.27	1	2
26	AA 1260 AF	AKDP 27	11.28	11.29	1	1
27	AA 1440 AE	AKDP 27	11.29	11.30	1	1
28	AA 1619 AE	AKDP 27	11.30	11.31	1	1
29	AA 2615 AE	AKDP 27	11.31	11.32	1	1
30	AA 1443 AE	AKDP 27	11.32	11.33	1	1
31	AA 2977 E	AKDP 27	11.33	11.34	1	1
32	AA 1408 CF	AKDP 27	11.34	11.35	1	1
33	AA 2593 AE	AKDP 27	11.35	11.36	1	2
34	AA 1572 AE	AKDP 27	11.37	11.39	2	1
35	AA 1421 AE	AKDP 27	11.38	11.39	1	1
36	AA 1408 CF	AKDP 27	11.39	11.40	1	1

TABEL WAKTU TUNGGU DAN HEADWAY AKDP 27 SEAT

Waktu survei = sabtu, 19 Nov 2005

Jam Survei = 11.00 -12.00 WIB

No	No Plat	Jenis Angkutan	Waktu Kendaraan		Wtr (menit) Wtr Klr - Wtr Msk	Headway (menit) Msk No 2 - Msk No 1
			Masuk	Keluar		
37	AA 2565 AF	AKDP 27	11.40	11.41	1	1
38	AA 1420 AE	AKDP 27	11.41	11.42	1	1
39	AA 1569 AE	AKDP 27	11.42	11.43	1	2
40	AA 1540 AE	AKDP 27	11.44	11.45	1	1
41	AA 2971 E	AKDP 27	11.45	11.46	1	2
42	AA 2841 E	AKDP 27	11.47	11.49	2	3
43	AA 2625 AF	AKDP 27	11.50	11.51	1	2
44	AA 2972 E	AKDP 27	11.52	11.53	1	1
45	AA 2576 AE	AKDP 27	11.53	11.54	1	2
46	AA 2845 E	AKDP 27	11.55	11.56	1	1
47	AA 1613 AE	AKDP 27	11.56	11.57	1	2
48	AA 2506 AE	AKDP 27	11.58	12.01	3	1
49	AA 2951 E	AKDP 27	11.59	12.01	2	2

TABEL WAKTU TUNGGU DAN HEADWAY AKDP 27 SEAT

Waktu survei = sabtu, 19 Nov 2005

Jam Survei = 12.00 -13.00 WIB

No	No Plat	Jenis Angkutan	Waktu Kendaraan		Wtr (menit) Wtr Klr - Wtr Msk	Headway (menit) Msk No 2 - Msk No 1
			Masuk	Keluar		
1	AA 1606 AE	AKDP 27	12.01	12.02	1	1
2	AA 2906 E	AKDP 27	12.02	12.03	1	2
3	AA 1583 AE	AKDP 27	12.04	12.05	1	0
4	AA 1408 CF	AKDP 27	12.04	12.05	1	1
5	AA 2819 E	AKDP 27	12.05	12.06	1	1
6	AA 1504 AA	AKDP 27	12.06	12.07	1	1
7	AA 1507 AA	AKDP 27	12.07	12.08	1	1
8	AA 1611 AE	AKDP 27	12.08	12.09	1	2
9	AA 1620 AE	AKDP 27	12.10	12.11	1	1
10	AA 1619 AE	AKDP 27	12.11	12.12	1	1
11	AA 1248 BF	AKDP 27	12.12	12.13	1	1
12	AA 1548 AE	AKDP 27	12.13	12.14	1	4
13	AA 1408 CF	AKDP 27	12.17	12.20	3	5
14	AA 2883 A	AKDP 27	12.22	12.24	2	1
15	AA 1572 AE	AKDP 27	12.23	12.24	1	2
16	AA 1610 AE	AKDP 27	12.25	12.28	3	4
17	AA 2718 BE	AKDP 27	12.29	12.32	3	2
18	AA 1490 AE	AKDP 27	12.31	12.33	2	4
19	AA 1443 E	AKDP 27	12.35	12.36	1	1
20	AA 1537 AE	AKDP 27	12.36	12.37	1	1
21	AA 1574 AE	AKDP 27	12.37	12.38	1	1
22	AA 2901 E	AKDP 27	12.38	12.39	1	1
23	AA 1569 AE	AKDP 27	12.39	12.41	2	1
24	AA 2947 AE	AKDP 27	12.40	12.41	1	1
25	AA 2989 AE	AKDP 27	12.41	12.42	1	1

TABEL WAKTU TUNGGU DAN HEADWAY AKDP 27 SEAT

Waktu survei = sabtu, 19 Nov 2005

Jam Survei = 12.00 -13.00 WIB

No	No Plat	Jenis Angkutan	Waktu Kendaraan		Wtr (menit) Wtr Klr - Wtr Msk	Headway (menit) Msk No 2 - Msk No 1
			Masuk	Keluar		
26	AA 2565 AF	AKDP 27	12.42	12.43	1	3
27	AA 1563 AE	AKDP 27	12.45	12.46	1	3
28	AA 2902 E	AKDP 27	12.48	12.49	1	1
29	AA 1603 AE	AKDP 27	12.49	12.50	1	2
30	AA 2909 E	AKDP 27	12.51	12.52	1	1
31	AA 1587 AE	AKDP 27	12.52	12.53	1	1
32	AA 2842 E	AKDP 27	12.53	12.54	1	1
33	AA 2876 E	AKDP 27	12.54	12.55	1	1
34	AA 2973 AE	AKDP 27	12.55	12.56	1	2
35	AA 2700 E	AKDP 27	12.57	12.58	1	1
36	AA 1570 AE	AKDP 27	12.58	12.59	1	3

TABEL WAKTU TUNGGU DAN HEADWAY AKDP 27 SEAT

Waktu survei = sabtu, 19 Nov 2005

Jam Survei = 13.00 -14.00 WIB

No	No Plat	Jenis Angkutan	Waktu Kendaraan		Wtr (menit) Wtr Klr - Wtr Msk	Headway (menit) Msk No 2 - Msk No 1
			Masuk	Keluar		
1	AA 2788 E	AKDP 27	13.01	13.02	1	1
2	AA 1607 AE	AKDP 27	13.02	13.03	1	1
3	AA 2841 E	AKDP 27	13.03	13.04	1	2
4	AA 1749 BF	AKDP 27	13.05	13.05	0	0
5	AA 1446 BD	AKDP 27	13.05	13.06	1	1
6	AA 1609 CF	AKDP 27	13.06	13.07	1	1
7	AA 2972 E	AKDP 27	13.07	13.08	1	2
8	AA 1573 AE	AKDP 27	13.09	13.10	1	1
9	AA 2624 AF	AKDP 27	13.10	13.11	1	1
10	AA 1564 E	AKDP 27	13.11	13.12	1	1
11	AA 2576 AE	AKDP 27	13.12	13.13	1	1
12	AA 2506 AE	AKDP 27	13.13	13.14	1	1
13	AA 1439 BF	AKDP 27	13.14	13.15	1	0
14	H 2844 HD	AKDP 27	13.14	13.15	1	1
15	AA 2845 E	AKDP 27	13.15	13.16	1	0
16	AA 1588 AE	AKDP 27	13.15	13.17	2	1
17	AA 1421 AE	AKDP 27	13.16	13.17	1	1
18	AA 1606 AE	AKDP 27	13.17	13.18	1	1
19	AA 2594 AB	AKDP 27	13.18	13.19	1	1
20	AA 2951 E	AKDP 27	13.19	13.20	1	1
21	AA 2523 BA	AKDP 27	13.20	13.21	1	1
22	AA 1468 AE	AKDP 27	13.21	13.22	1	1
23	AA 1476 AE	AKDP 27	13.22	13.23	1	3
24	AA 2908 E	AKDP 27	13.25	13.26	1	1
25	AA 2919 E	AKDP 27	13.26	13.27	1	1
26	AA 1408 CF	AKDP 27	13.27	13.28	1	2
27	AA 2552 E	AKDP 27	13.29	13.30	1	2

TABEL WAKTU TUNGGU DAN HEADWAY AKDP 27 SEAT

Waktu survei = sabtu, 19 Nov 2005

Jam Survei = 13.00 -14.00 WIB

No	No Plat	Jenis Angkutan	Waktu Kendaraan		Wtr (menit)		Headway (menit) Msk No 2 - Msk No 1
			Masuk	Keluar	Wtr Klr - Wtr Msk		
28	AA 1520 AE	AKDP 27	13.31	13.32			
29	AA 1417 AE	AKDP 27	13.32	13.33	1		1
30	AA 1657 AA	AKDP 27	13.33	13.34	1		1
31	AA 1811 AE	AKDP 27	13.35	13.36	1		2
32	AA 1619 AE	AKDP 27	13.37	13.38	1		2
33	AA 2815 AE	AKDP 27	13.37	13.38	1		0
34	AA 2873 E	AKDP 27	13.38	13.39	1		1
35	AA 1447 AE	AKDP 27	13.40	13.41	1		2
36	AA 2963 F	AKDP 27	13.41	13.42	1		1
37	AA 1746 BF	AKDP 27	13.43	13.44	1		2
38	AA 2473 AE	AKDP 27	13.45	13.46	1		2
39	AA 1406 CE	AKDP 27	13.47	13.48	1		2
40	AA 1610 AE	AKDP 27	13.48	13.49	1		1
41	AA 1572 AE	AKDP 27	13.49	13.50	1		1
42	AA 1542 BF	AKDP 27	13.51	13.52	1		2
43	AA 2625 AE	AKDP 27	13.52	13.54	2		1
44	AA 1604 AE	AKDP 27	13.53	13.54	1		1
45	AA 1574 AE	AKDP 27	13.54	13.55	1		2
46	AA 2901 E	AKDP 27	13.56	13.58	2		2
47	AA 2977 E	AKDP 27	13.58	13.59	1		3

TABEL WAKTU TUNGGU DAN HEADWAY AKDP 27 SEAT

Waktu survei = sabtu, 19 Nov 2005

Jam Survei = 14.00 -15.00 WIB

No	No Plat	Jenis Angkutan	Waktu Kendaraan		Wtr (menit)		Headway (menit) Msk No 2 - Msk No 1
			Masuk	Keluar	Wtr Klr - Wtr Msk		
1	AA 1709 AE	AKDP 27	14.01	14.02			
2	AA 2947 E	AKDP 27	14.02	14.03	1		1
3	AA 1420 AE	AKDP 27	14.03	14.04	1		1
4	AA 2989 E	AKDP 27	14.05	14.06	1		2
5	AA 2909 E	AKDP 27	14.06	14.07	1		1
6	AA 2565 BF	AKDP 27	14.07	14.08	1		1
7	AA 2941 E	AKDP 27	14.07	14.08	1		0
8	AA 1407 CA	AKDP 27	14.08	14.10	2		1
9	AA 2576 E	AKDP 27	14.10	14.11	1		2
10	AA 1587 AE	AKDP 27	14.11	14.12	1		1
11	AA 1603 AE	AKDP 27	14.12	14.13	1		1
12	AA 2845 E	AKDP 27	14.13	14.14	1		1
13	AA 2919 E	AKDP 27	14.15	14.16	1		2
14	AA 1564 AE	AKDP 27	14.16	14.17	1		1
15	AA 2842 E	AKDP 27	14.17	14.18	1		1
16	AA 2906 E	AKDP 27	14.18	14.20	2		1
17	AA 2942 E	AKDP 27	14.20	14.21	1		2
18	AA 2972 E	AKDP 27	14.21	14.22	1		1
							2

TABEL WAKTU TUNGGU DAN HEADWAY AKDP 27 SEAT
 Waktu survei = sabtu, 19 Nov 2005

Jam Survei = 14.00 -15.00 WIB

No	No Plat	Jenis Angkutan	Waktu Kendaraan		Wtr (menit)	Headway (menit)
			Masuk	Keluar	Wtr Klr - Wtr Msk	Msk No 2 - Msk No 1
19	AA 1457 AE	AKDP 27	14.23	14.24	1	1
20	AA 2951 E	AKDP 27	14.24	14.27	3	4
21	AA 1606 AE	AKDP 27	14.28	14.29	1	2
22	AA 1622 AF	AKDP 27	14.30	14.31	1	1
23	AA 1570 AE	AKDP 27	14.31	14.32	1	2
24	AA 2506 AE	AKDP 27	14.33	14.34	1	2
25	AA 1607 AE	AKDP 27	14.35	14.36	1	1
26	AA 2788 E	AKDP 27	14.36	14.37	1	1
27	AA 1621 AE	AKDP 27	14.37	14.38	1	1
28	AA 2526 CA	AKDP 27	14.38	14.39	1	1
29	AA 2902 E	AKDP 27	14.39	14.40	1	1
30	AA 1443 AE	AKDP 27	14.40	14.41	1	1
31	AA 1610 AE	AKDP 27	14.45	14.47	2	5
32	AA 2901 E	AKDP 27	14.46	14.48	2	1
33	AA 1587 AE	AKDP 27	14.49	14.50	1	3
34	AA 2786 CA	AKDP 27	14.51	14.52	1	2
35	AA 1457 AE	AKDP 27	14.52	14.53	1	1
36	AA 1407 CE	AKDP 27	14.53	14.54	1	1
37	AA 1622 AE	AKDP 27	14.55	14.56	1	2
38	AA 1568 E	AKDP 27	14.56	14.57	1	1
39	AA 2788 E	AKDP 27	14.57	14.58	1	1
40	H 2509 D	AKDP 27	14.59	15.01	2	2

TABEL WAKTU TUNGGU DAN HEADWAY AKDP 27 SEAT
 Waktu survei = sabtu, 19 Nov 2005

Jam Survei = 15.00 -16.00 WIB

No	No Plat	Jenis Angkutan	Waktu Kendaraan		Wtr (menit)	Headway (menit)
			Masuk	Keluar	Wtr Klr - Wtr Msk	Msk No 2 - Msk No 1
1	AA 2842 E	AKDP 27	15.01	15.02	1	1
2	AA 2624 AF	AKDP 27	15.02	15.03	1	1
3	AA 1488 AE	AKDP 27	15.03	15.04	1	2
4	AA 1457 AE	AKDP 27	15.05	15.06	1	1
5	AA 2844 E	AKDP 27	15.06	15.08	2	3
6	AA 1408 CF	AKDP 27	15.09	15.11	2	1
7	AA 1476 AE	AKDP 27	15.10	15.12	2	3
8	AA 2855 AD	AKDP 27	15.13	15.15	2	6
9	AA 2951 E	AKDP 27	15.19	15.22	3	3
10	AA 2901 E	AKDP 27	15.22	15.24	2	3
11	AA 2506 AE	AKDP 27	15.25	15.26	1	2
12	AA 1583 AE	AKDP 27	15.27	15.29	2	3
13	AA 1567 AA	AKDP 27	15.30	15.32	2	2
14	AA 1746 BF	AKDP 27	15.32	15.33	1	3
15	AA 2844 E	AKDP 27	15.35	15.38	3	5
16	AA 1620 AE	AKDP 27	15.40	15.42	2	3

TABEL WAKTU TUNGGU DAN HEADWAY AKDP 27 SEAT
Waktu survei = sabtu, 19 Nov 2005

No	No Plat	Jenis Angkutan	Waktu Kendaraan		Wtr (menit)		Headway (menit) Msk No 2 - Msk No 1
			Masuk	Keluar	Wtr Klr - Wtr Msk		
17	AA 2989 E	AKDP 27	15.43	15.45			
18	AA 2565 AE	AKDP 27	15.44	15.46	2		1
19	AA 2841 E	AKDP 27	15.48	15.49	2		4
20	AA 2855 AE	AKDP 27	15.50	15.52	1		2
21	AA 2845 E	AKDP 27	15.51	15.52	2		1
22	AA 1457 AE	AKDP 27	15.53	15.55	1		2
23	AA 1564 AE	AKDP 27	15.54	15.55	2		1
24	AA 2700 E	AKDP 27	15.58	15.59	1		4
25	AA 1507 AE	AKDP 27	15.59	16.01	1		1
26	AA 1462 AE	AKDP 27	15.59	16.02	2		0
					3		6

TABEL WAKTU TUNGGU DAN HEADWAY AKDP 27 SEAT
Waktu survei = sabtu, 19 Nov 2005

No	No Plat	Jenis Angkutan	Waktu Kendaraan		Wtr (menit)		Headway (menit) Msk No 2 - Msk No 1
			Masuk	Keluar	Wtr Klr - Wtr Msk		
1	AA 2873 CF	AKDP 27	16.05	16.07			
2	AA 1474 AE	AKDP 27	16.10	16.13	2		5
3	AA 1746 CF	AKDP 27	16.14	16.19	3		4
4	AA 1610 AE	AKDP 27	16.22	16.25	5		8
5	AA 1490 AE	AKDP 27	16.28	16.32	3		6
6	AA 2593 AE	AKDP 27	16.31	16.35	4		3
7	AA 1574 AE	AKDP 27	16.39	16.46	4		8
8	AA 1462 AE	AKDP 27	16.49	16.56	7		10
9	AA 2845 E	AKDP 27	16.53	16.58	7		4
10	AA 1613 AE	AKDP 27	16.59	17.03	5		6
					4		8

TABEL WAKTU TUNGGU DAN HEADWAY AKDP 27 SEAT
Waktu survei = sabtu, 19 Nov 2005

No	No Plat	Jenis Angkutan	Waktu Kendaraan		Wtr (menit)		Headway (menit) Msk No 2 - Msk No 1
			Masuk	Keluar	Wtr Klr - Wtr Msk		
1	AA 1443 E	AKDP 27	17.07	17.10			
2	AA 1537 AE	AKDP 27	17.13	17.15	3		6
3	AA 1574 AE	AKDP 27	17.19	17.25	2		6
4	AA 2901 E	AKDP 27	17.28	17.32	6		9
5	AA 1569 AE	AKDP 27	17.35	17.38	4		7
6	AA 2947 AE	AKDP 27	17.39	17.44	3		4
7	AA 2989 AE	AKDP 27	17.46	17.48	5		7
8	AA 2565 AF	AKDP 27	17.49	17.53	2		3
9	AA 1563 AE	AKDP 27	17.54	17.56	4		5
10	AA 2902 E	AKDP 27	17.55	17.57	2		1
11	AA 1603 AE	AKDP 27	17.57	17.59	2		2
					2		0

TABEL WAKTU TUNGGU DAN HEADWAY AKDP 16 SEAT
 Waktu survei = sabtu, 19 Nov 2005

Jam Survei = 06.00 -07.00 WIB

No	No Plat	Jenis Angkutan	Waktu Kendaraan		Wtr (menit) Wtr Klr - Wtr Msk	Headway (menit) Msk No 2 - Msk No 1
			Masuk	Keluar		
1	AA 1626 AA	AKDP 16	6.01	6.02	1	4
2	AA 1582 AE	AKDP 16	6.05	6.08	3	1
3	AA 2793 AE	AKDP 16	6.06	6.08	2	2
4	AA 1739 AE	AKDP 16	6.08	6.09	1	2
5	AA 1508 AE	AKDP 16	6.10	6.12	2	3
6	AA 2942 AE	AKDP 16	6.13	6.16	3	5
7	AA 2968 AE	AKDP 16	6.18	6.22	4	7
8	AA 1422 AE	AKDP 16	6.25	6.27	2	3
9	AA 1401 AE	AKDP 16	6.28	6.29	1	1
10	AA 2990 E	AKDP 16	6.29	6.31	2	3
11	AA 2976 AE	AKDP 16	6.32	6.33	1	3
12	AA 1429 AE	AKDP 16	6.35	6.39	4	4
13	AA 1408 AE	AKDP 16	6.39	6.41	2	4
14	AA 1554 AE	AKDP 16	6.43	6.45	2	2
15	AA 1627 AE	AKDP 16	6.45	6.46	1	2
16	AA 1526 BF	AKDP 16	6.47	6.48	1	2
17	AA 2694 AE	AKDP 16	6.49	6.50	1	2
18	AA 1485 CA	AKDP 16	6.51	6.52	1	2
19	AA 2757 BB	AKDP 16	6.53	6.54	1	2
20	AA 1439 E	AKDP 16	6.55	6.57	2	3
21	AA 2961 AE	AKDP 16	6.58	6.59	1	0
22	AA 1418 AE	AKDP 16	6.58	6.59	1	1
23	AA 1473 AE	AKDP 16	6.59	7.01	2	2

TABEL WAKTU TUNGGU DAN HEADWAY AKDP 16 SEAT
 Waktu survei = sabtu, 19 Nov 2005

Jam Survei = 07.00 -08.00 WIB

No	No Plat	Jenis Angkutan	Waktu Kendaraan		Wtr (menit) Wtr Klr - Wtr Msk	Headway (menit) Msk No 2 - Msk No 1
			Masuk	Keluar		
1	AA 2752 CA	AKDP 16	7.01	7.02	1	1
2	AA 1539 AE	AKDP 16	7.02	7.03	1	1
3	AA 2603 E	AKDP 16	7.03	7.04	1	2
4	AA 1400 AE	AKDP 16	7.05	7.06	1	0
5	AA 1523 AE	AKDP 16	7.05	7.06	1	2
6	AA 1628 AE	AKDP 16	7.07	7.08	1	0
7	AA 2516 BB	AKDP 16	7.07	7.09	2	1
8	AA 1595 BB	AKDP 16	7.08	7.09	1	1
9	AA 1509 BB	AKDP 16	7.09	7.10	1	1
10	AA 2771 BA	AKDP 16	7.10	7.11	1	2
11	AA 2948 E	AKDP 16	7.12	7.13	1	0
12	AA 1627 AE	AKDP 16	7.12	7.13	1	1
13	AA 1463 AE	AKDP 16	7.13	7.14	1	1
14	AA 2987 AE	AKDP 16	7.14	7.15	1	1
15	AA 2787 CA	AKDP 16	7.15	7.16	1	1

TABEL WAKTU TUNGGU DAN HEADWAY AKDP 16 SEAT
 Waktu survei = sabtu, 19 Nov 2005

Jam Survei = 07.00 -08.00 WIB

No	No Plat	Jenis Angkutan	Waktu Kendaraan		Wtr (menit) Wtr Klr - Wtr Msk	Headway (menit) Msk No 2 - Msk No 1
			Masuk	Keluar		
16	AA 1421 AE	AKDP 16	7.16	7.17	1	0
17	AA 1428 AE	AKDP 16	7.16	7.18	2	1
18	AA 1503 AE	AKDP 16	7.17	7.18	1	1
19	AA 1572 AE	AKDP 16	7.18	7.19	1	1
20	AA 1406 CF	AKDP 16	7.19	7.20	1	3
21	AA 1591 AE	AKDP 16	7.22	7.23	1	3
22	AA 1460 E	AKDP 16	7.25	7.26	1	2
23	AA 1443 AE	AKDP 16	7.27	7.28	1	2
24	AA 2912 E	AKDP 16	7.29	7.31	2	4
25	AA 2755 CA	AKDP 16	7.33	7.34	1	2
26	AA 2786 CA	AKDP 16	7.35	7.36	1	2
27	AA 2986 AE	AKDP 16	7.37	7.38	1	1
28	AA 1568 BB	AKDP 16	7.38	7.39	1	1
29	AA 2990 AE	AKDP 16	7.39	7.40	1	2
30	AA 1585 BB	AKDP 16	7.41	7.42	1	1
31	AA 2638 E	AKDP 16	7.42	7.43	1	1
32	AA 1416 AE	AKDP 16	7.43	7.44	1	2
33	AA 1419 AE	AKDP 16	7.45	7.46	1	2
34	AA 2958 AE	AKDP 16	7.47	7.48	1	2
35	AA 1628 AA	AKDP 16	7.49	7.51	2	2
36	AA 2756 CA	AKDP 16	7.51	7.52	1	2
37	AA 2529 AE	AKDP 16	7.53	7.54	1	2
38	AA 2933 AB	AKDP 16	7.55	7.56	1	2
39	AA 2883 E	AKDP 16	7.57	7.58	1	1
40	AA 1556 AE	AKDP 16	7.58	7.59	1	1
41	AA 1400 AE	AKDP 16	7.59	8.01	2	2

TABEL WAKTU TUNGGU DAN HEADWAY AKDP 16 SEAT
 Waktu survei = sabtu, 19 Nov 2005

Jam Survei = 08.00 -09.00 WIB

No	No Plat	Jenis Angkutan	Waktu Kendaraan		Wtr (menit) Wtr Klr - Wtr Msk	Headway (menit) Msk No 2 - Msk No 1
			Masuk	Keluar		
1	AA 1614AE.	AKDP 16	8.01	8.02	1	1
2	AA 1422 AE	AKDP 16	8.02	8.03	1	2
3	AA 1561 BD	AKDP 16	8.03	8.04	1	0
4	AA 1505 BB	AKDP 16	8.05	8.06	1	1
5	AA 2976 AE	AKDP 16	8.05	8.06	1	1
6	AA 1456 BF	AKDP 16	8.06	8.07	1	1
7	AA 1530 AE	AKDP 16	8.07	8.08	1	1
8	AA 1565 AE	AKDP 16	8.08	8.09	1	3
9	AA 2994 E	AKDP 16	8.09	8.10	1	2
10	AA 1845 B	AKDP 16	8.12	8.15	3	2
11	AA 1627 E	AKDP 16	8.14	8.16	2	2
12	AA 1571 AE	AKDP 16	8.16	8.17	1	1

TABEL WAKTU TUNGGU DAN HEADWAY AKDP 16 SEAT
Waktu survei = sabtu, 19 Nov 2005

No	No Plat	Jenis Angkutan	Waktu Kendaraan		Jam Survei = 08.00 -09.00 WIB	
			Masuk	Keluar	Wtr (menit)	Headway (menit)
					Wtr Klr - Wtr Msk	Msk No 2 - Msk No 1
13	AA 1418 AE	AKDP 16	8.17	8.19	2	3
14	AA 2982 AE	AKDP 16	8.20	8.22	2	3
15	AA 1430 AE	AKDP 16	8.23	8.24	1	2
16	AA 1440 AE	AKDP 16	8.25	8.26	1	2
17	AA 1495 AE	AKDP 16	8.27	8.28	1	2
18	AA 1479 AE	AKDP 16	8.29	8.31	2	3
19	AA 1516 AE	AKDP 16	8.32	8.33	1	3
20	AA 1483 AE	AKDP 16	8.35	8.36	1	3
21	AA 2967 AE	AKDP 16	8.38	8.39	1	1
22	AA 1626 AE	AKDP 16	8.39	8.40	1	2
23	AA 1089 AE	AKDP 16	8.41	8.43	2	2
24	AA 2603 E	AKDP 16	8.43	8.44	1	2
25	AA 2993 E	AKDP 16	8.45	8.46	1	3
26	AA 2516 BA	AKDP 16	8.48	8.49	1	3
27	AA 1408 AE	AKDP 16	8.51	8.52	1	1
28	AA 1489 AE	AKDP 16	8.52	8.53	1	0
29	AA 1539 AE	AKDP 16	8.52	8.53	1	1
30	AA 1628 AE	AKDP 16	8.53	8.54	1	1
31	AA 2942 E	AKDP 16	8.54	8.55	1	1
32	AA 1509 AE	AKDP 16	8.55	8.56	1	0
33	AA 1475 AE	AKDP 16	8.55	8.56	1	1
34	AA 1847 BF	AKDP 16	8.56	8.57	1	1
35	AA 1401 AE	AKDP 16	8.57	8.58	1	1
36	AA 1429 AE	AKDP 16	8.58	8.59	1	3

TABEL WAKTU TUNGGU DAN HEADWAY AKDP 16 SEAT
Waktu survei = sabtu, 19 Nov 2005

No	No Plat	Jenis Angkutan	Waktu Kendaraan		Jam Survei = 09.00 -10.00 WIB	
			Masuk	Keluar	Wtr (menit)	Headway (menit)
					Wtr Klr - Wtr Msk	Msk No 2 - Msk No 1
1	AA 2579 AE	AKDP 16	9.01	9.02	1	1
2	AA 2771 BA	AKDP 16	9.02	9.03	1	2
3	AA 2990 CE	AKDP 16	9.04	9.05	1	1
4	AA 2634 E	AKDP 16	9.05	9.06	1	1
5	AA 2948 AE	AKDP 16	9.06	9.07	1	1
6	AA 2531 AB	AKDP 16	9.07	9.08	1	1
7	AA 1595 BB	AKDP 16	9.08	9.09	1	1
8	AA 2912 A	AKDP 16	9.09	9.10	1	1
9	AA 1462 AE	AKDP 16	9.10	9.11	1	0
10	AA 2913 AE	AKDP 16	9.10	9.12	2	3
11	AA 2793 AE	AKDP 16	9.13	9.14	1	1
12	AA 2968 E	AKDP 16	9.14	9.15	1	1
13	AA 1492 AE	AKDP 16	9.15	9.16	1	2
14	AA 2658 AB	AKDP 16	9.17	9.18	1	1

TABEL WAKTU TUNGGU DAN HEADWAY AKDP 16 SEAT
 Waktu survei = sabtu, 19 Nov 2005

Jam Survei = 09.00 - 10.00 WIB

No	No Plat	Jenis Angkutan	Waktu Kendaraan		Wtr (menit)		Headway (menit) Msk No 2 - Msk No 1
			Masuk	Keluar	Wtr Klr - Wtr Msk		
15	AA 2932 D	AKDP 16	9.18	9.19		1	
16	AA 1554 AA	AKDP 16	9.20	9.21		1	2
17	AA 2517 BA	AKDP 16	9.21	9.22		1	1
18	AA 2958 E	AKDP 16	9.23	9.24		1	2
19	AA 1509 AE	AKDP 16	9.25	9.26		1	2
20	AA 2865 AE	AKDP 16	9.26	9.27		1	1
21	AA 1505 BB	AKDP 16	9.26	9.27		1	0
22	AA 1483 BF	AKDP 16	9.27	9.28		1	1
23	AA 1565 AE	AKDP 16	9.28	9.29		1	1
24	AA 1414 AE	AKDP 16	9.29	9.30		1	1
25	AA 2959 E	AKDP 16	9.29	9.31		1	0
26	AA 2994 E	AKDP 16	9.30	9.31		2	1
27	AA 1495 AE	AKDP 16	9.31	9.32		1	1
28	AA 2787 CA	AKDP 16	9.32	9.33		1	1
29	AA 2516 BA	AKDP 16	9.33	9.34		1	1
30	AA 2976 E	AKDP 16	9.34	9.35		1	1
31	AA 1422 AE	AKDP 16	9.34	9.35		1	0
32	R 2933 D	AKDP 16	9.34	9.35		1	0
33	AA 2868 E	AKDP 16	9.36	9.37		1	2
34	AA 2982 E	AKDP 16	9.38	9.39		1	2
35	AA 1408 AE	AKDP 16	9.39	9.40		1	1
36	AA 1627 AA	AKDP 16	9.40	9.42		1	1
37	AA 1571 AE	AKDP 16	9.41	9.42		2	1
38	AA 1479 AE	AKDP 16	9.41	9.42		1	0
39	AA 2998 AE	AKDP 16	9.42	9.43		1	1
40	AA 2517 AE	AKDP 16	9.43	9.44		1	1
41	AA 1430 AE	AKDP 16	9.45	9.46		1	2
42	AA 1508 AE	AKDP 16	9.47	9.48		1	2
43	AA 2589 B	AKDP 16	9.48	9.49		1	1
44	AA 1462 AE	AKDP 16	9.49	9.50		1	1
45	AA 2756 CA	AKDP 16	9.50	9.51		1	1
46	AA 1483 BB	AKDP 16	9.50	9.51		1	0
47	AA 2993 E	AKDP 16	9.51	9.52		1	1
48	AA 1418 AE	AKDP 16	9.52	9.53		1	1
49	AA 1401 AE	AKDP 16	9.53	9.54		1	1
50	AA 2579 BA	AKDP 16	9.55	9.56		1	2
51	AA 2691 E	AKDP 16	9.57	9.58		1	2
52	AA 2694 E	AKDP 16	9.58	9.59		1	1
53	AA 1626 AA	AKDP 16	9.59	10.01		1	1
						2	2

TABEL WAKTU TUNGGU DAN HEADWAY AKDP 16 SEAT

Waktu survei = sabtu, 19 Nov 2005

Jam Survei = 10.00 - 11.00 WIB

No	No Plat	Jenis Angkutan	Waktu Kendaraan		Wtr (menit)	Headway (menit)
			Masuk	Keluar	Wtr Klr - Wtr Msk	Msk No 2 - Msk No 1
1	AA 1739 AA	AKDP 16	10.01	10.02	1	1
2	AA 1485 BB	AKDP 16	10.02	10.03	1	2
3	AA 1492 AE	AKDP 16	10.04	10.05	1	0
4	AA 1622 AE	AKDP 16	10.04	10.05	1	1
5	AA 2865 E	AKDP 16	10.05	10.06	1	2
6	AA 2658 AB	AKDP 16	10.07	10.08	1	0
7	AA 2859 E	AKDP 16	10.07	10.09	2	1
8	AA 1429 E	AKDP 16	10.08	10.09	1	1
9	AA 4812 AE	AKDP 16	10.09	10.10	1	2
10	AA 1626 AA	AKDP 16	10.11	10.12	1	0
11	AA 2516 BB	AKDP 16	10.11	10.13	2	1
12	AA 2531 AB	AKDP 16	10.12	10.13	1	1
13	AA 2976 E	AKDP 16	10.13	10.14	1	1
14	AA 2634 E	AKDP 16	10.14	10.15	1	1
15	AA 1526 DF	AKDP 16	10.15	10.16	1	1
16	AA 2959 E	AKDP 16	10.16	10.17	1	1
17	AA 2968 E	AKDP 16	10.17	10.18	1	1
18	AA 1485 BB	AKDP 16	10.18	10.19	1	1
19	AA 2961 E	AKDP 16	10.19	10.20	1	2
20	AA 1595 BB	AKDP 16	10.21	10.22	1	0
21	AA 2771 BA	AKDP 16	10.21	10.22	1	1
22	AA 2517 BA	AKDP 16	10.22	10.23	1	2
23	AA 1418 AE	AKDP 16	10.24	10.25	1	0
24	AA 1554 AA	AKDP 16	10.24	10.25	1	1
25	AA 2819 E	AKDP 16	10.25	10.26	1	1
26	AA 2865 E	AKDP 16	10.26	10.27	1	1
27	AA 1402 AE	AKDP 16	10.27	10.28	1	1
28	AA 1516 AE	AKDP 16	10.28	10.29	1	1
29	AA 2948 AE	AKDP 16	10.29	10.30	1	1
30	AA 2868 E	AKDP 16	10.30	10.31	1	0
31	AA 1627 AA	AKDP 16	10.30	10.31	1	2
32	AA 1618 AE	AKDP 16	10.32	10.33	1	1
33	AA 1509 BB	AKDP 16	10.33	10.34	1	1
34	AA 1473 AE	AKDP 16	10.34	10.35	1	1
35	AA 2518 BB	AKDP 16	10.35	10.36	1	2
36	AA 1463 AE	AKDP 16	10.37	10.38	1	1
37	AA 1428 AE	AKDP 16	10.38	10.39	1	1
38	AA 1447 AE	AKDP 16	10.39	10.40	1	0
39	AA 1503 AE	AKDP 16	10.39	10.40	1	0
40	AA 2987 E	AKDP 16	10.39	10.41	2	1
41	AA 1426 AE	AKDP 16	10.40	10.41	1	1
42	AA 2911 AE	AKDP 16	10.41	10.42	1	1
43	AA 2890 E	AKDP 16	10.42	10.43	1	1
44	AA 1624 AE	AKDP 16	10.43	10.44	1	1

TABEL WAKTU TUNGGU DAN HEADWAY AKDP 16 SEAT
 Waktu survei = sabtu, 19 Nov 2005

No	No Plat	Jenis Angkutan	Waktu Kendaraan		Jam Survei = 10.00 -11.00 WIB	
			Masuk	Keluar	Wtr (menit) Wtr Klr - Wtr Msk	Headway (menit) Msk No 2 - Msk No 1
45	AA 1591 AE	AKDP 16	10.44	10.45	1	1
46	AA 1466 AE	AKDP 16	10.45	10.46	1	1
47	AA 1419 AE	AKDP 16	10.46	10.47	1	1
48	AA 2752 CA	AKDP 16	10.47	10.48	1	1
49	AA 1585 BB	AKDP 16	10.48	10.49	1	1
50	AA 2988 E	AKDP 16	10.49	10.52	3	1
51	AA 2958 E	AKDP 16	10.50	10.51	1	1
52	AA 2980 E	AKDP 16	10.51	10.52	1	1
53	AA 2910 E	AKDP 16	10.52	10.53	1	1
54	AA 1421 AA	AKDP 16	10.53	10.54	1	1
55	AA 2756 CA	AKDP 16	10.54	10.55	1	1
56	AA 1522 AE	AKDP 16	10.55	10.56	1	1
57	AA 2855 AB	AKDP 16	10.57	10.58	1	2
58	AA 2959 E	AKDP 16	10.59	11.02	3	2

TABEL WAKTU TUNGGU DAN HEADWAY AKDP 16 SEAT
 Waktu survei = sabtu, 19 Nov 2005

No	No Plat	Jenis Angkutan	Waktu Kendaraan		Jam Survei = 11.00 -12.00 WIB	
			Masuk	Keluar	Wtr (menit) Wtr Klr - Wtr Msk	Headway (menit) Msk No 2 - Msk No 1
1	AA 1566 BB	AKDP 16	11.01	11.02	1	1
2	AA 2531 E	AKDP 16	11.02	11.03	1	1
3	AA 1739 AA	AKDP 16	11.03	11.04	1	1
4	AA 1556 AE	AKDP 16	11.05	11.06	1	2
5	AA 2948 E	AKDP 16	11.07	11.08	1	2
6	AA 1440 AE	AKDP 16	11.09	11.10	1	2
7	AA 2942 E	AKDP 16	11.11	11.12	1	2
8	AA 1492 AE	AKDP 16	11.12	11.13	1	1
9	AA 2990 E	AKDP 16	11.13	11.14	1	1
10	AA 1628 AE	AKDP 16	11.14	11.15	1	1
11	AA 1509 BB	AKDP 16	11.16	11.17	1	2
12	AA 2912 E	AKDP 16	11.17	11.18	1	1
13	AA 2865 E	AKDP 16	11.18	11.19	1	1
14	AA 2968 E	AKDP 16	11.19	11.20	1	1
15	AA 2958 E	AKDP 16	11.21	11.22	1	2
16	AA 1428 AE	AKDP 16	11.23	11.24	1	2
17	AA 1554 AA	AKDP 16	11.24	11.25	1	1
18	AA 2658 B	AKDP 16	11.25	11.26	1	1
19	AA 2516 BB	AKDP 16	11.26	11.27	1	1
20	AA 1526 BF	AKDP 16	11.27	11.28	1	1
21	AA 1555 AA	AKDP 16	11.28	11.30	2	1
22	AA 1503 AE	AKDP 16	11.29	11.30	1	3
23	AA 1539 AE	AKDP 16	11.32	11.33	1	3
24	AA 1475 AE	AKDP 16	11.35	11.39	4	1

TABEL WAKTU TUNGGU DAN HEADWAY AKDP 16 SEAT

Waktu survei = sabtu, 19 Nov 2005

Jam Survei = 11.00 -12.00 WIB

No	No Plat	Jenis Angkutan	Waktu Kendaraan		Wtr (menit)	Headway (menit)
			Masuk	Keluar	Wtr Klr - Wtr Msk	Msk No 2 - Msk No 1
25	AA 1618 AE	AKDP 16	11.36	11.37	1	1
26	AA 2517 BA	AKDP 16	11.37	11.38	1	2
27	AA 2987 E	AKDP 16	11.39	11.40	1	2
28	AA 2933 E	AKDP 16	11.41	11.42	1	1
29	AA 1511 AE	AKDP 16	11.42	11.43	1	2
30	AA 2995 E	AKDP 16	11.44	11.45	1	1
31	AA 1432 AE	AKDP 16	11.45	11.47	2	1
32	AA 1473 AE	AKDP 16	11.46	11.47	1	2
33	AA 2855 AB	AKDP 16	11.48	11.49	1	0
34	AA 2755 CA	AKDP 16	11.48	11.50	2	2
35	AA 1401 AE	AKDP 16	11.50	11.51	1	1
36	AA 1628 AE	AKDP 16	11.51	11.52	1	1
37	AA 1595 BB	AKDP 16	11.52	11.53	1	1
38	AA 1585 BB	AKDP 16	11.53	11.54	1	1
39	AA 2948 E	AKDP 16	11.54	11.55	1	3
40	AA 2502 E	AKDP 16	11.57	11.58	1	1
41	AA 1739 AA	AKDP 16	11.58	11.59	1	1
42	AA 1663 AE	AKDP 16	11.59	12.01	2	2

TABEL WAKTU TUNGGU DAN HEADWAY AKDP 16 SEAT

Waktu survei = sabtu, 19 Nov 2005

Jam Survei = 12.00 -13.00 WIB

No	No Plat	Jenis Angkutan	Waktu Kendaraan		Wtr (menit)	Headway (menit)
			Masuk	Keluar	Wtr Klr - Wtr Msk	Msk No 2 - Msk No 1
1	AA 1627 AE	AKDP 16	12.01	12.02	1	1
2	AA 1509 BB	AKDP 16	12.02	12.03	1	2
3	AA 2942 E	AKDP 16	12.04	12.05	1	1
4	AA 2912 E	AKDP 16	12.05	12.06	1	1
5	AA 2627 E	AKDP 16	12.06	12.07	1	1
6	AA 2608 E	AKDP 16	12.07	12.10	3	2
7	AA 2502 A	AKDP 16	12.09	12.10	1	2
8	AA 1591 AE	AKDP 16	12.11	12.12	1	1
9	AA 1590 AE	AKDP 16	12.12	12.13	1	1
10	AA 2793 E	AKDP 16	12.13	12.14	1	1
11	AA 2771 BA	AKDP 16	12.14	12.15	1	1
12	AA 2968 E	AKDP 16	12.15	12.16	1	1
13	AA 1503 AE	AKDP 16	12.16	12.17	1	2
14	AA 1554 AA	AKDP 16	12.18	12.20	2	3
15	AA 2980 AE	AKDP 16	12.21	12.22	1	1
16	AA 1555 AA	AKDP 16	12.22	12.24	2	1
17	AA 1526 BF	AKDP 16	12.23	12.24	1	0
18	AA 1421 AA	AKDP 16	12.23	12.24	1	1
19	AA 1416 E	AKDP 16	12.24	12.25	1	1
20	AA 1628 AE	AKDP 16	12.25	12.26	1	1

TABEL WAKTU TUNGGU DAN HEADWAY AKDP 16 SEAT

Waktu survei = sabtu, 19 Nov 2005

Jam Survei = 12.00 -13.00 WIB

No	No Plat	Jenis Angkutan	Waktu Kendaraan		Wtr (menit)	Headway (menit)
			Masuk	Keluar	Wtr Klr - Wtr Msk	Msk No 2 - Msk No 1
21	AA 1590 AE	AKDP 16	12.26	12.27	1	1
22	AA 2987 E	AKDP 16	12.27	12.28	1	1
23	AA 2502 A	AKDP 16	12.28	12.29	1	1
24	AA 1475 AE	AKDP 16	12.29	12.30	1	1
25	AA 1462 AE	AKDP 16	12.30	12.31	1	5
26	AA 2787 CA	AKDP 16	12.35	12.37	2	2
27	AA 2969 E	AKDP 16	12.37	12.38	1	1
28	AA 2658 AB	AKDP 16	12.38	12.39	1	1
29	AA 1422 AE	AKDP 16	12.39	12.41	2	2
30	AA 2752 CA	AKDP 16	12.41	12.42	1	2
31	AA 2757 CA	AKDP 16	12.43	12.47	4	3
32	AA 2989 E	AKDP 16	12.46	12.48	2	2
33	AA 1404 BB	AKDP 16	12.48	12.49	1	2
34	AA 2960 E	AKDP 16	12.50	12.53	3	2
35	AA 2943 E	AKDP 16	12.52	12.53	1	3
36	AA 2959 E	AKDP 16	12.55	12.56	1	2
37	AA 2988 E	AKDP 16	12.57	12.58	1	1
38	AA 1565 AE	AKDP 16	12.58	12.59	1	1
39	AA 1552 BB	AKDP 16	12.59	13.02	3	2

TABEL WAKTU TUNGGU DAN HEADWAY AKDP 16 SEAT

Waktu survei = sabtu, 19 Nov 2005

Jam Survei = 13.00 -14.00 WIB

No	No Plat	Jenis Angkutan	Waktu Kendaraan		Wtr (menit)	Headway (menit)
			Masuk	Keluar	Wtr Klr - Wtr Msk	Msk No 2 - Msk No 1
1	AA 2756 CA	AKDP 16	13.01	13.02	1	1
2	AA 2911 E	AKDP 16	13.02	13.04	2	1
3	AA 1585 BB	AKDP 16	13.03	13.04	1	1
4	AA 1539 E	AKDP 16	13.04	13.05	1	2
5	AA 2859 AE	AKDP 16	13.06	13.08	2	1
6	AA 2865 E	AKDP 16	13.07	13.08	1	0
7	A 2529 AB	AKDP 16	13.07	13.08	1	1
8	AA 1623 E	AKDP 16	13.08	13.09	1	1
9	AA 1588 E	AKDP 16	13.09	13.10	1	1
10	AA 1566 BB	AKDP 16	13.10	13.13	3	1
11	AA 1462 AE	AKDP 16	13.11	13.12	1	1
12	AA 1469 AE	AKDP 16	13.12	13.13	1	2
13	AA 2967 E	AKDP 16	13.14	13.15	1	0
14	AA 2990 E	AKDP 16	13.14	13.16	2	1
15	AA 1582 AE	AKDP 16	13.15	13.16	1	0
16	AA 1483 BF	AKDP 16	13.15	13.16	1	1
17	AA 1624 AE	AKDP 16	13.16	13.17	1	1
18	AA 2948 E	AKDP 16	13.17	13.18	1	1
19	AA 1416 AE	AKDP 16	13.18	13.19	1	1

TABEL WAKTU TUNGGU DAN HEADWAY AKDP 16 SEAT

Waktu survei = sabtu, 19 Nov 2005

Jam Survei = 13.00 -14.00 WIB

No	No Plat	Jenis Angkutan	Waktu Kendaraan		Wtr (menit)	Headway (menit)
			Masuk	Keluar	Wtr Klr - Wtr Msk	Msk No 2 - Msk No 1
20	AA 1479 AE	AKDP 16	13.19	13.20	1	2
21	AA 2796 E	AKDP 16	13.21	13.22	1	2
22	AA 1517 AE	AKDP 16	13.23	13.24	1	2
23	AA 1456 AE	AKDP 16	13.25	13.26	1	0
24	AA 1513 AE	AKDP 16	13.25	13.26	1	0
25	AA 2988 E	AKDP 16	13.25	13.27	2	1
26	AA 2516 BA	AKDP 16	13.26	13.27	1	0
27	AA 2790 AA	AKDP 16	13.26	13.28	2	2
28	AA 1415 AA	AKDP 16	13.28	13.29	1	1
29	AA 1615 AE	AKDP 16	13.29	13.30	1	2
30	AA 2758 CA	AKDP 16	13.31	13.32	1	1
31	AA 1495 AE	AKDP 16	13.32	13.33	1	2
32	AA 1475 AE	AKDP 16	13.34	13.35	1	0
33	AA 1526 BF	AKDP 16	13.34	13.35	1	1
34	AA 2910 E	AKDP 16	13.35	13.36	1	1
35	AA 2987 E	AKDP 16	13.36	13.37	1	1
36	AA 1505 BB	AKDP 16	13.37	13.38	1	0
37	AA 1422 AE	AKDP 16	13.37	13.38	1	1
38	AA 2993 E	AKDP 16	13.38	13.39	1	1
39	AA 2969 E	AKDP 16	13.39	13.40	1	2
40	AA 2751 C	AKDP 16	13.41	13.42	1	1
41	AA 1906 AE	AKDP 16	13.42	13.43	1	1
42	AA 1540 AE	AKDP 16	13.43	13.46	3	1
43	AA 2994 E	AKDP 16	13.44	13.45	1	2
44	AA 1523 AE	AKDP 16	13.46	13.48	2	3
45	AA 1400 AE	AKDP 16	13.49	13.52	3	3
46	AA 1535 AE	AKDP 16	13.52	13.54	2	1
47	AA 1421 AA	AKDP 16	13.53	13.55	2	2
48	AA 2998 E	AKDP 16	13.55	13.56	1	2
49	AA 1590 AE	AKDP 16	13.57	13.58	1	2
50	AA 2658 AE	AKDP 16	13.59	14.01	2	2

TABEL WAKTU TUNGGU DAN HEADWAY AKDP 16 SEAT

Waktu survei = sabtu, 19 Nov 2005

Jam Survei = 14.00 -15.00 WIB

No	No Plat	Jenis Angkutan	Waktu Kendaraan		Wtr (menit)	Headway (menit)
			Masuk	Keluar	Wtr Klr - Wtr Msk	Msk No 2 - Msk No 1
1	AA 1554 AA	AKDP 16	14.01	14.02	1	1
2	AA 2968 E	AKDP 16	14.02	14.03	1	1
3	AA 2989 E	AKDP 16	14.03	14.04	1	0
4	AA 2911 E	AKDP 16	14.03	14.04	1	1
5	AA 2910 E	AKDP 16	14.04	14.05	1	1
6	AA 2667 E	AKDP 16	14.05	14.06	1	0
7	AA 2090 E	AKDP 16	14.05	14.06	1	0

TABEL WAKTU TUNGGU DAN HEADWAY AKDP 16 SEAT

Waktu survei = sabtu, 19 Nov 2005

Jam Survei = 14.00 -15.00 WIB

No	No Plat	Jenis Angkutan	Waktu Kendaraan		Wtr (menit)	Headway (menit)
			Masuk	Keluar	Wtr Klr - Wtr Msk	Msk No 2 - Msk No 1
8	AA 2517 BA	AKDP 16	14.05	14.07	2	1
9	AA 1400 AE	AKDP 16	14.06	14.07	1	2
10	AA 2961 E	AKDP 16	14.08	14.09	1	0
11	AA 1486 AE	AKDP 16	14.08	14.09	1	1
12	AA 2976 E	AKDP 16	14.09	14.10	1	1
13	AA 2994 E	AKDP 16	14.10	14.11	1	2
14	AA 1526 BF	AKDP 16	14.12	14.13	1	0
15	AA 1455 AE	AKDP 16	14.12	14.13	1	1
16	AA 1566 BB	AKDP 16	14.13	14.14	1	2
17	AA 1419 AE	AKDP 16	14.15	14.16	1	1
18	AA 1579 AE	AKDP 16	14.16	14.17	1	0
19	AA 2987 E	AKDP 16	14.16	14.17	1	1
20	AA 1522 AE	AKDP 16	14.17	14.18	1	1
21	AA 1422 E	AKDP 16	14.18	14.20	2	5
22	AA 1475 AE	AKDP 16	14.23	14.25	2	5
23	AA 1628 AE	AKDP 16	14.28	14.30	2	3
24	AA 2758 CA	AKDP 16	14.31	14.33	2	2
25	AA 1505 BB	AKDP 16	14.33	14.34	1	2
26	AA 2996 AE	AKDP 16	14.35	14.36	1	2
27	AA 2615 AB	AKDP 16	14.37	14.39	2	1
28	AA 2522 BA	AKDP 16	14.38	14.39	1	1
29	AA 2865 E	AKDP 16	14.39	14.40	1	1
30	AA 2988 E	AKDP 16	14.40	14.41	1	3
31	AA 1593 BB	AKDP 16	14.43	14.44	1	2
32	AA 2531 AB	AKDP 16	14.45	14.46	1	0
33	AA 2579 BA	AKDP 16	14.45	14.46	1	3
34	AA 1618 AE	AKDP 16	14.48	14.50	2	3
35	AA 1516 AE	AKDP 16	14.51	14.52	1	1
36	AA 1556 AE	AKDP 16	14.52	14.53	1	2
37	AA 2978 E	AKDP 16	14.54	14.55	1	1
38	AA 1408 AE	AKDP 16	14.55	14.56	1	1
39	AA 2912 E	AKDP 16	14.56	14.57	1	2
40	AA 2859 AB	AKDP 16	14.58	14.59	1	1
41	AA 1453 AE	AKDP 16	14.59	15.02	3	3

TABEL WAKTU TUNGGU DAN HEADWAY AKDP 16 SEAT

Waktu survei = sabtu, 19 Nov 2005

Jam Survei = 15.00 -16.00 WIB

No	No Plat	Jenis Angkutan	Waktu Kendaraan		Wtr (menit)	Headway (menit)
			Masuk	Keluar	Wtr Klr - Wtr Msk	Msk No 2 - Msk No 1
1	AA 1566 BB	AKDP 16	15.02	15.04	2	2
2	AA 2531 E	AKDP 16	15.04	15.05	1	2
3	AA 1739 AA	AKDP 16	15.06	15.08	2	3
4	AA 1236 AE	AKDP 16	15.09	15.10	1	1

TABEL WAKTU TUNGGU DAN HEADWAY AKDP 16 SEAT

Waktu survei = sabtu, 19 Nov 2005

Jam Survei = 15.00 -16.00 WIB

No	No Plat	Jenis Angkutan	Waktu Kendaraan		Wtr (menit)	Headway (menit)
			Masuk	Keluar	Wtr Klr - Wtr Msk	Msk No 2 - Msk No 1
5	AA 2948 E	AKDP 16	15.10	15.11	1	5
6	AA 1440 AE	AKDP 16	15.15	15.17	2	3
7	AA 2942 E	AKDP 16	15.18	15.20	2	7
8	AA 1492 AE	AKDP 16	15.25	15.28	3	4
9	AA 2990 E	AKDP 16	15.29	15.30	1	0
10	AA 1628 AE	AKDP 16	15.29	15.30	1	2
11	AA 1509 BB	AKDP 16	15.31	15.33	2	4
12	AA 2092 E	AKDP 16	15.35	15.36	1	1
13	AA 2865 E	AKDP 16	15.36	15.37	1	2
14	AA 2968 E	AKDP 16	15.38	15.39	1	2
15	AA 2958 E	AKDP 16	15.40	15.42	2	2
16	AA 1428 AE	AKDP 16	15.42	15.45	3	4
17	AA 1554 AA	AKDP 16	15.46	15.47	1	3
18	AA 2658 B	AKDP 16	15.49	15.52	3	4
19	AA 2516 BB	AKDP 16	15.53	15.56	3	4
20	AA 1526 BF	AKDP 16	15.57	15.58	1	0
21	AA 1555 AA	AKDP 16	15.57	15.01	4	1
22	AA 1503 AE	AKDP 16	15.58	15.02	4	1
23	AA 1539 AE	AKDP 16	15.59	15.02	3	5

TABEL WAKTU TUNGGU DAN HEADWAY AKDP 16 SEAT

Waktu survei = sabtu, 19 Nov 2005

Jam Survei = 16.00 -17.00 WIB

No	No Plat	Jenis Angkutan	Waktu Kendaraan		Wtr (menit)	Headway (menit)
			Masuk	Keluar	Wtr Klr - Wtr Msk	Msk No 2 - Msk No 1
1	AA 1614AE.	AKDP 16	16.04	16.05	1	5
2	AA 1422 AE	AKDP 16	16.09	16.12	3	10
3	AA 1561 BD	AKDP 16	16.19	16.22	3	8
4	AA 1505 BB	AKDP 16	16.27	16.31	4	10
5	AA 2976 AE	AKDP 16	16.37	16.38	1	3
6	AA 1456 BF	AKDP 16	16.40	16.42	2	9
7	AA 1530 AE	AKDP 16	16.49	16.55	6	6
8	AA 1565 AE	AKDP 16	16.55	16.57	2	2
9	AA 2994 E	AKDP 16	16.57	16.59	2	8

TABEL WAKTU TUNGGU DAN HEADWAY AKDP 16 SEAT

Waktu survei = sabtu, 19 Nov 2005

Jam Survei = 17.00 -18.00 WIB

No	No Plat	Jenis Angkutan	Waktu Kendaraan		Wtr (menit)	Headway (menit)
			Masuk	Keluar	Wtr Klr - Wtr Msk	Msk No 2 - Msk No 1
1	AA 2579 AE	AKDP 16	17.05	17.10	5	9
2	AA 2771 BA	AKDP 16	17.14	17.16	2	7
3	AA 2990 CE	AKDP 16	17.21	17.25	4	8
4	AA 2634 E	AKDP 16	17.29	17.32	3	4
5	AA 2948 AE	AKDP 16	17.33	17.35	2	4
6	AA 2531 AB	AKDP 16	17.37	17.42	5	6
7	AA 1595 BB	AKDP 16	17.43	17.48	5	5
8	AA 2912 A	AKDP 16	17.48	17.55	7	6
9	AA 1462 AE	AKDP 16	17.54	17.58	4	2
10	AA 2913 AE	AKDP 16	17.56	17.59	3	0



TABEL WAKTU TUNGGU DAN HEADWAY ANGKOT

Waktu Survei = SABTU, 19 Nov 2005

Jam Survei = 06.00 - 07.00 WIB

No	No Plat	Jenis Angkutan	Waktu Kendaraan		Wtr (menit)	Headway (menit)
			Masuk	Keluar	Wtr Klr - Wtr Msk	Msk No 2 - Msk No 1
1	AA 1031 E	ANGKOT	6.01	6.02	1	1
2	AA 1004 AE	ANGKOT	6.02	6.03	1	1
3	AA 1005 AE	ANGKOT	6.03	6.04	1	1
4	AA 1264 AE	ANGKOT	6.04	6.05	1	1
5	AA 1028 E	ANGKOT	6.05	6.06	1	0
6	AA 1000 E	ANGKOT	6.05	6.07	2	3
7	AA 1018 AE	ANGKOT	6.08	6.09	1	1
8	AA 1005 E	ANGKOT	6.09	6.10	1	1
9	AA 1262 AE	ANGKOT	6.10	6.11	1	5
10	AA 1210 AE	ANGKOT	6.15	6.17	2	4
11	AA 1003 AE	ANGKOT	6.19	6.20	1	1
12	AA 1286 AE	ANGKOT	6.20	6.21	1	2
13	AA 1015 BE	ANGKOT	6.22	6.23	1	6
14	AA 1008 AE	ANGKOT	6.28	6.29	1	2
15	AA 1024 E	ANGKOT	6.30	6.31	1	4
16	AA 1025 BE	ANGKOT	6.34	6.35	1	4
17	AA 1286 AE	ANGKOT	6.38	6.39	1	2
18	AA 1226 AE	ANGKOT	6.40	6.44	4	5
19	AA 1322 AE	ANGKOT	6.45	6.52	7	10
20	AA 1259 AE	ANGKOT	6.55	6.58	3	2
21	AA 1026 AE	ANGKOT	6.57	6.59	2	4

TABEL WAKTU TUNGGU DAN HEADWAY ANGKOT

Waktu survei = sabtu, 19 Nov 2005

Jam Survei = 07.00 - 08.00 WIB

No	No Plat	Jenis Angkutan	Waktu Kendaraan		Wtr (menit)	Headway (menit)
			Masuk	Keluar	Wtr Klr - Wtr Msk	Msk No 2 - Msk No 1
1	AA 1025 AE	ANGKOT	7.01	7.02	1	4
2	AA 1008 AE	ANGKOT	7.05	7.06	1	1
3	AA 1015 AE	ANGKOT	7.06	7.07	1	1
4	AA 1258 AE	ANGKOT	7.07	7.08	1	1
5	AA 1004 AE	ANGKOT	7.08	7.09	1	1
6	AA 1001 E	ANGKOT	7.09	7.10	1	1
7	AA 1003 AE	ANGKOT	7.10	7.15	5	4
8	AA 1005 AE	ANGKOT	7.14	7.16	2	0
9	AA 1322 AE	ANGKOT	7.14	7.15	1	2
10	AA 1027 AE	ANGKOT	7.16	7.18	2	0
11	AA 1262 AE	ANGKOT	7.16	7.18	2	3
12	AA 1008 AE	ANGKOT	7.19	7.20	1	1
13	AA 1015 BE	ANGKOT	7.20	7.21	1	4
14	AA 1031 E	ANGKOT	7.24	7.27	3	1
15	AA 1023 AE	ANGKOT	7.25	7.28	3	7
16	AA 1003 AE	ANGKOT	7.32	7.38	6	1
17	AA 1033 AE	ANGKOT	7.33	7.34	1	0
18	AA 1259 AE	ANGKOT	7.33	7.35	2	1
19	AA 1018 AE	ANGKOT	7.34	7.36	2	1
20	AA 1210 AE	ANGKOT	7.35	7.36	1	1

TABEL WAKTU TUNGGU DAN HEADWAY ANGKOT

Waktu survei = sabtu, 19 Nov 2005

Jam Survei = 07.00 -08.00 WIB

No	No Plat	Jenis Angkutan	Waktu Kendaraan		Wtr (menit)	Headway (menit)
			Masuk	Keluar	Wtr Klr - Wtr Msk	Msk No 2 - Msk No 1
21	AA 1022 AE	ANGKOT	7.36	7.37	1	1
22	AA 1006 AE	ANGKOT	7.37	7.38	1	3
23	AA 1025 BE	ANGKOT	7.40	7.42	2	2
24	AA 1018 AE	ANGKOT	7.42	7.44	2	1
25	AA 1263 AE	ANGKOT	7.43	7.45	2	1
26	AA 1001 AE	ANGKOT	7.44	7.46	2	3
27	AA 1019 AE	ANGKOT	7.47	7.49	2	3
28	AA 1333 AE	ANGKOT	7.50	7.51	1	1
29	AA 1259 AE	ANGKOT	7.51	7.53	2	1
30	AA 1288 AE	ANGKOT	7.52	7.54	2	2
31	AA 1263 AE	ANGKOT	7.54	7.55	1	2
32	AA 1004 AE	ANGKOT	7.56	7.58	2	3
33	AA 1019 E	ANGKOT	7.59	8.00	1	2

TABEL WAKTU TUNGGU DAN HEADWAY ANGKOT

Waktu survei = sabtu, 19 Nov 2005

Jam Survei = 08.00 -09.00 WIB

No	No Plat	Jenis Angkutan	Waktu Kendaraan		Wtr (menit)	Headway (menit)
			Masuk	Keluar	Wtr Klr - Wtr Msk	Msk No 2 - Msk No 1
1	AA 1758 AE	ANGKOT	8.01	8.02	1	1
2	AA 1262 AE	ANGKOT	8.02	8.05	3	3
3	AA 1004 AE	ANGKOT	8.05	8.07	2	5
4	AA 1007 AE	ANGKOT	8.10	8.15	5	4
5	AA1001 AE	ANGKOT	8.14	8.17	3	1
6	AA 1322 AE	ANGKOT	8.15	8.16	1	0
7	AA 1015 AE	ANGKOT	8.15	8.16	1	2
8	AA 1009 E	ANGKOT	8.17	8.18	1	0
9	AA 1286 AE	ANGKOT	8.17	8.19	2	2
10	AA 1003 AE	ANGKOT	8.19	8.20	1	1
11	AA 1017 AE	ANGKOT	8.20	8.21	1	4
12	AA 1025 BE	ANGKOT	8.24	8.28	4	0
13	AA 1258 AE	ANGKOT	8.24	8.30	6	1
14	AA 1000 E	ANGKOT	8.25	8.26	1	1
15	AA 1001 AE	ANGKOT	8.26	8.27	1	1
16	AA 1322 AE	ANGKOT	8.27	8.28	1	3
17	AA 1262 AE	ANGKOT	8.30	8.33	3	3
18	AA 1033 AE	ANGKOT	8.33	8.34	1	0
19	AA 1422 AE	ANGKOT	8.33	8.34	1	0
20	AA 1286 AE	ANGKOT	8.33	8.34	1	1
21	AA 1619 AE	ANGKOT	8.34	8.35	1	1
22	AA 1020 E	ANGKOT	8.35	8.36	1	2
23	AA 1024 AE	ANGKOT	8.37	8.39	2	2
24	AA 1018 E	ANGKOT	8.39	8.40	1	4
25	AA 1028 E	ANGKOT	8.43	8.45	2	1
26	AA 1019 E	ANGKOT	8.44	8.46	2	1
27	AA 1025 BE	ANGKOT	8.45	8.46	1	2
28	AA 1015 AE	ANGKOT	8.47	8.50	3	4

TABEL WAKTU TUNGGU DAN HEADWAY ANGKOT

Waktu survei = sabtu, 19 Nov 2005

Jam Survei = 08.00 -09.00 WIB

No	No Plat	Jenis	Waktu Kendaraan		Wtr (menit)	Headway (menit)
		Angkutan	Masuk	Keluar	Wtr Klr - Wtr Msk	Msk No 2 - Msk No 1
29	AA 1018 E	ANGKOT	8.51	8.52	1	2
30	AA 1000 AE	ANGKOT	8.53	8.54	1	1
31	AA 1258 AE	ANGKOT	8.54	8.55	1	3
32	AA 1026 AE	ANGKOT	8.57	8.58	1	2
33	AA 1622 AE	ANGKOT	8.59	9.00	1	3

TABEL WAKTU TUNGGU DAN HEADWAY ANGKOT

Waktu survei = sabtu, 19 Nov 2005

Jam Survei = 09.00 -10.00 WIB

No	No Plat	Jenis	Waktu Kendaraan		Wtr (menit)	Headway (menit)
		Angkutan	Masuk	Keluar	Wtr Klr - Wtr Msk	Msk No 2 - Msk No 1
1	AA 1031 E	ANGKOT	9.02	9.03	1	1
2	AA 1004 AE	ANGKOT	9.03	9.04	1	1
3	AA 1005 AE	ANGKOT	9.04	9.05	1	2
4	AA 1364 AE	ANGKOT	9.06	9.07	1	1
5	AA 1028 E	ANGKOT	9.07	9.08	1	1
6	AA 1000 E	ANGKOT	9.08	9.10	2	0
7	AA 1005 E	ANGKOT	9.08	9.09	1	1
8	AA 1018 AE	ANGKOT	9.09	9.10	1	1
9	AA 1210 AE	ANGKOT	9.10	9.27	17	2
10	AA 1262 AE	ANGKOT	9.12	9.13	1	2
11	AA 1003 AE	ANGKOT	9.14	9.16	2	3
12	AA 1282 AE	ANGKOT	9.17	9.18	1	3
13	AA 1007 AE	ANGKOT	9.20	9.22	2	1
14	AA 1015 BE	ANGKOT	9.21	9.22	1	3
15	AA 1008 AE	ANGKOT	9.24	9.25	1	3
16	AA 1004 AE	ANGKOT	9.27	9.28	1	1
17	AA 1025 BE	ANGKOT	9.28	9.29	1	4
18	AA 1007 E	ANGKOT	9.32	9.34	2	0
19	AA 1286 AE	ANGKOT	9.32	9.34	2	1
20	AA 1000 E	ANGKOT	9.33	9.35	2	1
21	AA 1263 AE	ANGKOT	9.34	9.35	1	0
22	AA 1322 AE	ANGKOT	9.34	9.35	1	1
23	AA 1226 AE	ANGKOT	9.35	9.36	1	2
24	AA 1009 E	ANGKOT	9.37	9.39	2	2
25	AA 1015 BE	ANGKOT	9.39	9.40	1	1
26	AA 1259 AE	ANGKOT	9.40	9.41	1	1
27	AA 1262 AE	ANGKOT	9.41	9.42	1	1
28	AA 1033 AE	ANGKOT	9.42	9.43	1	1
29	AA 1322 AE	ANGKOT	9.43	9.44	1	3
30	AA 1019 AE	ANGKOT	9.46	9.48	2	0
31	AA 1023 AE	ANGKOT	9.46	9.47	1	0
32	AA 1264 E	ANGKOT	9.46	9.48	2	3
33	AA 1263 AE	ANGKOT	9.49	9.50	1	1
34	AA 1015 AE	ANGKOT	9.50	9.51	1	1
35	AA 1024 AE	ANGKOT	9.51	9.52	1	1
36	AA 1033 E	ANGKOT	9.52	9.53	1	0

TABEL WAKTU TUNGGU DAN HEADWAY ANGKOT

Waktu survei = sabtu, 19 Nov 2005

Jam Survei = 09.00 - 10.00 WIB

No	No Plat	Jenis Angkutan	Waktu Kendaraan		Wtr (menit)	Headway (menit)
			Masuk	Keluar	Wtr Klr - Wtr Msk	Msk No 2 - Msk No 1
37	AA 1028 E	ANGKOT	9.52	9.54	2	1
38	AA 1026 E	ANGKOT	9.53	9.54	1	1
39	AA 1025 AE	ANGKOT	9.54	9.55	1	4
40	AA 1019 AE	ANGKOT	9.58	9.59	1	6

TABEL WAKTU TUNGGU DAN HEADWAY ANGKOT

Waktu survei = sabtu, 19 Nov 2005

Jam Survei = 10.00 - 11.00 WIB

No	No Plat	Jenis Angkutan	Waktu Kendaraan		Wtr (menit)	Headway (menit)
			Masuk	Keluar	Wtr Klr - Wtr Msk	Msk No 2 - Msk No 1
1	AA 1000 AE	ANGKOT	10.04	10.05	1	1
2	AA 1009 AE	ANGKOT	10.05	10.06	1	1
3	AA 1025 AE	ANGKOT	10.06	10.09	3	1
4	AA 1001 E	ANGKOT	10.07	10.08	1	1
5	AA 1019 AE	ANGKOT	10.08	10.09	1	1
6	AA 1312 AE	ANGKOT	10.09	10.10	1	1
7	AA 1264 AE	ANGKOT	10.10	10.13	3	3
8	AA 1015 BE	ANGKOT	10.13	10.14	1	1
9	AA 1003 AE	ANGKOT	10.14	10.15	1	1
10	AA 1434 AE	ANGKOT	10.15	10.17	2	3
11	AA 1001 E	ANGKOT	10.18	10.19	1	1
12	AA 1818 E	ANGKOT	10.19	10.20	1	0
13	AA 1022 E	ANGKOT	10.19	10.20	1	3
14	AA 1025 BE	ANGKOT	10.22	10.23	1	1
15	AA 1019 AE	ANGKOT	10.23	10.26	3	0
16	AA 1018 AE	ANGKOT	10.23	10.26	3	4
17	AA 1017 BE	ANGKOT	10.27	10.28	1	0
18	AA 1000 AE	ANGKOT	10.27	10.28	1	1
19	AA 1001 AE	ANGKOT	10.28	10.29	1	0
20	AA 1318 E	ANGKOT	10.28	10.30	2	1
21	AA 1022 E	ANGKOT	10.29	10.30	1	2
22	AA 1288 AE	ANGKOT	10.31	10.33	2	1
23	AA 1007 AE	ANGKOT	10.32	10.35	3	1
24	AA 1004 AE	ANGKOT	10.33	10.34	1	0
25	AA 1008 AE	ANGKOT	10.33	10.34	1	1
26	AA 1204 AE	ANGKOT	10.34	10.35	1	1
27	AA 1252 AE	ANGKOT	10.35	10.36	1	1
28	AA 1003 AE	ANGKOT	10.36	10.37	1	2
29	AA 1028 AE	ANGKOT	10.38	10.39	1	1
30	AA 1017 BE	ANGKOT	10.39	10.40	1	2
31	AA 1322 AE	ANGKOT	10.41	10.42	1	1
32	AA 1004 AE	ANGKOT	10.42	10.44	2	2
33	AA 1210 AE	ANGKOT	10.44	10.45	1	1
34	AA 1007 AE	ANGKOT	10.45	10.46	1	1
35	AA 1025 BE	ANGKOT	10.46	10.47	1	1
36	AA 1018 AE	ANGKOT	10.47	10.49	2	1
37	AA 1322 AE	ANGKOT	10.48	50.00	2	2

TABEL WAKTU TUNGGU DAN HEADWAY ANGKOT

Waktu survei = sabtu, 19 Nov 2005

Jam Survei = 10.00 - 11.00 WIB

No	No Plat	Jenis	Waktu Kendaraan		Wtr (menit)	Headway (menit)
		Angkutan	Masuk	Keluar	Wtr Klr - Wtr Msk	Msk No 2 - Msk No 1
38	AA 1210 AE	ANGKOT	10.50	10.51	1	3
39	AA 1019 E	ANGKOT	10.53	10.55	2	0
40	AA 1000 AE	ANGKOT	10.53	10.54	1	0
41	AA 1264 AE	ANGKOT	10.53	10.55	2	1
42	AA 1001 AE	ANGKOT	10.54	10.56	2	2
43	AA 1210 AE	ANGKOT	10.56	10.57	1	0
44	AA 1262 AE	ANGKOT	10.56	10.58	2	1
45	AA 1017 AE	ANGKOT	10.57	10.58	1	1
46	AA 1006 AE	ANGKOT	10.58	10.59	1	1
47	AA 1258 AE	ANGKOT	10.59	11.01	2	2

TABEL WAKTU TUNGGU DAN HEADWAY ANGKOT

Waktu survei = sabtu, 19 Nov 2005

Jam Survei = 11.00 - 12.00 WIB

No	No Plat	Jenis	Waktu Kendaraan		Wtr (menit)	Headway (menit)
		Angkutan	Masuk	Keluar	Wtr Klr - Wtr Msk	Msk No 2 - Msk No 1
1	AA 1009 E	ANGKOT	11.01	11.02	1	1
2	AA 1033 E	ANGKOT	11.02	11.02	0	0
3	AA 1258 AE	ANGKOT	11.02	11.08	6	3
4	AA 1005 AE	ANGKOT	11.05	11.06	1	2
5	AA 1019 AE	ANGKOT	11.07	11.09	2	1
6	AA 1025 AE	ANGKOT	11.08	11.09	1	1
7	AA 1015 AE	ANGKOT	11.09	11.10	1	0
8	AA 1022 AE	ANGKOT	11.09	11.11	2	0
9	AA 1257 AE	ANGKOT	11.09	11.10	1	4
10	AA 1033 E	ANGKOT	11.13	11.14	1	1
11	AA 1810 AE	ANGKOT	11.14	11.15	1	1
12	AA 1386 AE	ANGKOT	11.15	11.16	1	2
13	AA 1264 AE	ANGKOT	11.17	11.18	1	1
14	AA 1019 AE	ANGKOT	11.18	11.19	1	1
15	AA 1015 AE	ANGKOT	11.19	11.20	1	0
16	AA 1259 E	ANGKOT	11.19	11.21	2	1
17	AA 1288 AE	ANGKOT	11.20	11.22	2	1
18	AA 1028 AE	ANGKOT	11.21	11.22	1	2
19	AA 1018 AE	ANGKOT	11.23	11.26	3	2
20	AA 1015 BE	ANGKOT	11.25	11.28	3	0
21	AA 1008 AE	ANGKOT	11.25	11.26	1	0
22	AA 1001 AE	ANGKOT	11.25	11.26	1	1
23	AA 1009 E	ANGKOT	11.26	11.29	3	2
24	AA 1026 AE	ANGKOT	11.28	11.29	1	1
25	AA 1000 E	ANGKOT	11.29	11.32	3	0
26	AA 1025 AE	ANGKOT	11.29	11.30	1	6
27	AA 1007 AE	ANGKOT	11.35	11.36	1	4
28	AA 1252 AE	ANGKOT	11.39	11.40	1	2
29	AA 1022 AE	ANGKOT	11.41	11.42	1	2
30	AA 1033 E	ANGKOT	11.43	11.45	2	1
31	AA 1019 AE	ANGKOT	11.44	11.47	3	2

TABEL WAKTU TUNGGU DAN HEADWAY ANGKOT

Waktu survei = sabtu, 19 Nov 2005

Jam Survei = 11.00 -12.00 WIB

No	No Plat	Jenis	Waktu Kendaraan		Wtr (menit)	Headway (menit)
		Angkutan	Masuk	Keluar	Wtr Klr - Wtr Msk	Msk No 2 - Msk No 1
32	AA 1258 AE	ANGKOT	11.46	11.48	2	2
33	AA 1006 AE	ANGKOT	11.48	11.50	2	2
34	AA 1386 AE	ANGKOT	11.50	11.51	1	1
35	AA 1264 AE	ANGKOT	11.51	11.52	1	1
36	AA 1018 E	ANGKOT	11.52	11.53	1	2
37	AA 1333 AE	ANGKOT	11.54	11.55	1	1
38	AA 1000 AE	ANGKOT	11.55	11.56	1	2
39	AA 1001 E	ANGKOT	11.57	11.58	1	1
40	AA 1004 AE	ANGKOT	11.58	11.59	1	0
41	AA 1022 AE	ANGKOT	11.58	12.00	2	1
42	AA 1322 AE	ANGKOT	11.59	12.01	2	1
43	AA 1258 AE	ANGKOT	12.00	12.02	2	1

TABEL WAKTU TUNGGU DAN HEADWAY ANGKOT

Waktu survei = sabtu, 19 Nov 2005

Jam Survei = 12.00 -13.00 WIB

No	No Plat	Jenis	Waktu Kendaraan		Wtr (menit)	Headway (menit)
		Angkutan	Masuk	Keluar	Wtr Klr - Wtr Msk	Msk No 2 - Msk No 1
1	AA1001E	ANGKOT	12.01	12.02	1	0
2	AA1610AE	ANGKOT	12.01	12.02	1	1
3	AA1286AE	ANGKOT	12.02	12.03	1	1
4	AA1422AE	ANGKOT	12.03	12.04	1	1
5	AA1033AE	ANGKOT	12.04	12.05	1	0
6	AA1322AE	ANGKOT	12.04	12.05	1	1
7	AA1001AE	ANGKOT	12.05	12.06	1	1
8	AA1000E	ANGKOT	12.06	12.07	1	1
9	AA1262AE	ANGKOT	12.07	12.08	1	1
10	AA1258AE	ANGKOT	12.08	12.09	1	0
11	AA1025BE	ANGKOT	12.08	12.09	1	1
12	AA1017AE	ANGKOT	12.09	12.10	1	1
13	AA1003AE	ANGKOT	12.10	12.11	1	1
14	AA1009E	ANGKOT	12.11	12.12	1	1
15	AA1015AE	ANGKOT	12.12	12.13	1	0
16	AA1322AE	ANGKOT	12.12	12.13	1	1
17	AA1001AE	ANGKOT	12.13	12.14	1	1
18	AA1007AE	ANGKOT	12.14	12.15	1	1
19	AA1004AE	ANGKOT	12.15	12.16	1	1
20	AA1758AE	ANGKOT	12.16	12.17	1	1
21	AA1028E	ANGKOT	12.17	12.18	1	0
22	AA1026E	ANGKOT	12.17	12.19	2	1
23	AA1025E	ANGKOT	12.18	12.19	1	1
24	AA1019AE	ANGKOT	12.19	12.20	1	1
25	AA1226AE	ANGKOT	12.20	12.21	1	1
26	AA1264AE	ANGKOT	12.21	12.22	1	1
27	AA1023AE	ANGKOT	12.22	12.23	1	0
28	AA1019AE	ANGKOT	12.22	12.24	2	1
29	AA1321AE	ANGKOT	12.23	12.25	2	1

TABEL WAKTU TUNGGU DAN HEADWAY ANGKOT

Waktu survei = sabtu, 19 Nov 2005

Jam Survei = 12.00 -13.00 WIB

No	No Plat	Jenis Angkutan	Waktu Kendaraan		Wtr (menit)	Headway (menit)
			Masuk	Keluar	Wtr Klr - Wtr Msk	Msk No 2 - Msk No 1
30	AA1033AE	ANGKOT	12.24	12.25	1	1
31	AA1262AE	ANGKOT	12.25	12.26	1	2
32	AA1259AE	ANGKOT	12.27	12.28	1	1
33	AA1017AE	ANGKOT	12.28	12.30	2	2
34	AA1009E	ANGKOT	12.30	12.31	1	1
35	AA1322AE	ANGKOT	12.31	12.32	1	0
36	AA1263AE	ANGKOT	12.31	12.34	3	2
37	AA1226AE	ANGKOT	12.33	12.34	1	1
38	AA1000E	ANGKOT	12.34	12.37	3	2
39	AA1008E	ANGKOT	12.36	12.37	1	2
40	AA1024E	ANGKOT	12.38	12.40	2	3
41	AA1210E	ANGKOT	12.41	12.42	1	1
42	AA1917BE	ANGKOT	12.42	12.44	2	3
43	AA1028E	ANGKOT	12.45	12.47	2	1
44	AA1818E	ANGKOT	12.46	12.47	1	1
45	AA1434E	ANGKOT	12.47	12.48	1	1
46	AA1025AE	ANGKOT	12.48	12.49	1	2
47	AA1264E	ANGKOT	12.50	12.52	2	1
48	AA1258AE	ANGKOT	12.51	12.53	2	3
49	AA1019E	ANGKOT	12.54	12.55	1	2
50	AA1007AE	ANGKOT	12.56	12.57	1	1
51	AA1025BE	ANGKOT	12.57	12.59	2	2
52	AA1298E	ANGKOT	12.59	13.02	1	1
53	AA1004AE	ANGKOT	13.00	13.02	2	0
54	AA1015E	ANGKOT	13.00	13.01	1	1

TABEL WAKTU TUNGGU DAN HEADWAY ANGKOT

Waktu survei = sabtu, 19 Nov 2005

Jam Survei = 13.00 -14.00 WIB

No	No Plat	Jenis Angkutan	Waktu Kendaraan		Wtr (menit)	Headway (menit)
			Masuk	Keluar	Wtr Klr - Wtr Msk	Msk No 2 - Msk No 1
1	AA1024E	ANGKOT	13.01	13.02	1	0
2	AA1288AE	ANGKOT	13.01	13.02	1	4
3	AA1019E	ANGKOT	13.05	13.06	1	1
4	AA1006E	ANGKOT	13.06	13.07	1	2
5	AA1033E	ANGKOT	13.08	13.09	1	2
6	AA1264E	ANGKOT	13.10	13.11	1	2
7	AA1028E	ANGKOT	13.12	13.15	3	0
8	AA1015BE	ANGKOT	13.12	13.13	1	1
9	AA1286AE	ANGKOT	13.13	13.15	2	3
10	AA1006AE	ANGKOT	13.16	13.18	2	1
11	AA1262AE	ANGKOT	13.17	13.18	1	1
12	AA1033E	ANGKOT	13.18	13.20	2	0
13	AA1025AE	ANGKOT	13.18	13.19	1	0
14	AA1262AE	ANGKOT	13.18	13.19	1	1
15	AA1001E	ANGKOT	13.19	13.21	2	0
16	AA1024E	ANGKOT	13.19	13.21	2	3

TABEL WAKTU TUNGGU DAN HEADWAY ANGKOT

Waktu survei = sabtu, 19 Nov 2005

Jam Survei = 13.00 -14.00 WIB

No	No Plat	Jenis	Waktu Kendaraan		Wtr (menit)	Headway (menit)
			Masuk	Keluar	Wtr Klr - Wtr Msk	Msk No 2 - Msk No 1
17	AA1210AE	ANGKOT	13.22	13.23	1	2
18	AA1003AE	ANGKOT	13.24	13.25	1	0
19	AA1019AE	ANGKOT	13.24	13.25	1	2
20	AA1286AE	ANGKOT	13.26	13.27	1	2
21	AA1258AF	ANGKOT	13.28	13.29	1	2
22	AA1015AE	ANGKOT	13.30	13.32	2	0
23	AA1019AE	ANGKOT	13.30	13.32	2	1
24	AA1009E	ANGKOT	13.31	13.33	2	0
25	AA1322AE	ANGKOT	13.31	13.33	2	1
26	AA1033E	ANGKOT	13.32	13.34	2	1
27	AA1259AE	ANGKOT	13.33	13.34	1	2
28	AA1288AE	ANGKOT	13.35	13.36	1	1
29	AA1258AE	ANGKOT	13.36	13.38	2	3
30	AA1008E	ANGKOT	13.39	13.41	2	1
31	AA1015AE	ANGKOT	13.40	13.41	1	1
32	AA1322AE	ANGKOT	13.41	13.42	1	1
33	AA1262AE	ANGKOT	13.42	13.43	1	0
34	AA1024AE	ANGKOT	13.42	13.43	1	2
35	AA1025AE	ANGKOT	13.44	13.45	1	2
36	AA1027AE	ANGKOT	13.46	13.47	1	0
37	AA1023AE	ANGKOT	13.46	13.47	1	0
38	AA1003AE	ANGKOT	13.46	13.47	1	0
39	AA1214AE	ANGKOT	13.46	13.47	1	1
40	AA1025BE	ANGKOT	13.47	13.48	1	0
41	AA1286AE	ANGKOT	13.47	13.48	1	3
42	AA1008E	ANGKOT	13.50	13.51	1	1
43	AA1000E	ANGKOT	13.51	13.52	1	0
44	AA1019AE	ANGKOT	13.51	13.52	1	0
45	AA1031AE	ANGKOT	13.51	13.52	1	3
46	AA1354AE	ANGKOT	13.54	13.55	1	1
47	AA1264AE	ANGKOT	13.55	13.56	1	0
48	AA1288AE	ANGKOT	13.55	13.56	1	0
49	AA1018E	ANGKOT	13.55	13.56	1	0
50	AA1028E	ANGKOT	13.55	13.56	1	1
51	AA1023AE	ANGKOT	13.56	13.57	1	0
52	AA1022AE	ANGKOT	13.56	13.57	1	0
53	AA1007AE	ANGKOT	13.56	13.57	1	0
54	AA1004AE	ANGKOT	13.56	13.57	1	2
55	AA1015AE	ANGKOT	13.58	14.00	2	2
56	AA1001AE	ANGKOT	14.00	14.01	1	4

TABEL WAKTU TUNGGU DAN HEADWAY ANGKOT

Waktu survei = sabtu, 19 Nov 2005

Jam Survei = 14.00 -15.00 WIB

No	No Plat	Jenis	Waktu Kendaraan		Wtr (menit)	Headway (menit)
		Angkutan	Masuk	Keluar	Wtr Klr - Wtr Msk	Msk No 2 - Msk No 1
1	AA1007AE	ANGKOT	14.04	14.05	1	1
2	AA1018AE	ANGKOT	14.05	14.06	1	1
3	AA1027AE	ANGKOT	14.06	14.07	1	0
4	AA1262AE	ANGKOT	14.06	14.07	1	0
5	AA1004AE	ANGKOT	14.06	14.07	1	1
6	AA1018E	ANGKOT	14.07	14.08	1	0
7	AA1816E	ANGKOT	14.07	14.10	3	1
8	AA1001E	ANGKOT	14.08	14.09	1	1
9	AA1019AE	ANGKOT	14.09	14.10	1	1
10	AA1017BE	ANGKOT	14.10	14.11	1	0
11	AA1024E	ANGKOT	14.10	14.11	1	3
12	AA1000E	ANGKOT	14.13	14.14	1	2
13	AA1019E	ANGKOT	14.15	14.16	1	0
14	AA1015BE	ANGKOT	14.15	14.16	1	1
15	AA1001E	ANGKOT	14.16	14.17	1	1
16	AA1288E	ANGKOT	14.17	14.18	1	0
17	AA1264AE	ANGKOT	14.17	14.18	1	1
18	AA1019AE	ANGKOT	14.18	14.19	1	2
19	AA1017BF	ANGKOT	14.20	14.21	1	1
20	AA1210AE	ANGKOT	14.21	14.22	1	1
21	AA1028E	ANGKOT	14.22	14.23	1	5
22	AA1262AE	ANGKOT	14.27	14.28	1	3
23	AA1288E	ANGKOT	14.30	14.33	3	3
24	AA1019AE	ANGKOT	14.33	14.35	2	2
25	AA1022AE	ANGKOT	14.35	14.38	3	0
26	AA1025 AE	ANGKOT	14.37	14.40	3	1
27	AA 1017AE	ANGKOT	14.38	14.40	2	2
28	AA 1016 E	ANGKOT	14.40	14.44	4	3
29	AA 1014AE	ANGKOT	14.43	14.47	4	3
30	AA1051AE	ANGKOT	14.46	14.49	3	1
31	AA1054AE	ANGKOT	14.47	14.51	4	3
32	AA11211AE	ANGKOT	14.50	14.53	3	1
33	AA 1252AE	ANGKOT	14.52	14.55	3	1
34	AA1322AE	ANGKOT	14.53	14.55	2	3
35	AA1204AE	ANGKOT	14.56	14.58	2	2
36	AA1210AE	ANGKOT	14.58	13.00	2	8

TABEL WAKTU TUNGGU DAN HEADWAY ANGKOT

Waktu survei = sabtu, 19 Nov 2005

Jam Survei = 15.00 -16.00 WIB

No	No Plat	Jenis	Waktu Kendaraan		Wtr (menit)	Headway (menit)
		Angkutan	Masuk	Keluar	Wtr Klr - Wtr Msk	Msk No 2 - Msk No 1
1	AA1019E	ANGKOT	15.06	15.07	1	20
2	AA1004AE	ANGKOT	15.26	15.27	1	2
3	AA1001E	ANGKOT	15.28	15.31	3	2
4	AA1024E	ANGKOT	15.30	15.32	2	0
5	AA1010E	ANGKOT	15.30	15.33	3	5
6	AA1264E	ANGKOT	15.35	15.37	2	2
7	AA1028E	ANGKOT	15.37	15.38	1	2
8	AA1286AE	ANGKOT	15.39	15.41	2	0
9	AA1006AE	ANGKOT	15.39	15.41	2	1
10	AA1262AE	ANGKOT	15.40	15.42	2	1
11	AA1033E	ANGKOT	15.41	15.42	1	2
12	AA1261AE	ANGKOT	15.43	15.45	2	2
13	AA1210AE	ANGKOT	15.45	15.46	1	2
14	AA1258AE	ANGKOT	15.47	15.50	3	4
15	AA1322AE	ANGKOT	15.51	15.52	1	1
16	AA1015AE	ANGKOT	15.52	15.53	1	0
17	AA1027AE	ANGKOT	15.52	15.53	1	1
18	AA1023AE	ANGKOT	15.53	15.54	1	2
19	AA1214AE	ANGKOT	15.55	15.56	1	0
20	AA1025BE	ANGKOT	15.55	15.57	2	2
21	AA1000E	ANGKOT	15.57	15.58	1	0
22	AA1019E	ANGKOT	15.57	15.59	2	1
23	AA1001E	ANGKOT	15.58	15.59	1	0
24	AA1010E	ANGKOT	15.58	16.00	2	1
25	AA1028E	ANGKOT	15.59	16.00	1	1
26	AA1033E	ANGKOT	16.00	16.01	1	0
27	AA1258AE	ANGKOT	16.00	16.03	3	1

TABEL WAKTU TUNGGU DAN HEADWAY ANGKOT

Waktu survei = sabtu, 19 Nov 2005

Jam Survei = 16.00 -17.00 WIB

No	No Plat	Jenis	Waktu Kendaraan		Wtr (menit)	Headway (menit)
		Angkutan	Masuk	Keluar	Wtr Klr - Wtr Msk	Msk No 2 - Msk No 1
1	AA1015AE	ANGKOT	16.01	16.03	2	2
2	AA1001E	ANGKOT	16.03	16.06	3	2
3	AA1005AE	ANGKOT	16.05	16.08	3	3
4	AA1322AE	ANGKOT	16.08	16.10	2	2
5	AA1003AE	ANGKOT	16.10	16.12	2	3
6	AA1027AE	ANGKOT	16.13	16.15	2	2
7	AA1025BE	ANGKOT	16.15	16.17	2	1
8	AA1031E	ANGKOT	16.16	16.20	4	2
9	AA1006AE	ANGKOT	16.18	16.20	2	2
10	AA1333AE	ANGKOT	16.20	16.23	3	4
11	AA1004AE	ANGKOT	16.24	16.27	3	1
12	AA1018AE	ANGKOT	16.25	16.30	5	5
13	AA1033AE	ANGKOT	16.30	16.32	2	3
14	AA1259AE	ANGKOT	16.33	16.36	3	2
15	AA1023AE	ANGKOT	16.35	16.38	3	3

TABEL WAKTU TUNGGU DAN HEADWAY ANGKOT

Waktu survei = sabtu, 19 Nov 2005

Jam Survei = 16.00 - 17.00 WIB

No	No Plat	Jenis	Waktu Kendaraan		Wtr (menit)	Headway (menit)
			Masuk	Keluar	Wtr Klir - Wtr Msk	Msk No 2 - Msk No 1
16	AA1016AE	ANGKOT	16.38	16.40	2	3
17	AA1008AE	ANGKOT	16.41	16.44	3	3
18	AA1019AE	ANGKOT	16.44	16.47	3	4
19	AA1002E	ANGKOT	16.48	16.52	4	2
20	AA1025BE	ANGKOT	16.50	16.52	2	5
21	AA1029AE	ANGKOT	16.55	16.59	4	0



TABEL WAKTU TUNGGU DAN HEADWAY ADES

Waktu survei = sabtu, 19 Nov 2005

Jam Survei = 06.00 -07.00 WIB

No	No Plat	Jenis	Waktu Kendaraan		Wtr (menit)	Headway (menit)
		Angkutan	Masuk	Keluar	Wtr Klr - Wtr Msk	Msk No 2 - Msk No 1
1	AA 1347 AE	ADES	6.01	6.02	1	0
2	AA 1037 AE	ADES	6.01	6.03	2	2
3	AA 1279 AE	ADES	6.03	6.04	1	1
4	AA 1089 AE	ADES	6.04	6.05	1	1
5	AA 1150 AE	ADES	6.05	6.06	1	1
6	AA 1349 AE	ADES	6.06	6.07	1	2
7	AA 1214 AE	ADES	6.08	6.10	2	2
8	AA 1518 AE	ADES	6.10	6.11	1	2
9	AA 1211 AE	ADES	6.12	6.13	1	4
10	AA 1302 AE	ADES	6.16	6.18	2	1
11	AA 1434 AE	ADES	6.17	6.19	2	2
12	AA 1013 E	ADES	6.19	6.20	1	3
13	AA 1279 AE	ADES	6.22	6.23	1	3
14	AA 1342 AE	ADES	6.25	6.26	1	3
15	AA 1382 AE	ADES	6.28	6.29	1	2
16	AA 1083 AE	ADES	6.30	6.32	2	1
17	AA 1358 AE	ADES	6.31	6.32	1	1
18	AA 1300 AE	ADES	6.32	6.33	1	2
19	AA 1364 AE	ADES	6.34	6.35	1	2
20	AA 1336 AE	ADES	6.36	6.37	1	2
21	AA 1185 AE	ADES	6.38	6.40	2	4
22	AA 1226 AE	ADES	6.42	6.45	3	5
23	AA 1337 AE	ADES	6.47	6.48	1	1
24	AA 1365 AE	ADES	6.48	6.50	2	1
25	AA 1330 AE	ADES	6.49	6.50	1	1
26	AA 1351 AE	ADES	6.50	6.51	1	2
27	AA 1363 AE	ADES	6.52	6.53	1	1
28	AA 1361 AE	ADES	6.53	6.54	1	0
29	AA 1348 AE	ADES	6.53	6.55	2	1
30	AA 1362 AE	ADES	6.54	6.55	1	0
31	AA 1347 AE	ADES	6.54	6.55	1	1
32	AA 1344 AE	ADES	6.55	6.56	1	0
33	AA 1354 AE	ADES	6.55	6.57	2	1
34	AA 1356 AE	ADES	6.56	6.57	1	1
35	AA 1338 AE	ADES	6.57	6.58	1	4

TABEL WAKTU TUNGGU DAN HEADWAY ADES

Waktu survei = sabtu, 19 Nov 2005

Jam Survei = 07.00 -08.00 WIB

No	No Plat	Jenis	Waktu Kendaraan		Wtr (menit)	Headway (menit)
		Angkutan	Masuk	Keluar	Wtr Klr - Wtr Msk	Msk No 2 - Msk No 1
1	AA 1329 AE	ADES	7.01	7.03	2	1
2	AA1322 AE	ADES	7.02	7.03	1	3
3	AA 1364 AE	ADES	7.05	7.07	2	1
4	AA 1367 AE	ADES	7.06	7.08	2	0
5	AA 1360 AE	ADES	7.06	7.07	1	4

TABEL WAKTU TUNGGU DAN HEADWAY ADES

Waktu survei = sabtu, 19 Nov 2005

Jam Survei = 07.00 -08.00 WIB

No	No Plat	Jenis	Waktu Kendaraan		Wtr (menit)	Headway (menit)
		Angkutan	Masuk	Keluar	Wtr Klr - Wtr Msk	Msk No 2 - Msk No 1
6	AA 1359 AE	ADES	7.10	7.12	2	3
7	AA 1349 AE	ADES	7.13	7.15	2	2
8	AA 1341 AE	ADES	7.15	7.16	1	3
9	AA 1333 AE	ADES	7.18	7.19	1	2
10	AA 1370 AE	ADES	7.20	7.22	2	1
11	AA 1346 AE	ADES	7.21	7.22	1	1
12	AA 1362 AE	ADES	7.22	7.23	1	0
13	AA 1297 AE	ADES	7.22	7.23	1	2
14	AA 1156 AE	ADES	7.24	7.26	2	2
15	AA 1334 AE	ADES	7.26	7.27	1	4
16	AA 1338 AE	ADES	7.30	7.32	2	5
17	AA 1332 AE	ADES	7.35	7.36	1	3
18	AA 1343 AE	ADES	7.38	7.39	1	3
19	AA 1337 AE	ADES	7.41	7.43	2	0
20	AA 1340 AE	ADES	7.41	7.42	1	3
21	AA 1354 AE	ADES	7.44	7.47	3	1
22	AA 1156 AE	ADES	7.45	7.46	1	4
23	AA 1337 AE	ADES	7.49	7.51	2	3
24	AA 1360 AE	ADES	7.52	7.53	1	1
25	AA 1370 E	ADES	7.53	7.54	1	1
26	AA 1353 AE	ADES	7.54	7.55	1	1
27	AA 1282 AE	ADES	7.55	7.56	1	5
28	AA 1346 AE	ADES	8.00	8.02	2	0
29	AA 1474 E	ADES	8.00	8.01	1	1

TABEL WAKTU TUNGGU DAN HEADWAY ADES

Waktu survei = sabtu, 19 Nov 2005

Jam Survei = 08.00 -09.00 WIB

No	No Plat	Jenis	Waktu Kendaraan		Wtr (menit)	Headway (menit)
		Angkutan	Masuk	Keluar	Wtr Klr - Wtr Msk	Msk No 2 - Msk No 1
1	AA 1346 AE	ADES	8.01	8.03	2	0
2	AA 1019 E	ADES	8.01	8.02	1	3
3	AA 1156 AE	ADES	8.04	8.06	2	2
4	AA 1330 AE	ADES	8.06	8.07	1	2
5	AA 1365 AE	ADES	8.08	8.10	2	2
6	AA 1348 AE	ADES	8.10	8.11	1	0
7	AA 1335 AE	ADES	8.10	8.12	2	1
8	AA 1339 AE	ADES	8.11	8.12	1	4
9	AA 1279 AE	ADES	8.15	8.18	3	5
10	AA 1351 AE	ADES	8.20	8.30	10	0
11	AA 1241AE	ADES	8.20	8.21	1	1
12	AA 1728 AE	ADES	8.21	8.22	1	2
13	AA 1224 AE	ADES	8.23	8.24	1	5
14	AA 1208 AE	ADES	8.28	8.31	3	7
15	AA 1282 AE	ADES	8.35	8.36	1	1
16	AA 1121 AE	ADES	8.36	8.37	1	1
17	AA 1349 AE	ADES	8.37	8.38	1	1

TABEL WAKTU TUNGGU DAN HEADWAY ADES

Waktu survei = sabtu, 19 Nov 2005

Jam Survei = 08.00 -09.00 WIB

No	No Plat	Jenis	Waktu Kendaraan		Wtr (menit)	Headway (menit)
		Angkutan	Masuk	Keluar	Wtr Klr - Wtr Msk	Msk No 2 - Msk No 1
18	AA 1347 AE	ADES	8.38	8.40	2	0
19	AA 1364 AE	ADES	8.38	8.39	1	4
20	AA 1345 AE	ADES	8.42	8.45	3	3
21	AA 1368 AE	ADES	8.45	8.46	1	4
22	AA 1336 AE	ADES	8.49	8.51	2	1
23	AA 1208 AE	ADES	8.50	8.53	3	0
24	AA 1303 AE	ADES	8.50	8.51	1	6
25	AA 1329 AE	ADES	8.56	8.57	1	2
26	AA 1282 AE	ADES	8.58	8.59	1	0
27	AA 1338 AE	ADES	8.58	9.00	2	1
28	AA 1475 AE	ADES	8.59	9.01	2	0
29	AA 1343 AE	ADES	8.59	9.00	1	3

TABEL WAKTU TUNGGU DAN HEADWAY ADES

Waktu survei = sabtu, 19 Nov 2005

Jam Survei = 09.00 -10.00 WIB

No	No Plat	Jenis	Waktu Kendaraan		Wtr (menit)	Headway (menit)
		Angkutan	Masuk	Keluar	Wtr Klr - Wtr Msk	Msk No 2 - Msk No 1
1	AA 1279 AE	ADES	9.02	9.03	1	0
2	AA 1493 AE	ADES	9.02	9.03	1	0
3	AA 1333 AE	ADES	9.02	9.03	1	0
4	AA 1359 AE	ADES	9.02	9.04	2	1
5	AA 1208 AE	ADES	9.03	9.04	1	1
6	AA 1366 AE	ADES	9.04	9.05	1	0
7	AA 1483 E	ADES	9.04	9.06	2	1
8	AA 1334 AE	ADES	9.05	9.07	2	1
9	AA 1208 E	ADES	9.06	9.07	1	1
10	AA 1279 AE	ADES	9.07	9.08	1	0
11	AA 1277 AE	ADES	9.07	9.08	1	1
12	AA 1678 AE	ADES	9.08	9.09	1	2
13	AA 1340 AE	ADES	9.10	9.12	2	2
14	AA 1037 AE	ADES	9.12	9.13	1	3
15	AA 1332 AE	ADES	9.15	9.16	1	2
16	AA 1343 AE	ADES	9.17	9.18	1	1
17	AA 1303 AE	ADES	9.18	9.19	1	3
18	AA 1089 AE	ADES	9.21	9.22	1	1
19	AA 1354 AE	ADES	9.22	9.23	1	0
20	AA 1368 AE	ADES	9.22	9.23	1	4
21	AA 1037 E	ADES	9.26	9.27	1	2
22	AA 1224 AE	ADES	9.28	9.29	1	2
23	AA 1335 AE	ADES	9.30	9.32	2	0
24	AA 1282 AE	ADES	9.30	9.31	1	0
25	AA 1282 AE	ADES	9.30	9.31	1	1
26	AA 1370 AE	ADES	9.31	9.33	2	1
27	AA 1279 AE	ADES	9.32	9.35	3	2
28	AA 1356 AE	ADES	9.34	9.36	2	1
29	AA 1355 AE	ADES	9.35	9.36	1	4

TABEL WAKTU TUNGGU DAN HEADWAY ADES

Waktu survei = sabtu, 19 Nov 2005

Jam Survei = 09.00 -10.00 WIB

No	No Plat	Jenis	Waktu Kendaraan		Wtr (menit)	Headway (menit)
		Angkutan	Masuk	Keluar	Wtr Klr - Wtr Msk	Msk No 2 - Msk No 1
30	AA 1351 AE	ADES	9.39	9.41	2	0
31	AA 1330 AE	ADES	9.39	9.44	5	1
32	AA 1279 AE	ADES	9.40	9.42	2	1
33	AA 1282 AE	ADES	9.41	9.43	2	2
34	AA 1341 AE	ADES	9.43	9.44	1	1
35	AA 1341 AE	ADES	9.44	9.45	1	0
36	AA 1494 AE	ADES	9.44	9.45	1	1
37	AA 1352 AE	ADES	9.45	9.47	2	2
38	AA 1085 AE	ADES	9.47	9.48	1	1
39	AA 1089 AE	ADES	9.48	9.49	1	4
40	AA 1309 AE	ADES	9.52	9.53	1	0
41	AA 1339 AE	ADES	9.52	9.54	2	2
42	AA 1186 AE	ADES	9.54	9.55	1	1
43	AA 1348 AE	ADES	9.55	9.56	1	1
44	AA 1156 AE	ADES	9.56	9.57	1	6

TABEL WAKTU TUNGGU DAN HEADWAY ADES

Waktu survei = sabtu, 19 Nov 2005

Jam Survei = 10.00 -11.00 WIB

No	No Plat	Jenis	Waktu Kendaraan		Wtr (menit)	Headway (menit)
		Angkutan	Masuk	Keluar	Wtr Klr - Wtr Msk	Msk No 2 - Msk No 1
1	AA 1347 AE	ADES	10.02	10.03	1	0
2	AA 1037 AE	ADES	10.02	10.03	1	0
3	AA 1279 AE	ADES	10.02	10.03	1	1
4	AA 1089 AE	ADES	10.03	10.04	1	1
5	AA 1214 AE	ADES	10.04	10.05	1	4
6	AA 1518 AE	ADES	10.08	10.09	1	1
7	AA 1150 AE	ADES	10.09	10.10	1	0
8	AA 1349 AE	ADES	10.09	10.10	1	1
9	AA 1211 AE	ADES	10.10	10.11	1	4
10	AA 1302 AE	ADES	10.14	10.15	1	1
11	AA 1434 E	ADES	10.15	10.16	1	1
12	AA 1303 E	ADES	10.16	10.17	1	2
13	AA 1279 AE	ADES	10.18	10.19	1	6
14	AA 1342 AE	ADES	10.24	10.25	1	2
15	AA 1282 AE	ADES	10.26	10.27	1	1
16	AA 1083 AE	ADES	10.27	10.28	1	0
17	AA 1358 AE	ADES	10.27	10.29	2	1
18	AA 1303 E	ADES	10.28	10.29	1	0
19	AA 1364 AE	ADES	10.28	10.29	1	1
20	AA 1226 AE	ADES	10.29	10.30	1	4
21	AA 1336 AE	ADES	10.33	10.34	1	2
22	AA 1089 AE	ADES	10.35	10.36	1	0
23	AA 1186 AE	ADES	10.35	10.36	1	2
24	AA 1340 AE	ADES	10.37	10.39	2	2
25	AA 1329 AE	ADES	10.39	10.41	2	1
26	AA 1338 AE	ADES	10.40	10.42	2	0

TABEL WAKTU TUNGGU DAN HEADWAY ADES

Waktu survei = sabtu, 19 Nov 2005

Jam Survei = 10.00 -11.00 WIB

No	No Plat	Jenis	Waktu Kendaraan		Wtr (menit)	Headway (menit)
		Angkutan	Masuk	Keluar	Wtr Klr - Wtr Msk	Msk No 2 - Msk No 1
27	AA 1366 AE	ADES	10.40	10.42	2	2
28	AA 1226 AE	ADES	10.42	10.43	1	1
29	AA 1434 E	ADES	10.43	10.44	1	2
30	AA 1282 AE	ADES	10.45	10.46	1	1
31	AA 1037 AE	ADES	10.46	10.47	1	0
32	AA 1186 AE	ADES	10.46	10.47	1	1
33	AA 1089 AE	ADES	10.47	10.48	1	2
34	AA 1368 AE	ADES	10.49	10.50	1	1
35	AA 1279 AE	ADES	10.50	10.51	1	2
36	AA 1303 E	ADES	10.52	10.53	1	1
37	AA 1241 AE	ADES	10.53	10.54	1	0
38	AA 1213 AE	ADES	10.53	10.54	1	1
39	AA 1337 AE	ADES	10.54	10.55	1	0
40	AA 1354 E	ADES	10.54	10.55	1	0
41	AA 1343 AE	ADES	10.54	10.56	1	0
42	AA 1355 AE	ADES	10.54	10.56	1	2
43	AA 1037 AE	ADES	10.56	10.57	1	1
44	AA 1370 AE	ADES	10.57	10.58	1	0
45	AA 1367 AE	ADES	10.57	10.58	1	2
46	AA 1279 AE	ADES	10.59	11.00	1	1
47	AA 1334 AE	ADES	11.00	11.01	1	1

TABEL WAKTU TUNGGU DAN HEADWAY ADES

Waktu survei = sabtu, 19 Nov 2005

Jam Survei = 11.00 -12.00 WIB

No	No Plat	Jenis	Waktu Kendaraan		Wtr (menit)	Headway (menit)
		Angkutan	Masuk	Keluar	Wtr Klr - Wtr Msk	Msk No 2 - Msk No 1
1	AA 1279 AE	ADES	11.01	11.02	1	0
2	AA 1083 AE	ADES	11.01	11.02	1	3
3	AA 1335 AE	ADES	11.04	11.05	1	2
4	AA 1356 AE	ADES	11.06	11.07	1	1
5	AA 1186 AE	ADES	11.07	11.08	1	1
6	AA 1739 AE	ADES	11.08	11.09	1	4
7	AA 1360 AE	ADES	11.12	11.13	1	0
8	AA 1357 AE	ADES	11.12	11.13	1	3
9	AA 1330 AE	ADES	11.15	11.17	2	1
10	AA 1214 AE	ADES	11.16	11.17	1	1
11	AA 1213 AE	ADES	11.17	11.18	1	1
12	AA 1351 AE	ADES	11.18	11.19	1	0
13	AA 1329 AE	ADES	11.18	11.21	3	2
14	AA 1211 AE	ADES	11.20	11.21	1	0
15	AA 1121 AE	ADES	11.20	11.24	4	3
16	AA 1089 AE	ADES	11.23	11.24	1	1
17	AA 1037 AE	ADES	11.24	11.25	1	1
18	AA 1089 AE	ADES	11.25	11.26	1	2
19	AA 1279 AE	ADES	11.27	11.29	2	0
20	AA 1369 AE	ADES	11.27	11.30	3	2

TABEL WAKTU TUNGGU DAN HEADWAY ADES

Waktu survei = sabtu, 19 Nov 2005

Jam Survei = 11.00 -12.00 WIB

No	No Plat	Jenis	Waktu Kendaraan		Wtr (menit)		Headway (menit)
		Angkutan	Masuk	Keluar	Wtr Klr - Wtr Msk	Msk No 2 - Msk No 1	
21	AA 1349 AE	ADES	11.29	11.30	1		4
22	AA 1224 AE	ADES	11.33	11.35	2		1
23	AA 1348 AE	ADES	11.34	11.35	1		2
24	AA 1241 E	ADES	11.36	11.37	1		1
25	AA 1346 AE	ADES	11.37	11.38	1		0
26	AA 1333 AE	ADES	11.37	11.38	1		1
27	AA 1421 AE	ADES	11.38	11.40	2		1
28	AA 1322 AE	ADES	11.39	11.41	2		1
29	AA 1370 AE	ADES	11.40	11.41	1		2
30	AA 1362 AE	ADES	11.42	11.43	1		2
31	AA 1338 AE	ADES	11.44	11.45	1		1
32	AA 1340 AE	ADES	11.45	11.46	1		1
33	AA 1156 AE	ADES	11.46	11.47	1		4
34	AA 1282 AE	ADES	11.50	11.52	2		2
35	AA 1353 AE	ADES	11.52	11.55	3		4
36	AA 1474 E	ADES	11.56	11.58	2		2
37	AA 1329 AE	ADES	11.58	11.59	1		2
38	AA 1360 AE	ADES	12.00	12.01	1		0
39	AA 1363 AE	ADES	12.00	12.02	2		1

TABEL WAKTU TUNGGU DAN HEADWAY ADES

Waktu survei = sabtu, 19 Nov 2005

Jam Survei = 12.00 -13.00 WIB

No	No Plat	Jenis	Waktu Kendaraan		Wtr (menit)		Headway (menit)
		Angkutan	Masuk	Keluar	Wtr Klr - Wtr Msk	Msk No 2 - Msk No 1	
1	AA1493AE	ADES	12.01	12.03	2		1
2	AA1279AE	ADES	12.02	12.03	1		1
3	AA1333AE	ADES	12.03	12.04	1		1
4	AA1208AE	ADES	12.04	12.05	1		0
5	AA1277AE	ADES	12.04	12.06	2		1
6	AA1334AE	ADES	12.05	12.06	1		0
7	AA1483AE	ADES	12.05	12.06	1		0
8	AA1208AE	ADES	12.05	12.07	2		2
9	AA1367AE	ADES	12.07	12.08	1		1
10	AA1332AE	ADES	12.08	12.09	1		2
11	AA1340AE	ADES	12.10	12.11	1		1
12	AA 1303AE	ADES	12.11	12.12	1		2
13	AA1089AE	ADES	12.13	12.14	1		1
14	AA1335AE	ADES	12.14	12.15	1		1
15	AA1365AE	ADES	12.15	12.17	2		3
16	AA1037AE	ADES	12.18	12.19	1		2
17	AA1989AE	ADES	12.20	12.21	1		1
18	AA1354AE	ADES	12.21	12.22	1		1
19	AA1089AE	ADES	12.22	12.25	3		2
20	AA1368AE	ADES	12.24	12.25	1		2
21	AA1356AE	ADES	12.26	12.27	1		1
22	AA1224AE	ADES	12.27	12.28	1		1

TABEL WAKTU TUNGGU DAN HEADWAY ADES

Waktu survei = sabtu, 19 Nov 2005

Jam Survei = 12.00 -13.00 WIB

No	No Plat	Jenis	Waktu Kendaraan		Wtr (menit)	Headway (menit)
		Angkutan	Masuk	Keluar	Wtr Klr - Wtr Msk	Msk No 2 - Msk No 1
23	AA1338AE	ADES	12.28	12.30	2	4
24	AA1370AE	ADES	12.32	12.33	1	2
25	AA1358AE	ADES	12.34	12.35	1	3
26	AA1282AE	ADES	12.37	12.38	1	3
27	AA1355AE	ADES	12.40	12.42	2	4
28	AA1330AE	ADES	12.44	12.46	2	3
29	AA1279AE	ADES	12.47	12.49	2	2
30	AA1282AE	ADES	12.49	12.50	1	0
31	AA1447AE	ADES	12.49	12.52	3	1
32	AA1309AE	ADES	12.50	12.52	2	4
33	AA1341AE	ADES	12.54	12.55	1	0
34	AA1038AE	ADES	12.54	12.55	1	2
35	AA1089AE	ADES	12.56	12.57	1	1
36	AA1377AE	ADES	12.57	12.58	1	1
37	AA1349AE	ADES	12.58	12.59	1	1
38	AA1369AE	ADES	12.59	13.00	1	0
39	AA1357AE	ADES	12.59	13.01	2	1
40	AA1333AE	ADES	13.00	13.01	1	0
41	AA1156AE	ADES	13.00	13.02	2	0
42	AA1121AE	ADES	13.00	13.01	1	3

TABEL WAKTU TUNGGU DAN HEADWAY ADES

Waktu survei = sabtu, 19 Nov 2005

Jam Survei = 13.00 -14.00 WIB

No	No Plat	Jenis	Waktu Kendaraan		Wtr (menit)	Headway (menit)
		Angkutan	Masuk	Keluar	Wtr Klr - Wtr Msk	Msk No 2 - Msk No 1
1	AA1277AE	ADES	13.03	13.04	1	1
2	AA1222AE	ADES	13.04	13.05	1	1
3	AA1370AE	ADES	13.05	13.05	0	0
4	AA1037AE	ADES	13.05	13.06	1	0
5	AA1038AE	ADES	13.05	13.06	1	1
6	AA1334AE	ADES	13.06	13.07	1	0
7	AA1356AE	ADES	13.06	13.07	1	1
8	AA1335AE	ADES	13.07	13.08	1	4
9	AA1089AE	ADES	13.11	13.13	2	0
10	AA1404AE	ADES	13.11	13.12	1	0
11	AA1303AE	ADES	13.11	13.12	1	1
12	AA1358AE	ADES	13.12	13.13	1	4
13	AA1330AE	ADES	13.16	13.18	2	0
14	AA1332AE	ADES	13.16	13.17	1	1
15	AA1474E	ADES	13.17	13.18	1	2
16	AA1363AE	ADES	13.19	13.20	1	0
17	AA1358AE	ADES	13.19	13.21	2	2
18	AA1278AE	ADES	13.21	13.22	1	0
19	AA1279AE	ADES	13.21	13.22	1	1
20	AA1365AE	ADES	13.22	13.23	1	2
21	AA1038AE	ADES	13.24	13.25	1	0

TABEL WAKTU TUNGGU DAN HEADWAY ADES

Waktu survei = sabtu, 19 Nov 2005

Jam Survei = 13.00 -14.00 WIB

No	No Plat	Jenis Angkutan	Waktu Kendaraan		Wtr (menit)	Headway (menit)
			Masuk	Keluar	Wtr Klr - Wtr Msk	Msk No 2 - Msk No 1
22	AA1222AE	ADES	13.24	13.25	1	2
23	AA1346AE	ADES	13.26	13.28	2	3
24	AA1336AE	ADES	13.29	13.30	1	1
25	AA1241AE	ADES	13.30	13.31	1	0
26	AA1215AE	ADES	13.30	13.31	1	1
27	AA1156AE	ADES	13.31	13.32	1	1
28	AA1279AE	ADES	13.32	13.34	2	2
29	AA1121AE	ADES	13.34	13.35	1	1
30	AA1343AE	ADES	13.35	13.36	1	0
31	AA1339AE	ADES	13.35	13.36	1	1
32	AA1474AE	ADES	13.36	13.37	1	2
33	AA1272AE	ADES	13.38	13.39	1	5
34	AA1348AE	ADES	13.43	13.44	1	1
35	AA1089AE	ADES	13.44	13.45	1	0
36	AA1083AE	ADES	13.44	13.45	1	0
37	AA1214AE	ADES	13.44	13.45	1	1
38	AA1156AE	ADES	13.45	13.46	1	0
39	AA1344AE	ADES	13.45	13.46	1	1
40	AA1360AE	ADES	13.46	13.47	1	3
41	AA1122AE	ADES	13.49	13.50	1	0
42	AA1354AE	ADES	13.49	13.50	1	1
43	AA1215AE	ADES	13.50	13.51	1	0
44	AA1368AE	ADES	13.50	13.51	1	2
45	AA1222AE	ADES	13.52	13.53	1	3
46	AA1337AE	ADES	13.55	13.56	1	0
47	AA1361AE	ADES	13.55	13.56	1	0
48	AA1369AE	ADES	13.55	13.56	1	1
49	AA1279AE	ADES	13.56	13.57	1	3
50	AA1241AE	ADES	13.59	14.00	1	1
51	AA1083AE	ADES	14.00	14.01	1	1

TABEL WAKTU TUNGGU DAN HEADWAY ADES

Waktu survei = sabtu, 19 Nov 2005

Jam Survei = 14.00 -15.00 WIB

No	No Plat	Jenis Angkutan	Waktu Kendaraan		Wtr (menit)	Headway (menit)
			Masuk	Keluar	Wtr Klr - Wtr Msk	Msk No 2 - Msk No 1
1	AA1224AE	ADES	14.01	14.02	1	1
2	AA1352AE	ADES	14.02	14.03	1	1
3	AA1434E	ADES	14.03	14.04	1	0
4	AA1367AE	ADES	14.03	14.04	1	0
5	AA1277AE	ADES	14.03	14.04	1	2
6	AA1340AE	ADES	14.05	14.06	1	0
7	AA1156AE	ADES	14.05	14.06	1	4
8	AA1347AE	ADES	14.09	14.10	1	1
9	AA1224AE	ADES	14.10	14.12	2	0
10	AA1241AE	ADES	14.10	14.11	1	2

TABEL WAKTU TUNGGU DAN HEADWAY ADES

Waktu survei = sabtu, 19 Nov 2005

Jam Survei = 15.00 -16.00 WIB

No	No Plat	Jenis	Waktu Kendaraan		Wtr (menit)	Headway (menit)
		Angkutan	Masuk	Keluar	Wtr Klr - Wtr Msk	Msk No 2 - Msk No 1
1	AA1365AE	ADES	15.01	15.02	1	0
2	AA1356AE	ADES	15.01	15.02	1	4
3	AA1354BE	ADES	15.05	15.06	1	0
4	AA1336AE	ADES	15.05	15.06	1	1
5	AA1211AE	ADES	15.06	15.07	1	3
6	AA1352AE	ADES	15.09	15.10	1	3
7	AA1360AE	ADES	15.12	15.13	1	5
8	AA1359AE	ADES	15.17	15.18	1	6
9	AA1279AE	ADES	15.23	15.24	1	2
10	AA1474E	ADES	15.25	15.26	1	2
11	AA1337AE	ADES	15.27	15.28	1	2
12	AA1083AE	ADES	15.29	15.30	1	1
13	AA1356AE	ADES	15.30	15.31	1	2
14	AA1186AE	ADES	15.32	15.33	1	3
15	AA1330AE	ADES	15.35	15.37	2	5
16	AA1213AE	ADES	15.40	15.42	2	5
17	AA1124AE	ADES	15.45	15.47	2	1
18	AA1329AE	ADES	15.46	15.49	3	4
19	AA1089AE	ADES	15.50	15.51	1	2
20	AA1279AE	ADES	15.52	15.53	1	2
21	AA1369AE	ADES	15.54	15.55	1	1
22	AA1224AE	ADES	15.55	15.56	1	2
23	AA1348AE	ADES	15.57	15.58	1	0
24	AA1241AE	ADES	15.57	15.58	1	1
25	AA1364AE	ADES	15.58	15.59	1	1
26	AA1421AE	ADES	15.59	16.00	1	1
27	AA1370AE	ADES	16.00	16.02	2	0
28	AA1428AE	ADES	16.00	16.01	1	6

TABEL WAKTU TUNGGU DAN HEADWAY ADES

Waktu survei = sabtu, 19 Nov 2005

Jam Survei = 16.00 -17.00 WIB

No	No Plat	Jenis	Waktu Kendaraan		Wtr (menit)	Headway (menit)
		Angkutan	Masuk	Keluar	Wtr Klr - Wtr Msk	Msk No 2 - Msk No 1
1	AA1349AE	ADES	16.06	16.10	4	5
2	AA1362AE	ADES	16.11	16.15	4	2
3	AA1356AE	ADES	16.13	16.15	2	4
4	AA1363AE	ADES	16.17	16.20	3	4
5	AA1322AE	ADES	16.21	16.25	4	4
6	AA1370AE	ADES	16.25	16.30	5	3
7	AA1156AE	ADES	16.28	16.32	4	7
8	AA1154AE	ADES	16.35	16.40	5	6
9	AA1353AE	ADES	16.41	16.45	4	4
10	AA1474E	ADES	16.45	16.51	6	3
11	AA1334AE	ADES	16.48	16.53	5	3
12	AA1156AE	ADES	16.51	16.56	5	4
13	AA1282AE	ADES	16.55	16.59	4	0

TABEL WAKTU TUNGGU DAN HEADWAY ADES

Waktu survei = sabtu, 19 Nov 2005

Jam Survei = 14.00 -15.00 WIB

No	No Plat	Jenis Angkutan	Waktu Kendaraan		Wtr (menit)	Headway (menit)
			Masuk	Keluar	Wtr Klir - Wtr Msk	Msk No 2 - Msk No 1
11	AA1355AE	ADES	14.12	14.13	1	2
12	AA1349AE	ADES	14.14	14.15	1	0
13	AA1415AE	ADES	14.14	14.15	1	0
14	AA1215AE	ADES	14.14	14.15	1	0
15	AA1434AE	ADES	14.14	14.15	1	1
16	AA1333AE	ADES	14.15	14.16	1	1
17	AA1089AE	ADES	14.16	14.17	1	1
18	AA1142AE	ADES	14.17	14.18	1	3
19	AA1338AE	ADES	14.20	14.21	1	0
20	AA1156AE	ADES	14.20	14.21	1	0
21	AA1282AE	ADES	14.20	14.22	2	1
22	AA1303AE	ADES	14.21	14.22	1	0
23	AA1038AE	ADES	14.21	14.22	1	2
24	AA1474AE	ADES	14.23	14.24	1	0
25	AA1353AE	ADES	14.23	14.24	1	4
26	AA1241AE	ADES	14.27	14.28	1	0
27	AA1277AE	ADES	14.27	14.28	1	1
28	AA1335AE	ADES	14.28	14.33	5	1
29	AA1338AE	ADES	14.29	14.30	1	1
30	AA1211AE	ADES	14.30	14.31	1	2
31	AA1357AE	ADES	14.32	14.33	1	2
32	AA1364AE	ADES	14.34	14.35	1	1
33	AA1222AE	ADES	14.35	14.36	1	1
34	AA1208AE	ADES	14.36	14.37	1	1
35	AA1351AE	ADES	14.37	14.38	1	0
36	AA1279AE	ADES	14.37	14.48	11	2
37	AA1363AE	ADES	14.39	14.42	3	0
38	AA1330AE	ADES	14.39	14.40	1	4
39	AA1083AE	ADES	14.43	14.44	1	0
40	AA1434AE	ADES	14.43	14.44	1	0
41	AA1474AE	ADES	14.43	14.44	1	6
42	AA1358AE	ADES	14.49	14.50	1	3
43	AA1341AE	ADES	14.52	14.53	1	4
44	AA1345AE	ADES	14.56	14.57	1	2
45	AA1167AE	ADES	14.58	14.59	1	1
46	AA1282AE	ADES	14.59	15.00	1	1
47	AA1273AE	ADES	15.00	15.02	2	1

TABEL WAKTU TUNGGU DAN HEADWAY MOBIL PENUMPANG

Waktu Survei = SABTU, 19 Nov 2005

Jam Survei = 06.00 - 07.00 WIB

No	No Plat	Jenis	Waktu Kendaraan		Wtr (menit)	Headway (menit)
		Angkutan	Masuk	Keluar	Wtr Klr - Wtr Msk	Msk No 2 - Msk No 1
1	AA 5682BF	MBL PNG	6.25	6.27	2	11
2	B 7311 N	MBL PNG	6.36	6.38	2	13
3	AA1758 BA	MBL PNG	6.40	6.42	2	9
4	AD 6524LH	MBL PNG	6.49	6.51	2	20

TABEL WAKTU TUNGGU DAN HEADWAY MOBIL PENUMPANG

Waktu Survei = SABTU, 19 Nov 2005

Jam Survei = 07.00 - 08.00 WIB

No	No Plat	Jenis	Waktu Kendaraan		Wtr (menit)	Headway (menit)
		Angkutan	Masuk	Keluar	Wtr Klr - Wtr Msk	Msk No 2 - Msk No 1
1	AA 6524 DE	MBL PNG	7.09	7.15	6	18
2	AB 8456 TE	MBL PNG	7.27	7.30	3	25
3	AA 5964 LE	MBL PNG	7.52	7.59	7	23

TABEL WAKTU TUNGGU DAN HEADWAY MOBIL PENUMPANG

Waktu Survei = SABTU, 19 Nov 2005

Jam Survei = 08.00 - 09.00 WIB

No	No Plat	Jenis	Waktu Kendaraan		Wtr (menit)	Headway (menit)
		Angkutan	Masuk	Keluar	Wtr Klr - Wtr Msk	Msk No 2 - Msk No 1
1	AA 8756AH	MBL PNG	8.15	8.21	6	24
2	AA 4857FE	MBL PNG	8.39	8.41	2	9
3	AA 6955 JT	MBL PNG	8.48	8.55	7	28

TABEL WAKTU TUNGGU DAN HEADWAY MOBIL PENUMPANG

Waktu Survei = SABTU, 19 Nov 2005

Jam Survei = 09.00 - 10.00 WIB

No	No Plat	Jenis	Waktu Kendaraan		Wtr (menit)	Headway (menit)
		Angkutan	Masuk	Keluar	Wtr Klr - Wtr Msk	Msk No 2 - Msk No 1
1	AA 5548 JE	MBL PNG	9.16	9.20	4	5
2	AA 4559GE	MBL PNG	9.21	9.23	2	13
3	AA 4859EE	MBL PNG	9.34	9.36	2	9
4	AA 6582KE	MBL PNG	9.43	9.44	1	7
5	AA 6958TE	MBL PNG	9.50	9.55	5	1
6	AA 3658GE	MBL PNG	9.51	9.54	3	0
7	AA 4528DE	MBL PNG	9.51	10.02	11	7
8	AA 6583BE	MBL PNG	9.58	10.10	12	14

TABEL WAKTU TUNGGU DAN HEADWAY MOBIL PENUMPANG

Waktu Survei = SABTU, 19 Nov 2005

Jam Survei = 10.00 - 11.00 WIB

No	No Plat	Jenis	Waktu Kendaraan		Wtr (menit)	Headway (menit)
		Angkutan	Masuk	Keluar	Wtr Klr - Wtr Msk	Msk No 2 - Msk No 1
1	B 4775 M	MBL PNG	10.12	10.17	5	17
2	AA 8569GE	MBL PNG	10.29	10.31	2	8
3	AA 4528ME	MBL PNG	10.37	10.40	3	21
4	AA 3658GE	MBL PNG	10.58	11.00	2	23

TABEL WAKTU TUNGGU DAN HEADWAY MOBIL PENUMPANG

Waktu Survei = SABTU, 19 Nov 2005

Jam Survei = 11.00 - 12.00 WIB

No	No Plat	Jenis	Waktu Kendaraan		Wtr (menit)	Headway (menit)
		Angkutan	Masuk	Keluar	Wtr Klr - Wtr Msk	Msk No 2 - Msk No 1
1	AA 6587FE	MBL PNG	11.21	11.25	4	18
2	AA 5891SE	MBL PNG	11.39	11.42	3	6
3	AA 5589HD	MBL PNG	11.45	11.47	2	26

TABEL WAKTU TUNGGU DAN HEADWAY MOBIL PENUMPANG

Waktu Survei = SABTU, 19 Nov 2005

Jam Survei = 12.00 - 13.00 WIB

No	No Plat	Jenis	Waktu Kendaraan		Wtr (menit)	Headway (menit)
		Angkutan	Masuk	Keluar	Wtr Klr - Wtr Msk	Msk No 2 - Msk No 1
1	AA 4585WE	MBL PNG	12.11	12.14	3	4
2	AA 5642 DE	MBL PNG	12.15	12.18	3	12
3	AA 2563 FE	MBL PNG	12.27	12.30	3	17
4	AA 6584 FE	MBL PNG	12.44	12.49	5	13
5	AA 5329 NE	MBL PNG	12.57	13.12	15	6

TABEL WAKTU TUNGGU DAN HEADWAY MOBIL PENUMPANG

Waktu Survei = SABTU, 19 Nov 2005

Jam Survei = 13.00 - 14.00 WIB

No	No Plat	Jenis	Waktu Kendaraan		Wtr (menit)	Headway (menit)
		Angkutan	Masuk	Keluar	Wtr Klr - Wtr Msk	Msk No 2 - Msk No 1
1	AA 8452FE	MBL PNG	13.03	13.10	7	9
2	AA 5428 JE	MBL PNG	13.12	13.13	1	12
3	B 8547 H	MBL PNG	13.24	13.27	3	5
4	AA 4526AE	MBL PNG	13.29	13.32	3	12
5	AA 2458 N	MBL PNG	13.41	13.42	1	6
6	AA 5628AD	MBL PNG	13.47	13.51	4	2
7	AA 4856SE	MBL PNG	13.49	13.51	2	7
8	AA 6458 JE	MBL PNG	13.56	13.58	2	6

TABEL WAKTU TUNGGU DAN HEADWAY MOBIL PENUMPANG

Waktu Survei = SABTU, 19 Nov 2005

Jam Survei = 14.00 - 15.00 WIB

No	No Plat	Jenis	Waktu Kendaraan		Wtr (menit)	Headway (menit)
		Angkutan	Masuk	Keluar	Wtr Klr - Wtr Msk	Msk No 2 - Msk No 1
1	AA 5482 FE	MBL PNG	14.02	14.07	5	8
2	AA 7854DE	MBL PNG	14.10	14.13	3	1
3	AA 8547DE	MBL PNG	14.11	14.13	2	6
4	AA 8465SE	MBL PNG	14.17	14.18	1	8
5	AA 9547 FE	MBL PNG	14.25	14.29	4	6
6	AA 6587AA	MBL PNG	14.31	14.33	2	6
7	AA 6584AA	MBL PNG	14.37	14.39	2	7
8	AA 5698EA	MBL PNG	14.44	14.45	1	5
9	AA 6589CE	MBL PNG	14.49	14.50	1	4
10	AA 3699ME	MBL PNG	14.53	14.54	1	14

TABEL WAKTU TUNGGU DAN HEADWAY MOBIL PENUMPANG

Waktu Survei = SABTU, 19 Nov 2005

Jam Survei = 15.00 - 16.00 WIB

No	No Plat	Jenis	Waktu Kendaraan		Wtr (menit)	Headway (menit)
		Angkutan	Masuk	Keluar	Wtr Klr - Wtr Msk	Msk No 2 - Msk No 1
1	AA 5428 DE	MBL PNG	15.07	15.09	2	4
2	AA 6589 FE	MBL PNG	15.11	15.14	3	16
3	AA 2358 DE	MBL PNG	15.27	15.35	8	5
4	AA 9857 FE	MBL PNG	15.32	15.35	3	8
5	AA 8778WE	MBL PNG	15.40	15.42	2	5
6	AA 5587 AE	MBL PNG	15.45	15.49	4	5
7	AA 5788 BE	MBL PNG	15.50	15.52	2	40

TABEL WAKTU TUNGGU DAN HEADWAY MOBIL PENUMPANG

Waktu Survei = SABTU, 19 Nov 2005

Jam Survei = 16.00 - 17.00 WIB

No	No Plat	Jenis	Waktu Kendaraan		Wtr (menit)	Headway (menit)
		Angkutan	Masuk	Keluar	Wtr Klr - Wtr Msk	Msk No 2 - Msk No 1
1	AA 6587GE	MBL PNG	16.30	16.50	2	5
2	AA 6689GH	MBL PNG	16.35	16.49	14	7
3	AA 7589DE	MBL PNG	16.42	16.52	10	2
4	AA 8452BE	MBL PNG	16.44	16.50	6	6
5	AA 6548HD	MBL PNG	16.50	17.00	50	5
6	AA 6589KE	MBL PNG	16.55	17.59	64	2
7	AA 5486 FE	MBL PNG	16.57	17.02	45	1
8	AA 6588SE	MBL PNG	16.58	17.05	47	1
9	AA 6239 TE	MBL PNG	16.59	17.08	49	41
10	AA 9587BB	MBL PNG	17.00	17.10	10	2

TABEL WAKTU TUNGGU DAN HEADWAY MOBIL PENUMPANG

Waktu Survei = SABTU, 19 Nov 2005

Jam Survei = 17.00 - 18.00 WIB

No	No Plat	Jenis	Waktu Kendaraan		Wtr (menit)	Headway (menit)
		Angkutan	Masuk	Keluar	Wtr Klr - Wtr Msk	Msk No 2 - Msk No 1
1	AA 5428DE	MBL PNG	17.02	17.15	13	8
2	AA 8569 B	MBL PNG	17.10	17.15	5	5
3	AA 6549CE	MBL PNG	17.15	17.30	15	2
4	AA 7584GE	MBL PNG	17.17	17.25	8	0
5	AA 6958FD	MBL PNG	17.17	17.20	3	3
6	AA 8457FD	MBL PNG	17.20	17.25	5	1
7	AA 9578DB	MBL PNG	17.21	17.28	7	0
8	AA 6985 B	MBL PNG	17.21	17.28	7	6
9	AA 7459FE	MBL PNG	17.27	17.35	8	2
10	AA 6989DH	MBL PNG	17.29	17.36	7	1
11	AA 4785DE	MBL PNG	17.30	17.35	5	2
12	AA 9547AH	MBL PNG	17.32	17.37	5	0



TABEL WAKTU TUNGGU DAN HEADWAY SEPEDA MOTOR
Waktu Survei = SABTU, 19 Nov 2005
Jam Survei = 06.00 - 07.00 WIB

No	No Plat	Jenis	Waktu Kendaraan		Wtr (menit)	Headway (menit)
		Angkutan	Masuk	Keluar	Wtr Klr - Wtr Msk	Msk No 2 - Msk No 1
1	AA 4312 E	SEPEDA MOTOR	6.10	6.12	2	5
2	AA 5236 DE	SEPEDA MOTOR	6.15	6.16	1	10
3	AA 1325 FE	SEPEDA MOTOR	6.25	6.26	1	2
4	AA 7522 KE	SEPEDA MOTOR	6.27	6.35	8	3
5	AA 5236 SE	SEPEDA MOTOR	6.30	6.35	5	12
6	AA 2365 E	SEPEDA MOTOR	6.42	6.46	4	3
7	AA 2655 FE	SEPEDA MOTOR	6.45	6.47	2	6
8	AA 2257 HE	SEPEDA MOTOR	6.51	7.01	10	3
9	AA 3655 F	SEPEDA MOTOR	6.54	7.05	11	5
10	AD 7561 H	SEPEDA MOTOR	6.59	7.11	12	6

TABEL WAKTU TUNGGU DAN HEADWAY SEPEDA MOTOR
Waktu Survei = SABTU, 19 Nov 2005
Jam Survei = 07.00 - 08.00 WIB

No	No Plat	Jenis	Waktu Kendaraan		Wtr (menit)	Headway (menit)
		Angkutan	Masuk	Keluar	Wtr Klr - Wtr Msk	Msk No 2 - Msk No 1
1	AA 2356 DE	SEPEDA MOTOR	7.05	7.06	1	4
2	AA 2564 HE	SEPEDA MOTOR	7.09	7.15	6	3
3	AA 5549 E	SEPEDA MOTOR	7.12	7.15	3	15
4	AA 4658 GE	SEPEDA MOTOR	7.27	7.31	4	2
5	AA 4625 FE	SEPEDA MOTOR	7.29	7.34	5	13
6	AB 8456 TE	SEPEDA MOTOR	7.42	7.5	8	16
7	AA 5469 UE	SEPEDA MOTOR	7.58	8.1	3	1
8	AA 3568 AA	SEPEDA MOTOR	7.59	8.14	15	3

TABEL WAKTU TUNGGU DAN HEADWAY SEPEDA MOTOR
Waktu Survei = SABTU, 19 Nov 2005
Jam Survei = 08.00 - 09.00 WIB

No	No Plat	Jenis	Waktu Kendaraan		Wtr (menit)	Headway (menit)
		Angkutan	Masuk	Keluar	Wtr Klr - Wtr Msk	Msk No 2 - Msk No 1
1	AA 6589 E	SEPEDA MOTOR	8.02	8.05	3	8
2	AA 4587 SE	SEPEDA MOTOR	8.10	8.14	4	7
3	AA 5468 DE	SEPEDA MOTOR	8.17	8.20	3	8
4	AA 5647 KE	SEPEDA MOTOR	8.25	8.40	15	5
5	AA 5644 GE	SEPEDA MOTOR	8.30	8.37	7	1
6	AA 2456 AA	SEPEDA MOTOR	8.31	8.33	2	5
7	AA 3649 AD	SEPEDA MOTOR	8.36	8.40	4	3
8	H 5623 FH	SEPEDA MOTOR	8.39	8.42	3	17
9	AA 5634 E	SEPEDA MOTOR	8.56	9.02	6	0
10	AA 5478 ME	SEPEDA MOTOR	8.56	9.10	14	3
11	AA 3256 BE	SEPEDA MOTOR	8.59	9.05	6	1
12	AA 3654 EE	SEPEDA MOTOR	9.00	9.07	7	5

TABEL WAKTU TUNGGU DAN HEADWAY SEPEDA MOTOR

Waktu Survei = SABTU, 19 Nov 2005

Jam Survei = 09.00 - 10.00 WIB

No	No Plat	Jenis	Waktu Kendaraan		Wtr (menit)	Headway (menit)
		Angkutan	Masuk	Keluar	Wtr Klr - Wtr Msk	Msk No 2 - Msk No 1
1	AA 2564 E	SEPEDA MOTOR	9.05	9.07	2	3
2	AD 5422 FK	SEPEDA MOTOR	9.08	9.10	2	4
3	B 5426 JH	SEPEDA MOTOR	9.12	9.30	18	5
4	AA 2654 SE	SEPEDA MOTOR	9.17	9.23	6	3
5	AA 2145 HE	SEPEDA MOTOR	9.20	9.29	9	12
6	AA 2668 UE	SEPEDA MOTOR	9.32	9.36	4	7
7	AA 5647 AB	SEPEDA MOTOR	9.39	9.41	2	2
8	AA 6542 DF	SEPEDA MOTOR	9.41	9.48	7	1
9	AA 4562 EE	SEPEDA MOTOR	9.42	9.45	3	2
10	AA 5423KE	SEPEDA MOTOR	9.44	9.47	3	6
11	AA 5234 LE	SEPEDA MOTOR	9.50	9.59	9	5
12	AA 5213 DE	SEPEDA MOTOR	9.55	9.57	2	2
13	AA 5633 E	SEPEDA MOTOR	9.57	10.07	10	2
14	AA 5642 JE	SEPEDA MOTOR	9.59	10.02	3	0
15	AA 4263 UE	SEPEDA MOTOR	9.59	10.09	10	11

TABEL WAKTU TUNGGU DAN HEADWAY SEPEDA MOTOR

Waktu Survei = SABTU, 19 Nov 2005

Jam Survei = 10.00 - 11.00 WIB

No	No Plat	Jenis	Waktu Kendaraan		Wtr (menit)	Headway (menit)
		Angkutan	Masuk	Keluar	Wtr Klr - Wtr Msk	Msk No 2 - Msk No 1
1	AA 4563 E	SEPEDA MOTOR	10.10	10.12	2	1
2	AA 5623 VE	SEPEDA MOTOR	10.11	10.12	1	0
3	AA 6542 HE	SEPEDA MOTOR	10.11	10.17	6	10
4	AA 3658 DE	SEPEDA MOTOR	10.21	10.25	4	1
5	AA 5633 JE	SEPEDA MOTOR	10.22	10.23	1	0
6	AA 4498 FE	SEPEDA MOTOR	10.22	10.24	2	5
7	AA 5986 NE	SEPEDA MOTOR	10.27	10.28	1	5
8	AA 6542 SE	SEPEDA MOTOR	10.32	10.35	3	7
9	AA 4569 KE	SEPEDA MOTOR	10.39	10.42	3	1
10	AA 5634AA	SEPEDA MOTOR	10.40	10.41	1	2
11	AA 4862 AD	SEPEDA MOTOR	10.42	10.43	1	2
12	AA 6345 BE	SEPEDA MOTOR	10.44	10.45	1	5
13	H 2456 LF	SEPEDA MOTOR	10.49	10.50	1	2
14	AA 6234 VE	SEPEDA MOTOR	10.51	10.55	4	3
15	AA 6429 KE	SEPEDA MOTOR	10.54	10.55	1	2
16	AA 5781 HE	SEPEDA MOTOR	10.56	10.59	3	1
17	AA 3645 KE	SEPEDA MOTOR	10.57	10.58	1	1
18	AA 4629 CE	SEPEDA MOTOR	10.58	10.59	1	4

TABEL WAKTU TUNGGU DAN HEADWAY SEPEDA MOTOR

Waktu Survei = SABTU, 19 Nov 2005

Jam Survei = 11.00 - 12.00 WIB

No	No Plat	Jenis	Waktu Kendaraan		Wtr (menit)	Headway (menit)
		Angkutan	Masuk	Keluar	Wtr Klr - Wtr Msk	Msk No 2 - Msk No 1
1	AA 5364 CE	SEPEDA MOTOR	11.02	11.10	8	3
2	H 6543 FN	SEPEDA MOTOR	11.05	11.09	4	4
3	AA 6523 DE	SEPEDA MOTOR	11.09	11.12	3	6
4	AA 3267 NE	SEPEDA MOTOR	11.15	11.17	2	4
5	AA 4556 DE	SEPEDA MOTOR	11.19	11.21	2	6
6	AA 4623 DE	SEPEDA MOTOR	11.25	11.36	11	2
7	AA 8436 UE	SEPEDA MOTOR	11.27	11.80	53	1
8	AA 7562 PE	SEPEDA MOTOR	11.28	11.30	2	4
9	AD 5436 EF	SEPEDA MOTOR	11.32	11.33	1	3
10	AA 4562 AF	SEPEDA MOTOR	11.35	11.37	2	3
11	AA 2643 BH	SEPEDA MOTOR	11.38	11.42	4	1
12	AA 6523 DE	SEPEDA MOTOR	11.39	11.45	6	3
13	AA 5632 NE	SEPEDA MOTOR	11.42	11.48	6	3
14	AA 3245 F	SEPEDA MOTOR	11.45	11.47	2	11
15	AA 4268 DF	SEPEDA MOTOR	11.56	12.02	6	1
16	AA 5462 HE	SEPEDA MOTOR	11.57	12.04	7	1
17	AA 7562 PE	SEPEDA MOTOR	11.58	12.10	12	1
18	AA 8542 DE	SEPEDA MOTOR	11.59	12.02	3	1
19	AA 6351 VE	SEPEDA MOTOR	12.00	12.07	7	1

TABEL WAKTU TUNGGU DAN HEADWAY SEPEDA MOTOR

Waktu Survei = SABTU, 19 Nov 2005

Jam Survei = 12.00 - 13.00 WIB

No	No Plat	Jenis	Waktu Kendaraan		Wtr (menit)	Headway (menit)
		Angkutan	Masuk	Keluar	Wtr Klr - Wtr Msk	Msk No 2 - Msk No 1
1	AA 5632 GE	SEPEDA MOTOR	12.01	12.09	8	10
2	AA 6542 EE	SEPEDA MOTOR	12.11	12.14	3	6
3	AA2456 HD	SEPEDA MOTOR	12.17	12.19	2	6
4	AA 6532 EF	SEPEDA MOTOR	12.23	12.27	4	2
5	AA 6895 KE	SEPEDA MOTOR	12.25	12.26	1	4
6	AA 6548 JE	SEPEDA MOTOR	12.29	12.32	3	6
7	AA 4689 BE	SEPEDA MOTOR	12.35	12.36	1	2
8	AA 4695 HE	SEPEDA MOTOR	12.37	12.42	5	2
9	AA 6452 DE	SEPEDA MOTOR	12.39	12.41	2	3
10	AA 4653 KE	SEPEDA MOTOR	12.42	12.48	6	2
11	AD 6234HN	SEPEDA MOTOR	12.44	12.49	5	1
12	AA 5652 BE	SEPEDA MOTOR	12.45	12.50	5	2
13	AA 5624 JE	SEPEDA MOTOR	12.47	12.52	5	8
14	AA 6548 JE	SEPEDA MOTOR	12.55	12.57	2	1
15	AB 8751 JT	SEPEDA MOTOR	12.56	12.57	1	1
16	AA 3652 BE	SEPEDA MOTOR	12.57	12.59	2	7

TABEL WAKTU TUNGGU DAN HEADWAY SEPEDA MOTOR

Waktu Survei = SABTU, 19 Nov 2005

Jam Survei = 13.00 - 14.00 WIB

No	No Plat	Jenis Angkutan	Waktu Kendaraan		Wtr (menit)	Headway (menit)
			Masuk	Keluar	Wtr Klr - Wtr Msk	Msk No 2 - Msk No 1
1	AA 5426 HE	SEPEDA MOTOR	13.04	13.10	6	5
2	AA 6542 KE	SEPEDA MOTOR	13.09	13.15	6	3
3	AA 6542 KE	SEPEDA MOTOR	13.12	13.14	2	5
4	AA 6425 HF	SEPEDA MOTOR	13.17	13.18	1	8
5	AA 6452 NE	SEPEDA MOTOR	13.25	13.26	1	2
6	AA 4791 JE	SEPEDA MOTOR	13.27	13.29	2	0
7	AA 5329 VE	SEPEDA MOTOR	13.27	13.30	3	0
8	AA 8761 VE	SEPEDA MOTOR	13.27	13.40	13	2
9	AA 8462 UE	SEPEDA MOTOR	13.29	13.32	3	6
10	AA 7156 FE	SEPEDA MOTOR	13.35	13.36	1	4
11	AA 5634 DE	SEPEDA MOTOR	13.39	13.40	1	2
12	AA 3645 E	SEPEDA MOTOR	13.41	13.42	1	3
13	AA 2645 E	SEPEDA MOTOR	13.44	13.46	2	1
14	AA 6452 HE	SEPEDA MOTOR	13.45	13.46	1	4
15	AA 4652 GE	SEPEDA MOTOR	13.49	13.52	3	3
16	AA 6891 BE	SEPEDA MOTOR	13.52	13.57	5	3
17	AA 4658 SE	SEPEDA MOTOR	13.55	13.57	2	0
18	AA 4568 GE	SEPEDA MOTOR	13.55	13.56	1	2
19	AA 6482 EE	SEPEDA MOTOR	13.57	13.59	2	2
20	AA 4653 E	SEPEDA MOTOR	13.59	14.01	2	1
21	AA 7568 AA	SEPEDA MOTOR	14.00	14.12	12	5

TABEL WAKTU TUNGGU DAN HEADWAY SEPEDA MOTOR

Waktu Survei = SABTU, 19 Nov 2005

Jam Survei = 14.00 - 15.00 WIB

No	No Plat	Jenis Angkutan	Waktu Kendaraan		Wtr (menit)	Headway (menit)
			Masuk	Keluar	Wtr Klr - Wtr Msk	Msk No 2 - Msk No 1
1	AA 5628 BE	SEPEDA MOTOR	14.05	14.06	1	5
2	AA 2456 DE	SEPEDA MOTOR	14.10	14.12	2	7
3	AA 4756 NE	SEPEDA MOTOR	14.17	14.19	2	4
4	AA 4652 LE	SEPEDA MOTOR	14.21	14.25	4	5
5	AA 5628 BE	SEPEDA MOTOR	14.26	14.27	1	0
6	AA 5862 TE	SEPEDA MOTOR	14.26	14.28	2	3
7	AA 6475 DE	SEPEDA MOTOR	14.29	14.31	2	3
8	AA 4389GE	SEPEDA MOTOR	14.32	14.35	3	7
9	AA 5931 VE	SEPEDA MOTOR	14.39	14.41	2	3
10	AA 5862GE	SEPEDA MOTOR	14.42	14.48	6	0
11	AA 8692 UE	SEPEDA MOTOR	14.42	14.50	8	7
12	AA 4568NE	SEPEDA MOTOR	14.49	14.52	3	1
13	AA 5486 AA	SEPEDA MOTOR	14.50	14.59	9	2
14	AA 3562 AB	SEPEDA MOTOR	14.52	14.55	3	1
15	AA 3562 BE	SEPEDA MOTOR	14.53	14.54	1	5
16	AA 6582 BF	SEPEDA MOTOR	14.58	14.59	1	0
17	AA 5362 CE	SEPEDA MOTOR	14.58	14.59	1	1

18	AA 2541ME	SEPEDA MOTOR	14.59	15.00	1	8
----	-----------	--------------	-------	-------	---	---

TABEL WAKTU TUNGGU DAN HEADWAY SEPEDA MOTOR

Waktu Survei = SABTU, 19 Nov 2005

Jam Survei = 15.00 - 16.00 WIB

No	No Plat	Jenis	Waktu Kendaraan		Wtr (menit)	Headway (menit)
		Angkutan	Masuk	Keluar	Wtr Klr - Wtr Msk	Msk No 2 - Msk No 1
1	AA 6523 BE	SEPEDA MOTOR	15.07	15.10	3	5
2	AA 2456 LE	SEPEDA MOTOR	15.12	15.16	4	9
3	AA 6632 JE	SEPEDA MOTOR	15.21	15.23	2	4
4	AA 3452 HE	SEPEDA MOTOR	15.25	15.26	1	4
5	AA 6452 GE	SEPEDA MOTOR	15.29	15.30	1	6
6	AA 3256 HE	SEPEDA MOTOR	15.35	15.36	1	2
7	AA 6548CE	SEPEDA MOTOR	15.37	15.38	1	3
8	AA 4591 VE	SEPEDA MOTOR	15.40	15.42	2	4
9	AA 2937 BE	SEPEDA MOTOR	15.44	15.49	5	5
10	AA 4297 JE	SEPEDA MOTOR	15.49	15.51	2	2
11	AA 6528 UE	SEPEDA MOTOR	15.51	15.56	5	3
12	AA 6259 BE	SEPEDA MOTOR	15.54	15.59	5	3
13	AA 3456 JE	SEPEDA MOTOR	15.57	16.01	4	2
14	AA 5682 KE	SEPEDA MOTOR	15.59	16.05	6	1
15	AA 4465 DE	SEPEDA MOTOR	16.00	16.10	10	9

TABEL WAKTU TUNGGU DAN HEADWAY SEPEDA MOTOR

Waktu Survei = SABTU, 19 Nov 2005

Jam Survei = 16.00 - 17.00 WIB

No	No Plat	Jenis	Waktu Kendaraan		Wtr (menit)	Headway (menit)
		Angkutan	Masuk	Keluar	Wtr Klr - Wtr Msk	Msk No 2 - Msk No 1
1	AA 4625 UE	SEPEDA MOTOR	16.09	16.11	2	25
2	AA 6253 VE	SEPEDA MOTOR	16.34	16.38	4	15
3	AA 5462 BE	SEPEDA MOTOR	16.49	16.51	2	0
4	AA 6523 FE	SEPEDA MOTOR	16.49	16.51	2	2
5	AA 4526 SE	SEPEDA MOTOR	16.51	16.52	1	1
6	AA 5426 JE	SEPEDA MOTOR	16.52	16.52	0	3
7	AA 4526 SE	SEPEDA MOTOR	16.55	16.57	2	1
8	AA 3448 HE	SEPEDA MOTOR	16.56	16.58	2	0
9	AA 5778 UE	SEPEDA MOTOR	16.56	16.58	2	0
10	AA 5468 GE	SEPEDA MOTOR	16.56	16.57	1	1
11	AA 6245 AE	SEPEDA MOTOR	16.57	16.58	1	0
12	AA 2546 EE	SEPEDA MOTOR	16.57	16.58	1	0
13	AA 5466 HE	SEPEDA MOTOR	16.57	16.59	2	0
14	AA 6254 AA	SEPEDA MOTOR	16.57	17.00	3	0
15	AA 5632 HE	SEPEDA MOTOR	16.57	16.58	1	0
16	AA 6523 FE	SEPEDA MOTOR	16.57	17.00	3	1
17	AA 6544 JE	SEPEDA MOTOR	16.58	17.01	3	0
18	AA 6254 AA	SEPEDA MOTOR	16.58	17.00	2	1
19	AA 6892 H	SEPEDA MOTOR	16.59	17.00	1	0
20	AA 6235 LE	SEPEDA MOTOR	16.59	17.02	3	3

TABEL WAKTU TUNGGU DAN HEADWAY SEPEDA MOTOR

Waktu Survei = SABTU, 19 Nov 2005

Jam Survei = 17.00 - 18.00 WIB

No	No Plat	Jenis	Waktu Kendaraan		Wtr (menit)	Headway (menit)
		Angkutan	Masuk	Keluar	Wtr Klr - Wtr Msk	Msk No 2 - Msk No 1
1	AA 5236 BE	SEPEDA MOTOR	17.02	17.10	8	12
2	AA 6527 LE	SEPEDA MOTOR	17.14	17.20	6	2
3	AA 2456ME	SEPEDA MOTOR	17.16	17.25	9	3
4	AA 4256 CE	SEPEDA MOTOR	17.19	17.21	2	6
5	AA 5443 BE	SEPEDA MOTOR	17.25	17.29	4	6
6	AA 6233 SE	SEPEDA MOTOR	17.31	17.34	3	1
7	AA 5426 FE	SEPEDA MOTOR	17.32	17.35	3	1
8	AA 2457ME	SEPEDA MOTOR	17.33	17.35	2	0
9	AA 5421 E	SEPEDA MOTOR	17.33	17.38	5	3
10	AA 4521 DE	SEPEDA MOTOR	17.36	17.40	4	0
11	AA 3254 FE	SEPEDA MOTOR	17.36	17.41	5	4
12	AA 5642 FE	SEPEDA MOTOR	17.40	17.45	5	1
13	AA 6521 FE	SEPEDA MOTOR	17.41	17.45	4	1
14	AA 3526 GE	SEPEDA MOTOR	17.42	17.46	4	0
15	AA 6321 DE	SEPEDA MOTOR	17.42	17.47	5	0
16	AA 2563WE	SEPEDA MOTOR	17.42	17.48	6	2
17	AA 6324 CE	SEPEDA MOTOR	17.44	17.45	1	2
18	AA 6325 DE	SEPEDA MOTOR	17.46	17.50	4	0
19	AA 3654 FE	SEPEDA MOTOR	17.46	17.50	4	4
20	AA 6523 HE	SEPEDA MOTOR	17.50	17.53	3	0
21	AA 6529 HE	SEPEDA MOTOR	17.50	17.54	4	0
22	AA 3542 GE	SEPEDA MOTOR	17.50	17.55	5	0
23	AA 4569 JE	SEPEDA MOTOR	17.50	17.55	5	1
24	AA 2457ME	SEPEDA MOTOR	17.51	17.57	6	1
25	AA 4856 EE	SEPEDA MOTOR	17.52	17.55	3	0

Lampiran 7

Tabel Waktu Tunggu dan Headway Kendaraan di Terminal

Hari Minggu 20 November 2005 Jam 06.00-18.00

*Lampiran 7.A Tabel Waktu tunggu dan Headway
AKAP*

*Lampiran 7.B Tabel Waktu tunggu dan Headway
AKDP Seat 55*

*Lampiran 7.C Tabel Waktu tunggu dan Headway
AKDP Seat 27*

*Lampiran 7.D Tabel Waktu tunggu dan Headway
AKDP Seat 16*

*Lampiran 7.E Tabel Waktu tunggu dan Headway
ANGKOT*

*Lampiran 7.F Tabel Waktu tunggu dan Headway
ADES*

*Lampiran 7.G Tabel Waktu tunggu dan Headway
Mobil Pengantar/penjemput*

*Lampiran 7.H Tabel Waktu tunggu dan Headway
Sepeda Motor*

TABEL WAKTU TUNGGU DAN HEADWAY AKAP
Waktu survei = Minggu, 20 Nov 2005 **Jam Survei = 17.00 - 18.00 WIB**

No	No Plat	Jenis	Waktu Kendaraan		Wtr (menit)	Headway (menit)
		Angkutan	Masuk	Keluar	Wtr Klr - Wtr Msk	Msk No 2 - Msk No 1
1	AA 2661 A	AKAP	17.01	17.04	3	1
2	AA 1641 AA	AKAP	17.02	17.07	5	0
3	AA 1638 AB	AKAP	17.02	17.06	4	1
4	AA 1733 AA	AKAP	17.03	17.08	5	2
5	AA 2544 CA	AKAP	17.05	17.07	2	2
6	AA 2576 AE	AKAP	17.07	17.10	3	3
7	AA 2776 AD	AKAP	17.10	17.15	5	1
8	AA 2560 CA	AKAP	17.11	17.15	4	0
9	AA 2604 A	AKAP	17.11	17.16	5	1
10	AA 1401 AA	AKAP	17.12	17.17	5	1
11	AA 2608 CA	AKAP	17.13	17.18	5	1
12	AA 1437 AA	AKAP	17.14	17.21	7	1
13	AA 2530 CA	AKAP	17.15	17.23	5	3
14	AA 2560 CA	AKAP	17.18	17.24	6	2
15	AA 1522 AA	AKAP	17.20	17.25	5	1
16	AA 7794 ND	AKAP	17.21	17.27	6	0
17	AA 2599 BA	AKAP	17.21	17.25	4	1
18	AA 2878 BA	AKAP	17.22	17.26	4	2
19	AA 1228 AB	AKAP	17.24	17.28	4	0
20	AA 1438 AA	AKAP	17.24	17.30	6	4
21	AA 1661 FE	AKAP	17.28	17.33	5	1
22	AA 1485 AA	AKAP	17.29	17.32	3	1
23	AA 3548 AA	AKAP	17.30	17.40	10	0
24	AA 2519 AA	AKAP	17.30	17.36	6	0
25	AA 1567 AA	AKAP	17.30	17.38	8	1
26	AA 1434 AA	AKAP	17.31	17.41	10	5
27	AA 1728 AA	AKAP	17.36	17.48	12	0
28	AA 1747 AA	AKAP	17.36	17.43	7	0
29	AA 2570 AB	AKAP	17.36	17.43	7	0
30	AA 1734 AB	AKAP	17.36	17.45	9	4
31	AA 1906 AB	AKAP	17.40	17.48	8	2
32	AA 1661 AE	AKAP	17.42	17.52	10	4
33	AA 1634 AA	AKAP	17.46	18.01	15	0

TABEL WAKTU TUNGGU DAN HEADWAY AKDP 55 SEAT

Waktu survei = Minggu, 20 Nov 2005

Jam Survei = 06.00 -07.00 WIB

No	No Plat	Jenis Angkutan	Waktu Kendaraan		Wtr (menit)	Headway (menit)
			Masuk	Keluar	Wtr Klr - Wtr Msk	Msk No 2 - Msk No 1
1	AD 1516 AD	AKDP 55	6.15	6.19	4	12
2	AA 1648 AL	AKDP 55	6.27	6.30	3	12
3	AA 1665 BH	AKDP 55	6.39	6.45	6	26

TABEL WAKTU TUNGGU DAN HEADWAY AKDP 55 SEAT

Waktu survei = Minggu, 20 Nov 2005

Jam Survei = 07.00 -08.00 WIB

No	No Plat	Jenis Angkutan	Waktu Kendaraan		Wtr (menit)	Headway (menit)
			Masuk	Keluar	Wtr Klr - Wtr Msk	Msk No 2 - Msk No 1
1	AA 1424 AA	AKDP 55	7.05	7.11	6	14
2	R 2837 BA	AKDP 55	7.19	7.23	4	10
3	R 2851 E	AKDP 55	7.29	7.33	4	0
4	R 2742 BA	AKDP 55	7.41	7.45	4	23

TABEL WAKTU TUNGGU DAN HEADWAY AKDP 55 SEAT

Waktu survei = Minggu, 20 Nov 2005

Jam Survei = 08.00 -09.00 WIB

No	No Plat	Jenis Angkutan	Waktu Kendaraan		Wtr (menit)	Headway (menit)
			Masuk	Keluar	Wtr Klr - Wtr Msk	Msk No 2 - Msk No 1
1	AA 2824 AB	AKDP 55	8.04	8.09	5	7
2	R 2738 BA	AKDP 55	8.11	8.14	3	8
3	AA 2530 F	AKDP 55	8.19	8.22	3	7
4	AA 1573 AA	AKDP 55	8.26	8.29	3	10
5	AA 1532 AE	AKDP 55	8.36	8.41	5	8
6	AA 2826 AE	AKDP 55	8.44	8.48	4	7
7	R 2917 A	AKDP 55	8.51	8.57	6	11

TABEL WAKTU TUNGGU DAN HEADWAY AKDP 55 SEAT

Waktu survei = Minggu, 20 Nov 2005

Jam Survei = 09.00 -10.00 WIB

No	No Plat	Jenis Angkutan	Waktu Kendaraan		Wtr (menit)	Headway (menit)
			Masuk	Keluar	Wtr Klr - Wtr Msk	Msk No 2 - Msk No 1
1	AA 1557 BF	AKDP 55	9.02	9.05	3	7
2	AA 2314 AE	AKDP 55	9.09	9.11	2	9
3	AA 1424 AA	AKDP 55	9.18	9.23	5	11
4	R 2640 BA	AKDP 55	9.29	9.35	6	8
5	AA 1552 BE	AKDP 55	9.37	9.39	2	3
6	AD 1517 AD	AKDP 55	9.4	9.44	4	6
7	AA 1424 AE	AKDP 55	9.46	9.51	5	8
8	AB 2738 AB	AKDP 55	9.54	9.58	4	22

TABEL WAKTU TUNGGU DAN HEADWAY AKDP 55 SEAT

Waktu survei = Minggu, 20 Nov 2005

Jam Survei = 10.00 - 11.00 WIB

No	No Plat	Jenis Angkutan	Waktu Kendaraan		Wtr (menit)	Headway (menit)
			Masuk	Keluar	Wtr Klr - Wtr Msk	Msk No 2 - Msk No 1
1	R 2742 BA	AKDP 55	10.16	10.21	5	19
2	AA 1553 BF	AKDP 55	10.35	10.44	9	34

TABEL WAKTU TUNGGU DAN HEADWAY AKDP 55 SEAT

Waktu survei = Minggu, 20 Nov 2005

Jam Survei = 11.00 - 12.00 WIB

No	No Plat	Jenis Angkutan	Waktu Kendaraan		Wtr (menit)	Headway (menit)
			Masuk	Keluar	Wtr Klr - Wtr Msk	Msk No 2 - Msk No 1
1	R 2851 E	AKDP 55	11.09	11.15	6	12
2	AA 1673 AD	AKDP 55	11.21	11.29	8	13
3	AA 2769 F	AKDP 55	11.34	11.40	6	11
4	K 3245 D	AKDP 55	11.45	11.52	7	26

TABEL WAKTU TUNGGU DAN HEADWAY AKDP 55 SEAT

Waktu survei = Minggu, 20 Nov 2005

Jam Survei = 12.00 - 13.00 WIB

No	No Plat	Jenis Angkutan	Waktu Kendaraan		Wtr (menit)	Headway (menit)
			Masuk	Keluar	Wtr Klr - Wtr Msk	Msk No 2 - Msk No 1
1	AD 2578 DE	AKDP 55	12.11	12.15	4	12
2	R 2850 G	AKDP 55	12.23	12.27	4	16
3	AA 2765 AA	AKDP 55	12.39	12.46	7	22

TABEL WAKTU TUNGGU DAN HEADWAY AKDP 55 SEAT

Waktu survei = Minggu, 20 Nov 2005

Jam Survei = 13.00 - 14.00 WIB

No	No Plat	Jenis Angkutan	Waktu Kendaraan		Wtr (menit)	Headway (menit)
			Masuk	Keluar	Wtr Klr - Wtr Msk	Msk No 2 - Msk No 1
1	R 2202 MD	AKDP 55	13.01	13.12	11	30
2	AA 2784 A	AKDP 55	13.31	13.45	14	44

TABEL WAKTU TUNGGU DAN HEADWAY AKDP 55 SEAT

Waktu survei = Minggu, 20 Nov 2005

Jam Survei = 14.00 - 15.00 WIB

No	No Plat	Jenis Angkutan	Waktu Kendaraan		Wtr (menit)	Headway (menit)
			Masuk	Keluar	Wtr Klr - Wtr Msk	Msk No 2 - Msk No 1
1	AD 1516 AD	AKDP 55	14.15	14.22	7	22
2	AA 1601 AA	AKDP 55	14.37	14.50	13	31

TABEL WAKTU TUNGGU DAN HEADWAY AKDP 55 SEAT

Waktu survei = Minggu, 20 Nov 2005

Jam Survei = 15.00 - 16.00 WIB

No	No Plat	Jenis Angkutan	Waktu Kendaraan		Wtr (menit)	Headway (menit)
			Masuk	Keluar	Wtr Kir - Wtr Msk	Msk No 2 - Msk No 1
1	AA 1738 BF	AKDP 55	15.09	15.20	11	18
2	R 2837 BA	AKDP 55	15.27	15.35	8	17
3	K 1408 BB	AKDP 55	15.44	15.57	13	16

TABEL WAKTU TUNGGU DAN HEADWAY AKDP 55 SEAT

Waktu survei = Minggu, 20 Nov 2005

Jam Survei = 16.00 - 17.00 WIB

No	No Plat	Jenis Angkutan	Waktu Kendaraan		Wtr (menit)	Headway (menit)
			Masuk	Keluar	Wtr Kir - Wtr Msk	Msk No 2 - Msk No 1
1	R 2740 BA	AKDP 55	16.27	16.38	11	0

TABEL WAKTU TUNGGU DAN HEADWAY AKDP 55 SEAT

Waktu survei = Minggu, 20 Nov 2005

Jam Survei = 17.00 - 18.00 WIB

No	No Plat	Jenis Angkutan	Waktu Kendaraan		Wtr (menit)	Headway (menit)
			Masuk	Keluar	Wtr Kir - Wtr Msk	Msk No 2 - Msk No 1
1	R 2739 BA	AKDP 55	17.15	17.27	12	0

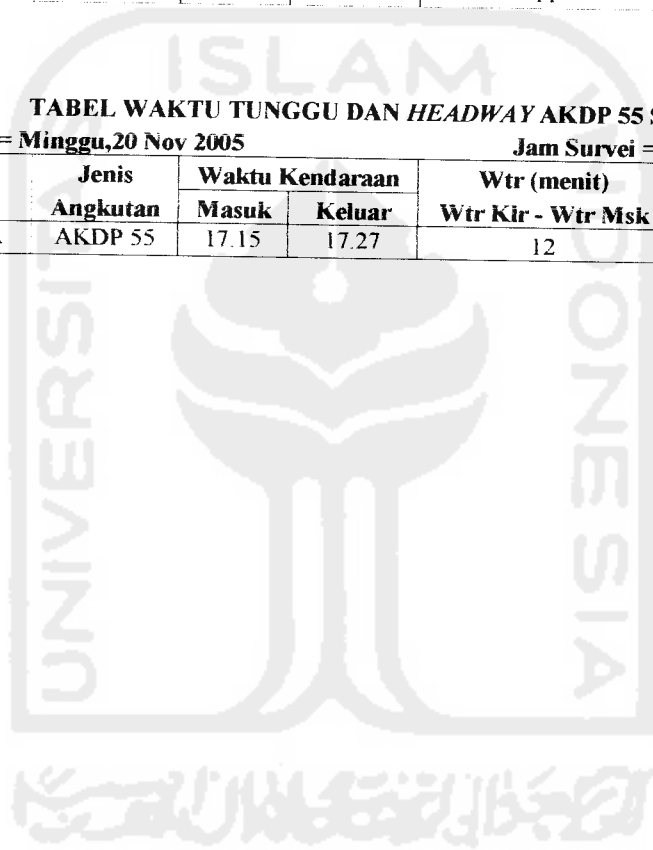

TABEL WAKTU TUNGGU DAN HEADWAY AKDP 27 SEAT

Waktu survei = Minggu, 20 Nov 2005

Jam Survei = 08.00 -09.00 WIB

No	No Plat	Jenis Angkutan	Waktu Kendaraan		Wtr (menit) Wtr Klir - Wtr Msk	Headway (menit) Msk No 2 - Msk No 1
			Masuk	Keluar		
1	AA 2842 E	AKDP 27	8.01	8.03	2	3
2	AA 2624 AF	AKDP 27	8.04	8.05	1	1
3	AA 1488 AE	AKDP 27	8.05	8.09	4	5
4	AA 1457 AE	AKDP 27	8.10	8.12	2	2
5	AA 2844 E	AKDP 27	8.12	8.14	2	3
6	AA 1408 CF	AKDP 27	8.15	8.16	1	1
7	AA 1476 AE	AKDP 27	8.16	8.17	1	2
8	AA 2855 AD	AKDP 27	8.18	8.19	1	2
9	AA 2951 E	AKDP 27	8.20	8.22	2	4
10	AA 2901 E	AKDP 27	8.24	8.25	1	3
11	AA 1587 AE	AKDP 27	8.27	8.29	2	2
12	AA 2786 CA	AKDP 27	8.29	8.30	1	3
13	AA 1457 AE	AKDP 27	8.32	8.35	3	5
14	AA 1407 CE	AKDP 27	8.37	8.38	1	1
15	AA 1622 AE	AKDP 27	8.38	8.39	1	1
16	AA 1568 E	AKDP 27	8.39	8.42	3	4
17	AA 2788 E	AKDP 27	8.43	8.44	1	1
18	H 2509 D	AKDP 27	8.44	8.46	2	2
19	AA 1607 AE	AKDP 27	8.46	8.47	1	1
20	AA 2788 E	AKDP 27	8.47	8.48	1	2
21	AA 1621 AE	AKDP 27	8.49	8.52	3	4
22	AA 2526 CA	AKDP 27	8.53	8.54	1	1
23	AA 2902 E	AKDP 27	8.54	8.57	3	4
24	AA 1443 AE	AKDP 27	8.58	8.59	1	0
25	AA 1610 AE	AKDP 27	8.58	8.59	1	3

TABEL WAKTU TUNGGU DAN HEADWAY AKDP 27 SEAT

Waktu survei = Minggu, 20 Nov 2005

Jam Survei = 09.00 -10.00 WIB

No	No Plat	Jenis Angkutan	Waktu Kendaraan		Wtr (menit) Wtr Klir - Wtr Msk	Headway (menit) Msk No 2 - Msk No 1
			Masuk	Keluar		
1	AA 2941 E	AKDP 27	9.01	9.03	2	2
2	AA 1407 CA	AKDP 27	9.03	9.05	2	3
3	AA 2576 E	AKDP 27	9.06	9.07	1	1
4	AA 1587 AE	AKDP 27	9.07	9.08	1	2
5	AA 1603 AE	AKDP 27	9.09	9.11	2	2
6	AA 2845 E	AKDP 27	9.11	9.13	2	3
7	AA 2919 E	AKDP 27	9.14	9.16	2	3
8	AA 1564 AF	AKDP 27	9.17	9.19	2	3
9	AA 2842 E	AKDP 27	9.20	9.21	1	2
10	AA 2906 E	AKDP 27	9.22	9.24	2	3
11	AA 2942 E	AKDP 27	9.25	9.26	1	1
12	AA 2972 E	AKDP 27	9.26	9.27	1	1
13	AA 1457 AE	AKDP 27	9.27	9.30	3	4
14	AA 2951 E	AKDP 27	9.31	9.34	3	3
15	AA 1606 AE	AKDP 27	9.34	9.35	1	2
16	AA 1622 AF	AKDP 27	9.36	9.37	1	1

No	No Plat	Jenis Angkutan	Waktu Kendaraan		Wtr (menit)	Headway (menit)
			Masuk	Keluar	Wtr Klir - Wtr Msk	Msk No 2 - Msk No 1
17	AA 1570 AE	AKDP 27	9.37	9.38	1	1
18	AA 2506 AE	AKDP 27	9.38	9.40	2	3
19	AA 1709 AE	AKDP 27	9.41	9.43	2	3
20	AA 2947 E	AKDP 27	9.44	9.45	1	1
21	AA 1420 AE	AKDP 27	9.45	9.46	1	2
22	AA 2989 E	AKDP 27	9.47	9.51	4	5
23	AA 2909 E	AKDP 27	9.52	9.55	3	3
24	AA 2565 BF	AKDP 27	9.55	9.56	1	1
25	AA 1574 AE	AKDP 27	9.56	9.57	1	1
26	AA 2901 E	AKDP 27	9.57	9.59	2	2
27	AA 2977 E	AKDP 27	9.59	10.01	2	2

TABEL WAKTU TUNGGU DAN HEADWAY AKDP 27 SEAT

Waktu survei = Minggu, 20 Nov 2005

Jam Survei = 10.00 - 11.00 WIB

No	No Plat	Jenis Angkutan	Waktu Kendaraan		Wtr (menit)	Headway (menit)
			Masuk	Keluar	Wtr Klir - Wtr Msk	Msk No 2 - Msk No 1
1	AA 2523 BA	AKDP 27	10.01	10.03	2	3
2	AA 1468 AE	AKDP 27	10.04	10.05	1	1
3	AA 1476 AE	AKDP 27	10.05	10.06	1	2
4	AA 2908 E	AKDP 27	10.07	10.09	2	3
5	AA 2919 E	AKDP 27	10.10	10.11	1	2
6	AA 1408 CF	AKDP 27	10.12	10.13	1	1
7	AA 2552 E	AKDP 27	10.13	10.15	2	2
8	AA 1520 AE	AKDP 27	10.15	10.16	1	2
9	AA 1417 AE	AKDP 27	10.17	10.18	1	1
10	AA 1657 AA	AKDP 27	10.18	10.19	1	0
11	AA 1811 AE	AKDP 27	10.18	10.19	1	0
12	AA 1619 AE	AKDP 27	10.18	10.19	1	1
13	AA 2815 AE	AKDP 27	10.19	10.20	1	1
14	AA 2873 E	AKDP 27	10.20	10.25	5	6
15	AA 1447 AE	AKDP 27	10.26	10.28	2	3
16	AA 2963 F	AKDP 27	10.29	10.30	1	2
17	AA 1746 BF	AKDP 27	10.31	10.33	2	4
18	AA 2473 AE	AKDP 27	10.35	10.37	2	3
19	AA 1406 CE	AKDP 27	10.38	10.40	2	3
20	AA 1610 AE	AKDP 27	10.41	10.43	2	3
21	AA 1572 AE	AKDP 27	10.44	10.46	2	1
22	AA 1542 BF	AKDP 27	10.45	10.46	1	1
23	AA 2625 AE	AKDP 27	10.46	10.47	1	2
24	AA 1604 AE	AKDP 27	10.48	10.51	3	3
25	AA 2506 AE	AKDP 27	10.51	10.53	2	3
26	AA 1439 BF	AKDP 27	10.54	10.55	1	1
27	H 2844 HD	AKDP 27	10.55	10.56	1	0
28	AA 2845 E	AKDP 27	10.55	10.56	1	1
29	AA 1588 AE	AKDP 27	10.56	10.57	1	1
30	AA 1421 AE	AKDP 27	10.57	10.58	1	0
31	AA 1606 AE	AKDP 27	10.57	10.58	1	1

No	No Plat	Jenis Angkutan	Waktu Kendaraan		Wtr (menit)	Headway (menit)
			Masuk	Keluar	Wtr Klir - Wtr Msk	Msk No 2 - Msk No 1
32	AA 2594 AB	AKDP 27	10.58	10.59	1	1
33	AA 2951 E	AKDP 27	10.59	11.02	3	3

TABEL WAKTU TUNGGU DAN HEADWAY AKDP 27 SEAT

Waktu survei = Minggu, 20 Nov 2005

Jam Survei = 11.00 -12.00 WIB

No	No Plat	Jenis Angkutan	Waktu Kendaraan		Wtr (menit)	Headway (menit)
			Masuk	Keluar	Wtr Klir - Wtr Msk	Msk No 2 - Msk No 1
1	AA 2788 E	AKDP 27	11.02	11.03	1	2
2	AA 1607 AE	AKDP 27	11.04	11.05	1	1
3	AA 2841 E	AKDP 27	11.05	11.06	1	2
4	AA 1749 BF	AKDP 27	11.07	11.08	1	2
5	AA 1446 BD	AKDP 27	11.09	11.10	1	2
6	AA 1609 CF	AKDP 27	11.11	11.12	1	1
7	AA 2972 E	AKDP 27	11.12	11.13	1	2
8	AA 1573 AE	AKDP 27	11.14	11.17	3	6
9	AA 2624 AF	AKDP 27	11.20	11.24	4	6
10	AA 1564 E	AKDP 27	11.26	11.28	2	3
11	AA 2576 AE	AKDP 27	11.29	11.34	5	7
12	AA 2876 E	AKDP 27	11.36	11.39	3	4
13	AA 2973 AE	AKDP 27	11.40	11.43	3	4
14	AA 2700 E	AKDP 27	11.44	11.46	2	2
15	AA 1570 AE	AKDP 27	11.46	11.47	1	3
16	AA 2902 E	AKDP 27	11.49	11.52	3	3
17	AA 1603 AE	AKDP 27	11.52	11.54	2	3
18	AA 2909 E	AKDP 27	11.55	11.56	1	2
19	AA 1587 AE	AKDP 27	11.57	11.58	1	1
20	AA 2842 E	AKDP 27	11.58	11.59	1	4

TABEL WAKTU TUNGGU DAN HEADWAY AKDP 27 SEAT

Waktu survei = Minggu, 20 Nov 2005

Jam Survei = 12.00 -13.00 WIB

No	No Plat	Jenis Angkutan	Waktu Kendaraan		Wtr (menit)	Headway (menit)
			Masuk	Keluar	Wtr Klir - Wtr Msk	Msk No 2 - Msk No 1
1	AA 1619 AE	AKDP 27	12.02	12.04	2	4
2	AA 1248 BF	AKDP 27	12.06	12.07	1	1
3	AA 1548 AE	AKDP 27	12.07	12.09	2	3
4	AA 1408 CF	AKDP 27	12.10	12.14	4	6
5	AA 2883 A	AKDP 27	12.16	12.17	1	4
6	AA 1572 AE	AKDP 27	12.20	12.25	5	6
7	AA 1610 AE	AKDP 27	12.26	12.28	2	3
8	AA 2718 BE	AKDP 27	12.29	12.31	2	5
9	AA 1490 AE	AKDP 27	12.34	12.36	2	3
10	AA 1443 E	AKDP 27	12.37	12.38	1	2
11	AA 1537 AE	AKDP 27	12.39	12.40	1	2
12	AA 1574 AE	AKDP 27	12.41	12.44	3	2
13	AA 2901 E	AKDP 27	12.43	12.45	2	3
14	AA 1569 AE	AKDP 27	12.46	12.48	2	3

No	No Plat	Jenis Angkutan	Waktu Kendaraan		Wtr (menit)	Headway (menit)
			Masuk	Keluar	Wtr Klir - Wtr Msk	Msk No 2 - Msk No 1
15	AA 2947 AE	AKDP 27	12.49	12.52	3	6
16	AA 2989 AE	AKDP 27	12.55	12.57	2	2
17	AA 2565 AF	AKDP 27	12.57	12.59	2	2
18	AA 1563 AE	AKDP 27	12.59	13.01	2	2

TABEL WAKTU TUNGGU DAN HEADWAY AKDP 27 SEAT

Waktu survei = Minggu, 20 Nov 2005

Jam Survei = 13.00 -14.00 WIB

No	No Plat	Jenis Angkutan	Waktu Kendaraan		Wtr (menit)	Headway (menit)
			Masuk	Keluar	Wtr Klir - Wtr Msk	Msk No 2 - Msk No 1
1	AA 1606 AE	AKDP 27	13.01	13.03	2	2
2	AA 2906 E	AKDP 27	13.03	13.04	1	2
3	AA 1583 AE	AKDP 27	13.05	13.06	1	1
4	AA 1408 CF	AKDP 27	13.06	13.07	1	0
5	AA 2819 E	AKDP 27	13.06	13.07	1	2
6	AA 1504 AA	AKDP 27	13.08	13.09	1	2
7	AA 1507 AA	AKDP 27	13.10	13.12	2	2
8	AA 1611 AE	AKDP 27	13.12	13.13	1	2
9	AA 1620 AE	AKDP 27	13.14	13.15	1	2
10	AA 2977 E	AKDP 27	13.16	13.17	1	1
11	AA 1408 CF	AKDP 27	13.17	13.19	2	2
12	AA 2593 AE	AKDP 27	13.19	13.20	1	2
13	AA 1572 AE	AKDP 27	13.21	13.23	2	1
14	AA 1421 AE	AKDP 27	13.22	13.26	4	5
15	AA 1408 CF	AKDP 27	13.27	13.28	1	0
16	AA 2565 AF	AKDP 27	13.27	13.28	1	1
17	AA 1420 AE	AKDP 27	13.28	13.29	1	2
18	AA 1569 AE	AKDP 27	13.30	13.34	4	5
19	AA 1540 AE	AKDP 27	13.35	13.36	1	2
20	AA 2971 E	AKDP 27	13.37	13.39	2	2
21	AA 2841 E	AKDP 27	13.39	13.41	2	3
22	AA 2625 AF	AKDP 27	13.42	13.44	2	2
23	AA 2972 E	AKDP 27	13.44	13.46	2	3
24	AA 2576 AE	AKDP 27	13.47	13.49	2	2
25	AA 2845 E	AKDP 27	13.49	13.51	2	2
26	AA 1613 AE	AKDP 27	13.51	13.52	1	2
27	AA 2506 AE	AKDP 27	13.53	13.54	1	0
28	AA 2951 E	AKDP 27	13.53	13.54	1	1
29	AA 1260 AF	AKDP 27	13.54	13.55	1	0
30	AA 1440 AE	AKDP 27	13.54	13.55	1	1
31	AA 1619 AE	AKDP 27	13.55	13.56	1	1
32	AA 2615 AE	AKDP 27	13.56	13.57	1	1
33	AA 1443 AE	AKDP 27	13.57	13.59	2	1
34	AA 1458 AE	AKDP 27	13.58	13.59	1	1
35	AA 2878 AE	AKDP 27	13.59	14.01	2	0
36	AA 1487 BF	AKDP 27	13.59	14.02	3	2

TABEL WAKTU TUNGGU DAN HEADWAY AKDP 27 SEAT

Waktu survei = Minggu, 20 Nov 2005

Jam Survei = 14.00 -15.00 WIB

No	No Plat	Jenis Angkutan	Waktu Kendaraan		Wtr (menit)	Headway (menit)
			Masuk	Keluar	Wtr Klir - Wtr Msk	Msk No 2 - Msk No 1
1	AA 2989 E	AKDP 27	14.01	14.03	2	3
2	AA 1407 CF	AKDP 27	14.04	14.05	1	1
3	AA 1570 AE	AKDP 27	14.05	14.07	2	2
4	AA 1457 AE	AKDP 27	14.07	14.09	2	3
5	AA 2842 E	AKDP 27	14.10	14.11	1	1
6	AA 2700 E	AKDP 27	14.11	14.13	2	4
7	AA 1621 AE	AKDP 27	14.15	14.16	1	2
8	AA 2606 AE	AKDP 27	14.17	14.19	2	3
9	AA 1607 AE	AKDP 27	14.20	14.21	1	3
10	AA 1622 AE	AKDP 27	14.23	14.25	2	3
11	AA 2951 E	AKDP 27	14.26	14.27	1	2
12	AA 1504 AA	AKDP 27	14.28	14.29	1	1
13	H 2509 D	AKDP 27	14.29	14.30	1	2
14	AA 1504 AE	AKDP 27	14.31	14.33	2	3
15	AA 1620 AE	AKDP 27	14.34	14.35	1	2
16	AA 1603 AE	AKDP 27	14.36	14.37	1	2
17	AA 2788 E	AKDP 27	14.38	14.39	1	1
18	AA 1568 AA	AKDP 27	14.39	14.41	2	2
19	AA 2614 AE	AKDP 27	14.41	14.43	2	3
20	AA 2950 E	AKDP 27	14.44	14.45	1	2
21	AA 2855 AD	AKDP 27	14.46	14.47	1	2
22	AA 1711 BF	AKDP 27	14.48	14.49	1	2
23	AA 2977 E	AKDP 27	14.50	14.51	1	3
24	AA 2902 E	AKDP 27	14.53	14.57	4	1
25	AA 2947 E	AKDP 27	14.54	14.56	2	1
26	AA 2909 E	AKDP 27	14.55	14.57	2	0
27	AA 2556 AE	AKDP 27	14.55	14.56	1	2
28	AA 1604 AE	AKDP 27	14.57	14.58	1	1
29	AA 1574 AE	AKDP 27	14.58	15.01	3	3

TABEL WAKTU TUNGGU DAN HEADWAY AKDP 27 SEAT

Waktu survei = Minggu, 20 Nov 2005

Jam Survei = 15.00 -16.00 WIB

No	No Plat	Jenis Angkutan	Waktu Kendaraan		Wtr (menit)	Headway (menit)
			Masuk	Keluar	Wtr Klir - Wtr Msk	Msk No 2 - Msk No 1
1	AA 2844 E	AKDP 27	15.01	15.03	2	3
2	AA 1620 AE	AKDP 27	15.04	15.05	1	2
3	AA 1518 BE	AKDP 27	15.06	15.09	3	6
4	AA 1474 AE	AKDP 27	15.12	15.18	6	9
5	AA 1458 AE	AKDP 27	15.21	15.25	4	6
6	AA 2953 E	AKDP 27	15.27	15.29	2	3
7	AA 2819 E	AKDP 27	15.30	15.38	8	9
8	AA 1611 AE	AKDP 27	15.39	15.44	5	3
9	AA 1916 AE	AKDP 27	15.42	15.47	5	8
10	AA 2873 E	AKDP 27	15.50	15.55	5	7
11	AA 1568 AE	AKDP 27	15.57	16.01	4	2
12	AA 1610 AE	AKDP 27	15.59	16.03	4	2

TABEL WAKTU TUNGGU DAN HEADWAY AKDP 27 SEAT

Waktu survei = Minggu, 20 Nov 2005

Jam Survei = 16.00 -17.00 WIB

No	No Plat	Jenis Angkutan	Waktu Kendaraan		Wtr (menit) Wtr Klir - Wtr Msk	Headway (menit) Msk No 2 - Msk No 1
			Masuk	Keluar		
1	AA 1573 AE	AKDP 27	16.01	16.05	4	6
2	H 2844 D	AKDP 27	16.07	16.09	2	3
3	AA 2624 AF	AKDP 27	16.10	16.11	1	5
4	AA 1488 AE	AKDP 27	16.15	16.19	4	5
5	AA 1457 AE	AKDP 27	16.20	16.24	4	4
6	AA 2844 E	AKDP 27	16.24	16.26	2	2
7	AA 1408 CF	AKDP 27	16.26	16.27	1	3
8	AA 1476 AE	AKDP 27	16.29	16.31	2	5
9	AA 2855 AD	AKDP 27	16.34	16.39	5	6
10	AA 2951 E	AKDP 27	16.40	16.41	1	2
11	AA 2906 E	AKDP 27	16.42	16.44	2	3
12	AA 2506 AE	AKDP 27	16.45	16.47	2	4
13	AA 1583 AE	AKDP 27	16.49	16.52	3	4
14	AA 1567 AA	AKDP 27	16.53	16.55	2	3
15	AA 1746 BF	AKDP 27	16.56	16.57	1	2
16	AA 1439 BF	AKDP 27	16.58	16.59	1	3

TABEL WAKTU TUNGGU DAN HEADWAY AKDP 27 SEAT

Waktu survei = Minggu, 20 Nov 2005

Jam Survei = 17.00 -18.00 WIB

No	No Plat	Jenis Angkutan	Waktu Kendaraan		Wtr (menit) Wtr Klir - Wtr Msk	Headway (menit) Msk No 2 - Msk No 1
			Masuk	Keluar		
1	AA 2819 E	AKDP 27	17.01	17.03	2	4
2	AA 2950 E	AKDP 27	17.05	17.11	6	7
3	AA 1567 AA	AKDP 27	17.12	17.14	2	2
4	H 2509 D	AKDP 27	17.14	17.19	5	6
5	H 2854 AD	AKDP 27	17.20	17.25	5	6
6	AA 1568 AA	AKDP 27	17.26	17.28	2	3
7	AA 1611 AE	AKDP 27	17.29	17.31	2	3
8	AA 1548 AE	AKDP 27	17.32	17.39	7	8
9	AA 1609 BF	AKDP 27	17.40	17.42	2	4
10	AA 1490 AE	AKDP 27	17.44	17.52	8	11
11	AA 2570 AD	AKDP 27	17.55	17.56	1	1
12	AA 1504 AE	AKDP 27	17.56	17.57	1	1
13	AA 1621 AE	AKDP 27	17.57	17.59	2	0

TABEL WAKTU TUNGGU DAN HEADWAY AKDP 16 SEAT

Waktu survei = Minggu, 20 Nov 2005

Jam Survei = 06.00 -07.00 WIB

No	No Plat	Jenis Angkutan	Waktu Kendaraan		Wtr (menit)	Headway (menit)
			Masuk	Keluar	Wtr Klir - Wtr Msk	Msk No 2 - Msk No 1
1	AA 2579 AE	AKDP 16	6.01	6.03	2	2
2	AA 2771 BA	AKDP 16	6.03	6.04	1	6
3	AA 2990 CE	AKDP 16	6.09	6.11	2	3
4	AA 2634 E	AKDP 16	6.12	6.15	3	4
5	AA 2948 AE	AKDP 16	6.16	6.20	4	5
6	AA 2531 AB	AKDP 16	6.21	6.24	3	5
7	AA 1595 BB	AKDP 16	6.26	6.28	2	3
8	AA 2912 A	AKDP 16	6.29	6.31	2	3
9	AA 1462 AE	AKDP 16	6.32	6.33	1	1
10	AA 2913 AE	AKDP 16	6.33	6.35	2	6
11	AA 2976 AE	AKDP 16	6.39	6.43	4	6
12	AA 1456 BF	AKDP 16	6.45	6.47	2	3
13	AA 1530 AE	AKDP 16	6.48	6.52	4	3
14	AA 1565 AE	AKDP 16	6.51	6.54	3	4
15	AA 2994 E	AKDP 16	6.55	6.57	2	2
16	AA 1505 BB	AKDP 16	6.57	6.59	2	5

TABEL WAKTU TUNGGU DAN HEADWAY AKDP 16 SEAT

Waktu survei = Minggu, 20 Nov 2005

Jam Survei = 07.00 -08.00 WIB

No	No Plat	Jenis Angkutan	Waktu Kendaraan		Wtr (menit)	Headway (menit)
			Masuk	Keluar	Wtr Klir - Wtr Msk	Msk No 2 - Msk No 1
1	AA 1614 AE	AKDP 16	7.02	7.05	3	4
2	AA 1422 AE	AKDP 16	7.06	7.07	1	3
3	AA 1561 BD	AKDP 16	7.09	7.12	3	6
4	AA 1554 AA	AKDP 16	7.15	7.21	6	10
5	AA 2658 B	AKDP 16	7.25	7.29	4	6
6	AA 2516 BB	AKDP 16	7.31	7.34	3	4
7	AA 1526 BF	AKDP 16	7.35	7.39	4	3
8	AA 1555 AA	AKDP 16	7.38	7.40	2	3
9	AA 1503 AE	AKDP 16	7.41	7.43	2	4
10	AA 1539 AE	AKDP 16	7.45	7.49	4	7
11	AA 2958 E	AKDP 16	7.52	7.55	3	2
12	AA 1428 AE	AKDP 16	7.54	7.58	4	6

TABEL WAKTU TUNGGU DAN HEADWAY AKDP 16 SEAT

Waktu survei = Minggu, 20 Nov 2005

Jam Survei = 08.00 -09.00 WIB

No	No Plat	Jenis Angkutan	Waktu Kendaraan		Wtr (menit)	Headway (menit)
			Masuk	Keluar	Wtr Klir - Wtr Msk	Msk No 2 - Msk No 1
1	AA 1566 BB	AKDP 16	8.02	8.03	1	2
2	AA 2531 E	AKDP 16	8.04	8.05	1	2
3	AA 1739 AA	AKDP 16	8.06	8.09	3	3
4	AA 1236 AE	AKDP 16	8.09	8.10	1	2
5	AA 2948 E	AKDP 16	8.11	8.12	1	2
6	AA 1440 AE	AKDP 16	8.13	8.15	2	3

No	No Plat	Jenis Angkutan	Waktu Kendaraan		Wtr (menit) Wtr Klir - Wtr Msk	Headway (menit) Msk No 2 - Msk No 1
			Masuk	Keluar		
7	AA 2942 E	AKDP 16	8.16	8.17	1	2
8	AA 1492 AE	AKDP 16	8.18	8.20	2	3
9	AA 2990 E	AKDP 16	8.21	8.22	1	2
10	AA 1628 AE	AKDP 16	8.23	8.25	2	3
11	AA 1509 BB	AKDP 16	8.26	8.28	2	4
12	AA 2092 E	AKDP 16	8.30	8.33	3	4
13	AA 2865 E	AKDP 16	8.34	8.36	2	3
14	AA 2968 E	AKDP 16	8.37	8.38	1	1
15	AA 1618 AE	AKDP 16	8.38	8.39	1	1
16	AA 1516 AE	AKDP 16	8.39	8.41	2	2
17	AA 1556 AE	AKDP 16	8.41	8.43	2	3
18	AA 2978 E	AKDP 16	8.44	8.46	2	2
19	AA 1408 AE	AKDP 16	8.46	8.48	2	3
20	AA 2912 E	AKDP 16	8.49	8.51	2	3
21	AA 2859 AB	AKDP 16	8.52	8.54	2	1
22	AA 1453 AE	AKDP 16	8.53	8.54	1	1
23	AA 2988 E	AKDP 16	8.54	8.55	1	2
24	AA 1593 BB	AKDP 16	8.56	8.57	1	1
25	AA 2531 AB	AKDP 16	8.57	8.58	1	0
26	AA 2579 BA	AKDP 16	8.57	8.59	2	5

TABEL WAKTU TUNGGU DAN HEADWAY AKDP 16 SEAT

Waktu survei = Minggu, 20 Nov 2005

Jam Survei = 09.00 -10.00 WIB

No	No Plat	Jenis Angkutan	Waktu Kendaraan		Wtr (menit) Wtr Klir - Wtr Msk	Headway (menit) Msk No 2 - Msk No 1
			Masuk	Keluar		
1	AA 2667 E	AKDP 16	9.02	9.03	1	2
2	AA 2090 E	AKDP 16	9.04	9.04	0	1
3	AA 2517 BA	AKDP 16	9.05	9.07	2	3
4	AA 1400 AE	AKDP 16	9.08	9.10	2	1
5	AA 2961 E	AKDP 16	9.09	9.10	1	2
6	AA 1486 AE	AKDP 16	9.11	9.12	1	2
7	AA 2976 E	AKDP 16	9.13	9.14	1	1
8	AA 2994 E	AKDP 16	9.14	9.16	2	2
9	AA 1526 BF	AKDP 16	9.16	9.18	2	2
10	AA 1455 AE	AKDP 16	9.18	9.19	1	1
11	AA 1566 BB	AKDP 16	9.19	9.21	2	2
12	AA 1419 AE	AKDP 16	9.21	9.22	1	3
13	AA 1579 AE	AKDP 16	9.24	9.25	1	1
14	AA 2987 E	AKDP 16	9.25	9.27	2	3
15	AA 1522 AE	AKDP 16	9.28	9.29	1	1
16	AA 1422 E	AKDP 16	9.29	9.31	2	5
17	AA 1475 AE	AKDP 16	9.34	9.35	1	2
18	AA 1628 AE	AKDP 16	9.36	9.37	1	2
19	AA 2758 CA	AKDP 16	9.38	9.39	1	2
20	AA 1505 BB	AKDP 16	9.4	9.42	2	3
21	AA 2996 AE	AKDP 16	9.43	9.44	1	1
22	AA 2615 AB	AKDP 16	9.44	9.45	1	2
23	AA 2522 BA	AKDP 16	9.46	9.48	2	2

No	No Plat	Jenis Angkutan	Waktu Kendaraan		Wtr (menit) Wtr Klir - Wtr Msk	Headway (menit) Msk No 2 - Msk No 1
			Masuk	Keluar		
24	AA 2865 E	AKDP 16	9.48	9.49	1	3
25	AA 1554 AA	AKDP 16	9.51	9.53	2	4
26	AA 2968 E	AKDP 16	9.55	9.56	1	1
27	AA 2989 E	AKDP 16	9.56	9.57	1	1
28	AA 2911 E	AKDP 16	9.57	9.58	1	1
29	AA 2910 E	AKDP 16	9.58	9.59	1	1
30	AA 1590 AE	AKDP 16	9.59	10.01	2	0
31	AA 2658 AE	AKDP 16	9.59	10.02	3	2

TABEL WAKTU TUNGGU DAN HEADWAY AKDP 16 SEAT
Waktu survei = Minggu, 20 Nov 2005 Jam Survei = 10.00 -11.00 WIB

No	No Plat	Jenis Angkutan	Waktu Kendaraan		Wtr (menit) Wtr Klir - Wtr Msk	Headway (menit) Msk No 2 - Msk No 1
			Masuk	Keluar		
1	AA 1517 AE	AKDP 16	10.01	10.02	1	2
2	AA 1456 AE	AKDP 16	10.03	10.04	1	2
3	AA 1513 AE	AKDP 16	10.05	10.06	1	2
4	AA 2988 E	AKDP 16	10.07	10.08	1	2
5	AA 2516 BA	AKDP 16	10.09	10.10	1	1
6	AA 2790 AA	AKDP 16	10.10	10.11	1	2
7	AA 1415 AA	AKDP 16	10.12	10.13	1	2
8	AA 1615 AE	AKDP 16	10.14	10.15	1	1
9	AA 2758 CA	AKDP 16	10.15	10.16	1	2
10	AA 1495 AE	AKDP 16	10.17	10.19	2	3
11	AA 1475 AE	AKDP 16	10.20	10.21	1	2
12	AA 1526 BF	AKDP 16	10.22	10.23	1	2
13	AA 2910 E	AKDP 16	10.24	10.26	2	1
14	AA 2987 E	AKDP 16	10.25	10.27	2	2
15	AA 1505 BB	AKDP 16	10.27	10.28	1	2
16	AA 1422 AE	AKDP 16	10.29	10.31	2	4
17	AA 2993 E	AKDP 16	10.33	10.34	1	1
18	AA 2969 E	AKDP 16	10.34	10.35	1	2
19	AA 2751 C	AKDP 16	10.36	10.37	1	2
20	AA 1906 AE	AKDP 16	10.38	10.39	1	1
21	AA 1540 AE	AKDP 16	10.39	10.4	1	3
22	AA 2994 E	AKDP 16	10.42	10.43	1	3
23	AA 1523 AE	AKDP 16	10.45	10.47	2	4
24	AA 1400 AE	AKDP 16	10.49	10.5	1	2
25	AA 1535 AE	AKDP 16	10.51	10.52	1	4
26	AA 1421 AA	AKDP 16	10.55	10.56	1	1
27	AA 2998 E	AKDP 16	10.56	10.57	1	1
28	AA 1416 AE	AKDP 16	10.57	10.58	1	1
29	AA 1479 AE	AKDP 16	10.58	10.59	1	1
30	AA 2796 E	AKDP 16	10.59	11.01	2	2

TABEL WAKTU TUNGGU DAN HEADWAY AKDP 16 SEAT
 Waktu survei = Minggu, 20 Nov 2005
 Jam Survei = 11.00 - 12.00 WIB

No	No Plat	Jenis Angkutan	Waktu Kendaraan		Wtr (menit) Wtr Kir - Wtr Msk	Headway (menit) Msk No 2 - Msk No 1
			Masuk	Keluar		
1	AA 2756 CA	AKDP 16	11.01	11.02	1	2
2	AA 2911 E	AKDP 16	11.03	11.04	1	2
3	AA 1585 BB	AKDP 16	11.05	11.07	2	5
4	AA 1539 E	AKDP 16	11.10	11.11	1	2
5	AA 2859 AE	AKDP 16	11.12	11.15	3	4
6	AA 2865 E	AKDP 16	11.16	11.19	3	4
7	A 2529 AB	AKDP 16	11.20	11.22	2	4
8	AA 1623 E	AKDP 16	11.24	11.25	1	3
9	AA 1588 E	AKDP 16	11.27	11.30	3	3
10	AA 1566 BB	AKDP 16	11.30	11.32	2	4
11	AA 1462 AE	AKDP 16	11.34	11.35	1	2
12	AA 1469 AE	AKDP 16	11.36	11.37	1	2
13	AA 2967 E	AKDP 16	11.38	11.39	1	2
14	AA 2990 E	AKDP 16	11.40	11.41	1	3
15	AA 1582 AE	AKDP 16	11.43	11.44	1	3
16	AA 1483 BF	AKDP 16	11.46	11.48	2	3
17	AA 1624 AE	AKDP 16	11.49	11.50	1	2
18	AA 2948 E	AKDP 16	11.51	11.52	1	2
19	AA 2988 E	AKDP 16	11.53	11.54	1	2
20	AA 1565 AE	AKDP 16	11.55	11.56	1	2
21	AA 1552 BB	AKDP 16	11.57	11.58	1	1
22	AA 2959 E	AKDP 16	11.58	11.59	1	3

TABEL WAKTU TUNGGU DAN HEADWAY AKDP 16 SEAT
 Waktu survei = Minggu, 20 Nov 2005
 Jam Survei = 12.00 - 13.00 WIB

No	No Plat	Jenis Angkutan	Waktu Kendaraan		Wtr (menit) Wtr Kir - Wtr Msk	Headway (menit) Msk No 2 - Msk No 1
			Masuk	Keluar		
1	AA 2793 E	AKDP 16	12.01	12.02	1	2
2	AA 2771 BA	AKDP 16	12.03	12.04	1	2
3	AA 2968 E	AKDP 16	12.05	12.06	1	2
4	AA 1503 AE	AKDP 16	12.07	12.09	2	3
5	AA 1554 AA	AKDP 16	12.10	12.12	2	3
6	AA 2980 AE	AKDP 16	12.13	12.14	1	2
7	AA 1555 AA	AKDP 16	12.15	12.17	2	3
8	AA 1526 BF	AKDP 16	12.18	12.19	1	2
9	AA 1421 AA	AKDP 16	12.20	12.22	2	4
10	AA 1416 E	AKDP 16	12.24	12.25	1	1
11	AA 1628 AE	AKDP 16	12.25	12.26	1	1
12	AA 1590 AE	AKDP 16	12.26	12.27	1	1
13	AA 2987 E	AKDP 16	12.27	12.28	1	2
14	AA 2502 A	AKDP 16	12.29	12.30	1	1
15	AA 1475 AE	AKDP 16	12.30	12.31	1	2
16	AA 1462 AE	AKDP 16	12.32	12.33	1	2
17	AA 2787 CA	AKDP 16	12.34	12.35	1	2
18	AA 2969 E	AKDP 16	12.36	12.39	3	6
19	AA 2658 AB	AKDP 16	12.42	12.46	4	6
20	AA 1422 AE	AKDP 16	12.48	12.54	6	7

No	No Plat	Jenis Angkutan	Waktu Kendaraan		Wtr (menit) Wtr Klir - Wtr Msk	Headway (menit) Msk No 2 - Msk No 1
			Masuk	Keluar		
21	AA 2752 CA	AKDP 16	12.55	12.57	2	2
22	AA 2757 CA	AKDP 16	12.57	12.58	1	2

TABEL WAKTU TUNGGU DAN HEADWAY AKDP 16 SEAT
Waktu survei = Minggu, 20 Nov 2005 Jam Survei = 13.00 -14.00 WIB

No	No Plat	Jenis Angkutan	Waktu Kendaraan		Wtr (menit) Wtr Klir - Wtr Msk	Headway (menit) Msk No 2 - Msk No 1
			Masuk	Keluar		
1	AA 1404 BB	AKDP 16	13.02	13.04	2	2
2	AA 2960 E	AKDP 16	13.04	13.05	1	3
3	AA 2943 E	AKDP 16	13.07	13.09	2	2
4	AA 1627 AE	AKDP 16	13.09	13.10	1	1
5	AA 1509 BB	AKDP 16	13.10	13.12	2	3
6	AA 2942 E	AKDP 16	13.13	13.14	1	2
7	AA 2912 E	AKDP 16	13.15	13.17	2	3
8	AA 2627 E	AKDP 16	13.18	13.19	1	3
9	AA 2608 E	AKDP 16	13.21	13.24	3	4
10	AA 2502 A	AKDP 16	13.25	13.27	2	4
11	AA 1591 AE	AKDP 16	13.29	13.30	1	2
12	AA 1590 AE	AKDP 16	13.31	13.32	1	1
13	AA 1511 AE	AKDP 16	13.32	13.34	2	2
14	AA 2995 E	AKDP 16	13.34	13.35	1	1
15	AA 1432 AE	AKDP 16	13.35	13.36	1	2
16	AA 1473 AE	AKDP 16	13.37	13.38	1	2
17	AA 2855 AB	AKDP 16	13.39	13.40	1	2
18	AA 2755 CA	AKDP 16	13.41	13.43	2	3
19	AA 1401 AE	AKDP 16	13.44	13.45	1	3
20	AA 1628 AE	AKDP 16	13.47	13.48	1	2
21	AA 1595 BB	AKDP 16	13.49	13.52	3	3
22	AA 1585 BB	AKDP 16	13.52	13.54	2	3
23	AA 2948 E	AKDP 16	13.55	13.56	1	1
24	AA 2502 E	AKDP 16	13.56	13.57	1	2
25	AA 1739 AA	AKDP 16	13.58	13.59	1	0
26	AA 1663 AE	AKDP 16	13.58	13.59	1	1
27	AA 2933 E	AKDP 16	13.59	14.01	2	2

TABEL WAKTU TUNGGU DAN HEADWAY AKDP 16 SEAT
Waktu survei = Minggu, 20 Nov 2005 Jam Survei = 14.00 -15.00 WIB

No	No Plat	Jenis Angkutan	Waktu Kendaraan		Wtr (menit) Wtr Klir - Wtr Msk	Headway (menit) Msk No 2 - Msk No 1
			Masuk	Keluar		
1	AA 2990 E	AKDP 16	14.01	14.04	3	4
2	AA 1628 AE	AKDP 16	14.05	14.07	2	3
3	AA 1509 BB	AKDP 16	14.08	14.09	1	2
4	AA 2912 E	AKDP 16	14.10	14.12	2	3
5	AA 2865 E	AKDP 16	14.13	14.15	2	4
6	AA 2968 E	AKDP 16	14.17	14.18	1	3
7	AA 2958 E	AKDP 16	14.20	14.24	4	7
8	AA 1428 AE	AKDP 16	14.27	14.29	2	3

No	No Plat	Jenis Angkutan	Waktu Kendaraan		Wtr (menit) Wtr Klir - Wtr Msk	Headway (menit) Msk No 2 - Msk No 1
			Masuk	Keluar		
9	AA 1554 AA	AKDP 16	14.30	14.33	3	4
10	AA 2658 B	AKDP 16	14.34	14.36	2	4
11	AA 2516 BB	AKDP 16	14.38	14.40	2	2
12	AA 1526 BF	AKDP 16	14.40	14.41	1	1
13	AA 1555 AA	AKDP 16	14.41	14.42	1	1
14	AA 1503 AE	AKDP 16	14.42	14.43	1	2
15	AA 1539 AE	AKDP 16	14.44	14.45	1	1
16	AA 1475 AE	AKDP 16	14.45	14.47	2	3
17	AA 1618 AE	AKDP 16	14.48	14.50	2	5
18	AA 2517 BA	AKDP 16	14.53	14.55	2	3
19	AA 2987 E	AKDP 16	14.56	14.57	1	2
20	AA 2942 E	AKDP 16	14.58	14.59	1	1
21	AA 1492 AE	AKDP 16	14.59	15.02	3	5

TABEL WAKTU TUNGGU DAN HEADWAY AKDP 16 SEAT
Waktu survei = Minggu, 20 Nov 2005
Jam Survei = 15.00 -16.00 WIB

No	No Plat	Jenis Angkutan	Waktu Kendaraan		Wtr (menit) Wtr Klir - Wtr Msk	Headway (menit) Msk No 2 - Msk No 1
			Masuk	Keluar		
1	AA 1566 BB	AKDP 16	15.04	15.06	2	4
2	AA 2531 E	AKDP 16	15.08	15.13	5	7
3	AA 1739 AA	AKDP 16	15.15	15.19	4	8
4	AA 1556 AE	AKDP 16	15.23	15.27	4	6
5	AA 2948 E	AKDP 16	15.29	15.32	3	5
6	AA 1440 AE	AKDP 16	15.34	15.37	3	4
7	AA 1522 AE	AKDP 16	15.38	15.42	4	6
8	AA 2855 AB	AKDP 16	15.44	15.47	3	3
9	AA 2959 E	AKDP 16	15.47	15.49	2	5
10	AA 2910 E	AKDP 16	15.52	15.56	4	4
11	AA 1421 AA	AKDP 16	15.56	15.58	2	3
12	AA 2756 CA	AKDP 16	15.59	16.03	4	5

TABEL WAKTU TUNGGU DAN HEADWAY AKDP 16 SEAT
Waktu survei = Minggu, 20 Nov 2005
Jam Survei = 16.00 -17.00 WIB

No	No Plat	Jenis Angkutan	Waktu Kendaraan		Wtr (menit) Wtr Klir - Wtr Msk	Headway (menit) Msk No 2 - Msk No 1
			Masuk	Keluar		
1	AA 1426 AE	AKDP 16	16.04	16.08	4	5
2	AA 2911 AE	AKDP 16	16.09	16.13	4	6
3	AA 2890 E	AKDP 16	16.15	16.19	4	5
4	AA 1624 AE	AKDP 16	16.20	16.22	2	3
5	AA 1591 AE	AKDP 16	16.23	16.27	4	4
6	AA 1466 AE	AKDP 16	16.27	16.29	2	6
7	AA 1419 AE	AKDP 16	16.33	16.37	4	6
8	AA 2752 CA	AKDP 16	16.39	16.43	4	6
9	AA 1585 BB	AKDP 16	16.45	16.48	3	4
10	AA 2988 E	AKDP 16	16.49	16.52	3	4
11	AA 2958 E	AKDP 16	16.53	16.55	2	3
12	AA 2980 E	AKDP 16	16.56	16.59	4	9

TABEL WAKTU TUNGGU DAN HEADWAY AKDP 16 SEAT
Waktu survei = Minggu, 20 Nov 2005

Jam Survei = 17.00 -18.00 WIB

No	No Plat	Jenis Angkutan	Waktu Kendaraan		Wtr (menit) Wtr Klr - Wtr Msk	Headway (menit) Msk No 2 - Msk No 1
			Masuk	Keluar		
1	AA 1627 AA	AKDP 16	17.05	17.15	10	13
2	AA 1618 AE	AKDP 16	17.18	17.21	3	-2
3	AA 1509 BB	AKDP 16	17.16	17.18	2	3
4	AA 1473 AE	AKDP 16	17.19	17.23	4	6
5	AA 2518 BB	AKDP 16	17.25	17.29	4	5
6	AA 1463 AE	AKDP 16	17.30	17.35	5	6
7	AA 1428 AE	AKDP 16	17.36	17.39	3	3
8	AA 1447 AE	AKDP 16	17.39	17.43	4	6
9	AA 1503 AE	AKDP 16	17.45	17.49	4	8
10	AA 2987 E	AKDP 16	17.53	17.55	2	3
11	AA 2868 E	AKDP 16	17.56	17.59	3	0



TABEL WAKTU TUNGGU DAN HEADWAY ANGKOT
Waktu survei = Minggu, 20 Nov 2005

No	No Plat	Jenis	Waktu Kendaraan		Jam Survei = 06.00 - 07.00 WIB	
			Masuk	Keluar	Wtr (menit)	
					Wtr Klir - Wtr Msk	Headway (menit)
					Msk No 2 - Msk No 1	
1	AA 1017 AE	ANGKOT	6.04	6.05	1	7
2	AA 1258 AE	ANGKOT	6.11	6.14	3	4
3	AA 1000 AE	ANGKOT	6.15	6.20	5	5
4	AA1033 AE	ANGKOT	6.20	6.22	2	5
5	AA 1003 AE	ANGKOT	6.25	6.27	2	4
6	AA 1001 AE	ANGKOT	6.29	6.32	3	3
7	AA 1028 AE	ANGKOT	6.32	6.35	3	1
8	AA 1025 AE	ANGKOT	6.33	6.37	4	1
9	AA 1226 AE	ANGKOT	6.34	6.35	1	1
10	AA 1023 AE	ANGKOT	6.35	6.36	1	6
11	AA 1019 AE	ANGKOT	6.41	6.44	3	1
12	AA 1017 AE	ANGKOT	6.42	6.45	3	2
13	AA 1263 AE	ANGKOT	6.44	6.45	1	4
14	AA 1024 AE	ANGKOT	6.48	6.50	2	2
15	AA 1298 AE	ANGKOT	6.50	6.52	2	2
16	AA 1264 AE	ANGKOT	6.52	6.54	2	2
17	AA 1434 AE	ANGKOT	6.54	6.56	2	1
18	AA 1818 AE	ANGKOT	6.55	6.57	2	2
19	AA 1917 BE	ANGKOT	6.57	6.58	1	1
20	AA 1210 AE	ANGKOT	6.58	6.59	1	3

TABEL WAKTU TUNGGU DAN HEADWAY ANGKOT
Waktu survei = Minggu, 20 Nov 2005

No	No Plat	Jenis	Waktu Kendaraan		Jam Survei = 07.00 - 08.00 WIB	
			Masuk	Keluar	Wtr (menit)	
					Wtr Klir - Wtr Msk	Headway (menit)
					Msk No 2 - Msk No 1	
1	AA 1022 E	ANGKOT	7.01	7.02	1	2
2	AA 1005 AE	ANGKOT	7.03	7.05	2	1
3	AA 1015 AE	ANGKOT	7.04	7.06	2	3
4	AA 1009 E	ANGKOT	7.07	7.08	1	2
5	AA 1033 E	ANGKOT	7.09	7.10	1	1
6	AA 1258 AE	ANGKOT	7.10	7.12	2	3
7	AA 1810 E	ANGKOT	7.13	7.15	2	2
8	AA 1264 E	ANGKOT	7.15	7.16	1	2
9	AA 1019 E	ANGKOT	7.17	7.19	2	2
10	AA 1259 E	ANGKOT	7.19	7.21	2	1
11	AA 1386 AE	ANGKOT	7.20	7.22	2	2
12	AA 1028 E	ANGKOT	7.22	7.24	2	2
13	AA 1018 E	ANGKOT	7.24	7.26	2	1
14	AA 1033 E	ANGKOT	7.25	7.25	0	0
15	AA 1015 BE	ANGKOT	7.25	7.28	3	3
16	AA 1019 AE	ANGKOT	7.28	7.30	2	4
17	AA 1001 AE	ANGKOT	7.32	7.34	2	1
18	AA 1023 AE	ANGKOT	7.33	7.35	2	0
19	AA 1006 AE	ANGKOT	7.33	7.35	2	1
20	AA 1000 AE	ANGKOT	7.34	7.37	3	1
21	AA 1018 AE	ANGKOT	7.35	7.37	2	2
22	AA 1259 AE	ANGKOT	7.37	7.38	1	2

TABEL WAKTU TUNGGU DAN HEADWAY ANGKOT

Waktu survei = Minggu, 20 Nov 2005

Jam Survei = 07.00 - 08.00 WIB

No	No Plat	Jenis Angkutan	Waktu Kendaraan		Wtr (menit)		Headway (menit)
			Masuk	Keluar	Wtr Klr - Wtr Msk	Msk No 2 - Msk No 1	
23	AA 1027 AE	ANGKOT	7.39	7.40	1		3
24	AA 1031 AE	ANGKOT	7.42	7.44	2		3
25	AA 1023 AE	ANGKOT	7.45	7.47	2		3
26	AA 1288 AE	ANGKOT	7.48	7.50	2		3
27	AA 1818 E	ANGKOT	7.51	7.52	1		1
28	AA 1263 AE	ANGKOT	7.52	7.54	2		4
29	AA 1019 E	ANGKOT	7.56	7.58	2		1
30	AA 1025 BE	ANGKOT	7.57	7.58	1		1
31	AA 1031 E	ANGKOT	7.58	7.59	1		1
32	AA 1025 BE	ANGKOT	7.59	8.00	1		0
33	AA 1031 E	ANGKOT	7.59	8.00	1		0
34	AA 1025 E	ANGKOT	7.59	8.00	1		3

TABEL WAKTU TUNGGU DAN HEADWAY ANGKOT

Waktu survei = Minggu, 20 Nov 2005

Jam Survei = 08.00 - 09.00 WIB

No	No Plat	Jenis Angkutan	Waktu Kendaraan		Wtr (menit)		Headway (menit)
			Masuk	Keluar	Wtr Klr - Wtr Msk	Msk No 2 - Msk No 1	
1	AA 1022 E	ANGKOT	8.02	8.05	3		2
2	AA 1026 AE	ANGKOT	8.04	8.06	2		0
3	AA 1263 AE	ANGKOT	8.04	8.05	1		1
4	AA 1015 BE	ANGKOT	8.05	8.08	3		7
5	AA 1003 AE	ANGKOT	8.12	8.13	1		1
6	AA 1027 AE	ANGKOT	8.13	8.14	1		2
7	AA 1001 E	ANGKOT	8.15	8.17	2		2
8	AA 1007 AE	ANGKOT	8.17	8.18	1		3
9	AA 1025 BE	ANGKOT	8.20	8.23	3		4
10	AA 1286 AE	ANGKOT	8.24	8.26	2		0
11	AA 1258 AE	ANGKOT	8.24	8.25	1		1
12	AA 1018 AE	ANGKOT	8.25	8.27	2		1
13	AA 1264 AE	ANGKOT	8.26	8.28	2		2
14	AA 1023 E	ANGKOT	8.28	8.30	2		1
15	AA 1015 BE	ANGKOT	8.29	8.30	1		2
16	AA 1004 AE	ANGKOT	8.31	8.34	3		1
17	AA 1017 BE	ANGKOT	8.32	8.35	3		2
18	AA 1022 AE	ANGKOT	8.34	8.36	2		4
19	AA 1003 AE	ANGKOT	8.38	8.40	2		2
20	AA 1033 AE	ANGKOT	8.40	8.41	1		0
21	AA 1008 AE	ANGKOT	8.40	8.42	2		6
22	AA 1818 AE	ANGKOT	8.46	8.48	2		1
23	AA 1018 AE	ANGKOT	8.47	8.50	3		1
24	AA 1023 AE	ANGKOT	8.48	8.50	2		5
25	AA 1259 AE	ANGKOT	8.53	8.55	2		1
26	AA 1006 AE	ANGKOT	8.54	8.55	1		5
27	AA 1210 AE	ANGKOT	8.59	9.00	1		2

TABEL WAKTU TUNGGU DAN HEADWAY ANGKOT

Waktu survei = Minggu, 20 Nov 2005

Jam Survei = 09.00 - 010.00 WIB

No	No Plat	Jenis	Waktu Kendaraan		Wtr (menit)	Headway (menit)
		Angkutan	Masuk	Keluar	Wtr Klir - Wtr Msk	Msk No 2 - Msk No 1
1	AA 1028 E	ANGKOT	9.01	9.04	3	4
2	AA 1347 AE	ANGKOT	9.05	9.08	3	5
3	AA 1259 AE	ANGKOT	9.10	9.12	2	2
4	AA 1015 BE	ANGKOT	9.12	9.15	3	1
5	AA 1015 AE	ANGKOT	9.13	9.16	3	1
6	AA 1264 AE	ANGKOT	9.14	9.18	4	1
7	AA 1263 AE	ANGKOT	9.15	9.17	2	4
8	AA 1019 E	ANGKOT	9.19	9.21	2	3
9	AA 1018 E	ANGKOT	9.22	9.25	3	3
10	AA 1003 AE	ANGKOT	9.25	9.28	3	1
11	AA 1033 AE	ANGKOT	9.26	9.28	2	2
12	AA 1031 E	ANGKOT	9.28	9.30	2	1
13	AA 1027 AE	ANGKOT	9.29	9.31	2	7
14	AA 1009 E	ANGKOT	9.36	9.40	4	2
15	AA 1033 E	ANGKOT	9.38	9.41	3	4
16	AA 1025 E	ANGKOT	9.42	9.45	3	2
17	AA 1005 AE	ANGKOT	9.44	9.46	2	1
18	AA 1018 AE	ANGKOT	9.45	9.47	2	4
19	AA 1258 AE	ANGKOT	9.49	9.51	2	7
20	AA 1017 BE	ANGKOT	9.56	9.58	2	1
21	AA 1008 AE	ANGKOT	9.57	9.58	1	1
22	AA 1027 AE	ANGKOT	9.58	10.00	2	1
23	AA 1286 AE	ANGKOT	9.59	10.00	1	3

TABEL WAKTU TUNGGU DAN HEADWAY ANGKOT

Waktu survei = Minggu, 20 Nov 2005

Jam Survei = 10.00 - 11.00 WIB

No	No Plat	Jenis	Waktu Kendaraan		Wtr (menit)	Headway (menit)
		Angkutan	Masuk	Keluar	Wtr Klir - Wtr Msk	Msk No 2 - Msk No 1
1	AA 1005 AE	ANGKOT	10.02	10.04	2	1
2	AA 1001 BE	ANGKOT	10.03	10.04	1	1
3	AA 1000 AE	ANGKOT	10.04	10.06	2	1
4	AA 1009 E	ANGKOT	10.05	10.06	1	1
5	AA 1025 AE	ANGKOT	10.06	10.08	2	2
6	AA 1019 AE	ANGKOT	10.08	10.10	2	1
7	AA 1022 AE	ANGKOT	10.09	10.10	1	0
8	AA 1003AE	ANGKOT	10.09	10.11	2	1
9	AA 1312 AE	ANGKOT	10.10	10.11	1	1
10	AA 1818 E	ANGKOT	10.11	10.13	2	1
11	AA 1007 AE	ANGKOT	10.12	10.13	1	1
12	AA 1000 AE	ANGKOT	10.13	10.15	2	2
13	AA 1017 BE	ANGKOT	10.15	10.17	2	0
14	AA 1315 AE	ANGKOT	10.15	10.17	2	2
15	AA 1018 AE	ANGKOT	10.17	10.20	3	1
16	AA 1022 AE	ANGKOT	10.18	10.20	2	1
17	AA 1288 AE	ANGKOT	10.19	10.21	2	1
18	AA 1007 AE	ANGKOT	10.20	10.22	2	2

TABEL WAKTU TUNGGU DAN HEADWAY ANGKOT

Waktu survei = Minggu, 20 Nov 2005

Jam Survei = 10.00 - 11.00 WIB

No	No Plat	Jenis Angkutan	Waktu Kendaraan		Wtr (menit)		Headway (menit)	
			Masuk	Keluar	Wtr Klir - Wtr Msk	Msk No 2 - Msk No 1		
19	AA 1004 AE	ANGKOT	10.22	10.24	2		2	
20	AA 1204 AE	ANGKOT	10.24	10.25	1		1	
21	AA 1003 AE	ANGKOT	10.25	10.27	2		1	
22	AA 1006 AE	ANGKOT	10.26	10.28	2		2	
23	AA 1019 AE	ANGKOT	10.28	10.30	2		1	
24	AA 1210 AE	ANGKOT	10.29	10.31	2		2	
25	AA 1252 AE	ANGKOT	10.31	10.33	2		1	
26	AA 1000 AE	ANGKOT	10.32	10.35	3		1	
27	AA 1254 AE	ANGKOT	10.33	10.36	3		3	
28	AA 1001 AE	ANGKOT	10.36	10.40	4		1	
29	AA 1252 AE	ANGKOT	10.37	10.40	3		2	
30	AA 1018 AE	ANGKOT	10.39	10.42	3		1	
31	AA 1008 E	ANGKOT	10.40	10.42	2		0	
32	AA 1031 AE	ANGKOT	10.41	10.42	1		1	
33	AA 1001E	ANGKOT	10.42	10.44	2		2	
34	AA 1209AE	ANGKOT	10.44	10.46	2		1	
35	AA1105AE	ANGKOT	10.45	10.47	2		1	
36	AA1021AE	ANGKOT	10.46	10.48	2		1	
37	AA1225AE	ANGKOT	10.47	10.49	2		3	
38	AA1033AE	ANGKOT	10.50	10.51	1		2	
39	AA1262AE	ANGKOT	10.52	10.53	1		1	
40	AA1265AE	ANGKOT	10.53	10.55	2		1	
41	AA1012AE	ANGKOT	10.54	10.55	1		2	
42	AA1011AE	ANGKOT	10.56	10.58	2		1	
43	AA1052AE	ANGKOT	10.57	10.59	2		2	
44	AA1241E	ANGKOT	10.59	11.00	1		0	
45	AA1055AE	ANGKOT	10.59	11.00	1		3	

TABEL WAKTU TUNGGU DAN HEADWAY ANGKOT

Waktu survei = Minggu, 20 Nov 2005

Jam Survei = 11.00 - 12.00 WIB

No	No Plat	Jenis Angkutan	Waktu Kendaraan		Wtr (menit)		Headway (menit)	
			Masuk	Keluar	Wtr Klir - Wtr Msk	Msk No 2 - Msk No 1		
1	AA 1005 AE	ANGKOT	11.02	11.04	2		1	
2	AA 1019 AE	ANGKOT	11.03	11.05	2		1	
3	AA 1015 AE	ANGKOT	11.04	11.07	3		2	
4	AA 1022 AE	ANGKOT	11.06	11.09	3		1	
5	AA 1009 E	ANGKOT	11.07	11.09	2		2	
6	AA 1033 E	ANGKOT	11.09	11.12	3		1	
7	AA 1258 AE	ANGKOT	11.10	11.13	3		2	
8	AA 1810 E	ANGKOT	11.12	11.14	2		2	
9	AA 1204 AE	ANGKOT	11.14	11.17	3		1	
10	AA 1019 E	ANGKOT	11.15	11.17	2		0	
11	AA 1015 AE	ANGKOT	11.15	11.17	2		2	
12	AA 1259 E	ANGKOT	11.17	11.20	3		1	
13	AA 1018 AE	ANGKOT	11.18	11.20	2		3	
14	AA 1015 BE	ANGKOT	11.21	11.24	3		1	

TABEL WAKTU TUNGGU DAN HEADWAY ANGKOT

Waktu survei = Minggu, 20 Nov 2005

Jam Survei = 11.00 - 12.00 WIB

No	No Plat	Jenis Angkutan	Waktu Kendaraan		Wtr (menit)	Headway (menit)
			Masuk	Keluar	Wtr Klir - Wtr Msk	Msk No 2 - Msk No 1
15	AA 1009 E	ANGKOT	11.22	11.25	3	1
16	AA 1008 AE	ANGKOT	11.23	11.25	2	1
17	AA 1000 E	ANGKOT	11.24	11.27	3	1
18	AA 1001 AE	ANGKOT	11.25	11.28	3	2
19	AA 1005 AE	ANGKOT	11.27	11.30	3	2
20	AA 1007 AE	ANGKOT	11.29	11.31	2	2
21	AA 1252 AE	ANGKOT	11.31	11.33	2	2
22	AA 1022 AE	ANGKOT	11.33	11.35	2	1
23	AA 1033 AE	ANGKOT	11.34	11.37	3	2
24	AA 1019 AE	ANGKOT	11.36	11.40	4	3
25	AA 1006 AE	ANGKOT	11.39	11.41	2	2
26	AA 1386 AE	ANGKOT	11.41	11.44	3	2
27	AA 1264 AE	ANGKOT	11.43	11.45	2	3
28	AA 1018 AE	ANGKOT	11.46	11.48	2	3
29	AA 1000 AE	ANGKOT	11.49	11.51	2	2
30	AA 1001 AE	ANGKOT	11.51	11.54	3	3
31	AA 1004 AE	ANGKOT	11.54	11.56	2	3
32	AA 1022 AE	ANGKOT	11.57	12.00	3	1
33	AA 1258 AE	ANGKOT	11.58	12.00	2	3

TABEL WAKTU TUNGGU DAN HEADWAY ANGKOT

Waktu survei = Minggu, 20 Nov 2005

Jam Survei = 12.00 - 13.00 WIB

No	No Plat	Jenis Angkutan	Waktu Kendaraan		Wtr (menit)	Headway (menit)
			Masuk	Keluar	Wtr Klir - Wtr Msk	Msk No 2 - Msk No 1
1	AA 1017 AE	ANGKOT	12.01	12.03	2	1
2	AA 1258 AE	ANGKOT	12.02	12.04	2	1
3	AA 1000 E	ANGKOT	12.03	12.04	1	0
4	AA 1001 AE	ANGKOT	12.03	12.05	2	1
5	AA 1033 AE	ANGKOT	12.04	12.05	1	1
6	AA 1422 AE	ANGKOT	12.05	12.08	3	0
7	AA 1610 AE	ANGKOT	12.05	12.08	3	1
8	AA 1262 AE	ANGKOT	12.06	12.08	2	2
9	AA 1003 AE	ANGKOT	12.08	12.10	2	1
10	AA 1015 AE	ANGKOT	12.09	12.11	2	2
11	AA 1001 AE	ANGKOT	12.11	12.13	2	1
12	AA 1004 AE	ANGKOT	12.12	12.15	3	1
13	AA 1028 AE	ANGKOT	12.13	12.15	2	2
14	AA 1025 AE	ANGKOT	12.15	12.17	2	2
15	AA 1226 AE	ANGKOT	12.17	12.20	3	0
16	AA 1023 AE	ANGKOT	12.17	12.20	3	1
17	AA 1019 AE	ANGKOT	12.18	12.20	2	2
18	AA 1262 AE	ANGKOT	12.20	12.22	2	1
19	AA 1017 AE	ANGKOT	12.21	12.23	2	2
20	AA 1009 AE	ANGKOT	12.23	12.25	2	1
21	AA 1263 AE	ANGKOT	12.24	12.26	2	2

TABEL WAKTU TUNGGU DAN HEADWAY ANGKOT

Waktu survei = Minggu, 20 Nov 2005

Jam Survei = 12.00 - 13.00 WIB

No	No Plat	Jenis	Waktu Kendaraan		Wtr (menit)	Headway (menit)
		Angkutan	Masuk	Keluar	Wtr Klr - Wtr Msk	Msk No 2 - Msk No 1
22	AA 1000 E	ANGKOT	12.26	12.30	4	2
23	AA 1024 E	ANGKOT	12.28	12.30	2	1
24	AA 1018 E	ANGKOT	12.29	12.31	2	1
25	AA 1298 E	ANGKOT	12.30	12.33	3	1
26	AA 1007 AE	ANGKOT	12.31	12.33	2	2
27	AA 1019 E	ANGKOT	12.33	12.35	2	2
28	AA 1264 E	ANGKOT	12.35	12.37	2	2
29	AA 1434 E	ANGKOT	12.37	12.40	3	3
30	AA 1888 E	ANGKOT	12.40	12.44	4	1
31	AA 1028 E	ANGKOT	12.41	12.44	3	1
32	AA 1917 BE	ANGKOT	12.42	12.45	3	3
33	AA 1210 E	ANGKOT	12.45	12.50	5	2
34	AA 1258 AE	ANGKOT	12.47	12.50	3	1
35	AA 1033 E	ANGKOT	12.48	12.51	3	2
36	AA 1258 AE	ANGKOT	12.50	12.55	5	2
37	AA 1214 AE	ANGKOT	12.52	12.53	1	0
38	AA 1210 AE	ANGKOT	12.52	12.55	3	3
39	AA 1008 AE	ANGKOT	12.55	12.58	3	3
40	AA 1286 AE	ANGKOT	12.58	13.00	2	4

TABEL WAKTU TUNGGU DAN HEADWAY ANGKOT

Waktu survei = Minggu, 20 Nov 2005

Jam Survei = 13.00 - 14.00 WIB

No	No Plat	Jenis	Waktu Kendaraan		Wtr (menit)	Headway (menit)
		Angkutan	Masuk	Keluar	Wtr Klr - Wtr Msk	Msk No 2 - Msk No 1
1	AA 1001 AE	ANGKOT	13.02	13.04	2	2
2	AA 1004 E	ANGKOT	13.04	13.07	3	1
3	AA 1007 AE	ANGKOT	13.05	13.07	2	0
4	AA 1022 AE	ANGKOT	13.05	13.07	2	2
5	AA 1023 AE	ANGKOT	13.07	13.10	3	0
6	AA 1018 E	ANGKOT	13.07	13.11	4	0
7	AA 1264 AE	ANGKOT	13.08	13.11	4	1
8	AA 1354 AE	ANGKOT	13.08	13.12	4	2
9	AA 1031 AE	ANGKOT	13.10	13.13	3	1
10	AA 1033 E	ANGKOT	13.11	13.13	2	2
11	AA 1009 E	ANGKOT	13.13	13.15	3	2
12	AA 1019 E	ANGKOT	13.15	13.18	3	3
13	AA 1003 AE	ANGKOT	13.18	13.20	2	2
14	AA 1210 AE	ANGKOT	13.20	13.21	1	0
15	AA 1024 E	ANGKOT	13.20	13.25	5	1
16	AA 1262 AE	ANGKOT	13.21	13.23	2	2
17	AA 1033 E	ANGKOT	13.23	13.25	2	1
18	AA 1262 AE	ANGKOT	13.25	13.27	2	1
19	AA 1006 AE	ANGKOT	13.26	13.28	2	1
20	AA 1015 BE	ANGKOT	13.27	13.30	3	2
21	AA 1264 E	ANGKOT	13.29	13.31	2	1
22	AA 1033 E	ANGKOT	13.30	13.32	2	0

TABEL WAKTU TUNGGU DAN HEADWAY ANGKOT

Waktu survei = Minggu, 20 Nov 2005

Jam Survei = 13.00 - 14.00 WIB

No	No Plat	Jenis	Waktu Kendaraan		Wtr (menit)	Headway (menit)
		Angkutan	Masuk	Keluar	Wtr Klir - Wtr Msk	Msk No 2 - Msk No 1
23	AA 1008 E	ANGKOT	13.30	13.33	3	1
24	AA 1019 E	ANGKOT	13.31	13.33	2	2
25	AA 1024 E	ANGKOT	13.33	13.35	2	2
26	AA 1019 E	ANGKOT	13.35	13.39	4	3
27	AA 1000 E	ANGKOT	13.38	13.40	2	1
28	AA 1008 E	ANGKOT	13.39	13.41	2	2
29	AA 1025 BE	ANGKOT	13.41	13.44	3	2
30	AA 1027 AE	ANGKOT	13.43	13.45	2	1
31	AA 1025 AE	ANGKOT	13.44	13.47	3	1
32	AA 1322 AE	ANGKOT	13.45	13.48	3	1
33	AA 1259 AE	ANGKOT	13.46	13.48	2	1
34	AA 1288 AE	ANGKOT	13.47	13.49	2	4
35	AA 1015 AE	ANGKOT	13.51	13.51	0	1
36	AA 1028 E	ANGKOT	13.52	13.52	1	3
37	AA 2009 E	ANGKOT	13.55	13.53	1	1
38	AA 1031 AE	ANGKOT	13.56	13.57	2	1
39	AA 1024 E	ANGKOT	13.57	13.58	2	2
40	AA 1298 E	ANGKOT	13.59	13.59	2	0
41	AA 1263 AE	ANGKOT	13.59	14.02	2	6

TABEL WAKTU TUNGGU DAN HEADWAY ANGKOT

Waktu survei = Minggu, 20 Nov 2005

Jam Survei = 14.00 - 15.00 WIB

No	No Plat	Jenis	Waktu Kendaraan		Wtr (menit)	Headway (menit)
		Angkutan	Masuk	Keluar	Wtr Klir - Wtr Msk	Msk No 2 - Msk No 1
1	AA 1022 AE	ANGKOT	14.05	14.09	4	3
2	AA 1019 AE	ANGKOT	14.08	14.11	3	1
3	AA 1288 E	ANGKOT	14.09	14.12	3	3
4	AA 1262 AE	ANGKOT	14.12	14.15	3	3
5	AA 1210 AE	ANGKOT	14.15	14.19	4	2
6	AA 1019 AE	ANGKOT	14.17	14.20	3	1
7	AA 1264 AE	ANGKOT	14.18	14.21	3	4
8	AA 1288 E	ANGKOT	14.22	14.25	3	5
9	AA 1001 E	ANGKOT	14.27	14.35	8	3
10	AA 1027 AE	ANGKOT	14.30	14.34	4	5
11	AA 1282 AE	ANGKOT	14.35	14.40	5	6
12	AA 1018 E	ANGKOT	14.41	14.45	4	3
13	AA 1007 E	ANGKOT	14.44	14.47	3	1
14	AA 1017 BE	ANGKOT	14.45	14.48	3	3
15	AA1221AE	ANGKOT	14.48	14.50	2	4
16	AA1023E	ANGKOT	14.52	14.55	3	2
17	AA1055AE	ANGKOT	14.54	14.56	2	2
18	AA1031AE	ANGKOT	14.56	14.58	2	2
19	AA1227E	ANGKOT	14.58	15.00	2	6

TABEL WAKTU TUNGGU DAN HEADWAY ANGKOT

Waktu survei = Minggu, 20 Nov 2005

Jam Survei = 15.00 - 16.00 WIB

No	No Plat	Jenis	Waktu Kendaraan		Wtr (menit)	Headway (menit)
		Angkutan	Masuk	Keluar	Wtr Klr - Wtr Msk	Msk No 2 - Msk No 1
1	AA 1000 AE	ANGKOT	15.04	15.06	2	2
2	AA 1015 BE	ANGKOT	15.06	15.10	4	2
3	AA 1018 E	ANGKOT	15.08	15.11	3	7
4	AA 1288 AE	ANGKOT	15.15	15.18	3	5
5	AA 1008 E	ANGKOT	15.20	15.22	2	4
6	AA 1025 E	ANGKOT	15.24	15.27	3	2
7	AA 1031 E	ANGKOT	15.26	15.30	4	4
8	AA 1023 AE	ANGKOT	15.30	15.32	2	4
9	AA 1259 AE	ANGKOT	15.34	15.37	3	6
10	AA 1016 AE	ANGKOT	15.40	15.44	4	5
11	AA 1015 AE	ANGKOT	15.45	15.47	2	1
12	AA 1031 AE	ANGKOT	15.46	15.50	4	10
13	AA 1001 AE	ANGKOT	15.56	15.59	3	8

TABEL WAKTU TUNGGU DAN HEADWAY ANGKOT

Waktu survei = Minggu, 20 Nov 2005

Jam Survei = 16.00 - 17.00 WIB

No	No Plat	Jenis	Waktu Kendaraan		Wtr (menit)	Headway (menit)
		Angkutan	Masuk	Keluar	Wtr Klr - Wtr Msk	Msk No 2 - Msk No 1
1	AA 1015 AE	ANGKOT	16.04	16.05	1	3
2	AA 1005 AE	ANGKOT	16.07	16.10	3	2
3	AA 1259 AE	ANGKOT	16.09	16.12	3	1
4	AA 1018 E	ANGKOT	16.10	16.12	2	2
5	AA 1027 AE	ANGKOT	16.12	16.15	3	3
6	AA 1033 AE	ANGKOT	16.15	16.17	2	2
7	AA 1286 AE	ANGKOT	16.17	16.19	2	3
8	AA 1025 BE	ANGKOT	16.20	16.22	2	7
9	AA 1022 AE	ANGKOT	16.27	16.30	3	4
10	AA 1017 BE	ANGKOT	16.31	16.32	1	5
11	AA 1018 AE	ANGKOT	16.36	16.40	4	0

TABEL WAKTU TUNGGU DAN HEADWAY ADES
Waktu Survei = MINGGU,20 Nov 2005

Jam Survei = 06.00 - 07.00 WIB

No	No Plat	Jenis	Waktu Kendaraan		Wtr (menit)	Headway (menit)
		Angkutan	Masuk	Keluar	Wtr Klir - Wtr Msk	Msk No 2 - Msk No 1
1	AA 1303 E	ADES	6.02	6.03	1	0
2	AA 1037AE	ADES	6.02	6.04	2	3
3	AA 1275 AE	ADES	6.05	6.06	1	1
4	AA 1214 AE	ADES	6.06	6.07	1	3
5	AA 1279 AE	ADES	6.09	6.10	1	1
6	AA 1089 AE	ADES	6.10	6.11	1	2
7	AA 1305 AE	ADES	6.12	6.13	1	1
8	AA 1347 AE	ADES	6.13	6.15	2	1
9	AA 1349 AE	ADES	6.14	6.15	1	2
10	AA 1302 AE	ADES	6.16	6.17	1	4
11	AA 1434 AE	ADES	6.20	6.21	1	2
12	AA 1518 AE	ADES	6.22	6.23	1	1
13	AA 12147AE	ADES	6.23	6.25	2	1
14	AA 1226 AE	ADES	6.24	6.25	1	2
15	AA 1338 AE	ADES	6.26	6.27	1	4
16	AA 1225 AE	ADES	6.30	6.31	1	5
17	AA 1434 AE	ADES	6.35	6.36	1	4
18	AA 1282 AE	ADES	6.39	6.41	2	1
19	AA 1089 AE	ADES	6.40	6.41	1	1
20	AA 1186 AE	ADES	6.41	6.42	1	2
21	AA 1279 AE	ADES	6.43	6.44	1	1
22	AA 1364 AE	ADES	6.44	6.45	1	2
23	AA 1241 AE	ADES	6.46	6.47	1	3
24	AA 1303 E	ADES	6.49	6.50	1	1
25	AA 1213 AE	ADES	6.50	6.52	2	2
26	AA 1337 E	ADES	6.52	6.53	1	2
27	AA 1343 AE	ADES	6.54	6.55	1	0
28	AA 1355AE	ADES	6.54	6.55	1	2
29	AA 1037AE	ADES	6.56	6.57	1	2
30	AA 1279 AE	ADES	6.58	6.59	1	3

TABEL WAKTU TUNGGU DAN HEADWAY ADES

Waktu survei = Minggu,20 Nov 2005

Jam Survei = 07.00 - 08.00 WIB

No	No Plat	Jenis	Waktu Kendaraan		Wtr (menit)	Headway (menit)
		Angkutan	Masuk	Keluar	Wtr Klir - Wtr Msk	Msk No 2 - Msk No 1
1	AA 1303 AE	ADES	7.01	7.03	2	1
2	AA 1037 AE	ADES	7.02	7.05	3	3
3	AA 1275 AE	ADES	7.05	7.08	3	2
4	AA 1214 AE	ADES	7.07	7.09	2	3
5	AA 1150 AE	ADES	7.10	7.11	1	2
6	AA 1279 AE	ADES	7.12	7.13	1	2
7	AA 1089 AE	ADES	7.14	7.15	1	1
8	AA 1083 AE	ADES	7.15	7.17	2	1

TABEL WAKTU TUNGGU DAN HEADWAY ADES
Waktu survei = Minggu, 20 Nov 2005

Jam Survei = 07.00 - 08.00 WIB

No	No Plat	Jenis Angkutan	Waktu Kendaraan		Wtr (menit)		Headway (menit) Msk No 2 - Msk No 1
			Masuk	Keluar	Wtr Klir - Wtr Msk		
9	AA 1305 AE	ADES	7.16	7.18	2		0
10	AA 1347 AE	ADES	7.16	7.17	1		2
11	AA 1349 AE	ADES	7.18	7.19	1		1
12	AA 1302 AE	ADES	7.19	7.20	1		1
13	AA 1337 AE	ADES	7.20	7.22	2		5
14	AA 1345 AE	ADES	7.25	7.27	2		5
15	AA 1340 AE	ADES	7.30	7.31	1		3
16	AA 1214 AE	ADES	7.33	7.35	2		1
17	AA 1330 AE	ADES	7.34	7.35	1		1
18	AA 1449 E	ADES	7.35	7.37	2		0
19	AA 1336 AE	ADES	7.35	7.36	1		2
20	AA 1083 AE	ADES	7.37	7.38	1		3
21	AA 1363 AE	ADES	7.40	7.42	2		2
22	AA 1277 AE	ADES	7.42	7.44	2		4
23	AA 1354 AE	ADES	7.46	7.48	2		0
24	AA 1342 AE	ADES	7.46	7.47	1		0
25	AA 1156 AE	ADES	7.46	7.48	2		4
26	AA 1355 AE	ADES	7.50	7.52	2		2
27	AA 1370 AE	ADES	7.52	7.53	1		1
28	AA 1361 AE	ADES	7.53	7.55	2		1
29	AA 1186 AE	ADES	7.54	7.55	1		0
30	AA 1370 AE	ADES	7.54	7.56	2		4
31	AA 1368 AE	ADES	7.58	8.00	2		3

TABEL WAKTU TUNGGU DAN HEADWAY ADES

Waktu survei = Minggu, 20 Nov 2005

Jam Survei = 08.00 - 09.00 WIB

No	No Plat	Jenis Angkutan	Waktu Kendaraan		Wtr (menit)		Headway (menit) Msk No 2 - Msk No 1
			Masuk	Keluar	Wtr Klir - Wtr Msk		
1	AA 1357 AE	ADES	8.01	8.03	2		0
2	AA 1282 AE	ADES	8.01	8.04	3		1
3	AA 1208 AE	ADES	8.02	8.03	1		3
4	AA 1349 AE	ADES	8.05	8.07	2		0
5	AA 1089 AE	ADES	8.05	8.08	3		2
6	AA 1330 AE	ADES	8.07	8.08	1		2
7	AA 1215 AE	ADES	8.09	8.11	2		1
8	AA 1348 AE	ADES	8.10	8.12	2		2
9	AA 1360 AE	ADES	8.12	8.14	2		5
10	AA 1227 AE	ADES	8.17	8.18	1		2
11	AA 1083 AE	ADES	8.19	8.21	2		1
12	AA 1358 AE	ADES	8.20	8.23	3		4
13	AA 1351 AE	ADES	8.24	8.26	2		1
14	AA 1156 AE	ADES	8.25	8.28	3		2
15	AA 1338 AE	ADES	8.27	8.29	2		0

TABEL WAKTU TUNGGU DAN HEADWAY ADES
 Waktu survei = Minggu, 20 Nov 2005

Jam Survei = 08.00 - 09.00 WIB

No	No Plat	Jenis Angkutan	Waktu Kendaraan		Wtr (menit)	Headway (menit)
			Masuk	Keluar	Wtr Klir - Wtr Msk	Msk No 2 - Msk No 1
16	AA 1474 E	ADES	8.27	8.30	3	2
17	AA 1350 AE	ADES	8.29	8.30	1	1
18	AA 1211 AE	ADES	8.30	8.35	5	2
19	AA 1365 AE	ADES	8.32	8.35	3	1
20	AA 1335 AE	ADES	8.33	8.36	3	4
21	AA 1346 E	ADES	8.37	8.39	2	1
22	AA 1323 E	ADES	8.38	8.40	2	2
23	AA 1215 AE	ADES	8.40	8.42	2	1
24	AA 1329 AE	ADES	8.41	8.44	3	1
25	AA 1333 AE	ADES	8.42	8.45	3	0
26	AA 1322 AE	ADES	8.42	8.45	3	6
27	AA 1364 AE	ADES	8.48	8.50	2	3
28	AA 1365 AE	ADES	8.51	8.53	2	5
29	AA 1228 AE	ADES	8.56	8.59	3	2
30	AA 1214 AE	ADES	8.58	9.02	4	0
31	AA 1367 AE	ADES	8.58	9.00	2	1
32	AA 1337 AE	ADES	8.59	9.02	3	2

TABEL WAKTU TUNGGU DAN HEADWAY ADES

Waktu survei = Minggu, 20 Nov 2005

Jam Survei = 09.00 - 10.00 WIB

No	No Plat	Jenis Angkutan	Waktu Kendaraan		Wtr (menit)	Headway (menit)
			Masuk	Keluar	Wtr Klir - Wtr Msk	Msk No 2 - Msk No 1
1	AA 1345 AE	ADES	9.01	9.04	3	3
2	AA 1347 AE	ADES	9.04	9.08	4	1
3	AA 1009 AE	ADES	9.05	9.07	2	2
4	AA 1363 AE	ADES	9.07	9.08	1	1
5	AA 1340 AE	ADES	9.08	9.10	2	1
6	AA 1403 AE	ADES	9.09	9.12	3	0
7	AA 1208 AE	ADES	9.09	9.13	4	0
8	AA 1336 AE	ADES	9.09	9.13	4	6
9	AA 1156 AE	ADES	9.15	9.19	4	1
10	AA 1336 AE	ADES	9.16	9.20	4	2
11	AA 1354 AE	ADES	9.18	9.20	2	2
12	AA 1282 AE	ADES	9.20	9.25	5	2
13	AA 1355 AE	ADES	9.22	9.25	3	3
14	AA 1362 AE	ADES	9.25	9.30	5	0
15	AA 1369 AE	ADES	9.25	9.29	4	2
16	AA 1330 AE	ADES	9.27	9.30	3	1
17	AA 1226 AE	ADES	9.28	9.31	3	10
18	AA 1342 AE	ADES	9.38	9.40	2	0
19	AA 1357 AE	ADES	9.38	9.40	2	4
20	AA 1083 AE	ADES	9.42	9.45	3	2
21	AA 1348 AE	ADES	9.44	9.47	3	0

TABEL WAKTU TUNGGU DAN HEADWAY ADES
Waktu survei = Minggu, 20 Nov 2005

Jam Survei = 09.00 - 10.00 WIB

No	No Plat	Jenis	Waktu Kendaraan		Wtr (menit)	Headway (menit)
		Angkutan	Masuk	Keluar	Wtr Klr - Wtr Msk	Msk No 2 - Msk No 1
22	AA 1360 AE	ADES	9.44	9.48	4	3
23	AA 1368 AE	ADES	9.47	9.50	3	1
24	AA 1344 AE	ADES	9.48	9.51	3	0
25	AA 1351 AE	ADES	9.48	9.52	4	1
26	AA 1403 E	ADES	9.49	9.52	3	0
27	AA 1226 AE	ADES	9.49	9.51	2	5
28	AA 1358 AE	ADES	9.54	9.56	2	5
29	AA 1434 AE	ADES	9.59	10.00	1	4

TABEL WAKTU TUNGGU DAN HEADWAY ADES

Waktu survei = Minggu, 20 Nov 2005

Jam Survei = 10.00 - 11.00 WIB

No	No Plat	Jenis	Waktu Kendaraan		Wtr (menit)	Headway (menit)
		Angkutan	Masuk	Keluar	Wtr Klr - Wtr Msk	Msk No 2 - Msk No 1
1	AA 1303 AE	ADES	10.03	10.05	2	1
2	AA 1037 AE	ADES	10.04	10.06	2	2
3	AA 1275 AE	ADES	10.06	10.10	4	0
4	AA 1211 AE	ADES	10.06	10.09	3	1
5	AA 1214 AE	ADES	10.07	10.10	3	1
6	AA 1150 AE	ADES	10.08	10.10	2	2
7	AA 1279 AE	ADES	10.10	10.14	4	1
8	AA 1089 AE	ADES	10.11	10.14	3	0
9	AA 1083 AE	ADES	10.11	10.14	3	1
10	AA 1305 AE	ADES	10.12	10.15	3	1
11	AA 1347 AE	ADES	10.13	10.16	3	2
12	AA 1349 AE	ADES	10.15	10.18	3	1
13	AA 1302 AE	ADES	10.16	10.18	2	2
14	AA 1434 E	ADES	10.18	10.20	2	1
15	AA 1518 AE	ADES	10.19	10.21	2	1
16	AA 1214 AE	ADES	10.20	10.23	3	1
17	AA 1304 AE	ADES	10.21	10.23	2	0
18	AA 1226 AE	ADES	10.21	10.24	3	1
19	AA 1338 AE	ADES	10.22	10.25	3	1
20	AA 1225 AE	ADES	10.23	10.25	2	1
21	AA 1434 E	ADES	10.24	10.27	3	0
22	AA 1037 AE	ADES	10.24	10.27	3	1
23	AA 1282 AE	ADES	10.25	10.27	2	1
24	AA 1089 AE	ADES	10.26	10.30	4	3
25	AA 1279 AE	ADES	10.29	10.32	3	2
26	AA 1368 AE	ADES	10.31	10.33	2	1
27	AA 1241 AE	ADES	10.32	10.35	3	2
28	AA 1303 E	ADES	10.34	10.37	3	1
29	AA 1213 AE	ADES	10.35	10.40	5	2
30	AA 1347 AE	ADES	10.37	10.40	3	2

TABEL WAKTU TUNGGU DAN HEADWAY ADES

Waktu survei = Minggu, 20 Nov 2005

Jam Survei = 10.00 - 11.00 WIB

No	No Plat	Jenis Angkutan	Waktu Kendaraan		Wtr (menit)	Headway (menit)
			Masuk	Keluar	Wtr Klir - Wtr Msk	Msk No 2 - Msk No 1
31	AA 1349 AE	ADES	10.39	10.42	3	1
32	AA 1355 AE	ADES	10.40	10.43	3	1
33	AA 1037 AE	ADES	10.41	10.44	3	1
34	AA 1367 AE	ADES	10.42	10.44	3	3
35	AA 1379 AE	ADES	10.45	10.48	3	2
36	AA 1334 AE	ADES	10.47	10.50	3	0
37	AA 1083 AE	ADES	10.48	10.50	2	1
38	AA 1339 AE	ADES	10.49	10.51	2	2
39	AA 1223 AE	ADES	10.51	10.55	4	2
40	AA 1052 AE	ADES	10.53	10.55	2	1
41	AA 1242 AE	ADES	10.54	10.58	4	2
42	AA 1452 AE	ADES	10.56	10.59	3	1
43	AA 1458 AE	ADES	10.57	10.59	2	1
44	AA 1033 AE	ADES	10.58	11.00	2	1
45	AA 1245 AE	ADES	10.59	11.02	3	4

TABEL WAKTU TUNGGU DAN HEADWAY ADES

Waktu survei = Minggu, 20 Nov 2005

Jam Survei = 11.00 - 12.00 WIB

No	No Plat	Jenis Angkutan	Waktu Kendaraan		Wtr (menit)	Headway (menit)
			Masuk	Keluar	Wtr Klir - Wtr Msk	Msk No 2 - Msk No 1
1	AA 1083 AE	ADES	11.03	11.05	2	1
2	AA 1356 AE	ADES	11.04	11.06	2	1
3	AA 1739 AE	ADES	11.05	11.08	3	2
4	AA 1360 AE	ADES	11.07	11.10	3	2
5	AA 1186 AE	ADES	11.09	11.12	2	1
6	AA 1330 AE	ADES	11.10	11.12	2	1
7	AA 1214 AE	ADES	11.11	11.14	3	2
8	AA 1213 AE	ADES	11.13	11.17	4	2
9	AA 1211 AE	ADES	11.15	11.19	4	2
10	AA 1357 AE	ADES	11.17	11.20	3	0
11	AA 1089 AE	ADES	11.17	11.20	3	2
12	AA 1121 AE	ADES	11.19	11.22	3	2
13	AA 1349 AE	ADES	11.21	11.24	3	1
14	AA 1089 AE	ADES	11.22	11.25	3	1
15	AA 1224 AE	ADES	11.23	11.25	2	2
16	AA 1348 AE	ADES	11.25	11.27	2	4
17	AA 1241 E	ADES	11.29	11.31	2	0
18	AA 1346 AE	ADES	11.29	11.32	3	3
19	AA 1333 AE	ADES	11.32	11.35	3	1
20	AA 1421 AE	ADES	11.33	11.37	4	2
21	AA 1322 AE	ADES	11.35	11.40	5	0
22	AA 1370 AE	ADES	11.35	11.41	6	4
23	AA 1338 AE	ADES	11.39	11.42	3	2

TABEL WAKTU TUNGGU DAN HEADWAY ADES

Waktu survei = Minggu, 20 Nov 2005

Jam Survei = 11.00 - 12.00 WIB

No	No Plat	Jenis	Waktu Kendaraan		Wtr (menit)	Headway (menit)
		Angkutan	Masuk	Keluar	Wtr Klir - Wtr Msk	Msk No 2 - Msk No 1
24	AA 1340 AE	ADES	11.41	11.43	2	4
25	AA 1156 AE	ADES	11.45	11.49	4	3
26	AA 1282 AE	ADES	11.48	11.52	4	3
27	AA 1353 AE	ADES	11.51	11.54	5	4
28	AA 1329 AE	ADES	11.55	11.59	4	1
29	AA 1360 AE	ADES	11.56	12.01	5	8

TABEL WAKTU TUNGGU DAN HEADWAY ADES

Waktu survei = Minggu, 20 Nov 2005

Jam Survei = 12.00 - 13.00 WIB

No	No Plat	Jenis	Waktu Kendaraan		Wtr (menit)	Headway (menit)
		Angkutan	Masuk	Keluar	Wtr Klir - Wtr Msk	Msk No 2 - Msk No 1
1	AA 1340 AE	ADES	12.04	12.05	1	2
2	AA 1208 AE	ADES	12.06	12.10	4	1
3	AA 1483 AE	ADES	12.07	12.10	3	1
4	AA 1277 AE	ADES	12.08	12.11	3	2
5	AA 1334 AE	ADES	12.10	12.12	2	1
6	AA 1367 AE	ADES	12.12	12.15	3	1
7	AA 1333 AE	ADES	12.13	12.15	2	2
8	AA 1279 AE	ADES	12.15	12.17	2	3
9	AA 1121 AE	ADES	12.18	12.20	2	4
10	AA 1357 AE	ADES	12.22	12.25	3	1
11	AA 1369 AE	ADES	12.23	12.25	2	4
12	AA 1089 AE	ADES	12.24	12.26	2	4
13	AA 1341 AE	ADES	12.28	12.30	2	0
14	AA 1309 AE	ADES	12.28	12.30	2	1
15	AA 1447 AE	ADES	12.29	12.31	2	3
16	AA 1282 AE	ADES	12.32	12.35	3	1
17	AA 1330 AE	ADES	12.33	12.37	4	2
18	AA 1282 AE	ADES	12.35	12.40	5	2
19	AA 1320 AE	ADES	12.37	12.40	3	3
20	AA 1338 AE	ADES	12.40	12.44	4	2
21	AA 1224 AE	ADES	12.42	12.45	3	3
22	AA 1356 AE	ADES	12.45	12.47	2	2
23	AA 1368 AE	ADES	12.47	12.50	3	1
24	AA 1354 AE	ADES	12.48	12.51	3	1
25	AA 1989 AE	ADES	12.49	12.53	4	3
26	AA 1037 AE	ADES	12.52	12.55	3	3
27	AA 1335 AE	ADES	12.55	12.57	2	2
28	AA 1089 AE	ADES	12.57	12.59	2	2
29	AA 1303 AE	ADES	12.59	13.01	2	5

TABEL WAKTU TUNGGU DAN HEADWAY ADES

Waktu survei = Minggu, 20 Nov 2005

Jam Survei = 13.00 - 14.00 WIB

No	No Plat	Jenis	Waktu Kendaraan		Wtr (menit)	Headway (menit)
		Angkutan	Masuk	Keluar	Wtr Klr - Wtr Msk	Msk No 2 - Msk No 1
1	AA 1083 AE	ADES	13.04	13.06	2	3
2	AA 1241 AE	ADES	13.07	13.10	3	2
3	AA 1279 AE	ADES	13.09	13.11	2	1
4	AA 1369 AE	ADES	13.10	13.12	2	2
5	AA 1361 AE	ADES	13.12	13.15	3	1
6	AA 1222 AE	ADES	13.13	13.15	2	2
7	AA 1365 AE	ADES	13.15	13.18	3	2
8	AA 1215 AE	ADES	13.17	13.20	3	0
9	AA 1121 AE	ADES	13.17	13.21	4	1
10	AA 1344 AE	ADES	13.18	13.22	4	2
11	AA 1156 AE	ADES	13.20	13.22	2	1
12	AA 1214 AE	ADES	13.21	13.23	2	1
13	AA 1089 AE	ADES	13.22	13.25	3	2
14	AA 1474 AE	ADES	13.24	13.26	2	1
15	AA 1156 AE	ADES	13.25	13.27	2	3
16	AA 1215 AE	ADES	13.28	13.30	2	1
17	AA 1241 AE	ADES	13.29	13.31	2	4
18	AA 1336 AE	ADES	13.33	13.35	2	2
19	AA 1222 AE	ADES	13.35	13.38	3	2
20	AA 1365 AE	ADES	13.37	13.40	3	4
21	AA 1279 AE	ADES	13.41	13.44	3	4
22	AA 1278 AE	ADES	13.45	13.47	2	2
23	AA 1363 AE	ADES	13.47	13.48	1	0
24	AA 1474 AE	ADES	13.47	13.49	2	3
25	AA 1332 AE	ADES	13.50	13.52	2	1
26	AA 1330 AE	ADES	13.51	13.53	2	4
27	AA 1359 AE	ADES	13.55	13.57	2	1
28	AA 1494 E	ADES	13.56	13.59	3	2
29	AA 1335 AE	ADES	13.58	14.00	2	1
30	AA 1037 AE	ADES	13.59	14.02	3	1
31	AA 1277 AE	ADES	14.00	14.03	3	2

TABEL WAKTU TUNGGU DAN HEADWAY ADES

Waktu survei = Minggu, 20 Nov 2005

Jam Survei = 14.00 - 15.00 WIB

No	No Plat	Jenis	Waktu Kendaraan		Wtr (menit)	Headway (menit)
		Angkutan	Masuk	Keluar	Wtr Klr - Wtr Msk	Msk No 2 - Msk No 1
1	AA 1434 E	ADES	14.02	14.04	2	1
2	AA 1215 AE	ADES	14.03	14.04	1	2
3	AA 1349 AE	ADES	14.05	14.07	2	1
4	AA 1355 AE	ADES	14.06	14.08	2	1
5	AA 1224 AE	ADES	14.07	14.09	2	2
6	AA 1347 AE	ADES	14.09	14.10	1	0
7	AA 1340 AE	ADES	14.09	14.11	2	1

TABEL WAKTU TUNGGU DAN HEADWAY ADES

Waktu survei = Minggu, 20 Nov 2005

Jam Survei = 14.00 - 15.00 WIB

No	No Plat	Jenis	Waktu Kendaraan		Wtr (menit)	Headway (menit)
		Angkutan	Masuk	Keluar	Wtr Klir - Wtr Msk	Msk No 2 - Msk No 1
8	AA 1277 AE	ADES	14.10	14.12	2	1
9	AA 1367 AE	ADES	14.11	14.12	1	1
10	AA 1434 E	ADES	14.12	14.14	2	0
11	AA 1352 AE	ADES	14.12	14.15	3	1
12	AA 1333 AE	ADES	14.13	14.15	2	2
13	AA 1241 AE	ADES	14.15	14.17	2	1
14	AA 1353 AE	ADES	14.16	14.18	2	1
15	AA 1303 AE	ADES	14.17	14.20	3	1
16	AA 1282 AE	ADES	14.18	14.19	1	1
17	AA 1156 AE	ADES	14.19	14.21	2	2
18	AA 1142 AE	ADES	14.21	14.23	2	1
19	AA 1089 AE	ADES	14.22	14.25	3	1
20	AA 1277 AE	ADES	14.23	14.25	2	0
21	AA 1213 AE	ADES	14.23	14.26	3	1
22	AA 1282 AE	ADES	14.24	14.27	2	3
23	AA 1157 AE	ADES	14.27	14.29	2	3
24	AA 1345 AE	ADES	14.30	14.32	2	1
25	AA 1474 E	ADES	14.31	14.32	1	0
26	AA 1434 E	ADES	14.31	14.33	2	4
27	AA 1083 AE	ADES	14.35	14.37	2	1
28	AA 1363 AE	ADES	14.36	14.40	4	4
29	AA 1208 AE	ADES	14.40	14.42	2	2
30	AA 1222 AE	ADES	14.42	14.45	3	1
31	AA 1364 AE	ADES	14.43	14.46	3	2
32	AA 1357 AE	ADES	14.45	14.48	3	3
33	AA 1211 E	ADES	14.48	14.51	3	4
34	AA 1338 AE	ADES	14.52	14.56	4	13

TABEL WAKTU TUNGGU DAN HEADWAY ADES

Waktu survei = Minggu, 20 Nov 2005

Jam Survei = 15.00 - 16.00 WIB

No	No Plat	Jenis	Waktu Kendaraan		Wtr (menit)	Headway (menit)
		Angkutan	Masuk	Keluar	Wtr Klir - Wtr Msk	Msk No 2 - Msk No 1
1	AA 1367 AE	ADES	15.05	15.10	5	6
2	AA 1333 AE	ADES	15.11	15.13	2	6
3	AA 1279 AE	ADES	15.17	15.21	4	8
4	AA 1340 AE	ADES	15.25	15.29	4	4
5	AA 1359 AE	ADES	15.29	15.31	2	2
6	AA 1213 AE	ADES	15.31	15.34	3	15
7	AA 1167 AE	ADES	15.46	15.50	4	2
8	AA 1211 AE	ADES	15.48	15.51	3	5
9	AA 1121 AE	ADES	15.53	15.55	2	3
10	AA 1369 AE	ADES	15.56	15.59	3	1
11	AA 1356 AE	ADES	15.57	16.02	5	0
12	AA 1367 AE	ADES	15.57	16.00	3	5

TABEL WAKTU TUNGGU DAN HEADWAY ADES

Waktu survei = Minggu, 20 Nov 2005

Jam Survei = 16.00 - 17.00 WIB

No	No Plat	Jenis	Waktu Kendaraan		Wtr (menit)	Headway (menit)
		Angkutan	Masuk	Keluar	Wtr Klir - Wtr Msk	Msk No 2 - Msk No 1
1	AA 1357 AE	ADES	16.02	16.05	3	3
2	AA 1277 BE	ADES	16.05	16.07	2	4
3	AA 1282 AE	ADES	16.09	16.10	1	1
4	AA 1213 AE	ADES	16.10	16.12	2	1
5	AA 1186 AE	ADES	16.11	16.13	2	0
6	AA 1370 AE	ADES	16.11	16.13	2	2
7	AA 1314 AE	ADES	16.13	16.15	2	6
8	AA 1282 AE	ADES	16.19	16.21	2	0
9	AA 1333 AE	ADES	16.19	16.22	3	4
10	AA 1167 AE	ADES	16.23	16.25	2	3
11	AA 1121 AE	ADES	16.26	16.27	1	0
12	AA 1167 AE	ADES	16.26	16.28	2	0
13	AA 1364 AE	ADES	16.26	16.30	4	9
14	AA 1358 AE	ADES	16.35	16.38	3	3
15	AA 1358 AE	ADES	16.38	16.39	1	1
16	AA 1342 AE	ADES	16.39	16.42	3	1
17	AA 1226 AE	ADES	16.40	16.44	4	3
18	AA 1326 AE	ADES	16.43	16.45	2	3
19	AA 1335 AE	ADES	16.46	16.51	5	0

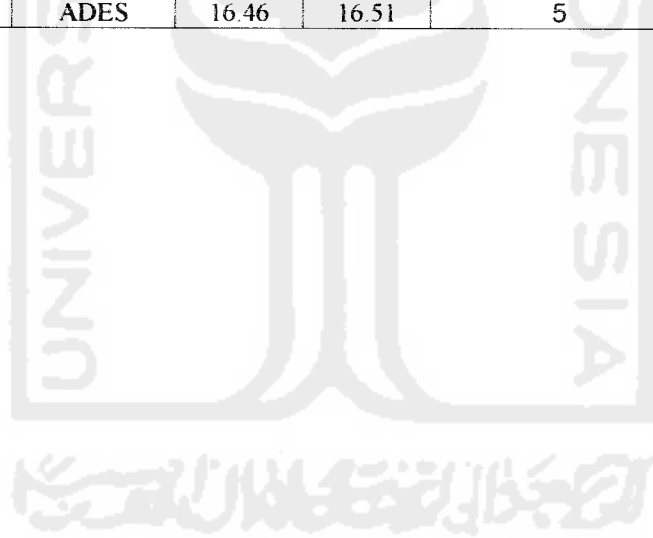

TABEL WAKTU TUNGGU DAN HEADWAY MOBIL PENGANTAR

Waktu survei = Minggu, 20 Nov 2005

Jam Survei = 06.00 - 07.00 WIB

No	No Plat	Jenis	Waktu Kendaraan		Wtr (menit)	Headway (menit)
		Angkutan	Masuk	Keluar	Wtr Klr - Wtr Msk	Msk No 2 - Msk No 1
1	AA7358DE	Mobil Pribadi	6.45	6.58	13	12
2	AA 8537 E	Mobil Pribadi	6.57	7.13	16	40

TABEL WAKTU TUNGGU DAN HEADWAY MOBIL PENGANTAR

Waktu survei = Minggu, 20 Nov 2005

Jam Survei = 07.00 - 08.00 WIB

No	No Plat	Jenis	Waktu Kendaraan		Wtr (menit)	Headway (menit)
		Angkutan	Masuk	Keluar	Wtr Klr - Wtr Msk	Msk No 2 - Msk No 1
1	AA6553AE	Mobil Pribadi	7.37	7.55	18	3
2	AA7652AA	Mobil Pribadi	7.40	7.45	5	5
3	AA5868GE	Mobil Pribadi	7.45	7.52	7	10
4	AA7657HE	Mobil Pribadi	7.55	7.59	4	20

TABEL WAKTU TUNGGU DAN HEADWAY MOBIL PENGANTAR

Waktu survei = Minggu, 20 Nov 2005

Jam Survei = 08.00 - 09.00 WIB

No	No Plat	Jenis	Waktu Kendaraan		Wtr (menit)	Headway (menit)
		Angkutan	Masuk	Keluar	Wtr Klr - Wtr Msk	Msk No 2 - Msk No 1
1	AA7342AF	Mobil Pribadi	8.15	8.19	4	17
2	AA 5687FE	Mobil Pribadi	8.32	8.44	12	17
3	AA5669GE	Mobil Pribadi	8.49	8.52	3	40

TABEL WAKTU TUNGGU DAN HEADWAY MOBIL PENGANTAR

Waktu survei = Minggu, 20 Nov 2005

Jam Survei = 09.00 - 10.00 WIB

No	No Plat	Jenis	Waktu Kendaraan		Wtr (menit)	Headway (menit)
		Angkutan	Masuk	Keluar	Wtr Klr - Wtr Msk	Msk No 2 - Msk No 1
1	AA7311DE	Mobil Pribadi	9.29	9.35	6	28
2	AA4655HE	Mobil Pribadi	9.57	10.02	5	12

TABEL WAKTU TUNGGU DAN HEADWAY MOBIL PENGANTAR

Waktu survei = Minggu, 20 Nov 2005

Jam Survei = 10.00 - 11.00 WIB

No	No Plat	Jenis	Waktu Kendaraan		Wtr (menit)	Headway (menit)
		Angkutan	Masuk	Keluar	Wtr Klr - Wtr Msk	Msk No 2 - Msk No 1
1	AA 3584JE	Mobil Pribadi	10.09	10.13	4	18
2	AA 6429 E	Mobil Pribadi	10.27	10.30	3	5
3	AA 3794 E	Mobil Pribadi	10.32	10.45	13	14
4	AA2859ME	Mobil Pribadi	10.46	10.49	3	13
5	AA 9274 E	Mobil Pribadi	10.59	11.07	8	9

TABEL WAKTU TUNGGU DAN HEADWAY MOBIL PENGANTAR

Waktu survei = Minggu, 20 Nov 2005

Jam Survei = 11.00 - 12.00 WIB

No	No Plat	Jenis	Waktu Kendaraan		Wtr (menit)	Headway (menit)
		Angkutan	Masuk	Keluar	Wtr Klr - Wtr Msk	Msk No 2 - Msk No 1
1	AA7562TE	Mobil Pribadi	11.08	11.10	2	11
2	AA 8432 E	Mobil Pribadi	11.19	11.23	4	12
3	AA 9553 E	Mobil Pribadi	11.31	11.35	4	8
4	B 4772 N	Mobil Pribadi	11.39	11.44	5	8
5	AA5583CE	Mobil Pribadi	11.47	11.55	8	9
6	AA 8251 F	Mobil Pribadi	11.56	11.59	3	15

TABEL WAKTU TUNGGU DAN HEADWAY MOBIL PENGANTAR

Waktu survei = Minggu, 20 Nov 2005

Jam Survei = 12.00 - 13.00 WIB

No	No Plat	Jenis	Waktu Kendaraan		Wtr (menit)	Headway (menit)
		Angkutan	Masuk	Keluar	Wtr Klr - Wtr Msk	Msk No 2 - Msk No 1
1	AA7592KE	Mobil Pribadi	12.11	12.15	4	26
2	H 4875 TE	Mobil Pribadi	12.37	12.40	3	8
3	AA 4652 F	Mobil Pribadi	12.45	13.05	20	10
4	AA 9648 E	Mobil Pribadi	12.55	13.01	6	7

TABEL WAKTU TUNGGU DAN HEADWAY MOBIL PENGANTAR

Waktu survei = Minggu, 20 Nov 2005

Jam Survei = 13.00 - 14.00 WIB

No	No Plat	Jenis	Waktu Kendaraan		Wtr (menit)	Headway (menit)
		Angkutan	Masuk	Keluar	Wtr Klr - Wtr Msk	Msk No 2 - Msk No 1
1	AA 5673SE	Mobil Pribadi	13.02	13.10	8	23
2	AD 5692 K	Mobil Pribadi	13.25	14.26	61	14
3	AA5637UE	Mobil Pribadi	13.39	13.43	4	7
4	AA 6547SE	Mobil Pribadi	13.46	14.15	29	38

TABEL WAKTU TUNGGU DAN HEADWAY MOBIL PENGANTAR

Waktu survei = Minggu, 20 Nov 2005

Jam Survei = 14.00 - 15.00 WIB

No	No Plat	Jenis	Waktu Kendaraan		Wtr (menit)	Headway (menit)
		Angkutan	Masuk	Keluar	Wtr Klr - Wtr Msk	Msk No 2 - Msk No 1
1	AA 9317 E	Mobil Pribadi	14.24	14.27	3	8
2	AA 5937 N	Mobil Pribadi	14.32	15.04	32	13
3	AA5691TE	Mobil Pribadi	14.45	15.17	32	67

TABEL WAKTU TUNGGU DAN HEADWAY MOBIL PENGANTAR

Waktu survei = Minggu, 20 Nov 2005

Jam Survei = 15.00 - 16.00 WIB

No	No Plat	Jenis	Waktu Kendaraan		Wtr (menit)	Headway (menit)
		Angkutan	Masuk	Keluar	Wtr Klr - Wtr Msk	Msk No 2 - Msk No 1
1	AA9090NE	Mobil Pribadi	15.52	16.01	9	6
2	AA7966BE	Mobil Pribadi	15.58	16.05	7	7

TABEL WAKTU TUNGGU DAN HEADWAY MOBIL PENGANTAR
 Waktu survei = Minggu, 20 Nov 2005

Jam Survei = 16.00 - 17.00 WIB

No	No Plat	Jenis Angkutan	Waktu Kendaraan		Wtr (menit)	Headway (menit)
			Masuk	Keluar	Wtr Klr - Wtr Msk	Msk No 2 - Msk No 1
1	B 6487 H	Mobil Pribadi	16.05	16.10	5	4
2	AB 6398 TE	Mobil Pribadi	16.09	16.11	2	3
3	AA 9468 KE	Mobil Pribadi	16.12	16.20	8	8
4	AA 2907 GE	Mobil Pribadi	16.20	16.48	28	13
5	AA 9006 E	Mobil Pribadi	16.33	16.50	17	8
6	AA 4078 E	Mobil Pribadi	16.41	16.59	18	11
7	H 5980 L	Mobil Pribadi	16.52	17.06	14	3
8	B 7996 F	Mobil Pribadi	16.55	17.09	14	0
9	AA 9800 KE	Mobil Pribadi	16.55	17.12	17	1
10	AA 4665 DE	Mobil Pribadi	16.56	17.15	19	2
11	AA 9065 E	Mobil Pribadi	16.58	17.06	8	1
12	AA 3588 E	Mobil Pribadi	16.59	17.07	8	3

TABEL WAKTU TUNGGU DAN HEADWAY MOBIL PENGANTAR
 Waktu survei = Minggu, 20 Nov 2005

Jam Survei = 17.00 - 18.00 WIB

No	No Plat	Jenis Angkutan	Waktu Kendaraan		Wtr (menit)	Headway (menit)
			Masuk	Keluar	Wtr Klr - Wtr Msk	Msk No 2 - Msk No 1
1	AA 8821 E	Mobil Pribadi	17.02	17.40	38	3
2	AA 6403 A	Mobil Pribadi	17.05	17.15	10	7
3	AA 9511 BA	Mobil Pribadi	17.12	17.22	10	3
4	AA 6998 SE	Mobil Pribadi	17.15	17.40	25	8
5	AA 9075 LE	Mobil Pribadi	17.23	17.30	7	13
6	B 7311 N	Mobil Pribadi	17.36	17.39	3	6
7	AA 3061 AA	Mobil Pribadi	17.42	17.51	9	2
8	B 6522 H	Mobil Pribadi	17.44	17.56	12	3
9	AA 8971 JE	Mobil Pribadi	17.47	17.56	9	5
10	AA 6291 FE	Mobil Pribadi	17.52	17.57	5	4
11	AA 2774 GE	Mobil Pribadi	17.56	17.59	3	0
12	AA 4229 AF	Mobil Pribadi	17.56	17.59	3	0

TABEL WAKTU TUNGGU DAN HEADWAY SEPEDA MOTOR
Waktu survei = Minggu, 20 Nov 2005

No	No Plat	Jenis Angkutan	Waktu Kendaraan		Wtr (menit)		Headway (menit) Msk No 2 - Msk No 1
			Masuk	Keluar	Wtr Klr - Wtr Msk		
1	AA 5687 E	Sepeda Motor	6.15	6.17	2		2
2	AA7265AE	Sepeda Motor	6.17	7.02	45		40
3	AA 9762 E	Sepeda Motor	6.57	7.05	8		2
4	AA8130CE	Sepeda Motor	6.59	7.02	3		10

TABEL WAKTU TUNGGU DAN HEADWAY SEPEDA MOTOR
Waktu survei = Minggu, 20 Nov 2005

No	No Plat	Jenis Angkutan	Waktu Kendaraan		Wtr (menit)		Headway (menit) Msk No 2 - Msk No 1
			Masuk	Keluar	Wtr Klr - Wtr Msk		
1	AA6875UE	Sepeda Motor	7.09	8.01	52		6
2	AA 7845 E	Sepeda Motor	7.15	7.23	8		41
3	AA2543BE	Sepeda Motor	7.56	8.07	11		1
4	AA5213DE	Sepeda Motor	7.57	8.08	11		0
5	AA7688EE	Sepeda Motor	7.57	8.19	22		2
6	AA3654KE	Sepeda Motor	7.59	8.05	6		23

TABEL WAKTU TUNGGU DAN HEADWAY SEPEDA MOTOR
Waktu survei = Minggu, 20 Nov 2005

No	No Plat	Jenis Angkutan	Waktu Kendaraan		Wtr (menit)		Headway (menit) Msk No 2 - Msk No 1
			Masuk	Keluar	Wtr Klr - Wtr Msk		
1	AA 8744JE	Sepeda Motor	8.22	8.27	5		7
2	AA5466HE	Sepeda Motor	8.29	8.34	5		8
3	AA 6748 E	Sepeda Motor	8.37	8.40	3		5
4	AA5764NE	Sepeda Motor	8.42	8.49	7		15
5	AA 7655 A	Sepeda Motor	8.57	8.59	2		12

TABEL WAKTU TUNGGU DAN HEADWAY SEPEDA MOTOR
Waktu survei = Minggu, 20 Nov 2005

No	No Plat	Jenis Angkutan	Waktu Kendaraan		Wtr (menit)		Headway (menit) Msk No 2 - Msk No 1
			Masuk	Keluar	Wtr Klr - Wtr Msk		
1	AA4382TE	Sepeda Motor	9.09	9.17	8		13
2	AA3658AA	Sepeda Motor	9.22	9.24	2		15
3	AA4873AF	Sepeda Motor	9.37	9.41	4		3
4	AA 3876 E	Sepeda Motor	9.40	9.44	4		9
5	AA 3972 E	Sepeda Motor	9.49	9.50	1		4
6	AA 3862 E	Sepeda Motor	9.53	10.01	8		3
7	AA 4752 E	Sepeda Motor	9.56	9.59	3		3
8	AA 5267 E	Sepeda Motor	9.59	10.05	6		38

TABEL WAKTU TUNGGU DAN HEADWAY SEPEDA MOTOR
Waktu survei = Minggu, 20 Nov 2005 **Jam Survei = 10.00 - 11.00 WIB**

No	No Plat	Jenis	Waktu Kendaraan		Wtr (menit)	Headway (menit)
		Angkutan	Masuk	Keluar	Wtr Klr - Wtr Msk	Msk No 2 - Msk No 1
1	AA3875KE	Sepeda Motor	10.37	10.39	2	6
2	AA6736ME	Sepeda Motor	10.43	10.47	4	29

TABEL WAKTU TUNGGU DAN HEADWAY SEPEDA MOTOR
Waktu survei = Minggu, 20 Nov 2005 **Jam Survei = 11.00 - 12.00 WIB**

No	No Plat	Jenis	Waktu Kendaraan		Wtr (menit)	Headway (menit)
		Angkutan	Masuk	Keluar	Wtr Klr - Wtr Msk	Msk No 2 - Msk No 1
1	AB 5762 CE	Sepeda Motor	11.12	11.14	2	12
2	AA 5872 FE	Sepeda Motor	11.24	11.28	4	9
3	AA 4876 NE	Sepeda Motor	11.33	11.35	2	7
4	AA 7623 ME	Sepeda Motor	11.40	11.42	2	5
5	AA 6352 GE	Sepeda Motor	11.45	12.09	4	4
6	AA 3872 JE	Sepeda Motor	11.49	12.02	3	4
7	AA 3782 AB	Sepeda Motor	11.53	11.54	1	5
8	AA 4763 BE	Sepeda Motor	11.58	12.11	13	15

TABEL WAKTU TUNGGU DAN HEADWAY SEPEDA MOTOR
Waktu survei = Minggu, 20 Nov 2005 **Jam Survei = 12.00 - 13.00 WIB**

No	No Plat	Jenis	Waktu Kendaraan		Wtr (menit)	Headway (menit)
		Angkutan	Masuk	Keluar	Wtr Klr - Wtr Msk	Msk No 2 - Msk No 1
1	AA 6739 AF	Sepeda Motor	12.13	12.22	9	24
2	AA 6642 GE	Sepeda Motor	12.37	12.38	1	8
3	AA 7634 LE	Sepeda Motor	12.45	12.46	1	11
4	AA 8637 E	Sepeda Motor	12.56	13.15	19	3
5	AA 7546 FE	Sepeda Motor	12.59	13.40	41	5

TABEL WAKTU TUNGGU DAN HEADWAY SEPEDA MOTOR
Waktu survei = Minggu, 20 Nov 2005 **Jam Survei = 13.00 - 14.00 WIB**

No	No Plat	Jenis	Waktu Kendaraan		Wtr (menit)	Headway (menit)
		Angkutan	Masuk	Keluar	Wtr Klr - Wtr Msk	Msk No 2 - Msk No 1
1	AA 6833 HE	Sepeda Motor	13.04	13.06	2	7
2	AA 8764 F	Sepeda Motor	13.11	13.23	12	23
3	AA 43356TE	Sepeda Motor	13.34	13.55	21	11
4	AA 4765 E	Sepeda Motor	13.45	13.46	1	8
5	AA 7885 JE	Sepeda Motor	13.53	13.55	2	4
6	AA 5763 E	Sepeda Motor	13.57	13.58	1	18

TABEL WAKTU TUNGGU DAN HEADWAY SEPEDA MOTOR
 Waktu survei = Minggu, 20 Nov 2005

Jam Survei = 14.00 - 15.00 WIB

No	No Plat	Jenis	Waktu Kendaraan		Wtr (menit)	Headway (menit)
		Angkutan	Masuk	Keluar	Wtr Klr - Wtr Msk	Msk No 2 - Msk No 1
1	AA 5644E	Sepeda Motor	14.45	14.47	2	11
2	AA 5763 BE	Sepeda Motor	14.56	14.59	3	0
3	AA58763UE	Sepeda Motor	14.56	15.08	12	1
4	AA 8755 CE	Sepeda Motor	14.57	15.05	8	0
5	AA 5799 BE	Sepeda Motor	14.57	15.10	13	1
6	AA 2568 HE	Sepeda Motor	14.58	15.11	13	1
7	AA 6837 SE	Sepeda Motor	14.59	15.21	22	27

TABEL WAKTU TUNGGU DAN HEADWAY SEPEDA MOTOR

Waktu survei = Minggu, 20 Nov 2005

Jam Survei = 15.00 - 16.00 WIB

No	No Plat	Jenis	Waktu Kendaraan		Wtr (menit)	Headway (menit)
		Angkutan	Masuk	Keluar	Wtr Klr - Wtr Msk	Msk No 2 - Msk No 1
1	AA 6871 UE	Sepeda Motor	15.26	15.27	1	4
2	AA 6733 E	Sepeda Motor	15.30	15.34	4	15
3	H 3872 N	Sepeda Motor	15.45	16.08	23	10
4	AA 6837 TE	Sepeda Motor	15.55	16.11	16	2
5	AA 8627 SE	Sepeda Motor	15.57	16.25	28	7

TABEL WAKTU TUNGGU DAN HEADWAY SEPEDA MOTOR

Waktu survei = Minggu, 20 Nov 2005

Jam Survei = 16.00 - 17.00 WIB

No	No Plat	Jenis	Waktu Kendaraan		Wtr (menit)	Headway (menit)
		Angkutan	Masuk	Keluar	Wtr Klr - Wtr Msk	Msk No 2 - Msk No 1
1	AA 8722 AA	Sepeda Motor	16.04	16.14	10	13
2	AA 6812 JE	Sepeda Motor	16.17	16.23	6	9
3	AA 4873 CE	Sepeda Motor	16.26	16.27	1	19
4	AA 6733 F	Sepeda Motor	16.45	17.02	17	1
5	AD 4876 K	Sepeda Motor	16.46	16.56	10	2
6	AA 4768 NE	Sepeda Motor	16.48	16.58	10	1
7	AA 8736 SE	Sepeda Motor	16.49	17.00	11	7
8	AA 6766 DE	Sepeda Motor	16.56	17.10	14	0
9	AA 7635 NE	Sepeda Motor	16.56	17.00	4	0
10	AA 8634 HE	Sepeda Motor	16.56	17.00	4	3
11	AA 6804 NE	Sepeda Motor	16.59	17.05	6	0
12	AA 7830 CE	Sepeda Motor	16.59	17.03	4	0
13	AA 7049 CE	Sepeda Motor	16.59	17.05	6	0
14	AA 6034 GE	Sepeda Motor	16.59	17.03	4	6

TABEL WAKTU TUNGGU DAN HEADWAY SEPEDA MOTOR

Waktu survei = Minggu, 20 Nov 2005

Jam Survei = 17.00 - 18.00 WIB

No	No Plat	Jenis	Waktu Kendaraan		Wtr (menit)	Headway (menit)
		Angkutan	Masuk	Keluar	Wtr Klr - Wtr Msk	Msk No 2 - Msk No 1
1	AA 6345 JE	Sepeda Motor	17.05	17.11	6	3
2	AA 6827 HF	Sepeda Motor	17.08	17.15	7	8
3	AA 7248 KE	Sepeda Motor	17.16	17.32	16	4
4	AA 7630 E	Sepeda Motor	17.20	17.34	14	7
5	AA 7388 E	Sepeda Motor	17.27	17.40	13	7
6	AA 8709 F	Sepeda Motor	17.34	17.44	10	10
7	AA 7846 E	Sepeda Motor	17.44	17.45	1	2
8	AA 7584 EE	Sepeda Motor	17.46	17.49	3	0
9	AA 7846 DE	Sepeda Motor	17.46	17.48	2	4
10	AA 6048 LE	Sepeda Motor	17.50	17.51	1	1
11	AA 7703 E	Sepeda Motor	17.51	17.52	1	0
12	AA 6800 SE	Sepeda Motor	17.51	17.52	1	0
13	AA 7843 SE	Sepeda Motor	17.51	17.55	4	5
14	AA 4768 GE	Sepeda Motor	17.56	17.59	3	1
15	H 7441 A	Sepeda Motor	17.57	17.58	1	0



Lampiran 8

Tabel Waktu Tunggu dan Headway Kendaraan di Terminal

Hari Senin 21 November 2005 Jam 06.00-18.00

***Lampiran 8.A Tabel Waktu tunggu dan Headway
AKAP***

***Lampiran 8.B Tabel Waktu tunggu dan Headway
AKDP Seat 55***

***Lampiran 8.C Tabel Waktu tunggu dan Headway
AKDP Seat 27***

***Lampiran 8.D Tabel Waktu tunggu dan Headway
AKDP Seat 16***

***Lampiran 8.E Tabel Waktu tunggu dan Headway
ANGKOT***

***Lampiran 8.F Tabel Waktu tunggu dan Headway
ADES***

***Lampiran 8.G Tabel Waktu tunggu dan Headway
Mobil Pengantar/penjemput***

***Lampiran 8.H Tabel Waktu tunggu dan Headway
Sepeda Motor***

TABEL WAKTU TUNGGU DAN HEADWAY AKAP

Waktu Survei = SENIN, 21 Nov 2005

Jam Survei = 17.00 - 18.00 WIB

No	No Plat	Jenis	Waktu Kendaraan		Wtr (menit)	Headway (menit)
		Angkutan	Masuk	Keluar	Wtr Klr - Wtr Msk	Msk No 2 - Msk No 1
1	AA 1735 AA	AKAP	17.01	17.09	8	1
2	AA 2513 BA	AKAP	17.02	17.10	8	2
3	AA 2669 A	AKAP	17.04	17.12	8	2
4	AA 1742 AA	AKAP	17.06	17.16	10	1
5	AA 1616 GE	AKAP	17.07	17.15	8	3
6	AA 2772 EN	AKAP	17.10	17.25	15	5
7	AA 1616 DN	AKAP	17.15	17.30	15	1
8	AA 1661 TE	AKAP	17.16	17.36	16	14
9	AA 2545 GA	AKAP	17.30	17.45	15	1
10	AA 8726 DE	AKAP	17.31	17.41	10	1
11	AA 1468 AA	AKAP	17.32	17.40	8	0
12	AA 1616 SE	AKAP	17.32	17.42	10	3
13	AA 1661 EE	AKAP	17.35	17.39	4	4
14	AA 2844 EA	AKAP	17.39	17.42	3	2
15	AA 1616 FE	AKAP	17.41	17.47	6	0
16	AA 1616 DE	AKAP	17.41	17.48	7	1
17	AA 1616 EN	AKAP	17.42	17.50	8	1
18	AA 1616 FN	AKAP	17.43	17.50	7	0
19	AA 1743 AA	AKAP	17.43	17.50	7	2
20	AA 1600 AB	AKAP	17.45	17.54	9	0
21	AA 8837 CE	AKAP	17.45	17.55	10	2
22	AA 8657 E	AKAP	17.47	17.57	10	0
23	AA 7244 CE	AKAP	17.47	17.58	11	0
24	AA 1611 AB	AKAP	17.47	17.58	11	0
25	AA 2520 CA	AKAP	17.47	17.58	11	1
26	AA 1312 AE	AKAP	17.48	17.58	10	1
27	AA 1735 AA	AKAP	17.49	17.59	10	0
28	AB 4453 IN	AKAP	17.49	17.59	10	0
29	AA 1843 AA	AKAP	17.49	18.00	11	1
30	AA 1419 AA	AKAP	17.50	18.00	10	0

TABEL WAKTU TUNGGU DAN HEADWAY AKDP 55 SEAT

Waktu survei = Senin, 21 Nov 2005

Jam Survei = 06.00 -07.00 WIB

No	No Plat	Jenis Angkutan	Waktu Kendaraan		Wtr (menit)	Headway (menit)
			Masuk	Keluar	Wtr Klr - Wtr Msk	Msk No 2 - Msk No 1
1	R 2738 BA	AKDP 55	6.02	6.06	4	9
2	AA 1557 BF	AKDP 55	6.11	6.15	4	18
3	AA 2314 AE	AKDP 55	6.29	6.33	4	16
4	AA 1424 AA	AKDP 55	6.45	6.48	3	20

TABEL WAKTU TUNGGU DAN HEADWAY AKDP 55 SEAT

Waktu survei = Senin, 21 Nov 2005

Jam Survei = 07.00 -08.00 WIB

No	No Plat	Jenis Angkutan	Waktu Kendaraan		Wtr (menit)	Headway (menit)
			Masuk	Keluar	Wtr Klr - Wtr Msk	Msk No 2 - Msk No 1
1	R 2640 BA	AKDP 55	7.05	7.09	4	14
2	AA 1552 BE	AKDP 55	7.19	7.24	5	13
3	AB 2738 AB	AKDP 55	7.32	7.45	13	34

TABEL WAKTU TUNGGU DAN HEADWAY AKDP 55 SEAT

Waktu survei = Senin, 21 Nov 2005

Jam Survei = 08.00 -09.00 WIB

No	No Plat	Jenis Angkutan	Waktu Kendaraan		Wtr (menit)	Headway (menit)
			Masuk	Keluar	Wtr Klr - Wtr Msk	Msk No 2 - Msk No 1
1	AD 1517 AD	AKDP 55	8.06	8.12	6	17
2	AA 1424 AE	AKDP 55	8.23	8.27	4	15
3	R 2851 E	AKDP 55	8.38	8.42	4	11
4	R 2742 BA	AKDP 55	8.49	8.52	3	6
5	AA 1553 BF	AKDP 55	8.55	8.59	4	15

TABEL WAKTU TUNGGU DAN HEADWAY AKDP 55 SEAT

Waktu survei = Senin, 21 Nov 2005

Jam Survei = 09.00 -10.00 WIB

No	No Plat	Jenis Angkutan	Waktu Kendaraan		Wtr (menit)	Headway (menit)
			Masuk	Keluar	Wtr Klr - Wtr Msk	Msk No 2 - Msk No 1
1	AA 1673 AD	AKDP 55	9.10	9.15	5	17
2	AA 2769 F	AKDP 55	9.27	9.30	3	16
3	K 3245 D	AKDP 55	9.43	9.47	4	19

TABEL WAKTU TUNGGU DAN HEADWAY AKDP 55 SEAT

Waktu survei = Senin, 21 Nov 2005

Jam Survei = 10.00 -11.00 WIB

No	No Plat	Jenis Angkutan	Waktu Kendaraan		Wtr (menit)	Headway (menit)
			Masuk	Keluar	Wtr Klr - Wtr Msk	Msk No 2 - Msk No 1
1	AD 2578 DE	AKDP 55	10.02	10.08	6	11
2	AA 1667 AA	AKDP 55	10.13	10.15	2	4
3	R 2850 G	AKDP 55	10.17	10.20	3	4
4	AA 2765 AA	AKDP 55	10.21	10.24	3	4
5	AD 2730 AD	AKDP 55	10.25	10.29	4	11
6	AA 2784 A	AKDP 55	10.36	10.39	3	6
7	R 1567 BA	AKDP 55	10.42	10.45	3	7
8	AA 1527 H	AKDP 55	10.49	10.55	6	26

TABEL WAKTU TUNGGU DAN HEADWAY AKDP 55 SEAT

Waktu survei = Senin, 21 Nov 2005

Jam Survei = 11.00 - 12.00 WIB

No	No Plat	Jenis Angkutan	Waktu Kendaraan		Wtr (menit) Wtr Klr - Wtr Msk	Headway (menit) Msk No 2 - Msk No 1
			Masuk	Keluar		
1	R 2852 C	AKDP 55	11.15	11.21	6	24
2	K 2804 C	AKDP 55	11.39	11.46	7	30

TABEL WAKTU TUNGGU DAN HEADWAY AKDP 55 SEAT

Waktu survei = Senin, 21 Nov 2005

Jam Survei = 12.00 - 13.00 WIB

No	No Plat	Jenis Angkutan	Waktu Kendaraan		Wtr (menit) Wtr Klr - Wtr Msk	Headway (menit) Msk No 2 - Msk No 1
			Masuk	Keluar		
1	K 1718 AB	AKDP 55	12.09	12.16	7	17
2	R 2743 ED	AKDP 55	12.26	12.30	4	16
3	K 1407 BB	AKDP 55	12.42	12.52	10	32

TABEL WAKTU TUNGGU DAN HEADWAY AKDP 55 SEAT

Waktu survei = Senin, 21 Nov 2005

Jam Survei = 13.00 - 14.00 WIB

No	No Plat	Jenis Angkutan	Waktu Kendaraan		Wtr (menit) Wtr Klr - Wtr Msk	Headway (menit) Msk No 2 - Msk No 1
			Masuk	Keluar		
1	AA 1573 AA	AKDP 55	13.14	13.21	7	14
2	AA 1532 AE	AKDP 55	13.28	13.35	7	14
3	AA 2826 AE	AKDP 55	13.42	13.50	8	27

TABEL WAKTU TUNGGU DAN HEADWAY AKDP 55 SEAT

Waktu survei = Senin, 21 Nov 2005

Jam Survei = 14.00 - 15.00 WIB

No	No Plat	Jenis Angkutan	Waktu Kendaraan		Wtr (menit) Wtr Klr - Wtr Msk	Headway (menit) Msk No 2 - Msk No 1
			Masuk	Keluar		
1	R 2528 BA	AKDP 55	14.09	14.19	10	33
2	R 2917 A	AKDP 55	14.42	14.53	11	47

TABEL WAKTU TUNGGU DAN HEADWAY AKDP 55 SEAT

Waktu survei = Senin, 21 Nov 2005

Jam Survei = 15.00 - 16.00 WIB

No	No Plat	Jenis Angkutan	Waktu Kendaraan		Wtr (menit) Wtr Klr - Wtr Msk	Headway (menit) Msk No 2 - Msk No 1
			Masuk	Keluar		
1	AA 1557 BF	AKDP 55	15.29	15.41	12	37

TABEL WAKTU TUNGGU DAN HEADWAY AKDP 55 SEAT

Waktu survei = Senin, 21 Nov 2005

Jam Survei = 16.00 - 17.00 WIB

No	No Plat	Jenis Angkutan	Waktu Kendaraan		Wtr (menit) Wtr Klr - Wtr Msk	Headway (menit) Msk No 2 - Msk No 1
			Masuk	Keluar		
1	AA 2824 AB	AKDP 55	16.06	16.13	7	25
2	R 2738 BA	AKDP 55	16.31	16.38	7	17
3	AA 2530 F	AKDP 55	16.48	16.55	7	25

TABEL WAKTU TUNGGU DAN HEADWAY AKDP 55 SEAT

Waktu survei = Senin, 21 Nov 2005

Jam Survei = 17.00 - 18.00 WIB

No	No Plat	Jenis Angkutan	Waktu Kendaraan		Wtr (menit) Wtr Klr - Wtr Msk	Headway (menit) Msk No 2 - Msk No 1
			Masuk	Keluar		
1	AA 1424 AA	AKDP 55	17.13	17.19	6	16
2	R 2837 BA	AKDP 55	17.29	17.36	7	0



TABEL WAKTU TUNGGU DAN HEADWAY AKDP 27 SEAT

Waktu survei = Senin, 21 Nov 2005

Jam Survei = 06.00 -07.00 WIB

No	No Plat	Jenis Angkutan	Waktu Kendaraan		Wtr (menit) Wtr Klr - Wtr Msk	Headway (menit) Msk No 2 - Msk No 1
			Masuk	Keluar		
1	AA 1443 E	AKDP 27	6.01	6.03	2	1
2	AA 1537 AE	AKDP 27	6.02	6.04	2	2
3	AA 1574 AE	AKDP 27	6.04	6.06	2	3
4	AA 2901 E	AKDP 27	6.07	6.08	1	2
5	AA 1569 AE	AKDP 27	6.09	6.10	1	1
6	AA 2947 AE	AKDP 27	6.10	6.12	2	5
7	AA 2989 AE	AKDP 27	6.15	6.20	5	8
8	AA 2565 AF	AKDP 27	6.23	6.25	2	3
9	AA 1563 AE	AKDP 27	6.26	6.29	3	3
10	AA 2902 E	AKDP 27	6.29	6.32	3	4
11	AA 1603 AE	AKDP 27	6.33	6.36	3	4
12	AA 1746 CF	AKDP 27	6.37	6.39	2	2
13	AA 1610 AE	AKDP 27	6.39	6.45	6	7
14	AA 1490 AE	AKDP 27	6.46	6.48	2	2
15	AA 2593 AE	AKDP 27	6.48	6.51	3	3
16	AA 1574 AE	AKDP 27	6.51	6.53	2	2
17	AA 1462 AE	AKDP 27	6.53	6.55	2	2
18	AA 2845 E	AKDP 27	6.55	6.58	3	4
19	AA 1613 AE	AKDP 27	6.59	7.02	3	3

TABEL WAKTU TUNGGU DAN HEADWAY AKDP 27 SEAT

Waktu survei = Senin, 21 Nov 2005

Jam Survei = 07.00 -08.00 WIB

No	No Plat	Jenis Angkutan	Waktu Kendaraan		Wtr (menit) Wtr Klr - Wtr Msk	Headway (menit) Msk No 2 - Msk No 1
			Masuk	Keluar		
1	AA 2873 CF	AKDP 27	7.02	7.03	1	2
2	AA 1474 AE	AKDP 27	7.04	7.05	1	1
3	AA 2842 E	AKDP 27	7.05	7.06	1	2
4	AA 2624 AF	AKDP 27	7.07	7.09	2	2
5	AA 1488 AE	AKDP 27	7.09	7.10	1	1
6	AA 1457 AE	AKDP 27	7.10	7.12	2	2
7	AA 2844 E	AKDP 27	7.12	7.14	2	2
8	AA 1408 CF	AKDP 27	7.14	7.15	1	2
9	AA 1476 AE	AKDP 27	7.16	7.18	2	2
10	AA 2855 AD	AKDP 27	7.18	7.19	1	1
11	AA 2951 E	AKDP 27	7.19	7.20	1	2
12	AA 2901 E	AKDP 27	7.21	7.24	3	4
13	AA 2506 AE	AKDP 27	7.25	7.26	1	1
14	AA 1583 AE	AKDP 27	7.26	7.27	1	1
15	AA 1567 AA	AKDP 27	7.27	7.28	1	0
16	AA 1746 BF	AKDP 27	7.27	7.28	1	1
17	AA 2844 E	AKDP 27	7.28	7.29	1	1
18	AA 1620 AE	AKDP 27	7.29	7.31	2	2
19	AA 2989 E	AKDP 27	7.31	7.33	2	2
20	AA 2565 AE	AKDP 27	7.33	7.35	2	0
21	AA 2841 E	AKDP 27	7.33	7.34	1	2
22	AA 2855 AE	AKDP 27	7.35	7.36	1	2
23	AA 2845 E	AKDP 27	7.37	7.39	2	1

No	No Plat	Jenis Angkutan	Waktu Kendaraan		Wtr (menit)	Headway (menit)
			Masuk	Keluar	Wtr Klr - Wtr Msk	Msk No 2 - Msk No 1
24	AA 1457 AE	AKDP 27	7.38	7.39	1	1
25	AA 1564 AE	AKDP 27	7.39	7.40	1	2
26	AA 2700 E	AKDP 27	7.41	7.43	2	2
27	AA 1507 AE	AKDP 27	7.43	7.44	1	1
28	AA 1462 AE	AKDP 27	7.44	7.46	2	2
29	AA 2902 E	AKDP 27	7.46	7.47	1	0
30	AA 1443 AE	AKDP 27	7.46	7.48	2	1
31	AA 1610 AE	AKDP 27	7.47	7.48	1	1
32	AA 2901 E	AKDP 27	7.48	7.49	1	1
33	AA 1587 AE	AKDP 27	7.49	7.51	2	1
34	AA 2786 CA	AKDP 27	7.50	7.51	1	2
35	AA 1457 AE	AKDP 27	7.52	7.53	1	1
36	AA 1407 CE	AKDP 27	7.53	7.54	1	2
37	AA 1622 AE	AKDP 27	7.55	7.56	1	1
38	AA 1568 E	AKDP 27	7.56	7.57	1	1
39	AA 2788 E	AKDP 27	7.57	7.59	2	2
40	H 2509 D	AKDP 27	7.59	8.02	3	3

TABEL WAKTU TUNGGU DAN HEADWAY AKDP 27 SEAT

Waktu survei = Senin, 21 Nov 2005

Jam Survei = 08.00 -09.00 WIB

No	No Plat	Jenis Angkutan	Waktu Kendaraan		Wtr (menit)	Headway (menit)
			Masuk	Keluar	Wtr Klr - Wtr Msk	Msk No 2 - Msk No 1
1	AA 1709 AE	AKDP 27	8.02	8.03	1	2
2	AA 2947 E	AKDP 27	8.04	8.06	2	2
3	AA 1420 AE	AKDP 27	8.06	8.07	1	2
4	AA 2989 E	AKDP 27	8.08	8.09	1	1
5	AA 2909 E	AKDP 27	8.09	8.10	1	1
6	AA 2565 BF	AKDP 27	8.10	8.11	1	2
7	AA 2941 E	AKDP 27	8.12	8.13	1	1
8	AA 1407 CA	AKDP 27	8.13	8.14	1	1
9	AA 2576 E	AKDP 27	8.14	8.16	2	4
10	AA 1587 AE	AKDP 27	8.18	8.19	1	2
11	AA 1603 AE	AKDP 27	8.20	8.21	1	1
12	AA 2845 E	AKDP 27	8.21	8.23	2	2
13	AA 2919 E	AKDP 27	8.23	8.24	1	1
14	AA 1564 AE	AKDP 27	8.24	8.25	1	1
15	AA 2842 E	AKDP 27	8.25	8.26	1	2
16	AA 2906 E	AKDP 27	8.27	8.28	1	2
17	AA 2942 E	AKDP 27	8.29	8.30	1	1
18	AA 2972 E	AKDP 27	8.30	8.32	2	2
19	AA 1457 AE	AKDP 27	8.32	8.34	2	2
20	AA 2951 E	AKDP 27	8.34	8.36	2	2
21	AA 1606 AE	AKDP 27	8.36	8.37	1	1
22	AA 1622 AF	AKDP 27	8.37	8.39	2	1
23	AA 1570 AE	AKDP 27	8.38	8.39	1	1
24	AA 2506 AE	AKDP 27	8.39	8.40	1	1
25	AA 1607 AE	AKDP 27	8.40	8.41	1	1
26	AA 2788 E	AKDP 27	8.41	8.42	1	1
27	AA 1621 AE	AKDP 27	8.42	8.43	1	1

No	No Plat	Jenis	Waktu Kendaraan		Wtr (menit)	Headway (menit)
			Masuk	Keluar	Wtr Klr - Wtr Msk	Msk No 2 - Msk No 1
28	AA 2526 CA	AKDP 27	8.43	8.45	2	2
29	AA 1406 CE	AKDP 27	8.45	8.47	2	3
30	AA 1610 AE	AKDP 27	8.48	8.49	1	1
31	AA 1572 AE	AKDP 27	8.49	8.50	1	2
32	AA 1542 BF	AKDP 27	8.51	8.53	2	2
33	AA 2625 AE	AKDP 27	8.53	8.54	1	1
34	AA 1604 AE	AKDP 27	8.54	8.55	1	1
35	AA 1574 AE	AKDP 27	8.55	8.56	1	2
36	AA 2901 E	AKDP 27	8.57	8.58	1	1
37	AA 2977 E	AKDP 27	8.58	8.59	1	3

TABEL WAKTU TUNGGU DAN HEADWAY AKDP 27 SEAT
Waktu survei = Senin, 21 Nov 2005
Jam Survei = 09.00 - 10.00 WIB

No	No Plat	Jenis	Waktu Kendaraan		Wtr (menit)	Headway (menit)
			Masuk	Keluar	Wtr Klr - Wtr Msk	Msk No 2 - Msk No 1
1	AA 2788 E	AKDP 27	9.01	9.02	1	1
2	AA 1607 AE	AKDP 27	9.02	9.03	1	1
3	AA 2841 E	AKDP 27	9.03	9.04	1	1
4	AA 1749 BF	AKDP 27	9.04	9.05	1	2
5	AA 1446 BD	AKDP 27	9.06	9.07	1	0
6	AA 1609 CF	AKDP 27	9.06	9.07	1	2
7	AA 2972 E	AKDP 27	9.08	9.09	1	1
8	AA 1573 AE	AKDP 27	9.09	9.10	1	1
9	AA 2624 AF	AKDP 27	9.10	9.11	1	1
10	AA 1564 E	AKDP 27	9.11	9.13	2	1
11	AA 2576 AE	AKDP 27	9.12	9.13	1	1
12	AA 2506 AE	AKDP 27	9.13	9.14	1	0
13	AA 1439 BF	AKDP 27	9.13	9.14	1	1
14	H 2844 HD	AKDP 27	9.14	9.15	1	0
15	AA 2845 E	AKDP 27	9.14	9.15	1	1
16	AA 1588 AE	AKDP 27	9.15	9.16	1	1
17	AA 1421 AE	AKDP 27	9.16	9.17	1	1
18	AA 1606 AE	AKDP 27	9.17	9.18	1	1
19	AA 2594 AB	AKDP 27	9.18	9.19	1	1
20	AA 2951 E	AKDP 27	9.19	9.20	1	1
21	AA 2523 BA	AKDP 27	9.20	9.21	1	2
22	AA 1468 AE	AKDP 27	9.22	9.23	1	1
23	AA 1476 AE	AKDP 27	9.23	9.24	1	1
24	AA 2908 E	AKDP 27	9.24	9.25	1	1
25	AA 2919 E	AKDP 27	9.25	9.26	1	0
26	AA 1408 CF	AKDP 27	9.25	9.26	1	1
27	AA 2552 E	AKDP 27	9.26	9.27	1	1
28	AA 1520 AE	AKDP 27	9.27	9.28	1	1
29	AA 1417 AE	AKDP 27	9.28	9.29	1	2
30	AA 1657 AA	AKDP 27	9.30	9.31	1	1
31	AA 1811 AE	AKDP 27	9.31	9.32	1	0
32	AA 1619 AE	AKDP 27	9.31	9.33	2	1
33	AA 2815 AE	AKDP 27	9.32	9.33	1	2
34	AA 2873 E	AKDP 27	9.34	9.35	1	1

No	No Plat	Jenis Angkutan	Waktu Kendaraan		Wtr (menit) Wtr Klr - Wtr Msk	Headway (menit) Msk No 2 - Msk No 1
			Masuk	Keluar		
35	AA 1447 AE	AKDP 27	9.35	9.36	1	1
36	AA 2963 F	AKDP 27	9.36	9.37	1	1
37	AA 1746 BF	AKDP 27	9.37	9.38	1	1
38	AA 2473 AE	AKDP 27	9.38	9.39	1	1
39	AA 2718 BE	AKDP 27	9.39	9.40	1	0
40	AA 1490 AE	AKDP 27	9.39	9.41	2	1
41	AA 1443 E	AKDP 27	9.40	9.41	1	1
42	AA 1537 AE	AKDP 27	9.41	9.42	1	1
43	AA 1574 AE	AKDP 27	9.42	9.43	1	1
44	AA 2901 E	AKDP 27	9.43	9.44	1	1
45	AA 1569 AE	AKDP 27	9.44	9.46	2	3
46	AA 2947 AE	AKDP 27	9.47	9.48	1	0
47	AA 2989 AE	AKDP 27	9.47	9.49	2	1
48	AA 2565 AF	AKDP 27	9.48	9.49	1	1
49	AA 1563 AE	AKDP 27	9.49	9.50	1	1
50	AA 2902 E	AKDP 27	9.50	9.51	1	1
51	AA 1603 AE	AKDP 27	9.51	9.52	1	1
52	AA 2909 E	AKDP 27	9.52	9.53	1	2
53	AA 1587 AE	AKDP 27	9.54	9.55	1	1
54	AA 2842 E	AKDP 27	9.55	9.56	1	1
55	AA 2876 E	AKDP 27	9.56	9.57	1	1
56	AA 2973 AE	AKDP 27	9.57	9.58	1	1
57	AA 2700 E	AKDP 27	9.58	10.01	3	1
58	AA 1570 AE	AKDP 27	9.59	10.02	3	2

TABEL WAKTU TUNGGU DAN HEADWAY AKDP 27 SEAT

Waktu survei = Senin, 21 Nov 2005

Jam Survei = 10.00 -11.00 WIB

No	No Plat	Jenis Angkutan	Waktu Kendaraan		Wtr (menit) Wtr Klr - Wtr Msk	Headway (menit) Msk No 2 - Msk No 1
			Masuk	Keluar		
1	AA 1606 AE	AKDP 27	10.01	10.02	1	1
2	AA 2906 E	AKDP 27	10.02	10.03	1	2
3	AA 1583 AE	AKDP 27	10.04	10.06	2	3
4	AA 1408 CF	AKDP 27	10.07	10.10	3	1
5	AA 2819 E	AKDP 27	10.08	10.09	1	1
6	AA 1504 AA	AKDP 27	10.09	10.10	1	2
7	AA 1507 AA	AKDP 27	10.11	10.12	1	1
8	AA 1611 AE	AKDP 27	10.12	10.13	1	2
9	AA 1620 AE	AKDP 27	10.14	10.15	1	2
10	AA 1619 AE	AKDP 27	10.16	10.17	1	1
11	AA 1248 BF	AKDP 27	10.17	10.18	1	1
12	AA 1548 AE	AKDP 27	10.18	10.19	1	1
13	AA 1408 CF	AKDP 27	10.19	10.20	1	1
14	AA 2883 A	AKDP 27	10.20	10.21	1	1
15	AA 1572 AE	AKDP 27	10.21	10.22	1	1
16	AA 1610 AE	AKDP 27	10.22	10.23	1	2
17	AA 1711 BF	AKDP 27	10.24	10.25	1	1
18	AA 1458 AE	AKDP 27	10.25	10.26	1	1
19	AA 2878 AE	AKDP 27	10.26	10.27	1	1
20	AA 1487 BF	AKDP 27	10.27	10.28	1	1

No	No Plat	Jenis	Waktu Kendaraan		Wtr (menit)	Headway (menit)
			Masuk	Keluar	Wtr Klr - Wtr Msk	Msk No 2 - Msk No 1
21	AA 1260 AF	AKDP 27	10.28	10.29	1	1
22	AA 1440 AE	AKDP 27	10.29	10.30	1	0
23	AA 1619 AE	AKDP 27	10.29	10.30	1	0
24	AA 2615 AE	AKDP 27	10.29	10.31	2	2
25	AA 1443 AE	AKDP 27	10.31	10.32	1	1
26	AA 2977 E	AKDP 27	10.32	10.33	1	1
27	AA 1408 CF	AKDP 27	10.33	10.34	1	1
28	AA 2593 AE	AKDP 27	10.34	10.35	1	1
29	AA 1572 AE	AKDP 27	10.35	10.36	1	2
30	AA 1421 AE	AKDP 27	10.37	10.38	1	1
31	AA 1408 CF	AKDP 27	10.38	10.39	1	1
32	AA 2565 AF	AKDP 27	10.39	10.40	1	1
33	AA 1420 AE	AKDP 27	10.40	10.41	1	1
34	AA 1569 AE	AKDP 27	10.41	10.42	1	1
35	AA 1540 AE	AKDP 27	10.42	10.43	1	0
36	AA 2971 E	AKDP 27	10.42	10.43	1	1
37	AA 2841 E	AKDP 27	10.43	10.44	1	1
38	AA 2625 AF	AKDP 27	10.44	10.45	1	1
39	AA 2972 E	AKDP 27	10.45	10.46	1	1
40	AA 2576 AE	AKDP 27	10.46	10.47	1	1
41	AA 2845 E	AKDP 27	10.47	10.48	1	1
42	AA 1613 AE	AKDP 27	10.48	10.49	1	1
43	AA 2506 AE	AKDP 27	10.49	10.50	1	1
44	AA 2951 E	AKDP 27	10.50	10.51	1	1
45	AA 1504 AA	AKDP 27	10.51	10.52	1	1
46	H 2509 D	AKDP 27	10.52	10.53	1	1
47	AA 1504 AE	AKDP 27	10.53	10.54	1	1
48	AA 1620 AE	AKDP 27	10.54	10.55	1	0
49	AA 1603 AE	AKDP 27	10.54	10.55	1	2
50	AA 2788 E	AKDP 27	10.56	10.57	1	1
51	AA 1568 AA	AKDP 27	10.57	10.58	1	0
52	AA 2614 AE	AKDP 27	10.57	10.58	1	1
53	AA 2950 E	AKDP 27	10.58	10.59	1	0
54	AA 2855 AD	AKDP 27	10.58	10.59	1	1
55	AA 2951 E	AKDP 27	10.59	11.01	2	3

TABEL WAKTU TUNGGU DAN HEADWAY AKDP 27 SEAT

Waktu survei = Senin, 21 Nov 2005

Jam Survei = 11.00 - 12.00 WIB

No	No Plat	Jenis	Waktu Kendaraan		Wtr (menit)	Headway (menit)
			Masuk	Keluar	Wtr Klr - Wtr Msk	Msk No 2 - Msk No 1
1	AA 2989 E	AKDP 27	11.02	11.03	1	1
2	AA 1407 CF	AKDP 27	11.03	11.04	1	2
3	AA 1570 AE	AKDP 27	11.05	11.06	1	1
4	AA 1457 AE	AKDP 27	11.06	11.07	1	0
5	AA 2842 E	AKDP 27	11.06	11.07	1	1
6	AA 2700 E	AKDP 27	11.07	11.08	1	1
7	AA 1621 AE	AKDP 27	11.08	11.09	1	1
8	AA 2606 AE	AKDP 27	11.09	11.10	1	2
9	AA 1607 AE	AKDP 27	11.11	11.12	1	1

No	No Plat	Jenis Angkutan	Waktu Kendaraan		Wtr (menit)		Headway (menit)
			Masuk	Keluar	Wtr Klr - Wtr Msk	Msk No 2 - Msk No 1	
10	AA 1622 AE	AKDP 27	11.12	11.13	1		1
11	AA 2906 E	AKDP 27	11.13	11.14	1		1
12	AA 2506 AE	AKDP 27	11.14	11.15	1		1
13	AA 1583 AE	AKDP 27	11.15	11.16	1		1
14	AA 1567 AA	AKDP 27	11.16	11.17	1		2
15	AA 1746 BF	AKDP 27	11.17	11.18	1		3
16	AA 2844 E	AKDP 27	11.19	11.22	3		2
17	AA 1620 AE	AKDP 27	11.22	11.24	2		1
18	AA 1518 BE	AKDP 27	11.24	11.25	1		1
19	AA 1474 AE	AKDP 27	11.25	11.26	1		2
20	AA 1458 AE	AKDP 27	11.26	11.27	1		2
21	AA 2953 E	AKDP 27	11.28	11.29	1		1
22	AA 2819 E	AKDP 27	11.30	11.31	1		2
23	AA 1611 AE	AKDP 27	11.31	11.32	1		2
24	AA 1916 AE	AKDP 27	11.33	11.34	1		1
25	AA 2873 E	AKDP 27	11.35	11.36	1		2
26	AA 1568 AE	AKDP 27	11.36	11.37	1		1
27	AA 1610 AE	AKDP 27	11.38	11.39	1		2
28	AA 1604 AE	AKDP 27	11.39	11.40	1		1
29	AA 1574 AE	AKDP 27	11.41	11.42	1		1
30	AA 2977 E	AKDP 27	11.42	11.43	1		1
31	AA 2902 E	AKDP 27	11.43	11.44	1		1
32	AA 2947 E	AKDP 27	11.44	11.45	1		1
33	AA 2909 E	AKDP 27	11.45	11.46	1		1
34	AA 2556 AE	AKDP 27	11.46	11.47	1		1
35	AA 1490 AE	AKDP 27	11.47	11.48	1		1
36	AA 2570 AD	AKDP 27	11.48	11.49	1		2
37	AA 1439 BF	AKDP 27	11.49	11.50	1		1
38	AA 1573 AE	AKDP 27	11.51	11.52	1		0
39	H 2844 D	AKDP 27	11.52	11.53	1		3
40	AA 2624 AF	AKDP 27	11.52	11.53	1		0
41	AA 1488 AE	AKDP 27	11.55	11.56	1		1
42	AA 1457 AE	AKDP 27	11.55	11.56	1		0
43	AA 2844 E	AKDP 27	11.56	11.57	1		0
44	AA 1408 CF	AKDP 27	11.56	11.57	1		1
45	AA 1476 AE	AKDP 27	11.56	11.57	1		0
46	AA 2855 AD	AKDP 27	11.57	11.58	1		1
47	AA 2951 E	AKDP 27	11.57	11.58	1		1
48	AA 1548 AE	AKDP 27	11.58	11.59	1		3
49	AA 1609 BF	AKDP 27	11.59	12.01	2		

TABEL WAKTU TUNGGU DAN HEADWAY AKDP 27 SEAT

Waktu survei = Senin, 21 Nov 2005

Jam Survei = 12.00 - 13.00 WIB

No	No Plat	Jenis Angkutan	Waktu Kendaraan		Wtr (menit)		Headway (menit)
			Masuk	Keluar	Wtr Klr - Wtr Msk	Msk No 2 - Msk No 1	
1	AA 2819 E	AKDP 27	12.02	12.04	2		2
2	AA 2950 E	AKDP 27	12.04	12.06	2		4
3	AA 1567 AA	AKDP 27	12.08	12.10	2		2
4	H 2509 D	AKDP 27	12.10	12.11	1		2

No	No Plat	Jenis Angkutan	Waktu Kendaraan		Wtr (menit)	Headway (menit)
			Masuk	Keluar	Wtr Klr - Wtr Msk	Msk No 2 - Msk No 1
5	H 2854 AD	AKDP 27	12.12	12.13	1	2
6	AA 1568 AA	AKDP 27	12.14	12.15	1	2
7	AA 1611 AE	AKDP 27	12.16	12.18	2	2
8	AA 2878 AE	AKDP 27	12.18	12.19	1	1
9	AA 1619 AE	AKDP 27	12.19	12.20	1	1
10	AA 2623 AE	AKDP 27	12.20	12.21	1	1
11	AA 1610 AE	AKDP 27	12.21	12.22	1	1
12	AA 1449 AE	AKDP 27	12.22	12.23	1	2
13	AA 1604 AE	AKDP 27	12.24	12.25	1	1
14	AA 2947 AE	AKDP 27	12.25	12.26	1	1
15	AA 2902 E	AKDP 27	12.26	12.27	1	1
16	AA 2973 E	AKDP 27	12.27	12.28	1	1
17	AA 2909 E	AKDP 27	12.28	12.29	1	1
18	AA 2989 AE	AKDP 27	12.29	12.31	2	2
19	AA 2565 AF	AKDP 27	12.31	12.32	1	1
20	AA 1421 AE	AKDP 27	12.32	12.33	1	2
21	AA 1407 AE	AKDP 27	12.34	12.35	1	1
22	AA 1571 AE	AKDP 27	12.35	12.36	1	2
23	AA 2841 AA	AKDP 27	12.37	12.39	2	2
24	AA 2845 E	AKDP 27	12.39	12.40	1	1
25	AA 1607 AE	AKDP 27	12.40	12.41	1	2
26	AA 1407 CF	AKDP 27	12.42	12.44	2	3
27	AA 1458 AE	AKDP 27	12.45	12.47	2	2
28	AA 2842 E	AKDP 27	12.47	12.49	2	3
29	AA 1570 AE	AKDP 27	12.50	12.51	1	2
30	AA 2700 E	AKDP 27	12.52	12.53	1	1
31	AA 1622 AF	AKDP 27	12.53	12.54	1	2
32	AA 1607 AE	AKDP 27	12.55	12.57	2	2
33	AA 2788 E	AKDP 27	12.57	12.58	1	1
34	AA 1504 AE	AKDP 27	12.58	12.59	1	1
35	AA 1621 AE	AKDP 27	12.59	13.01	2	2

TABEL WAKTU TUNGGU DAN HEADWAY AKDP 27 SEAT

Waktu survei = Senin, 21 Nov 2005

Jam Survei = 13.00 -14.00 WIB

No	No Plat	Jenis Angkutan	Waktu Kendaraan		Wtr (menit)	Headway (menit)
			Masuk	Keluar	Wtr Klr - Wtr Msk	Msk No 2 - Msk No 1
1	AA 2873 AE	AKDP 27	13.01	13.02	1	2
2	AA 1573 AE	AKDP 27	13.03	13.04	1	1
3	AA 1574 AE	AKDP 27	13.04	13.05	1	1
4	AA 2624 AE	AKDP 27	13.05	13.06	1	1
5	AA 2947 E	AKDP 27	13.06	13.08	2	2
6	AA 1604 E	AKDP 27	13.08	13.09	1	1
7	H 2844 AD	AKDP 27	13.09	13.10	1	0
8	AA 1468 AE	AKDP 27	13.09	13.10	1	2
9	AA 1516 AE	AKDP 27	13.11	13.12	1	2
10	AA 1457 AE	AKDP 27	13.13	13.14	1	1
11	AA 1475 AE	AKDP 27	13.14	13.15	1	2
12	AA 2844 AE	AKDP 27	13.16	13.17	1	3
13	AA 2702 AE	AKDP 27	13.19	13.20	1	1

No	No Plat	Jenis Angkutan	Waktu Kendaraan		Wtr (menit)		Headway (menit)
			Masuk	Keluar	Wtr Klr - Wtr Msk	Msk No 2 - Msk No 1	
14	AA 1407 AB	AKDP 27	13.20	13.23	3		2
15	H 2855 AD	AKDP 27	13.22	13.23	1		1
16	AA 1417 AE	AKDP 27	13.23	13.24	1		1
17	AA 1570 AE	AKDP 27	13.24	13.25	1		2
18	AA 1567 AE	AKDP 27	13.26	13.27	1		2
19	AA 1504 AE	AKDP 27	13.28	13.29	1		2
20	AA 1417 AE	AKDP 27	13.30	13.31	1		1
21	AA 1583 E	AKDP 27	13.31	13.32	1		2
22	AA 1620 AE	AKDP 27	13.33	13.34	1		1
23	AA 1474 AE	AKDP 27	13.34	13.35	1		1
24	AA 2593 AE	AKDP 27	13.35	13.36	1		2
25	AA 1611 AE	AKDP 27	13.37	13.38	1		1
26	AA 1457 AE	AKDP 27	13.38	13.39	1		1
27	AA 1564 AE	AKDP 27	13.39	13.40	1		1
28	AA 2700 E	AKDP 27	13.40	13.41	1		1
29	AA 1507 AE	AKDP 27	13.41	13.42	1		0
30	AA 2951 AE	AKDP 27	13.41	13.42	1		1
31	AA 1622 AE	AKDP 27	13.42	13.43	1		0
32	AA 1607 AE	AKDP 27	13.42	13.43	1		1
33	AA 1606 AE	AKDP 27	13.43	13.44	1		1
34	AA 1583 AE	AKDP 27	13.44	13.45	1		0
35	AA 2788 E	AKDP 27	13.44	13.45	1		1
36	AA 1621 E	AKDP 27	13.45	13.46	1		1
37	AA 2902 AE	AKDP 27	13.46	13.47	1		0
38	AA 1504 AA	AKDP 27	13.46	13.47	1		2
39	AA 2509 E	AKDP 27	13.48	13.50	2		2
40	AA 1568 AA	AKDP 27	13.50	13.51	1		2
41	AA 2854 AE	AKDP 27	13.52	13.53	1		1
42	AA 1611 AE	AKDP 27	13.53	13.54	1		1
43	AA 1486 BB	AKDP 27	13.54	13.56	2		1
44	AA 2787 CA	AKDP 27	13.55	13.57	2		2
45	AA 2570 AE	AKDP 27	13.57	13.58	1		1
46	AA 1610 AE	AKDP 27	13.58	13.59	1		1
47	AA 1490 AE	AKDP 27	13.59	14.01	2		2

TABEL WAKTU TUNGGU DAN HEADWAY AKDP 27 SEAT

Waktu survei = Senin, 21 Nov 2005

Jam Survei = 14.00 - 15.00 WIB

No	No Plat	Jenis Angkutan	Waktu Kendaraan		Wtr (menit)		Headway (menit)
			Masuk	Keluar	Wtr Klr - Wtr Msk	Msk No 2 - Msk No 1	
1	AA 2873 CF	AKDP 27	14.01	14.02	1		2
2	AA 1474 AE	AKDP 27	14.03	14.04	1		1
3	AA 1746 CF	AKDP 27	14.04	14.05	1		1
4	AA 1610 AE	AKDP 27	14.05	14.06	1		1
5	AA 1490 AE	AKDP 27	14.06	14.07	1		1
6	AA 2593 AE	AKDP 27	14.07	14.08	1		1
7	AA 1574 AE	AKDP 27	14.08	14.10	2		3
8	AA 1462 AE	AKDP 27	14.11	14.12	1		1
9	AA 2627 AE	AKDP 27	14.12	14.13	1		1
10	AA 2901 E	AKDP 27	14.13	14.14	1		1

No	No Plat	Jenis Angkutan	Waktu Kendaraan		Wtr (menit)		Headway (menit)
			Masuk	Keluar	Wtr Klr - Wtr Msk	Msk No 2 - Msk No 1	
11	AA 2971 E	AKDP 27	14.14	14.15	1	1	
12	AA 2901 E	AKDP 27	14.15	14.16	1	1	
13	AA 2718 E	AKDP 27	14.16	14.17	1	2	
14	AA 1604 AE	AKDP 27	14.18	14.19	1	2	
15	AA 1421 AE	AKDP 27	14.20	14.22	2	2	
16	AA 2947 AE	AKDP 27	14.22	14.23	1	2	
17	AA 1407 CF	AKDP 27	14.24	14.25	1	1	
18	AA 1421 AE	AKDP 27	14.25	14.26	1	2	
19	AA 2989 E	AKDP 27	14.27	14.28	1	1	
20	AA 2565 AE	AKDP 27	14.28	14.29	1	1	
21	AA 2841 E	AKDP 27	14.29	14.30	1	2	
22	AA 2855 AE	AKDP 27	14.31	14.32	1	0	
23	AA 2845 E	AKDP 27	14.31	14.32	1	1	
24	AA 2845 AE	AKDP 27	14.32	14.33	1	1	
25	AA 2506 AE	AKDP 27	14.33	14.35	2	1	
26	AA 2959 E	AKDP 27	14.34	14.36	2	1	
27	AA 2844 AE	AKDP 27	14.35	14.36	1	1	
28	AA 1606 AE	AKDP 27	14.36	14.38	2	3	
29	AA 2951 AE	AKDP 27	14.39	14.50	11	11	
30	AA 1476 AE	AKDP 27	14.50	14.51	1	1	
31	AA 1583 AE	AKDP 27	14.51	14.52	1	1	
32	AA 1620 AE	AKDP 27	14.52	14.53	1	1	
33	AA 1408 CF	AKDP 27	14.53	14.54	1	0	
34	AA 1417 AE	AKDP 27	14.53	14.54	1	1	
35	AA 1567 AE	AKDP 27	14.54	14.55	1	0	
36	AA 2525 CA	AKDP 27	14.54	14.55	1	1	
37	AA 1504 AE	AKDP 27	14.55	14.56	1	0	
38	AA 1455 AE	AKDP 27	14.55	14.56	1	1	
39	AA 2615 AE	AKDP 27	14.56	14.57	1	0	
40	AA 1619 AE	AKDP 27	14.56	14.57	1	1	
41	AA 1611 AE	AKDP 27	14.57	14.58	1	0	
42	AA 2718 AE	AKDP 27	14.57	14.58	1	1	
43	AA 1564 AE	AKDP 27	14.58	14.59	1	1	
44	AA 1749 AE	AKDP 27	14.59	15.01	2	2	

TABEL WAKTU TUNGGU DAN HEADWAY AKDP 27 SEAT

Waktu survei = Senin, 21 Nov 2005

Jam Survei = 15.00 -16.00 WIB

No	No Plat	Jenis Angkutan	Waktu Kendaraan		Wtr (menit)		Headway (menit)
			Masuk	Keluar	Wtr Klr - Wtr Msk	Msk No 2 - Msk No 1	
1	AA 1406 CF	AKDP 27	15.01	15.02	1	1	
2	AA 2844 E	AKDP 27	15.02	15.03	1	2	
3	AA 2614 AE	AKDP 27	15.04	15.06	2	3	
4	AA 2565 AE	AKDP 27	15.07	15.10	3	4	
5	AA 1420 AE	AKDP 27	15.11	15.12	1	2	
6	AA 1569 AE	AKDP 27	15.13	15.14	1	2	
7	AA 1546 AE	AKDP 27	15.15	15.16	1	2	
8	AA 1487 AE	AKDP 27	15.17	15.19	2	1	
9	AA 2625 AE	AKDP 27	15.18	15.19	1	1	
10	AA 2841 AE	AKDP 27	15.19	15.20	1	2	

No	No Plat	Jenis Angkutan	Waktu Kendaraan		Wtr (menit)	Headway (menit)
			Masuk	Keluar	Wtr Klir - Wtr Msk	Msk No 2 - Msk No 1
11	AA 1609 BF	AKDP 27	15.21	15.22	1	2
12	AA 1619 AE	AKDP 27	15.23	15.25	2	3
13	AA 2623 AE	AKDP 27	15.26	15.27	1	3
14	AA 1610 AE	AKDP 27	15.29	15.31	2	2
15	AA 1449 AE	AKDP 27	15.31	15.32	1	2
16	AA 1604 AE	AKDP 27	15.33	15.34	1	2
17	AA 2947 AE	AKDP 27	15.35	15.36	1	2
18	AA 2902 E	AKDP 27	15.37	15.39	2	2
19	AA 2973 E	AKDP 27	15.39	15.41	2	2
20	AA 2909 E	AKDP 27	15.41	15.42	1	1
21	AA 2989 AE	AKDP 27	15.42	15.43	1	1
22	AA 1570 AE	AKDP 27	15.43	15.46	3	4
23	AA 1574 AE	AKDP 27	15.47	15.49	2	3
24	AA 2624 AE	AKDP 27	15.50	15.53	3	3
25	AA 2947 E	AKDP 27	15.53	15.54	1	1
26	AA 1604 E	AKDP 27	15.54	15.56	2	3
27	AA 2593 AE	AKDP 27	15.57	15.59	2	2
28	AA 1611 AE	AKDP 27	15.59	16.01	2	0
29	AA 2878 AE	AKDP 27	15.59	16.02	3	6

TABEL WAKTU TUNGGU DAN HEADWAY AKDP 27 SEAT

Waktu survei = Senin, 21 Nov 2005

Jam Survei = 16.00 - 17.00 WIB

No	No Plat	Jenis Angkutan	Waktu Kendaraan		Wtr (menit)	Headway (menit)
			Masuk	Keluar	Wtr Klir - Wtr Msk	Msk No 2 - Msk No 1
1	AA 2873 AE	AKDP 27	16.05	16.07	2	5
2	AA 1573 AE	AKDP 27	16.10	16.15	5	8
3	AA 1569 AE	AKDP 27	16.18	16.25	7	11
4	AA 2947 AE	AKDP 27	16.29	16.37	8	10
5	AA 2989 AE	AKDP 27	16.39	16.43	4	7
6	AA 2565 AF	AKDP 27	16.46	16.55	9	9
7	AA 1563 AE	AKDP 27	16.55	16.58	3	4
8	AA 2902 E	AKDP 27	16.59	17.01	2	0
9	AA 1603 AE	AKDP 27	16.59	17.01	2	6

TABEL WAKTU TUNGGU DAN HEADWAY AKDP 27 SEAT

Waktu survei = Senin, 21 Nov 2005

Jam Survei = 17.00 - 18.00 WIB

No	No Plat	Jenis Angkutan	Waktu Kendaraan		Wtr (menit)	Headway (menit)
			Masuk	Keluar	Wtr Klir - Wtr Msk	Msk No 2 - Msk No 1
1	AA 1567 AA	AKDP 27	17.05	17.09	4	7
2	AA 1746 BF	AKDP 27	17.12	17.22	10	13
3	AA 2844 E	AKDP 27	17.25	17.29	4	5
4	AA 1620 AE	AKDP 27	17.30	17.38	8	9
5	AA 2989 E	AKDP 27	17.39	17.40	1	2
6	AA 2565 AE	AKDP 27	17.41	17.46	5	6
7	AA 2841 E	AKDP 27	17.47	17.49	2	3
8	AA 2855 AE	AKDP 27	17.50	17.55	5	6
9	AA 2845 E	AKDP 27	17.56	17.58	2	3
10	AA 1457 AE	AKDP 27	17.59	18.01	2	0

TABEL WAKTU TUNGGU DAN HEADWAY AKDP 16 SEAT

Waktu survei = Senin, 21 Nov 2005

Jam Survei = 06.00 -07.00 WIB

No	No Plat	Jenis Angkutan	Waktu Kendaraan		Wtr (menit) Wtr Klr - Wtr Msk	Headway (menit) Msk No 2 - Msk No 1
			Masuk	Keluar		
1	AA 2579 AE	AKDP 16	6.05	6.08	3	4
2	AA 2771 BA	AKDP 16	6.09	6.11	2	2
3	AA 2990 CE	AKDP 16	6.11	6.15	4	6
4	AA 2634 E	AKDP 16	6.17	6.19	2	2
5	AA 2948 AE	AKDP 16	6.19	6.20	1	3
6	AA 2531 AB	AKDP 16	6.22	6.23	1	1
7	AA 1595 BB	AKDP 16	6.23	6.24	1	1
8	AA 2912 A	AKDP 16	6.24	6.25	1	1
9	AA 1462 AE	AKDP 16	6.25	6.26	1	1
10	AA 2913 AE	AKDP 16	6.26	6.27	1	2
11	AA 1614 AE	AKDP 16	6.28	6.30	2	3
12	AA 1422 AE	AKDP 16	6.31	6.32	1	1
13	AA 1561 BD	AKDP 16	6.32	6.33	1	1
14	AA 1505 BB	AKDP 16	6.33	6.35	2	2
15	AA 2976 AE	AKDP 16	6.35	6.37	2	3
16	AA 1456 BF	AKDP 16	6.38	6.39	1	1
17	AA 1530 AE	AKDP 16	6.39	6.40	1	0
18	AA 1565 AE	AKDP 16	6.39	6.40	1	1
19	AA 2994 E	AKDP 16	6.40	6.41	1	2
20	AA 1554 AA	AKDP 16	6.42	6.43	1	2
21	AA 2658 B	AKDP 16	6.44	6.45	1	2
22	AA 2516 BB	AKDP 16	6.46	6.48	2	3
23	AA 1526 BF	AKDP 16	6.49	6.52	3	3
24	AA 1555 AA	AKDP 16	6.52	6.54	2	3
25	AA 1503 AE	AKDP 16	6.55	6.58	3	3
26	AA 1539 AE	AKDP 27	6.58	7.03	5	3

TABEL WAKTU TUNGGU DAN HEADWAY AKDP 16 SEAT

Waktu survei = Senin, 21 Nov 2005

Jam Survei = 07.00 -08.00 WIB

No	No Plat	Jenis Angkutan	Waktu Kendaraan		Wtr (menit) Wtr Klr - Wtr Msk	Headway (menit) Msk No 2 - Msk No 1
			Masuk	Keluar		
1	AA 1566 BB	AKDP 16	7.01	7.03	2	2
2	AA 2531 E	AKDP 16	7.03	7.05	2	2
3	AA 1739 AA	AKDP 16	7.05	7.07	2	2
4	AA 1236 AE	AKDP 16	7.07	7.08	1	1
5	AA 2948 E	AKDP 16	7.08	7.09	1	1
6	AA 1440 AE	AKDP 16	7.09	7.10	1	1
7	AA 2942 E	AKDP 16	7.10	7.11	1	0
8	AA 1492 AE	AKDP 16	7.10	7.12	2	1
9	AA 2990 E	AKDP 16	7.11	7.12	1	2
10	AA 1628 AE	AKDP 16	7.13	7.14	1	1
11	AA 1509 BB	AKDP 16	7.14	7.16	2	2
12	AA 2092 E	AKDP 16	7.16	7.18	2	3
13	AA 2865 E	AKDP 16	7.19	7.20	1	1
14	AA 2968 E	AKDP 16	7.20	7.22	2	2
15	AA 2958 E	AKDP 16	7.22	7.25	3	3
16	AA 1428 AE	AKDP 16	7.25	7.27	2	3

No	No Plat	Jenis	Waktu Kendaraan		Wtr (menit)	Headway (menit)
		Angkutan	Masuk	Keluar	Wtr Klir - Wtr Msk	Msk No 2 - Msk No 1
17	AA 2531 AB	AKDP 16	7.28	7.29	1	1
18	AA 2579 BA	AKDP 16	7.29	7.31	2	3
19	AA 1618 AE	AKDP 16	7.32	7.33	1	2
20	AA 1516 AE	AKDP 16	7.34	7.35	1	1
21	AA 1556 AE	AKDP 16	7.35	7.36	1	2
22	AA 2978 E	AKDP 16	7.37	7.39	2	2
23	AA 1408 AE	AKDP 16	7.39	7.40	1	1
24	AA 2912 E	AKDP 16	7.40	7.41	1	1
25	AA 2859 AB	AKDP 16	7.41	7.43	2	2
26	AA 1453 AE	AKDP 16	7.43	7.44	1	1
27	AA 1522 AE	AKDP 16	7.44	7.45	1	1
28	AA 1422 E	AKDP 16	7.45	7.47	2	2
29	AA 1475 AE	AKDP 16	7.47	7.49	2	2
30	AA 1628 AE	AKDP 16	7.49	7.50	1	1
31	AA 2758 CA	AKDP 16	7.50	7.52	2	2
32	AA 1505 BB	AKDP 16	7.52	7.53	1	2
33	AA 2996 AE	AKDP 16	7.54	7.55	1	1
34	AA 2615 AB	AKDP 16	7.55	7.56	1	2
35	AA 2522 BA	AKDP 16	7.57	7.58	1	0
36	AA 2865 E	AKDP 16	7.57	7.58	1	1
37	AA 2988 E	AKDP 16	7.58	7.59	1	1
38	AA 1593 BB	AKDP 16	7.59	8.00	1	2

TABEL WAKTU TUNGGU DAN HEADWAY AKDP 16 SEAT

Waktu survei = Senin, 21 Nov 2005

Jam Survei = 08.00 -09.00 WIB

No	No Plat	Jenis	Waktu Kendaraan		Wtr (menit)	Headway (menit)
		Angkutan	Masuk	Keluar	Wtr Klir - Wtr Msk	Msk No 2 - Msk No 1
1	AA 1554 AA	AKDP 16	8.01	8.02	1	1
2	AA 2968 E	AKDP 16	8.02	8.04	2	2
3	AA 2989 E	AKDP 16	8.04	8.05	1	1
4	AA 2911 E	AKDP 16	8.05	8.06	1	2
5	AA 2910 E	AKDP 16	8.07	8.08	1	2
6	AA 2667 E	AKDP 16	8.09	8.10	1	1
7	AA 2090 E	AKDP 16	8.10	8.11	1	1
8	AA 2517 BA	AKDP 16	8.11	8.12	1	2
9	AA 1400 AE	AKDP 16	8.13	8.14	1	1
10	AA 2961 E	AKDP 16	8.14	8.15	1	2
11	AA 1486 AE	AKDP 16	8.16	8.17	1	0
12	AA 2976 E	AKDP 16	8.16	8.17	1	1
13	AA 2994 E	AKDP 16	8.17	8.19	2	1
14	AA 1526 BF	AKDP 16	8.18	8.19	1	0
15	AA 1455 AE	AKDP 16	8.18	8.19	1	1
16	AA 1566 BB	AKDP 16	8.19	8.20	1	1
17	AA 1419 AE	AKDP 16	8.20	8.21	1	1
18	AA 1579 AE	AKDP 16	8.21	8.22	1	1
19	AA 2987 E	AKDP 16	8.22	8.23	1	1
20	AA 1422 AE	AKDP 16	8.23	8.24	1	1
21	AA 2993 E	AKDP 16	8.24	8.25	1	1
22	AA 2969 E	AKDP 16	8.25	8.26	1	3

No	No Plat	Jenis Angkutan	Waktu Kendaraan		Wtr (menit)	Headway (menit)
			Masuk	Keluar	Wtr Klr - Wtr Msk	Msk No 2 - Msk No 1
23	AA 2751 C	AKDP 16	8.28	8.29	1	1
24	AA 1906 AE	AKDP 16	8.29	8.31	2	2
25	AA 1540 AE	AKDP 16	8.31	8.32	1	1
26	AA 2994 E	AKDP 16	8.32	8.33	1	2
27	AA 1523 AE	AKDP 16	8.34	8.35	1	1
28	AA 1400 AE	AKDP 16	8.35	8.36	1	2
29	AA 1535 AE	AKDP 16	8.37	8.38	1	1
30	AA 1421 AA	AKDP 16	8.38	8.39	1	1
31	AA 2998 E	AKDP 16	8.39	8.41	2	0
32	AA 1590 AE	AKDP 16	8.39	8.40	1	1
33	AA 2658 AE	AKDP 16	8.40	8.41	1	2
34	AA 1615 AE	AKDP 16	8.42	8.45	3	4
35	AA 2758 CA	AKDP 16	8.46	8.47	1	2
36	AA 1495 AE	AKDP 16	8.48	8.50	2	3
37	AA 1475 AE	AKDP 16	8.51	8.52	1	2
38	AA 1526 BF	AKDP 16	8.53	8.54	1	2
39	AA 2910 E	AKDP 16	8.55	8.57	2	2
40	AA 2987 E	AKDP 16	8.57	8.58	1	1
41	AA 1505 BB	AKDP 16	8.58	8.59	1	3

TABEL WAKTU TUNGGU DAN HEADWAY AKDP 16 SEAT

Waktu survei = Senin, 21 Nov 2005

Jam Survei = 09.00 - 10.00 WIB

No	No Plat	Jenis Angkutan	Waktu Kendaraan		Wtr (menit)	Headway (menit)
			Masuk	Keluar	Wtr Klr - Wtr Msk	Msk No 2 - Msk No 1
1	AA 2756 CA	AKDP 16	9.01	9.02	1	1
2	AA 2911 E	AKDP 16	9.02	9.03	1	2
3	AA 1585 BB	AKDP 16	9.04	9.05	1	1
4	AA 1539 E	AKDP 16	9.05	9.06	1	0
5	AA 2859 AE	AKDP 16	9.05	9.06	1	1
6	AA 2865 E	AKDP 16	9.06	9.07	1	2
7	A 2529 AB	AKDP 16	9.08	9.09	1	2
8	AA 1623 E	AKDP 16	9.10	9.12	2	2
9	AA 1588 E	AKDP 16	9.12	9.13	1	0
10	AA 1566 BB	AKDP 16	9.12	9.14	2	1
11	AA 1462 AE	AKDP 16	9.13	9.14	1	1
12	AA 1469 AE	AKDP 16	9.14	9.15	1	1
13	AA 2967 E	AKDP 16	9.15	9.16	1	2
14	AA 2990 E	AKDP 16	9.17	9.18	1	2
15	AA 1582 AE	AKDP 16	9.19	9.20	1	1
16	AA 1483 BF	AKDP 16	9.20	9.21	1	1
17	AA 1624 AE	AKDP 16	9.21	9.22	1	1
18	AA 2948 E	AKDP 16	9.22	9.23	1	1
19	AA 1416 AE	AKDP 16	9.23	9.24	1	1
20	AA 1479 AE	AKDP 16	9.24	9.25	1	1
21	AA 2796 E	AKDP 16	9.25	9.26	1	1
22	AA 1517 AE	AKDP 16	9.26	9.27	1	2
23	AA 1456 AE	AKDP 16	9.28	9.29	1	1
24	AA 1513 AE	AKDP 16	9.29	9.30	1	1
25	AA 2988 E	AKDP 16	9.30	9.31	1	1

No	No Plat	Jenis Angkutan	Waktu Kendaraan		Wtr (menit)		Headway (menit)
			Masuk	Keluar	Wtr Klr - Wtr Msk	Msk No 2 - Msk No 1	
26	AA 2516 BA	AKDP 16	9.31	9.32	1		1
27	AA 2790 AA	AKDP 16	9.32	9.33	1		1
28	AA 1415 AA	AKDP 16	9.33	9.35	2		3
29	AA 1475 AE	AKDP 16	9.36	9.37	1		0
30	AA 1462 AE	AKDP 16	9.36	9.38	2		2
31	AA 2787 CA	AKDP 16	9.38	9.39	1		1
32	AA 2969 E	AKDP 16	9.39	9.41	2		2
33	AA 2658 AB	AKDP 16	9.41	9.42	1		1
34	AA 1422 AE	AKDP 16	9.42	9.43	1		1
35	AA 2752 CA	AKDP 16	9.43	9.44	1		1
36	AA 2757 CA	AKDP 16	9.44	9.45	1		1
37	AA 2989 E	AKDP 16	9.45	9.47	2		2
38	AA 1404 BB	AKDP 16	9.47	9.48	1		0
39	AA 2960 E	AKDP 16	9.47	9.48	1		1
40	AA 2943 E	AKDP 16	9.48	9.49	1		1
41	AA 2959 E	AKDP 16	9.49	9.51	2		2
42	AA 2988 E	AKDP 16	9.51	9.52	1		0
43	AA 1565 AE	AKDP 16	9.51	9.52	1		0
44	AA 1552 BB	AKDP 16	9.51	9.53	2		2
45	AA 1526 BF	AKDP 16	9.53	9.54	1		1
46	AA 1421 AA	AKDP 16	9.54	9.55	1		1
47	AA 1416 E	AKDP 16	9.55	9.56	1		1
48	AA 1628 AE	AKDP 16	9.56	9.57	1		1
49	AA 1590 AE	AKDP 16	9.57	9.58	1		1
50	AA 2987 E	AKDP 16	9.58	9.59	1		1
51	AA 2502 A	AKDP 16	9.59	10.01	2		3

TABEL WAKTU TUNGGU DAN HEADWAY AKDP 16 SEAT

Waktu survei = Senin, 21 Nov 2005

Jam Survei = 10.00 - 11.00 WIB

No	No Plat	Jenis Angkutan	Waktu Kendaraan		Wtr (menit)		Headway (menit)
			Masuk	Keluar	Wtr Klr - Wtr Msk	Msk No 2 - Msk No 1	
1	AA 1627 AE	AKDP 16	10.02	10.03	1		2
2	AA 1509 BB	AKDP 16	10.04	10.05	1		1
3	AA 2942 E	AKDP 16	10.05	10.06	1		2
4	AA 2912 E	AKDP 16	10.07	10.08	1		1
5	AA 2627 E	AKDP 16	10.08	10.09	1		1
6	AA 2608 E	AKDP 16	10.09	10.12	3		3
7	AA 2502 A	AKDP 16	10.12	10.13	1		0
8	AA 1591 AE	AKDP 16	10.12	10.13	1		1
9	AA 1590 AE	AKDP 16	10.13	10.14	1		1
10	AA 2793 E	AKDP 16	10.14	10.15	1		1
11	AA 2771 BA	AKDP 16	10.15	10.16	1		1
12	AA 2968 E	AKDP 16	10.16	10.17	1		1
13	AA 1503 AE	AKDP 16	10.17	10.18	1		1
14	AA 1554 AA	AKDP 16	10.18	10.19	1		1
15	AA 2980 AE	AKDP 16	10.19	10.21	2		2
16	AA 1555 AA	AKDP 16	10.21	10.22	1		1
17	AA 2865 E	AKDP 16	10.22	10.23	1		1
18	AA 2968 E	AKDP 16	10.23	10.24	1		1

No	No Plat	Jenis Angkutan	Waktu Kendaraan		Wtr (menit)		Headway (menit)
			Masuk	Keluar	Wtr Klr - Wtr Msk	Msk No 2 - Msk No 1	
19	AA 2958 E	AKDP 16	10.24	10.26	2		2
20	AA 1428 AE	AKDP 16	10.26	10.27	1		1
21	AA 1554 AA	AKDP 16	10.27	10.28	1		1
22	AA 2658 B	AKDP 16	10.28	10.29	1		0
23	AA 2516 BB	AKDP 16	10.28	10.29	1		1
24	AA 1526 BF	AKDP 16	10.29	10.30	1		2
25	AA 1555 AA	AKDP 16	10.31	10.32	1		2
26	AA 1503 AE	AKDP 16	10.33	10.35	2		1
27	AA 1539 AE	AKDP 16	10.34	10.35	1		2
28	AA 1475 AE	AKDP 16	10.36	10.37	1		1
29	AA 1618 AE	AKDP 16	10.37	10.38	1		2
30	AA 2517 BA	AKDP 16	10.39	10.40	1		2
31	AA 2987 E	AKDP 16	10.41	10.42	1		1
32	AA 2933 E	AKDP 16	10.42	10.44	2		3
33	AA 1511 AE	AKDP 16	10.45	10.46	1		2
34	AA 2995 E	AKDP 16	10.47	10.48	1		0
35	AA 1432 AE	AKDP 16	10.47	10.48	1		1
36	AA 1473 AE	AKDP 16	10.48	10.49	1		0
37	AA 2855 AB	AKDP 16	10.48	10.49	1		1
38	AA 2755 CA	AKDP 16	10.49	10.51	2		2
39	AA 1401 AE	AKDP 16	10.51	10.53	2		0
40	AA 1628 AE	AKDP 16	10.51	10.52	1		3
41	AA 1595 BB	AKDP 16	10.54	10.55	1		1
42	AA 1585 BB	AKDP 16	10.55	10.56	1		1
43	AA 2948 E	AKDP 16	10.56	10.57	1		1
44	AA 2502 E	AKDP 16	10.57	10.58	1		0
45	AA 1739 AA	AKDP 16	10.57	10.58	1		1
46	AA 1663 AE	AKDP 16	10.58	10.59	1		0
47	AA 2912 E	AKDP 16	10.58	10.59	1		3

TABEL WAKTU TUNGGU DAN HEADWAY AKDP 16 SEAT

Waktu survei = Senin, 21 Nov 2005

Jam Survei = 11.00 - 12.00 WIB

No	No Plat	Jenis Angkutan	Waktu Kendaraan		Wtr (menit)		Headway (menit)
			Masuk	Keluar	Wtr Klr - Wtr Msk	Msk No 2 - Msk No 1	
1	AA 1566 BB	AKDP 16	11.01	11.02	1		1
2	AA 2531 E	AKDP 16	11.02	11.04	2		3
3	AA 1739 AA	AKDP 16	11.05	11.06	1		2
4	AA 1556 AE	AKDP 16	11.07	11.08	1		1
5	AA 2948 E	AKDP 16	11.08	11.10	2		0
6	AA 1440 AE	AKDP 16	11.08	11.10	2		2
7	AA 2942 E	AKDP 16	11.10	11.12	2		2
8	AA 1492 AE	AKDP 16	11.12	11.13	1		1
9	AA 2990 E	AKDP 16	11.13	11.14	1		2
10	AA 1628 AE	AKDP 16	11.15	11.16	1		2
11	AA 1509 BB	AKDP 16	11.17	11.18	1		1
12	AA 1473 AE	AKDP 16	11.18	11.19	1		1
13	AA 2518 BB	AKDP 16	11.19	11.20	1		2
14	AA 1463 AE	AKDP 16	11.21	11.22	1		2
15	AA 1428 AE	AKDP 16	11.23	11.24	1		2

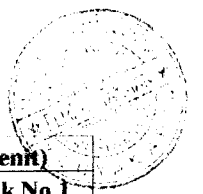

No	No Plat	Jenis Angkutan	Waktu Kendaraan		Wtr (menit)		Headway (menit) Msk No 2 - Msk No 1
			Masuk	Keluar	Wtr Klr - Wtr Msk		
16	AA 1447 AE	AKDP 16	11.25	11.26	1	2	
17	AA 1503 AE	AKDP 16	11.27	11.29	2	2	
18	AA 2987 E	AKDP 16	11.29	11.30	1	2	
19	AA 1426 AE	AKDP 16	11.31	11.32	1	1	
20	AA 2911 AE	AKDP 16	11.32	11.34	2	2	
21	AA 2890 E	AKDP 16	11.34	11.36	2	3	
22	AA 1624 AE	AKDP 16	11.37	11.38	1	1	
23	AA 1591 AE	AKDP 16	11.38	11.39	1	1	
24	AA 1466 AE	AKDP 16	11.39	11.41	2	2	
25	AA 1419 AE	AKDP 16	11.41	11.42	1	1	
26	AA 2752 CA	AKDP 16	11.42	11.43	1	1	
27	AA 1585 BB	AKDP 16	11.43	11.45	2	2	
28	AA 2988 E	AKDP 16	11.45	11.46	1	1	
29	AA 2958 E	AKDP 16	11.46	11.47	1	2	
30	AA 2980 E	AKDP 16	11.48	11.51	3	3	
31	AA 2910 E	AKDP 16	11.51	11.52	1	1	
32	AA 1421 AA	AKDP 16	11.52	11.53	1	1	
33	AA 2756 CA	AKDP 16	11.53	11.54	1	1	
34	AA 1522 AE	AKDP 16	11.54	11.55	1	1	
35	AA 2855 AB	AKDP 16	11.55	11.56	1	1	
36	AA 2959 E	AKDP 16	11.56	11.57	1	1	
37	AA 1618 AE	AKDP 16	11.57	11.59	2	2	
38	AA 1509 BB	AKDP 16	11.59	12.01	2	3	

TABEL WAKTU TUNGGU DAN HEADWAY AKDP 16 SEAT

Waktu survei = Senin, 21 Nov 2005

Jam Survei = 12.00 - 13.00 WIB

No	No Plat	Jenis Angkutan	Waktu Kendaraan		Wtr (menit)		Headway (menit) Msk No 2 - Msk No 1
			Masuk	Keluar	Wtr Klr - Wtr Msk		
1	AA 1739 AA	AKDP 16	12.02	12.03	1	1	
2	AA 1485 BB	AKDP 16	12.03	12.04	1	1	
3	AA 1492 AE	AKDP 16	12.04	12.05	1	2	
4	AA 1622 AE	AKDP 16	12.06	12.08	2	2	
5	AA 2865 E	AKDP 16	12.08	12.09	1	1	
6	AA 2658 AB	AKDP 16	12.09	12.10	1	1	
7	AA 2859 E	AKDP 16	12.10	12.12	2	2	
8	AA 1429 E	AKDP 16	12.12	12.13	1	1	
9	AA 4812 AE	AKDP 16	12.13	12.14	1	1	
10	AA 1626 AA	AKDP 16	12.14	12.15	1	1	
11	AA 2516 BB	AKDP 16	12.15	12.16	1	2	
12	AA 2531 AB	AKDP 16	12.17	12.18	1	2	
13	AA 2976 E	AKDP 16	12.19	12.20	1	1	
14	AA 2634 E	AKDP 16	12.20	12.21	1	0	
15	AA 1526 DF	AKDP 16	12.20	12.23	3	3	
16	AA 2959 E	AKDP 16	12.23	12.24	1	1	
17	AA 2968 E	AKDP 16	12.24	12.26	2	2	
18	AA 1485 BB	AKDP 16	12.26	12.27	1	2	
19	AA 2961 E	AKDP 16	12.28	12.29	1	1	
20	AA 1595 BB	AKDP 16	12.29	12.30	1	2	
21	AA 2771 BA	AKDP 16	12.31	12.33	2	3	

No	No Plat	Jenis	Waktu Kendaraan		Wtr (menit)		Headway (menit)
		Angkutan	Masuk	Keluar	Wtr Klr - Wtr Msk	Msk No 2 - Msk No 1	
22	AA 2517 BA	AKDP 16	12.34	12.35	1	0	
23	AA 1418 AE	AKDP 16	12.34	12.35	1	1	
24	AA 1554 AA	AKDP 16	12.35	12.36	1	1	
25	AA 2819 E	AKDP 16	12.36	12.37	1	1	
26	AA 2865 E	AKDP 16	12.37	12.38	1	1	
27	AA 1402 AE	AKDP 16	12.38	12.39	1	1	
28	AA 1516 AE	AKDP 16	12.39	12.40	1	2	
29	AA 2948 AE	AKDP 16	12.41	12.42	1	1	
30	AA 2868 E	AKDP 16	12.42	12.43	1	2	
31	AA 1627 AA	AKDP 16	12.44	12.46	2	1	
32	AA 2756 CA	AKDP 16	12.45	12.46	1	0	
33	AA 1483 BB	AKDP 16	12.45	12.46	1	1	
34	AA 2993 E	AKDP 16	12.46	12.47	1	1	
35	AA 1418 AE	AKDP 16	12.47	12.48	1	1	
36	AA 1401 AE	AKDP 16	12.48	12.49	1	1	
37	AA 2579 BA	AKDP 16	12.49	12.50	1	2	
38	AA 2691 E	AKDP 16	12.51	12.52	1	1	
39	AA 2694 E	AKDP 16	12.52	12.53	1	1	
40	AA 1626 AA	AKDP 16	12.53	12.54	1	1	
41	AA 1508 AE	AKDP 16	12.54	12.55	1	2	
42	AA 2589 B	AKDP 16	12.56	12.58	2	2	
43	AA 1462 AE	AKDP 16	12.58	13.01	3	3	

TABEL WAKTU TUNGGU DAN HEADWAY AKDP 16 SEAT

Waktu survei = Senin, 21 Nov 2005

Jam Survei = 13.00 -14.00 WIB

No	No Plat	Jenis	Waktu Kendaraan		Wtr (menit)		Headway (menit)
		Angkutan	Masuk	Keluar	Wtr Klr - Wtr Msk	Msk No 2 - Msk No 1	
1	AA 2913 AE	AKDP 16	13.01	13.02	1	2	
2	AA 2793 AE	AKDP 16	13.03	13.04	1	1	
3	AA 2968 E	AKDP 16	13.04	13.06	2	2	
4	AA 1492 AE	AKDP 16	13.06	13.07	1	1	
5	AA 2658 AB	AKDP 16	13.07	13.09	2	2	
6	AA 2932 D	AKDP 16	13.09	13.10	1	0	
7	AA 1554 AA	AKDP 16	13.09	13.10	1	1	
8	AA 2517 BA	AKDP 16	13.10	13.11	1	2	
9	AA 2958 E	AKDP 16	13.12	13.14	2	3	
10	AA 1509 AE	AKDP 16	13.15	13.16	1	2	
11	AA 2865 AE	AKDP 16	13.17	13.19	2	1	
12	AA 1505 BB	AKDP 16	13.18	13.19	1	1	
13	AA 1483 BF	AKDP 16	13.19	13.20	1	2	
14	AA 1565 AE	AKDP 16	13.21	13.22	1	1	
15	AA 1414 AE	AKDP 16	13.22	13.23	1	0	
16	AA 2959 E	AKDP 16	13.22	13.24	2	1	
17	AA 2994 E	AKDP 16	13.23	13.25	2	2	
18	AA 1495 AE	AKDP 16	13.25	13.26	1	1	
19	AA 2787 CA	AKDP 16	13.26	13.27	1	1	
20	AA 2516 BA	AKDP 16	13.27	13.28	1	2	
21	AA 2976 E	AKDP 16	13.29	13.31	2	4	
22	AA 1422 AE	AKDP 16	13.33	13.34	1	1	

No	No Plat	Jenis Angkutan	Waktu Kendaraan		Wtr (menit)	Headway (menit)
			Masuk	Keluar	Wtr Klr - Wtr Msk	Msk No 2 - Msk No 1
23	R 2933 D	AKDP 16	13.34	13.35	1	1
24	AA 2868 E	AKDP 16	13.35	13.36	1	1
25	AA 2982 E	AKDP 16	13.36	13.37	1	1
26	AA 1408 AE	AKDP 16	13.37	13.38	1	1
27	AA 1627 AA	AKDP 16	13.38	13.39	1	1
28	AA 1571 AE	AKDP 16	13.39	13.41	2	2
29	AA 1479 AE	AKDP 16	13.41	13.42	1	1
30	AA 2998 AE	AKDP 16	13.42	13.43	1	1
31	AA 2517 AE	AKDP 16	13.43	13.45	2	0
32	AA 1430 AE	AKDP 16	13.43	13.44	1	1
33	AA 2579 AE	AKDP 16	13.44	13.45	1	0
34	AA 2771 BA	AKDP 16	13.44	13.46	2	1
35	AA 2990 CE	AKDP 16	13.45	13.46	1	1
36	AA 2634 E	AKDP 16	13.46	13.47	1	1
37	AA 2948 AE	AKDP 16	13.47	13.48	1	0
38	AA 2531 AB	AKDP 16	13.47	13.48	1	1
39	AA 1595 BB	AKDP 16	13.48	13.49	1	1
40	AA 2912 A	AKDP 16	13.49	13.51	2	1
41	AA 1462 AE	AKDP 16	13.50	13.51	1	1
42	AA 1408 AE	AKDP 16	13.51	13.52	1	1
43	AA 1489 AE	AKDP 16	13.52	13.53	1	1
44	AA 1539 AE	AKDP 16	13.53	13.54	1	1
45	AA 1628 AE	AKDP 16	13.54	13.55	1	2
46	AA 2942 E	AKDP 16	13.56	13.57	1	1
47	AA 1509 AE	AKDP 16	13.57	13.58	1	0
48	AA 1475 AE	AKDP 16	13.57	13.57	0	0
49	AA 1847 BF	AKDP 16	13.57	13.58	1	1
50	AA 1401 AE	AKDP 16	13.58	13.59	1	1
51	AA 1429 AE	AKDP 16	13.59	14.01	2	2

TABEL WAKTU TUNGGU DAN HEADWAY AKDP 16 SEAT

Waktu survei = Senin, 21 Nov 2005

Jam Survei = 14.00 -15.00 WIB

No	No Plat	Jenis Angkutan	Waktu Kendaraan		Wtr (menit)	Headway (menit)
			Masuk	Keluar	Wtr Klr - Wtr Msk	Msk No 2 - Msk No 1
1	AA 1614 AE	AKDP 16	14.01	14.02	1	1
2	AA 1422 AE	AKDP 16	14.02	14.03	1	2
3	AA 1561 BD	AKDP 16	14.04	14.06	2	2
4	AA 1505 BB	AKDP 16	14.06	14.07	1	1
5	AA 2976 AE	AKDP 16	14.07	14.09	2	3
6	AA 1456 BF	AKDP 16	14.10	14.11	1	2
7	AA 1530 AE	AKDP 16	14.12	14.14	2	1
8	AA 1565 AE	AKDP 16	14.13	14.15	2	2
9	AA 2994 E	AKDP 16	14.15	14.16	1	0
10	AA 1845 B	AKDP 16	14.15	14.16	1	1
11	AA 1627 E	AKDP 16	14.16	14.17	1	1
12	AA 1571 AE	AKDP 16	14.17	14.18	1	2
13	AA 1418 AE	AKDP 16	14.19	14.20	1	3
14	AA 2982 AE	AKDP 16	14.22	14.24	2	2
15	AA 1430 AE	AKDP 16	14.24	14.25	1	1

No	No Plat	Jenis Angkutan	Waktu Kendaraan		Wtr (menit)	Headway (menit)
			Masuk	Keluar	Wtr Klr - Wtr Msk	Msk No 2 - Msk No 1
16	AA 1440 AE	AKDP 16	14.25	14.26	1	2
17	AA 1495 AE	AKDP 16	14.27	14.28	1	1
18	AA 1479 AE	AKDP 16	14.28	14.29	1	1
19	AA 1516 AE	AKDP 16	14.29	14.30	1	1
20	AA 1483 AE	AKDP 16	14.30	14.33	3	2
21	AA 2967 AE	AKDP 16	14.32	14.35	3	4
22	AA 1626 AE	AKDP 16	14.36	14.37	1	0
23	AA 1089 AE	AKDP 16	14.36	14.37	1	1
24	AA 2603 E	AKDP 16	14.37	14.38	1	0
25	AA 2993 E	AKDP 16	14.37	14.38	1	1
26	AA 2516 BA	AKDP 16	14.38	14.39	1	1
27	AA 1416 AE	AKDP 16	14.39	14.43	4	5
28	AA 1419 AE	AKDP 16	14.44	14.46	2	2
29	AA 2958 AE	AKDP 16	14.46	14.47	1	1
30	AA 1628 AA	AKDP 16	14.47	14.49	2	2
31	AA 2756 CA	AKDP 16	14.49	14.51	2	2
32	AA 2529 AE	AKDP 16	14.51	14.52	1	1
33	AA 2933 AB	AKDP 16	14.52	14.53	1	1
34	AA 2883 E	AKDP 16	14.53	14.54	1	1
35	AA 1556 AE	AKDP 16	14.54	14.55	1	1
36	AA 1400 AE	AKDP 16	14.55	14.56	1	1
37	AA 2990 AE	AKDP 16	14.56	14.57	1	1
38	AA 1585 BB	AKDP 16	14.57	14.58	1	1
39	AA 2638 E	AKDP 16	14.58	14.59	1	4

TABEL WAKTU TUNGGU DAN HEADWAY AKDP 16 SEAT

Waktu survei = Senin, 21 Nov 2005

Jam Survei = 15.00 -16.00 WIB

No	No Plat	Jenis Angkutan	Waktu Kendaraan		Wtr (menit)	Headway (menit)
			Masuk	Keluar	Wtr Klr - Wtr Msk	Msk No 2 - Msk No 1
1	AA 1509 BB	AKDP 16	15.02	15.04	2	1
2	AA 2771 BA	AKDP 16	15.03	15.06	3	4
3	AA 2948 E	AKDP 16	15.07	15.08	1	1
4	AA 1627 AE	AKDP 16	15.08	15.10	2	4
5	AA 1463 AE	AKDP 16	15.12	15.18	6	7
6	AA 2987 AE	AKDP 16	15.19	15.22	3	3
7	AA 2787 CA	AKDP 16	15.22	15.25	3	3
8	AA 1421 AE	AKDP 16	15.25	15.26	1	1
9	AA 1428 AE	AKDP 16	15.26	15.28	2	3
10	AA 1503 AE	AKDP 16	15.29	15.30	1	1
11	AA 1572 AE	AKDP 16	15.30	15.33	3	2
12	AA 1406 CF	AKDP 16	15.32	15.34	2	2
13	AA 1591 AE	AKDP 16	15.34	15.36	2	2
14	AA 1460 E	AKDP 16	15.36	15.37	1	1
15	AA 1443 AE	AKDP 16	15.37	15.42	5	8
16	AA 2912 E	AKDP 16	15.45	15.49	4	6
17	AA 2755 CA	AKDP 16	15.51	15.57	6	6
18	AA 2786 CA	AKDP 16	15.57	16.01	4	1
19	AA 2986 AE	AKDP 16	15.58	16.01	3	1
20	AA 1568 BB	AKDP 16	15.59	16.02	3	6

TABEL WAKTU TUNGGU DAN HEADWAY AKDP 16 SEAT

Waktu survei = Senin, 21 Nov 2005

Jam Survei = 16.00 -17.00 WIB

No	No Plat	Jenis Angkutan	Waktu Kendaraan		Wtr (menit)	Headway (menit)
			Masuk	Keluar	Wtr Klr - Wtr Msk	Msk No 2 - Msk No 1
1	AA 2752 CA	AKDP 16	16.05	16.08	3	5
2	AA 1539 AE	AKDP 16	16.10	16.15	5	9
3	AA 2603 E	AKDP 16	16.19	16.24	5	5
4	AA 1400 AE	AKDP 16	16.24	16.31	7	8
5	AA 1523 AE	AKDP 16	16.32	16.37	5	10
6	AA 1628 AE	AKDP 16	16.42	16.48	6	7
7	AA 2516 BB	AKDP 16	16.49	16.55	6	10
8	AA 1595 BB	AKDP 16	16.59	17.05	6	8

TABEL WAKTU TUNGGU DAN HEADWAY AKDP 16 SEAT

Waktu survei = Senin, 21 Nov 2005

Jam Survei = 17.00 -18.00 WIB

No	No Plat	Jenis Angkutan	Waktu Kendaraan		Wtr (menit)	Headway (menit)
			Masuk	Keluar	Wtr Klr - Wtr Msk	Msk No 2 - Msk No 1
1	AA 1408 AE	AKDP 16	17.07	17.11	4	7
2	AA 1554 AE	AKDP 16	17.14	17.15	1	1
3	AA 1627 AE	AKDP 16	17.15	17.19	4	6
4	AA 1526 BF	AKDP 16	17.21	17.25	4	4
5	AA 2694 AE	AKDP 16	17.25	17.32	7	10
6	AA 1485 CA	AKDP 16	17.35	17.39	4	4
7	AA 2757 BB	AKDP 16	17.39	17.44	5	6
8	AA 1439 E	AKDP 16	17.45	17.49	4	5
9	AA 2961 AE	AKDP 16	17.50	17.53	3	4
10	AA 1418 AE	AKDP 16	17.54	17.57	3	3
11	AA 1473 AE	AKDP 16	17.57	17.59	2	0

TABEL WAKTU TUNGGU DAN HEADWAY ANGKOT

Waktu survei = Senin, 21 Nov 2005

Jam Survei = 06.00 - 07.00 WIB

No	No Plat	Jenis	Waktu Kendaraan		Wtr (menit)	Headway (menit)
		Angkutan	Masuk	Keluar	Wtr Klr - Wtr Msk	Msk No 2 - Msk No 1
1	AA 1009 E	ANGKOT	6.01	6.02	1	2
2	AA 1025 EE	ANGKOT	6.03	6.04	1	0
3	AA 1001 E	ANGKOT	6.03	6.05	2	1
4	AA 1019 AE	ANGKOT	6.04	6.05	1	6
5	AA 1312 AE	ANGKOT	6.10	6.12	2	5
6	AA 1264 AE	ANGKOT	6.15	6.18	3	2
7	AA 1015 BE	ANGKOT	6.17	6.20	3	5
8	AA 1003 AE	ANGKOT	6.22	6.25	3	7
9	AA 1434 E	ANGKOT	6.29	6.30	1	2
10	AA 1000 E	ANGKOT	6.31	6.34	3	2
11	AA 1818 E	ANGKOT	6.33	6.34	1	2
12	AA 1022 AE	ANGKOT	6.35	6.37	2	1
13	AA 1018 AE	ANGKOT	6.36	6.39	3	2
14	AA 1288 AE	ANGKOT	6.38	6.40	2	1
15	AA 1004AE	ANGKOT	6.39	6.41	2	3
16	AA 1007 AE	ANGKOT	6.42	6.45	3	2
17	AA 1008 AE	ANGKOT	6.44	6.48	4	2
18	AA 1204 AE	ANGKOT	6.46	6.48	2	4
19	AA 1002 AE	ANGKOT	6.50	6.53	3	3
20	AA 1252 AE	ANGKOT	6.53	6.55	2	3
21	AA 1322 AE	ANGKOT	6.56	6.57	1	2
22	AA 1264 AE	ANGKOT	6.58	7.00	2	4

TABEL WAKTU TUNGGU DAN HEADWAY ANGKOT

Waktu survei = Senin, 21 Nov 2005

Jam Survei = 07.00 - 08.00 WIB

No	No Plat	Jenis	Waktu Kendaraan		Wtr (menit)	Headway (menit)
		Angkutan	Masuk	Keluar	Wtr Klr - Wtr Msk	Msk No 2 - Msk No 1
1	AA 1027 AE	ANGKOT	7.02	7.03	1	1
2	AA 1323 AE	ANGKOT	7.03	7.04	1	2
3	AA 1009 AE	ANGKOT	7.05	7.06	1	2
4	AA 1022 AE	ANGKOT	7.07	7.10	3	1
5	AA 1005 E	ANGKOT	7.08	7.09	1	1
6	AA 1818 E	ANGKOT	7.09	7.10	1	1
7	AA 1001 E	ANGKOT	7.10	7.11	1	1
8	AA 1259 AE	ANGKOT	7.11	7.13	2	0
9	AA 1025 AE	ANGKOT	7.11	7.12	1	1
10	AA 1725 AE	ANGKOT	7.12	7.13	1	1
11	AA 1024 AE	ANGKOT	7.13	7.14	1	2
12	AA 1288 AE	ANGKOT	7.15	7.16	1	1
13	AA 1258 AE	ANGKOT	7.16	7.18	2	4
14	AA 1028 BE	ANGKOT	7.20	7.21	1	1
15	AA 1009 E	ANGKOT	7.21	7.25	4	2
16	AA 1006 AE	ANGKOT	7.23	7.24	1	1
17	AA 1005 AE	ANGKOT	7.24	7.25	1	4
18	AA 1403 AE	ANGKOT	7.28	7.30	2	3

TABEL WAKTU TUNGGU DAN HEADWAY ANGKOT

Waktu survei = Senin, 21 Nov 2005

Jam Survei = 07.00 - 08.00 WIB

No	No Plat	Jenis Angkutan	Waktu Kendaraan		Wtr (menit)		Headway (menit)
			Masuk	Keluar	Wtr Klr - Wtr Msk	Msk No 2 - Msk No 1	
19	AA 1025 AE	ANGKOT	7.31	7.34	3		4
20	AA 1015 AE	ANGKOT	7.35	7.38	3		6
21	AA 1266 AE	ANGKOT	7.41	7.42	1		1
22	AA 1000 AE	ANGKOT	7.42	7.45	3		2
23	AA 1033 E	ANGKOT	7.44	7.45	1		5
24	AA 1210 AE	ANGKOT	7.49	7.52	3		1
25	AA 1023 AE	ANGKOT	7.50	7.52	2		1
26	AA 1026 AE	ANGKOT	7.51	7.52	1		2
27	AA 1019 E	ANGKOT	7.53	7.55	2		1
28	AA 1022 AE	ANGKOT	7.54	7.55	1		1
29	AA 1006 AE	ANGKOT	7.55	7.56	1		0
30	AA 1027 AE	ANGKOT	7.55	7.57	2		1
31	AA 1262 E	ANGKOT	7.56	7.57	1		1
32	AA 1023 AE	ANGKOT	7.57	7.58	1		1
33	AA 1025 BE	ANGKOT	7.58	8.00	2		1
34	AA 1015 AE	ANGKOT	7.59	8.03	4		2

TABEL WAKTU TUNGGU DAN HEADWAY ANGKOT

Waktu survei = Senin, 21 Nov 2005

Jam Survei = 08.00 - 09.00 WIB

No	No Plat	Jenis Angkutan	Waktu Kendaraan		Wtr (menit)		Headway (menit)
			Masuk	Keluar	Wtr Klr - Wtr Msk	Msk No 2 - Msk No 1	
1	AA 1025 AE	ANGKOT	8.01	8.04	3		2
2	AA 1015 AE	ANGKOT	8.03	8.04	1		1
3	AA 1001 E	ANGKOT	8.04	8.05	1		1
4	AA 1004 AE	ANGKOT	8.05	8.06	1		5
5	AA 1008 AE	ANGKOT	8.10	8.12	2		2
6	AA 1258 AE	ANGKOT	8.12	8.13	1		1
7	AA 1005 AE	ANGKOT	8.13	8.15	2		4
8	AA 1003 AE	ANGKOT	8.17	8.18	1		2
9	AA 1027 AE	ANGKOT	8.19	8.20	1		2
10	AA 1262 AE	ANGKOT	8.21	8.22	1		1
11	AA 1009 AE	ANGKOT	8.22	8.23	1		1
12	AA 1015 BE	ANGKOT	8.23	8.25	2		2
13	AA 1023 AE	ANGKOT	8.25	8.26	1		1
14	AA 1007 E	ANGKOT	8.26	8.27	1		1
15	AA 1259 AE	ANGKOT	8.27	8.28	1		3
16	AA 1018 AE	ANGKOT	8.30	8.31	1		1
17	AA 1210 AE	ANGKOT	8.31	8.34	3		2
18	AA 1022 AE	ANGKOT	8.33	8.34	1		3
19	AA 1025 BE	ANGKOT	8.36	8.38	2		1
20	AA 1010 E	ANGKOT	8.37	8.40	3		2
21	AA 1263 AE	ANGKOT	8.39	8.41	2		3
22	AA 1002 E	ANGKOT	8.42	8.43	1		2
23	AA 1333 AE	ANGKOT	8.44	8.46	2		3
24	AA 1259 AE	ANGKOT	8.47	8.50	3		0

TABEL WAKTU TUNGGU DAN HEADWAY ANGKOT

Waktu survei = **Senin, 21 Nov 2005**

Jam Survei = **08.00 - 09.00 WIB**

No	No Plat	Jenis	Waktu Kendaraan		Wtr (menit)	Headway (menit)
		Angkutan	Masuk	Keluar	Wtr Klr - Wtr Msk	Msk No 2 - Msk No 1
25	AA 1288 AE	ANGKOT	8.47	8.48	1	2
26	AA 1263 AE	ANGKOT	8.49	8.51	2	2
27	AA 1019 E	ANGKOT	8.51	8.52	1	0
28	AA 1031 E	ANGKOT	8.51	8.53	2	2
29	AA 1262 AE	ANGKOT	8.53	8.54	1	2
30	AA 1022 AE	ANGKOT	8.55	8.56	1	1
31	AA 1025 BE	ANGKOT	8.56	8.57	1	1
32	AA 1024 E	ANGKOT	8.57	8.58	1	1
33	AA 1258 AE	ANGKOT	8.58	8.59	1	1
34	AA 1323 AE	ANGKOT	8.59	9.00	1	0
35	AA 1286 AE	ANGKOT	8.59	9.00	1	2

TABEL WAKTU TUNGGU DAN HEADWAY ANGKOT

Waktu survei = **Senin, 21 Nov 2005**

Jam Survei = **09.00 - 10.00 WIB**

No	No Plat	Jenis	Waktu Kendaraan		Wtr (menit)	Headway (menit)
		Angkutan	Masuk	Keluar	Wtr Klr - Wtr Msk	Msk No 2 - Msk No 1
1	AA 1031 E	ANGKOT	9.01	9.02	1	1
2	AA 1005 AE	ANGKOT	9.02	9.03	1	2
3	AA 1262 AE	ANGKOT	9.04	9.05	1	0
4	AA 1004 AE	ANGKOT	9.04	9.06	2	1
5	AA 1264 AE	ANGKOT	9.05	9.06	1	0
6	AA 1028 E	ANGKOT	9.05	9.06	1	1
7	AA 1018 AE	ANGKOT	9.06	9.08	2	0
8	AA 1000 E	ANGKOT	9.06	9.07	1	0
9	AA 1005 E	ANGKOT	9.06	9.08	2	2
10	AA 1210 AE	ANGKOT	9.08	9.10	2	2
11	AA 1262 AE	ANGKOT	9.10	9.12	2	0
12	AA 1003 AE	ANGKOT	9.10	9.11	1	1
13	AA1286 AE	ANGKOT	9.11	9.12	1	1
14	AA 1015 BE	ANGKOT	9.12	9.13	1	0
15	AA 1007 AE	ANGKOT	9.12	9.14	2	3
16	AA 1004 AE	ANGKOT	9.15	9.18	3	3
17	AA 1024 E	ANGKOT	9.18	9.19	1	2
18	AA 1008 AE	ANGKOT	9.20	9.21	1	1
19	AA 1025 BE	ANGKOT	9.21	9.22	1	0
20	AA 1009 E	ANGKOT	9.21	9.25	4	6
21	AA 1286 AE	ANGKOT	9.27	9.28	1	2
22	AA 1226 AE	ANGKOT	9.29	9.30	1	2
23	AA 1263 AE	ANGKOT	9.31	9.33	2	2
24	AA 1008 E	ANGKOT	9.33	9.34	1	2
25	AA 1259 AE	ANGKOT	9.35	9.38	3	4
26	AA 1262 AE	ANGKOT	9.39	9.41	2	4
27	AA 1033 AE	ANGKOT	9.43	9.45	2	1
28	AA 1322 AE	ANGKOT	9.44	9.45	1	1
29	AA 1019 E	ANGKOT	9.45	9.49	4	4
30	AA 1264 E	ANGKOT	9.49	9.52	3	2

TABEL WAKTU TUNGGU DAN HEADWAY ANGKOT

Waktu survei = Senin, 21 Nov 2005

Jam Survei = 09.00 - 10.00 WIB

No	No Plat	Jenis Angkutan	Waktu Kendaraan		Wtr (menit)	Headway (menit)
			Masuk	Keluar	Wtr Klir - Wtr Msk	Msk No 2 - Msk No 1
31	AA 1023 AE	ANGKOT	9.51	9.52	1	1
32	AA 1015 E	ANGKOT	9.52	9.53	1	0
33	AA 1028 AE	ANGKOT	9.52	9.54	2	2
34	AA 1818 E	ANGKOT	9.54	9.55	1	0
35	AA 1259 AE	ANGKOT	9.54	9.55	1	3
36	AA 1288 AE	ANGKOT	9.57	9.58	1	0
37	AA 1403 AE	ANGKOT	9.57	9.59	2	0
38	AA 1266 AE	ANGKOT	9.57	9.58	1	1
39	AA 1210 AE	ANGKOT	9.58	9.59	1	0
40	AA 1006 AE	ANGKOT	9.58	9.59	1	1
41	AA 1027 AE	ANGKOT	9.59	10.00	1	0
42	AA 1386 AE	ANGKOT	9.59	10.02	3	0
43	AA 1264 AE	ANGKOT	9.59	10.02	3	3

TABEL WAKTU TUNGGU DAN HEADWAY ANGKOT

Waktu survei = Senin, 21 Nov 2005

Jam Survei = 10.00 - 11.00 WIB

No	No Plat	Jenis Angkutan	Waktu Kendaraan		Wtr (menit)	Headway (menit)
			Masuk	Keluar	Wtr Klir - Wtr Msk	Msk No 2 - Msk No 1
1	AA 1001 E	ANGKOT	10.02	10.03	1	2
2	AA 1025 AE	ANGKOT	10.04	10.05	1	0
3	AA 1000 AE	ANGKOT	10.04	10.06	2	1
4	AA 1019 AE	ANGKOT	10.05	10.06	1	0
5	AA 1009 E	ANGKOT	10.05	10.06	1	1
6	AA 1312 AE	ANGKOT	10.06	10.07	1	0
7	AA 1015 BE	ANGKOT	10.06	10.07	1	1
8	AA 1264 AE	ANGKOT	10.07	10.08	1	0
9	AA 1434 E	ANGKOT	10.07	10.08	1	1
10	AA 1003 AE	ANGKOT	10.08	10.09	1	1
11	AA 1022 AE	ANGKOT	10.09	10.10	1	1
12	AA 1818 E	ANGKOT	10.10	10.11	1	1
13	AA 1019 AE	ANGKOT	10.11	10.12	1	0
14	AA 1018 AE	ANGKOT	10.11	10.13	2	3
15	AA 1017 BE	ANGKOT	10.14	10.15	1	0
16	AA 1007 AE	ANGKOT	10.14	10.16	2	1
17	AA 1288 AE	ANGKOT	10.15	10.16	1	1
18	AA 1004 AE	ANGKOT	10.16	10.17	1	2
19	AA 1008 AE	ANGKOT	10.18	10.20	2	1
20	AA 1204 AE	ANGKOT	10.19	10.20	1	2
21	AA 1028 AE	ANGKOT	10.21	10.22	1	1
22	AA 1017 BE	ANGKOT	10.22	10.23	1	1
23	AA 1252 AE	ANGKOT	10.23	10.23	0	0
24	AA 1322 AE	ANGKOT	10.23	10.24	1	2
25	AA 1210 AE	ANGKOT	10.25	10.28	3	3
26	AA 1007 AE	ANGKOT	10.28	10.29	1	1
27	AA 1004 AE	ANGKOT	10.29	10.30	1	1
28	AA 1025 BE	ANGKOT	10.30	10.31	1	1

TABEL WAKTU TUNGGU DAN HEADWAY ANGKOT

Waktu survei = Senin, 21 Nov 2005

Jam Survei = 10.00 - 11.00 WIB

No	No Plat	Jenis	Waktu Kendaraan		Wtr (menit)	Headway (menit)
		Angkutan	Masuk	Keluar	Wtr Klir - Wtr Msk	Msk No 2 - Msk No 1
29	AA 1018 AE	ANGKOT	10.31	10.32	1	0
30	AA 1219 AE	ANGKOT	10.31	10.33	2	2
31	AA 1000 AE	ANGKOT	10.33	10.34	1	2
32	AA 1264 AE	ANGKOT	10.35	10.36	1	1
33	AA 1006 AE	ANGKOT	10.36	10.37	1	2
34	AA 1258 AE	ANGKOT	10.38	10.39	1	0
35	AA 1015 AE	ANGKOT	10.38	10.39	1	2
36	AA 1018 AE	ANGKOT	10.40	10.41	1	1
37	AA 1255 AE	ANGKOT	10.41	10.42	1	2
38	AA 1622 AE	ANGKOT	10.43	10.44	1	3
39	AA 1018 E	ANGKOT	10.46	10.48	2	1
40	AA 1403 AE	ANGKOT	10.47	10.50	3	1
41	AA 1025 AE	ANGKOT	10.48	10.49	1	1
42	AA 1725 AE	ANGKOT	10.49	10.50	1	2
43	AA 1818 E	ANGKOT	10.51	10.52	1	1
44	AA 1001 E	ANGKOT	10.52	10.53	1	1
45	AA 1259 AE	ANGKOT	10.53	10.56	3	2
46	AA 1727 AE	ANGKOT	10.55	10.56	1	2
47	AA 1023 AE	ANGKOT	10.57	10.58	1	1
48	AA 1026 AE	ANGKOT	10.58	10.59	1	0
49	AA 1262 AE	ANGKOT	10.58	10.59	1	1
50	AA 1019 AE	ANGKOT	10.59	11.00	1	3

TABEL WAKTU TUNGGU DAN HEADWAY ANGKOT

Waktu survei = Senin, 21 Nov 2005

Jam Survei = 11.00 - 12.00 WIB

No	No Plat	Jenis	Waktu Kendaraan		Wtr (menit)	Headway (menit)
		Angkutan	Masuk	Keluar	Wtr Klir - Wtr Msk	Msk No 2 - Msk No 1
1	AA 1033 E	ANGKOT	11.02	11.03	1	1
2	AA 1258 AE	ANGKOT	11.03	11.04	1	0
3	AA 1009 E	ANGKOT	11.03	11.04	1	2
4	AA 1019 AE	ANGKOT	11.05	11.06	1	1
5	AA 1025 AE	ANGKOT	11.06	11.07	1	0
6	AA 1022 AE	ANGKOT	11.06	11.07	1	1
7	AA 1015 AE	ANGKOT	11.07	11.08	1	2
8	AA 1258 AE	ANGKOT	11.09	11.10	1	0
9	AA 1033 E	ANGKOT	11.09	11.10	1	1
10	AA 1810 E	ANGKOT	11.10	11.11	1	0
11	AA 1386 AE	ANGKOT	11.10	11.11	1	0
12	AA 1264 AE	ANGKOT	11.10	11.12	2	1
13	AA 1020 E	ANGKOT	11.11	11.12	1	1
14	AA 1018 E	ANGKOT	11.12	11.13	1	0
15	AA 1259 E	ANGKOT	11.12	11.13	1	0
16	AA 1288 AE	ANGKOT	11.12	11.14	2	1
17	AA 1028 E	ANGKOT	11.13	11.14	1	1
18	AA 1017 E	ANGKOT	11.14	11.15	1	0
19	AA 1008 AE	ANGKOT	11.14	11.16	2	1

TABEL WAKTU TUNGGU DAN HEADWAY ANGKOT

Waktu survei = Senin, 21 Nov 2005

Jam Survei = 11.00 - 12.00 WIB

No	No Plat	Jenis	Waktu Kendaraan		Wtr (menit)	Headway (menit)
			Masuk	Keluar	Wtr Klr - Wtr Msk	Msk No 2 - Msk No 1
20	AA 1001 AE	ANGKOT	11.15	11.16	1	0
21	AA 1026 AE	ANGKOT	11.15	11.16	1	1
22	AA 1025 AE	ANGKOT	11.16	11.17	1	0
23	AA 1007 AE	ANGKOT	11.16	11.17	1	1
24	AA 1000 E	ANGKOT	11.17	11.18	1	0
25	AA 1252 AE	ANGKOT	11.17	11.20	3	4
26	AA 1033 E	ANGKOT	11.21	11.22	1	3
27	AA 1019 AE	ANGKOT	11.24	11.25	1	2
28	AA 1258 AE	ANGKOT	11.26	11.27	1	2
29	AA 1006 AE	ANGKOT	11.28	11.29	1	1
30	AA 1386 AE	ANGKOT	11.29	11.30	1	2
31	AA 1264 AE	ANGKOT	11.31	11.32	1	2
32	AA 1018 E	ANGKOT	11.33	11.35	2	3
33	AA 1333 AE	ANGKOT	11.36	11.37	1	3
34	AA 1004 AE	ANGKOT	11.39	11.40	1	3
35	AA 1322 AE	ANGKOT	11.42	11.43	1	2
36	AA 1273 AE	ANGKOT	11.44	11.45	1	2
37	AA 1025 AE	ANGKOT	11.46	11.47	1	2
38	AA 1015 AE	ANGKOT	11.48	11.49	1	2
39	AA 1033 AE	ANGKOT	11.50	11.51	1	2
40	AA 1210 E	ANGKOT	11.52	11.53	1	2
41	AA 1023 E	ANGKOT	11.54	11.55	1	0
42	AA 1026 AE	ANGKOT	11.54	11.55	1	3
43	AA 1006 AE	ANGKOT	11.57	11.58	1	0
44	AA 1262 E	ANGKOT	11.57	11.58	1	2
45	AA 1027 E	ANGKOT	11.59	12.01	2	0
46	AA 1008 AE	ANGKOT	11.59	12.02	3	2

TABEL WAKTU TUNGGU DAN HEADWAY ANGKOT

Waktu survei = Senin, 21 Nov 2005

Jam Survei = 12.00 - 13.00 WIB

No	No Plat	Jenis	Waktu Kendaraan		Wtr (menit)	Headway (menit)
			Masuk	Keluar	Wtr Klr - Wtr Msk	Msk No 2 - Msk No 1
1	AA 1027 AE	ANGKOT	12.01	12.02	1	1
2	AA 1009 AE	ANGKOT	12.02	12.03	1	1
3	AA 1022 AE	ANGKOT	12.03	12.04	1	1
4	AA 1818 E	ANGKOT	12.04	12.05	1	2
5	AA 1005 E	ANGKOT	12.06	12.07	1	2
6	AA 1259 AE	ANGKOT	12.08	12.09	1	1
7	AA 1025 AE	ANGKOT	12.09	12.10	1	1
8	AA 1024 AE	ANGKOT	12.10	12.11	1	1
9	AA 1288 AE	ANGKOT	12.11	12.12	1	0
10	AA 1258 AE	ANGKOT	12.11	12.13	2	1
11	AA 1028 AE	ANGKOT	12.12	12.13	1	2
12	AA 1006 AE	ANGKOT	12.14	12.15	1	0
13	AA 1204 AE	ANGKOT	12.14	12.16	2	1
14	AA 1007 AE	ANGKOT	12.15	12.16	1	2

TABEL WAKTU TUNGGU DAN HEADWAY ANGKOT

Waktu survei = Senin, 21 Nov 2005

Jam Survei = 10.00 - 11.00 WIB

No	No Plat	Jenis Angkutan	Waktu Kendaraan		Wtr (menit)	Headway (menit)
			Masuk	Keluar	Wtr Klr - Wtr Msk	Msk No 2 - Msk No 1
29	AA 1018 AE	ANGKOT	10.31	10.32	1	0
30	AA 1219 AE	ANGKOT	10.31	10.33	2	2
31	AA 1000 AE	ANGKOT	10.33	10.34	1	2
32	AA 1264 AE	ANGKOT	10.35	10.36	1	1
33	AA 1006 AE	ANGKOT	10.36	10.37	1	2
34	AA 1258 AE	ANGKOT	10.38	10.39	1	0
35	AA 1015 AE	ANGKOT	10.38	10.39	1	2
36	AA 1018 AE	ANGKOT	10.40	10.41	1	1
37	AA 1255 AE	ANGKOT	10.41	10.42	1	2
38	AA 1622 AE	ANGKOT	10.43	10.44	1	3
39	AA 1018 E	ANGKOT	10.46	10.48	2	1
40	AA 1403 AE	ANGKOT	10.47	10.50	3	1
41	AA 1025 AE	ANGKOT	10.48	10.49	1	1
42	AA 1725 AE	ANGKOT	10.49	10.50	1	2
43	AA 1818 E	ANGKOT	10.51	10.52	1	1
44	AA 1001 E	ANGKOT	10.52	10.53	1	1
45	AA 1259 AE	ANGKOT	10.53	10.56	3	2
46	AA 1727 AE	ANGKOT	10.55	10.56	1	2
47	AA 1023 AE	ANGKOT	10.57	10.58	1	1
48	AA 1026 AE	ANGKOT	10.58	10.59	1	0
49	AA 1262 AE	ANGKOT	10.58	10.59	1	1
50	AA 1019 AE	ANGKOT	10.59	11.00	1	3

TABEL WAKTU TUNGGU DAN HEADWAY ANGKOT

Waktu survei = Senin, 21 Nov 2005

Jam Survei = 11.00 - 12.00 WIB

No	No Plat	Jenis Angkutan	Waktu Kendaraan		Wtr (menit)	Headway (menit)
			Masuk	Keluar	Wtr Klr - Wtr Msk	Msk No 2 - Msk No 1
1	AA 1033 E	ANGKOT	11.02	11.03	1	1
2	AA 1258 AE	ANGKOT	11.03	11.04	1	0
3	AA 1009 E	ANGKOT	11.03	11.04	1	2
4	AA 1019 AE	ANGKOT	11.05	11.06	1	1
5	AA 1025 AE	ANGKOT	11.06	11.07	1	0
6	AA 1022 AE	ANGKOT	11.06	11.07	1	1
7	AA 1015 AE	ANGKOT	11.07	11.08	1	2
8	AA 1258 AE	ANGKOT	11.09	11.10	1	0
9	AA 1033 E	ANGKOT	11.09	11.10	1	1
10	AA 1810 E	ANGKOT	11.10	11.11	1	0
11	AA 1386 AE	ANGKOT	11.10	11.11	1	0
12	AA 1264 AE	ANGKOT	11.10	11.12	2	1
13	AA 1020 E	ANGKOT	11.11	11.12	1	1
14	AA 1018 E	ANGKOT	11.12	11.13	1	0
15	AA 1259 E	ANGKOT	11.12	11.13	1	0
16	AA 1288 AE	ANGKOT	11.12	11.14	2	1
17	AA 1028 E	ANGKOT	11.13	11.14	1	1
18	AA 1017 E	ANGKOT	11.14	11.15	1	0
19	AA 1008 AE	ANGKOT	11.14	11.16	2	1

TABEL WAKTU TUNGGU DAN HEADWAY ANGKOT

Waktu survei = Senin, 21 Nov 2005

Jam Survei = 11.00 - 12.00 WIB

No	No Plat	Jenis	Waktu Kendaraan		Wtr (menit)	Headway (menit)
			Masuk	Keluar	Wtr Klr - Wtr Msk	Msk No 2 - Msk No 1
20	AA 1001 AE	ANGKOT	11.15	11.16	1	0
21	AA 1026 AE	ANGKOT	11.15	11.16	1	1
22	AA 1025 AE	ANGKOT	11.16	11.17	1	0
23	AA 1007 AE	ANGKOT	11.16	11.17	1	1
24	AA 1000 E	ANGKOT	11.17	11.18	1	0
25	AA 1252 AE	ANGKOT	11.17	11.20	3	4
26	AA 1033 E	ANGKOT	11.21	11.22	1	3
27	AA 1019 AE	ANGKOT	11.24	11.25	1	2
28	AA 1258 AE	ANGKOT	11.26	11.27	1	2
29	AA 1006 AE	ANGKOT	11.28	11.29	1	1
30	AA 1386 AE	ANGKOT	11.29	11.30	1	2
31	AA 1264 AE	ANGKOT	11.31	11.32	1	2
32	AA 1018 E	ANGKOT	11.33	11.35	2	3
33	AA 1333 AE	ANGKOT	11.36	11.37	1	3
34	AA 1004 AE	ANGKOT	11.39	11.40	1	3
35	AA 1322 AE	ANGKOT	11.42	11.43	1	2
36	AA 1273 AE	ANGKOT	11.44	11.45	1	2
37	AA 1025 AE	ANGKOT	11.46	11.47	1	2
38	AA 1015 AE	ANGKOT	11.48	11.49	1	2
39	AA 1033 AE	ANGKOT	11.50	11.51	1	2
40	AA 1210 E	ANGKOT	11.52	11.53	1	2
41	AA 1023 E	ANGKOT	11.54	11.55	1	0
42	AA 1026 AE	ANGKOT	11.54	11.55	1	3
43	AA 1006 AE	ANGKOT	11.57	11.58	1	0
44	AA 1262 E	ANGKOT	11.57	11.58	1	2
45	AA 1027 E	ANGKOT	11.59	12.01	2	0
46	AA 1008 AE	ANGKOT	11.59	12.02	3	2

TABEL WAKTU TUNGGU DAN HEADWAY ANGKOT

Waktu survei = Senin, 21 Nov 2005

Jam Survei = 12.00 - 13.00 WIB

No	No Plat	Jenis	Waktu Kendaraan		Wtr (menit)	Headway (menit)
			Masuk	Keluar	Wtr Klr - Wtr Msk	Msk No 2 - Msk No 1
1	AA 1027 AE	ANGKOT	12.01	12.02	1	1
2	AA 1009 AE	ANGKOT	12.02	12.03	1	1
3	AA 1022 AE	ANGKOT	12.03	12.04	1	1
4	AA 1818 E	ANGKOT	12.04	12.05	1	2
5	AA 1005 E	ANGKOT	12.06	12.07	1	2
6	AA 1259 AE	ANGKOT	12.08	12.09	1	1
7	AA 1025 AE	ANGKOT	12.09	12.10	1	1
8	AA 1024 AE	ANGKOT	12.10	12.11	1	1
9	AA 1288 AE	ANGKOT	12.11	12.12	1	0
10	AA 1258 AE	ANGKOT	12.11	12.13	2	1
11	AA 1028 AE	ANGKOT	12.12	12.13	1	2
12	AA 1006 AE	ANGKOT	12.14	12.15	1	0
13	AA 1204 AE	ANGKOT	12.14	12.16	2	1
14	AA 1007 AE	ANGKOT	12.15	12.16	1	2

TABEL WAKTU TUNGGU DAN HEADWAY ANGKOT

Waktu survei = Senin, 21 Nov 2005

Jam Survei = 12.00 - 13.00 WIB

No	No Plat	Jenis	Waktu Kendaraan		Wtr (menit)		Headway (menit)
			Masuk	Keluar	Wtr Klr - Wtr Msk	Msk No 2 - Msk No 1	
15	AA 1227 E	ANGKOT	12.17	12.18	1		2
16	AA 1252 AE	ANGKOT	12.19	12.20	1		1
17	AA 1264 AE	ANGKOT	12.20	12.21	1		2
18	AA 1000 E	ANGKOT	12.22	12.23	1		2
19	AA 1403 AE	ANGKOT	12.24	12.25	1		2
20	AA 1025 AE	ANGKOT	12.26	12.27	1		3
21	AA 1015 AE	ANGKOT	12.29	12.30	1		2
22	AA 1210 AE	ANGKOT	12.31	12.32	1		1
23	AA 1026 AE	ANGKOT	12.32	12.33	1		2
24	AA 1019 AE	ANGKOT	12.34	12.35	1		2
25	AA 1027 AE	ANGKOT	12.36	12.37	1		1
26	AA 1262 E	ANGKOT	12.37	12.38	1		1
27	AA 1023 AE	ANGKOT	12.38	12.39	1		2
28	AA 1030 E	ANGKOT	12.40	12.41	1		1
29	AA 1001 E	ANGKOT	12.41	12.42	1		1
30	AA 1004 AE	ANGKOT	12.42	12.43	1		2
31	AA 1010 E	ANGKOT	12.44	12.45	1		1
32	AA 1263 AE	ANGKOT	12.45	12.46	1		2
33	AA 1333 AE	ANGKOT	12.47	12.48	1		0
34	AA 1259 AE	ANGKOT	12.47	12.48	1		0
35	AA 1262 AE	ANGKOT	12.47	12.48	1		1
36	AA 1025 AE	ANGKOT	12.48	12.49	1		0
37	AA 1024 AE	ANGKOT	12.48	12.49	1		1
38	AA 1258 AE	ANGKOT	12.49	12.50	1		0
39	AA 1323 AE	ANGKOT	12.49	12.51	2		2
40	AA 1286 AE	ANGKOT	12.51	12.52	1		0
41	AA 1202 AE	ANGKOT	12.51	12.52	1		1
42	AA 1007 E	ANGKOT	12.52	12.54	2		1
43	AA 1018 AE	ANGKOT	12.53	12.55	2		2
44	AA 1023 AE	ANGKOT	12.55	12.56	1		0
45	AA 1322 AE	ANGKOT	12.55	12.56	1		1
46	AA 1264 AE	ANGKOT	12.56	12.57	1		2
47	AA 1019 E	ANGKOT	12.58	12.59	1		0
48	AA 1031 E	ANGKOT	12.58	12.59	1		1
49	AA 1003 AE	ANGKOT	12.59	13.00	1		0
50	AA 1286 AE	ANGKOT	12.59	13.00	1		2

TABEL WAKTU TUNGGU DAN HEADWAY ANGKOT

Waktu survei = Senin, 21 Nov 2005

Jam Survei = 13.00 - 14.00 WIB

No	No Plat	Jenis Angkutan	Waktu Kendaraan		Wtr (menit)		Headway (menit)
			Masuk	Keluar	Wtr Klr - Wtr Msk	Msk No 2 - Msk No 1	
1	AA1005AE	ANGKOT	13.01	13.02	1		1
2	AA1262AE	ANGKOT	13.02	13.03	1		0
3	AA1031E	ANGKOT	13.02	13.03	1		1
4	AA1004AE	ANGKOT	13.03	13.04	1		1
5	AA1028E	ANGKOT	13.04	13.05	1		2
6	AA1264AE	ANGKOT	13.06	13.07	1		1
7	AA1000E	ANGKOT	13.07	13.08	1		0
8	AA1018AE	ANGKOT	13.07	13.08	1		1
9	AA1210AE	ANGKOT	13.08	13.09	1		1
10	AA1003AE	ANGKOT	13.09	13.10	1		0
11	AA1262AE	ANGKOT	13.09	13.11	2		0
12	AA1286AE	ANGKOT	13.09	13.10	1		1
13	AA1015E	ANGKOT	13.10	13.11	1		0
14	AA1007AE	ANGKOT	13.10	13.11	1		1
15	AA1008E	ANGKOT	13.11	13.12	1		0
16	AA1024E	ANGKOT	13.11	13.12	1		1
17	AA1025BE	ANGKOT	13.12	13.13	1		1
18	AA1008AE	ANGKOT	13.13	13.14	1		1
19	AA1009E	ANGKOT	13.14	13.15	1		1
20	AA1226AE	ANGKOT	13.15	13.16	1		1
21	AA1286E	ANGKOT	13.16	13.17	1		1
22	AA1263AE	ANGKOT	13.17	13.18	1		1
23	AA1098E	ANGKOT	13.18	13.19	1		1
24	AA1259AE	ANGKOT	13.19	13.20	1		0
25	AA1033AE	ANGKOT	13.19	13.20	1		1
26	AA1323E	ANGKOT	13.20	13.21	1		2
27	AA1019AE	ANGKOT	13.22	13.25	3		2
28	AA1264AE	ANGKOT	13.24	13.25	1		3
29	AA1015E	ANGKOT	13.27	13.28	1		0
30	AA1254AE	ANGKOT	13.27	13.28	1		2
31	AA1818E	ANGKOT	13.29	13.30	1		0
32	AA1258AE	ANGKOT	13.29	13.31	2		0
33	AA1403AE	ANGKOT	13.29	13.31	2		0
34	AA1266AE	ANGKOT	13.29	13.32	3		1
35	AA1210AE	ANGKOT	13.30	13.31	1		0
36	AA1006AE	ANGKOT	13.30	13.31	1		0
37	AA1027AE	ANGKOT	13.30	13.31	1		2
38	AA1263AE	ANGKOT	13.32	13.34	2		3
39	AE1001E	ANGKOT	13.35	13.39	4		6
40	AA1025AE	ANGKOT	13.41	13.42	1		2
41	AA1312E	ANGKOT	13.43	13.45	2		3
42	AA1264AE	ANGKOT	13.46	13.47	1		3
43	AA1237AE	ANGKOT	13.49	13.50	1		2
44	AA1017AE	ANGKOT	13.51	13.52	1		2
45	AA1007E	ANGKOT	13.53	13.54	1		0
46	AA1028E	ANGKOT	13.53	13.54	1		1
47	AA1025AE	ANGKOT	13.54	13.55	1		2
48	AA1033E	ANGKOT	13.56	13.57	1		0

TABEL WAKTU TUNGGU DAN HEADWAY ANGKOT

Waktu survei = Senin, 21 Nov 2005

Jam Survei = 13.00 - 14.00 WIB

No	No Plat	Jenis	Waktu Kendaraan		Wtr (menit)	Headway (menit)
		Angkutan	Masuk	Keluar	Wtr Klr - Wtr Msk	Msk No 2 - Msk No 1
49	AA1264E	ANGKOT	13.56	13.57	1	0
50	AA1322AE	ANGKOT	13.56	13.57	1	1
51	AA1259AE	ANGKOT	13.57	13.58	1	1
52	AA1226E	ANGKOT	13.58	13.59	1	1
53	AA1264AE	ANGKOT	13.59	14.00	1	1
54	AA1263E	ANGKOT	14.00	14.01	1	1

TABEL WAKTU TUNGGU DAN HEADWAY ANGKOT

Waktu survei = Senin, 21 Nov 2005

Jam Survei = 14.00 - 15.00 WIB

No	No Plat	Jenis	Waktu Kendaraan		Wtr (menit)	Headway (menit)
		Angkutan	Masuk	Keluar	Wtr Klr - Wtr Msk	Msk No 2 - Msk No 1
1	AA1033E	ANGKOT	14.01	14.02	1	1
2	AA1258AE	ANGKOT	14.02	14.03	1	1
3	AA1009E	ANGKOT	14.03	14.04	1	0
4	AA1019AE	ANGKOT	14.03	14.04	1	1
5	AA1025AE	ANGKOT	14.04	14.05	1	1
6	AA1015AE	ANGKOT	14.05	14.06	1	0
7	AA1022AE	ANGKOT	14.05	14.06	1	2
8	AA1033AE	ANGKOT	14.07	14.08	1	0
9	AA1258AE	ANGKOT	14.07	14.08	1	2
10	AA1386AE	ANGKOT	14.09	14.10	1	0
11	AA1264AE	ANGKOT	14.09	14.10	1	1
12	AA1020E	ANGKOT	14.10	14.11	1	0
13	AA1010E	ANGKOT	14.10	14.11	1	0
14	AA1259AE	ANGKOT	14.10	14.12	2	1
15	AA1288AE	ANGKOT	14.11	14.12	1	0
16	AA1017E	ANGKOT	14.11	14.12	1	2
17	AA1008AE	ANGKOT	14.13	14.15	2	4
18	AA1001AE	ANGKOT	14.17	14.18	1	3
19	AA1029AE	ANGKOT	14.20	14.21	1	2
20	AA1007AE	ANGKOT	14.22	14.23	1	1
21	AA1000E	ANGKOT	14.23	14.24	1	1
22	AA1252AE	ANGKOT	14.24	14.25	1	0
23	AA1037AE	ANGKOT	14.24	14.25	1	1
24	AA1258AE	ANGKOT	14.25	14.26	1	1
25	AA1386AE	ANGKOT	14.26	14.27	1	0
26	AA1264AE	ANGKOT	14.26	14.27	1	1
27	AA1333AE	ANGKOT	14.27	14.28	1	0
28	AA1004AE	ANGKOT	14.27	14.28	1	1
29	AA1273AE	ANGKOT	14.28	14.30	2	0
30	AA1025AE	ANGKOT	14.28	14.30	2	2
31	AA1212AE	ANGKOT	14.30	14.31	1	0
32	AA1023E	ANGKOT	14.30	14.31	1	1
33	AA1202AE	ANGKOT	14.31	14.32	1	0
34	AA1008AE	ANGKOT	14.31	14.32	1	0
35	AA13268AE	ANGKOT	14.31	14.32	1	1

TABEL WAKTU TUNGGU DAN HEADWAY ANGKOT

Waktu survei = Senin, 21 Nov 2005

Jam Survei = 14.00 - 15.00 WIB

No	No Plat	Jenis	Waktu Kendaraan		Wtr (menit)		Headway (menit)	
			Masuk	Keluar	Wtr Klir - Wtr Msk	Msk No 2 - Msk No 1		
36	AA1007AE	ANGKOT	14.32	14.33	1		0	
37	AA1015BE	ANGKOT	14.32	14.33	1		2	
38	AA1025BE	ANGKOT	14.34	14.35	1		3	
39	AA1226AE	ANGKOT	14.37	14.38	1		0	
40	AA1017BE	ANGKOT	14.37	14.38	1		2	
41	AA1022E	ANGKOT	14.39	14.40	1		3	
42	AA1004AE	ANGKOT	14.42	14.45	3		5	
43	AA1210AE	ANGKOT	14.47	14.48	1		1	
44	AA1322AE	ANGKOT	14.48	14.49	1		2	
45	AA1009AE	ANGKOT	14.50	14.51	1		1	
46	AA1001E	ANGKOT	14.51	14.52	1		0	
47	AA1258AE	ANGKOT	14.51	14.52	1		1	
48	AA1204AE	ANGKOT	14.52	14.53	1		1	
49	AA1252AE	ANGKOT	14.53	14.54	1		1	
50	AA1818E	ANGKOT	14.54	14.55	1		1	
51	AA1003E	ANGKOT	14.55	14.56	1		1	
52	AA1018AE	ANGKOT	14.56	14.57	1		1	
53	AA1017AE	ANGKOT	14.57	14.58	1		1	
54	AA1288AE	ANGKOT	14.58	14.59	1		1	
55	AA1232AE	ANGKOT	14.59	15.00	1		0	
56	AA1210E	ANGKOT	14.59	15.00	1		1	
57	AA1006AE	ANGKOT	15.00	15.01	1		0	
58	AA2734AE	ANGKOT	15.00	15.02	2		1	

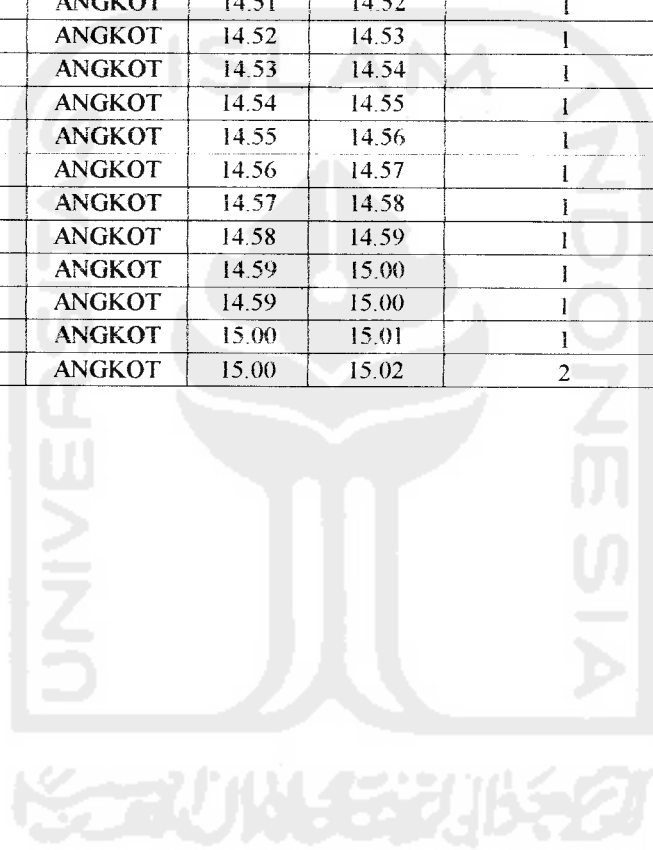

TABEL WAKTU TUNGGU DAN HEADWAY ANGKOT

Waktu survei = Senin, 21 Nov 2005			Jam Survei = 15.00 - 16.00 WIB			
No	No Plat	Jenis Angkutan	Waktu Kendaraan		Wtr (menit)	
			Masuk	Keluar	Wtr Klr - Wtr Msk	Headway (menit) Msk No 2 - Msk No 1
1	AA1005AE	ANGKOT	15.01	15.02	1	1
2	AA1202AE	ANGKOT	15.02	15.04	2	4
3	AA1031E	ANGKOT	15.06	15.07	1	2
4	AA1028E	ANGKOT	15.08	15.10	2	1
5	AA1004E	ANGKOT	15.09	15.10	1	2
6	AA1264E	ANGKOT	15.11	15.12	1	2
7	AA1918AE	ANGKOT	15.13	15.15	2	4
8	AA1262AE	ANGKOT	15.17	15.18	1	1
9	AA1008AE	ANGKOT	15.18	15.20	2	5
10	AA1226AE	ANGKOT	15.23	15.24	1	2
11	AA1286AE	ANGKOT	15.25	15.27	2	1
12	AA1263AE	ANGKOT	15.26	15.27	1	3
13	AA1098AE	ANGKOT	15.29	15.30	1	3
14	AA1259AE	ANGKOT	15.32	15.33	1	2
15	AA1323E	ANGKOT	15.34	15.35	1	3
16	AA1264AE	ANGKOT	15.37	15.38	1	2
17	AA1015E	ANGKOT	15.39	15.40	1	3
18	AA1259AE	ANGKOT	15.42	15.43	1	1
19	AA1818E	ANGKOT	15.43	15.44	1	4
20	AA1258AE	ANGKOT	15.47	15.48	1	5
21	AA1403AE	ANGKOT	15.52	15.53	1	2
22	AA1266AE	ANGKOT	15.54	15.55	1	1
23	AA1212AE	ANGKOT	15.55	15.56	1	0
24	AA1027E	ANGKOT	15.55	15.56	1	2
25	AA1274E	ANGKOT	15.57	15.58	1	0
26	AA2837E	ANGKOT	15.57	15.58	1	1
27	AA1358AE	ANGKOT	15.58	15.59	1	0
28	AA1006AE	ANGKOT	15.58	15.59	1	1
29	AA1000AE	ANGKOT	15.59	16.00	1	1
30	AA1015BE	ANGKOT	16.00	16.02	2	1

TABEL WAKTU TUNGGU DAN HEADWAY ANGKOT

Waktu survei = Senin, 21 Nov 2005

Jam Survei = 16.00 - 17.00 WIB

No	No Plat	Jenis Angkutan	Waktu Kendaraan		Wtr (menit)		Headway (menit)
			Masuk	Keluar	Wtr Klr - Wtr Msk	Msk No 2 - Msk No 1	
1	AA1031E	ANGKOT	16.01	16.02	1		2
2	AA1004AE	ANGKOT	16.03	16.04	1		3
3	AA1005AE	ANGKOT	16.06	16.07	1		2
4	AA1264AE	ANGKOT	16.08	16.10	2		2
5	AA1018AE	ANGKOT	16.10	16.11	1		0
6	AA1262AE	ANGKOT	16.10	16.11	1		1
7	AA1003AE	ANGKOT	16.11	16.12	1		2
8	AA1007AE	ANGKOT	16.13	16.15	2		2
9	AA1024AE	ANGKOT	16.15	16.17	2		2
10	AA1025BE	ANGKOT	16.17	16.20	3		8
11	AA1286AE	ANGKOT	16.25	16.26	1		3
12	AA1322AE	ANGKOT	16.28	16.29	1		2
13	AA1015BE	ANGKOT	16.30	16.31	1		2
14	AA1259AE	ANGKOT	16.32	16.33	1		2
15	AA1019AE	ANGKOT	16.34	16.37	3		5
16	AA1023AE	ANGKOT	16.39	16.42	3		5
17	AA1026AE	ANGKOT	16.44	16.46	2		5
18	AA1028AE	ANGKOT	16.49	16.50	1		3
19	AA1019AE	ANGKOT	16.52	16.53	1		0
20	AA1263AE	ANGKOT	16.52	16.53	1		1
21	AA1033AE	ANGKOT	16.53	16.54	1		1
22	AA1323E	ANGKOT	16.54	16.56	2		0
23	AA1264AE	ANGKOT	16.54	16.55	1		1
24	AA1818E	ANGKOT	16.55	16.56	1		2
25	AA1259AE	ANGKOT	16.57	16.58	1		0
26	AA1403AE	ANGKOT	16.57	16.58	1		1
27	AA1266AE	ANGKOT	16.58	16.59	1		1
28	AA1210AE	ANGKOT	16.59	17.00	1		0
29	AA1027AE	ANGKOT	16.59	17.01	2		1
30	AA1268AE	ANGKOT	17.00	17.04	4		0

TABEL WAKTU TUNGGU DAN HEADWAY ADES

Waktu survei = Senin, 21 Nov 2005

Jam Survei = 06.00 - 07.00 WIB

No	No Plat	Jenis	Waktu Kendaraan		Wtr (menit)	Headway (menit)
		Angkutan	Masuk	Keluar	Wtr Klr - Wtr Msk	Msk No 2 - Msk No 1
1	AA 1347 AE	ADES	6.01	6.03	2	2
2	AA 1037 AE	ADES	6.03	6.04	1	1
3	AA 1279 AE	ADES	6.04	6.05	1	2
4	AA 1089 AE	ADES	6.06	6.07	1	1
5	AA 1349 AE	ADES	6.07	6.09	2	3
6	AA 1150 AE	ADES	6.10	6.11	1	2
7	AA 1514 AE	ADES	6.12	6.13	1	1
8	AA 1218 AE	ADES	6.13	6.14	1	1
9	AA 1211 AE	ADES	6.14	6.20	6	3
10	AA 1434 E	ADES	6.17	6.18	1	3
11	AA 1302 AE	ADES	6.20	6.22	2	3
12	AA 1303 E	ADES	6.23	6.24	1	2
13	AA 1342 AE	ADES	6.25	6.26	1	2
14	AA 1279 AE	ADES	6.27	6.28	1	1
15	AA 1282 AE	ADES	6.28	6.29	1	1
16	AA 1358 AE	ADES	6.29	6.31	2	1
17	AA 1083 AE	ADES	6.30	6.32	2	1
18	AA 1364 AE	ADES	6.31	6.32	1	2
19	AA 1340 AE	ADES	6.33	6.34	1	2
20	AA 1330 AE	ADES	6.35	6.37	2	3
21	AA 1226 AE	ADES	6.38	6.39	1	3
22	AA 1329 AE	ADES	6.41	6.42	1	2
23	AA 1186 AE	ADES	6.43	6.45	2	2
24	AA 1366 AE	ADES	6.45	6.48	3	2
25	AA 1089 AE	ADES	6.47	6.48	1	2
26	AA 1338 AE	ADES	6.49	6.50	1	1
27	AA 1266 AE	ADES	6.50	6.51	1	1
28	AA 1282 AE	ADES	6.51	6.53	2	1
29	AA 1037 AE	ADES	6.52	6.55	3	4
30	AA 1213 AE	ADES	6.56	6.57	1	0
31	AA 1279 AE	ADES	6.56	6.58	2	1
32	AA 1337 AE	ADES	6.57	6.58	1	1
33	AA 1370 AE	ADES	6.58	6.59	1	1
34	AA 1334 AE	ADES	6.59	7.00	1	3

TABEL WAKTU TUNGGU DAN HEADWAY ADES

Waktu survei = Senin, 21 Nov 2005

Jam Survei = 07.00 - 08.00 WIB

No	No Plat	Jenis	Waktu Kendaraan		Wtr (menit)	Headway (menit)
		Angkutan	Masuk	Keluar	Wtr Klr - Wtr Msk	Msk No 2 - Msk No 1
1	AA 1347 AE	ADES	7.02	7.04	2	1
2	AA 1037 AE	ADES	7.03	7.04	1	2
3	AA 1279 AE	ADES	7.05	7.06	1	1
4	AA 1089 AE	ADES	7.06	7.07	1	0
5	AA 1150 AE	ADES	7.06	7.08	2	2
6	AA 1349 AE	ADES	7.08	7.10	2	1
7	AA 1214 AE	ADES	7.09	7.10	1	2

TABEL WAKTU TUNGGU DAN HEADWAY ADES

Waktu survei = Senin, 21 Nov 2005

Jam Survei = 07.00 - 08.00 WIB

No	No Plat	Jenis Angkutan	Waktu Kendaraan		Wtr (menit)	Headway (menit)
			Masuk	Keluar	Wtr Klir - Wtr Msk	Msk No 2 - Msk No 1
8	AA 1518 AE	ADES	7.11	7.13	2	1
9	AA 1211 AE	ADES	7.12	7.13	1	1
10	AA 1302 AE	ADES	7.13	7.14	1	1
11	AA 1434 E	ADES	7.14	7.15	1	1
12	AA 1303 E	ADES	7.15	7.16	1	2
13	AA 1279 AE	ADES	7.17	7.19	2	3
14	AA 1342 AE	ADES	7.20	7.23	3	4
15	AA 1282 AE	ADES	7.24	7.27	3	1
16	AA 1083 AE	ADES	7.25	7.28	3	3
17	AA 1304 AE	ADES	7.28	7.30	2	6
18	AA 1226 AE	ADES	7.34	7.34	0	2
19	AA 1330 AE	ADES	7.36	7.38	2	4
20	AA 1340 AE	ADES	7.40	7.43	3	4
21	AA 1329 AE	ADES	7.44	7.46	2	3
22	AA 1089 AE	ADES	7.47	7.48	1	3
23	AA 1186 AE	ADES	7.50	7.52	2	3
24	AA 1338 AE	ADES	7.53	7.54	1	2
25	AA 1336 AE	ADES	7.55	7.56	1	1
26	AA 1226 AE	ADES	7.56	7.58	2	1
27	AA 1434 E	ADES	7.57	7.58	1	2
28	AA 1282 AE	ADES	7.59	8.00	1	0
29	AA 1037 AE	ADES	7.59	8.02	3	1
30	AA 1089 AE	ADES	8.00	8.03	3	2

TABEL WAKTU TUNGGU DAN HEADWAY ADES

Waktu survei = Senin, 21 Nov 2005

Jam Survei = 08.00 - 09.00 WIB

No	No Plat	Jenis Angkutan	Waktu Kendaraan		Wtr (menit)	Headway (menit)
			Masuk	Keluar	Wtr Klir - Wtr Msk	Msk No 2 - Msk No 1
1	AA 1337 AE	ADES	8.02	8.04	2	3
2	AA 1356 AE	ADES	8.05	8.07	2	1
3	AA 1330 AE	ADES	8.06	8.10	4	1
4	AA 1351 AE	ADES	8.07	8.09	2	2
5	AA 1361 AE	ADES	8.09	8.10	1	4
6	AA 1363 AE	ADES	8.13	8.15	2	2
7	AA 1348 AE	ADES	8.15	8.17	2	5
8	AA 1347 AE	ADES	8.20	8.23	3	2
9	AA 1362 AE	ADES	8.22	8.24	2	2
10	AA 1344 AE	ADES	8.24	8.26	2	1
11	AA 1354 AE	ADES	8.25	8.28	3	2
12	AA 1356 AE	ADES	8.27	8.30	3	1
13	AA 1338 AE	ADES	8.28	8.29	1	2
14	AA 1329 AE	ADES	8.30	8.33	3	4
15	AA 1360 AE	ADES	8.34	8.37	3	4
16	AA 1322 AE	ADES	8.38	8.40	2	3
17	AA 1349 AE	ADES	8.41	8.43	2	4
18	AA 1333 AE	ADES	8.45	8.47	2	6

TABEL WAKTU TUNGGU DAN HEADWAY ADES

Waktu survei = Senin, 21 Nov 2005

Jam Survei = 08.00 - 09.00 WIB

No	No Plat	Jenis	Waktu Kendaraan		Wtr (menit)	Headway (menit)
		Angkutan	Masuk	Keluar	Wtr Klr - Wtr Msk	Msk No 2 - Msk No 1
19	AA 1370 AE	ADES	8.51	8.53	2	2
20	AA 1359 AE	ADES	8.53	8.54	1	1
21	AA 1156 AE	ADES	8.54	8.55	1	1
22	AA 1343 AE	ADES	8.55	8.57	2	0
23	AA 1337 AE	ADES	8.55	8.56	1	2
24	AA 1354 AE	ADES	8.57	8.58	1	1
25	AA 1134 AE	ADES	8.58	9.00	2	1
26	AA 1360 AE	ADES	8.59	9.00	1	0
27	AA 1353 AE	ADES	8.59	9.00	1	2

TABEL WAKTU TUNGGU DAN HEADWAY ADES

Waktu survei = Senin, 21 Nov 2005

Jam Survei = 09.00 - 10.00 WIB

No	No Plat	Jenis	Waktu Kendaraan		Wtr (menit)	Headway (menit)
		Angkutan	Masuk	Keluar	Wtr Klr - Wtr Msk	Msk No 2 - Msk No 1
1	AA 1493 AE	ADES	9.01	9.03	2	1
2	AA 1333 AE	ADES	9.02	9.03	1	0
3	AA 1279 AE	ADES	9.02	9.04	2	1
4	AA 1208 AE	ADES	9.03	9.04	1	1
5	AA 1359 AE	ADES	9.04	9.05	1	0
6	AA 1366 AE	ADES	9.04	9.05	1	1
7	AA 1483 AE	ADES	9.05	9.06	1	0
8	AA 1378 AE	ADES	9.05	9.06	1	1
9	AA 1277 AE	ADES	9.06	9.07	1	1
10	AA 1208 E	ADES	9.07	9.08	1	0
11	AA 1340 AE	ADES	9.07	9.09	2	1
12	AA 1367 AE	ADES	9.08	9.09	1	2
13	AA 1037 AE	ADES	9.10	9.11	1	0
14	AA 1332 AE	ADES	9.10	9.12	2	1
15	AA 1303 AE	ADES	9.11	9.12	1	3
16	AA 1343 AE	ADES	9.14	9.15	1	1
17	AA 1354 AE	ADES	9.15	9.17	2	3
18	AA 1089 AE	ADES	9.18	9.19	1	2
19	AA 1037 E	ADES	9.20	9.23	3	5
20	AA 1335 AE	ADES	9.25	9.26	1	3
21	AA 1368 AE	ADES	9.28	9.30	2	1
22	AA 1224 AE	ADES	9.29	9.30	1	3
23	AA 1370 AE	ADES	9.32	9.33	1	3
24	AA 1282 AE	ADES	9.35	9.36	1	2
25	AA 1356 AE	ADES	9.37	9.38	1	3
26	AA 1355 AE	ADES	9.40	9.41	1	3
27	AA 1279 AE	ADES	9.43	9.44	1	2
28	AA 1351 AE	ADES	9.45	9.46	1	2
29	AA 1279 AE	ADES	9.47	9.48	1	1
30	AA 1330 AE	ADES	9.48	9.50	2	3
31	AA 1282 AE	ADES	9.51	9.52	1	1

TABEL WAKTU TUNGGU DAN HEADWAY ADES

Waktu survei = Senin, 21 Nov 2005

Jam Survei = 09.00 - 10.00 WIB

No	No Plat	Jenis	Waktu Kendaraan		Wtr (menit)	Headway (menit)
		Angkutan	Masuk	Keluar	Wtr Klr - Wtr Msk	Msk No 2 - Msk No 1
32	AA 1352 AE	ADES	9.52	9.53	1	2
33	AA 1341 AE	ADES	9.54	9.55	1	2
34	AA 1309 AE	ADES	9.56	9.57	1	0
35	AA 1474 AE	ADES	9.56	9.57	1	1
36	AA 1341 AE	ADES	9.57	9.58	1	1
37	AA 1085 AE	ADES	9.58	9.59	1	0
38	AA 1089 AE	ADES	9.58	9.59	1	1
39	AA 1156 AE	ADES	9.59	10.00	1	0
40	AA 1339 AE	ADES	9.59	10.00	1	0
41	AA 1494 AE	ADES	9.59	10.02	3	2

TABEL WAKTU TUNGGU DAN HEADWAY ADES

Waktu survei = Senin, 21 Nov 2005

Jam Survei = 10.00 - 11.00 WIB

No	No Plat	Jenis	Waktu Kendaraan		Wtr (menit)	Headway (menit)
		Angkutan	Masuk	Keluar	Wtr Klr - Wtr Msk	Msk No 2 - Msk No 1
1	AA 1150 AE	ADES	10.01	10.03	2	2
2	AA 1089 AE	ADES	10.03	10.04	1	0
3	AA 1279 AE	ADES	10.03	10.04	1	1
4	AA 1347 AE	ADES	10.04	10.05	1	0
5	AA 1037 AE	ADES	10.04	10.06	2	1
6	AA 1214 AE	ADES	10.05	10.06	1	1
7	AA 1349 AE	ADES	10.06	10.07	1	1
8	AA 1518 AE	ADES	10.07	10.08	1	0
9	AA 1211 AE	ADES	10.07	10.08	1	1
10	AA 1302 AE	ADES	10.08	10.09	1	1
11	AA 1303 E	ADES	10.09	10.10	1	0
12	AA 1434 E	ADES	10.09	10.10	1	1
13	AA 1342 AE	ADES	10.10	10.11	1	0
14	AA 1279 AE	ADES	10.10	10.11	1	0
15	AA 1083 AE	ADES	10.10	10.12	2	1
16	AA 1282 AE	ADES	10.11	10.12	1	0
17	AA 1358 AE	ADES	10.11	10.12	1	1
18	AA 1303 E	ADES	10.12	10.13	1	1
19	AA 1364 AE	ADES	10.13	10.15	2	3
20	AA 1330 AE	ADES	10.16	10.17	1	2
21	AA 1226 AE	ADES	10.18	10.19	1	0
22	AA 1340 AE	ADES	10.18	10.19	1	2
23	AA 1329 AE	ADES	10.20	10.22	2	1
24	AA 1089 AE	ADES	10.21	10.22	1	1
25	AA 1186 AE	ADES	10.22	10.23	1	1
26	AA 1338 AE	ADES	10.23	10.24	1	0
27	AA 1366 AE	ADES	10.23	10.24	1	1
28	AA 1226 AE	ADES	10.24	10.25	1	0
29	AA 1434 E	ADES	10.24	10.25	1	1
30	AA 1282 AE	ADES	10.25	10.26	1	2
31	AA 1089 AE	ADES	10.27	10.28	1	2

TABEL WAKTU TUNGGU DAN HEADWAY ADES

Waktu survei = Senin, 21 Nov 2005

Jam Survei = 10.00 - 11.00 WIB

No	No Plat	Jenis	Waktu Kendaraan		Wtr (menit)	Headway (menit)
		Angkutan	Masuk	Keluar	Wtr Klr - Wtr Msk	Msk No 2 - Msk No 1
32	AA 1037 AE	ADES	10.29	10.30	1	2
33	AA 1368 AE	ADES	10.31	10.32	1	2
34	AA 1186 AE	ADES	10.33	10.34	1	2
35	AA 1306 E	ADES	10.35	10.36	1	2
36	AA 1279 AE	ADES	10.37	10.39	2	3
37	AA 1213 AE	ADES	10.40	10.41	1	1
38	AA 1241 AE	ADES	10.41	10.42	1	3
39	AA 1337 AE	ADES	10.44	10.45	1	5
40	AA 1354 E	ADES	10.49	10.51	2	3
41	AA 1355 AE	ADES	10.52	10.52	0	2
42	AA 1370 AE	ADES	10.54	10.57	3	4
43	AA 1279 AE	ADES	10.58	10.59	1	1
44	AA 1334 AE	ADES	10.59	11.01	2	2

TABEL WAKTU TUNGGU DAN HEADWAY ADES

Waktu survei = Senin, 21 Nov 2005

Jam Survei = 11.00 - 12.00 WIB

No	No Plat	Jenis	Waktu Kendaraan		Wtr (menit)	Headway (menit)
		Angkutan	Masuk	Keluar	Wtr Klr - Wtr Msk	Msk No 2 - Msk No 1
1	AA1186AE	ADES	11.01	11.02	1	1
2	AA1330AE	ADES	11.02	11.03	1	1
3	AA1214AE	ADES	11.03	11.04	1	2
4	AA1211AE	ADES	11.05	11.06	1	2
5	AA1351AE	ADES	11.07	11.10	3	1
6	AA1329AE	ADES	11.08	11.09	1	1
7	AA1089AE	ADES	11.09	11.10	1	2
8	AA1121AE	ADES	11.11	11.12	1	2
9	AA1279AE	ADES	11.13	11.14	1	2
10	AA1083AE	ADES	11.15	11.16	1	2
11	AA1349AE	ADES	11.17	11.18	1	1
12	AA1037AE	ADES	11.18	11.20	2	3
13	AA1087AE	ADES	11.21	11.22	1	2
14	AA1224AE	ADES	11.23	11.24	1	1
15	AA1241E	ADES	11.24	11.25	1	3
16	AA1346AE	ADES	11.27	11.29	2	1
17	AA1333AE	ADES	11.28	11.29	1	1
18	AA1370AE	ADES	11.29	11.30	1	1
19	AA1338AE	ADES	11.30	11.31	1	1
20	AA1340AE	ADES	11.31	11.32	1	1
21	AA1156AE	ADES	11.32	11.33	1	1
22	AA1282AE	ADES	11.33	11.34	1	1
23	AA1353AE	ADES	11.34	11.35	1	1
24	AA1474AE	ADES	11.35	11.36	1	2
25	AA1328AE	ADES	11.37	11.38	1	1
26	AA1360AE	ADES	11.38	11.39	1	2
27	AA1363AE	ADES	11.40	11.41	1	2
28	AA1368AE	ADES	11.42	11.43	1	1

TABEL WAKTU TUNGGU DAN HEADWAY ADES

Waktu survei = Senin, 21 Nov 2005

Jam Survei = 11.00 - 12.00 WIB

No	No Plat	Jenis	Waktu Kendaraan		Wtr (menit)	Headway (menit)
		Angkutan	Masuk	Keluar	Wtr Klr - Wtr Msk	Msk No 2 - Msk No 1
29	AA1346AE	ADES	11.43	11.44	1	2
30	AA1342AE	ADES	11.45	11.46	1	3
31	AA1303AE	ADES	11.48	11.49	1	2
32	AA1360AE	ADES	11.50	11.51	1	2
33	AA1359AE	ADES	11.52	11.53	1	2
34	AA1369AE	ADES	11.54	11.55	1	1
35	AA1357AE	ADES	11.55	11.56	1	1
36	AA1354AE	ADES	11.56	11.57	1	1
37	AA1332AE	ADES	11.57	11.58	1	0
38	AA1343AE	ADES	11.57	11.58	1	1
39	AA1348AE	ADES	11.58	11.59	1	1
40	AA1362AE	ADES	11.59	12.00	1	0
41	AA1335AE	ADES	11.59	12.01	2	1
42	AA1381AE	ADES	12.00	12.01	1	2

TABEL WAKTU TUNGGU DAN HEADWAY ADES

Waktu survei = Senin, 21 Nov 2005

Jam Survei = 12.00 - 13.00 WIB

No	No Plat	Jenis	Waktu Kendaraan		Wtr (menit)	Headway (menit)
		Angkutan	Masuk	Keluar	Wtr Klr - Wtr Msk	Msk No 2 - Msk No 1
1	AA1349AE	ADES	12.02	12.03	1	1
2	AA1037AE	ADES	12.03	12.04	1	1
3	AA1279AE	ADES	12.04	12.05	1	1
4	AA1347AE	ADES	12.05	12.06	1	2
5	AA1089AE	ADES	12.07	12.08	1	2
6	AA1150AE	ADES	12.09	12.10	1	1
7	AA1514AE	ADES	12.10	12.11	1	2
8	AA1218AE	ADES	12.12	12.13	1	3
9	AA1211AE	ADES	12.15	12.16	1	2
10	AA1434AE	ADES	12.17	12.18	1	0
11	AA1303E	ADES	12.17	12.18	1	3
12	AA1302AE	ADES	12.20	12.21	1	1
13	AA1279AE	ADES	12.21	12.22	1	1
14	AA1282AE	ADES	12.22	12.23	1	2
15	AA1342AE	ADES	12.24	12.25	1	2
16	AA1282AE	ADES	12.26	12.27	1	0
17	AA1358AE	ADES	12.26	12.27	1	1
18	AA1083AE	ADES	12.27	12.28	1	1
19	AA1364AE	ADES	12.28	12.29	1	1
20	AA1340AE	ADES	12.29	12.30	1	1
21	AA1226AE	ADES	12.30	12.31	1	1
22	AA1330AE	ADES	12.31	12.32	1	1
23	AA1329AE	ADES	12.32	12.33	1	2
24	AA1186AE	ADES	12.34	12.35	1	2
25	AA1089AE	ADES	12.36	12.37	1	2
26	AA1366AE	ADES	12.38	12.39	1	2
27	AA1338AE	ADES	12.40	12.41	1	1

TABEL WAKTU TUNGGU DAN HEADWAY ADES

Waktu survei = Senin, 21 Nov 2005

Jam Survei = 12.00 - 13.00 WIB

No	No Plat	Jenis	Waktu Kendaraan		Wtr (menit)	Headway (menit)
		Angkutan	Masuk	Keluar	Wtr Klr - Wtr Msk	Msk No 2 - Msk No 1
28	AA1266AE	ADES	12.41	12.42	1	2
29	AA1037AE	ADES	12.43	12.44	1	2
30	AA1282AE	ADES	12.45	12.46	1	1
31	AA1213AE	ADES	12.46	12.47	1	2
32	AA1279AE	ADES	12.48	12.49	1	2
33	AA1370AE	ADES	12.50	12.51	1	2
34	AA1337AE	ADES	12.52	12.53	1	2
35	AA1334AE	ADES	12.54	12.55	1	0
36	AA1267AE	ADES	12.54	12.55	1	2
37	AA1340AE	ADES	12.56	12.57	1	0
38	AA1329AE	ADES	12.56	12.57	1	0
39	AA1338AE	ADES	12.56	12.58	2	1
40	AA1336AE	ADES	12.57	12.58	1	0
41	AA1226AE	ADES	12.57	12.58	1	1
42	AA1434E	ADES	12.58	12.59	1	1
43	AA1037AE	ADES	12.59	13.00	1	1
44	AA1089AE	ADES	13.00	13.02	2	1

TABEL WAKTU TUNGGU DAN HEADWAY ADES

Waktu survei = Senin, 21 Nov 2005

Jam Survei = 13.00 - 14.00 WIB

No	No Plat	Jenis	Waktu Kendaraan		Wtr (menit)	Headway (menit)
		Angkutan	Masuk	Keluar	Wtr Klr - Wtr Msk	Msk No 2 - Msk No 1
1	AA10501AE	ADES	13.01	13.02	1	1
2	AA1279AE	ADES	13.02	13.03	1	0
3	AA1037AE	ADES	13.02	13.04	2	1
4	AA1089AE	ADES	13.03	13.04	1	2
5	AA1347AE	ADES	13.05	13.06	1	0
6	AA1214AE	ADES	13.05	13.07	2	0
7	AA1349AE	ADES	13.05	13.06	1	1
8	AA1518AE	ADES	13.06	13.07	1	1
9	AA1211AE	ADES	13.07	13.08	1	2
10	AA1302AE	ADES	13.09	13.10	1	1
11	AA1303E	ADES	13.10	13.11	1	0
12	AA1434E	ADES	13.10	13.11	1	1
13	AA1342AE	ADES	13.11	13.12	1	0
14	AA1279AE	ADES	13.11	13.12	1	1
15	AA1083AE	ADES	13.12	13.13	1	2
16	AA1358AE	ADES	13.14	13.15	1	0
17	AA1282AE	ADES	13.14	13.15	1	1
18	AA1364AE	ADES	13.15	13.16	1	1
19	AA1305E	ADES	13.16	13.17	1	1
20	AA1330AE	ADES	13.17	13.18	1	0
21	AA2662E	ADES	13.17	13.18	1	1
22	AA1329AE	ADES	13.18	13.19	1	0
23	AA1089AE	ADES	13.18	13.19	1	2
24	AA1186AE	ADES	13.20	13.21	1	2

TABEL WAKTU TUNGGU DAN HEADWAY ADES

Waktu survei = Senin, 21 Nov 2005

Jam Survei = 13.00 - 14.00 WIB

No	No Plat	Jenis Angkutan	Waktu Kendaraan		Wtr (menit)		Headway (menit)
			Masuk	Keluar	Wtr Klir - Wtr Msk	Msk No 2 - Msk No 1	
25	AA1338AE	ADES	13.22	13.23	1		2
26	AA1226AE	ADES	13.24	13.25	1		1
27	AA1366AE	ADES	13.25	13.26	1		0
28	AA1282AE	ADES	13.25	13.26	1		2
29	AA1434AE	ADES	13.27	13.29	2		1
30	AA1089AE	ADES	13.28	13.29	1		2
31	AA1037AE	ADES	13.30	13.31	1		0
32	AA1362AE	ADES	13.30	13.32	2		0
33	AA1186AE	ADES	13.30	13.32	2		1
34	AA1279AE	ADES	13.31	13.32	1		1
35	AA1306E	ADES	13.32	13.33	1		1
36	AA1241AE	ADES	13.33	13.34	1		1
37	AA1213AE	ADES	13.34	13.35	1		0
38	AA1337AE	ADES	13.34	13.35	1		2
39	AA1354E	ADES	13.36	13.37	1		3
40	AA1370AE	ADES	13.39	13.40	1		2
41	AA1279AE	ADES	13.41	13.42	1		2
42	AA1334AE	ADES	13.43	13.45	2		3
43	AA1483E	ADES	13.46	13.47	1		3
44	AA1277AE	ADES	13.49	13.50	1		2
45	AA1367AE	ADES	13.51	13.52	1		1
46	AA1037AE	ADES	13.52	13.53	1		2
47	AA1089AE	ADES	13.54	13.55	1		3
48	AA1224AE	ADES	13.57	13.58	1		1
49	AA1282AE	ADES	13.58	13.59	1		0
50	AA1355AE	ADES	13.58	13.59	1		1
51	AA1330AE	ADES	13.59	14.00	1		1
52	AA1341AE	ADES	14.00	14.02	2		1

TABEL WAKTU TUNGGU DAN HEADWAY ADES

Waktu survei = Senin, 21 Nov 2005

Jam Survei = 14.00 - 15.00 WIB

No	No Plat	Jenis Angkutan	Waktu Kendaraan		Wtr (menit)		Headway (menit)
			Masuk	Keluar	Wtr Klir - Wtr Msk	Msk No 2 - Msk No 1	
1	AA1303E	ADES	14.01	14.02	1		2
2	AA1364AE	ADES	14.03	14.04	1		0
3	AA1330AE	ADES	14.03	14.05	2		2
4	AA1340AE	ADES	14.05	14.06	1		2
5	AA1089AE	ADES	14.07	14.08	1		2
6	AA1186AE	ADES	14.09	14.10	1		1
7	AA1338AE	ADES	14.10	14.11	1		0
8	AA1366AE	ADES	14.10	14.11	1		2
9	AA1226AE	ADES	14.12	14.13	1		0
10	AA1434E	ADES	14.12	14.13	1		1
11	AA1282AE	ADES	14.13	14.14	1		2
12	AA1089AE	ADES	14.15	14.16	1		2
13	AA1037AE	ADES	14.17	14.18	1		0

TABEL WAKTU TUNGGU DAN HEADWAY ADES

Waktu survei = Senin, 21 Nov 2005

Jam Survei = 14.00 - 15.00 WIB

No	No Plat	Jenis	Waktu Kendaraan		Wtr (menit)	Headway (menit)
		Angkutan	Masuk	Keluar	Wtr Klr - Wtr Msk	Msk No 2 - Msk No 1
14	AA1368AE	ADES	14.17	14.18	1	1
15	AA1186AE	ADES	14.18	14.19	1	2
16	AA1306E	ADES	14.20	14.21	1	3
17	AA1279AE	ADES	14.23	14.24	1	2
18	AA1213AE	ADES	14.25	14.26	1	0
19	AA1241AE	ADES	14.25	14.26	1	1
20	AA1337AE	ADES	14.26	14.27	1	1
21	AA1354E	ADES	14.27	14.28	1	0
22	AA1355AE	ADES	14.27	14.28	1	1
23	AA1370AE	ADES	14.28	14.29	1	1
24	AA1279AE	ADES	14.29	14.30	1	1
25	AA1338AE	ADES	14.30	14.31	1	1
26	AA1186AE	ADES	14.31	14.32	1	1
27	AA1214AE	ADES	14.32	14.33	1	1
28	AA1211AE	ADES	14.33	14.34	1	1
29	AA1351AE	ADES	14.34	14.35	1	2
30	AA1329AE	ADES	14.36	14.37	1	2
31	AA1121AE	ADES	14.38	14.40	2	5
32	AA1279AE	ADES	14.43	14.44	1	2
33	AA1083AE	ADES	14.45	14.47	2	4
34	AA1349AE	ADES	14.49	14.50	1	1
35	AA1089AE	ADES	14.50	14.51	1	2
36	AA1224AE	ADES	14.52	14.53	1	2
37	AA1241E	ADES	14.54	14.55	1	2
38	AA1346AE	ADES	14.56	14.57	1	0
39	AA1333AE	ADES	14.56	14.57	1	1
40	AA1370AE	ADES	14.57	14.58	1	1
41	AA1340AE	ADES	14.58	14.59	1	1
42	AA1156AE	ADES	14.59	15.00	1	0
43	AA1282AE	ADES	14.59	15.00	1	1
44	AA1474E	ADES	15.00	15.01	1	0
45	AA1360AE	ADES	15.00	15.01	1	1

TABEL WAKTU TUNGGU DAN HEADWAY ADES

Waktu survei = Senin, 21 Nov 2005

Jam Survei = 15.00 - 16.00 WIB

No	No Plat	Jenis	Waktu Kendaraan		Wtr (menit)	Headway (menit)
		Angkutan	Masuk	Keluar	Wtr Klr - Wtr Msk	Msk No 2 - Msk No 1
1	AA1362AE	ADES	15.01	15.02	1	3
2	AA1340AE	ADES	15.04	15.05	1	3
3	AA1347AE	ADES	15.07	15.08	1	3
4	AA1361AE	ADES	15.10	15.11	1	2
5	AA1336AE	ADES	15.12	15.13	1	2
6	AA1358AE	ADES	15.14	15.15	1	2
7	AA1368AE	ADES	15.16	15.17	1	1
8	AA1346AE	ADES	15.17	15.18	1	1
9	AA1337AE	ADES	15.18	15.19	1	2

TABEL WAKTU TUNGGU DAN HEADWAY ADES

Waktu survei = Senin, 21 Nov 2005

Jam Survei = 15.00 - 16.00 WIB

No	No Plat	Jenis	Waktu Kendaraan		Wtr (menit)	Headway (menit)
		Angkutan	Masuk	Keluar	Wtr Klr - Wtr Msk	Msk No 2 - Msk No 1
10	AA1335AE	ADES	15.20	15.21	1	3
11	AA1342AE	ADES	15.23	15.25	2	4
12	AA1303AE	ADES	15.27	15.28	1	3
13	AA1354AE	ADES	15.30	15.31	1	2
14	AA1373AE	ADES	15.32	15.33	1	2
15	AA1369AE	ADES	15.34	15.37	3	6
16	AA1357AE	ADES	15.40	15.42	2	3
17	AA1368AE	ADES	15.43	15.44	1	2
18	AA1332AE	ADES	15.45	15.46	1	2
19	AA1364AE	ADES	15.47	15.48	1	1
20	AA1344AE	ADES	15.48	15.50	2	3
21	AA1365AE	ADES	15.51	15.52	1	1
22	AA1362AE	ADES	15.52	15.53	1	0
23	AA1348AE	ADES	15.52	15.53	1	1
24	AA1348AE	ADES	15.53	15.54	1	1
25	AA1421AE	ADES	15.54	15.55	1	2
26	AA1156AE	ADES	15.56	15.57	1	0
27	AA1282AE	ADES	15.56	15.57	1	2
28	AA1279AE	ADES	15.58	15.59	1	1
29	AA1214AE	ADES	15.59	16.01	2	1
30	AA1739AE	ADES	16.00	16.02	2	1

TABEL WAKTU TUNGGU DAN HEADWAY ADES

Waktu survei = Senin, 21 Nov 2005

Jam Survei = 16.00 - 17.00 WIB

No	No Plat	Jenis	Waktu Kendaraan		Wtr (menit)	Headway (menit)
		Angkutan	Masuk	Keluar	Wtr Klr - Wtr Msk	Msk No 2 - Msk No 1
1	AA1346AE	ADES	16.01	16.02	1	2
2	AA1156AE	ADES	16.03	16.04	1	2
3	AA1365AE	ADES	16.05	16.06	1	2
4	AA1348AE	ADES	16.07	16.08	1	3
5	AA1339AE	ADES	16.1	16.12	2	5
6	AA1351AE	ADES	16.15	16.16	1	2
7	AA1241AE	ADES	16.17	16.2	3	8
8	AA1224AE	ADES	16.25	16.26	1	2
9	AA1728AE	ADES	16.27	16.3	3	3
10	AA1208AE	ADES	16.3	16.37	7	12
11	AA1347AE	ADES	16.42	16.45	3	7
12	AA1336AE	ADES	16.49	16.55	6	0

TABEL WAKTU TUNGGU DAN HEADWAY MOBIL PENUMPANG

Waktu Survei = SENIN,21 Nov 2005

Jam Survei =06.00 - 07.00 WIB

No	No Plat	Jenis Angkutan	Waktu Kendaraan		Wtr (menit)	Headway (menit)
			Masuk	Keluar	(Wtr Klir - Wtr Msk)	Msk No 2 - Msk No 1
1	AA 4587 DE	MBL PNPG	6.01	6.10	9	29
2	AA 7283 E	MBL PNPG	6.30	6.35	5	35

TABEL WAKTU TUNGGU DAN HEADWAY MOBIL PENUMPANG

Waktu Survei = SENIN,21 Nov 2005

Jam Survei =07.00 - 08.00 WIB

No	No Plat	Jenis Angkutan	Waktu Kendaraan		Wtr (menit)	Headway (menit)
			Masuk	Keluar	(Wtr Klir - Wtr Msk)	Msk No 2 - Msk No 1
1	B 7311 N	MBL PNPG	7.05	7.15	10	35
2	AD 8293 HE	MBL PNPG	7.40	7.52	12	10
3	AA 4672 TE	MBL PNPG	7.50	8.05	15	19

TABEL WAKTU TUNGGU DAN HEADWAY MOBIL PENUMPANG

Waktu Survei = SENIN,21 Nov 2005

Jam Survei =08.00 - 09.00 WIB

No	No Plat	Jenis Angkutan	Waktu Kendaraan		Wtr (menit)	Headway (menit)
			Masuk	Keluar	(Wtr Klir - Wtr Msk)	Msk No 2 - Msk No 1
1	AB 3965 RE	MBL PNPG	8.09	8.16	7	14
2	AA 7258 KE	MBL PNPG	8.23	8.31	8	12
3	AA 7328 E	MBL PNPG	8.35	8.39	4	8
4	AA 6294 UE	MBL PNPG	8.43	9.02	19	14
5	AA 5317 AA	MBL PNPG	8.57	9.10	13	13

TABEL WAKTU TUNGGU DAN HEADWAY MOBIL PENUMPANG

Waktu Survei = SENIN,21 Nov 2005

Jam Survei =09.00 - 10.00 WIB

No	No Plat	Jenis Angkutan	Waktu Kendaraan		Wtr (menit)	Headway (menit)
			Masuk	Keluar	(Wtr Klir - Wtr Msk)	Msk No 2 - Msk No 1
1	AB 8172 TE	MBL PNPG	9.10	9.16	6	11
2	AA 6183 N	MBL PNPG	9.21	9.27	6	15
3	AD 3927 KR	MBL PNPG	9.36	9.43	7	20
4	B 3497 BS	MBL PNPG	9.56	10.03	7	10

TABEL WAKTU TUNGGU DAN HEADWAY MOBIL PENUMPANG

Waktu Survei = SENIN,21 Nov 2005

Jam Survei =10.00 - 11.00 WIB

No	No Plat	Jenis Angkutan	Waktu Kendaraan		Wtr (menit)	Headway (menit)
			Masuk	Keluar	(Wtr Klir - Wtr Msk)	Msk No 2 - Msk No 1
1	AA 5391 ME	MBL PNPG	10.06	10.08	2	6
2	AA 3955 KE	MBL PNPG	10.12	10.20	8	6
3	AA 6132 BE	MBL PNPG	10.18	10.25	7	3
4	AA 3628 JE	MBL PNPG	10.21	10.26	5	8
5	AA 6188 AA	MBL PNPG	10.29	10.33	4	8
6	AA 9346 CA	MBL PNPG	10.37	10.41	4	5
7	AA 6143 FB	MBL PNPG	10.42	10.46	4	7
8	AA 5231 AA	MBL PNPG	10.49	10.51	2	3
9	AA 8211 EE	MBL PNPG	10.52	10.55	3	5
10	AA 6297 SA	MBL PNPG	10.57	10.59	2	2
11	AB 6144 BT	MBL PNPG	10.59	11.05	6	1

TABEL WAKTU TUNGGU DAN HEADWAY MOBIL PENUMPANG

Waktu Survei = SENIN,21 Nov 2005

Jam Survei =11.00 - 12.00 WIB

No	No Plat	Jenis Angkutan	Waktu Kendaraan		Wtr (menit)	Headway (menit)
			Masuk	Keluar	(Wtr Klr - Wtr Msk)	Msk No 2 - Msk No 1
1	D 3954 HT	MBL PNPG	11.00	11.12	12	2
2	AA 6289 SE	MBL PNPG	11.02	11.10	8	10
3	BE 7546 HH	MBL PNPG	11.12	11.15	3	4
4	AA 3655 BA	MBL PNPG	11.16	11.21	5	9
5	AA 6792 DE	MBL PNPG	11.25	11.31	6	2
6	AA 3466 SE	MBL PNPG	11.27	11.30	3	8
7	AB 5611 NA	MBL PNPG	11.35	11.39	4	6
8	AA 5364 CA	MBL PNPG	11.41	11.46	5	1
9	AA 4667 FE	MBL PNPG	11.42	11.45	3	3
10	AA 5699 KE	MBL PNPG	11.45	11.50	5	1
11	AA 4735 AD	MBL PNPG	11.46	11.52	6	4
12	AB 6114 NE	MBL PNPG	11.50	11.53	3	2
13	S 6279 FD	MBL PNPG	11.52	11.55	3	4
14	AA 4561 JA	MBL PNPG	11.56	11.58	2	3
15	AA 7216 TU	MBL PNPG	11.59	12.02	3	0
16	AA 5394 LE	MBL PNPG	11.59	12.05	6	4

TABEL WAKTU TUNGGU DAN HEADWAY MOBIL PENUMPANG

Waktu Survei = SENIN,21 Nov 2005

Jam Survei =12.00 - 13.00 WIB

No	No Plat	Jenis Angkutan	Waktu Kendaraan		Wtr (menit)	Headway (menit)
			Masuk	Keluar	(Wtr Klr - Wtr Msk)	Msk No 2 - Msk No 1
1	AA 6728 VE	MBL PNPG	12.03	12.07	4	3
2	AB 5917 TE	MBL PNPG	12.06	12.10	4	4
3	AA 7168 BN	MBL PNPG	12.10	12.14	4	10
4	AD 3819 HD	MBL PNPG	12.20	12.23	3	11
5	AA 5571 PE	MBL PNPG	12.31	12.35	4	5
6	AA 7312 GD	MBL PNPG	12.36	12.37	1	4
7	B 6597 TN	MBL PNPG	12.40	12.48	8	5
8	AA 4396 KE	MBL PNPG	12.45	12.52	7	14
9	AA 6489 EE	MBL PNPG	12.59	13.02	3	6

TABEL WAKTU TUNGGU DAN HEADWAY MOBIL PENUMPANG

Waktu Survei = SENIN,21 Nov 2005

Jam Survei =13.00 - 14.00 WIB

No	No Plat	Jenis Angkutan	Waktu Kendaraan		Wtr (menit)	Headway (menit)
			Masuk	Keluar	(Wtr Klr - Wtr Msk)	Msk No 2 - Msk No 1
1	AA 7735 JE	MBL PNPG	13.05	13.10	5	15
2	AB 5499 AA	MBL PNPG	13.20	13.23	3	4
3	D 8641 KC	MBL PNPG	13.24	13.27	3	6
4	AA 5916 BN	MBL PNPG	13.30	13.35	5	10
5	AA 4967 SE	MBL PNPG	13.40	13.42	2	5
6	AB 7629 RT	MBL PNPG	13.45	13.49	4	5
7	AA 6374 E	MBL PNPG	13.50	13.54	4	8
8	AA 4365 SB	MBL PNPG	13.58	14.03	5	12

TABEL WAKTU TUNGGU DAN HEADWAY MOBIL PENUMPANG

Waktu Survei = SENIN,21 Nov 2005

Jam Survei =14.00 - 15.00 WIB

No	No Plat	Jenis Angkutan	Waktu Kendaraan		Wtr (menit)	Headway (menit)
			Masuk	Keluar	(Wtr Klr - Wtr Msk)	Msk No 2 - Msk No 1
1	AA 5245 TN	MBL PNPG	14.10	14.12	2	6
2	AA 4395 SE	MBL PNPG	14.16	14.20	4	5
3	AA 7168 EE	MBL PNPG	14.21	14.25	4	9
4	AD 5955 HK	MBL PNPG	14.30	14.32	2	9
5	AA 5732 N	MBL PNPG	14.39	14.42	3	6
6	AA 3876 SH	MBL PNPG	14.45	15.02	17	14
7	B 9264 HL	MBL PNPG	14.59	15.01	2	20

TABEL WAKTU TUNGGU DAN HEADWAY MOBIL PENUMPANG

Waktu Survei = SENIN,21 Nov 2005

Jam Survei =15.00 - 16.00 WIB

No	No Plat	Jenis Angkutan	Waktu Kendaraan		Wtr (menit)	Headway (menit)
			Masuk	Keluar	(Wtr Klr - Wtr Msk)	Msk No 2 - Msk No 1
1	AA 6175 FE	MBL PNPG	15.19	15.22	3	8
2	AA 2894 E	MBL PNPG	15.27	15.32	5	21
3	AA 3947 JN	MBL PNPG	15.48	15.52	4	1
4	AA 7628 AA	MBL PNPG	15.49	15.56	7	4
5	AB 5758 SU	MBL PNPG	15.53	15.59	6	23

TABEL WAKTU TUNGGU DAN HEADWAY MOBIL PENUMPANG

Waktu Survei = SENIN,21 Nov 2005

Jam Survei =16.00 - 17.00 WIB

No	No Plat	Jenis Angkutan	Waktu Kendaraan		Wtr (menit)	Headway (menit)
			Masuk	Keluar	(Wtr Klr - Wtr Msk)	Msk No 2 - Msk No 1
1	AA 3367 FE	MBL PNPG	16.16	16.27	11	9
2	D 9577 GK	MBL PNPG	16.25	16.35	10	5
3	BE 6261 FL	MBL PNPG	16.30	17.05	35	5
4	AA 4795 DA	MBL PNPG	16.35	17.10	35	4
5	AA 7254 SU	MBL PNPG	16.39	17.11	32	9
6	AA 6271 BK	MBL PNPG	16.48	17.15	27	1
7	H 5629 PH	MBL PNPG	16.49	17.14	25	1
8	AA 9246 ME	MBL PNPG	16.50	17.12	22	0
9	AA 6777 VE	MBL PNPG	16.50	17.13	23	3
10	AA 3971 BE	MBL PNPG	16.53	17.19	27	2
11	AB 4762 TB	MBL PNPG	16.55	17.20	25	4
12	AA 5559 JB	MBL PNPG	16.59	17.05	6	2

TABEL WAKTU TUNGGU DAN HEADWAY MOBIL PENUMPANG

Waktu Survei = SENIN, 21 Nov 2005

Jam Survei = 17.00 - 18.00 WIB

No	No Plat	Jenis Angkutan	Waktu Kendaraan		Wtr (menit)	Headway (menit)
			Masuk	Keluar	(Wtr Klir - Wtr Msk)	Msk No 2 - Msk No 1
1	H 7329 GL	MBL PNPG	17.01	17.03	2	3
2	AA 5861 KB	MBL PNPG	17.04	17.19	15	6
3	AA 8436 BT	MBL PNPG	17.10	17.14	4	5
4	AA 6183 VE	MBL PNPG	17.15	17.17	2	6
5	AD 5671 AD	MBL PNPG	17.21	17.37	16	5
6	AA 6322 ME	MBL PNPG	17.26	17.38	12	1
7	AB 6337 TE	MBL PNPG	17.27	17.40	13	2
8	AA 7691 BB	MBL PNPG	17.29	17.45	16	0



TABEL WAKTU TUNGGU DAN HEADWAY SEPEDA MOTOR

Waktu Survei = SENIN, 21 Nov 2005

Jam Survei = 06.00 - 07.00 WIB

No	No Plat	Jenis	Waktu Kendaraan		Wtr (menit)	Headway (menit)
		Angkutan	Masuk	Keluar	(Wtr Klr - Wtr Msk)	Msk No 2 - Msk No 1
1	AA 5682 DE	SPD MTR	6.30	6.35	5	5
2	AA 6325 E	SPD MTR	6.35	6.39	4	6
3	AA 4526 E	SPD MTR	6.41	6.43	2	4
4	AA 7521 DE	SPD MTR	6.45	6.47	2	8
5	AA 3652 FE	SPD MTR	6.53	6.54	1	1
6	AA 4527 SE	SPD MTR	6.54	6.56	2	3
7	AA 5246 SE	SPD MTR	6.57	7.01	4	2
8	AA 5562 FE	SPD MTR	6.59	7.02	3	6

TABEL WAKTU TUNGGU DAN HEADWAY SEPEDA MOTOR

Waktu Survei = SENIN, 21 Nov 2005

Jam Survei = 07.00 - 08.00 WIB

No	No Plat	Jenis	Waktu Kendaraan		Wtr (menit)	Headway (menit)
		Angkutan	Masuk	Keluar	(Wtr Klr - Wtr Msk)	Msk No 2 - Msk No 1
1	AA 5213 DE	SPD MTR	7.05	7.10	5	6
2	AA 4452 CE	SPD MTR	7.11	7.16	5	1
3	AA 6355 GE	SPD MTR	7.12	7.14	2	13
4	AA 5543 BE	SPD MTR	7.25	7.26	1	7
5	AA 4296 HE	SPD MTR	7.32	7.33	1	4
6	AA 5987 EE	SPD MTR	7.36	7.39	3	6
7	AA 6324 CE	SPD MTR	7.42	7.44	2	9
8	AA 6729 E	SPD MTR	7.51	7.56	5	4
9	AA 4236 DE	SPD MTR	7.55	8.01	6	4
10	AA 3624 AA	SPD MTR	7.59	8.03	4	7

TABEL WAKTU TUNGGU DAN HEADWAY SEPEDA MOTOR

Waktu Survei = SENIN, 21 Nov 2005

Jam Survei = 08.00 - 09.00 WIB

No	No Plat	Jenis	Waktu Kendaraan		Wtr (menit)	Headway (menit)
		Angkutan	Masuk	Keluar	(Wtr Klr - Wtr Msk)	Msk No 2 - Msk No 1
1	AA 2345 SE	SPD MTR	8.06	8.11	5	10
2	AA 7524 DA	SPD MTR	8.16	8.17	1	7
3	AA 3569 SE	SPD MTR	8.23	8.24	1	4
4	AA 5596 DE	SPD MTR	8.27	8.29	2	5
5	AA 4586 AA	SPD MTR	8.32	8.37	5	7
6	AA 6524 AD	SPD MTR	8.39	8.40	1	3
7	AA 4625 FE	SPD MTR	8.42	8.43	1	3
8	AB 7521 TH	SPD MTR	8.45	8.47	2	4
9	AD 6254 JK	SPD MTR	8.49	8.52	3	7
10	AA 5426 AB	SPD MTR	8.56	8.57	1	3
11	AA 4562 AA	SPD MTR	8.59	9.00	1	1

TABEL WAKTU TUNGGU DAN HEADWAY SEPEDA MOTOR

Waktu Survei = SENIN, 21 Nov 2005

Jam Survei = 09.00 - 10.00 WIB

No	No Plat	Jenis	Waktu Kendaraan		Wtr (menit)	Headway (menit)
		Angkutan	Masuk	Keluar	(Wtr Klr - Wtr Msk)	Msk No 2 - Msk No 1
1	AA 5546 AA	SPD MTR	9.00	9.04	4	10
2	AA 4526 JE	SPD MTR	9.10	9.11	1	1
3	AA 5234 ME	SPD MTR	9.11	9.16	5	6
4	AA 8872 UE	SPD MTR	9.17	9.18	1	3
5	AA 6243 JE	SPD MTR	9.20	9.21	1	3
6	AA 4256 DD	SPD MTR	9.23	9.24	1	4
7	AA 6524 KE	SPD MTR	9.27	9.28	1	2
8	AA 5542 LE	SPD MTR	9.29	9.31	2	1
9	AA 3652 PE	SPD MTR	9.30	9.32	2	3
10	AA 4462 BE	SPD MTR	9.33	9.34	1	4
11	AA 5322 DE	SPD MTR	9.37	9.40	3	5
12	AA 6639 CE	SPD MTR	9.42	9.50	8	13
13	AA 4259 SE	SPD MTR	9.55	10.01	6	4
14	AA 6665 LE	SPD MTR	9.59	10.03	4	3

TABEL WAKTU TUNGGU DAN HEADWAY SEPEDA MOTOR

Waktu Survei = SENIN, 21 Nov 2005

Jam Survei = 10.00 - 11.00 WIB

No	No Plat	Jenis	Waktu Kendaraan		Wtr (menit)	Headway (menit)
		Angkutan	Masuk	Keluar	(Wtr Klr - Wtr Msk)	Msk No 2 - Msk No 1
1	AA 4452 DE	SPD MTR	10.02	10.05	3	7
2	AA 4695 GE	SPD MTR	10.09	10.11	2	3
3	AA 6258 DE	SPD MTR	10.12	10.13	1	4
4	AA 6397 HE	SPD MTR	10.16	10.19	3	5
5	AA 4299 SE	SPD MTR	10.21	10.23	2	4
6	AA 4893 FE	SPD MTR	10.25	10.27	2	5
7	AA 4113 CE	SPD MTR	10.30	10.31	1	3
8	AA 6987 VE	SPD MTR	10.33	10.34	1	4
9	AA 6288 DE	SPD MTR	10.37	10.38	1	5
10	AA 5224 EE	SPD MTR	10.42	10.44	2	3
11	AA 4665 AA	SPD MTR	10.45	10.46	1	4
12	AA 6998 KE	SPD MTR	10.49	10.51	2	7
13	AA 4336 CE	SPD MTR	10.56	11.01	5	2
14	AA 5568 ME	SPD MTR	10.58	11.02	4	1
15	AA 6977 E	SPD MTR	10.59	11.05	6	2

TABEL WAKTU TUNGGU DAN HEADWAY SEPEDA MOTOR

Waktu Survei = SENIN, 21 Nov 2005

Jam Survei = 11.00 - 12.00 WIB

No	No Plat	Jenis	Waktu Kendaraan		Wtr (menit)	Headway (menit)
		Angkutan	Masuk	Keluar	(Wtr Klr - Wtr Msk)	Msk No 2 - Msk No 1
1	AA 4456 CE	SPD MTR	11.01	11.04	3	2
2	AA 6524 BF	SPD MTR	11.03	11.05	2	17
3	AA 3628 BE	SPD MTR	11.20	11.21	1	3
4	AA 6245 BB	SPD MTR	11.23	11.25	2	1
5	AA 3648 HB	SPD MTR	11.24	11.25	1	3
6	AA 4562 AA	SPD MTR	11.27	11.31	4	9
7	AA 5624 EE	SPD MTR	11.36	11.37	1	2
8	AA 2568 E	SPD MTR	11.38	11.39	1	3

No	No Plat	Jenis	Waktu Kendaraan		Wtr (menit)	Headway (menit)
		Angkutan	Masuk	Keluar	(Wtr Klr - Wtr Msk)	Msk No 2 - Msk No 1
9	AA 3665 BE	SPD MTR	11.41	11.42	1	4
10	AA 4526 SE	SPD MTR	11.45	11.46	1	2
11	AA 5689 DE	SPD MTR	11.47	11.50	3	4
12	AA 6541 ME	SPD MTR	11.51	11.53	2	1
13	AA 5469 EE	SPD MTR	11.52	11.54	2	6
14	AA 4568 GE	SPD MTR	11.58	11.59	1	1
15	AA 6987 JE	SPD MTR	11.59	12.02	3	1

TABEL WAKTU TUNGGU DAN HEADWAY SEPEDA MOTOR
Waktu Survei = SENIN, 21 Nov 2005

No	No Plat	Jenis	Waktu Kendaraan		Wtr (menit)	Headway (menit)
		Angkutan	Masuk	Keluar	(Wtr Klr - Wtr Msk)	Msk No 2 - Msk No 1
1	AA 6488 BE	SPD MTR	12.00	12.04	4	3
2	AA 3458 AB	SPD MTR	12.03	12.05	2	7
3	AA 4569 AA	SPD MTR	12.10	12.12	2	2
4	AA 6527 CE	SPD MTR	12.12	12.13	1	2
5	AA 6389 NE	SPD MTR	12.14	12.15	1	6
6	AA 5223 HE	SPD MTR	12.20	12.21	1	5
7	AA 6998 GE	SPD MTR	12.25	12.27	2	4
8	AA 4699 PE	SPD MTR	12.29	12.30	1	6
9	AA 5697 DE	SPD MTR	12.35	12.36	1	2
10	AA 6987 KE	SPD MTR	12.37	12.38	1	5
11	AA 5998 GE	SPD MTR	12.42	12.43	1	2
12	AA 5489 AA	SPD MTR	12.44	12.46	2	5
13	AA 6359 HE	SPD MTR	12.49	12.51	2	3
14	AA 6986 JE	SPD MTR	12.52	12.53	1	2
15	AA 6589 FE	SPD MTR	12.54	12.56	2	4
16	AA 4899 DE	SPD MTR	12.58	12.59	1	1
17	AA 5589 EE	SPD MTR	12.59	13.01	2	1

TABEL WAKTU TUNGGU DAN HEADWAY SEPEDA MOTOR
Waktu Survei = SENIN, 21 Nov 2005

No	No Plat	Jenis	Waktu Kendaraan		Wtr (menit)	Headway (menit)
		Angkutan	Masuk	Keluar	(Wtr Klr - Wtr Msk)	Msk No 2 - Msk No 1
1	AA 6548 BB	SPD MTR	13.00	13.04	4	1
2	AA 6587 BA	SPD MTR	13.01	13.04	3	2
3	AA 4485 AA	SPD MTR	13.03	13.07	4	7
4	AA 5587 SE	SPD MTR	13.10	13.11	1	5
5	AA 3697 SE	SPD MTR	13.15	13.16	1	4
6	AA 5864 GE	SPD MTR	13.19	13.20	1	5
7	AA 4587 FE	SPD MTR	13.24	13.25	1	3
8	AA 6987 KE	SPD MTR	13.27	13.28	1	3
9	AA 6981 SE	SPD MTR	13.30	13.31	1	7
10	AA 4526 AA	SPD MTR	13.37	13.39	2	4
11	AA 6528 HE	SPD MTR	13.41	13.43	2	1
12	AA 3659 JE	SPD MTR	13.42	13.43	1	0
13	AA 5639 HE	SPD MTR	13.42	13.43	1	0
14	AA 4695 BE	SPD MTR	13.42	13.43	1	7
15	AA 3649 ME	SPD MTR	13.49	13.52	3	10

No	No Plat	Jenis Angkutan	Waktu Kendaraan		Wtr (menit) (Wtr Klr - Wtr Msk)	Headway (menit) Msk No 2 - Msk No 1
			Masuk	Keluar		
16	AA 4698 KE	SPD MTR	13.59	14.00	1	0
17	AA 6973 LE	SPD MTR	13.59	14.01	2	0
18	AA 5236 PE	SPD MTR	13.59	14.02	3	1

TABEL WAKTU TUNGGU DAN HEADWAY SEPEDA MOTOR

Waktu Survei = SENIN, 21 Nov 2005

Jam Survei = 14.00 - 15.00 WIB

No	No Plat	Jenis Angkutan	Waktu Kendaraan		Wtr (menit) (Wtr Klr - Wtr Msk)	Headway (menit) Msk No 2 - Msk No 1
			Masuk	Keluar		
1	AA 6649 GE	SPD MTR	14.00	14.03	3	6
2	AA 3698 KE	SPD MTR	14.06	14.07	1	3
3	AA 6453 NE	SPD MTR	14.09	14.10	1	6
4	AA 4639 BE	SPD MTR	14.15	14.16	1	0
5	AA 5987 JE	SPD MTR	14.15	14.16	1	5
6	AA 6489 DE	SPD MTR	14.20	14.21	1	1
7	AA 5397 HE	SPD MTR	14.21	14.22	1	0
8	AA 4699 GE	SPD MTR	14.21	14.22	1	2
9	AA 6975 KE	SPD MTR	14.23	14.24	1	8
10	AA 5989 LE	SPD MTR	14.31	14.42	11	0
11	AA 4693 NE	SPD MTR	14.31	14.40	9	0
12	AA 3964 ME	SPD MTR	14.31	14.39	8	10
13	AA 6549 SE	SPD MTR	14.41	14.47	6	7
14	AA 5693 HE	SPD MTR	14.48	14.49	1	2
15	AA 3986 DE	SPD MTR	14.50	14.51	1	4
16	AA 5563 DE	SPD MTR	14.54	14.55	1	4
17	AA 6978 BE	SPD MTR	14.58	15.01	3	1
18	AA 6927 AA	SPD MTR	14.59	15.01	2	11

TABEL WAKTU TUNGGU DAN HEADWAY SEPEDA MOTOR

Waktu Survei = SENIN, 21 Nov 2005

Jam Survei = 15.00 - 16.00 WIB

No	No Plat	Jenis Angkutan	Waktu Kendaraan		Wtr (menit) (Wtr Klr - Wtr Msk)	Headway (menit) Msk No 2 - Msk No 1
			Masuk	Keluar		
1	AA 4529 AA	SPD MTR	15.10	15.11	1	6
2	AA 6523 CE	SPD MTR	15.16	15.17	1	2
3	AA 6254 DE	SPD MTR	15.18	15.19	1	6
4	AA 4523 CE	SPD MTR	15.24	15.25	1	5
5	AA 6379 NE	SPD MTR	15.29	15.30	1	3
6	AA 5297 GE	SPD MTR	15.32	15.33	1	3
7	AA 4893 SE	SPD MTR	15.35	15.41	6	14
8	AA 4936 HE	SPD MTR	15.49	15.55	6	3
9	AA 6249 SE	SPD MTR	15.52	15.57	5	3
10	AA 3798 FE	SPD MTR	15.55	15.59	4	4
11	AA 4962 CE	SPD MTR	15.59	16.03	4	2

TABEL WAKTU TUNGGU DAN HEADWAY SEPEDA MOTOR

Waktu Survei = SENIN, 21 Nov 2005

Jam Survei = 16.00 - 17.00 WIB

No	No Plat	Jenis	Waktu Kendaraan		Wtr (menit)	Headway (menit)
		Angkutan	Masuk	Keluar	(Wtr Klr - Wtr Msk)	Msk No 2 - Msk No 1
1	AA 6321 AA	SPD MTR	16.01	16.04	3	4
2	AA 6241 AA	SPD MTR	16.05	17.06	61	4
3	AA 5129 VE	SPD MTR	16.09	17.10	61	1
4	AA 6326 BE	SPD MTR	16.10	17.11	61	1
5	AA 6479 DE	SPD MTR	16.11	17.16	65	5
6	AA 4299 FE	SPD MTR	16.16	17.18	62	2
7	AA 4698 GE	SPD MTR	16.18	17.19	61	7
8	AA 6925 GE	SPD MTR	16.25	17.17	52	1
9	AA 5697 GE	SPD MTR	16.26	17.20	54	1
10	AA 5597 FE	SPD MTR	16.27	17.19	52	3
11	AA 3495 JE	SPD MTR	16.30	17.26	56	4
12	AA 4692 BE	SPD MTR	16.34	17.30	56	1
13	AA 6975 CE	SPD MTR	16.35	17.31	56	0
14	AA 4113 BE	SPD MTR	16.35	17.21	46	10
15	AA 6528 NE	SPD MTR	16.45	17.25	40	0
16	AA 3447 LE	SPD MTR	16.45	17.29	44	4
17	AA 6332 JE	SPD MTR	16.49	17.30	41	1
18	AA 5587 DE	SPD MTR	16.50	17.45	55	5
19	AA 6211 KE	SPD MTR	16.55	17.40	45	1
20	AA 5298 BE	SPD MTR	16.56	17.40	44	0
21	AA 5987 BB	SPD MTR	16.56	17.40	44	7

TABEL WAKTU TUNGGU DAN HEADWAY SEPEDA MOTOR

Waktu Survei = SENIN, 21 Nov 2005

Jam Survei = 17.00 - 18.00 WIB

No	No Plat	Jenis	Waktu Kendaraan		Wtr (menit)	Headway (menit)
		Angkutan	Masuk	Keluar	(Wtr Klr - Wtr Msk)	Msk No 2 - Msk No 1
1	AA 5987 FE	SPD MTR	17.06	17.10	4	9
2	AA 6245 FE	SPD MTR	17.15	17.20	5	6
3	AA 6462 GE	SPD MTR	17.21	17.25	4	4
4	AA 5249 BE	SPD MTR	17.25	17.29	4	2
5	AA 5198 AA	SPD MTR	17.27	17.29	2	7
6	AA 4539 VE	SPD MTR	17.34	17.35	1	0
7	AA 6978 BE	SPD MTR	17.34	17.30	-4	0
8	AA 5589 JE	SPD MTR	17.34	17.38	4	0
9	AA 4118 AA	SPD MTR	17.34	17.40	6	0
10	AA 6987 BE	SPD MTR	17.34	17.42	8	1
11	AA 5297 LE	SPD MTR	17.35	17.41	6	1
12	AA 5978 FE	SPD MTR	17.36	17.59	23	2
13	AA 4397 GE	SPD MTR	17.38	17.59	21	0
14	AA 5547 DE	SPD MTR	17.38	17.59	21	0
15	AA 6129 HE	SPD MTR	17.38	17.59	21	0

Lampiran 9

Tabel Jumlah Penumpang Kendaraan di Terminal

Hari Sabtu 19 November 2005 Jam 06.00-18.00

Lampiran 9.A Tabel Jumlah Penumpang AKAP

Lampiran 9.B Tabel Jumlah Penumpang AKDP

Seat 55

Lampiran 9.C Tabel Jumlah Penumpang AKDP

Seat 27

Lampiran 9.D Tabel Jumlah Penumpang AKDP

Seat 16

Lampiran 9.E Tabel Jumlah Penumpang ANGKOT

Lampiran 9.F Tabel Jumlah Penumpang ADES

TABEL Jumlah Penumpang AKAP

Waktu survei = sabtu, 19 Nov 2005

Jam Survei = 17.01 - 18.00 WIB

No	No Plat	Jenis	Waktu Kendaraan		Jumlah Penumpang		Pengguna Ruang Tunggu
		Angkutan	Masuk	Keluar	Naik	Turun	
1	AA 2524 CA	AKAP	17.02	17.05	5	0	5
2	AA 1639 AB	AKAP	17.05	17.09	4	0	4
3	AA 1733 AB	AKAP	17.05	17.10	5	0	5
4	AA 1412 AA	AKAP	17.07	17.12	4	0	4
5	AA 2565 CA	AKAP	17.09	17.11	3	0	3
6	AA 1510 AA	AKAP	17.11	17.13	3	0	3
7	AA 1615 FE	AKAP	17.13	17.16	6	0	6
8	AA 2577 BA	AKAP	17.14	17.19	2	0	2
9	AA 1660 FE	AKAP	17.17	17.25	5	0	5
10	AA 2518 AA	AKAP	17.20	17.25	3	0	3
11	AA 1651 FE	AKAP	17.22	17.25	5	0	5
12	AA 1725 AA	AKAP	17.23	17.25	3	0	3
13	AA 1608 AB	AKAP	17.25	17.29	5	0	5
14	AA 2605 A	AKAP	17.26	17.28	3	0	3
15	AA 1412 AA	AKAP	17.28	17.32	4	0	4
16	AA 2607 CA	AKAP	17.29	17.31	3	0	3
17	AA 2540 CA	AKAP	17.30	17.32	4	0	4
18	AA 1475 AA	AKAP	17.30	17.32	3	0	3
19	AA 1748 AA	AKAP	17.32	17.35	5	0	5
20	AA 1830 AB	AKAP	17.33	17.35	2	0	2
21	AA 2570 AB	AKAP	17.34	17.38	4	0	4
22	AA 1745 AA	AKAP	17.38	17.40	3	0	3
23	AA 1635 AA	AKAP	17.40	17.45	5	0	5
24	AA 2522 CA	AKAP	17.42	17.44	3	0	3
25	AA 1640 AA	AKAP	17.45	17.46	2	0	2
26	AA 1551 AB	AKAP	17.46	17.48	3	0	3
27	AA2007 AA	AKAP	17.47	17.48	4	0	4
28	AA 2120 CA	AKAP	17.47	17.51	5	0	5
29	AA 2660 CE	AKAP	17.47	17.52	5	0	5
30	AA 2661 E	AKAP	17.48	17.51	3	0	3
31	AA 1635 AA	AKAP	17.49	17.52	4	0	4
32	AA 2543 CA	AKAP	17.51	17.53	2	0	2
33	AA 2625 AA	AKAP	17.53	17.55	5	0	5

TABEL Jumlah Penumpang AKDP 55

Waktu survei = sabtu, 19 Nov 2005

Jam Survei = 06.00 – 18.00 WIB

No	No Plat	Jenis Angkutan	Waktu Kendaraan		Jumlah Penumpang		Pengguna Ruang Tunggu
			Masuk	Keluar	Naik	Turun	
1	R 2851 E	AKDP 55	6.15	6.21	2	1	2
2	R 2742 BA	AKDP 55	6.44	6.48	3	0	3
3	AD1516AD	AKDP 55	7.06	7.1	2	1	2
4	AA1648AL	AKDP 55	7.19	7.24	2	0	2
5	AA1665BH	AKDP 55	7.33	7.36	3	2	3
6	AA1552BE	AKDP 55	7.45	7.49	1	0	1
7	AA1532AE	AKDP 55	8.11	8.13	4	1	4
8	AA2314AE	AKDP 55	8.39	8.44	1	0	1
9	AA 1424 AA	AKDP 55	8.5	8.52	4	1	4
10	R 2837 BA	AKDP 55	8.57	8.59	2	0	2
11	AA2824AB	AKDP 55	9.05	9.09	4	1	4
12	R 2738 BA	AKDP 55	9.11	9.12	2	0	2
13	AA 2530 F	AKDP 55	9.19	9.23	3	0	3
14	AA1557BF	AKDP 55	9.29	9.34	3	0	3
15	R 2528 BA	AKDP 55	9.39	9.42	2	1	2
16	R 2917 A	AKDP 55	9.41	9.44	3	1	3
17	AA1573AA	AKDP 55	9.49	9.51	2	0	2
18	AA1532AE	AKDP 55	9.52	9.55	4	2	4
19	AA2826AE	AKDP 55	9.55	9.59	1	1	1
20	K 1718 AB	AKDP 55	10.05	10.09	3	1	3
21	R 2743 ED	AKDP 55	10.19	10.22	4	0	4
22	K 1407 BB	AKDP 55	10.25	10.28	3	0	3
23	R 2852 C	AKDP 55	10.3	10.34	1	3	1
24	K 2804 C	AKDP 55	10.36	10.39	1	1	1
25	R 1567 BA	AKDP 55	10.43	10.46	0	1	0
26	AA 1527 H	AKDP 55	10.49	10.53	2	0	2
27	AD 2730 AD	AKDP 55	10.5	10.54	6	2	6
28	AA 2784 A	AKDP 55	10.55	10.59	0	0	0
29	AA1667AA	AKDP 55	11.17	11.25	2	0	2
30	R 2850 G	AKDP 55	11.39	11.44	3	3	3
31	AA2765AA	AKDP 55	11.52	11.56	4	0	4
32	AD2578DE	AKDP 55	12.12	12.15	2	0	2
33	AA1673AD	AKDP 55	12.24	12.3	3	0	3
34	AA 2769 F	AKDP 55	12.36	12.39	3	3	3
35	K 3245 D	AKDP 55	12.49	12.55	2	3	2
36	R 2851 E	AKDP 55	13.21	13.25	4	1	4
37	R 2742BA	AKDP 55	13.39	13.46	2	2	2
38	AA1553BF	AKDP 55	13.5	13.55	0	1	0
39	AD1517AD	AKDP 55	14.17	14.25	4	0	4
40	AA1424AE	AKDP 55	14.35	14.39	3	2	3
41	AB2738AB	AKDP 55	14.47	14.57	2	0	2
42	R 2640BA	AKDP 55	15.27	15.35	5	1	5
43	AA1552BE	AKDP 55	15.4	15.47	4	0	4

No	No Plat	Jenis Angkutan	Waktu Kendaraan		Jumlah Penumpang		Pengguna Ruang Tunggu
			Masuk	Keluar	Naik	Turun	
44	AA1557BF	AKDP 55	16.16	16.23	3	1	3
45	AA2314AE	AKDP 55	16.38	16.42	6	1	6
46	AA 1424AA	AKDP 55	16.52	16.58	4	2	4
47	R 2738BA	AKDP 55	17.29	17.39	3	0	3



TABEL Jumlah Penumpang AKDP 27 SEAT

Waktu survei = sabtu, 19 Nov 2005

Jam Survei = 06.00 - 18.00 WIB

No	No Plat	Jenis Angkutan	Waktu Kendaraan		Jumlah Penumpang		Pengguna Ruang Tunggu
			Masuk	Keluar	Naik	Turun	
1	AA 2873 AE	AKDP 27	6.05	6.07	3	0	3
2	AA 1573 AE	AKDP 27	6.08	6.1	3	0	3
3	AA 1574 AE	AKDP 27	6.11	6.13	4	2	4
4	AA 2624 AE	AKDP 27	6.14	6.15	5	2	5
5	AA 2947 E	AKDP 27	6.16	6.17	4	2	4
6	AA 1604 E	AKDP 27	6.19	6.21	4	3	4
7	AA 2593 AE	AKDP 27	6.22	6.24	5	0	5
8	AA 1611 AE	AKDP 27	6.25	6.26	5	0	5
9	AA 2878 AE	AKDP 27	6.28	6.3	6	2	6
10	AA 1619 AE	AKDP 27	6.31	6.32	4	0	4
11	AA 2623 AE	AKDP 27	6.34	6.35	5	3	5
12	AA 1610 AE	AKDP 27	6.37	6.38	6	2	6
13	AA 1449 AE	AKDP 27	6.38	6.39	5	0	5
14	AA 1604 AE	AKDP 27	6.42	6.45	4	0	4
15	AA 2947 AE	AKDP 27	6.45	6.48	4	2	4
16	AA 2902 E	AKDP 27	6.49	6.5	3	2	3
17	AA 2973 E	AKDP 27	6.51	6.53	5	1	5
18	AA 2909 E	AKDP 27	6.53	6.54	3	0	3
19	AA 2989 AE	AKDP 27	6.55	6.57	5	2	5
20	AA 1570 AE	AKDP 27	6.58	7.01	5	0	5
21	AA 1406 CF	AKDP 27	7.02	7.03	5	0	5
22	AA 2844 E	AKDP 27	7.04	7.05	4	0	4
23	AA 2614 AE	AKDP 27	7.06	7.07	5	1	5
24	AA 2565 AE	AKDP 27	7.08	7.09	3	1	3
25	AA 1420 AE	AKDP 27	7.09	7.1	4	0	4
26	AA 1569 AE	AKDP 27	7.11	7.12	4	0	4
27	AA 1546 AE	AKDP 27	7.13	7.14	3	0	3
28	AA 1487 AE	AKDP 27	7.15	7.16	3	2	3
29	AA 2625 AE	AKDP 27	7.17	7.18	4	0	4
30	AA 2841 AE	AKDP 27	7.2	7.22	3	0	3
31	AA 1609 BF	AKDP 27	7.23	7.24	5	0	5
32	AA 2718 AE	AKDP 27	7.25	7.26	2	1	2
33	AA 1564 AE	AKDP 27	7.27	7.28	1	1	1
34	AA 1749 AE	AKDP 27	7.28	7.29	3	1	3
35	AA 2845 AE	AKDP 27	7.29	7.3	4	0	4
36	AA 2506 AE	AKDP 27	7.31	7.32	2	2	2
37	AA 2959 E	AKDP 27	7.33	7.35	4	0	4
38	AA 2844 AE	AKDP 27	7.34	7.35	4	3	4
39	AA 1606 AE	AKDP 27	7.36	7.37	4	0	4
40	AA 2951 AE	AKDP 27	7.38	7.39	2	1	2
41	AA 1476 AE	AKDP 27	7.39	7.4	3	0	3
42	AA 1583 AE	AKDP 27	7.41	7.42	3	0	3
43	AA 1620 AE	AKDP 27	7.42	7.43	4	0	4
44	AA 1408 CF	AKDP 27	7.44	7.45	3	1	3

No	No Plat	Jenis Angkutan	Waktu Kendaraan		Jumlah Penumpang		Pegguna Ruang Tunggu
			Masuk	Keluar	Naik	Turun	
45	AA 1417 AE	AKDP 27	7.45	7.46	5	0	5
46	AA 1567 AE	AKDP 27	7.48	7.49	6	0	6
47	AA 2525 CA	AKDP 27	7.49	7.51	4	1	4
48	AA 1504 AE	AKDP 27	7.52	7.53	3	0	3
49	AA 1455 AE	AKDP 27	7.54	7.55	5	1	5
50	AA 2615 AE	AKDP 27	7.56	7.57	3	1	3
51	AA 1619 AE	AKDP 27	7.58	7.59	2	1	2
52	AA 1611 AE	AKDP 27	7.59	8.01	2	0	2
53	AA 2873 CF	AKDP 27	8.02	8.03	3	0	3
54	AA 1474 AE	AKDP 27	8.03	8.04	2	2	2
55	AA 1746 CF	AKDP 27	8.04	8.05	4	0	4
56	AA 1610 AE	AKDP 27	8.06	8.07	2	1	2
57	AA 1490 AE	AKDP 27	8.08	8.09	3	0	3
58	AA 2593 AE	AKDP 27	8.09	8.1	2	0	2
59	AA 1574 AE	AKDP 27	8.1	8.11	1	1	1
60	AA 1462 AE	AKDP 27	8.12	8.13	1	1	1
61	AA 2627 AE	AKDP 27	8.14	8.15	4	0	4
62	AA 2901 E	AKDP 27	8.16	8.17	4	2	4
63	AA 2971 E	AKDP 27	8.18	8.19	2	2	2
64	AA 2901 E	AKDP 27	8.19	8.2	3	0	3
65	AA 2718 E	AKDP 27	8.2	8.21	4	1	4
66	AA 1604 AE	AKDP 27	8.21	8.23	5	0	5
67	AA 1421 AE	AKDP 27	8.23	8.24	2	2	2
68	AA 2947 AE	AKDP 27	8.25	8.26	3	0	3
69	AA 1407 CF	AKDP 27	8.27	8.29	4	1	4
70	AA 1421 AE	AKDP 27	8.28	8.29	3	2	3
71	AA 2989 E	AKDP 27	8.3	8.31	2	1	2
72	AA 2565 AE	AKDP 27	8.32	8.33	1	0	1
73	AA 2841 E	AKDP 27	8.33	8.34	2	0	2
74	AA 2855 AE	AKDP 27	8.33	8.34	4	2	4
75	AA 2845 E	AKDP 27	8.35	8.36	3	1	3
76	AA 1457 AE	AKDP 27	8.37	8.38	1	2	1
77	AA 1564 AE	AKDP 27	8.37	8.39	2	0	2
78	AA 2700 E	AKDP 27	8.38	8.39	4	1	4
79	AA 1507 AE	AKDP 27	8.4	8.41	3	0	3
80	AA 2951 AE	AKDP 27	8.4	8.42	1	1	1
81	AA 1622 AE	AKDP 27	8.41	8.42	0	0	0
82	AA 1607 AE	AKDP 27	8.42	8.43	4	1	4
83	AA 1606 AE	AKDP 27	8.44	8.45	0	2	0
84	AA 1583 AE	AKDP 27	8.45	8.46	4	1	4
85	AA 2788 E	AKDP 27	8.46	8.47	1	1	1
86	AA 1621 E	AKDP 27	8.48	8.49	0	2	0
87	AA 2902 AE	AKDP 27	8.49	8.5	1	0	1
88	AA 1504 AA	AKDP 27	8.5	8.51	3	0	3

No	No Plat	Jenis Angkutan	Waktu Kendaraan		Jumlah Penumpang		Pengguna Ruang Tunggu
			Masuk	Keluar	Naik	Turun	
89	AA 2509 E	AKDP 27	8.5	8.52	0	1	0
90	AA 1568 AA	AKDP 27	8.51	8.52	2	2	2
91	AA 2854 AE	AKDP 27	8.52	8.53	2	0	2
92	AA 1611 AE	AKDP 27	8.53	8.54	1	0	1
93	AA 1486 BB	AKDP 27	8.53	8.54	4	2	4
94	AA 2787 CA	AKDP 27	8.54	8.55	1	1	1
95	AA 2570 AE	AKDP 27	8.56	8.57	3	0	3
96	AA 1610 AE	AKDP 27	8.57	8.59	1	3	1
97	AA 1490 AE	AKDP 27	8.58	8.59	3	1	3
98	AA 2873 AE	AKDP 27	9.01	9.02	3	1	3
99	AA 1573 AE	AKDP 27	9.02	9.03	0	0	0
100	AA 1574 AE	AKDP 27	9.03	9.04	1	0	1
101	AA 2624 AE	AKDP 27	9.03	9.05	2	0	2
102	AA 2947 E	AKDP 27	9.04	9.05	0	0	0
103	AA 1604 E	AKDP 27	9.05	9.06	1	0	1
104	H 2844 AD	AKDP 27	9.06	9.08	3	0	3
105	AA 1468 AE	AKDP 27	9.07	9.08	0	2	0
106	AA 1516 AE	AKDP 27	9.08	9.09	1	0	1
107	AA 1457 AE	AKDP 27	9.08	9.1	2	0	2
108	AA 1475 AE	AKDP 27	9.09	9.11	0	0	0
109	AA 2844 AE	AKDP 27	9.1	9.11	3	1	3
110	AA 2702 AE	AKDP 27	9.11	9.12	2	0	2
111	AA 1407 AB	AKDP 27	9.12	9.13	0	0	0
112	H 2855 AD	AKDP 27	9.13	9.14	2	0	2
113	AA 1417 AE	AKDP 27	9.14	9.15	1	0	1
114	AA 1570 AE	AKDP 27	9.15	9.16	3	0	3
115	AA 1567 AE	AKDP 27	9.16	9.18	1	3	1
116	AA 1504 AE	AKDP 27	9.16	9.17	2	0	2
117	AA 1417 AE	AKDP 27	9.18	9.2	0	1	0
118	AA 1583 E	AKDP 27	9.19	9.2	1	4	1
119	AA 1620 AE	AKDP 27	9.2	9.21	2	1	2
120	AA 1474 AE	AKDP 27	9.21	9.22	2	1	2
121	AA 2593 AE	AKDP 27	9.23	9.24	1	0	1
122	AA 1611 AE	AKDP 27	9.24	9.25	5	1	5
123	AA 2878 AE	AKDP 27	9.25	9.26	2	0	2
124	AA 1619 AE	AKDP 27	9.26	9.27	1	1	1
125	AA 2623 AE	AKDP 27	9.26	9.29	2	0	2
126	AA 1610 AE	AKDP 27	9.27	9.28	1	1	1
127	AA 1449 AE	AKDP 27	9.28	9.29	1	0	1
128	AA 1604 AE	AKDP 27	9.29	9.3	2	0	2
129	AA 2947 AE	AKDP 27	9.31	9.32	0	1	0
130	AA 2902 E	AKDP 27	9.32	9.33	2	0	2
131	AA 2973 E	AKDP 27	9.34	9.35	1	0	1
132	AA 2909 E	AKDP 27	9.35	9.36	1	0	1
133	AA 2989 AE	AKDP 27	9.36	9.37	2	2	2
134	AA 2565 AF	AKDP 27	9.38	9.39	1	2	1

No	No Plat	Jenis Angkutan	Waktu Kendaraan		Jumlah Penumpang		Pengguna Ruang Tunggu
			Masuk	Keluar	Naik	Turun	
135	AA 1421 AE	AKDP 27	9.4	9.41	0	0	0
136	AA 1407 AE	AKDP 27	9.41	9.42	2	0	2
137	AA 1571 AE	AKDP 27	9.42	9.43	5	3	5
138	AA 2841 AA	AKDP 27	9.43	9.44	1	1	1
139	AA 2845 E	AKDP 27	9.45	9.46	2	0	2
140	AA 1607 AE	AKDP 27	9.47	9.48	2	0	2
141	AA 1407 CF	AKDP 27	9.48	9.49	0	1	0
142	AA 1458 AE	AKDP 27	9.5	9.51	0	0	0
143	AA 2842 E	AKDP 27	9.51	9.52	2	2	2
144	AA 1570 AE	AKDP 27	9.52	9.53	2	0	2
145	AA 2700 E	AKDP 27	9.54	9.55	3	1	3
146	AA 1622 AF	AKDP 27	9.55	9.56	0	0	0
147	AA 1607 AE	AKDP 27	9.56	9.57	3	1	3
148	AA 2788 E	AKDP 27	9.57	9.59	1	0	1
149	AA 1504 AE	AKDP 27	9.58	10.01	2	0	2
150	AA 1621 AE	AKDP 27	9.59	10.01	4	2	4
151	AA 2819 E	AKDP 27	10.01	10.02	3	0	3
152	AA 2950 E	AKDP 27	10.02	10.03	2	2	2
153	AA 1567 AA	AKDP 27	10.03	10.04	4	1	4
154	H 2509 D	AKDP 27	10.04	10.05	2	3	2
155	H 2854 AD	AKDP 27	10.04	10.06	2	1	2
156	AA 1568 AA	AKDP 27	10.05	10.06	4	1	4
157	AA 1611 AE	AKDP 27	10.06	10.07	2	0	2
158	AA 1548 AE	AKDP 27	10.06	10.07	1	0	1
159	AA 1609 BF	AKDP 27	10.07	10.08	3	0	3
160	AA 1490 AE	AKDP 27	10.08	10.09	0	1	0
161	AA 2570 AD	AKDP 27	10.09	10.1	1	2	1
162	AA 1439 BF	AKDP 27	10.1	10.11	0	0	0
163	AA 1573 AE	AKDP 27	10.11	10.12	0	0	0
164	H 2844 D	AKDP 27	10.13	10.14	0	0	0
165	AA 2624 AF	AKDP 27	10.14	10.15	3	0	3
166	AA 1488 AE	AKDP 27	10.15	10.16	0	0	0
167	AA 1457 AE	AKDP 27	10.17	10.18	3	1	3
168	AA 2844 E	AKDP 27	10.18	10.19	4	1	4
169	AA 1408 CF	AKDP 27	10.2	10.21	1	1	1
170	AA 1476 AE	AKDP 27	10.21	10.22	3	2	3
171	AA 2855 AD	AKDP 27	10.22	10.23	2	1	2
172	AA 2951 E	AKDP 27	10.24	10.25	0	1	0
173	AA 2906 E	AKDP 27	10.25	10.26	2	1	2
174	AA 2506 AE	AKDP 27	10.27	10.28	0	0	0
175	AA 1583 AE	AKDP 27	10.28	10.29	0	0	0
176	AA 1567 AA	AKDP 27	10.3	10.32	3	0	3
177	AA 1746 BF	AKDP 27	10.31	10.31	1	0	1
178	AA 2844 E	AKDP 27	10.32	10.33	0	0	0
179	AA 1620 AE	AKDP 27	10.34	10.35	0	1	0
180	AA 1518 BE	AKDP 27	10.36	10.37	0	0	0

No	No Plat	Jenis Angkutan	Waktu Kendaraan		Jumlah Penumpang		Pengguna Ruang Tunggu
			Masuk	Keluar	Naik	Turun	
181	AA 1474 AE	AKDP 27	10.38	10.39	1	0	1
182	AA 1458 AE	AKDP 27	10.39	10.4	4	0	4
183	AA 2953 E	AKDP 27	10.41	10.42	2	0	2
184	AA 2819 E	AKDP 27	10.42	10.43	0	1	0
185	AA 1611 AE	AKDP 27	10.44	10.45	2	2	2
186	AA 1916 AE	AKDP 27	10.45	10.46	0	1	0
187	AA 2873 E	AKDP 27	10.46	10.47	0	0	0
188	AA 1568 AE	AKDP 27	10.48	10.5	2	0	2
189	AA 1610 AE	AKDP 27	10.49	10.5	0	0	0
190	AA 1604 AE	AKDP 27	10.49	10.51	1	0	1
191	AA 1574 AE	AKDP 27	10.53	10.54	4	1	4
192	AA 2977 E	AKDP 27	10.54	10.55	0	1	0
193	AA 2902 E	AKDP 27	10.55	10.56	1	0	1
194	AA 2947 E	AKDP 27	10.57	10.58	2	2	2
195	AA 2909 E	AKDP 27	10.58	10.59	3	0	3
196	AA 2556 AE	AKDP 27	10.59	11.01	2	0	2
197	AA 2989 E	AKDP 27	11.01	11.02	2	1	2
198	AA 1407 CF	AKDP 27	11.02	11.03	1	0	1
199	AA 1570 AE	AKDP 27	11.03	11.04	2	0	2
200	AA 1457 AE	AKDP 27	11.04	11.05	3	2	3
201	AA 2842 E	AKDP 27	11.04	11.05	0	0	0
202	AA 2700 E	AKDP 27	11.05	11.06	2	0	2
203	AA 1621 AE	AKDP 27	11.06	11.08	4	2	4
204	AA 2606 AE	AKDP 27	11.07	11.08	0	0	0
205	AA 1607 AE	AKDP 27	11.08	11.09	0	1	0
206	AA 1622 AE	AKDP 27	11.09	11.1	2	0	2
207	AA 2951 E	AKDP 27	11.1	11.11	0	0	0
208	AA 1504 AA	AKDP 27	11.11	11.12	3	0	3
209	H 2509 D	AKDP 27	11.12	11.13	0	0	0
210	AA 1504 AE	AKDP 27	11.13	11.14	2	2	2
211	AA 1620 AE	AKDP 27	11.14	11.15	2	0	2
212	AA 1603 AE	AKDP 27	11.14	11.17	3	1	3
213	AA 2788 E	AKDP 27	11.15	11.16	4	1	4
214	AA 1568 AA	AKDP 27	11.16	11.17	3	3	3
215	AA 2614 AE	AKDP 27	11.17	11.18	0	0	0
216	AA 2950 E	AKDP 27	11.19	11.2	0	0	0
217	AA 2855 AD	AKDP 27	11.21	11.23	3	1	3
218	AA 1711 BF	AKDP 27	11.23	11.24	0	0	0
219	AA 1458 AE	AKDP 27	11.24	11.25	2	2	2
220	AA 2878 AE	AKDP 27	11.25	11.26	3	0	3
221	AA 1487 BF	AKDP 27	11.26	11.27	4	0	4
222	AA 1260 AF	AKDP 27	11.28	11.29	2	2	2
223	AA 1440 AE	AKDP 27	11.29	11.3	4	0	4
224	AA 1619 AE	AKDP 27	11.3	11.31	1	0	1
225	AA 2615 AE	AKDP 27	11.31	11.32	0	2	0
226	AA 1443 AE	AKDP 27	11.32	11.33	0	0	0

No	No Plat	Jenis Angkutan	Waktu Kendaraan		Jumlah Penumpang		Pengguna Ruang Tunggu
			Masuk	Keluar	Naik	Turun	
227	AA 2977 E	AKDP 27	11.33	11.34	3	1	3
228	AA 1408 CF	AKDP 27	11.34	11.35	2	1	2
229	AA 2593 AE	AKDP 27	11.35	11.36	3	0	3
230	AA 1572 AE	AKDP 27	11.37	11.39	1	0	1
231	AA 1421 AE	AKDP 27	11.38	11.39	4	0	4
232	AA 1408 CF	AKDP 27	11.39	11.4	2	1	2
233	AA 2565 AF	AKDP 27	11.4	11.41	0	0	0
234	AA 1420 AE	AKDP 27	11.41	11.42	2	1	2
235	AA 1569 AE	AKDP 27	11.42	11.43	3	1	3
236	AA 1540 AE	AKDP 27	11.44	11.45	2	0	2
237	AA 2971 E	AKDP 27	11.45	11.46	2	2	2
238	AA 2841 E	AKDP 27	11.47	11.49	0	0	0
239	AA 2625 AF	AKDP 27	11.5	11.51	0	0	0
240	AA 2972 E	AKDP 27	11.52	11.53	2	2	2
241	AA 2576 AE	AKDP 27	11.53	11.54	0	0	0
242	AA 2845 E	AKDP 27	11.55	11.56	1	0	1
243	AA 1613 AE	AKDP 27	11.56	11.57	2	3	2
244	AA 2506 AE	AKDP 27	11.58	12.01	0	0	0
245	AA 2951 E	AKDP 27	11.59	12.01	2	1	2
246	AA 1606 AE	AKDP 27	12.01	12.02	3	0	3
247	AA 2906 E	AKDP 27	12.02	12.03	2	0	2
248	AA 1583 AE	AKDP 27	12.04	12.05	0	0	0
249	AA 1408 CF	AKDP 27	12.04	12.05	0	0	0
250	AA 2819 E	AKDP 27	12.05	12.06	1	1	1
251	AA 1504 AA	AKDP 27	12.06	12.07	2	2	2
252	AA 1507 AA	AKDP 27	12.07	12.08	1	1	1
253	AA 1611 AE	AKDP 27	12.08	12.09	0	3	0
254	AA 1620 AE	AKDP 27	12.1	12.11	0	2	0
255	AA 1619 AE	AKDP 27	12.11	12.12	1	2	1
256	AA 1248 BF	AKDP 27	12.12	12.13	0	2	0
257	AA 1548 AE	AKDP 27	12.13	12.14	2	0	2
258	AA 1408 CF	AKDP 27	12.17	12.2	3	0	3
259	AA 2883 A	AKDP 27	12.22	12.24	2	0	2
260	AA 1572 AE	AKDP 27	12.23	12.24	2	0	2
261	AA 1610 AE	AKDP 27	12.25	12.28	2	3	2
262	AA 2718 BE	AKDP 27	12.29	12.32	0	0	0
263	AA 1490 AE	AKDP 27	12.31	12.33	1	0	1
264	AA 1443 E	AKDP 27	12.35	12.36	1	0	1
265	AA 1537 AE	AKDP 27	12.36	12.37	2	0	2
266	AA 1574 AE	AKDP 27	12.37	12.38	3	2	3
267	AA 2901 E	AKDP 27	12.38	12.39	3	0	3
268	AA 1569 AE	AKDP 27	12.39	12.41	1	0	1
269	AA 2947 AE	AKDP 27	12.4	12.41	2	0	2
270	AA 2989 AE	AKDP 27	12.41	12.42	1	0	1
271	AA 2565 AF	AKDP 27	12.42	12.43	2	1	2
272	AA 1563 AE	AKDP 27	12.45	12.46	3	3	3

No	No Plat	Jenis Angkutan	Waktu Kendaraan		Jumlah Penumpang		Pengguna Ruang Tunggu
			Masuk	Keluar	Naik	Turun	
273	AA 2902 E	AKDP 27	12.48	12.49	2	1	2
274	AA 1603 AE	AKDP 27	12.49	12.5	4	1	4
275	AA 2909 E	AKDP 27	12.51	12.52	3	0	3
276	AA 1587 AE	AKDP 27	12.52	12.53	5	2	5
277	AA 2842 E	AKDP 27	12.53	12.54	2	2	2
278	AA 2876 E	AKDP 27	12.54	12.55	4	2	4
279	AA 2973 AE	AKDP 27	12.55	12.56	1	1	1
280	AA 2700 E	AKDP 27	12.57	12.58	3	0	3
281	AA 1570 AE	AKDP 27	12.58	12.59	5	0	5
282	AA 2788 E	AKDP 27	13.01	13.02	3	2	3
283	AA 1607 AE	AKDP 27	13.02	13.03	2	1	2
284	AA 2841 E	AKDP 27	13.03	13.04	2	1	2
285	AA 1749 BF	AKDP 27	13.05	13.06	3	1	3
286	AA 1446 BD	AKDP 27	13.05	13.06	1	2	1
287	AA 1609 CF	AKDP 27	13.06	13.07	3	2	3
288	AA 2972 E	AKDP 27	13.07	13.08	2	2	2
289	AA 1573 AE	AKDP 27	13.09	13.1	5	3	5
290	AA 2624 AF	AKDP 27	13.1	13.11	2	1	2
291	AA 1564 E	AKDP 27	13.11	13.12	2	1	2
292	AA 2576 AE	AKDP 27	13.12	13.13	3	2	3
293	AA 2506 AE	AKDP 27	13.13	13.14	2	1	2
294	AA 1439 BF	AKDP 27	13.14	13.15	4	0	4
295	H 2844 HD	AKDP 27	13.14	13.15	4	0	4
296	AA 2845 E	AKDP 27	13.15	13.16	4	0	4
297	AA 1588 AE	AKDP 27	13.15	13.17	2	1	2
298	AA 1421 AE	AKDP 27	13.16	13.17	2	0	2
299	AA 1606 AE	AKDP 27	13.17	13.18	1	0	1
300	AA 2594 AB	AKDP 27	13.18	13.19	3	2	3
301	AA 2951 E	AKDP 27	13.19	13.2	2	0	2
302	AA 2523 BA	AKDP 27	13.2	13.21	2	0	2
303	AA 1468 AE	AKDP 27	13.21	13.22	2	2	2
304	AA 1476 AE	AKDP 27	13.22	13.23	3	1	3
305	AA 2908 E	AKDP 27	13.25	13.26	2	2	2
306	AA 2919 E	AKDP 27	13.26	13.27	2	2	2
307	AA 1408 CF	AKDP 27	13.27	13.28	3	4	3
308	AA 2552 E	AKDP 27	13.29	13.3	3	1	3
309	AA 1520 AE	AKDP 27	13.31	13.32	3	1	3
310	AA 1417 AE	AKDP 27	13.32	13.33	2	1	2
311	AA 1657 AA	AKDP 27	13.33	13.34	2	1	2
312	AA 1811 AE	AKDP 27	13.35	13.36	3	3	3
313	AA 1619 AE	AKDP 27	13.37	13.38	4	2	4
314	AA 2815 AE	AKDP 27	13.37	13.38	2	1	2
315	AA 2873 E	AKDP 27	13.38	13.39	3	1	3
316	AA 1447 AE	AKDP 27	13.4	13.41	2	1	2
317	AA 2963 F	AKDP 27	13.41	13.42	2	0	2
318	AA 1746 BF	AKDP 27	13.43	13.44	1	0	1

No	No Plat	Jenis Angkutan	Waktu Kendaraan		Jumlah Penumpang		Pengguna Ruang Tunggu
			Masuk	Keluar	Naik	Turun	
319	AA 2473 AE	AKDP 27	13.45	13.46	3	1	3
320	AA 1406 CE	AKDP 27	13.47	13.48	2	1	2
321	AA 1610 AE	AKDP 27	13.48	13.49	4	1	4
322	AA 1572 AE	AKDP 27	13.49	13.5	1	3	1
323	AA 1542 BF	AKDP 27	13.51	13.52	2	0	2
324	AA 2625 AE	AKDP 27	13.52	13.54	3	2	3
325	AA 1604 AE	AKDP 27	13.53	13.54	2	1	2
326	AA 1574 AE	AKDP 27	13.54	13.55	1	2	1
327	AA 2901 E	AKDP 27	13.56	13.58	1	0	1
328	AA 2977 E	AKDP 27	13.58	13.59	3	2	3
329	AA 1709 AE	AKDP 27	14.01	14.02	3	0	3
330	AA 2947 E	AKDP 27	14.02	14.03	3	0	3
331	AA 1420 AE	AKDP 27	14.03	14.04	2	1	2
332	AA 2989 E	AKDP 27	14.05	14.06	3	3	3
333	AA 2909 E	AKDP 27	14.06	14.07	1	1	1
334	AA 2565 BF	AKDP 27	14.07	14.08	3	0	3
335	AA 2941 E	AKDP 27	14.07	14.08	2	0	2
336	AA 1407 CA	AKDP 27	14.08	14.1	4	2	4
337	AA 2576 E	AKDP 27	14.1	14.11	2	0	2
338	AA 1587 AE	AKDP 27	14.11	14.12	3	1	3
339	AA 1603 AE	AKDP 27	14.12	14.13	2	2	2
340	AA 2845 E	AKDP 27	14.13	14.14	2	4	2
341	AA 2919 E	AKDP 27	14.15	14.16	1	2	1
342	AA 1564 AE	AKDP 27	14.16	14.17	3	3	3
343	AA 2842 E	AKDP 27	14.17	14.18	2	1	2
344	AA 2906 E	AKDP 27	14.18	14.2	1	1	1
345	AA 2942 E	AKDP 27	14.2	14.21	2	1	2
346	AA 2972 E	AKDP 27	14.21	14.22	3	0	3
347	AA 1457 AE	AKDP 27	14.23	14.24	2	1	2
348	AA 2951 E	AKDP 27	14.24	14.27	2	1	2
349	AA 1606 AE	AKDP 27	14.28	14.29	4	0	4
350	AA 1622 AF	AKDP 27	14.3	14.31	2	2	2
351	AA 1570 AE	AKDP 27	14.31	14.32	1	0	1
352	AA 2506 AE	AKDP 27	14.33	14.34	3	0	3
353	AA 1607 AE	AKDP 27	14.35	14.36	0	0	0
354	AA 2788 E	AKDP 27	14.36	14.37	2	1	2
355	AA 1621 AE	AKDP 27	14.37	14.38	3	0	3
356	AA 2526 CA	AKDP 27	14.38	14.39	1	2	1
357	AA 2902 E	AKDP 27	14.39	14.4	4	0	4
358	AA 1443 AE	AKDP 27	14.4	14.41	2	0	2
359	AA 1610 AE	AKDP 27	14.45	14.47	3	0	3
360	AA 2901 E	AKDP 27	14.46	14.48	2	1	2
361	AA 1587 AE	AKDP 27	14.49	14.5	4	2	4
362	AA 2786 CA	AKDP 27	14.51	14.52	1	1	1
363	AA 1457 AE	AKDP 27	14.52	14.53	5	3	5
364	AA 1407 CE	AKDP 27	14.53	14.54	2	2	2

No	No Plat	Jenis Angkutan	Waktu Kendaraan		Jumlah Penumpang		Pengguna Ruang Tunggu
			Masuk	Keluar	Naik	Turun	
365	AA 1622 AE	AKDP 27	14.55	14.56	3	0	3
366	AA 1568 E	AKDP 27	14.56	14.57	3	0	3
367	AA 2788 E	AKDP 27	14.57	14.58	2	0	2
368	H 2509 D	AKDP 27	14.59	15.01	2	1	2
369	AA 2842 E	AKDP 27	15.01	15.02	2	1	2
370	AA 2624 AF	AKDP 27	15.02	15.03	3	0	3
371	AA 1488 AE	AKDP 27	15.03	15.04	2	2	2
372	AA 1457 AE	AKDP 27	15.05	15.06	2	0	2
373	AA 2844 E	AKDP 27	15.06	15.08	3	0	3
374	AA 1408 CF	AKDP 27	15.09	15.11	1	0	1
375	AA 1476 AE	AKDP 27	15.1	15.12	3	2	3
376	AA 2855 AD	AKDP 27	15.13	15.15	2	1	2
377	AA 2951 E	AKDP 27	15.19	15.22	3	3	3
378	AA 2901 E	AKDP 27	15.22	15.24	1	0	1
379	AA 2506 AE	AKDP 27	15.25	15.26	1	0	1
380	AA 1583 AE	AKDP 27	15.27	15.29	2	0	2
381	AA 1567 AA	AKDP 27	15.3	15.32	3	0	3
382	AA 1746 BF	AKDP 27	15.32	15.33	0	1	0
383	AA 2844 E	AKDP 27	15.35	15.38	2	2	2
384	AA 1620 AE	AKDP 27	15.4	15.42	2	0	2
385	AA 2989 E	AKDP 27	15.43	15.45	2	1	2
386	AA 2565 AE	AKDP 27	15.44	15.46	0	1	0
387	AA 2841 E	AKDP 27	15.48	15.49	0	0	0
388	AA 2855 AE	AKDP 27	15.5	15.52	2	2	2
389	AA 2845 E	AKDP 27	15.51	15.52	4	1	4
390	AA 1457 AE	AKDP 27	15.53	15.55	1	1	1
391	AA 1564 AE	AKDP 27	15.54	15.55	1	0	1
392	AA 2700 E	AKDP 27	15.58	15.59	2	0	2
393	AA 1507 AE	AKDP 27	15.59	16.01	1	0	1
394	AA 1462 AE	AKDP 27	15.59	16.02	2	0	2
395	AA 2873 CF	AKDP 27	16.05	16.07	2	0	2
396	AA 1474 AE	AKDP 27	16.1	16.13	1	0	1
397	AA 1746 CF	AKDP 27	16.14	16.19	2	0	2
398	AA 1610 AE	AKDP 27	16.22	16.25	2	1	2
399	AA 1490 AE	AKDP 27	16.28	16.32	1	0	1
400	AA 2593 AE	AKDP 27	16.31	16.35	1	0	1
401	AA 1574 AE	AKDP 27	16.39	16.46	0	0	0
402	AA 1462 AE	AKDP 27	16.49	16.56	0	0	0
403	AA 2845 E	AKDP 27	16.53	16.58	1	1	1
404	AA 1613 AE	AKDP 27	16.59	17.03	1	0	1
405	AA 1443 E	AKDP 27	17.07	17.1	2	1	2
406	AA 1537 AE	AKDP 27	17.13	17.15	1	1	1
407	AA 1574 AE	AKDP 27	17.19	17.25	3	1	3
408	AA 2901 E	AKDP 27	17.28	17.32	2	2	2
409	AA 1569 AE	AKDP 27	17.35	17.38	2	1	2
410	AA 2947 AE	AKDP 27	17.39	17.44	0	1	0

No	No Plat	Jenis Angkutan	Waktu Kendaraan		Jumlah Penumpang		Pengguna Ruang Tunggu
			Masuk	Keluar	Naik	Turun	
411	AA 2989 AE	AKDP 27	17.46	17.48	0	0	0
412	AA 2565 AF	AKDP 27	17.49	17.53	1	0	1
413	AA 1563 AE	AKDP 27	17.54	17.56	2	0	2
414	AA 2902 E	AKDP 27	17.55	17.57	0	0	0
415	AA 1603 AE	AKDP 27	17.57	17.59	2	0	2



TABEL Jumlah Penumpang AKDP 16 SEAT
Waktu survei = sabtu, 19 Nov 2005 Jam Survei = 06.00 -18.00 WIB

No	No Plat	Jenis Angkutan	Waktu Kendaraan		Jumlah Penumpang		Pengguna Ruang Tunggu
			Masuk	Keluar	Naik	Turun	
1	AA 1626 AA	AKDP 16	6.01	6.02	3	0	3
2	AA 1582 AE	AKDP 16	6.05	6.08	2	0	2
3	AA 2793 AE	AKDP 16	6.06	6.08	4	0	4
4	AA 1739 AE	AKDP 16	6.08	6.09	3	0	3
5	AA 1508 AE	AKDP 16	6.10	6.12	2	2	2
6	AA 2942 AE	AKDP 16	6.13	6.16	4	0	4
7	AA 2968 AE	AKDP 16	6.18	6.22	3	0	3
8	AA 1422 AE	AKDP 16	6.25	6.27	5	0	5
9	AA 1401 AE	AKDP 16	6.28	6.29	3	2	3
10	AA 2990 E	AKDP 16	6.29	6.31	4	3	4
11	AA 2976 AE	AKDP 16	6.32	6.33	5	1	5
12	AA 1429 AE	AKDP 16	6.35	6.39	4	2	4
13	AA 1408 AE	AKDP 16	6.39	6.41	3	2	3
14	AA 1554 AE	AKDP 16	6.43	6.45	3	4	3
15	AA 1627 AE	AKDP 16	6.45	6.46	6	1	6
16	AA 1526 BF	AKDP 16	6.47	6.48	5	0	5
17	AA 2694 AE	AKDP 16	6.49	6.50	4	0	4
18	AA 1485 CA	AKDP 16	6.51	6.52	6	0	6
19	AA 2757 BB	AKDP 16	6.53	6.54	3	0	3
20	AA 1439 E	AKDP 16	6.55	6.57	7	1	7
21	AA 2961 AE	AKDP 16	6.58	6.59	4	2	4
22	AA 1418 AE	AKDP 16	6.58	6.59	6	0	6
23	AA 1473 AE	AKDP 16	6.59	7.01	5	0	5
24	AA 2752 CA	AKDP 16	7.01	7.02	6	0	6
25	AA 1539 AE	AKDP 16	7.02	7.03	5	0	5
26	AA 2603 E	AKDP 16	7.03	7.04	7	1	7
27	AA 1400 AE	AKDP 16	7.05	7.06	4	0	4
28	AA 1523 AE	AKDP 16	7.05	7.06	7	2	7
29	AA 1628 AE	AKDP 16	7.07	7.08	6	1	6
30	AA 2516 BB	AKDP 16	7.07	7.09	8	1	8
31	AA 1595 BB	AKDP 16	7.08	7.09	7	3	7
32	AA 1509 BB	AKDP 16	7.09	7.10	4	1	4
33	AA 2771 BA	AKDP 16	7.10	7.11	6	2	6
34	AA 2948 E	AKDP 16	7.12	7.13	3	1	3
35	AA 1627 AE	AKDP 16	7.12	7.13	7	5	7
36	AA 1463 AE	AKDP 16	7.13	7.14	3	5	3
37	AA 2987 AE	AKDP 16	7.14	7.15	5	2	5
38	AA 2787 CA	AKDP 16	7.15	7.16	3	1	3
39	AA 1421 AE	AKDP 16	7.16	7.17	5	1	5
40	AA 1428 AE	AKDP 16	7.16	7.18	6	1	6
41	AA 1503 AE	AKDP 16	7.17	7.18	4	3	4
42	AA 1572 AE	AKDP 16	7.18	7.19	5	2	5
43	AA 1406 CF	AKDP 16	7.19	7.20	4	2	4

No	No Plat	Jenis Angkutan	Waktu Kendaraan		Jumlah Penumpang		Pengguna Ruang Tunggu
			Masuk	Keluar	Naik	Turun	
44	AA 1591 AE	AKDP 16	7.22	7.23	6	1	6
45	AA 1460 E	AKDP 16	7.25	7.26	7	1	7
46	AA 1443 AE	AKDP 16	7.27	7.28	5	2	5
47	AA 2912 E	AKDP 16	7.29	7.31	4	1	4
48	AA 2755 CA	AKDP 16	7.33	7.34	5	2	5
49	AA 2786 CA	AKDP 16	7.35	7.36	6	2	6
50	AA 2986 AE	AKDP 16	7.37	7.38	3	2	3
51	AA 1568 BB	AKDP 16	7.38	7.39	4	1	4
52	AA 2990 AE	AKDP 16	7.39	7.40	2	0	2
53	AA 1585 BB	AKDP 16	7.41	7.42	3	0	3
54	AA 2638 E	AKDP 16	7.42	7.43	3	0	3
55	AA 1416 AE	AKDP 16	7.43	7.44	2	0	2
56	AA 1419 AE	AKDP 16	7.45	7.46	1	1	1
57	AA 2958 AE	AKDP 16	7.47	7.48	4	0	4
58	AA 1628 AA	AKDP 16	7.49	7.51	3	2	3
59	AA 2756 CA	AKDP 16	7.51	7.52	4	1	4
60	AA 2529 AE	AKDP 16	7.53	7.54	1	1	1
61	AA 2933 AB	AKDP 16	7.55	7.56	2	0	2
62	AA 2883 E	AKDP 16	7.57	7.58	3	1	3
63	AA 1556 AE	AKDP 16	7.58	7.59	2	2	2
64	AA 1400 AE	AKDP 16	7.59	8.01	2	0	2
65	AA 1614 AE	AKDP 16	8.01	8.02	2	2	2
66	AA 1422 AE	AKDP 16	8.02	8.03	3	1	3
67	AA 1561 BD	AKDP 16	8.03	8.04	1	1	1
68	AA 1505 BB	AKDP 16	8.05	8.06	3	0	3
69	AA 2976 AE	AKDP 16	8.05	8.06	4	2	4
70	AA 1456 BF	AKDP 16	8.06	8.07	2	0	2
71	AA 1530 AE	AKDP 16	8.07	8.08	2	0	2
72	AA 1565 AE	AKDP 16	8.08	8.09	3	1	3
73	AA 2994 E	AKDP 16	8.09	8.10	1	1	1
74	AA 1845 B	AKDP 16	8.12	8.15	3	2	3
75	AA 1627 E	AKDP 16	8.14	8.16	2	2	2
76	AA 1571 AE	AKDP 16	8.16	8.17	1	1	1
77	AA 1418 AE	AKDP 16	8.17	8.19	2	2	2
78	AA 2982 AE	AKDP 16	8.20	8.22	3	2	3
79	AA 1430 AE	AKDP 16	8.23	8.24	1	1	1
80	AA 1440 AE	AKDP 16	8.25	8.26	2	1	2
81	AA 1495 AE	AKDP 16	8.27	8.28	3	2	3
82	AA 1479 AE	AKDP 16	8.29	8.31	3	2	3
83	AA 1516 AE	AKDP 16	8.32	8.33	2	1	2
84	AA 1483 AE	AKDP 16	8.35	8.36	4	0	4
85	AA 2967 AE	AKDP 16	8.38	8.39	1	0	1
86	AA 1626 AE	AKDP 16	8.39	8.40	2	1	2
87	AA 1089 AE	AKDP 16	8.41	8.43	2	0	2
88	AA 2603 E	AKDP 16	8.43	8.44	2	0	2
89	AA 2993 E	AKDP 16	8.45	8.46	1	2	1

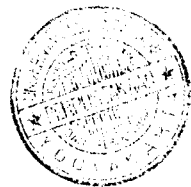

No	No Plat	Jenis Angkutan	Waktu Kendaraan		Jumlah Penumpang		Pengguna Ruang Tunggu
			Masuk	Keluar	Naik	Turun	
90	AA 2516 BA	AKDP 16	8.48	8.49	3	0	3
91	AA 1408 AE	AKDP 16	8.51	8.52	2	0	2
92	AA 1489 AE	AKDP 16	8.52	8.53	1	1	1
93	AA 1539 AE	AKDP 16	8.52	8.53	2	1	2
94	AA 1628 AE	AKDP 16	8.53	8.54	2	2	2
95	AA 2942 E	AKDP 16	8.54	8.55	1	1	1
96	AA 1509 AE	AKDP 16	8.55	8.56	1	1	1
97	AA 1475 AE	AKDP 16	8.55	8.56	2	2	2
98	AA 1847 BF	AKDP 16	8.56	8.57	2	2	2
99	AA 1401 AE	AKDP 16	8.57	8.58	1	1	1
100	AA 1429 AE	AKDP 16	8.58	8.59	2	2	2
101	AA 2579 AE	AKDP 16	9.01	9.02	2	2	2
102	AA 2771 BA	AKDP 16	9.02	9.03	2	1	2
103	AA 2990 CE	AKDP 16	9.04	9.05	1	1	1
104	AA 2634 E	AKDP 16	9.05	9.06	0	0	0
105	AA 2948 AE	AKDP 16	9.06	9.07	1	0	1
106	AA 2531 AB	AKDP 16	9.07	9.08	0	3	0
107	AA 1595 BB	AKDP 16	9.08	9.09	0	1	0
108	AA 2912 A	AKDP 16	9.09	9.10	2	0	2
109	AA 1462 AE	AKDP 16	9.10	9.11	1	2	1
110	AA 2913 AE	AKDP 16	9.10	9.12	1	2	1
111	AA 2793 AE	AKDP 16	9.13	9.14	3	1	3
112	AA 2968 E	AKDP 16	9.14	9.15	0	2	0
113	AA 1492 AE	AKDP 16	9.15	9.16	2	1	2
114	AA 2658 AB	AKDP 16	9.17	9.18	3	1	3
115	AA 2932 D	AKDP 16	9.18	9.19	2	1	2
116	AA 1554 AA	AKDP 16	9.20	9.21	1	1	1
117	AA 2517 BA	AKDP 16	9.21	9.22	1	1	1
118	AA 2958 E	AKDP 16	9.23	9.24	3	2	3
119	AA 1509 AE	AKDP 16	9.25	9.26	2	0	2
120	AA 2865 AE	AKDP 16	9.26	9.27	2	0	2
121	AA 1505 BB	AKDP 16	9.26	9.27	4	2	4
122	AA 1483 BF	AKDP 16	9.27	9.28	1	1	1
123	AA 1565 AE	AKDP 16	9.28	9.29	2	1	2
124	AA 1414 AE	AKDP 16	9.29	9.30	2	2	2
125	AA 2959 E	AKDP 16	9.29	9.31	1	1	1
126	AA 2994 E	AKDP 16	9.30	9.31	1	0	1
127	AA 1495 AE	AKDP 16	9.31	9.32	2	0	2
128	AA 2787 CA	AKDP 16	9.32	9.33	3	0	3
129	AA 2516 BA	AKDP 16	9.33	9.34	2	1	2
130	AA 2976 E	AKDP 16	9.34	9.35	2	0	2
131	AA 1422 AE	AKDP 16	9.34	9.35	2	1	2
132	R 2933 D	AKDP 16	9.34	9.35	1	1	1
133	AA 2868 E	AKDP 16	9.36	9.37	1	0	1
134	AA 2982 E	AKDP 16	9.38	9.39	2	1	2
135	AA 1408 AE	AKDP 16	9.39	9.40	1	1	1

No	No Plat	Jenis Angkutan	Waktu Kendaraan		Jumlah Penumpang		Pengguna Ruang Tunggu
			Masuk	Keluar	Naik	Turun	
136	AA 1627 AA	AKDP 16	9.40	9.42	1	0	1
137	AA 1571 AE	AKDP 16	9.41	9.42	2	0	2
138	AA 1479 AE	AKDP 16	9.41	9.42	2	1	2
139	AA 2998 AE	AKDP 16	9.42	9.43	1	0	1
140	AA 2517 AE	AKDP 16	9.43	9.44	3	2	3
141	AA 1430 AE	AKDP 16	9.45	9.46	1	2	1
142	AA 1508 AE	AKDP 16	9.47	9.48	1	1	1
143	AA 2589 B	AKDP 16	9.48	9.49	1	1	1
144	AA 1462 AE	AKDP 16	9.49	9.50	1	1	1
145	AA 2756 CA	AKDP 16	9.50	9.51	2	2	2
146	AA 1483 BB	AKDP 16	9.50	9.51	2	1	2
147	AA 2993 E	AKDP 16	9.51	9.52	3	2	3
148	AA 1418 AE	AKDP 16	9.52	9.53	2	1	2
149	AA 1401 AE	AKDP 16	9.53	9.54	1	1	1
150	AA 2579 BA	AKDP 16	9.55	9.56	2	2	2
151	AA 2691 E	AKDP 16	9.57	9.58	2	1	2
152	AA 2694 E	AKDP 16	9.58	9.59	2	1	2
153	AA 1626 AA	AKDP 16	9.59	10.01	3	2	3
154	AA 1739 AA	AKDP 16	10.01	10.02	3	0	3
155	AA 1485 BB	AKDP 16	10.02	10.03	2	0	2
156	AA 1492 AE	AKDP 16	10.04	10.05	4	1	4
157	AA 1622 AE	AKDP 16	10.04	10.05	1	1	1
158	AA 2865 E	AKDP 16	10.05	10.06	3	0	3
159	AA 2658 AB	AKDP 16	10.07	10.08	1	0	1
160	AA 2859 E	AKDP 16	10.07	10.09	2	1	2
161	AA 1429 E	AKDP 16	10.08	10.09	4	1	4
162	AA 4812 AE	AKDP 16	10.09	10.10	2	1	2
163	AA 1626 AA	AKDP 16	10.11	10.12	1	2	1
164	AA 2516 BB	AKDP 16	10.11	10.13	3	1	3
165	AA 2531 AB	AKDP 16	10.12	10.13	1	2	1
166	AA 2976 E	AKDP 16	10.13	10.14	2	2	2
167	AA 2634 E	AKDP 16	10.14	10.15	0	1	0
168	AA 1526 DF	AKDP 16	10.15	10.16	2	0	2
169	AA 2959 E	AKDP 16	10.16	10.17	1	0	1
170	AA 2968 E	AKDP 16	10.17	10.18	0	0	0
171	AA 1485 BB	AKDP 16	10.18	10.19	2	0	2
172	AA 2961 E	AKDP 16	10.19	10.20	2	1	2
173	AA 1595 BB	AKDP 16	10.21	10.22	0	0	0
174	AA 2771 BA	AKDP 16	10.21	10.22	3	0	3
175	AA 2517 BA	AKDP 16	10.22	10.23	0	0	0
176	AA 1418 AE	AKDP 16	10.24	10.25	0	0	0
177	AA 1554 AA	AKDP 16	10.24	10.25	1	1	1
178	AA 2819 E	AKDP 16	10.25	10.26	2	0	2
179	AA 2865 E	AKDP 16	10.26	10.27	2	0	2
180	AA 1402 AE	AKDP 16	10.27	10.28	1	0	1
181	AA 1516 AE	AKDP 16	10.28	10.29	1	0	1

No	No Plat	Jenis Angkutan	Waktu Kendaraan		Jumlah Penumpang		Pengguna Ruang Tunggu
			Masuk	Keluar	Naik	Turun	
182	AA 2948 AE	AKDP 16	10.29	10.30	3	1	3
183	AA 2868 E	AKDP 16	10.30	10.31	2	1	2
184	AA 1627 AA	AKDP 16	10.30	10.31	2	1	2
185	AA 1618 AE	AKDP 16	10.32	10.33	0	0	0
186	AA 1509 BB	AKDP 16	10.33	10.34	1	1	1
187	AA 1473 AE	AKDP 16	10.34	10.35	1	0	1
188	AA 2518 BB	AKDP 16	10.35	10.36	0	0	0
189	AA 1463 AE	AKDP 16	10.37	10.38	2	1	2
190	AA 1428 AE	AKDP 16	10.38	10.39	1	0	1
191	AA 1447 AE	AKDP 16	10.39	10.40	1	0	1
192	AA 1503 AE	AKDP 16	10.39	10.40	2	1	2
193	AA 2987 E	AKDP 16	10.39	10.41	3	2	3
194	AA 1426 AE	AKDP 16	10.40	10.41	2	2	2
195	AA 2911 AE	AKDP 16	10.41	10.42	1	1	1
196	AA 2890 E	AKDP 16	10.42	10.43	2	1	2
197	AA 1624 AE	AKDP 16	10.43	10.44	1	1	1
198	AA 1591 AE	AKDP 16	10.44	10.45	2	1	2
199	AA 1466 AE	AKDP 16	10.45	10.46	2	1	2
200	AA 1419 AE	AKDP 16	10.46	10.47	1	0	1
201	AA 2752 CA	AKDP 16	10.47	10.48	1	1	1
202	AA 1585 BB	AKDP 16	10.48	10.49	0	1	0
203	AA 2988 E	AKDP 16	10.49	10.52	0	0	0
204	AA 2958 E	AKDP 16	10.50	10.51	0	0	0
205	AA 2980 E	AKDP 16	10.51	10.52	1	0	1
206	AA 2910 E	AKDP 16	10.52	10.53	2	1	2
207	AA 1421 AA	AKDP 16	10.53	10.54	1	1	1
208	AA 2756 CA	AKDP 16	10.54	10.55	1	0	1
209	AA 1522 AE	AKDP 16	10.55	10.56	2	0	2
210	AA 2855 AB	AKDP 16	10.57	10.58	1	0	1
211	AA 2959 E	AKDP 16	10.59	11.02	0	0	0
212	AA 1566 BB	AKDP 16	11.01	11.02	1	1	1
213	AA 2531 E	AKDP 16	11.02	11.03	1	0	1
214	AA 1739 AA	AKDP 16	11.03	11.04	3	0	3
215	AA 1556 AE	AKDP 16	11.05	11.06	2	0	2
216	AA 2948 E	AKDP 16	11.07	11.08	1	1	1
217	AA 1440 AE	AKDP 16	11.09	11.10	1	1	1
218	AA 2942 E	AKDP 16	11.11	11.12	0	0	0
219	AA 1492 AE	AKDP 16	11.12	11.13	0	1	0
220	AA 2990 E	AKDP 16	11.13	11.14	0	0	0
221	AA 1628 AE	AKDP 16	11.14	11.15	2	0	2
222	AA 1509 BB	AKDP 16	11.16	11.17	1	1	1
223	AA 2912 E	AKDP 16	11.17	11.18	1	1	1
224	AA 2865 E	AKDP 16	11.18	11.19	3	1	3
225	AA 2968 E	AKDP 16	11.19	11.20	1	0	1
226	AA 2958 E	AKDP 16	11.21	11.22	1	0	1
227	AA 1428 AE	AKDP 16	11.23	11.24	2	1	2

No	No Plat	Jenis Angkutan	Waktu Kendaraan		Jumlah Penumpang		Pengguna Ruang Tunggu
			Masuk	Keluar	Naik	Turun	
228	AA 1554 AA	AKDP 16	11.24	11.25	3	0	3
229	AA 2658 B	AKDP 16	11.25	11.26	3	2	3
230	AA 2516 BB	AKDP 16	11.26	11.27	1	0	1
231	AA 1526 BF	AKDP 16	11.27	11.28	2	0	2
232	AA 1555 AA	AKDP 16	11.28	11.30	4	0	4
233	AA 1503 AE	AKDP 16	11.29	11.30	0	1	0
234	AA 1539 AE	AKDP 16	11.32	11.33	3	2	3
235	AA 1475 AE	AKDP 16	11.35	11.39	0	1	0
236	AA 1618 AE	AKDP 16	11.36	11.37	1	0	1
237	AA 2517 BA	AKDP 16	11.37	11.38	2	0	2
238	AA 2987 E	AKDP 16	11.39	11.40	2	1	2
239	AA 2933 E	AKDP 16	11.41	11.42	1	0	1
240	AA 1511 AE	AKDP 16	11.42	11.43	1	0	1
241	AA 2995 E	AKDP 16	11.44	11.45	4	2	4
242	AA 1432 AE	AKDP 16	11.45	11.47	1	0	1
243	AA 1473 AE	AKDP 16	11.46	11.47	3	0	3
244	AA 2855 AB	AKDP 16	11.48	11.49	0	1	0
245	AA 2755 CA	AKDP 16	11.48	11.50	0	0	0
246	AA 1401 AE	AKDP 16	11.50	11.51	2	2	2
247	AA 1628 AE	AKDP 16	11.51	11.52	3	0	3
248	AA 1595 BB	AKDP 16	11.52	11.53	3	3	3
249	AA 1585 BB	AKDP 16	11.53	11.54	0	1	0
250	AA 2948 E	AKDP 16	11.54	11.55	2	1	2
251	AA 2502 E	AKDP 16	11.57	11.58	4	3	4
252	AA 1739 AA	AKDP 16	11.58	11.59	1	2	1
253	AA 1663 AE	AKDP 16	11.59	12.01	2	0	2
254	AA 1627 AE	AKDP 16	12.01	12.02	2	1	2
255	AA 1509 BB	AKDP 16	12.02	12.03	4	1	4
256	AA 2942 E	AKDP 16	12.04	12.05	1	0	1
257	AA 2912 E	AKDP 16	12.05	12.06	2	0	2
258	AA 2627 E	AKDP 16	12.06	12.07	2	1	2
259	AA 2608 E	AKDP 16	12.07	12.10	5	1	5
260	AA 2502 A	AKDP 16	12.09	12.10	2	3	2
261	AA 1591 AE	AKDP 16	12.11	12.12	3	1	3
262	AA 1590 AE	AKDP 16	12.12	12.13	3	2	3
263	AA 2793 E	AKDP 16	12.13	12.14	1	1	1
264	AA 2771 BA	AKDP 16	12.14	12.15	2	1	2
265	AA 2968 E	AKDP 16	12.15	12.16	0	1	0
266	AA 1503 AE	AKDP 16	12.16	12.17	3	1	3
267	AA 1554 AA	AKDP 16	12.18	12.20	3	0	3
268	AA 2980 AE	AKDP 16	12.21	12.22	2	0	2
269	AA 1555 AA	AKDP 16	12.22	12.24	0	2	0
270	AA 1526 BF	AKDP 16	12.23	12.24	0	0	0
271	AA 1421 AA	AKDP 16	12.23	12.24	2	0	2
272	AA 1416 E	AKDP 16	12.24	12.25	3	1	3
273	AA 1628 AE	AKDP 16	12.25	12.26	1	0	1

No	No Plat	Jenis Angkutan	Waktu Kendaraan		Jumlah Penumpang		Pengguna Ruang Tunggu
			Masuk	Keluar	Naik	Turun	
274	AA 1590 AE	AKDP 16	12.26	12.27	4	1	4
275	AA 2987 E	AKDP 16	12.27	12.28	5	3	5
276	AA 2502 A	AKDP 16	12.28	12.29	0	2	0
277	AA 1475 AE	AKDP 16	12.29	12.30	2	2	2
278	AA 1462 AE	AKDP 16	12.30	12.31	3	1	3
279	AA 2787 CA	AKDP 16	12.35	12.37	4	1	4
280	AA 2969 E	AKDP 16	12.37	12.38	1	0	1
281	AA 2658 AB	AKDP 16	12.38	12.39	4	0	4
282	AA 1422 AE	AKDP 16	12.39	12.41	2	2	2
283	AA 2752 CA	AKDP 16	12.41	12.42	3	1	3
284	AA 2757 CA	AKDP 16	12.43	12.47	1	1	1
285	AA 2989 E	AKDP 16	12.46	12.48	4	1	4
286	AA 1404 BB	AKDP 16	12.48	12.49	4	2	4
287	AA 2960 E	AKDP 16	12.50	12.53	2	1	2
288	AA 2943 E	AKDP 16	12.52	12.53	5	1	5
289	AA 2959 E	AKDP 16	12.55	12.56	3	2	3
290	AA 2988 E	AKDP 16	12.57	12.58	1	0	1
291	AA 1565 AE	AKDP 16	12.58	12.59	3	0	3
292	AA 1552 BB	AKDP 16	12.59	13.02	2	2	2
293	AA 2756 CA	AKDP 16	13.01	13.02	3	1	3
294	AA 2911 E	AKDP 16	13.02	13.04	1	2	1
295	AA 1585 BB	AKDP 16	13.03	13.04	2	2	2
296	AA 1539 E	AKDP 16	13.04	13.05	4	0	4
297	AA 2859 AE	AKDP 16	13.06	13.08	2	0	2
298	AA 2865 E	AKDP 16	13.07	13.08	3	2	3
299	A 2529 AB	AKDP 16	13.07	13.08	0	1	0
300	AA 1623 E	AKDP 16	13.08	13.09	2	2	2
301	AA 1588 E	AKDP 16	13.09	13.10	0	1	0
302	AA 1566 BB	AKDP 16	13.10	13.13	1	1	1
303	AA 1462 AE	AKDP 16	13.11	13.12	3	1	3
304	AA 1469 AE	AKDP 16	13.12	13.13	4	1	4
305	AA 2967 E	AKDP 16	13.14	13.15	2	1	2
306	AA 2990 E	AKDP 16	13.14	13.16	3	0	3
307	AA 1582 AE	AKDP 16	13.15	13.16	4	0	4
308	AA 1483 BF	AKDP 16	13.15	13.16	2	0	2
309	AA 1624 AE	AKDP 16	13.16	13.17	4	3	4
310	AA 2948 E	AKDP 16	13.17	13.18	3	1	3
311	AA 1416 AE	AKDP 16	13.18	13.19	3	1	3
312	AA 1479 AE	AKDP 16	13.19	13.20	3	1	3
313	AA 2796 E	AKDP 16	13.21	13.22	5	5	5
314	AA 1517 AE	AKDP 16	13.23	13.24	1	2	1
315	AA 1456 AE	AKDP 16	13.25	13.26	0	4	0
316	AA 1513 AE	AKDP 16	13.25	13.26	3	1	3
317	AA 2988 E	AKDP 16	13.25	13.27	1	1	1
318	AA 2516 BA	AKDP 16	13.26	13.27	5	2	5
319	AA 2790 AA	AKDP 16	13.26	13.28	2	1	2

No	No Plat	Jenis Angkutan	Waktu Kendaraan		Jumlah Penumpang		Pengguna Ruang Tunggu
			Masuk	Keluar	Naik	Turun	
320	AA 1415 AA	AKDP 16	13.28	13.29	2	0	2
321	AA 1615 AE	AKDP 16	13.29	13.30	4	0	4
322	AA 2758 CA	AKDP 16	13.31	13.32	2	0	2
323	AA 1495 AE	AKDP 16	13.32	13.33	5	1	5
324	AA 1475 AE	AKDP 16	13.34	13.35	3	4	3
325	AA 1526 BF	AKDP 16	13.34	13.35	5	2	5
326	AA 2910 E	AKDP 16	13.35	13.36	5	1	5
327	AA 2987 E	AKDP 16	13.36	13.37	2	2	2
328	AA 1505 BB	AKDP 16	13.37	13.38	6	2	6
329	AA 1422 AE	AKDP 16	13.37	13.38	3	0	3
330	AA 2993 E	AKDP 16	13.38	13.39	5	1	5
331	AA 2969 E	AKDP 16	13.39	13.40	1	1	1
332	AA 2751 C	AKDP 16	13.41	13.42	4	2	4
333	AA 1906 AE	AKDP 16	13.42	13.43	5	2	5
334	AA 1540 AE	AKDP 16	13.43	13.46	2	2	2
335	AA 2994 E	AKDP 16	13.44	13.45	6	3	6
336	AA 1523 AE	AKDP 16	13.46	13.48	3	3	3
337	AA 1400 AE	AKDP 16	13.49	13.52	1	0	1
338	AA 1535 AE	AKDP 16	13.52	13.54	5	1	5
339	AA 1421 AA	AKDP 16	13.53	13.55	2	0	2
340	AA 2998 E	AKDP 16	13.55	13.56	4	1	4
341	AA 1590 AE	AKDP 16	13.57	13.58	1	2	1
342	AA 2658 AE	AKDP 16	13.59	14.01	4	3	4
343	AA 1554 AA	AKDP 16	14.01	14.02	3	1	3
344	AA 2968 E	AKDP 16	14.02	14.03	2	0	2
345	AA 2989 E	AKDP 16	14.03	14.04	5	2	5
346	AA 2911 E	AKDP 16	14.03	14.04	2	0	2
347	AA 2910 E	AKDP 16	14.04	14.05	0	1	0
348	AA 2667 E	AKDP 16	14.05	14.06	3	2	3
349	AA 2090 E	AKDP 16	14.05	14.06	3	2	3
350	AA 2517 BA	AKDP 16	14.05	14.07	2	1	2
351	AA 1400 AE	AKDP 16	14.06	14.07	4	1	4
352	AA 2961 E	AKDP 16	14.08	14.09	2	3	2
353	AA 1486 AE	AKDP 16	14.08	14.09	2	1	2
354	AA 2976 E	AKDP 16	14.09	14.10	3	2	3
355	AA 2994 E	AKDP 16	14.10	14.11	4	1	4
356	AA 1526 BF	AKDP 16	14.12	14.13	1	2	1
357	AA 1455 AE	AKDP 16	14.12	14.13	0	1	0
358	AA 1566 BB	AKDP 16	14.13	14.14	2	1	2
359	AA 1419 AE	AKDP 16	14.15	14.16	0	0	0
360	AA 1579 AE	AKDP 16	14.16	14.17	3	0	3
361	AA 2987 E	AKDP 16	14.16	14.17	2	2	2
362	AA 1522 AE	AKDP 16	14.17	14.18	2	0	2
363	AA 1422 E	AKDP 16	14.18	14.20	3	0	3
364	AA 1475 AE	AKDP 16	14.23	14.25	1	1	1
365	AA 1628 AE	AKDP 16	14.28	14.30	3	1	3

No	No Plat	Jenis Angkutan	Waktu Kendaraan		Jumlah Penumpang		Pengguna Ruang Tunggu
			Masuk	Keluar	Naik	Turun	
366	AA 2758 CA	AKDP 16	14.31	14.33	1	0	1
367	AA 1505 BB	AKDP 16	14.33	14.34	2	0	2
368	AA 2996 AE	AKDP 16	14.35	14.36	0	2	0
369	AA 2615 AB	AKDP 16	14.37	14.39	2	0	2
370	AA 2522 BA	AKDP 16	14.38	14.39	1	1	1
371	AA 2865 E	AKDP 16	14.39	14.40	1	1	1
372	AA 2988 E	AKDP 16	14.40	14.41	0	0	0
373	AA 1593 BB	AKDP 16	14.43	14.44	3	0	3
374	AA 2531 AB	AKDP 16	14.45	14.46	1	2	1
375	AA 2579 BA	AKDP 16	14.45	14.46	2	1	2
376	AA 1618 AE	AKDP 16	14.48	14.50	4	0	4
377	AA 1516 AE	AKDP 16	14.51	14.52	2	2	2
378	AA 1556 AE	AKDP 16	14.52	14.53	2	1	2
379	AA 2978 E	AKDP 16	14.54	14.55	3	1	3
380	AA 1408 AE	AKDP 16	14.55	14.56	3	1	3
381	AA 2912 E	AKDP 16	14.56	14.57	4	2	4
382	AA 2859 AB	AKDP 16	14.58	14.59	1	2	1
383	AA 1566 BB	AKDP 16	15.02	15.04	2	0	2
384	AA 2531 E	AKDP 16	15.04	15.05	3	0	3
385	AA 1739 AA	AKDP 16	15.06	15.08	1	1	1
386	AA 1236 AE	AKDP 16	15.09	15.10	0	1	0
387	AA 2948 E	AKDP 16	15.10	15.11	2	0	2
388	AA 1440 AE	AKDP 16	15.15	15.17	3	2	3
389	AA 2942 E	AKDP 16	15.18	15.20	1	1	1
390	AA 1492 AE	AKDP 16	15.25	15.28	1	1	1
391	AA 2990 E	AKDP 16	15.29	15.30	2	0	2
392	AA 1628 AE	AKDP 16	15.29	15.30	1	0	1
393	AA 1509 BB	AKDP 16	15.31	15.33	0	0	0
394	AA 2092 E	AKDP 16	15.35	15.36	0	1	0
395	AA 2865 E	AKDP 16	15.36	15.37	0	1	0
396	AA 2968 E	AKDP 16	15.38	15.39	2	0	2
397	AA 2958 E	AKDP 16	15.40	15.42	0	1	0
398	AA 1428 AE	AKDP 16	15.42	15.45	1	0	1
399	AA 1554 AA	AKDP 16	15.46	15.47	0	0	0
400	AA 2658 B	AKDP 16	15.49	15.52	2	0	2
401	AA 2516 BB	AKDP 16	15.53	15.56	2	1	2
402	AA 1526 BF	AKDP 16	15.57	15.58	1	0	1
403	AA 1555 AA	AKDP 16	15.57	15.01	0	0	0
404	AA 1503 AE	AKDP 16	15.58	15.02	2	0	2
405	AA 1539 AE	AKDP 16	15.59	15.02	1	1	1
406	AA 1614 AE	AKDP 16	16.04	16.05	0	0	0
407	AA 1422 AE	AKDP 16	16.09	16.12	1	0	1
408	AA 1561 BD	AKDP 16	16.19	16.22	0	0	0
409	AA 1505 BB	AKDP 16	16.27	16.31	0	0	0
410	AA 2976 AE	AKDP 16	16.37	16.38	2	1	2
411	AA 1456 BF	AKDP 16	16.40	16.42	2	1	2

No	No Plat	Jenis Angkutan	Waktu Kendaraan		Jumlah Penumpang		Pegguna Ruang Tunggu
			Masuk	Keluar	Naik	Turun	
412	AA 1530 AE	AKDP 16	16.49	16.55	1	0	1
413	AA 1565 AE	AKDP 16	16.55	16.57	0	0	0
414	AA 2994 E	AKDP 16	16.57	16.59	1	0	1
415	AA 2579 AE	AKDP 16	17.05	17.10	0	0	0
416	AA 2771 BA	AKDP 16	17.14	17.16	1	1	1
417	AA 2990 CE	AKDP 16	17.21	17.25	0	0	0
418	AA 2634 E	AKDP 16	17.29	17.32	4	0	4
419	AA 2948 AE	AKDP 16	17.33	17.35	1	1	1
420	AA 2531 AB	AKDP 16	17.37	17.42	0	0	0
421	AA 1595 BB	AKDP 16	17.43	17.48	2	2	2
422	AA 2912 A	AKDP 16	17.48	17.55	2	0	2
423	AA 1462 AE	AKDP 16	17.54	17.58	0	0	0
424	AA 2913 AE	AKDP 16	17.56	17.59	3	1	3



TABEL Jumlah Penumpang ANGKOT

Waktu survei = sabtu, 19 Nov 2005 Jam Survei = 06.00 - 18.00 WIB

No	No Plat	Jenis Angkutan	Waktu Kendaraan		Jumlah Penumpang		Pengguna Ruang Tunggu
			Masuk	Keluar	Naik	Turun	
1	AA 1031 E	ANGKOT	6.01	6.02	0	0	0
2	AA 1004 AE	ANGKOT	6.02	6.03	0	0	0
3	AA 1005 AE	ANGKOT	6.03	6.04	2	0	2
4	AA 1264 AE	ANGKOT	6.04	6.05	4	0	4
5	AA 1028 E	ANGKOT	6.05	6.06	0	0	0
6	AA 1000 E	ANGKOT	6.05	6.07	1	0	1
7	AA 1018 AE	ANGKOT	6.08	6.09	2	0	2
8	AA 1005 E	ANGKOT	6.09	6.10	3	0	3
9	AA 1262 AE	ANGKOT	6.10	6.11	3	0	3
10	AA 1210 AE	ANGKOT	6.15	6.17	3	1	3
11	AA 1003 AE	ANGKOT	6.19	6.20	4	0	4
12	AA 1286 AE	ANGKOT	6.20	6.21	4	0	4
13	AA 1015 BE	ANGKOT	6.22	6.23	3	0	3
14	AA 1008 AE	ANGKOT	6.28	6.29	4	0	4
15	AA 1024 E	ANGKOT	6.30	6.31	3	0	3
16	AA 1025 BE	ANGKOT	6.34	6.35	4	0	4
17	AA 1286 AE	ANGKOT	6.38	6.39	5	0	5
18	AA 1226 AE	ANGKOT	6.40	6.44	3	0	3
19	AA 1322 AE	ANGKOT	6.45	6.52	4	0	4
20	AA 1259 AE	ANGKOT	6.55	6.58	5	0	5
21	AA 1026 AE	ANGKOT	6.57	6.59	5	0	5
22	AA 1025 AE	ANGKOT	7.01	7.02	3	0	3
23	AA 1008 AE	ANGKOT	7.05	7.06	4	0	4
24	AA 1015 AE	ANGKOT	7.06	7.07	4	0	4
25	AA 1258 AE	ANGKOT	7.07	7.08	2	0	2
26	AA 1004 AE	ANGKOT	7.08	7.09	5	1	5
27	AA 1001 E	ANGKOT	7.09	7.10	3	0	3
28	AA 1003 AE	ANGKOT	7.10	7.15	4	1	4
29	AA 1005 AE	ANGKOT	7.14	7.16	4	0	4
30	AA 1322 AE	ANGKOT	7.14	7.13	3	0	3
31	AA 1027 AE	ANGKOT	7.16	7.18	6	1	6
32	AA 1262 AE	ANGKOT	7.16	7.18	4	0	4
33	AA 1008 AE	ANGKOT	7.19	7.20	2	1	2
34	AA 1015 BE	ANGKOT	7.20	7.21	4	0	4
35	AA 1031 E	ANGKOT	7.24	7.27	7	3	7
36	AA 1023 AE	ANGKOT	7.25	7.28	5	1	5
37	AA 1003 AE	ANGKOT	7.32	7.38	4	1	4
38	AA 1033 AE	ANGKOT	7.33	7.34	4	2	4
39	AA 1259 AE	ANGKOT	7.33	7.35	4	0	4
40	AA 1018 AE	ANGKOT	7.34	7.36	4	0	4
41	AA 1210 AE	ANGKOT	7.35	7.36	2	0	2
42	AA 1022 AE	ANGKOT	7.36	7.37	3	1	3
43	AA 1006 AE	ANGKOT	7.37	7.38	3	0	3
44	AA 1025 BE	ANGKOT	7.40	7.42	5	1	5

No	No Plat	Jenis Angkutan	Waktu Kendaraan		Jumlah Penumpang		Pengguna Ruang Tunggu
			Masuk	Keluar	Naik	Turun	
45	AA 1018 AE	ANGKOT	7.42	7.44	3	0	3
46	AA 1263 AE	ANGKOT	7.43	7.45	2	0	2
47	AA 1001 AE	ANGKOT	7.44	7.46	3	0	3
48	AA 1019 AE	ANGKOT	7.47	7.49	3	2	3
49	AA 1333 AE	ANGKOT	7.50	7.51	4	1	4
50	AA 1259 AE	ANGKOT	7.51	7.53	4	0	4
51	AA 1288 AE	ANGKOT	7.52	7.54	5	1	5
52	AA 1263 AE	ANGKOT	7.54	7.55	4	0	4
53	AA 1004 AE	ANGKOT	7.56	7.58	4	0	4
54	AA 1019 E	ANGKOT	7.59	8.00	3	0	3
55	AA 1758 AE	ANGKOT	8.01	8.02	4	0	4
56	AA 1262 AE	ANGKOT	8.02	8.05	3	0	3
57	AA 1004 AE	ANGKOT	8.05	8.07	3	0	3
58	AA 1007 AE	ANGKOT	8.10	8.15	6	3	6
59	AA1001 AE	ANGKOT	8.14	8.17	2	0	2
60	AA 1322 AE	ANGKOT	8.15	8.16	4	0	4
61	AA 1015 AE	ANGKOT	8.15	8.16	3	0	3
62	AA 1009 E	ANGKOT	8.17	8.18	2	1	2
63	AA 1286 AE	ANGKOT	8.17	8.19	2	0	2
64	AA 1003 AE	ANGKOT	8.19	8.20	3	0	3
65	AA 1017 AE	ANGKOT	8.20	8.21	4	2	4
66	AA 1025 BE	ANGKOT	8.24	8.28	4	0	4
67	AA 1258 AE	ANGKOT	8.24	8.30	3	0	3
68	AA 1000 E	ANGKOT	8.25	8.26	3	0	3
69	AA 1001 AE	ANGKOT	8.26	8.27	2	2	2
70	AA 1322 AE	ANGKOT	8.27	8.28	3	0	3
71	AA 1262 AE	ANGKOT	8.30	8.33	3	0	3
72	AA 1033 AE	ANGKOT	8.33	8.34	1	0	1
73	AA 1422 AE	ANGKOT	8.33	8.34	4	1	4
74	AA 1286 AE	ANGKOT	8.33	8.34	2	0	2
75	AA 1619 AE	ANGKOT	8.34	8.35	1	0	1
76	AA 1020 E	ANGKOT	8.35	8.36	3	0	3
77	AA 1024 AE	ANGKOT	8.37	8.39	3	0	3
78	AA 1018 E	ANGKOT	8.39	8.40	4	0	4
79	AA 1028 E	ANGKOT	8.43	8.45	2	1	2
80	AA 1019 E	ANGKOT	8.44	8.46	3	1	3
81	AA 1025 BE	ANGKOT	8.45	8.46	3	3	3
82	AA 1015 AE	ANGKOT	8.47	8.50	2	1	2
83	AA 1018 E	ANGKOT	8.51	8.52	1	0	1
84	AA 1000 AE	ANGKOT	8.53	8.54	3	2	3
85	AA 1258 AE	ANGKOT	8.54	8.55	1	0	1
86	AA 1026 AE	ANGKOT	8.57	8.58	4	0	4
87	AA 1622 AE	ANGKOT	8.59	9.00	2	1	2
88	AA 1031 E	ANGKOT	9.02	9.03	2	1	2
89	AA 1004 AE	ANGKOT	9.03	9.04	3	1	3
90	AA 1005 AE	ANGKOT	9.04	9.05	2	1	2

No	No Plat	Jenis Angkutan	Waktu Kendaraan		Jumlah Penumpang		Pengguna Ruang Tunggu
			Masuk	Keluar	Naik	Turun	
91	AA 1364 AE	ANGKOT	9.06	9.07	1	0	1
92	AA 1028 E	ANGKOT	9.07	9.08	1	0	1
93	AA 1000 E	ANGKOT	9.08	9.10	2	1	2
94	AA 1005 E	ANGKOT	9.08	9.09	3	1	3
95	AA 1018 AE	ANGKOT	9.09	9.10	2	0	2
96	AA 1210 AE	ANGKOT	9.10	9.27	1	0	1
97	AA 1262 AE	ANGKOT	9.12	9.13	0	0	0
98	AA 1003 AE	ANGKOT	9.14	9.16	1	0	1
99	AA 1282 AE	ANGKOT	9.17	9.18	2	1	2
100	AA 1007 AE	ANGKOT	9.20	9.22	1	0	1
101	AA 1015 BE	ANGKOT	9.21	9.22	0	0	0
102	AA 1008 AE	ANGKOT	9.24	9.25	0	0	0
103	AA 1004 AE	ANGKOT	9.27	9.28	1	1	1
104	AA 1025 BE	ANGKOT	9.28	9.29	0	0	0
105	AA 1007 E	ANGKOT	9.32	9.34	2	0	2
106	AA 1286 AE	ANGKOT	9.32	9.34	0	0	0
107	AA 1000 E	ANGKOT	9.33	9.35	0	1	0
108	AA 1263 AE	ANGKOT	9.34	9.35	2	0	2
109	AA 1322 AE	ANGKOT	9.34	9.35	0	0	0
110	AA 1226 AE	ANGKOT	9.35	9.36	1	0	1
111	AA 1009 E	ANGKOT	9.37	9.39	0	0	0
112	AA 1015 BE	ANGKOT	9.39	9.40	0	0	0
113	AA 1259 AE	ANGKOT	9.40	9.41	1	1	1
114	AA 1262 AE	ANGKOT	9.41	9.42	2	1	2
115	AA 1033 AE	ANGKOT	9.42	9.43	2	0	2
116	AA 1322 AE	ANGKOT	9.43	9.44	1	0	1
117	AA 1019 AE	ANGKOT	9.46	9.48	1	1	1
118	AA 1023 AE	ANGKOT	9.46	9.47	2	1	2
119	AA 1264 E	ANGKOT	9.46	9.48	1	0	1
120	AA 1263 AE	ANGKOT	9.49	9.50	1	0	1
121	AA 1015 AE	ANGKOT	9.50	9.51	2	1	2
122	AA 1024 AE	ANGKOT	9.51	9.52	0	0	0
123	AA 1033 E	ANGKOT	9.52	9.53	0	0	0
124	AA 1028 E	ANGKOT	9.52	9.54	2	1	2
125	AA 1026 E	ANGKOT	9.53	9.54	1	0	1
126	AA 1025 AE	ANGKOT	9.54	9.55	1	0	1
127	AA 1019 AE	ANGKOT	9.58	9.59	0	0	0
128	AA 1000 AE	ANGKOT	10.04	10.05	2	1	2
129	AA 1009 AE	ANGKOT	10.05	10.06	3	2	3
130	AA 1025 AE	ANGKOT	10.06	10.09	1	1	1
131	AA 1001 E	ANGKOT	10.07	10.08	3	0	3
132	AA 1019 AE	ANGKOT	10.08	10.09	2	0	2
133	AA 1312 AE	ANGKOT	10.09	10.10	1	1	1
134	AA 1264 AE	ANGKOT	10.10	10.13	0	1	0
135	AA 1015 BE	ANGKOT	10.13	10.14	2	1	2
136	AA 1003 AE	ANGKOT	10.14	10.15	1	0	1

No	No Plat	Jenis Angkutan	Waktu Kendaraan		Jumlah Penumpang		Pegguna Ruang Tunggu
			Masuk	Keluar	Naik	Turun	
137	AA 1434 AE	ANGKOT	10.15	10.17	0	0	0
138	AA 1001 E	ANGKOT	10.18	10.19	1	0	1
139	AA 1818 E	ANGKOT	10.19	10.20	3	2	3
140	AA 1022 E	ANGKOT	10.19	10.20	2	0	2
141	AA 1025 BE	ANGKOT	10.22	10.23	2	0	2
142	AA 1019 AE	ANGKOT	10.23	10.26	3	1	3
143	AA 1018 AE	ANGKOT	10.23	10.26	0	0	0
144	AA 1017 BE	ANGKOT	10.27	10.28	3	2	3
145	AA 1000 AE	ANGKOT	10.27	10.28	2	0	2
146	AA 1001 AE	ANGKOT	10.28	10.29	0	0	0
147	AA 1318 E	ANGKOT	10.28	10.30	0	0	0
148	AA 1022 E	ANGKOT	10.29	10.30	1	1	1
149	AA 1288 AE	ANGKOT	10.31	10.33	0	0	0
150	AA 1007 AE	ANGKOT	10.32	10.46	2	2	2
151	AA 1004 AE	ANGKOT	10.33	10.34	2	0	2
152	AA 1008 AE	ANGKOT	10.33	10.34	0	0	0
153	AA 1204 AE	ANGKOT	10.34	10.35	2	0	2
154	AA 1252 AE	ANGKOT	10.35	10.36	1	1	1
155	AA 1003 AE	ANGKOT	10.36	10.37	1	0	1
156	AA 1028 AE	ANGKOT	10.38	10.39	2	3	2
157	AA 1017 BE	ANGKOT	10.39	10.40	2	1	2
158	AA 1322 AE	ANGKOT	10.41	10.42	3	1	3
159	AA 1004 AE	ANGKOT	10.42	10.44	3	0	3
160	AA 1210 AE	ANGKOT	10.44	10.45	1	2	1
161	AA 1007 AE	ANGKOT	10.45	10.46	2	1	2
162	AA 1025 BE	ANGKOT	10.46	10.47	2	0	2
163	AA 1018 AE	ANGKOT	10.47	10.49	1	1	1
164	AA 1322 AE	ANGKOT	10.48	10.51	3	2	3
165	AA 1210 AE	ANGKOT	10.50	10.51	1	0	1
166	AA 1019 E	ANGKOT	10.53	10.55	2	0	2
167	AA 1000 AE	ANGKOT	10.53	10.54	2	1	2
168	AA 1264 AE	ANGKOT	10.53	10.55	1	1	1
169	AA 1001 AE	ANGKOT	10.54	10.56	0	0	0
170	AA 1210 AE	ANGKOT	10.56	10.57	2	1	2
171	AA 1262 AE	ANGKOT	10.56	10.58	1	1	1
172	AA 1017 AE	ANGKOT	10.57	10.58	2	1	2
173	AA 1006 AE	ANGKOT	10.58	10.59	0	0	0
174	AA 1258 AE	ANGKOT	10.59	11.11	0	0	0
175	AA 1009 E	ANGKOT	11.01	11.02	2	1	2
176	AA 1033 E	ANGKOT	11.02	11.02	1	1	1
177	AA 1258 AE	ANGKOT	11.02	11.08	1	0	1
178	AA 1005 AE	ANGKOT	11.05	11.06	2	0	2
179	AA 1019 AE	ANGKOT	11.07	11.09	1	1	1
180	AA 1025 AE	ANGKOT	11.08	11.09	2	0	2
181	AA 1015 AE	ANGKOT	11.09	11.10	1	1	1
182	AA 1022 AE	ANGKOT	11.09	11.11	1	1	1

No	No Plat	Jenis Angkutan	Waktu Kendaraan		Jumlah Penumpang		Pengguna Ruang Tunggu
			Masuk	Keluar	Naik	Turun	
183	AA 1257 AE	ANGKOT	11.09	11.10	2	2	2
184	AA 1033 E	ANGKOT	11.13	11.14	2	0	2
185	AA 1810 AE	ANGKOT	11.14	11.15	0	0	0
186	AA 1386 AE	ANGKOT	11.15	11.16	1	1	1
187	AA 1264 AE	ANGKOT	11.17	11.18	2	2	2
188	AA 1019 AE	ANGKOT	11.18	11.19	2	0	2
189	AA 1015 AE	ANGKOT	11.19	11.20	1	0	1
190	AA 1259 E	ANGKOT	11.19	11.21	0	2	0
191	AA 1288 AE	ANGKOT	11.20	11.22	2	1	2
192	AA 1028 AE	ANGKOT	11.21	11.22	1	1	1
193	AA 1018 AE	ANGKOT	11.23	11.26	1	1	1
194	AA 1015 BE	ANGKOT	11.25	11.28	0	0	0
195	AA 1008 AE	ANGKOT	11.25	11.26	0	0	0
196	AA 1001 AE	ANGKOT	11.25	11.26	2	1	2
197	AA 1009 E	ANGKOT	11.26	11.29	1	1	1
198	AA 1026 AE	ANGKOT	11.28	11.29	2	0	2
199	AA 1000 E	ANGKOT	11.29	11.32	1	1	1
200	AA 1025 AE	ANGKOT	11.29	11.30	0	1	0
201	AA 1007 AE	ANGKOT	11.35	11.36	0	0	0
202	AA 1252 AE	ANGKOT	11.39	11.40	1	0	1
203	AA 1022 AE	ANGKOT	11.41	11.42	2	1	2
204	AA 1033 E	ANGKOT	11.43	11.45	1	1	1
205	AA 1019 AE	ANGKOT	11.44	11.47	1	0	1
206	AA 1258 AE	ANGKOT	11.46	11.48	2	1	2
207	AA 1006 AE	ANGKOT	11.48	11.50	1	1	1
208	AA 1386 AE	ANGKOT	11.50	11.51	1	0	1
209	AA 1264 AE	ANGKOT	11.51	11.52	1	0	1
210	AA 1018 E	ANGKOT	11.52	11.53	1	0	1
211	AA 1333 AE	ANGKOT	11.54	11.55	2	2	2
212	AA 1000 AE	ANGKOT	11.55	11.56	2	2	2
213	AA 1001 E	ANGKOT	11.57	11.58	0	1	0
214	AA 1004 AE	ANGKOT	11.58	11.59	0	0	0
215	AA 1022 AE	ANGKOT	11.58	12.00	2	0	2
216	AA 1322 AE	ANGKOT	11.59	12.01	1	0	1
217	AA 1258 AE	ANGKOT	12.00	12.02	1	1	1
218	AA1001E	ANGKOT	12.01	12.02	2	1	2
219	AA1610AE	ANGKOT	12.01	12.02	1	0	1
220	AA1286AE	ANGKOT	12.02	12.03	1	0	1
221	AA1422AE	ANGKOT	12.03	12.04	2	2	2
222	AA1033AE	ANGKOT	12.04	12.05	1	1	1
223	AA1322AE	ANGKOT	12.04	12.06	3	1	3
224	AA1001AE	ANGKOT	12.05	12.06	1	0	1
225	AA1000E	ANGKOT	12.06	12.07	1	0	1
226	AA1262AE	ANGKOT	12.07	12.08	0	0	0
227	AA1258AE	ANGKOT	12.08	12.09	1	1	1
228	AA1025BE	ANGKOT	12.08	12.09	1	0	1

No	No Plat	Jenis Angkutan	Waktu Kendaraan		Jumlah Penumpang		Pengguna Ruang Tunggu
			Masuk	Keluar	Naik	Turun	
229	AA1017AE	ANGKOT	12.09	12.10	2	0	2
230	AA1003AE	ANGKOT	12.10	12.11	1	0	1
231	AA1009E	ANGKOT	12.11	12.12	2	1	2
232	AA1015AE	ANGKOT	12.12	12.13	1	1	1
233	AA1322AE	ANGKOT	12.12	12.14	1	0	1
234	AA1001AE	ANGKOT	12.13	12.14	2	0	2
235	AA1007AE	ANGKOT	12.14	12.15	2	0	2
236	AA1004AE	ANGKOT	12.15	12.16	1	1	1
237	AA1758AE	ANGKOT	12.16	12.17	1	1	1
238	AA1028E	ANGKOT	12.17	12.18	1	1	1
239	AA1026E	ANGKOT	12.17	12.19	1	0	1
240	AA1025E	ANGKOT	12.18	12.19	1	2	1
241	AA1019AE	ANGKOT	12.19	12.20	1	0	1
242	AA1226AE	ANGKOT	12.20	12.21	0	0	0
243	AA1264AE	ANGKOT	12.21	12.22	0	0	0
244	AA1023AE	ANGKOT	12.22	12.23	1	0	1
245	AA1019AE	ANGKOT	12.22	12.24	1	1	1
246	AA1321AE	ANGKOT	12.23	12.25	1	1	1
247	AA1033AE	ANGKOT	12.24	12.25	0	1	0
248	AA1262AE	ANGKOT	12.25	12.26	1	0	1
249	AA1259AE	ANGKOT	12.27	12.28	1	1	1
250	AA1017AE	ANGKOT	12.28	12.30	1	1	1
251	AA1009E	ANGKOT	12.30	12.31	3	1	3
252	AA1322AE	ANGKOT	12.31	12.32	3	0	3
253	AA1263AE	ANGKOT	12.31	12.33	2	0	2
254	AA1226AE	ANGKOT	12.33	12.34	3	1	3
255	AA1000E	ANGKOT	12.34	12.35	2	1	2
256	AA1008E	ANGKOT	12.36	12.37	3	0	3
257	AA1024E	ANGKOT	12.38	12.40	2	0	2
258	AA1210E	ANGKOT	12.41	12.43	1	1	1
259	AA1917BE	ANGKOT	12.42	12.45	2	1	2
260	AA1028E	ANGKOT	12.45	12.47	2	0	2
261	AA1818E	ANGKOT	12.46	12.47	0	0	0
262	AA1434E	ANGKOT	12.47	12.48	2	1	2
263	AA1025AE	ANGKOT	12.48	12.49	0	1	0
264	AA1264E	ANGKOT	12.50	12.52	2	0	2
265	AA1258AE	ANGKOT	12.51	12.53	2	1	2
266	AA1019E	ANGKOT	12.54	12.55	2	2	2
267	AA1007AE	ANGKOT	12.56	12.57	2	0	2
268	AA1025BE	ANGKOT	12.57	12.58	2	0	2
269	AA1298E	ANGKOT	12.59	13.02	2	1	2
270	AA1004AE	ANGKOT	13.00	13.01	3	1	3
271	AA1015E	ANGKOT	13.00	13.01	0	1	0
272	AA1024E	ANGKOT	13.01	13.02	2	2	2
273	AA1288AE	ANGKOT	13.01	13.02	2	1	2
274	AA1019E	ANGKOT	13.05	13.06	3	1	3

No	No Plat	Jenis Angkutan	Waktu Kendaraan		Jumlah Penumpang		Pengguna Ruang Tunggu
			Masuk	Keluar	Naik	Turun	
275	AA1006E	ANGKOT	13.06	13.07	2	2	2
276	AA1033E	ANGKOT	13.08	13.09	1	2	1
277	AA1264E	ANGKOT	13.10	13.11	3	0	3
278	AA1028E	ANGKOT	13.12	13.15	1	0	1
279	AA1015BE	ANGKOT	13.12	13.13	0	1	0
280	AA1286AE	ANGKOT	13.13	13.15	2	0	2
281	AA1006AE	ANGKOT	13.16	13.18	3	2	3
282	AA1262AE	ANGKOT	13.17	13.18	3	3	3
283	AA1033E	ANGKOT	13.18	13.20	3	0	3
284	AA1025AE	ANGKOT	13.18	13.19	1	0	1
285	AA1262AE	ANGKOT	13.18	13.19	2	2	2
286	AA1001E	ANGKOT	13.19	13.21	1	1	1
287	AA1024E	ANGKOT	13.19	13.21	2	0	2
288	AA1210AE	ANGKOT	13.22	13.23	2	2	2
289	AA1003AE	ANGKOT	13.24	13.25	1	2	1
290	AA1019AE	ANGKOT	13.24	13.25	0	0	0
291	AA1286AE	ANGKOT	13.26	13.27	3	3	3
292	AA1258AF	ANGKOT	13.28	13.29	2	1	2
293	AA1015AE	ANGKOT	13.30	13.32	2	3	2
294	AA1019AE	ANGKOT	13.30	13.32	1	1	1
295	AA1009E	ANGKOT	13.31	13.33	3	1	3
296	AA1322AE	ANGKOT	13.31	13.33	3	2	3
297	AA1033E	ANGKOT	13.32	13.34	3	1	3
298	AA1259AE	ANGKOT	13.33	13.34	2	0	2
299	AA1288AE	ANGKOT	13.35	13.36	0	2	0
300	AA1258AE	ANGKOT	13.36	13.38	1	1	1
301	AA1008E	ANGKOT	13.39	13.41	3	2	3
302	AA1015AE	ANGKOT	13.40	13.41	2	1	2
303	AA1322AE	ANGKOT	13.41	13.42	0	0	0
304	AA1262AE	ANGKOT	13.42	13.43	3	3	3
305	AA1024AE	ANGKOT	13.42	13.43	2	2	2
306	AA1025AE	ANGKOT	13.44	13.45	3	2	3
307	AA1027AE	ANGKOT	13.46	13.47	2	2	2
308	AA1023AE	ANGKOT	13.46	13.47	0	0	0
309	AA1003AE	ANGKOT	13.46	13.47	0	0	0
310	AA1214AE	ANGKOT	13.46	13.47	2	1	2
311	AA1025BE	ANGKOT	13.47	13.48	3	1	3
312	AA1286AE	ANGKOT	13.47	13.48	3	3	3
313	AA1008E	ANGKOT	13.50	13.51	2	1	2
314	AA1000E	ANGKOT	13.51	13.52	0	0	0
315	AA1019AE	ANGKOT	13.51	13.52	3	3	3
316	AA1031AE	ANGKOT	13.51	13.52	3	0	3
317	AA1354AE	ANGKOT	13.54	13.55	1	1	1
318	AA1264AE	ANGKOT	13.55	13.56	2	0	2
319	AA1288AE	ANGKOT	13.55	13.56	3	0	3
320	AA1018E	ANGKOT	13.55	13.56	1	1	1

No	No Plat	Jenis Angkutan	Waktu Kendaraan		Jumlah Penumpang		Pegguna Ruang Tunggu
			Masuk	Keluar	Naik	Turun	
321	AA1028E	ANGKOT	13.55	13.56	2	1	2
322	AA1023AE	ANGKOT	13.56	13.57	2	1	2
323	AA1022AE	ANGKOT	13.56	13.57	1	0	1
324	AA1007AE	ANGKOT	13.56	13.57	2	0	2
325	AA1004AE	ANGKOT	13.56	13.57	2	0	2
326	AA1015AE	ANGKOT	13.58	14.00	3	2	3
327	AA1001AE	ANGKOT	14.00	14.01	1	1	1
328	AA1007AE	ANGKOT	14.04	14.05	2	1	2
329	AA1018AE	ANGKOT	14.05	14.06	3	1	3
330	AA1027AE	ANGKOT	14.06	14.07	2	0	2
331	AA1262AE	ANGKOT	14.06	14.07	1	0	1
332	AA1004AE	ANGKOT	14.06	14.07	2	1	2
333	AA1018E	ANGKOT	14.07	14.08	2	2	2
334	AA1816E	ANGKOT	14.07	14.10	2	1	2
335	AA1001E	ANGKOT	14.08	14.09	0	0	0
336	AA1019AE	ANGKOT	14.09	14.10	2	0	2
337	AA1017BE	ANGKOT	14.10	14.11	2	2	2
338	AA1024E	ANGKOT	14.10	14.11	1	1	1
339	AA1000E	ANGKOT	14.13	14.14	1	0	1
340	AA1019E	ANGKOT	14.15	14.16	2	0	2
341	AA1015BE	ANGKOT	14.15	14.16	1	0	1
342	AA1001E	ANGKOT	14.16	14.17	2	2	2
343	AA1288E	ANGKOT	14.17	14.18	2	0	2
344	AA1264AE	ANGKOT	14.17	14.18	0	0	0
345	AA1019AE	ANGKOT	14.18	14.19	0	1	0
346	AA1017BF	ANGKOT	14.20	14.21	2	0	2
347	AA1210AE	ANGKOT	14.21	14.22	1	0	1
348	AA1028E	ANGKOT	14.22	14.23	2	0	2
349	AA1262AE	ANGKOT	14.27	14.28	1	1	1
350	AA1288E	ANGKOT	14.39	14.40	0	0	0
351	AA1019AE	ANGKOT	14.43	14.44	0	1	0
352	AA1022AE	ANGKOT	14.51	14.52	0	0	0
353	AA1019E	ANGKOT	15.06	15.07	1	1	1
354	AA1004AE	ANGKOT	15.26	15.27	0	2	0
355	AA1001E	ANGKOT	15.28	15.31	0	1	0
356	AA1024E	ANGKOT	15.30	15.32	1	1	1
357	AA1010E	ANGKOT	15.30	15.33	0	1	0
358	AA1264E	ANGKOT	15.35	15.37	2	1	2
359	AA1028E	ANGKOT	15.37	15.38	0	0	0
360	AA1286AE	ANGKOT	15.39	15.41	1	0	1
361	AA1006AE	ANGKOT	15.39	15.41	1	0	1
362	AA1262AE	ANGKOT	15.40	15.42	0	0	0
363	AA1033E	ANGKOT	15.41	15.42	1	1	1
364	AA1261AE	ANGKOT	15.43	15.45	0	0	0
365	AA1210AE	ANGKOT	15.45	15.46	1	0	1
366	AA1258AE	ANGKOT	15.47	15.50	1	0	1

No	No Plat	Jenis Angkutan	Waktu Kendaraan		Jumlah Penumpang		Pengguna Ruang Tunggu
			Masuk	Keluar	Naik	Turun	
367	AA1322AE	ANGKOT	15.51	15.52	0	0	0
368	AA1015AE	ANGKOT	15.52	15.53	0	0	0
369	AA1027AE	ANGKOT	15.52	15.53	2	1	2
370	AA1023AE	ANGKOT	15.53	15.54	1	0	1
371	AA1214AE	ANGKOT	15.55	15.56	0	0	0
372	AA1025BE	ANGKOT	15.55	15.57	1	1	1
373	AA1000E	ANGKOT	15.57	15.58	2	1	2
374	AA1019E	ANGKOT	15.57	15.59	1	0	1
375	AA1001E	ANGKOT	15.58	15.59	2	0	2
376	AA1010E	ANGKOT	15.58	16.00	2	1	2
377	AA1028E	ANGKOT	15.59	16.00	1	0	1
378	AA1033E	ANGKOT	16.00	16.01	2	1	2
379	AA1258AE	ANGKOT	16.00	16.03	2	0	2
380	AA1015AE	ANGKOT	16.01	16.03	1	0	1
381	AA1001E	ANGKOT	16.03	16.06	0	0	0
382	AA1005AE	ANGKOT	16.05	16.08	0	0	0
383	AA1322AE	ANGKOT	16.08	16.10	2	1	2
384	AA1003AE	ANGKOT	16.10	16.12	0	0	0
385	AA1027AE	ANGKOT	16.13	16.15	0	1	0
386	AA1025BE	ANGKOT	16.15	16.17	1	1	1
387	AA1031E	ANGKOT	16.16	16.20	0	0	0
388	AA1006AE	ANGKOT	16.18	16.20	2	0	2
389	AA1333AE	ANGKOT	16.20	16.23	0	0	0
390	AA1004AE	ANGKOT	16.24	16.27	1	1	1
391	AA1018AE	ANGKOT	16.25	16.30	1	2	1
392	AA1033AE	ANGKOT	16.30	16.32	0	0	0
393	AA1259AE	ANGKOT	16.33	16.36	1	1	1
394	AA1023AE	ANGKOT	16.35	16.38	1	0	1
395	AA1016AE	ANGKOT	16.38	16.40	0	0	0
396	AA1008AE	ANGKOT	16.41	16.44	0	0	0
397	AA1019AE	ANGKOT	16.44	16.47	0	0	0
398	AA1002E	ANGKOT	16.48	16.52	2	0	2
399	AA1025BE	ANGKOT	16.50	16.52	0	0	0
400	AA1029AE	ANGKOT	16.55	16.59	0	0	0

TABEL Jumlah Penumpang ADES
 Waktu survei = sabtu, 19 Nov 2005 Jam Survei = 06.00 - 18.00 WIB

No	No Plat	Jenis Angkutan	Waktu Kendaraan		Jumlah Penumpang		Pengguna Ruang Tunggu
			Masuk	Keluar	Naik	Turun	
1	AA 1347 AE	ADES	6.01	6.02	2	2	2
2	AA 1037 AE	ADES	6.01	6.03	1	3	1
3	AA 1279 AE	ADES	6.03	6.04	1	2	1
4	AA 1089 AE	ADES	6.04	6.05	2	2	2
5	AA 1150 AE	ADES	6.05	6.06	1	3	1
6	AA 1349 AE	ADES	6.06	6.07	1	2	1
7	AA 1214 AE	ADES	6.08	6.10	2	3	2
8	AA 1518 AE	ADES	6.10	6.11	1	2	1
9	AA 1211 AE	ADES	6.12	6.13	2	4	2
10	AA 1302 AE	ADES	6.16	6.18	2	3	2
11	AA 1434 AE	ADES	6.17	6.19	1	4	1
12	AA 1013 E	ADES	6.19	6.20	1	3	1
13	AA 1279 AE	ADES	6.22	6.23	2	5	2
14	AA 1342 AE	ADES	6.25	6.26	2	3	2
15	AA 1382 AE	ADES	6.28	6.29	1	3	1
16	AA 1083 AE	ADES	6.30	6.32	1	4	1
17	AA 1358 AE	ADES	6.31	6.32	2	3	2
18	AA 1300 AE	ADES	6.32	6.33	1	3	1
19	AA 1364 AE	ADES	6.34	6.35	2	2	2
20	AA 1336 AE	ADES	6.36	6.37	2	4	2
21	AA 1185 AE	ADES	6.38	6.40	1	3	1
22	AA 1226 AE	ADES	6.42	6.45	2	4	2
23	AA 1337 AE	ADES	6.47	6.49	1	3	1
24	AA 1365 AE	ADES	6.48	6.51	2	2	2
25	AA 1330 AE	ADES	6.49	6.51	2	2	2
26	AA 1351 AE	ADES	6.50	6.52	2	2	2
27	AA 1363 AE	ADES	6.52	6.54	2	1	2
28	AA 1361 AE	ADES	6.53	6.54	2	0	2
29	AA 1348 AE	ADES	6.53	6.55	2	0	2
30	AA 1362 AE	ADES	6.54	6.55	2	1	2
31	AA 1347 AE	ADES	6.54	6.56	1	0	1
32	AA 1344 AE	ADES	6.55	6.57	1	0	1
33	AA 1354 AE	ADES	6.55	6.57	0	0	0
34	AA 1356 AE	ADES	6.56	6.58	2	1	2
35	AA 1338 AE	ADES	6.57	6.59	1	1	1
36	AA 1329 AE	ADES	7.01	7.03	2	2	2
37	AA1322 AE	ADES	7.02	7.03	3	1	3
38	AA 1364 AE	ADES	7.05	7.07	1	1	1
39	AA 1367 AE	ADES	7.06	7.08	2	2	2
40	AA 1360 AE	ADES	7.06	7.07	3	1	3
41	AA 1359 AE	ADES	7.10	7.12	3	1	3
42	AA 1349 AE	ADES	7.13	7.15	2	2	2
43	AA 1341 AE	ADES	7.15	7.16	1	1	1

No	No Plat	Jenis Angkutan	Waktu Kendaraan		Jumlah Penumpang		Pengguna Ruang Tunggu
			Masuk	Keluar	Naik	Turun	
92	AA 1475 AE	ADES	8.59	9.01	1	2	1
93	AA 1343 AE	ADES	8.59	9.00	2	0	2
94	AA 1279 AE	ADES	9.02	9.03	2	1	2
95	AA 1493 AE	ADES	9.02	9.03	1	1	1
96	AA 1333 AE	ADES	9.02	9.03	1	1	1
97	AA 1359 AE	ADES	9.02	9.04	1	0	1
98	AA 1208 AE	ADES	9.03	9.04	2	0	2
99	AA 1366 AE	ADES	9.04	9.05	2	1	2
100	AA 1483 E	ADES	9.04	9.06	1	0	1
101	AA 1334 AE	ADES	9.05	9.07	1	0	1
102	AA 1208 E	ADES	9.06	9.07	1	1	1
103	AA 1279 AE	ADES	9.07	9.08	1	1	1
104	AA 1277 AE	ADES	9.07	9.08	0	0	0
105	AA 1678 AE	ADES	9.08	9.09	1	0	1
106	AA 1340 AE	ADES	9.10	9.12	1	0	1
107	AA 1037 AE	ADES	9.12	9.13	0	0	0
108	AA 1332 AE	ADES	9.15	9.16	1	2	1
109	AA 1343 AE	ADES	9.17	9.18	2	1	2
110	AA 1303 AE	ADES	9.18	9.19	2	1	2
111	AA 1089 AE	ADES	9.21	9.22	1	1	1
112	AA 1354 AE	ADES	9.22	9.23	0	0	0
113	AA 1368 AE	ADES	9.22	9.23	0	0	0
114	AA 1037 E	ADES	9.26	9.27	1	0	1
115	AA 1224 AE	ADES	9.28	9.29	2	1	2
116	AA 1335 AE	ADES	9.30	9.32	1	1	1
117	AA 1282 AE	ADES	9.30	9.31	3	0	3
118	AA 1282 AE	ADES	9.30	9.31	1	1	1
119	AA 1370 AE	ADES	9.31	9.33	2	2	2
120	AA 1279 AE	ADES	9.32	9.35	1	0	1
121	AA 1356 AE	ADES	9.34	9.36	3	2	3
122	AA 1355 AE	ADES	9.35	9.36	0	0	0
123	AA 1351 AE	ADES	9.39	9.41	0	0	0
124	AA 1330 AE	ADES	9.39	9.44	2	0	2
125	AA 1279 AE	ADES	9.40	9.42	2	0	2
126	AA 1282 AE	ADES	9.41	9.43	1	1	1
127	AA 1341 AE	ADES	9.43	9.44	1	0	1
128	AA 1341 AE	ADES	9.44	9.45	0	0	0
129	AA 1494 AE	ADES	9.44	9.45	0	0	0
130	AA 1352 AE	ADES	9.45	9.47	1	1	1
131	AA 1085 AE	ADES	9.47	9.48	0	0	0
132	AA 1089 AE	ADES	9.48	9.49	2	1	2
133	AA 1309 AE	ADES	9.52	9.53	1	1	1
134	AA 1339 AE	ADES	9.52	9.54	0	0	0
135	AA 1186 AE	ADES	9.54	9.55	1	0	1
136	AA 1348 AE	ADES	9.55	9.56	2	0	2
137	AA 1156 AE	ADES	9.56	9.57	0	0	0

No	No Plat	Jenis Angkutan	Waktu Kendaraan		Jumlah Penumpang		Pengguna Ruang Tunggu
			Masuk	Keluar	Naik	Turun	
138	AA 1347 AE	ADES	10.02	10.03	2	1	2
139	AA 1037 AE	ADES	10.02	10.03	2	3	2
140	AA 1279 AE	ADES	10.02	10.03	1	2	1
141	AA 1089 AE	ADES	10.03	10.04	2	1	2
142	AA 1214 AE	ADES	10.04	10.05	1	1	1
143	AA 1518 AE	ADES	10.08	10.09	2	0	2
144	AA 1150 AE	ADES	10.09	10.10	0	0	0
145	AA 1349 AE	ADES	10.09	10.10	0	0	0
146	AA 1211 AE	ADES	10.10	10.11	3	2	3
147	AA 1302 AE	ADES	10.14	10.15	0	0	0
148	AA 1434 E	ADES	10.15	10.16	1	0	1
149	AA 1303 E	ADES	10.16	10.17	2	1	2
150	AA 1279 AE	ADES	10.18	10.19	2	0	2
151	AA 1342 AE	ADES	10.24	10.25	1	0	1
152	AA 1282 AE	ADES	10.26	10.27	0	0	0
153	AA 1083 AE	ADES	10.27	10.28	2	1	2
154	AA 1358 AE	ADES	10.27	10.29	2	1	2
155	AA 1303 E	ADES	10.28	10.29	2	1	2
156	AA 1364 AE	ADES	10.28	10.29	2	0	2
157	AA 1226 AE	ADES	10.29	10.30	1	3	1
158	AA 1336 AE	ADES	10.33	10.34	1	2	1
159	AA 1089 AE	ADES	10.35	10.36	2	2	2
160	AA 1186 AE	ADES	10.35	10.36	2	2	2
161	AA 1340 AE	ADES	10.37	10.39	1	0	1
162	AA 1329 AE	ADES	10.39	10.41	0	1	0
163	AA 1338 AE	ADES	10.40	10.42	2	1	2
164	AA 1366 AE	ADES	10.40	10.42	2	1	2
165	AA 1226 AE	ADES	10.42	10.43	1	0	1
166	AA 1434 E	ADES	10.43	10.44	1	0	1
167	AA 1282 AE	ADES	10.45	10.46	2	1	2
168	AA 1037 AE	ADES	10.46	10.47	0	1	0
169	AA 1186 AE	ADES	10.46	10.47	0	0	0
170	AA 1089 AE	ADES	10.47	10.48	1	0	1
171	AA 1368 AE	ADES	10.49	10.50	2	0	2
172	AA 1279 AE	ADES	10.50	10.51	1	1	1
173	AA 1303 E	ADES	10.52	10.53	1	1	1
174	AA 1241 AE	ADES	10.53	10.54	0	0	0
175	AA 1213 AE	ADES	10.53	10.54	0	0	0
176	AA 1337 AE	ADES	10.54	10.55	2	0	2
177	AA 1354 E	ADES	10.54	10.55	2	0	2
178	AA 1343 AE	ADES	10.54	10.56	2	2	2
179	AA 1355 AE	ADES	10.54	10.56	2	1	2
180	AA 1037 AE	ADES	10.56	10.57	2	0	2
181	AA 1370 AE	ADES	10.57	10.58	2	0	2
182	AA 1367 AE	ADES	10.57	10.58	1	0	1
183	AA 1279 AE	ADES	10.59	11.00	1	1	1

No	No Plat	Jenis Angkutan	Waktu Kendaraan		Jumlah Penumpang		Pengguna Ruang Tunggu
			Masuk	Keluar	Naik	Turun	
184	AA 1334 AE	ADES	11.00	11.01	1	0	1
185	AA 1279 AE	ADES	11.01	11.02	2	0	2
186	AA 1083 AE	ADES	11.01	11.02	1	0	1
187	AA 1335 AE	ADES	11.04	11.05	1	1	1
188	AA 1356 AE	ADES	11.06	11.07	0	0	0
189	AA 1186 AE	ADES	11.07	11.08	0	0	0
190	AA 1739 AE	ADES	11.08	11.09	1	0	1
191	AA 1360 AE	ADES	11.12	11.13	0	0	0
192	AA 1357 AE	ADES	11.12	11.13	1	1	1
193	AA 1330 AE	ADES	11.15	11.17	2	1	2
194	AA 1214 AE	ADES	11.16	11.17	1	2	1
195	AA 1213 AE	ADES	11.17	11.18	1	1	1
196	AA 1351 AE	ADES	11.18	11.19	2	2	2
197	AA 1329 AE	ADES	11.18	11.21	0	0	0
198	AA 1211 AE	ADES	11.20	11.21	0	0	0
199	AA 1121 AE	ADES	11.20	11.24	1	0	1
200	AA 1089 AE	ADES	11.23	11.24	2	1	2
201	AA 1037 AE	ADES	11.24	11.25	0	1	0
202	AA 1089 AE	ADES	11.25	11.26	2	1	2
203	AA 1279 AE	ADES	11.27	11.29	2	2	2
204	AA 1369 AE	ADES	11.27	11.30	0	1	0
205	AA 1349 AE	ADES	11.29	11.30	1	1	1
206	AA 1224 AE	ADES	11.33	11.35	1	1	1
207	AA 1348 AE	ADES	11.34	11.35	1	0	1
208	AA 1241 E	ADES	11.36	11.37	2	0	2
209	AA 1346 AE	ADES	11.37	11.38	2	0	2
210	AA 1333 AE	ADES	11.37	11.38	2	2	2
211	AA 1421 AE	ADES	11.38	11.40	1	0	1
212	AA 1322 AE	ADES	11.39	11.41	1	0	1
213	AA 1370 AE	ADES	11.40	11.41	2	0	2
214	AA 1362 AE	ADES	11.42	11.43	1	0	1
215	AA 1338 AE	ADES	11.44	11.45	2	2	2
216	AA 1340 AE	ADES	11.45	11.46	2	0	2
217	AA 1156 AE	ADES	11.46	11.47	0	1	0
218	AA 1282 AE	ADES	11.50	11.52	1	1	1
219	AA 1353 AE	ADES	11.52	11.55	2	1	2
220	AA 1474 E	ADES	11.56	11.58	0	0	0
221	AA 1329 AE	ADES	11.58	11.59	1	0	1
222	AA 1360 AE	ADES	12.00	12.01	2	0	2
223	AA 1363 AE	ADES	12.00	12.02	1	0	1
224	AA1493AE	ADES	12.01	12.03	2	2	2
225	AA1279AE	ADES	12.02	12.03	1	1	1
226	AA1333AE	ADES	12.03	12.04	1	1	1
227	AA1208AE	ADES	12.04	12.05	2	1	2
228	AA1277AE	ADES	12.04	12.06	3	2	3
229	AA1334AE	ADES	12.05	12.06	2	2	2

No	No Plat	Jenis Angkutan	Waktu Kendaraan		Jumlah Penumpang		Pengguna Ruang Tunggu
			Masuk	Keluar	Naik	Turun	
230	AA1483AE	ADES	12.05	12.06	1	2	1
231	AA1208AE	ADES	12.05	12.07	2	1	2
232	AA1367AE	ADES	12.07	12.08	2	1	2
233	AA1332AE	ADES	12.08	12.09	0	0	0
234	AA1340AE	ADES	12.10	12.11	3	0	3
235	AA 1303AE	ADES	12.11	12.12	1	0	1
236	AA1089AE	ADES	12.13	12.14	1	0	1
237	AA1335AE	ADES	12.14	12.15	1	1	1
238	AA1365AE	ADES	12.15	12.17	2	1	2
239	AA1037AE	ADES	12.18	12.19	1	1	1
240	AA1989AE	ADES	12.20	12.21	1	0	1
241	AA1354AE	ADES	12.21	12.22	1	0	1
242	AA1089AE	ADES	12.22	12.25	2	0	2
243	AA1368AE	ADES	12.24	12.25	1	0	1
244	AA1356AE	ADES	12.26	12.27	1	0	1
245	AA1224AE	ADES	12.27	12.28	2	1	2
246	AA1338AE	ADES	12.28	12.30	1	1	1
247	AA1370AE	ADES	12.32	12.33	1	1	1
248	AA1358AE	ADES	12.34	12.35	2	0	2
249	AA1282AE	ADES	12.37	12.38	2	0	2
250	AA1355AE	ADES	12.40	12.42	2	0	2
251	AA1330AE	ADES	12.44	12.46	1	2	1
252	AA1279AE	ADES	12.47	12.49	0	1	0
253	AA1282AE	ADES	12.49	12.50	0	0	0
254	AA1447AE	ADES	12.49	12.52	0	0	0
255	AA1309AE	ADES	12.50	12.52	1	0	1
256	AA1341AE	ADES	12.54	12.55	1	1	1
257	AA1038AE	ADES	12.54	12.55	1	1	1
258	AA1089AE	ADES	12.56	12.57	2	1	2
259	AA1377AE	ADES	12.57	12.58	1	1	1
260	AA1349AE	ADES	12.58	12.59	1	0	1
261	AA1369AE	ADES	12.59	13.00	2	1	2
262	AA1357AE	ADES	12.59	13.01	0	0	0
263	AA1333AE	ADES	13.00	13.01	0	0	0
264	AA1156AE	ADES	13.00	13.02	2	1	2
265	AA1121AE	ADES	13.00	13.01	2	1	2
266	AA1277AE	ADES	13.03	13.04	2	1	2
267	AA1222AE	ADES	13.04	13.05	3	2	3
268	AA1370AE	ADES	13.05	13.05	1	2	1
269	AA1037AE	ADES	13.05	13.06	1	1	1
270	AA1038AE	ADES	13.05	13.06	2	1	2
271	AA1334AE	ADES	13.06	13.07	3	1	3
272	AA1356AE	ADES	13.06	13.07	2	2	2
273	AA1335AE	ADES	13.07	13.08	1	1	1
274	AA1089AE	ADES	13.11	13.13	2	1	2
275	AA1404AE	ADES	13.11	13.12	2	2	2

No	No Plat	Jenis Angkutan	Waktu Kendaraan		Jumlah Penumpang		Pegguna Ruang Tunggu
			Masuk	Keluar	Naik	Turun	
276	AA1303AE	ADES	13.11	13.12	2	0	2
277	AA1358AE	ADES	13.12	13.13	3	0	3
278	AA1330AE	ADES	13.16	13.18	3	0	3
279	AA1332AE	ADES	13.16	13.17	1	1	1
280	AA1474E	ADES	13.17	13.18	2	1	2
281	AA1363AE	ADES	13.19	13.20	3	1	3
282	AA1358AE	ADES	13.19	13.21	3	2	3
283	AA1278AE	ADES	13.21	13.22	2	1	2
284	AA1279AE	ADES	13.21	13.22	3	1	3
285	AA1365AE	ADES	13.22	13.23	2	0	2
286	AA1038AE	ADES	13.24	13.25	2	0	2
287	AA1222AE	ADES	13.24	13.25	1	0	1
288	AA1346AE	ADES	13.26	13.28	3	1	3
289	AA1336AE	ADES	13.29	13.30	2	2	2
290	AA1241AE	ADES	13.30	13.31	3	1	3
291	AA1215AE	ADES	13.30	13.31	3	1	3
292	AA1156AE	ADES	13.31	13.32	3	1	3
293	AA1279AE	ADES	13.32	13.34	2	1	2
294	AA1121AE	ADES	13.34	13.35	2	1	2
295	AA1343AE	ADES	13.35	13.36	2	1	2
296	AA1339AE	ADES	13.35	13.36	1	2	1
297	AA1474AE	ADES	13.36	13.37	3	0	3
298	AA1272AE	ADES	13.38	13.39	2	0	2
299	AA1348AE	ADES	13.43	13.44	3	0	3
300	AA1089AE	ADES	13.44	13.45	1	0	1
301	AA1083AE	ADES	13.44	13.45	1	2	1
302	AA1214AE	ADES	13.44	13.45	2	1	2
303	AA1156AE	ADES	13.45	13.46	3	1	3
304	AA1344AE	ADES	13.45	13.46	2	2	2
305	AA1360AE	ADES	13.46	13.47	1	1	1
306	AA1122AE	ADES	13.49	13.50	2	1	2
307	AA1354AE	ADES	13.49	13.50	2	2	2
308	AA1215AE	ADES	13.50	13.51	2	0	2
309	AA1368AE	ADES	13.50	13.51	3	0	3
310	AA1222AE	ADES	13.52	13.53	2	1	2
311	AA1337AE	ADES	13.55	13.56	3	1	3
312	AA1361AE	ADES	13.55	13.56	2	2	2
313	AA1369AE	ADES	13.55	13.56	2	1	2
314	AA1279AE	ADES	13.56	13.57	3	0	3
315	AA1241AE	ADES	13.59	14.00	1	0	1
316	AA1083AE	ADES	14.00	14.01	0	0	0
317	AA1224AE	ADES	14.01	14.02	2	1	2
318	AA1352AE	ADES	14.02	14.03	1	1	1
319	AA1434E	ADES	14.03	14.04	3	1	3
320	AA1367AE	ADES	14.03	14.04	2	1	2
321	AA1277AE	ADES	14.03	14.04	0	2	0

No	No Plat	Jenis Angkutan	Waktu Kendaraan		Jumlah Penumpang		Pengguna Ruang Tunggu
			Masuk	Keluar	Naik	Turun	
322	AA1340AE	ADES	14.05	14.06	2	1	2
323	AA1156AE	ADES	14.05	14.06	0	0	0
324	AA1347AE	ADES	14.09	14.10	1	0	1
325	AA1224AE	ADES	14.10	14.12	0	0	0
326	AA1241AE	ADES	14.10	14.11	2	0	2
327	AA1355AE	ADES	14.12	14.13	1	1	1
328	AA1349AE	ADES	14.14	14.15	1	2	1
329	AA1415AE	ADES	14.14	14.15	0	0	0
330	AA1215AE	ADES	14.14	14.15	2	0	2
331	AA1434AE	ADES	14.14	14.15	2	0	2
332	AA1333AE	ADES	14.15	14.16	0	1	0
333	AA1089AE	ADES	14.16	14.17	2	1	2
334	AA1142AE	ADES	14.17	14.18	0	0	0
335	AA1338AE	ADES	14.20	14.21	1	0	1
336	AA1156AE	ADES	14.20	14.21	3	2	3
337	AA1282AE	ADES	14.20	14.22	0	0	0
338	AA1303AE	ADES	14.21	14.22	2	2	2
339	AA1038AE	ADES	14.21	14.22	0	1	0
340	AA1474AE	ADES	14.23	14.24	2	1	2
341	AA1353AE	ADES	14.23	14.24	3	2	3
342	AA1241AE	ADES	14.27	14.28	2	0	2
343	AA1277AE	ADES	14.27	14.28	1	0	1
344	AA1335AE	ADES	14.28	14.33	1	2	1
345	AA1338AE	ADES	14.29	14.30	2	1	2
346	AA1211AE	ADES	14.30	14.31	1	1	1
347	AA1357AE	ADES	14.32	14.33	0	1	0
348	AA1364AE	ADES	14.34	14.35	0	1	0
349	AA1222AE	ADES	14.35	14.36	1	2	1
350	AA1208AE	ADES	14.36	14.37	2	1	2
351	AA1351AE	ADES	14.37	14.38	1	2	1
352	AA1279AE	ADES	14.37	14.48	3	0	3
353	AA1363AE	ADES	14.39	14.42	2	0	2
354	AA1330AE	ADES	14.39	14.40	3	2	3
355	AA1083AE	ADES	14.43	14.44	1	0	1
356	AA1434AE	ADES	14.43	14.44	0	2	0
357	AA1474AE	ADES	14.43	14.44	0	0	0
358	AA1358AE	ADES	14.49	14.50	2	3	2
359	AA1341AE	ADES	14.52	14.53	3	2	3
360	AA1345AE	ADES	14.56	14.57	0	0	0
361	AA1167AE	ADES	14.58	14.59	2	1	2
362	AA1282AE	ADES	14.59	15.00	1	1	1
363	AA1273AE	ADES	15.00	15.02	0	1	0
364	AA1365AE	ADES	15.01	15.02	2	1	2
365	AA1356AE	ADES	15.01	15.02	3	0	3
366	AA1354BE	ADES	15.05	15.06	1	0	1
367	AA1336AE	ADES	15.05	15.06	0	0	0

No	No Plat	Jenis Angkutan	Waktu Kendaraan		Jumlah Penumpang		Pegguna Ruang Tunggu
			Masuk	Keluar	Naik	Turun	
368	AA1211AE	ADES	15.06	15.07	2	1	2
369	AA1352AE	ADES	15.09	15.10	3	1	3
370	AA1360AE	ADES	15.12	15.13	0	0	0
371	AA1359AE	ADES	15.17	15.18	0	0	0
372	AA1279AE	ADES	15.23	15.24	2	0	2
373	AA1474E	ADES	15.25	15.26	0	0	0
374	AA1337AE	ADES	15.27	15.28	0	0	0
375	AA1083AE	ADES	15.29	15.30	3	1	3
376	AA1356AE	ADES	15.30	15.31	0	1	0
377	AA1186AE	ADES	15.32	15.33	0	0	0
378	AA1330AE	ADES	15.35	15.37	1	0	1
379	AA1213AE	ADES	15.40	15.42	0	0	0
380	AA1124AE	ADES	15.45	15.47	0	0	0
381	AA1329AE	ADES	15.46	15.49	2	2	2
382	AA1089AE	ADES	15.50	15.51	0	0	0
383	AA1279AE	ADES	15.52	15.53	0	0	0
384	AA1369AE	ADES	15.54	15.55	2	0	2
385	AA1224AE	ADES	15.55	15.56	0	1	0
386	AA1348AE	ADES	15.57	15.58	1	0	1
387	AA1241AE	ADES	15.57	15.58	1	0	1
388	AA1364AE	ADES	15.58	15.59	2	1	2
389	AA1421AE	ADES	15.59	16.00	1	1	1
390	AA1370AE	ADES	16.00	16.02	0	0	0
391	AA1428AE	ADES	16.00	16.01	2	1	2
392	AA1349AE	ADES	16.06	16.10	2	0	2
393	AA1362AE	ADES	16.11	16.15	0	0	0
394	AA1356AE	ADES	16.13	16.15	0	0	0
395	AA1363AE	ADES	16.17	16.20	2	1	2
396	AA1322AE	ADES	16.21	16.25	0	0	0
397	AA1370AE	ADES	16.25	16.30	0	0	0
398	AA1156AE	ADES	16.28	16.32	1	0	1
399	AA1154AE	ADES	16.35	16.40	0	0	0
400	AA1353AE	ADES	16.41	16.45	0	0	0
401	AA1474E	ADES	16.45	16.51	1	1	1
402	AA1334AE	ADES	16.48	16.53	0	0	0
403	AA1156AE	ADES	16.51	16.56	1	0	1
404	AA1282AE	ADES	16.55	16.59	0	0	0

Lampiran 10

Tabel Jumlah Penumpang Kendaraan di Terminal

Hari Minggu 20 November 2005 Jam 06.00-18.00

Lampiran 10.A Tabel Jumlah Penumpang AKAP

Lampiran 10.B Tabel Jumlah Penumpang AKDP

Seat 55

Lampiran 10.C Tabel Jumlah Penumpang AKDP

Seat 27

Lampiran 10.D Tabel Jumlah Penumpang AKDP

Seat 16

Lampiran 10.E Tabel Jumlah Penumpang ANGKOT

Lampiran 10.F Tabel Jumlah Penumpang ADES

TABEL Jumlah Penumpang AKAP

Waktu survei = Minggu, 20 Nov 2005

Jam Survei = 06.00 - 18.00 WIB

No	No Plat	Jenis	Waktu Kendaraan		Jumlah Penumpang		Pengguna Ruang Tunggu
		Angkutan	Masuk	Keluar	Naik	Turun	
1	AA 2661 A	AKAP	17:01	17:03	3	0	3
2	AA 1641 AA	AKAP	17:02	17:08	5	0	5
3	AA 1638 AB	AKAP	17:02	17:14	3	0	3
4	AA 1733 AA	AKAP	17:03	17:04	4	0	4
5	AA 2544 CA	AKAP	17:05	17:07	3	0	3
6	AA 2576 AE	AKAP	17:07	17:09	4	0	4
7	AA 2776 AD	AKAP	17:10	17:12	3	0	3
8	AA 2560 CA	AKAP	17:11	17:12	5	0	5
9	AA 2604 A	AKAP	17:11	17:12	2	0	2
10	AA 1401 AA	AKAP	17:12	17:15	4	0	4
11	AA 2608 CA	AKAP	17:13	17:39	3	0	3
12	AA 1437 AA	AKAP	17:14	17:19	5	0	5
13	AA 2530 CA	AKAP	17:15	17:23	3	0	3
14	AA 2560 CA	AKAP	17:18	17:21	2	0	2
15	AA 1522 AA	AKAP	17:20	17:22	5	0	5
16	AA 7794 ND	AKAP	17:21	17:32	3	0	3
17	AA 2599 BA	AKAP	17:21	17:24	4	0	4
18	AA 2878 BA	AKAP	17:22	17:25	2	0	2
19	AA 1228 AB	AKAP	17:24	17:25	5	0	5
20	AA 1438 AA	AKAP	17:24	17:26	5	0	5
21	AA 1661 FE	AKAP	17:28	17:29	4	0	4
22	AA 1485 AA	AKAP	17:29	17:32	5	0	5
23	AA 3548 AA	AKAP	17:30	17:34	4	0	4
24	AA 2519 AA	AKAP	17:30	17:40	3	0	3
25	AA 1567 AA	AKAP	17:30	17:31	3	0	3
26	AA 1434 AA	AKAP	17:31	17:35	6	0	6
27	AA 1728 AA	AKAP	17:35	17:36	2	0	2
28	AA 1747 AA	AKAP	17:36	17:38	5	0	5
29	AA 2570 AB	AKAP	17:36	17:39	4	0	4
30	AA 1734 AB	AKAP	17:36	17:40	3	0	3
31	AA 1906 AB	AKAP	17:40	17:42	3	0	3
32	AA 1661 AE	AKAP	17:42	17:46	5	0	5
33	AA 1634 AA	AKAP	17:46	17:55	2	0	2

TABEL Jumlah Penumpang AKDP 55

Waktu survei = Minggu, 20 Nov 2005

Jam Survei = 06.00 – 18.00 WIB

No	No Plat	Jenis Angkutan	Waktu Kendaraan		Jumlah Penumpang		Pengguna Ruang Tunggu
			Masuk	Keluar	Naik	Turun	
1	AD 1516 AD	AKDP 55	6.15	6.19	3	0	3
2	AA 1648 AL	AKDP 55	6.27	6.30	5	0	5
3	AA 1665 BH	AKDP 55	6.39	6.45	4	0	4
4	AA 1424 AA	AKDP 55	7.05	7.11	3	1	3
5	R 2837 BA	AKDP 55	7.19	7.23	5	0	5
6	R 2851 E	AKDP 55	7.29	7.33	2	0	2
7	R 2742 BA	AKDP 55	7.41	7.45	3	2	3
8	AA 2824 AB	AKDP 55	8.04	8.09	2	1	2
9	R 2738 BA	AKDP 55	8.11	8.14	2	0	2
10	AA 2530 F	AKDP 55	8.19	8.22	3	2	3
11	AA 1573 AA	AKDP 55	8.26	8.29	1	0	1
12	AA 1532 AE	AKDP 55	8.36	8.41	3	0	3
13	AA 2826 AE	AKDP 55	8.44	8.48	4	1	4
14	R 2917 A	AKDP 55	8.51	8.57	3	2	3
15	AA 1557 BF	AKDP 55	9.02	9.05	4	0	4
16	AA 2314 AE	AKDP 55	9.09	9.11	2	1	2
17	AA 1424 AA	AKDP 55	9.18	9.23	3	0	3
18	R 2640 BA	AKDP 55	9.29	9.35	3	0	3
19	AA 1552 BE	AKDP 55	9.37	9.39	2	2	2
20	AD 1517 AD	AKDP 55	9.40	9.44	3	0	3
21	AA 1424 AE	AKDP 55	9.46	9.51	2	0	2
22	AB 2738 AB	AKDP 55	9.54	9.58	4	1	4
23	R 2742 BA	AKDP 55	10.16	10.21	2	2	2
24	AA 1553 BF	AKDP 55	10.35	10.44	5	1	5
25	R 2851 E	AKDP 55	11.09	11.15	2	0	2
26	AA 1673 AD	AKDP 55	11.21	11.29	2	2	2
27	AA 2769 F	AKDP 55	11.34	11.40	3	0	3
28	K 3245 D	AKDP 55	11.45	11.52	1	0	1
29	AD 2578 DE	AKDP 55	12.11	12.15	2	0	2
30	R 2850 G	AKDP 55	12.23	12.27	4	4	4
31	AA 2765 AA	AKDP 55	12.39	12.46	4	0	4
32	R 2202 MD	AKDP 55	13.01	13.12	4	0	4
33	AA 2784 A	AKDP 55	13.31	13.45	3	1	3
34	AD 1516 AD	AKDP 55	14.15	14.22	4	2	4
35	AA 1601 AA	AKDP 55	14.37	14.50	3	0	3
36	AA 1738 BF	AKDP 55	15.09	15.20	2	0	2
37	R 2837 BA	AKDP 55	15.27	15.35	2	0	2
38	K 1408 BB	AKDP 55	15.44	15.57	1	0	1
39	R 2740 BA	AKDP 55	16.27	16.38	4	2	4
40	R 2739 BA	AKDP 55	17.15	17.27	2	0	2

TABEL Jumlah Penumpang AKDP 27

Waktu survei = Minggu, 20 Nov 2005

Jam Survei = 06.00 - 18.00 WIB

No	No Plat	Jenis Angkutan	Waktu Kendaraan		Jumlah Penumpang		Pengguna Ruang Tunggu
			Masuk	Keluar	Naik	Turun	
1	AA 1443 E	AKDP 27	6.03	6.05	5	0	5
2	AA 1537 AE	AKDP 27	6.09	6.11	6	0	6
3	AA 1574 AE	AKDP 27	6.12	6.15	5	0	5
4	AA 2901 E	AKDP 27	6.14	6.16	4	0	4
5	AA 1569 AE	AKDP 27	6.18	6.22	4	0	4
6	AA 2947 AE	AKDP 27	6.25	6.31	3	0	3
7	AA 2989 AE	AKDP 27	6.33	6.35	5	0	5
8	AA 2565 AF	AKDP 27	6.36	6.36	3	1	3
9	AA 1563 AE	AKDP 27	6.37	6.39	5	0	5
10	AA 2902 E	AKDP 27	6.39	6.41	5	0	5
11	AA 1603 AE	AKDP 27	6.42	6.44	5	2	5
12	AA 1462 AE	AKDP 27	6.44	6.45	4	0	4
13	AA 2845 E	AKDP 27	6.45	6.47	4	2	4
14	AA 1613 AE	AKDP 27	6.48	6.49	5	0	5
15	AA 1746 CF	AKDP 27	6.49	6.50	5	2	5
16	AA 1610 AE	AKDP 27	6.51	6.52	6	3	6
17	AA 1490 AE	AKDP 27	6.53	6.55	4	2	4
18	AA 2593 AE	AKDP 27	6.55	6.56	4	1	4
19	AA 1574 AE	AKDP 27	6.57	6.58	4	0	4
20	AA 1474 AE	AKDP 27	6.58	6.59	3	2	3
21	AA 2873 CF	AKDP 27	7.02	7.03	3	25	3
22	AA 1567 AA	AKDP 27	7.03	7.05	3	26	3
23	AA 1746 BF	AKDP 27	7.07	7.10	4	23	4
24	AA 2844 E	AKDP 27	7.11	7.13	3	23	3
25	AA 1620 AE	AKDP 27	7.13	7.14	5	24	5
26	AA 2989 E	AKDP 27	7.15	7.16	2	20	2
27	AA 2565 AE	AKDP 27	7.19	7.21	1	22	1
28	AA 2841 E	AKDP 27	7.22	7.25	3	23	3
29	AA 2855 AE	AKDP 27	7.24	7.25	4	25	4
30	AA 2845 E	AKDP 27	7.28	7.29	2	23	2
31	AA 1457 AE	AKDP 27	7.30	7.32	4	24	4
32	AA 1564 AE	AKDP 27	7.33	7.35	4	23	4
33	AA 2700 E	AKDP 27	7.38	7.41	5	25	5
34	AA 1507 AE	AKDP 27	7.43	7.45	4	25	4
35	AA 1462 AE	AKDP 27	7.47	7.50	5	23	5
36	AA 2901 E	AKDP 27	7.51	7.55	3	23	3
37	AA 2506 AE	AKDP 27	7.56	7.57	4	20	4
38	AA 1583 AE	AKDP 27	7.57	7.59	4	25	4
39	AA 2842 E	AKDP 27	8.01	8.03	2	2	2
40	AA 2624 AF	AKDP 27	8.04	8.05	1	2	1
41	AA 1488 AE	AKDP 27	8.05	8.09	2	1	2
42	AA 1457 AE	AKDP 27	8.10	8.12	3	0	3
43	AA 2844 E	AKDP 27	8.12	8.14	0	0	0

No	No Plat	Jenis Angkutan	Waktu Kendaraan		Jumlah Penumpang		Pengguna Ruang Tunggu
			Masuk	Keluar	Naik	Turun	
44	AA 1408 CF	AKDP 27	8.15	8.16	2	2	2
45	AA 1476 AE	AKDP 27	8.16	8.17	4	1	4
46	AA 2855 AD	AKDP 27	8.18	8.19	0	2	0
47	AA 2951 E	AKDP 27	8.20	8.22	0	2	0
48	AA 2901 E	AKDP 27	8.24	8.25	2	21	2
49	AA 1587 AE	AKDP 27	8.27	8.29	0	2	0
50	AA 2786 CA	AKDP 27	8.29	8.30	3	0	3
51	AA 1457 AE	AKDP 27	8.32	8.35	0	0	0
52	AA 1407 CE	AKDP 27	8.37	8.38	2	2	2
53	AA 1622 AE	AKDP 27	8.38	8.39	2	0	2
54	AA 1568 E	AKDP 27	8.39	8.42	3	3	3
55	AA 2788 E	AKDP 27	8.43	8.44	4	1	4
56	H 2509 D	AKDP 27	8.44	8.46	3	0	3
57	AA 1607 AE	AKDP 27	8.46	8.47	0	2	0
58	AA 2788 E	AKDP 27	8.47	8.48	2	2	2
59	AA 1621 AE	AKDP 27	8.49	8.52	3	1	3
60	AA 2526 CA	AKDP 27	8.53	8.54	4	1	4
61	AA 2902 E	AKDP 27	8.54	8.57	2	0	2
62	AA 1443 AE	AKDP 27	8.58	8.59	4	2	4
63	AA 1610 AE	AKDP 27	8.58	8.59	1	0	1
64	AA 2941 E	AKDP 27	9.01	9.03	2	0	2
65	AA 1407 CA	AKDP 27	9.03	9.05	2	1	2
66	AA 2576 E	AKDP 27	9.06	9.07	3	3	3
67	AA 1587 AE	AKDP 27	9.07	9.08	4	2	4
68	AA 1603 AE	AKDP 27	9.09	9.11	3	0	3
69	AA 2845 E	AKDP 27	9.11	9.13	0	0	0
70	AA 2919 E	AKDP 27	9.14	9.16	0	2	0
71	AA 1564 AE	AKDP 27	9.17	9.19	3	0	3
72	AA 2842 E	AKDP 27	9.20	9.21	0	1	0
73	AA 2906 E	AKDP 27	9.22	9.24	2	0	2
74	AA 2942 E	AKDP 27	9.25	9.26	3	0	3
75	AA 2972 E	AKDP 27	9.26	9.27	4	2	4
76	AA 1457 AE	AKDP 27	9.27	9.30	4	0	4
77	AA 2951 E	AKDP 27	9.31	9.34	1	0	1
78	AA 1606 AE	AKDP 27	9.34	9.35	0	2	0
79	AA 1622 AF	AKDP 27	9.36	9.37	0	3	0
80	AA 1570 AE	AKDP 27	9.37	9.38	3	2	3
81	AA 2506 AE	AKDP 27	9.38	9.40	0	0	0
82	AA 1709 AE	AKDP 27	9.41	9.43	2	1	2
83	AA 2947 E	AKDP 27	9.44	9.45	3	3	3
84	AA 1420 AE	AKDP 27	9.45	9.46	2	2	2
85	AA 2989 E	AKDP 27	9.47	9.51	2	0	2
86	AA 2909 E	AKDP 27	9.52	9.55	0	0	0
87	AA 2565 BF	AKDP 27	9.55	9.56	0	2	0
88	AA 1574 AE	AKDP 27	9.56	9.57	0	0	0
89	AA 2901 E	AKDP 27	9.57	9.59	1	0	1

No	No Plat	Jenis Angkutan	Waktu Kendaraan		Jumlah Penumpang		Pengguna Ruang Tunggu
			Masuk	Keluar	Naik	Turun	
90	AA 2977 E	AKDP 27	9.59	10.01	2	2	2
91	AA 2523 BA	AKDP 27	10.01	10.03	0	0	0
92	AA 1468 AE	AKDP 27	10.04	10.05	0	0	0
93	AA 1476 AE	AKDP 27	10.05	10.06	1	2	1
94	AA 2908 E	AKDP 27	10.07	10.09	2	0	2
95	AA 2919 E	AKDP 27	10.10	10.11	1	1	1
96	AA 1408 CF	AKDP 27	10.12	10.13	0	2	0
97	AA 2552 E	AKDP 27	10.13	10.15	0	2	0
98	AA 1520 AE	AKDP 27	10.15	10.16	1	0	1
99	AA 1417 AE	AKDP 27	10.17	10.18	0	0	0
100	AA 1657 AA	AKDP 27	10.18	10.19	2	0	2
101	AA 1811 AE	AKDP 27	10.18	10.19	3	2	3
102	AA 1619 AE	AKDP 27	10.18	10.19	2	0	2
103	AA 2815 AE	AKDP 27	10.19	10.20	2	0	2
104	AA 2873 E.	AKDP 27	10.20	10.25	2	2	2
105	AA 1447 AE	AKDP 27	10.26	10.28	0	0	0
106	AA 2963 F	AKDP 27	10.29	10.30	1	0	1
107	AA 1746 BF	AKDP 27	10.31	10.33	1	2	1
108	AA 2473 AE	AKDP 27	10.35	10.37	2	0	2
109	AA 1406 CE	AKDP 27	10.38	10.40	3	2	3
110	AA 1610 AE	AKDP 27	10.41	10.43	2	0	2
111	AA 1572 AE	AKDP 27	10.44	10.46	0	1	0
112	AA 1542 BF	AKDP 27	10.45	10.46	0	1	0
113	AA 2625 AE	AKDP 27	10.46	10.47	1	1	1
114	AA 1604 AE	AKDP 27	10.48	10.51	0	0	0
115	AA 2506 AE	AKDP 27	10.51	10.53	1	2	1
116	AA 1439 BF	AKDP 27	10.54	10.55	1	2	1
117	H 2844 HD	AKDP 27	10.55	10.56	2	2	2
118	AA 2845 E	AKDP 27	10.55	10.56	3	2	3
119	AA 1588 AE	AKDP 27	10.56	10.57	3	1	3
120	AA 1421 AE	AKDP 27	10.57	10.58	0	0	0
121	AA 1606 AE	AKDP 27	10.57	10.58	2	0	2
122	AA 2594 AB	AKDP 27	10.58	10.59	3	1	3
123	AA 2951 E	AKDP 27	10.59	11.02	2	2	2
124	AA 2788 E	AKDP 27	11.02	11.03	0	0	0
125	AA 1607 AE	AKDP 27	11.04	11.05	0	1	0
126	AA 2841 E	AKDP 27	11.05	11.06	1	0	1
127	AA 1749 BF	AKDP 27	11.07	11.08	2	0	2
128	AA 1446 BD	AKDP 27	11.09	11.10	1	2	1
129	AA 1609 CF	AKDP 27	11.11	11.12	0	0	0
130	AA 2972 E	AKDP 27	11.12	11.13	0	1	0
131	AA 1573 AE	AKDP 27	11.14	11.17	1	2	1
132	AA 2624 AF	AKDP 27	11.20	11.24	0	0	0
133	AA 1564 E	AKDP 27	11.26	11.28	1	2	1
134	AA 2576 AE	AKDP 27	11.29	11.34	0	1	0
135	AA 2876 E	AKDP 27	11.36	11.39	2	1	2

No	No Plat	Jenis Angkutan	Waktu Kendaraan		Jumlah Penumpang		Pengguna Ruang Tunggu
			Masuk	Keluar	Naik	Turun	
136	AA 2973 AE	AKDP 27	11.40	11.43	3	1	3
137	AA 2700 E	AKDP 27	11.44	11.46	2	1	2
138	AA 1570 AE	AKDP 27	11.46	11.47	2	1	2
139	AA 2902 E	AKDP 27	11.49	11.52	2	0	2
140	AA 1603 AE	AKDP 27	11.52	11.54	3	2	3
141	AA 2909 E	AKDP 27	11.55	11.56	2	1	2
142	AA 1587 AE	AKDP 27	11.57	11.58	0	0	0
143	AA 2842 E	AKDP 27	11.58	11.59	0	0	0
144	AA 1619 AE	AKDP 27	12.02	12.04	2	1	2
145	AA 1248 BF	AKDP 27	12.06	12.07	2	2	2
146	AA 1548 AE	AKDP 27	12.07	12.09	1	2	1
147	AA 1408 CF	AKDP 27	12.10	12.14	3	1	3
148	AA 2883 A	AKDP 27	12.16	12.17	2	0	2
149	AA 1572 AE	AKDP 27	12.20	12.25	1	0	1
150	AA 1610 AE	AKDP 27	12.26	12.28	2	0	2
151	AA 2718 BE	AKDP 27	12.29	12.31	3	1	3
152	AA 1490 AE	AKDP 27	12.34	12.36	2	0	2
153	AA 1443 E	AKDP 27	12.37	12.38	2	0	2
154	AA 1537 AE	AKDP 27	12.39	12.40	4	2	4
155	AA 1574 AE	AKDP 27	12.41	12.44	2	0	2
156	AA 2901 E	AKDP 27	12.43	12.45	1	0	1
157	AA 1569 AE	AKDP 27	12.46	12.48	3	2	3
158	AA 2947 AE	AKDP 27	12.49	12.52	0	0	0
159	AA 2989 AE	AKDP 27	12.55	12.57	2	1	2
160	AA 2565 AF	AKDP 27	12.57	12.59	3	2	3
161	AA 1563 AE	AKDP 27	12.59	13.01	1	0	1
162	AA 1606 AE	AKDP 27	13.01	13.03	2	0	2
163	AA 2906 E	AKDP 27	13.03	13.04	3	0	3
164	AA 1583 AE	AKDP 27	13.05	13.06	2	1	2
165	AA 1408 CF	AKDP 27	13.06	13.07	2	1	2
166	AA 2819 E	AKDP 27	13.06	13.07	3	2	3
167	AA 1504 AA	AKDP 27	13.08	13.09	1	0	1
168	AA 1507 AA	AKDP 27	13.10	13.12	3	2	3
169	AA 1611 AE	AKDP 27	13.12	13.13	2	0	2
170	AA 1620 AE	AKDP 27	13.14	13.15	3	0	3
171	AA 2977 E	AKDP 27	13.16	13.17	1	1	1
172	AA 1408 CF	AKDP 27	13.17	13.19	1	0	1
173	AA 2593 AE	AKDP 27	13.19	13.20	2	2	2
174	AA 1572 AE	AKDP 27	13.21	13.23	3	0	3
175	AA 1421 AE	AKDP 27	13.22	13.26	2	0	2
176	AA 1408 CF	AKDP 27	13.27	13.28	3	1	3
177	AA 2565 AF	AKDP 27	13.27	13.28	1	1	1
178	AA 1420 AE	AKDP 27	13.28	13.29	1	0	1
179	AA 1569 AE	AKDP 27	13.30	13.34	2	2	2
180	AA 1540 AE	AKDP 27	13.35	13.36	3	0	3
181	AA 2971 E	AKDP 27	13.37	13.39	0	1	0

No	No Plat	Jenis Angkutan	Waktu Kendaraan		Jumlah Penumpang		Pengguna Ruang Tunggu
			Masuk	Keluar	Naik	Turun	
182	AA 2841 E	AKDP 27	13.39	13.41	2	1	2
183	AA 2625 AF	AKDP 27	13.42	13.44	2	2	2
184	AA 2972 E	AKDP 27	13.44	13.46	2	0	2
185	AA 2576 AE	AKDP 27	13.47	13.49	3	0	3
186	AA 2845 E	AKDP 27	13.49	13.51	2	1	2
187	AA 1613 AE	AKDP 27	13.51	13.52	2	0	2
188	AA 2506 AE	AKDP 27	13.53	13.54	3	1	3
189	AA 2951 E	AKDP 27	13.53	13.54	1	0	1
190	AA 1260 AF	AKDP 27	13.54	13.55	3	0	3
191	AA 1440 AE	AKDP 27	13.54	13.55	2	1	2
192	AA 1619 AE	AKDP 27	13.55	13.56	1	2	1
193	AA 2615 AE	AKDP 27	13.56	13.57	3	0	3
194	AA 1443 AE	AKDP 27	13.57	13.59	2	0	2
195	AA 1458 AE	AKDP 27	13.58	13.59	3	1	3
196	AA 2878 AE	AKDP 27	13.59	14.01	1	0	1
197	AA 1487 BF	AKDP 27	13.59	14.02	1	0	1
198	AA 2989 E	AKDP 27	14.01	14.03	2	25	2
199	AA 1407 CF	AKDP 27	14.04	14.05	0	21	0
200	AA 1570 AE	AKDP 27	14.05	14.16	0	22	0
201	AA 1457 AE	AKDP 27	14.07	14.09	2	20	2
202	AA 2842 E	AKDP 27	14.10	14.12	4	19	4
203	AA 2700 E	AKDP 27	14.11	14.14	1	17	1
204	AA 1621 AE	AKDP 27	14.15	14.16	2	1	2
205	AA 2606 AE	AKDP 27	14.17	14.19	1	2	1
206	AA 1607 AE	AKDP 27	14.20	14.22	2	0	2
207	AA 1622 AE	AKDP 27	14.23	14.25	2	2	2
208	AA 2951 E	AKDP 27	14.26	14.27	1	2	1
209	AA 1504 AA	AKDP 27	14.28	14.29	1	1	1
210	H 2509 D	AKDP 27	14.29	14.30	0	0	0
211	AA 1504 AE	AKDP 27	14.31	14.33	0	1	0
212	AA 1620 AE	AKDP 27	14.34	14.35	1	1	1
213	AA 1603 AE	AKDP 27	14.36	14.37	1	0	1
214	AA 2788 E	AKDP 27	14.38	14.39	4	1	4
215	AA 1568 AA	AKDP 27	14.39	14.41	1	0	1
216	AA 2614 AE	AKDP 27	14.41	14.43	1	0	1
217	AA 2950 E	AKDP 27	14.44	14.45	2	2	2
218	AA 2855 AD	AKDP 27	14.46	14.47	1	0	1
219	AA 1711 BF	AKDP 27	14.48	14.49	2	1	2
220	AA 2977 E	AKDP 27	14.50	14.51	1	0	1
221	AA 2902 E	AKDP 27	14.53	14.57	1	2	1
222	AA 2947 E	AKDP 27	14.54	14.56	2	1	2
223	AA 2909 E	AKDP 27	14.55	14.57	3	1	3
224	AA 2556 AE	AKDP 27	14.55	14.56	0	0	0
225	AA 1604 AE	AKDP 27	14.57	14.58	2	2	2
226	AA 1574 AE	AKDP 27	14.58	15.01	2	2	2
227	AA 2844 E	AKDP 27	15.01	15.03	0	0	0

No	No Plat	Jenis Angkutan	Waktu Kendaraan		Jumlah Penumpang		Pegguna Ruang Tunggu
			Masuk	Keluar	Naik	Turun	
228	AA 1620 AE	AKDP 27	15.04	15.05	2	1	2
229	AA 1518 BE	AKDP 27	15.06	15.09	2	2	2
230	AA 1474 AE	AKDP 27	15.12	15.18	2	1	2
231	AA 1458 AE	AKDP 27	15.21	15.25	0	0	0
232	AA 2953 E	AKDP 27	15.27	15.29	0	0	0
233	AA 2819 E	AKDP 27	15.30	15.38	2	2	2
234	AA 1611 AE	AKDP 27	15.39	15.44	4	0	4
235	AA 1916 AE	AKDP 27	15.42	15.47	1	1	1
236	AA 2873 E	AKDP 27	15.50	15.55	1	0	1
237	AA 1568 AE	AKDP 27	15.57	16.01	2	2	2
238	AA 1610 AE	AKDP 27	15.59	16.03	2	1	2
239	AA 1573 AE	AKDP 27	16.01	16.05	0	0	0
240	H 2844 D	AKDP 27	16.07	16.09	1	1	1
241	AA 2624 AF	AKDP 27	16.10	16.11	1	1	1
242	AA 1488 AE	AKDP 27	16.15	16.19	2	1	2
243	AA 1457 AE	AKDP 27	16.20	16.24	0	1	0
244	AA 2844 E	AKDP 27	16.24	16.26	0	0	0
245	AA 1408 CF	AKDP 27	16.26	16.27	1	0	1
246	AA 1476 AE	AKDP 27	16.29	16.31	2	0	2
247	AA 2855 AD	AKDP 27	16.34	16.39	0	0	0
248	AA 2951 E	AKDP 27	16.40	16.41	2	1	2
249	AA 2906 E	AKDP 27	16.42	16.44	2	0	2
250	AA 2506 AE	AKDP 27	16.45	16.47	1	2	1
251	AA 1583 AE	AKDP 27	16.49	16.52	3	0	3
252	AA 1567 AA	AKDP 27	16.53	16.55	2	0	2
253	AA 1746 BF	AKDP 27	16.56	16.57	2	1	2
254	AA 1439 BF	AKDP 27	16.58	16.59	1	1	1
255	AA 2819 E	AKDP 27	17.01	17.03	2	0	2
256	AA 2950 E	AKDP 27	17.05	17.11	0	0	0
257	AA 1567 AA	AKDP 27	17.12	17.14	0	1	0
258	H 2509 D	AKDP 27	17.14	17.19	1	1	1
259	H 2854 AD	AKDP 27	17.20	17.25	2	0	2
260	AA 1568 AA	AKDP 27	17.26	17.28	0	0	0
261	AA 1611 AE	AKDP 27	17.29	17.31	2	0	2
262	AA 1548 AE	AKDP 27	17.32	17.39	2	1	2
263	AA 1609 BF	AKDP 27	17.40	17.42	1	0	1
264	AA 1490 AE	AKDP 27	17.44	17.52	3	2	3
265	AA 2570 AD	AKDP 27	17.55	17.56	2	1	2
266	AA 1504 AE	AKDP 27	17.56	17.57	0	0	0
267	AA 1621 AE	AKDP 27	17.57	17.59	1	0	1

TABEL Jumlah Penumpang AKDP 16

Waktu survei = Minggu, 20 Nov 2005

Jam Survei = 06.00 - 18.00 WIB

No	No Plat	Jenis Angkutan	Waktu Kendaraan		Jumlah Penumpang		Pengguna Ruang Tunggu
			Masuk	Keluar	Naik	Turun	
1	AA 2579 AE	AKDP 16	6.01	6.03	3	0	3
2	AA 2771 BA	AKDP 16	6.03	6.04	2	0	2
3	AA 2990 CE	AKDP 16	6.09	6.11	4	0	4
4	AA 2634 E	AKDP 16	6.12	6.15	1	2	1
5	AA 2948 AE	AKDP 16	6.16	6.20	3	3	3
6	AA 2531 AB	AKDP 16	6.21	6.24	1	1	1
7	AA 1595 BB	AKDP 16	6.26	6.28	2	0	2
8	AA 2912 A	AKDP 16	6.29	6.31	4	2	4
9	AA 1462 AE	AKDP 16	6.32	6.33	2	0	2
10	AA 2913 AE	AKDP 16	6.33	6.35	1	0	1
11	AA 2976 AE	AKDP 16	6.39	6.43	3	1	3
12	AA 1456 BF	AKDP 16	6.45	6.47	1	2	1
13	AA 1530 AE	AKDP 16	6.48	6.52	2	0	2
14	AA 1565 AE	AKDP 16	6.51	6.54	0	1	0
15	AA 2994 E	AKDP 16	6.55	6.57	2	2	2
16	AA 1505 BB	AKDP 16	6.57	6.59	1	0	1
17	AA 1614 AE	AKDP 16	7.02	7.05	2	1	2
18	AA 1422 AE	AKDP 16	7.06	7.07	2	0	2
19	AA 1561 BD	AKDP 16	7.09	7.12	0	0	0
20	AA 1554 AA	AKDP 16	7.15	7.21	1	2	1
21	AA 2658 B	AKDP 16	7.25	7.29	1	2	1
22	AA 2516 BB	AKDP 16	7.31	7.34	0	0	0
23	AA 1526 BF	AKDP 16	7.35	7.39	2	0	2
24	AA 1555 AA	AKDP 16	7.38	7.40	1	1	1
25	AA 1503 AE	AKDP 16	7.41	7.43	1	2	1
26	AA 1539 AE	AKDP 16	7.45	7.49	2	0	2
27	AA 2958 E	AKDP 16	7.52	7.55	2	0	2
28	AA 1428 AE	AKDP 16	7.54	7.58	2	3	2
29	AA 1566 BB	AKDP 16	8.02	8.03	2	1	2
30	AA 2531 E	AKDP 16	8.04	8.05	2	0	2
31	AA 1739 AA	AKDP 16	8.06	8.09	0	0	0
32	AA 1236 AE	AKDP 16	8.09	8.10	3	2	3
33	AA 2948 E	AKDP 16	8.11	8.12	0	0	0
34	AA 1440 AE	AKDP 16	8.13	8.15	0	2	0
35	AA 2942 E	AKDP 16	8.16	8.17	1	0	1
36	AA 1492 AE	AKDP 16	8.18	8.20	1	2	1
37	AA 2990 E	AKDP 16	8.21	8.22	3	1	3
38	AA 1628 AE	AKDP 16	8.23	8.25	1	0	1
39	AA 1509 BB	AKDP 16	8.26	8.28	2	0	2
40	AA 2092 E	AKDP 16	8.30	8.33	4	2	4
41	AA 2865 E	AKDP 16	8.34	8.36	2	0	2
42	AA 2968 E	AKDP 16	8.37	8.38	1	1	1
43	AA 1618 AE	AKDP 16	8.38	8.39	3	0	3
44	AA 1516 AE	AKDP 16	8.39	8.41	1	2	1

No	No Plat	Jenis Angkutan	Waktu Kendaraan		Jumlah Penumpang		Pengguna Ruang Tunggu
			Masuk	Keluar	Naik	Turun	
45	AA 1556 AE	AKDP 16	8.41	8.43	2	1	2
46	AA 2978 E	AKDP 16	8.44	8.46	0	2	0
47	AA 1408 AE	AKDP 16	8.46	8.48	2	0	2
48	AA 2912 E	AKDP 16	8.49	8.51	1	0	1
49	AA 2859 AB	AKDP 16	8.52	8.54	0	1	0
50	AA 1453 AE	AKDP 16	8.53	8.54	2	0	2
51	AA 2988 E	AKDP 16	8.54	8.55	3	2	3
52	AA 1593 BB	AKDP 16	8.56	8.57	2	0	2
53	AA 2531 AB	AKDP 16	8.57	8.58	1	1	1
54	AA 2579 BA	AKDP 16	8.57	8.59	2	2	2
55	AA 2667 E	AKDP 16	9.02	9.03	2	2	2
56	AA 2090 E	AKDP 16	9.04	9.04	1	1	1
57	AA 2517 BA	AKDP 16	9.05	9.07	1	1	1
58	AA 1400 AE	AKDP 16	9.08	9.10	2	0	2
59	AA 2961 E	AKDP 16	9.09	9.10	3	0	3
60	AA 1486 AE	AKDP 16	9.11	9.12	2	0	2
61	AA 2976 E	AKDP 16	9.13	9.14	2	0	2
62	AA 2994 E	AKDP 16	9.14	9.16	2	1	2
63	AA 1526 BF	AKDP 16	9.16	9.18	1	0	1
64	AA 1455 AE	AKDP 16	9.18	9.19	1	1	1
65	AA 1566 BB	AKDP 16	9.19	9.21	2	0	2
66	AA 1419 AE	AKDP 16	9.21	9.22	1	2	1
67	AA 1579 AE	AKDP 16	9.24	9.25	1	0	1
68	AA 2987 E	AKDP 16	9.25	9.27	2	0	2
69	AA 1522 AE	AKDP 16	9.28	9.29	1	1	1
70	AA 1422 E	AKDP 16	9.29	9.31	3	0	3
71	AA 1475 AE	AKDP 16	9.34	9.35	2	1	2
72	AA 1628 AE	AKDP 16	9.36	9.37	2	0	2
73	AA 2758 CA	AKDP 16	9.38	9.39	4	0	4
74	AA 1505 BB	AKDP 16	9.40	9.42	1	1	1
75	AA 2996 AE	AKDP 16	9.43	9.44	2	2	2
76	AA 2615 AB	AKDP 16	9.44	9.45	2	1	2
77	AA 2522 BA	AKDP 16	9.46	9.48	1	0	1
78	AA 2865 E	AKDP 16	9.48	9.49	1	0	1
79	AA 1554 AA	AKDP 16	9.51	9.53	2	0	2
80	AA 2968 E	AKDP 16	9.55	9.56	1	2	1
81	AA 2989 E	AKDP 16	9.56	9.57	2	0	2
82	AA 2911 E	AKDP 16	9.57	9.58	2	2	2
83	AA 2910 E	AKDP 16	9.58	9.59	1	0	1
84	AA 1590 AE	AKDP 16	9.59	10.01	1	0	1
85	AA 2658 AE	AKDP 16	9.59	10.02	1	1	1
86	AA 1517 AE	AKDP 16	10.01	10.02	3	1	3
87	AA 1456 AE	AKDP 16	10.03	10.04	2	1	2
88	AA 1513 AE	AKDP 16	10.05	10.06	2	1	2
89	AA 2988 E	AKDP 16	10.07	10.08	0	2	0
90	AA 2516 BA	AKDP 16	10.09	10.10	1	0	1

No	No Plat	Jenis Angkutan	Waktu Kendaraan		Jumlah Penumpang		Pengguna Ruang Tunggu
			Masuk	Keluar	Naik	Turun	
91	AA 2790 AA	AKDP 16	10.10	10.11	1	0	1
92	AA 1415 AA	AKDP 16	10.12	10.13	0	1	0
93	AA 1615 AE	AKDP 16	10.14	10.15	2	0	2
94	AA 2758 CA	AKDP 16	10.15	10.16	1	0	1
95	AA 1495 AE	AKDP 16	10.17	10.19	1	2	1
96	AA 1475 AE	AKDP 16	10.20	10.21	2	0	2
97	AA 1526 BF	AKDP 16	10.22	10.23	3	0	3
98	AA 2910 E	AKDP 16	10.24	10.26	2	2	2
99	AA 2987 E	AKDP 16	10.25	10.27	1	0	1
100	AA 1505 BB	AKDP 16	10.27	10.28	2	0	2
101	AA 1422 AE	AKDP 16	10.29	10.31	1	1	1
102	AA 2993 E	AKDP 16	10.33	10.34	2	2	2
103	AA 2969 E	AKDP 16	10.34	10.35	1	0	1
104	AA 2751 C	AKDP 16	10.36	10.37	0	1	0
105	AA 1906 AE	AKDP 16	10.38	10.39	2	3	2
106	AA 1540 AE	AKDP 16	10.39	10.40	2	0	2
107	AA 2994 E	AKDP 16	10.42	10.43	0	0	0
108	AA 1523 AE	AKDP 16	10.45	10.47	3	0	3
109	AA 1400 AE	AKDP 16	10.49	10.50	0	2	0
110	AA 1535 AE	AKDP 16	10.51	10.52	0	2	0
111	AA 1421 AA	AKDP 16	10.55	10.56	1	2	1
112	AA 2998 E	AKDP 16	10.56	10.57	2	1	2
113	AA 1416 AE	AKDP 16	10.57	10.58	2	0	2
114	AA 1479 AE	AKDP 16	10.58	10.59	1	0	1
115	AA 2796 E	AKDP 16	10.59	11.01	1	1	1
116	AA 2756 CA	AKDP 16	11.01	11.02	2	0	2
117	AA 2911 E	AKDP 16	11.03	11.04	2	1	2
118	AA 1585 BB	AKDP 16	11.05	11.07	1	0	1
119	AA 1539 E	AKDP 16	11.10	11.11	2	2	2
120	AA 2859 AE	AKDP 16	11.12	11.15	2	0	2
121	AA 2865 E	AKDP 16	11.16	11.19	1	0	1
122	A 2529 AB	AKDP 16	11.20	11.22	1	1	1
123	AA 1623 E	AKDP 16	11.24	11.25	0	2	0
124	AA 1588 E	AKDP 16	11.27	11.30	0	0	0
125	AA 1566 BB	AKDP 16	11.30	11.32	0	0	0
126	AA 1462 AE	AKDP 16	11.34	11.35	1	2	1
127	AA 1469 AE	AKDP 16	11.36	11.37	2	0	2
128	AA 2967 E	AKDP 16	11.38	11.39	1	0	1
129	AA 2990 E	AKDP 16	11.40	11.41	2	1	2
130	AA 1582 AE	AKDP 16	11.43	11.44	1	1	1
131	AA 1483 BF	AKDP 16	11.46	11.48	1	0	1
132	AA 1624 AE	AKDP 16	11.49	11.50	2	0	2
133	AA 2948 E	AKDP 16	11.51	11.52	1	2	1
134	AA 2988 E	AKDP 16	11.53	11.54	0	0	0
135	AA 1565 AE	AKDP 16	11.55	11.56	1	0	1
136	AA 1552 BB	AKDP 16	11.57	11.58	1	1	1

No	No Plat	Jenis Angkutan	Waktu Kendaraan		Jumlah Penumpang		Pengguna Ruang Tunggu
			Masuk	Keluar	Naik	Turun	
137	AA 2959 E	AKDP 16	11.58	11.59	0	1	0
138	AA 2793 E	AKDP 16	12.01	12.02	3	0	3
139	AA 2771 BA	AKDP 16	12.03	12.04	2	0	2
140	AA 2968 E	AKDP 16	12.05	12.06	1	0	1
141	AA 1503 AE	AKDP 16	12.07	12.09	1	2	1
142	AA 1554 AA	AKDP 16	12.10	12.12	0	0	0
143	AA 2980 AE	AKDP 16	12.13	12.14	0	0	0
144	AA 1555 AA	AKDP 16	12.15	12.17	0	3	0
145	AA 1526 BF	AKDP 16	12.18	12.19	2	0	2
146	AA 1421 AA	AKDP 16	12.20	12.22	1	0	1
147	AA 1416 E	AKDP 16	12.24	12.25	1	1	1
148	AA 1628 AE	AKDP 16	12.25	12.26	3	2	3
149	AA 1590 AE	AKDP 16	12.26	12.27	1	0	1
150	AA 2987 E	AKDP 16	12.27	12.28	1	0	1
151	AA 2502 A	AKDP 16	12.29	12.30	1	1	1
152	AA 1475 AE	AKDP 16	12.30	12.31	3	0	3
153	AA 1462 AE	AKDP 16	12.32	12.33	1	2	1
154	AA 2787 CA	AKDP 16	12.34	12.35	1	0	1
155	AA 2969 E	AKDP 16	12.36	12.39	2	2	2
156	AA 2658 AB	AKDP 16	12.42	12.46	3	1	3
157	AA 1422 AE	AKDP 16	12.48	12.54	3	0	3
158	AA 2752 CA	AKDP 16	12.55	12.57	1	0	1
159	AA 2757 CA	AKDP 16	12.57	12.58	2	2	2
160	AA 2989 E	AKDP 16	12.59	13.02	1	0	1
161	AA 1404 BB	AKDP 16	13.02	13.04	2	2	2
162	AA 2960 E	AKDP 16	13.04	13.05	1	2	1
163	AA 2943 E	AKDP 16	13.07	13.09	2	2	2
164	AA 1627 AE	AKDP 16	13.09	13.10	1	0	1
165	AA 1509 BB	AKDP 16	13.10	13.12	1	0	1
166	AA 2942 E	AKDP 16	13.13	13.14	2	3	2
167	AA 2912 E	AKDP 16	13.15	13.17	2	0	2
168	AA 2627 E	AKDP 16	13.18	13.19	1	0	1
169	AA 2608 E	AKDP 16	13.21	13.24	1	1	1
170	AA 2502 A	AKDP 16	13.25	13.27	1	0	1
171	AA 1591 AE	AKDP 16	13.29	13.30	1	2	1
172	AA 1590 AE	AKDP 16	13.31	13.32	1	0	1
173	AA 1511 AE	AKDP 16	13.32	13.34	1	0	1
174	AA 2995 E	AKDP 16	13.34	13.35	0	2	0
175	AA 1432 AE	AKDP 16	13.35	13.36	0	0	0
176	AA 1473 AE	AKDP 16	13.37	13.38	1	0	1
177	AA 2855 AB	AKDP 16	13.39	13.40	1	3	1
178	AA 2755 CA	AKDP 16	13.41	13.43	1	0	1
179	AA 1401 AE	AKDP 16	13.44	13.45	0	0	0
180	AA 1628 AE	AKDP 16	13.47	13.48	2	1	2
181	AA 1595 BB	AKDP 16	13.49	13.52	1	0	1
182	AA 1585 BB	AKDP 16	13.52	13.54	2	1	2

No	No Plat	Jenis Angkutan	Waktu Kendaraan		Jumlah Penumpang		Pengguna Ruang Tunggu
			Masuk	Keluar	Naik	Turun	
183	AA 2948 E	AKDP 16	13.55	13.56	1	2	1
184	AA 2502 E	AKDP 16	13.56	13.57	1	0	1
185	AA 1739 AA	AKDP 16	13.58	13.59	1	0	1
186	AA 1663 AE	AKDP 16	13.58	13.59	2	0	2
187	AA 2933 E	AKDP 16	13.59	14.01	2	1	2
188	AA 2990 E	AKDP 16	14.01	14.04	2	1	2
189	AA 1628 AE	AKDP 16	14.05	14.07	2	1	2
190	AA 1509 BB	AKDP 16	14.08	14.09	0	2	0
191	AA 2912 E	AKDP 16	14.10	14.12	2	0	2
192	AA 2865 E	AKDP 16	14.13	14.15	0	0	0
193	AA 2968 E	AKDP 16	14.17	14.18	2	0	2
194	AA 2958 E	AKDP 16	14.20	14.24	2	1	2
195	AA 1428 AE	AKDP 16	14.27	14.29	2	0	2
196	AA 1554 AA	AKDP 16	14.30	14.33	2	0	2
197	AA 2658 B	AKDP 16	14.34	14.36	2	2	2
198	AA 2516 BB	AKDP 16	14.38	14.40	2	1	2
199	AA 1526 BF	AKDP 16	14.40	14.41	3	0	3
200	AA 1555 AA	AKDP 16	14.41	14.42	0	0	0
201	AA 1503 AE	AKDP 16	14.42	14.43	2	1	2
202	AA 1539 AE	AKDP 16	14.44	14.45	1	1	1
203	AA 1475 AE	AKDP 16	14.45	14.47	2	0	2
204	AA 1618 AE	AKDP 16	14.48	14.50	1	0	1
205	AA 2517 BA	AKDP 16	14.53	14.55	2	1	2
206	AA 2987 E	AKDP 16	14.56	14.57	2	0	2
207	AA 2942 E	AKDP 16	14.58	14.59	1	0	1
208	AA 1492 AE	AKDP 16	14.59	15.02	0	2	0
209	AA 1566 BB	AKDP 16	15.04	15.06	2	0	2
210	AA 2531 E	AKDP 16	15.08	15.13	0	0	0
211	AA 1739 AA	AKDP 16	15.15	15.19	0	2	0
212	AA 1556 AE	AKDP 16	15.23	15.27	1	0	1
213	AA 2948 E	AKDP 16	15.29	15.32	0	0	0
214	AA 1440 AE	AKDP 16	15.34	15.37	2	1	2
215	AA 1522 AE	AKDP 16	15.38	15.42	0	0	0
216	AA 2855 AB	AKDP 16	15.44	15.47	1	0	1
217	AA 2959 E	AKDP 16	15.47	15.49	1	2	1
218	AA 2910 E	AKDP 16	15.52	15.56	0	0	0
219	AA 1421 AA	AKDP 16	15.56	15.58	0	1	0
220	AA 2756 CA	AKDP 16	15.59	16.03	2	0	2
221	AA 1426 AE	AKDP 16	16.04	16.08	1	1	1
222	AA 2911 AE	AKDP 16	16.09	16.13	0	0	0
223	AA 2890 E	AKDP 16	16.15	16.19	1	0	1
224	AA 1624 AE	AKDP 16	16.20	16.22	1	0	1
225	AA 1591 AE	AKDP 16	16.23	16.27	0	1	0
226	AA 1466 AE	AKDP 16	16.27	16.29	2	0	2
227	AA 1419 AE	AKDP 16	16.33	16.37	0	0	0
228	AA 2752 CA	AKDP 16	16.39	16.43	1	2	1

No	No Plat	Jenis Angkutan	Waktu Kendaraan		Jumlah Penumpang		Pengguna Ruang Tunggu
			Masuk	Keluar	Naik	Turun	
229	AA 1585 BB	AKDP 16	16.45	16.48	0	0	0
230	AA 2988 E	AKDP 16	16.49	16.52	2	0	2
231	AA 2958 E	AKDP 16	16.53	16.55	0	1	0
232	AA 2980 E	AKDP 16	16.56	16.59	0	1	0
233	AA 1627 AA	AKDP 16	17.05	17.15	0	0	0
234	AA 1618 AE	AKDP 16	17.18	17.21	0	0	0
235	AA 1509 BB	AKDP 16	17.19	17.21	0	0	0
236	AA 1473 AE	AKDP 16	17.19	17.23	2	1	2
237	AA 2518 BB	AKDP 16	17.25	17.29	0	0	0
238	AA 1463 AE	AKDP 16	17.30	17.35	1	0	1
239	AA 1428 AE	AKDP 16	17.36	17.39	0	2	0
240	AA 1447 AE	AKDP 16	17.39	17.43	1	0	1
241	AA 1503 AE	AKDP 16	17.45	17.49	1	0	1
242	AA 2987 E	AKDP 16	17.53	17.55	0	0	0
243	AA 2868 E	AKDP 16	17.56	17.59	0	1	0



TABEL Jumlah Penumpang ANGKOT
Waktu survei = Minggu,20 Nov 2005 **Jam Survei = 06.00 - 18.00 WIB**

No	No Plat	Jenis Angkutan	Waktu Kendaraan		Jumlah Penumpang		Pengguna Ruang Tunggu
			Masuk	Keluar	Naik	Turun	
1	AA 1017 AE	ANGKOT	6:04	6:05	2	1	2
2	AA 1258 AE	ANGKOT	6:11	6:14	3	0	3
3	AA 1000 AE	ANGKOT	6:15	6:20	2	0	2
4	AA1033 AE	ANGKOT	6:20	6:22	1	2	1
5	AA 1003 AE	ANGKOT	6:25	6:27	1	0	1
6	AA 1001 AE	ANGKOT	6:29	6:32	2	0	2
7	AA 1028 AE	ANGKOT	6:32	6:35	3	1	3
8	AA 1025 AE	ANGKOT	6:33	6:37	2	0	2
9	AA 1226 AE	ANGKOT	6:34	6:35	1	2	1
10	AA 1023 AE	ANGKOT	6:35	6:36	0	0	0
11	AA 1019 AE	ANGKOT	6:41	6:44	1	1	1
12	AA 1017 AE	ANGKOT	6:42	6:45	2	1	2
13	AA 1263 AE	ANGKOT	6:44	6:45	1	0	1
14	AA 1024 AE	ANGKOT	6:48	6:50	0	0	0
15	AA 1298 AE	ANGKOT	6:50	6:52	0	0	0
16	AA 1264 AE	ANGKOT	6:52	6:54	1	2	1
17	AA 1434 AE	ANGKOT	6:54	6:56	2	0	2
18	AA 1818 AE	ANGKOT	6:55	6:57	1	0	1
19	AA 1917 BE	ANGKOT	6:57	6:58	0	2	0
20	AA 1210 AE	ANGKOT	6:58	6:59	0	1	0
21	AA 1022 E	ANGKOT	7:01	7:02	0	0	0
22	AA1005AE	ANGKOT	7:03	7:05	0	1	0
23	AA1015AE	ANGKOT	7:04	7:06	1	2	1
24	AA 1009 E	ANGKOT	7:07	7:08	0	0	0
25	AA 1033 E	ANGKOT	7:09	7:10	2	0	2
26	AA1258AE	ANGKOT	7:10	7:12	0	0	0
27	AA 1810 E	ANGKOT	7:13	7:15	0	0	0
28	AA 1264 E	ANGKOT	7:15	7:16	2	1	2
29	AA 1019 E	ANGKOT	7:17	7:19	0	0	0
30	AA 1259 E	ANGKOT	7:19	7:21	1	0	1
31	AA1386AE	ANGKOT	7:20	7:22	0	0	0
32	AA 1028 E	ANGKOT	7:22	7:24	0	1	0
33	AA 1018 E	ANGKOT	7:24	7:26	1	1	1
34	AA 1033 E	ANGKOT	7:25	7:25	2	0	2
35	AA1015BE	ANGKOT	7:25	7:28	2	2	2
36	AA1019AE	ANGKOT	7:28	7:30	1	0	1
37	AA1001AE	ANGKOT	7:32	7:34	1	0	1
38	AA1023AE	ANGKOT	7:33	7:35	2	2	2
39	AA 1006 AE	ANGKOT	7:33	7:35	1	0	1
40	AA 1000 AE	ANGKOT	7:34	7:37	3	1	3
41	AA 1018 AE	ANGKOT	7:35	7:37	2	0	2
42	AA 1259 AE	ANGKOT	7:37	7:38	1	0	1
43	AA 1027 AE	ANGKOT	7:39	7:40	0	1	0

No	No Plat	Jenis Angkutan	Waktu Kendaraan		Jumlah Penumpang		Pengguna Ruang Tunggu
			Masuk	Keluar	Naik	Turun	
44	AA 1031 AE	ANGKOT	7:42	7:44	2	0	2
45	AA 1023 AE	ANGKOT	7:45	7:47	1	2	1
46	AA 1288 AE	ANGKOT	7:48	7:50	0	0	0
47	AA 1818 E	ANGKOT	7:51	7:52	0	0	0
48	AA 1263 AE	ANGKOT	7:52	7:54	2	2	2
49	AA 1019 E	ANGKOT	7:56	7:58	1	0	1
50	AA 1025 BE	ANGKOT	7:57	7:58	0	0	0
51	AA 1031 E	ANGKOT	7:58	7:59	1	1	1
52	AA 1025 BE	ANGKOT	7:59	8:00	3	0	3
53	AA 1031 E	ANGKOT	7:59	8:00	2	1	2
54	AA 1025 E	ANGKOT	7:59	8:00	1	1	1
55	AA 1022 E	ANGKOT	8:02	8:05	2	0	2
56	AA 1026 AE	ANGKOT	8:04	8:06	0	0	0
57	AA 1263 AE	ANGKOT	8:04	8:05	0	1	0
58	AA 1015 BE	ANGKOT	8:05	8:08	1	2	1
59	AA 1003 AE	ANGKOT	8:12	8:13	0	1	0
60	AA 1027 AE	ANGKOT	8:13	8:14	2	0	2
61	AA 1001 E	ANGKOT	8:15	8:17	0	1	0
62	AA 1007 AE	ANGKOT	8:17	8:18	2	2	2
63	AA 1025 BE	ANGKOT	8:20	8:23	1	2	1
64	AA 1286 AE	ANGKOT	8:24	8:26	0	0	0
65	AA 1258 AE	ANGKOT	8:24	8:25	1	0	1
66	AA 1018 AE	ANGKOT	8:25	8:27	3	1	3
67	AA 1264 AE	ANGKOT	8:26	8:28	2	0	2
68	AA 1023 E	ANGKOT	8:28	8:30	3	1	3
69	AA 1015 BE	ANGKOT	8:29	8:30	0	0	0
70	AA 1004 AE	ANGKOT	8:31	8:34	3	1	3
71	AA 1017 BE	ANGKOT	8:32	8:35	2	1	2
72	AA 1022 AE	ANGKOT	8:34	8:36	0	2	0
73	AA 1003 AE	ANGKOT	8:38	8:40	0	1	0
74	AA 1033 AE	ANGKOT	8:40	8:41	2	1	2
75	AA 1008 AE	ANGKOT	8:40	8:42	1	2	1
76	AA 1818 AE	ANGKOT	8:46	8:48	1	1	1
77	AA 1018 AE	ANGKOT	8:47	8:50	2	1	2
78	AA 1023 AE	ANGKOT	8:48	8:50	2	1	2
79	AA 1259 AE	ANGKOT	8:53	8:55	1	2	1
80	AA 1006 AE	ANGKOT	8:54	8:55	2	1	2
81	AA 1210 AE	ANGKOT	8:59	9:00	1	1	1
82	AA 1028 E	ANGKOT	9:01	9:04	2	1	2
83	AA 1347 AE	ANGKOT	9:05	9:08	1	1	1
84	AA 1259 AE	ANGKOT	9:10	9:12	1	0	1
85	AA 1015 BE	ANGKOT	9:12	9:15	2	0	2
86	AA 1015 AE	ANGKOT	9:13	9:16	1	1	1
87	AA 1264 AE	ANGKOT	9:14	9:18	1	0	1
88	AA 1263 AE	ANGKOT	9:15	9:17	2	0	2
89	AA 1019 E	ANGKOT	9:19	9:21	0	2	0

No	No Plat	Jenis Angkutan	Waktu Kendaraan		Jumlah Penumpang		Pengguna Ruang Tunggu
			Masuk	Keluar	Naik	Turun	
90	AA 1018 E	ANGKOT	9:22	9:25	0	0	0
91	AA 1003 AE	ANGKOT	9:25	9:28	2	0	2
92	AA 1033 AE	ANGKOT	9:26	9:28	1	1	1
93	AA 1031 E	ANGKOT	9:28	9:30	1	0	1
94	AA 1027 AE	ANGKOT	9:29	9:31	0	0	0
95	AA 1009 E	ANGKOT	9:36	9:40	2	1	2
96	AA 1033 E	ANGKOT	9:38	9:41	0	1	0
97	AA 1025 E	ANGKOT	9:42	9:45	1	0	1
98	AA 1005 AE	ANGKOT	9:44	9:46	0	2	0
99	AA 1018 AE	ANGKOT	9:45	9:47	0	1	0
100	AA 1258 AE	ANGKOT	9:49	9:51	1	0	1
101	AA 1017 BE	ANGKOT	9:56	9:58	2	0	2
102	AA 1008 AE	ANGKOT	9:57	9:58	1	1	1
103	AA 1027 AE	ANGKOT	9:58	10:00	0	1	0
104	AA 1286 AE	ANGKOT	9:59	10:00	2	0	2
105	AA 1005 AE	ANGKOT	10:02	10:04	2	1	2
106	AA 1001 BE	ANGKOT	10:03	10:04	2	1	2
107	AA 1000 AE	ANGKOT	10:04	10:06	1	0	1
108	AA 1009 E	ANGKOT	10:05	10:06	2	0	2
109	AA 1025 AE	ANGKOT	10:06	10:08	2	0	2
110	AA 1019 AE	ANGKOT	10:08	10:10	1	0	1
111	AA 1022 AE	ANGKOT	10:09	10:10	1	1	1
112	AA 1003AE	ANGKOT	10:09	10:11	2	1	2
113	AA 1312 AE	ANGKOT	10:10	10:11	1	2	1
114	AA 1818 E	ANGKOT	10:11	10:13	3	1	3
115	AA 1007 AE	ANGKOT	10:12	10:13	1	0	1
116	AA 1000 AE	ANGKOT	10:13	10:15	2	0	2
117	AA 1017 BE	ANGKOT	10:15	10:17	2	0	2
118	AA 1315 AE	ANGKOT	10:15	10:17	1	1	1
119	AA 1018 AE	ANGKOT	10:17	10:20	0	0	0
120	AA 1022 AE	ANGKOT	10:18	10:20	2	1	2
121	AA 1288 AE	ANGKOT	10:19	10:21	1	0	1
122	AA 1007 AE	ANGKOT	10:20	10:22	2	1	2
123	AA 1004 AE	ANGKOT	10:22	10:24	0	0	0
124	AA 1204 AE	ANGKOT	10:24	10:25	0	1	0
125	AA 1003 AE	ANGKOT	10:25	10:27	1	1	1
126	AA 1006 AE	ANGKOT	10:26	10:28	2	1	2
127	AA 1019 AE	ANGKOT	10:28	10:30	2	0	2
128	AA 1210 AE	ANGKOT	10:29	10:31	1	0	1
129	AA 1252 AE	ANGKOT	10:31	10:33	3	0	3
130	AA 1000 AE	ANGKOT	10:32	10:35	5	2	5
131	AA 1254 AE	ANGKOT	10:33	10:36	6	0	6
132	AA 1001 AE	ANGKOT	10:36	10:40	1	0	1
133	AA 1252 AE	ANGKOT	10:37	10:40	3	1	3
134	AA 1018 AE	ANGKOT	10:39	10:42	2	0	2
135	AA 1008 E	ANGKOT	10:40	10:42	2	2	2

No	No Plat	Jenis Angkutan	Waktu Kendaraan		Jumlah Penumpang		Pengguna Ruang Tunggu
			Masuk	Keluar	Naik	Turun	
136	AA 1031AE	ANGKOT	10:41	10:42	3	0	3
137	AA 1001E	ANGKOT	10:42	10:44	0	2	0
138	AA 1209AE	ANGKOT	10:44	10:46	3	1	3
139	AA1105AE	ANGKOT	10:45	10:47	2	0	2
140	AA1021AE	ANGKOT	10:46	10:48	0	0	0
141	AA1225AE	ANGKOT	10:47	10:49	0	1	0
142	AA1033AE	ANGKOT	10:50	10:51	1	1	1
143	AA1262AE	ANGKOT	10:52	10:53	0	1	0
144	AA1265AE	ANGKOT	10:53	10:55	2	0	2
145	AA1012AE	ANGKOT	10:54	10:55	2	0	2
146	AA1011AE	ANGKOT	10:56	10:58	2	0	2
147	AA1052AE	ANGKOT	10:57	10:59	3	0	3
148	AA1241E	ANGKOT	10:59	11:00	0	1	0
149	AA1055AE	ANGKOT	10:59	11:00	3	0	3
150	AA 1005 AE	ANGKOT	11:02	11:04	2	2	2
151	AA 1019 AE	ANGKOT	11:03	11:05	1	1	1
152	AA 1015 AE	ANGKOT	11:04	11:07	1	1	1
153	AA 1022 AE	ANGKOT	11:06	11:09	2	0	2
154	AA 1009 E	ANGKOT	11:07	11:09	2	0	2
155	AA 1033 E	ANGKOT	11:09	11:12	3	2	3
156	AA 1258 AE	ANGKOT	11:10	11:13	3	2	3
157	AA 1810 E	ANGKOT	11:12	11:14	1	0	1
158	AA 1204 AE	ANGKOT	11:14	11:17	2	0	2
159	AA 1019 E	ANGKOT	11:15	11:17	2	2	2
160	AA 1015 AE	ANGKOT	11:15	11:17	1	0	1
161	AA 1259 E	ANGKOT	11:17	11:20	3	0	3
162	AA 1018 AE	ANGKOT	11:18	11:20	1	1	1
163	AA 1015 BE	ANGKOT	11:21	11:24	2	0	2
164	AA 1009 E	ANGKOT	11:22	11:25	2	2	2
165	AA 1008 AE	ANGKOT	11:23	11:25	1	0	1
166	AA 1000 E	ANGKOT	11:24	11:27	0	0	0
167	AA 1001 AE	ANGKOT	11:25	11:28	2	0	2
168	AA 1005 AE	ANGKOT	11:27	11:30	1	1	1
169	AA 1007 AE	ANGKOT	11:29	11:31	2	0	2
170	AA 1252 AE	ANGKOT	11:31	11:33	0	2	0
171	AA 1022 AE	ANGKOT	11:33	11:35	0	0	0
172	AA 1033 AE	ANGKOT	11:34	11:37	0	1	0
173	AA 1019 AE	ANGKOT	11:36	11:40	0	0	0
174	AA 1006 AE	ANGKOT	11:39	11:41	1	0	1
175	AA 1386 AE	ANGKOT	11:41	11:44	0	1	0
176	AA 1264 AE	ANGKOT	11:43	11:45	2	1	2
177	AA 1018 AE	ANGKOT	11:46	11:48	2	1	2
178	AA 1000 AE	ANGKOT	11:49	11:51	1	0	1
179	AA 1001 AE	ANGKOT	11:51	11:54	3	0	3
180	AA 1004 AE	ANGKOT	11:54	11:56	2	0	2
181	AA 1022 AE	ANGKOT	11:57	12:25	2	2	2

No	No Plat	Jenis Angkutan	Waktu Kendaraan		Jumlah Penumpang		Pengguna Ruang Tunggu
			Masuk	Keluar	Naik	Turun	
182	AA 1258 AE	ANGKOT	11:58	12:45	3	2	3
183	AA 1017 AE	ANGKOT	12:01	12:03	2	0	2
184	AA 1258 AE	ANGKOT	12:02	12:04	3	0	3
185	AA 1000 E	ANGKOT	12:03	12:04	1	2	1
186	AA 1001 AE	ANGKOT	12:03	12:05	1	1	1
187	AA 1033 AE	ANGKOT	12:04	12:05	2	0	2
188	AA 1422 AE	ANGKOT	12:05	12:08	2	1	2
189	AA 1610 AE	ANGKOT	12:05	12:08	3	0	3
190	AA 1262 AE	ANGKOT	12:06	12:08	3	0	3
191	AA 1003 AE	ANGKOT	12:08	12:10	1	1	1
192	AA 1015 AE	ANGKOT	12:09	12:11	2	2	2
193	AA 1001 AE	ANGKOT	12:11	12:13	2	0	2
194	AA 1004 AE	ANGKOT	12:12	12:15	1	0	1
195	AA 1028 AE	ANGKOT	12:13	12:15	3	2	3
196	AA 1025 AE	ANGKOT	12:15	12:17	1	0	1
197	AA 1226 AE	ANGKOT	12:17	12:20	2	0	2
198	AA 1023 AE	ANGKOT	12:17	12:20	2	1	2
199	AA 1019 AE	ANGKOT	12:18	12:20	1	0	1
200	AA 1262 AE	ANGKOT	12:20	12:22	0	0	0
201	AA 1017 AE	ANGKOT	12:21	12:23	2	2	2
202	AA 1009 AE	ANGKOT	12:23	12:25	1	0	1
203	AA 1263 AE	ANGKOT	12:24	12:26	2	0	2
204	AA 1000 E	ANGKOT	12:26	12:30	0	2	0
205	AA 1024 E	ANGKOT	12:28	12:30	0	0	0
206	AA 1018 E	ANGKOT	12:29	12:31	2	0	2
207	AA 1298 E	ANGKOT	12:30	12:33	1	2	1
208	AA 1007 AE	ANGKOT	12:31	12:33	1	1	1
209	AA 1019 E	ANGKOT	12:33	12:35	2	1	2
210	AA 1264 E	ANGKOT	12:35	12:37	2	2	2
211	AA 1434 E	ANGKOT	12:37	12:40	3	2	3
212	AA 1888 E	ANGKOT	12:40	12:44	1	0	1
213	AA 1028 E	ANGKOT	12:41	12:44	2	0	2
214	AA 1917 BE	ANGKOT	12:42	12:45	1	1	1
215	AA 1210 E	ANGKOT	12:45	12:50	1	2	1
216	AA 1258 AE	ANGKOT	12:47	12:50	2	0	2
217	AA 1033 E	ANGKOT	12:48	12:51	2	0	2
218	AA 1258 AE	ANGKOT	12:50	12:55	0	2	0
219	AA 1214 AE	ANGKOT	12:52	12:53	2	0	2
220	AA 1210 AE	ANGKOT	12:52	12:55	2	1	2
221	AA 1008 AE	ANGKOT	12:55	12:58	1	2	1
222	AA 1286 AE	ANGKOT	12:58	13:00	2	1	2
223	AA 1001 AE	ANGKOT	13:02	13:04	2	1	2
224	AA 1004 E	ANGKOT	13:04	13:07	2	0	2
225	AA 1007 AE	ANGKOT	13:05	13:07	1	0	1
226	AA 1022 AE	ANGKOT	13:05	13:07	2	0	2
227	AA 1023 AE	ANGKOT	13:07	13:10	1	0	1

No	No Plat	Jenis Angkutan	Waktu Kendaraan		Jumlah Penumpang		Pengguna Ruang Tunggu
			Masuk	Keluar	Naik	Turun	
228	AA 1018 E	ANGKOT	13:07	13:11	2	1	2
229	AA 1264 AE	ANGKOT	13:08	13:11	2	0	2
230	AA 1354 AE	ANGKOT	13:08	13:12	0	0	0
231	AA 1031 AE	ANGKOT	13:10	13:13	2	1	2
232	AA 1033 E	ANGKOT	13:11	13:13	0	1	0
233	AA 1009 E	ANGKOT	13:13	13:15	2	0	2
234	AA 1019 E	ANGKOT	13:15	13:18	2	0	2
235	AA 1003 AE	ANGKOT	13:18	13:20	2	1	2
236	AA 1210 AE	ANGKOT	13:20	13:21	2	0	2
237	AA 1024 E	ANGKOT	13:20	13:25	2	1	2
238	AA 1262 AE	ANGKOT	13:21	13:23	2	0	2
239	AA 1033 E	ANGKOT	13:23	13:25	3	3	3
240	AA 1262 AE	ANGKOT	13:25	13:27	0	2	0
241	AA 1006 AE	ANGKOT	13:26	13:28	1	2	1
242	AA 1015 BE	ANGKOT	13:27	13:30	0	2	0
243	AA 1264 E	ANGKOT	13:29	13:31	0	0	0
244	AA 1033 E	ANGKOT	13:30	13:32	2	0	2
245	AA 1008 E	ANGKOT	13:30	13:33	1	1	1
246	AA 1019 E	ANGKOT	13:31	13:33	0	1	0
247	AA 1024 E	ANGKOT	13:33	13:35	1	1	1
248	AA 1019 E	ANGKOT	13:35	13:39	2	2	2
249	AA 1000 E	ANGKOT	13:38	13:40	1	1	1
250	AA 1008 E	ANGKOT	13:39	13:41	2	0	2
251	AA 1025 BE	ANGKOT	13:41	13:44	1	0	1
252	AA 1027 AE	ANGKOT	13:43	13:45	0	2	0
253	AA 1025 AE	ANGKOT	13:44	13:47	2	1	2
254	AA 1322 AE	ANGKOT	13:45	13:48	0	0	0
255	AA 1259 AE	ANGKOT	13:46	13:48	1	0	1
256	AA 1288 AE	ANGKOT	13:47	13:49	1	0	1
257	AA 1015 AE	ANGKOT	13:51	13:51	0	2	0
258	AA 1028 E	ANGKOT	13:52	13:52	1	0	1
259	AA 2009 E	ANGKOT	13:55	13:53	0	1	0
260	AA 1031 AE	ANGKOT	13:56	13:57	1	1	1
261	AA 1024 E	ANGKOT	13:57	13:58	1	0	1
262	AA 1298 E	ANGKOT	13:59	13:59	0	0	0
263	AA 1263 AE	ANGKOT	13:59	14:02	1	1	1
264	AA 1022 AE	ANGKOT	14:05	14:09	2	1	2
265	AA 1019 AE	ANGKOT	14:08	14:11	0	2	0
266	AA 1288 E	ANGKOT	14:09	14:12	1	1	1
267	AA 1262 AE	ANGKOT	14:12	14:15	1	1	1
268	AA 1210 AE	ANGKOT	14:15	14:19	0	1	0
269	AA 1019 AE	ANGKOT	14:17	14:20	1	1	1
270	AA 1264 AE	ANGKOT	14:18	14:21	0	0	0
271	AA 1288 E	ANGKOT	14:22	14:25	1	0	1
272	AA 1001 E	ANGKOT	14:27	14:35	1	0	1
273	AA 1027 AE	ANGKOT	14:30	14:34	0	0	0

No	No Plat	Jenis Angkutan	Waktu Kendaraan		Jumlah Penumpang		Pengguna Ruang Tunggu
			Masuk	Keluar	Naik	Turun	
274	AA 1282 AE	ANGKOT	14:35	14:40	0	1	0
275	AA 1018 E	ANGKOT	14:41	14:45	2	2	2
276	AA 1007 E	ANGKOT	14:44	14:47	1	1	1
277	AA 1017 BE	ANGKOT	14:45	14:48	0	0	0
278	AA1221AE	ANGKOT	14:48	14:50	1	0	1
279	AA1023E	ANGKOT	14:52	14:55	2	2	2
280	AA1055AE	ANGKOT	14:54	14:56	1	1	1
281	AA1031AE	ANGKOT	14:56	14:58	2	1	2
282	AA1227E	ANGKOT	14:58	15:00	2	2	2
283	AA 1000 AE	ANGKOT	15:04	15:06	1	2	1
284	AA 1015 BE	ANGKOT	15:06	15:10	0	1	0
285	AA 1018 E	ANGKOT	15:08	15:11	0	0	0
286	AA 1288 AE	ANGKOT	15:15	15:18	1	0	1
287	AA 1008 E	ANGKOT	15:20	15:22	0	0	0
288	AA 1025 E	ANGKOT	15:24	15:27	2	2	2
289	AA 1031 E	ANGKOT	15:26	15:30	0	0	0
290	AA 1023 AE	ANGKOT	15:30	15:32	1	0	1
291	AA 1259 AE	ANGKOT	15:34	15:37	1	1	1
292	AA 1016 AE	ANGKOT	15:40	15:44	0	0	0
293	AA 1015 AE	ANGKOT	15:45	15:47	1	1	1
294	AA 1031 AE	ANGKOT	15:46	15:50	0	0	0
295	AA 1001 AE	ANGKOT	15:56	15:59	1	0	1
296	AA 1015 AE	ANGKOT	16:04	16:05	1	0	1
297	AA 1005 AE	ANGKOT	16:07	16:10	0	1	0
298	AA 1259 AE	ANGKOT	16:09	16:12	0	1	0
299	AA 1018 E	ANGKOT	16:10	16:12	1	0	1
300	AA 1027 AE	ANGKOT	16:12	16:15	0	0	0
301	AA 1033 AE	ANGKOT	16:15	16:17	2	1	2
302	AA 1286 AE	ANGKOT	16:17	16:19	0	0	0
303	AA 1025 BE	ANGKOT	16:20	16:22	1	1	1
304	AA 1022 AE	ANGKOT	16:27	16:30	1	0	1
305	AA 1017 BE	ANGKOT	16:31	16:32	0	1	0
306	AA 1018 AE	ANGKOT	16:36	16:40	1	1	1

TABEL Jumlah Penumpang ADES

Waktu survei = Minggu, 20 Nov 2005

Jam Survei = 06.00 - 18.00 WIB

No	No Plat	Jenis Angkutan	Waktu Kendaraan		Jumlah Penumpang		Pengguna Ruang Tunggu
			Masuk	Keluar	Naik	Turun	
1	AA 1303 E	ADES	6.02	6.03	2	1	2
2	AA 1037AE	ADES	6.02	6.04	1	1	1
3	AA 1275 AE	ADES	6.05	6.06	1	1	1
4	AA 1214 AE	ADES	6.06	6.07	1	0	1
5	AA 1279 AE	ADES	6.09	6.1	2	3	2
6	AA 1089 AE	ADES	6.1	6.11	2	2	2
7	AA 1305 AE	ADES	6.12	6.13	1	2	1
8	AA 1347 AE	ADES	6.13	6.15	1	2	1
9	AA 1349 AE	ADES	6.14	6.15	1	0	1
10	AA 1302 AE	ADES	6.16	6.17	1	1	1
11	AA 1434 AE	ADES	6.2	6.21	0	1	0
12	AA 1518 AE	ADES	6.22	6.23	1	1	1
13	AA 1214 AE	ADES	6.23	6.25	1	0	1
14	AA 1226 AE	ADES	6.24	6.25	0	0	0
15	AA 1338 AE	ADES	6.26	6.27	1	1	1
16	AA 1225 AE	ADES	6.3	6.31	2	1	2
17	AA 1434 AE	ADES	6.35	6.36	2	0	2
18	AA 1282 AE	ADES	6.39	6.41	1	1	1
19	AA 1089 AE	ADES	6.4	6.41	0	1	0
20	AA 1186 AE	ADES	6.41	6.42	0	0	0
21	AA 1279 AE	ADES	6.43	6.44	1	0	1
22	AA 1364 AE	ADES	6.44	6.45	1	0	1
23	AA 1241 AE	ADES	6.46	6.47	1	1	1
24	AA 1303 E	ADES	6.49	6.5	1	1	1
25	AA 1213 AE	ADES	6.5	6.52	1	0	1
26	AA 1337 E	ADES	6.52	6.53	0	0	0
27	AA 1343 AE	ADES	6.54	6.55	1	0	1
28	AA 1355AE	ADES	6.54	6.55	1	0	1
29	AA 1037AE	ADES	6.56	6.57	0	2	0
30	AA 1279 AE	ADES	6.58	6.59	1	2	1
31	AA 1303 AE	ADES	7:01	7:03	0	1	0
32	AA 1037 AE	ADES	8:01	7:05	2	1	2
33	AA 1275 AE	ADES	9:01	7:08	2	0	2
34	AA 1214 AE	ADES	10:01	7:09	0	1	0
35	AA 1150 AE	ADES	11:01	7:11	1	0	1
36	AA 1279 AE	ADES	12:01	7:13	1	2	1
37	AA 1089 AE	ADES	13:01	7:15	1	0	1
38	AA 1083 AE	ADES	14:01	7:17	2	1	2
39	AA 1305 AE	ADES	7:16	7:18	1	2	1
40	AA 1347 AE	ADES	7:16	7:17	1	1	1
41	AA 1349 AE	ADES	7:18	7:19	2	1	2
42	AA 1302 AE	ADES	7:19	7:20	1	2	1
43	AA 1337 AE	ADES	7:20	7:22	1	1	1

No	No Plat	Jenis Angkutan	Waktu Kendaraan		Jumlah Penumpang		Pengguna Ruang Tunggu
			Masuk	Keluar	Naik	Turun	
44	AA 1345 AE	ADES	7:25	7:27	2	1	2
45	AA 1340 AE	ADES	7:30	7:31	1	2	1
46	AA 1214 AE	ADES	7:33	7:35	1	2	1
47	AA 1330 AE	ADES	7:34	7:35	2	1	2
48	AA 1449 E	ADES	7:35	7:37	2	1	2
49	AA 1336 AE	ADES	7:35	7:36	2	1	2
50	AA 1083 AE	ADES	7:37	7:38	1	3	1
51	AA 1363 AE	ADES	7:40	7:42	0	1	0
52	AA 1277 AE	ADES	7:42	7:44	0	2	0
53	AA 1354 AE	ADES	7:46	7:48	0	1	0
54	AA 1342 AE	ADES	7:46	7:47	1	1	1
55	AA 1156 AE	ADES	7:46	7:48	3	2	3
56	AA 1355 AE	ADES	7:50	7:52	2	1	2
57	AA 1370 AE	ADES	7:52	7:53	1	2	1
58	AA 1361 AE	ADES	7:53	7:55	2	1	2
59	AA 1186 AE	ADES	7:54	7:55	2	1	2
60	AA 1370 AE	ADES	7:54	7:56	0	2	0
61	AA 1368 AE	ADES	7:58	8:00	3	1	3
62	AA 1357 AE	ADES	8:01	8:03	2	1	2
63	AA 1282 AE	ADES	8:01	8:04	1	3	1
64	AA 1208 AE	ADES	8:02	8:03	1	2	1
65	AA 1349 AE	ADES	8:05	8:07	0	0	0
66	AA 1089 AE	ADES	8:05	8:08	0	0	0
67	AA 1330 AE	ADES	8:07	8:08	2	0	2
68	AA 1215 AE	ADES	8:09	8:11	1	1	1
69	AA 1348 AE	ADES	8:10	8:12	2	0	2
70	AA 1360 AE	ADES	8:12	8:14	0	0	0
71	AA 1227 AE	ADES	8:17	8:18	1	1	1
72	AA 1083 AE	ADES	8:19	8:21	2	2	2
73	AA 1358 AE	ADES	8:20	8:23	2	2	2
74	AA 1351 AE	ADES	8:24	8:26	2	1	2
75	AA 1156 AE	ADES	8:25	8:28	1	1	1
76	AA 1338 AE	ADES	8:27	8:29	2	1	2
77	AA 1474 E	ADES	8:27	8:30	0	2	0
78	AA 1350 AE	ADES	8:29	8:30	0	1	0
79	AA 1211 AE	ADES	8:30	8:35	2	3	2
80	AA 1365 AE	ADES	8:32	8:35	1	2	1
81	AA 1335 AE	ADES	8:33	8:36	2	0	2
82	AA 1346 E	ADES	8:37	8:39	0	0	0
83	AA 1323 E	ADES	8:38	8:40	1	0	1
84	AA 1215 AE	ADES	8:40	8:42	2	1	2
85	AA 1329 AE	ADES	8:41	8:44	2	0	2
86	AA 1333 AE	ADES	8:42	8:45	2	0	2
87	AA 1322 AE	ADES	8:42	8:45	2	1	2
88	AA 1364 AE	ADES	8:48	8:50	2	0	2
89	AA 1365 AE	ADES	8:51	8:53	1	2	1

No	No Plat	Jenis Angkutan	Waktu Kendaraan		Jumlah Penumpang		Pegguna Ruang Tunggu
			Masuk	Keluar	Naik	Turun	
90	AA 1228 AE	ADES	8:56	8:59	2	2	2
91	AA 1214 AE	ADES	8:58	9:02	1	1	1
92	AA 1367 AE	ADES	8:58	9:00	2	1	2
93	AA 1337 AE	ADES	8:59	9:02	0	1	0
94	AA 1345 AE	ADES	9:01	9:04	3	2	3
95	AA 1347 AE	ADES	9:04	9:08	1	1	1
96	AA 1009 AE	ADES	9:05	9:07	0	1	0
97	AA 1363 AE	ADES	9:07	9:08	1	2	1
98	AA 1340 AE	ADES	9:08	9:10	3	1	3
99	AA 1403 AE	ADES	9:09	9:12	1	1	1
100	AA 1208 AE	ADES	9:09	9:13	2	2	2
101	AA 1336 AE	ADES	9:09	9:13	2	2	2
102	AA 1156 AE	ADES	9:15	9:19	2	1	2
103	AA 1336 AE	ADES	9:16	9:20	1	1	1
104	AA 1354 AE	ADES	9:18	9:20	2	1	2
105	AA 1282 AE	ADES	9:20	9:25	1	3	1
106	AA 1355 AE	ADES	9:22	9:25	1	1	1
107	AA 1362 AE	ADES	9:25	9:30	0	2	0
108	AA 1369 AE	ADES	9:25	9:29	2	2	2
109	AA 1330 AE	ADES	9:27	9:30	1	2	1
110	AA 1226 AE	ADES	9:28	9:31	2	1	2
111	AA 1342 AE	ADES	9:38	9:40	0	0	0
112	AA 1357 AE	ADES	9:38	9:40	1	0	1
113	AA 1083 AE	ADES	9:42	9:45	2	1	2
114	AA 1348 AE	ADES	9:44	9:47	1	1	1
115	AA 1360 AE	ADES	9:44	9:48	1	1	1
116	AA 1368 AE	ADES	9:47	9:50	0	2	0
117	AA 1344 AE	ADES	9:48	9:51	1	2	1
118	AA 1351 AE	ADES	9:48	9:52	2	2	2
119	AA 1403 E	ADES	9:49	9:52	2	1	2
120	AA 1226 AE	ADES	9:49	9:51	1	0	1
121	AA 1358 AE	ADES	9:54	9:56	0	1	0
122	AA 1434 AE	ADES	9:59	10:00	0	1	0
123	AA 1303 AE	ADES	10:03	10:05	2	1	2
124	AA 1037 AE	ADES	10:04	10:06	1	1	1
125	AA 1275 AE	ADES	10:06	10:10	3	1	3
126	AA 1211 AE	ADES	10:06	10:09	1	0	1
127	AA 1214 AE	ADES	10:07	10:10	2	2	2
128	AA 1150 AE	ADES	10:08	10:10	1	0	1
129	AA 1279 AE	ADES	10:10	10:14	3	1	3
130	AA 1089 AE	ADES	10:11	10:14	0	1	0
131	AA 1083 AE	ADES	10:11	10:14	0	1	0
132	AA 1305 AE	ADES	10:12	10:15	2	1	2
133	AA 1347 AE	ADES	10:13	10:16	2	2	2
134	AA 1349 AE	ADES	10:15	10:18	1	0	1
135	AA 1302 AE	ADES	10:16	10:18	1	2	1

No	No Plat	Jenis Angkutan	Waktu Kendaraan		Jumlah Penumpang		Pengguna Ruang Tunggu
			Masuk	Keluar	Naik	Turun	
136	AA 1434 E	ADES	10:18	10:20	0	1	0
137	AA 1518 AE	ADES	10:19	10:21	0	1	0
138	AA 1214 AE	ADES	10:20	10:23	1	2	1
139	AA 1304 AE	ADES	10:21	10:23	2	0	2
140	AA 1226 AE	ADES	10:21	10:24	1	3	1
141	AA 1338 AE	ADES	10:22	10:25	3	2	3
142	AA 1225 AE	ADES	10:23	10:25	0	0	0
143	AA 1434 E	ADES	10:24	10:27	0	0	0
144	AA 1037 AE	ADES	10:24	10:27	2	0	2
145	AA 1282 AE	ADES	10:25	10:27	2	1	2
146	AA 1089 AE	ADES	10:26	10:30	1	0	1
147	AA 1279 AE	ADES	10:29	10:32	1	0	1
148	AA 1368 AE	ADES	10:31	10:33	0	2	0
149	AA 1241 AE	ADES	10:32	10:35	1	1	1
150	AA 1303 E	ADES	10:34	10:37	1	1	1
151	AA 1213 AE	ADES	10:35	10:40	0	1	0
152	AA 1347 AE	ADES	10:37	10:40	0	1	0
153	AA 1349 AE	ADES	10:39	10:42	2	1	2
154	AA 1355 AE	ADES	10:40	10:43	1	1	1
155	AA 1037 AE	ADES	10:41	10:44	3	0	3
156	AA 1367 AE	ADES	10:42	10:44	1	1	1
157	AA 1379 AE	ADES	10:45	10:47	2	2	2
158	AA 1334 AE	ADES	10:47	10:50	1	0	1
159	AA 1083 AE	ADES	10:48	10:50	3	2	3
160	AA1339AE	ADES	10:49	10:51	0	0	0
161	AA1223E	ADES	10:51	10:52	0	0	0
162	AA1052AE	ADES	10:53	10:55	2	0	2
163	AA1242AE	ADES	10:54	10:56	2	0	2
164	AA1452AE	ADES	10:56	10:58	1	1	1
165	AA1458AE	ADES	10:57	10:59	1	2	1
166	AA1033AE	ADES	10:58	11:00	0	1	0
167	AA1245AE	ADES	10:59	11:00	1	1	1
168	AA 1083 AE	ADES	11:03	11:05	2	2	2
169	AA 1356 AE	ADES	11:04	11:06	0	0	0
170	AA 1739 AE	ADES	11:05	11:08	0	0	0
171	AA 1360 AE	ADES	11:07	11:10	1	0	1
172	AA 1186 AE	ADES	11:09	11:12	2	1	2
173	AA 1330 AE	ADES	11:10	11:12	0	1	0
174	AA 1214 AE	ADES	11:11	11:14	2	1	2
175	AA 1213 AE	ADES	11:13	11:17	2	2	2
176	AA 1211 AE	ADES	11:15	11:19	0	1	0
177	AA 1357 AE	ADES	11:17	11:20	1	1	1
178	AA 1089 AE	ADES	11:17	11:20	1	1	1
179	AA 1121 AE	ADES	11:19	11:22	1	0	1
180	AA 1349 AE	ADES	11:21	11:24	2	0	2
181	AA 1089 AE	ADES	11:22	11:25	2	0	2

No	No Plat	Jenis Angkutan	Waktu Kendaraan		Jumlah Penumpang		Pengguna Ruang Tunggu
			Masuk	Keluar	Naik	Turun	
182	AA 1224 AE	ADES	11:23	11:25	2	2	2
183	AA 1348 AE	ADES	11:25	11:27	1	0	1
184	AA 1241 E	ADES	11:29	11:31	1	1	1
185	AA 1346 AE	ADES	11:29	11:32	0	0	0
186	AA 1333 AE	ADES	11:32	11:35	0	0	0
187	AA 1421 AE	ADES	11:33	11:37	0	0	0
188	AA 1322 AE	ADES	11:35	11:40	1	0	1
189	AA 1370 AE	ADES	11:35	11:41	2	0	2
190	AA 1338 AE	ADES	11:39	11:42	1	0	1
191	AA 1340 AE	ADES	11:41	11:43	2	0	2
192	AA 1156 AE	ADES	11:45	11:49	2	0	2
193	AA 1282 AE	ADES	11:48	11:50	2	2	2
194	AA 1353 AE	ADES	11:51	11:53	1	0	1
195	AA 1329 AE	ADES	11:55	11:59	1	0	1
196	AA 1360 AE	ADES	11:56	12:01	2	0	2
197	AA 1340 AE	ADES	12:04	12:05	1	1	1
198	AA 1208 AE	ADES	12:06	12:10	2	1	2
199	AA 1483 AE	ADES	12:07	12:10	1	1	1
200	AA 1277 AE	ADES	12:08	12:11	1	0	1
201	AA 1334 AE	ADES	12:10	12:12	2	1	2
202	AA 1367 AE	ADES	12:12	12:15	0	0	0
203	AA 1333 AE	ADES	12:13	12:15	0	0	0
204	AA 1279 AE	ADES	12:15	12:17	2	1	2
205	AA 1121 AE	ADES	12:18	12:20	1	1	1
206	AA 1357 AE	ADES	12:22	12:25	2	1	2
207	AA 1369 AE	ADES	12:23	12:25	1	1	1
208	AA 1089 AE	ADES	12:24	12:26	1	0	1
209	AA 1341 AE	ADES	12:28	12:30	1	0	1
210	AA 1309 AE	ADES	12:28	12:30	2	0	2
211	AA 1447 AE	ADES	12:29	12:31	1	0	1
212	AA 1282 AE	ADES	12:32	12:35	1	0	1
213	AA 1330 AE	ADES	12:33	12:37	2	1	2
214	AA 1282 AE	ADES	12:35	12:40	2	2	2
215	AA 1320 AE	ADES	12:37	12:40	1	1	1
216	AA 1338 AE	ADES	12:40	12:44	1	1	1
217	AA 1224 AE	ADES	12:42	12:45	2	1	2
218	AA 1356 AE	ADES	12:45	12:47	3	2	3
219	AA 1368 AE	ADES	12:47	12:50	2	2	2
220	AA 1354 AE	ADES	12:48	12:51	1	2	1
221	AA 1989 AE	ADES	12:49	12:53	2	1	2
222	AA 1037 AE	ADES	12:52	12:55	2	0	2
223	AA 1335 AE	ADES	12:55	12:57	0	1	0
224	AA 1089 AE	ADES	12:57	12:59	1	1	1
225	AA 1303 AE	ADES	12:59	13:01	2	1	2
226	AA 1083 AE	ADES	13:04	13:06	2	2	2
227	AA 1241 AE	ADES	13:07	13:10	2	2	2

No	No Plat	Jenis Angkutan	Waktu Kendaraan		Jumlah Penumpang		Pengguna Ruang Tunggu
			Masuk	Keluar	Naik	Turun	
228	AA 1279 AE	ADES	13:09	13:11	1	0	1
229	AA 1369 AE	ADES	13:10	13:12	0	1	0
230	AA 1361 AE	ADES	13:12	13:15	2	1	2
231	AA 1222 AE	ADES	13:13	13:15	2	1	2
232	AA 1365 AE	ADES	13:15	13:18	1	0	1
233	AA 1215 AE	ADES	13:17	13:20	1	0	1
234	AA 1121 AE	ADES	13:17	13:21	2	1	2
235	AA 1344 AE	ADES	13:18	13:22	0	1	0
236	AA 1156 AE	ADES	13:20	13:22	0	0	0
237	AA 1214 AE	ADES	13:21	13:23	0	0	0
238	AA 1089 AE	ADES	13:22	13:25	2	0	2
239	AA 1474 AE	ADES	13:24	13:26	2	0	2
240	AA 1156 AE	ADES	13:25	13:27	2	2	2
241	AA 1215 AE	ADES	13:28	13:30	2	1	2
242	AA 1241 AE	ADES	13:29	13:31	2	0	2
243	AA 1336 AE	ADES	13:33	13:35	2	0	2
244	AA 1222 AE	ADES	13:35	13:38	1	0	1
245	AA 1365 AE	ADES	13:37	13:40	1	1	1
246	AA 1279 AE	ADES	13:41	13:44	2	1	2
247	AA 1278 AE	ADES	13:45	13:47	2	1	2
248	AA 1363 AE	ADES	13:47	13:48	2	1	2
249	AA 1474 AE	ADES	13:47	13:49	2	0	2
250	AA 1332 AE	ADES	13:50	13:52	1	3	1
251	AA 1330 AE	ADES	13:51	13:53	1	2	1
252	AA 1359 AE	ADES	13:55	13:57	2	2	2
253	AA 1494 E	ADES	13:56	13:59	1	0	1
254	AA 1335 AE	ADES	13:58	14:00	0	1	0
255	AA 1037 AE	ADES	13:59	14:02	2	1	2
256	AA 1277 AE	ADES	14:00	14:03	2	1	2
257	AA 1434 E	ADES	14:02	14:04	0	0	0
258	AA 1215 AE	ADES	14:03	14:06	1	0	1
259	AA 1349 AE	ADES	14:05	14:07	0	0	0
260	AA 1355 AE	ADES	14:06	14:10	0	0	0
261	AA 1224 AE	ADES	14:07	14:09	2	2	2
262	AA 1347 AE	ADES	14:09	14:12	0	0	0
263	AA 1340 AE	ADES	14:09	14:12	0	0	0
264	AA 1277 AE	ADES	14:10	14:14	0	1	0
265	AA 1367 AE	ADES	14:11	14:15	1	0	1
266	AA 1434 E	ADES	14:12	14:15	1	0	1
267	AA 1352 AE	ADES	14:12	14:15	2	1	2
268	AA 1333 AE	ADES	14:13	14:16	1	1	1
269	AA 1241 AE	ADES	14:15	14:17	0	0	0
270	AA 1353 AE	ADES	14:16	14:20	2	1	2
271	AA 1303 AE	ADES	14:17	14:21	3	0	3
272	AA 1282 AE	ADES	14:18	14:19	1	0	1
273	AA 1156 AE	ADES	14:19	14:22	0	0	0

No	No Plat	Jenis Angkutan	Waktu Kendaraan		Jumlah Penumpang		Pengguna Ruang Tunggu
			Masuk	Keluar	Naik	Turun	
274	AA 1142 AE	ADES	14:21	14:25	2	1	2
275	AA 1089 AE	ADES	14:22	14:25	3	1	3
276	AA 1277 AE	ADES	14:23	14:26	0	0	0
277	AA 1213 AE	ADES	14:23	14:26	0	0	0
278	AA 1282 AE	ADES	14:24	14:27	2	0	2
279	AA 1157 AE	ADES	14:27	14:30	0	0	0
280	AA 1345 AE	ADES	14:30	14:32	3	1	3
281	AA 1474 E	ADES	14:31	14:32	0	1	0
282	AA 1434 E	ADES	14:31	14:33	0	0	0
283	AA 1083 AE	ADES	14:35	14:37	1	0	1
284	AA 1363 AE	ADES	14:36	14:40	0	0	0
285	AA 1208 AE	ADES	14:40	14:42	0	0	0
286	AA 1222 AE	ADES	14:42	14:45	0	0	0
287	AA 1364 AE	ADES	14:43	14:46	2	1	2
288	AA 1357 AE	ADES	14:45	14:48	1	1	1
289	AA 1211 E	ADES	14:48	14:51	0	1	0
290	AA 1338 AE	ADES	14:52	14:56	2	1	2
291	AA 1367 AE	ADES	15:05	15:10	0	0	0
292	AA 1333 AE	ADES	15:11	15:13	1	0	1
293	AA 1279 AE	ADES	15:17	15:21	0	0	0
294	AA 1340 AE	ADES	15:25	15:29	0	0	0
295	AA 1359 AE	ADES	15:29	15:31	2	2	2
296	AA 1213 AE	ADES	15:31	15:34	0	0	0
297	AA 1167 AE	ADES	15:46	15:50	1	0	1
298	AA 1211 AE	ADES	15:48	15:51	1	0	1
299	AA 1121 AE	ADES	15:53	15:55	2	1	2
300	AA 1369 AE	ADES	15:56	15:59	1	1	1
301	AA 1356 AE	ADES	15:57	16:02	0	0	0
302	AA 1367 AE	ADES	15:57	16:00	2	1	2
303	AA 1357 AE	ADES	16:02	16:05	5	8	5
304	AA 1277 BE	ADES	16:05	16:07	3	5	3
305	AA 1282 AE	ADES	16:09	16:10	4	6	4
306	AA 1213 AE	ADES	16:10	16:12	5	9	5
307	AA 1186 AE	ADES	16:11	16:13	2	4	2
308	AA 1370 AE	ADES	16:11	16:13	3	5	3
309	AA 1314 AE	ADES	16:13	16:15	6	8	6
310	AA 1282 AE	ADES	16:19	16:21	2	7	2
311	AA 1333 AE	ADES	16:19	16:22	4	6	4
312	AA 1167 AE	ADES	16:23	16:25	3	5	3
313	AA 1121 AE	ADES	16:26	16:27	6	8	6
314	AA 1167 AE	ADES	16:26	16:28	2	5	2
315	AA 1364 AE	ADES	16:26	16:30	3	6	3
316	AA 1358 AE	ADES	16:35	16:38	5	3	5
317	AA 1358 AE	ADES	16:38	16:39	4	5	4
318	AA 1342 AE	ADES	16:39	16:42	3	6	3
319	AA 1226 AE	ADES	16:40	16:44	6	4	6

No	No Plat	Jenis Angkutan	Waktu Kendaraan		Jumlah Penumpang		Pengguna Ruang Tunggu
			Masuk	Keluar	Naik	Turun	
320	AA 1326 AE	ADES	16:43	16:45	4	8	4
321	AA 1335 AE	ADES	16:46	16:51	6	4	6



Lampiran 11

Tabel Jumlah Penumpang Kendaraan di Terminal

Hari Senin 21 November 2005 Jam 06.00-18.00

Lampiran 11.A Tabel Jumlah Penumpang AKAP

Lampiran 11.B Tabel Jumlah Penumpang AKDP

Seat 55

Lampiran 11.C Tabel Jumlah Penumpang AKDP

Seat 27

Lampiran 11.D Tabel Jumlah Penumpang AKDP

Seat 16

Lampiran 11.E Tabel Jumlah Penumpang ANGKOT

Lampiran 11.F Tabel Jumlah Penumpang ADES

TABEL Jumlah Penumpang AKAP
Waktu Survei = SENIN, 21 Nov 2005 **Jam Survei = 06.00 - 18.00 WIB**

No	No Plat	Jenis Angkutan	Waktu Kendaraan		Jumlah Penumpang		Pengguna Ruang Tunggu
			Masuk	Keluar	Naik	Turun	
1	AA 1735 AA	AKAP	17.01	17.09	4	0	4
2	AA 2513 BA	AKAP	17.02	17.10	3	0	3
3	AA 2669 A	AKAP	17.04	17.12	4	0	4
4	AA 1742 AA	AKAP	17.06	17.20	3	0	3
5	AA 1616 GE	AKAP	17.07	17.30	5	0	5
6	AA 2772 EN	AKAP	17.10	17.25	2	0	2
7	AA 1616 DN	AKAP	17.15	17.30	4	0	4
8	AA 1661 TE	AKAP	17.16	17.35	3	0	3
9	AA 2545 GA	AKAP	17.30	17.40	5	0	5
10	AA 8726 DE	AKAP	17.31	17.45	3	0	3
11	AA 1468 AA	AKAP	17.32	17.48	2	0	2
12	AA 1616 SE	AKAP	17.32	17.48	5	0	5
13	AA 1661 EE	AKAP	17.35	17.39	3	0	3
14	AA 2844 EA	AKAP	17.39	17.42	4	0	4
15	AA 1616 FE	AKAP	17.41	17.47	2	0	2
16	AA 1616 DE	AKAP	17.41	17.48	5	0	5
17	AA 1616 EN	AKAP	17.42	17.50	3	0	3
18	AA 1616 FN	AKAP	17.43	17.55	3	0	3
19	AA 1743 AA	AKAP	17.43	17.55	6	0	6
20	AA 1600 AB	AKAP	17.45	17.57	2	0	2
21	AA 8837 CE	AKAP	17.45	17.57	5	0	5
22	AA 8657 E	AKAP	17.47	17.57	3	0	3
23	AA 7244 CE	AKAP	17.47	17.58	5	0	5
24	AA 1611 AB	AKAP	17.47	17.58	3	0	3
25	AA 2520 CA	AKAP	17.47	17.58	5	0	5
26	AA 1312 AE	AKAP	17.48	17.58	3	0	3
27	AA 1735 AA	AKAP	17.49	17.59	2	0	2
28	AB 4453 IN	AKAP	17.49	17.59	4	0	4
29	AA 1843 AA	AKAP	17.49	18.00	3	0	3
30	AA 1419 AA	AKAP	17.50	18.00	5	0	5

TABEL Jumlah Penumpang AKDP 55
Waktu survei = Senin, 21 Nov 2005 **Jam Survei = 06.00 -18.00 WIB**

No	No Plat	Jenis	Waktu Kendaraan		Jumlah Penumpang		Pengguna Ruang Tunggu
		Angkutan	Masuk	Keluar	Naik	Turun	
1	AA 1424 AA	AKDP 55	6.02	6.06	4	1	4
2	R 2837 BA	AKDP 55	6.11	6.15	1	0	1
3	R 2851 E	AKDP 55	6.29	6.33	4	0	4
4	R 2742 BA	AKDP 55	6.45	6.48	2	0	2
5	K 1718 AB	AKDP 55	7.05	7.09	2	1	2
6	R 2743 ED	AKDP 55	7.19	7.24	3	0	3
7	K 1407 BB	AKDP 55	7.32	7.45	1	2	1
8	K 2804 C	AKDP 55	8.06	8.12	4	0	4
9	R 1567 BA	AKDP 55	8.23	8.27	2	1	2
10	AA 1527 H	AKDP 55	8.38	8.42	3	1	3
11	AD 2730 AD	AKDP 55	8.49	8.52	3	0	3
12	AA 2784 A	AKDP 55	8.55	8.59	2	0	2
13	R 2851 E	AKDP 55	9.10	9.15	3	2	3
14	R 2742BA	AKDP 55	9.27	9.30	4	2	4
15	AA1553BF	AKDP 55	9.43	9.47	3	0	3
16	AA2824AB	AKDP 55	10.02	10.08	2	1	2
17	R 2738 BA	AKDP 55	10.13	10.15	3	0	3
18	AA 2530 F	AKDP 55	10.17	10.20	3	0	3
19	AA1557BF	AKDP 55	10.21	10.24	2	3	2
20	R 2528 BA	AKDP 55	10.25	10.29	2	1	2
21	R 2917 A	AKDP 55	10.36	10.39	6	1	6
22	AA1573AA	AKDP 55	10.42	10.45	0	0	0
23	R 2837 BA	AKDP 55	10.49	10.55	3	2	3
24	R 2640BA	AKDP 55	11.15	11.21	4	2	4
25	AA1552BE	AKDP 55	11.39	11.46	3	1	3
26	AA1557BF	AKDP 55	12.09	12.16	4	2	4
27	AA2314AE	AKDP 55	12.26	12.30	3	1	3
28	AA 1424AA	AKDP 55	12.42	12.52	2	2	2
29	R 2851 E	AKDP 55	13.14	13.21	2	0	2
30	AA 1673 AD	AKDP 55	13.28	13.35	3	3	3
31	AA 2769 F	AKDP 55	13.42	13.50	4	0	4
32	R 2742 BA	AKDP 55	14.09	14.19	6	1	6
33	AA 1553 BF	AKDP 55	14.42	14.53	4	2	4
34	R 2738BA	AKDP 55	15.29	15.41	4	2	4
35	AD 2578 DE	AKDP 55	16.06	16.13	1	3	1
36	R 2850 G	AKDP 55	16.31	16.38	1	1	1
37	AA 2765 AA	AKDP 55	16.48	16.55	0	1	0
38	R 2742 BA	AKDP 55	17.13	17.19	1	0	1
39	AA 1553 BF	AKDP 55	17.29	17.36	2	0	2

TABEL Jumlah Penumpang AKDP 27

Waktu survei = Senin, 21 Nov 2005

Jam Survei = 06.00 -18.00 WIB

No	No Plat	Jenis Angkutan	Waktu Kendaraan		Jumlah Penumpang		Pengguna Ruang Tunggu
			Masuk	Keluar	Naik	Turun	
1	AA 1443 E	AKDP 27	6.01	6.03	5	2	5
2	AA 1537 AE	AKDP 27	6.02	6.04	4	0	4
3	AA 1574 AE	AKDP 27	6.04	6.06	4	0	4
4	AA 2901 E	AKDP 27	6.07	6.08	3	2	3
5	AA 1569 AE	AKDP 27	6.09	6.10	5	2	5
6	AA 2947 AE	AKDP 27	6.10	6.12	3	1	3
7	AA 2989 AE	AKDP 27	6.15	6.20	5	0	5
8	AA 2565 AF	AKDP 27	6.23	6.25	5	2	5
9	AA 1563 AE	AKDP 27	6.26	6.29	3	0	3
10	AA 2902 E	AKDP 27	6.29	6.32	3	0	3
11	AA 1603 AE	AKDP 27	6.33	6.36	4	0	4
12	AA 1746 CF	AKDP 27	6.37	6.39	5	2	5
13	AA 1610 AE	AKDP 27	6.39	6.45	4	2	4
14	AA 1490 AE	AKDP 27	6.46	6.48	4	2	4
15	AA 2593 AE	AKDP 27	6.48	6.51	5	3	5
16	AA 1574 AE	AKDP 27	6.51	6.53	5	0	5
17	AA 1462 AE	AKDP 27	6.53	6.55	6	0	6
18	AA 2845 E	AKDP 27	6.55	6.58	4	2	4
19	AA 1613 AE	AKDP 27	6.59	7.02	3	0	3
20	AA 2873 CF	AKDP 27	7.02	7.03	3	0	3
21	AA 1474 AE	AKDP 27	7.04	7.05	5	0	5
22	AA 2842 E	AKDP 27	7.05	7.06	2	0	2
23	AA 2624 AF	AKDP 27	7.07	7.09	1	1	1
24	AA 1488 AE	AKDP 27	7.09	7.10	3	1	3
25	AA 1457 AE	AKDP 27	7.10	7.12	4	1	4
26	AA 2844 E	AKDP 27	7.12	7.14	2	0	2
27	AA 1408 CF	AKDP 27	7.14	7.15	4	2	4
28	AA 1476 AE	AKDP 27	7.16	7.18	4	0	4
29	AA 2855 AD	AKDP 27	7.18	7.19	5	3	5
30	AA 2951 E	AKDP 27	7.19	7.20	4	0	4
31	AA 2901 E	AKDP 27	7.21	7.24	5	0	5
32	AA 2506 AE	AKDP 27	7.25	7.26	3	1	3
33	AA 1583 AE	AKDP 27	7.26	7.27	4	1	4
34	AA 1567 AA	AKDP 27	7.27	7.28	4	0	4
35	AA 1746 BF	AKDP 27	7.27	7.28	3	0	3
36	AA 2844 E	AKDP 27	7.28	7.29	3	0	3
37	AA 1620 AE	AKDP 27	7.29	7.31	4	2	4
38	AA 2989 E	AKDP 27	7.31	7.33	3	0	3
39	AA 2565 AE	AKDP 27	7.33	7.35	3	0	3
40	AA 2841 E	AKDP 27	7.33	7.34	5	1	5
41	AA 2855 AE	AKDP 27	7.35	7.36	2	1	2
42	AA 2845 E	AKDP 27	7.37	7.39	1	1	1
43	AA 1457 AE	AKDP 27	7.38	7.39	5	0	5
44	AA 1564 AE	AKDP 27	7.39	7.40	6	0	6

No	No Plat	Jenis Angkutan	Waktu Kendaraan		Jumlah Penumpang		Pengguna Ruang Tunggu
			Masuk	Keluar	Naik	Turun	
45	AA 2700 E	AKDP 27	7.41	7.43	4	1	4
46	AA 1507 AE	AKDP 27	7.43	7.44	3	1	3
47	AA 1462 AE	AKDP 27	7.44	7.46	5	0	5
48	AA 2902 E	AKDP 27	7.46	7.47	3	0	3
49	AA 1443 AE	AKDP 27	7.46	7.48	2	0	2
50	AA 1610 AE	AKDP 27	7.47	7.48	2	2	2
51	AA 2901 E	AKDP 27	7.48	7.49	2	0	2
52	AA 1587 AE	AKDP 27	7.49	7.51	1	0	1
53	AA 2786 CA	AKDP 27	7.50	7.51	3	0	3
54	AA 1457 AE	AKDP 27	7.52	7.53	4	2	4
55	AA 1407 CE	AKDP 27	7.53	7.54	2	0	2
56	AA 1622 AE	AKDP 27	7.55	7.56	4	0	4
57	AA 1568 E	AKDP 27	7.56	7.57	4	0	4
58	AA 2788 E	AKDP 27	7.57	7.59	3	1	3
59	H 2509 D	AKDP 27	7.59	8.02	1	1	1
60	AA 1709 AE	AKDP 27	8.02	8.03	3	1	3
61	AA 2947 E	AKDP 27	8.04	8.06	2	0	2
62	AA 1420 AE	AKDP 27	8.06	8.07	4	0	4
63	AA 2989 E	AKDP 27	8.08	8.09	2	1	2
64	AA 2909 E	AKDP 27	8.09	8.10	3	1	3
65	AA 2565 BF	AKDP 27	8.10	8.11	2	0	2
66	AA 2941 E	AKDP 27	8.12	8.13	1	2	1
67	AA 1407 CA	AKDP 27	8.13	8.14	1	2	1
68	AA 2576 E	AKDP 27	8.14	8.16	4	0	4
69	AA 1587 AE	AKDP 27	8.18	8.19	4	1	4
70	AA 1603 AE	AKDP 27	8.20	8.21	2	0	2
71	AA 2845 E	AKDP 27	8.21	8.23	3	2	3
72	AA 2919 E	AKDP 27	8.23	8.24	4	0	4
73	AA 1564 AE	AKDP 27	8.24	8.25	5	1	5
74	AA 2842 E	AKDP 27	8.25	8.26	2	2	2
75	AA 2906 E	AKDP 27	8.27	8.28	3	1	3
76	AA 2942 E	AKDP 27	8.29	8.30	4	0	4
77	AA 2972 E	AKDP 27	8.30	8.32	3	1	3
78	AA 1457 AE	AKDP 27	8.32	8.34	2	0	2
79	AA 2951 E	AKDP 27	8.34	8.36	4	1	4
80	AA 1606 AE	AKDP 27	8.36	8.37	3	1	3
81	AA 1622 AF	AKDP 27	8.37	8.39	5	1	5
82	AA 1570 AE	AKDP 27	8.38	8.39	6	1	6
83	AA 2506 AE	AKDP 27	8.39	8.40	4	2	4
84	AA 1607 AE	AKDP 27	8.40	8.41	3	0	3
85	AA 2788 E	AKDP 27	8.41	8.42	5	0	5
86	AA 1621 AE	AKDP 27	8.42	8.43	3	1	3
87	AA 2526 CA	AKDP 27	8.43	8.45	3	0	3
88	AA 1406 CE	AKDP 27	8.45	8.47	4	1	4
89	AA 1610 AE	AKDP 27	8.48	8.49	5	0	5
90	AA 1572 AE	AKDP 27	8.49	8.50	2	2	2

No	No Plat	Jenis Angkutan	Waktu Kendaraan		Jumlah Penumpang		Pengguna Ruang Tunggu
			Masuk	Keluar	Naik	Turun	
91	AA 1542 BF	AKDP 27	8.51	8.53	3	0	3
92	AA 2625 AE	AKDP 27	8.53	8.54	4	1	4
93	AA 1604 AE	AKDP 27	8.54	8.55	3	2	3
94	AA 1574 AE	AKDP 27	8.55	8.56	2	1	2
95	AA 2901 E	AKDP 27	8.57	8.58	1	0	1
96	AA 2977 E	AKDP 27	8.58	8.59	2	0	2
97	AA 2788 E	AKDP 27	9.01	9.02	1	1	1
98	AA 1607 AE	AKDP 27	9.02	9.03	0	2	0
99	AA 2841 E	AKDP 27	9.03	9.04	1	1	1
100	AA 1749 BF	AKDP 27	9.04	9.05	3	1	3
101	AA 1446 BD	AKDP 27	9.06	9.07	0	2	0
102	AA 1609 CF	AKDP 27	9.06	9.07	2	0	2
103	AA 2972 E	AKDP 27	9.08	9.09	2	0	2
104	AA 1573 AE	AKDP 27	9.09	9.10	1	1	1
105	AA 2624 AF	AKDP 27	9.10	9.11	4	2	4
106	AA 1564 E	AKDP 27	9.11	9.13	1	0	1
107	AA 2576 AE	AKDP 27	9.12	9.13	3	0	3
108	AA 2506 AE	AKDP 27	9.13	9.14	1	2	1
109	AA 1439 BF	AKDP 27	9.13	9.14	3	1	3
110	H 2844 HD	AKDP 27	9.14	9.15	2	0	2
111	AA 2845 E	AKDP 27	9.14	9.15	4	3	4
112	AA 1588 AE	AKDP 27	9.15	9.16	2	1	2
113	AA 1421 AE	AKDP 27	9.16	9.17	3	2	3
114	AA 1606 AE	AKDP 27	9.17	9.18	2	0	2
115	AA 2594 AB	AKDP 27	9.18	9.19	1	0	1
116	AA 2951 E	AKDP 27	9.19	9.20	1	0	1
117	AA 2523 BA	AKDP 27	9.20	9.21	4	1	4
118	AA 1468 AE	AKDP 27	9.22	9.23	4	1	4
119	AA 1476 AE	AKDP 27	9.23	9.24	2	1	2
120	AA 2908 E	AKDP 27	9.24	9.25	3	0	3
121	AA 2919 E	AKDP 27	9.25	9.26	4	2	4
122	AA 1408 CF	AKDP 27	9.25	9.26	5	0	5
123	AA 2552 E	AKDP 27	9.26	9.27	2	3	2
124	AA 1520 AE	AKDP 27	9.27	9.28	3	0	3
125	AA 1417 AE	AKDP 27	9.28	9.29	4	0	4
126	AA 1657 AA	AKDP 27	9.30	9.31	3	1	3
127	AA 1811 AE	AKDP 27	9.31	9.32	2	0	2
128	AA 1619 AE	AKDP 27	9.31	9.33	1	1	1
129	AA 2815 AE	AKDP 27	9.32	9.33	2	1	2
130	AA 2873 E	AKDP 27	9.34	9.35	2	1	2
131	AA 1447 AE	AKDP 27	9.35	9.36	2	0	2
132	AA 2963 F	AKDP 27	9.36	9.37	3	1	3
133	AA 1746 BF	AKDP 27	9.37	9.38	2	0	2
134	AA 2473 AE	AKDP 27	9.38	9.39	1	0	1
135	AA 2718 BE	AKDP 27	9.39	9.40	1	0	1
136	AA 1490 AE	AKDP 27	9.39	9.41	4	1	4

No	No Plat	Jenis Angkutan	Waktu Kendaraan		Jumlah Penumpang		Pengguna Ruang Tunggu
			Masuk	Keluar	Naik	Turun	
137	AA 1443 E	AKDP 27	9.40	9.41	4	0	4
138	AA 1537 AE	AKDP 27	9.41	9.42	2	0	2
139	AA 1574 AE	AKDP 27	9.42	9.43	3	1	3
140	AA 2901 E	AKDP 27	9.43	9.44	4	0	4
141	AA 1569 AE	AKDP 27	9.44	9.46	5	1	5
142	AA 2947 AE	AKDP 27	9.47	9.48	2	1	2
143	AA 2989 AE	AKDP 27	9.47	9.49	3	1	3
144	AA 2565 AF	AKDP 27	9.48	9.49	4	2	4
145	AA 1563 AE	AKDP 27	9.49	9.50	3	2	3
146	AA 2902 E	AKDP 27	9.50	9.51	2	2	2
147	AA 1603 AE	AKDP 27	9.51	9.52	3	3	3
148	AA 2909 E	AKDP 27	9.52	9.53	2	0	2
149	AA 1587 AE	AKDP 27	9.54	9.55	4	0	4
150	AA 2842 E	AKDP 27	9.55	9.56	2	2	2
151	AA 2876 E	AKDP 27	9.56	9.57	3	1	3
152	AA 2973 AE	AKDP 27	9.57	9.58	2	1	2
153	AA 2700 E	AKDP 27	9.58	10.01	1	1	1
154	AA 1570 AE	AKDP 27	9.59	10.02	2	0	2
155	AA 1606 AE	AKDP 27	10.01	10.02	2	0	2
156	AA 2906 E	AKDP 27	10.02	10.03	4	1	4
157	AA 1583 AE	AKDP 27	10.04	10.06	3	0	3
158	AA 1408 CF	AKDP 27	10.07	10.10	1	1	1
159	AA 2819 E	AKDP 27	10.08	10.09	0	2	0
160	AA 1504 AA	AKDP 27	10.09	10.10	4	1	4
161	AA 1507 AA	AKDP 27	10.11	10.12	2	1	2
162	AA 1611 AE	AKDP 27	10.12	10.13	4	2	4
163	AA 1620 AE	AKDP 27	10.14	10.15	3	0	3
164	AA 1619 AE	AKDP 27	10.16	10.17	1	0	1
165	AA 1248 BF	AKDP 27	10.17	10.18	0	1	0
166	AA 1548 AE	AKDP 27	10.18	10.19	4	2	4
167	AA 1408 CF	AKDP 27	10.19	10.20	0	0	0
168	AA 2883 A	AKDP 27	10.20	10.21	4	0	4
169	AA 1572 AE	AKDP 27	10.21	10.22	1	2	1
170	AA 1610 AE	AKDP 27	10.22	10.23	0	1	0
171	AA 1711 BF	AKDP 27	10.24	10.25	1	0	1
172	AA 1458 AE	AKDP 27	10.25	10.26	3	3	3
173	AA 2878 AE	AKDP 27	10.26	10.27	0	1	0
174	AA 1487 BF	AKDP 27	10.27	10.28	2	2	2
175	AA 1260 AF	AKDP 27	10.28	10.29	2	1	2
176	AA 1440 AE	AKDP 27	10.29	10.30	0	0	0
177	AA 1619 AE	AKDP 27	10.29	10.30	1	1	1
178	AA 2615 AE	AKDP 27	10.29	10.31	3	0	3
179	AA 1443 AE	AKDP 27	10.31	10.32	0	1	0
180	AA 2977 E	AKDP 27	10.32	10.33	1	0	1
181	AA 1408 CF	AKDP 27	10.33	10.34	2	0	2
182	AA 2593 AE	AKDP 27	10.34	10.35	0	1	0

No	No Plat	Jenis Angkutan	Waktu Kendaraan		Jumlah Penumpang		Pengguna Ruang Tunggu
			Masuk	Keluar	Naik	Turun	
183	AA 1572 AE	AKDP 27	10.35	10.36	3	0	3
184	AA 1421 AE	AKDP 27	10.37	10.38	2	0	2
185	AA 1408 CF	AKDP 27	10.38	10.39	0	0	0
186	AA 2565 AF	AKDP 27	10.39	10.40	2	2	2
187	AA 1420 AE	AKDP 27	10.40	10.41	1	2	1
188	AA 1569 AE	AKDP 27	10.41	10.42	3	0	3
189	AA 1540 AE	AKDP 27	10.42	10.43	1	0	1
190	AA 2971 E	AKDP 27	10.42	10.43	3	3	3
191	AA 2841 E	AKDP 27	10.43	10.44	0	1	0
192	AA 2625 AF	AKDP 27	10.44	10.45	2	0	2
193	AA 2972 E	AKDP 27	10.45	10.46	2	0	2
194	AA 2576 AE	AKDP 27	10.46	10.47	1	1	1
195	AA 2845 E	AKDP 27	10.47	10.48	4	0	4
196	AA 1613 AE	AKDP 27	10.48	10.49	1	2	1
197	AA 2506 AE	AKDP 27	10.49	10.50	3	0	3
198	AA 2951 E	AKDP 27	10.50	10.51	1	1	1
199	AA 1504 AA	AKDP 27	10.51	10.52	3	0	3
200	H 2509 D	AKDP 27	10.52	10.53	2	1	2
201	AA 1504 AE	AKDP 27	10.53	10.54	0	0	0
202	AA 1620 AE	AKDP 27	10.54	10.55	1	0	1
203	AA 1603 AE	AKDP 27	10.54	10.55	3	2	3
204	AA 2788 E	AKDP 27	10.56	10.57	0	4	0
205	AA 1568 AA	AKDP 27	10.57	10.58	3	1	3
206	AA 2614 AE	AKDP 27	10.57	10.58	0	1	0
207	AA 2950 E	AKDP 27	10.58	10.59	1	0	1
208	AA 2855 AD	AKDP 27	10.58	10.59	2	1	2
209	AA 2951 E	AKDP 27	10.59	11.01	0	0	0
210	AA 2989 E	AKDP 27	11.02	11.03	1	1	1
211	AA 1407 CF	AKDP 27	11.03	11.04	0	2	0
212	AA 1570 AE	AKDP 27	11.05	11.06	0	0	0
213	AA 1457 AE	AKDP 27	11.06	11.07	0	0	0
214	AA 2842 E	AKDP 27	11.06	11.07	3	0	3
215	AA 2700 E	AKDP 27	11.07	11.08	0	0	0
216	AA 1621 AE	AKDP 27	11.08	11.09	3	0	3
217	AA 2606 AE	AKDP 27	11.09	11.10	2	1	2
218	AA 1607 AE	AKDP 27	11.11	11.12	2	2	2
219	AA 1622 AE	AKDP 27	11.12	11.13	3	1	3
220	AA 2906 E	AKDP 27	11.13	11.14	2	0	2
221	AA 2506 AE	AKDP 27	11.14	11.15	4	0	4
222	AA 1583 AE	AKDP 27	11.15	11.16	2	0	2
223	AA 1567 AA	AKDP 27	11.16	11.17	2	0	2
224	AA 1746 BF	AKDP 27	11.17	11.18	4	0	4
225	AA 2844 E	AKDP 27	11.19	11.22	2	1	2
226	AA 1620 AE	AKDP 27	11.22	11.24	1	0	1
227	AA 1518 BE	AKDP 27	11.24	11.25	3	0	3
228	AA 1474 AE	AKDP 27	11.25	11.26	0	0	0

No	No Plat	Jenis Angkutan	Waktu Kendaraan		Jumlah Penumpang		Pengguna Ruang Tunggu
			Masuk	Keluar	Naik	Turun	
229	AA 1458 AE	AKDP 27	11.26	11.27	1	0	1
230	AA 2953 E	AKDP 27	11.28	11.29	0	1	0
231	AA 2819 E	AKDP 27	11.30	11.31	3	2	3
232	AA 1611 AE	AKDP 27	11.31	11.32	2	1	2
233	AA 1916 AE	AKDP 27	11.33	11.34	0	0	0
234	AA 2873 E	AKDP 27	11.35	11.36	2	0	2
235	AA 1568 AE	AKDP 27	11.36	11.37	0	0	0
236	AA 1610 AE	AKDP 27	11.38	11.39	0	0	0
237	AA 1604 AE	AKDP 27	11.39	11.40	3	1	3
238	AA 1574 AE	AKDP 27	11.41	11.42	1	1	1
239	AA 2977 E	AKDP 27	11.42	11.43	0	0	0
240	AA 2902 E	AKDP 27	11.43	11.44	0	2	0
241	AA 2947 E	AKDP 27	11.44	11.45	0	1	0
242	AA 2909 E	AKDP 27	11.45	11.46	1	1	1
243	AA 2556 AE	AKDP 27	11.46	11.47	4	1	4
244	AA 1490 AE	AKDP 27	11.47	11.48	2	2	2
245	AA 2570 AD	AKDP 27	11.48	11.49	0	1	0
246	AA 1439 BF	AKDP 27	11.49	11.50	2	1	2
247	AA 1573 AE	AKDP 27	11.51	11.52	0	1	0
248	H 2844 D	AKDP 27	11.52	11.53	3	0	3
249	AA 2624 AF	AKDP 27	11.52	11.53	0	0	0
250	AA 1488 AE	AKDP 27	11.55	11.56	3	0	3
251	AA 1457 AE	AKDP 27	11.55	11.56	4	0	4
252	AA 2844 E	AKDP 27	11.56	11.57	1	0	1
253	AA 1408 CF	AKDP 27	11.56	11.58	3	1	3
254	AA 1476 AE	AKDP 27	11.56	11.57	2	0	2
255	AA 2855 AD	AKDP 27	11.57	11.58	0	0	0
256	AA 2951 E	AKDP 27	11.57	11.58	2	0	2
257	AA 1548 AE	AKDP 27	11.58	11.59	0	0	0
258	AA 1609 BF	AKDP 27	11.59	12.02	0	1	0
259	AA 2819 E	AKDP 27	12.02	12.04	0	2	0
260	AA 2950 E	AKDP 27	12.04	12.06	0	0	0
261	AA 1567 AA	AKDP 27	12.08	12.10	3	1	3
262	H 2509 D	AKDP 27	12.10	12.11	2	1	2
263	H 2854 AD	AKDP 27	12.12	12.13	3	1	3
264	AA 1568 AA	AKDP 27	12.14	12.15	2	3	2
265	AA 1611 AE	AKDP 27	12.16	12.18	2	2	2
266	AA 2878 AE	AKDP 27	12.18	12.19	0	2	0
267	AA 1619 AE	AKDP 27	12.19	12.20	0	2	0
268	AA 2623 AE	AKDP 27	12.20	12.21	2	0	2
269	AA 1610 AE	AKDP 27	12.21	12.22	0	0	0
270	AA 1449 AE	AKDP 27	12.22	12.23	1	0	1
271	AA 1604 AE	AKDP 27	12.24	12.25	2	0	2
272	AA 2947 AE	AKDP 27	12.25	12.26	0	3	0
273	AA 2902 E	AKDP 27	12.26	12.27	2	0	2
274	AA 2973 E	AKDP 27	12.27	12.28	3	0	3

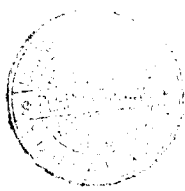

No	No Plat	Jenis Angkutan	Waktu Kendaraan		Jumlah Penumpang		Pengguna Ruang Tunggu
			Masuk	Keluar	Naik	Turun	
275	AA 2909 E	AKDP 27	12.28	12.29	2	0	2
276	AA 2989 AE	AKDP 27	12.29	12.31	0	0	0
277	AA 2565 AF	AKDP 27	12.31	12.32	0	2	0
278	AA 1421 AE	AKDP 27	12.32	12.33	1	0	1
279	AA 1407 AE	AKDP 27	12.34	12.35	2	0	2
280	AA 1571 AE	AKDP 27	12.35	12.36	1	0	1
281	AA 2841 AA	AKDP 27	12.37	12.39	0	0	0
282	AA 2845 E	AKDP 27	12.39	12.40	0	1	0
283	AA 1607 AE	AKDP 27	12.40	12.41	1	3	1
284	AA 1407 CF	AKDP 27	12.42	12.44	0	1	0
285	AA 1458 AE	AKDP 27	12.45	12.47	2	1	2
286	AA 2842 E	AKDP 27	12.47	12.49	3	0	3
287	AA 1570 AE	AKDP 27	12.50	12.51	2	2	2
288	AA 2700 E	AKDP 27	12.52	12.53	1	2	1
289	AA 1622 AF	AKDP 27	12.53	12.54	1	2	1
290	AA 1607 AE	AKDP 27	12.55	12.57	2	1	2
291	AA 2788 E	AKDP 27	12.57	12.58	3	2	3
292	AA 1504 AE	AKDP 27	12.58	12.59	3	3	3
293	AA 1621 AE	AKDP 27	12.59	13.01	1	1	1
294	AA 2873 AE	AKDP 27	13.01	13.02	2	1	2
295	AA 1573 AE	AKDP 27	13.03	13.04	3	3	3
296	AA 1574 AE	AKDP 27	13.04	13.05	1	1	1
297	AA 2624 AE	AKDP 27	13.05	13.06	3	1	3
298	AA 2947 E	AKDP 27	13.06	13.08	2	0	2
299	AA 1604 E	AKDP 27	13.08	13.09	5	2	5
300	H 2844 AD	AKDP 27	13.09	13.10	2	2	2
301	AA 1468 AE	AKDP 27	13.09	13.10	2	2	2
302	AA 1516 AE	AKDP 27	13.11	13.12	3	1	3
303	AA 1457 AE	AKDP 27	13.13	13.14	2	0	2
304	AA 1475 AE	AKDP 27	13.14	13.15	4	0	4
305	AA 2844 AE	AKDP 27	13.16	13.17	4	1	4
306	AA 2702 AE	AKDP 27	13.19	13.20	4	2	4
307	AA 1407 AB	AKDP 27	13.20	13.23	3	1	3
308	H 2855 AD	AKDP 27	13.22	13.23	1	1	1
309	AA 1417 AE	AKDP 27	13.23	13.24	3	1	3
310	AA 1570 AE	AKDP 27	13.24	13.25	2	2	2
311	AA 1567 AE	AKDP 27	13.26	13.27	5	2	5
312	AA 1504 AE	AKDP 27	13.28	13.29	2	2	2
313	AA 1417 AE	AKDP 27	13.30	13.31	2	3	2
314	AA 1583 E	AKDP 27	13.31	13.32	3	1	3
315	AA 1620 AE	AKDP 27	13.33	13.34	2	1	2
316	AA 1474 AE	AKDP 27	13.34	13.35	4	2	4
317	AA 2593 AE	AKDP 27	13.35	13.36	4	1	4
318	AA 1611 AE	AKDP 27	13.37	13.38	4	0	4
319	AA 1457 AE	AKDP 27	13.38	13.39	2	0	2
320	AA 1564 AE	AKDP 27	13.39	13.40	2	0	2

No	No Plat	Jenis Angkutan	Waktu Kendaraan		Jumlah Penumpang		Pengguna Ruang Tunggu
			Masuk	Keluar	Naik	Turun	
321	AA 2700 E	AKDP 27	13.40	13.41	1	1	1
322	AA 1507 AE	AKDP 27	13.41	13.42	3	0	3
323	AA 2951 AE	AKDP 27	13.41	13.42	2	0	2
324	AA 1622 AE	AKDP 27	13.42	13.43	2	2	2
325	AA 1607 AE	AKDP 27	13.42	13.43	2	0	2
326	AA 1606 AE	AKDP 27	13.43	13.44	3	0	3
327	AA 1583 AE	AKDP 27	13.44	13.45	2	2	2
328	AA 2788 E	AKDP 27	13.44	13.45	2	1	2
329	AA 1621 E	AKDP 27	13.45	13.46	3	2	3
330	AA 2902 AE	AKDP 27	13.46	13.47	3	2	3
331	AA 1504 AA	AKDP 27	13.46	13.47	3	4	3
332	AA 2509 E	AKDP 27	13.48	13.50	2	1	2
333	AA 1568 AA	AKDP 27	13.50	13.51	2	0	2
334	AA 2854 AE	AKDP 27	13.52	13.53	3	0	3
335	AA 1611 AE	AKDP 27	13.53	13.54	1	0	1
336	AA 1486 BB	AKDP 27	13.54	13.56	3	2	3
337	AA 2787 CA	AKDP 27	13.55	13.57	2	0	2
338	AA 2570 AE	AKDP 27	13.57	13.58	2	0	2
339	AA 1610 AE	AKDP 27	13.58	13.59	3	0	3
340	AA 1490 AE	AKDP 27	13.59	14.01	2	0	2
341	AA 2873 CF	AKDP 27	14.01	14.02	3	1	3
342	AA 1474 AE	AKDP 27	14.03	14.04	2	1	2
343	AA 1746 CF	AKDP 27	14.04	14.05	4	1	4
344	AA 1610 AE	AKDP 27	14.05	14.06	1	3	1
345	AA 1490 AE	AKDP 27	14.06	14.07	2	2	2
346	AA 2593 AE	AKDP 27	14.07	14.08	3	1	3
347	AA 1574 AE	AKDP 27	14.08	14.10	2	1	2
348	AA 1462 AE	AKDP 27	14.11	14.12	1	1	1
349	AA 2627 AE	AKDP 27	14.12	14.13	1	0	1
350	AA 2901 E	AKDP 27	14.13	14.14	3	0	3
351	AA 2971 E	AKDP 27	14.14	14.15	3	1	3
352	AA 2901 E	AKDP 27	14.15	14.16	3	1	3
353	AA 2718 E	AKDP 27	14.16	14.17	2	0	2
354	AA 1604 AE	AKDP 27	14.18	14.19	3	2	3
355	AA 1421 AE	AKDP 27	14.20	14.22	1	0	1
356	AA 2947 AE	AKDP 27	14.22	14.23	3	0	3
357	AA 1407 CF	AKDP 27	14.24	14.25	2	0	2
358	AA 1421 AE	AKDP 27	14.25	14.26	4	1	4
359	AA 2989 E	AKDP 27	14.27	14.28	2	0	2
360	AA 2565 AE	AKDP 27	14.28	14.29	3	2	3
361	AA 2841 E	AKDP 27	14.29	14.30	2	0	2
362	AA 2855 AE	AKDP 27	14.31	14.32	2	0	2
363	AA 2845 E	AKDP 27	14.31	14.32	1	0	1
364	AA 2845 AE	AKDP 27	14.32	14.33	3	1	3
365	AA 2506 AE	AKDP 27	14.33	14.35	2	2	2
366	AA 2959 E	AKDP 27	14.34	14.36	1	1	1

No	No Plat	Jenis Angkutan	Waktu Kendaraan		Jumlah Penumpang		Pengguna Ruang Tunggu
			Masuk	Keluar	Naik	Turun	
367	AA 2844 AE	AKDP 27	14.35	14.36	1	3	1
368	AA 1606 AE	AKDP 27	14.36	14.38	3	2	3
369	AA 2951 AE	AKDP 27	14.39	14.50	2	0	2
370	AA 1476 AE	AKDP 27	14.50	14.51	4	0	4
371	AA 1583 AE	AKDP 27	14.51	14.52	2	0	2
372	AA 1620 AE	AKDP 27	14.52	14.53	3	1	3
373	AA 1408 CF	AKDP 27	14.53	14.54	2	1	2
374	AA 1417 AE	AKDP 27	14.53	14.54	2	2	2
375	AA 1567 AE	AKDP 27	14.54	14.55	3	4	3
376	AA 2525 CA	AKDP 27	14.54	14.55	2	2	2
377	AA 1504 AE	AKDP 27	14.55	14.56	4	3	4
378	AA 1455 AE	AKDP 27	14.55	14.56	1	1	1
379	AA 2615 AE	AKDP 27	14.56	14.57	2	1	2
380	AA 1619 AE	AKDP 27	14.56	14.57	3	1	3
381	AA 1611 AE	AKDP 27	14.57	14.58	3	2	3
382	AA 2718 AE	AKDP 27	14.57	14.58	2	2	2
383	AA 1564 AE	AKDP 27	14.58	14.59	3	2	3
384	AA 1749 AE	AKDP 27	14.59	15.01	1	1	1
385	AA 1406 CF	AKDP 27	15.01	15.02	2	1	2
386	AA 2844 E	AKDP 27	15.02	15.03	3	1	3
387	AA 2614 AE	AKDP 27	15.04	15.06	1	1	1
388	AA 2565 AE	AKDP 27	15.07	15.10	1	2	1
389	AA 1420 AE	AKDP 27	15.11	15.12	2	2	2
390	AA 1569 AE	AKDP 27	15.13	15.14	3	1	3
391	AA 1546 AE	AKDP 27	15.15	15.16	0	0	0
392	AA 1487 AE	AKDP 27	15.17	15.19	2	0	2
393	AA 2625 AE	AKDP 27	15.18	15.19	2	0	2
394	AA 2841 AE	AKDP 27	15.19	15.20	2	0	2
395	AA 1609 BF	AKDP 27	15.21	15.22	2	1	2
396	AA 1619 AE	AKDP 27	15.23	15.25	0	1	0
397	AA 2623 AE	AKDP 27	15.26	15.27	0	0	0
398	AA 1610 AE	AKDP 27	15.29	15.31	2	2	2
399	AA 1449 AE	AKDP 27	15.31	15.32	2	0	2
400	AA 1604 AE	AKDP 27	15.33	15.34	0	0	0
401	AA 2947 AE	AKDP 27	15.35	15.36	0	0	0
402	AA 2902 E	AKDP 27	15.37	15.39	1	1	1
403	AA 2973 E	AKDP 27	15.39	15.41	2	0	2
404	AA 2909 E	AKDP 27	15.41	15.42	0	2	0
405	AA 2989 AE	AKDP 27	15.42	15.43	2	0	2
406	AA 1570 AE	AKDP 27	15.43	15.46	0	0	0
407	AA 1574 AE	AKDP 27	15.47	15.49	0	0	0
408	AA 2624 AE	AKDP 27	15.50	15.53	2	1	2
409	AA 2947 E	AKDP 27	15.53	15.54	4	1	4
410	AA 1604 E	AKDP 27	15.54	15.56	1	3	1
411	AA 2593 AE	AKDP 27	15.57	15.59	1	2	1
412	AA 1611 AE	AKDP 27	15.59	16.01	2	0	2

No	No Plat	Jenis Angkutan	Waktu Kendaraan		Jumlah Penumpang		Pegguna Ruang Tunggu
			Masuk	Keluar	Naik	Turun	
413	AA 2878 AE	AKDP 27	15.59	16.02	1	0	1
414	AA 2873 AE	AKDP 27	16.05	16.07	0	3	0
415	AA 1573 AE	AKDP 27	16.10	16.15	0	0	0
416	AA 1569 AE	AKDP 27	16.18	16.25	2	0	2
417	AA 2947 AE	AKDP 27	16.29	16.37	4	0	4
418	AA 2989 AE	AKDP 27	16.39	16.43	1	0	1
419	AA 2565 AF	AKDP 27	16.46	16.55	1	1	1
420	AA 1563 AE	AKDP 27	16.55	16.58	2	2	2
421	AA 2902 E	AKDP 27	16.59	17.01	1	0	1
422	AA 1603 AE	AKDP 27	16.59	17.01	2	1	2
423	AA 1567 AA	AKDP 27	17.05	17.09	0	0	0
424	AA 1746 BF	AKDP 27	17.12	17.22	2	1	2
425	AA 2844 E	AKDP 27	17.25	17.29	4	2	4
426	AA 1620 AE	AKDP 27	17.30	17.38	1	0	1
427	AA 2989 E	AKDP 27	17.39	17.40	1	1	1
428	AA 2565 AE	AKDP 27	17.41	17.46	2	1	2
429	AA 2841 E	AKDP 27	17.47	17.49	1	0	1
430	AA 2855 AE	AKDP 27	17.50	17.55	2	2	2
431	AA 2845 E	AKDP 27	17.56	17.58	1	1	1
432	AA 1457 AE	AKDP 27	17.59	18.01	1	0	1

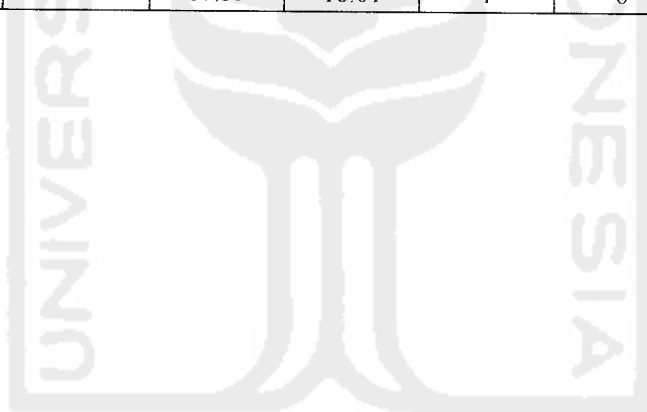

UNIVERSITAS INDONESIA

TABEL Jumlah Penumpang AKDP 16
Waktu survei = Senin, 21 Nov 2005 **Jam Survei = 06.00 -18.00 WIB**

No	No Plat	Jenis Angkutan	Waktu Kendaraan		Jumlah Penumpang		Pengguna Ruang Tunggu
			Masuk	Keluar	Naik	Turun	
1	AA 2579 AE	AKDP 16	6.05	6.08	4	0	4
2	AA 2771 BA	AKDP 16	6.09	6.11	3	0	3
3	AA 2990 CE	AKDP 16	6.11	6.15	2	0	2
4	AA 2634 E	AKDP 16	6.17	6.19	4	0	4
5	AA 2948 AE	AKDP 16	6.19	6.2	3	2	3
6	AA 2531 AB	AKDP 16	6.22	6.23	5	0	5
7	AA 1595 BB	AKDP 16	6.23	6.24	3	1	3
8	AA 2912 A	AKDP 16	6.24	6.25	4	2	4
9	AA 1462 AE	AKDP 16	6.25	6.26	5	2	5
10	AA 2913 AE	AKDP 16	6.26	6.27	4	4	4
11	AA 1614 AE	AKDP 16	6.28	6.3	3	1	3
12	AA 1422 AE	AKDP 16	6.31	6.32	3	0	3
13	AA 1561 BD	AKDP 16	6.32	6.33	6	0	6
14	AA 1505 BB	AKDP 16	6.33	6.35	5	0	5
15	AA 2976 AE	AKDP 16	6.35	6.37	4	0	4
16	AA 1456 BF	AKDP 16	6.38	6.39	6	1	6
17	AA 1530 AE	AKDP 16	6.39	6.4	3	2	3
18	AA 1565 AE	AKDP 16	6.39	6.4	2	0	2
19	AA 2994 E	AKDP 16	6.4	6.41	4	0	4
20	AA 1554 AA	AKDP 16	6.42	6.43	3	0	3
21	AA 2658 B	AKDP 16	6.44	6.45	2	2	2
22	AA 2516 BB	AKDP 16	6.46	6.48	4	3	4
23	AA 1526 BF	AKDP 16	6.49	6.52	3	1	3
24	AA 1555 AA	AKDP 16	6.52	6.54	2	2	2
25	AA 1503 AE	AKDP 16	6.55	6.58	4	2	4
26	AA 1539 AE	AKDP 27	6.58	7.03	2	4	2
27	AA 1566 BB	AKDP 16	7.01	7.03	7	0	7
28	AA 2531 E	AKDP 16	7.03	7.05	6	2	6
29	AA 1739 AA	AKDP 16	7.05	7.07	8	1	8
30	AA 1236 AE	AKDP 16	7.07	7.08	7	1	7
31	AA 2948 E	AKDP 16	7.08	7.09	4	3	4
32	AA 1440 AE	AKDP 16	7.09	7.1	6	1	6
33	AA 2942 E	AKDP 16	7.1	7.11	3	2	3
34	AA 1492 AE	AKDP 16	7.1	7.12	7	1	7
35	AA 2990 E	AKDP 16	7.11	7.12	3	5	3
36	AA 1628 AE	AKDP 16	7.13	7.14	5	5	5
37	AA 1509 BB	AKDP 16	7.14	7.16	3	2	3
38	AA 2092 E	AKDP 16	7.16	7.18	7	1	7
39	AA 2865 E	AKDP 16	7.19	7.2	4	0	4
40	AA 2968 E	AKDP 16	7.2	7.22	7	2	7
41	AA 2958 E	AKDP 16	7.22	7.25	6	1	6
42	AA 1428 AE	AKDP 16	7.25	7.27	8	2	8
43	AA 2531 AB	AKDP 16	7.28	7.29	5	0	5

No	No Plat	Jenis Angkutan	Waktu Kendaraan		Jumlah Penumpang		Pengguna Ruang Tunggu
			Masuk	Keluar	Naik	Turun	
44	AA 2579 BA	AKDP 16	7.29	7.31	4	0	4
45	AA 1618 AE	AKDP 16	7.32	7.33	3	2	3
46	AA 1516 AE	AKDP 16	7.34	7.35	3	0	3
47	AA 1556 AE	AKDP 16	7.35	7.36	6	0	6
48	AA 2978 E	AKDP 16	7.37	7.39	5	0	5
49	AA 1408 AE	AKDP 16	7.39	7.4	4	2	4
50	AA 2912 E	AKDP 16	7.4	7.41	6	3	6
51	AA 2859 AB	AKDP 16	7.41	7.43	3	1	3
52	AA 1453 AE	AKDP 16	7.43	7.44	7	2	7
53	AA 1522 AE	AKDP 16	7.44	7.45	4	1	4
54	AA 1422 E	AKDP 16	7.45	7.47	6	0	6
55	AA 1475 AE	AKDP 16	7.47	7.49	5	2	5
56	AA 1628 AE	AKDP 16	7.49	7.5	5	1	5
57	AA 2758 CA	AKDP 16	7.5	7.52	3	1	3
58	AA 1505 BB	AKDP 16	7.52	7.53	4	3	4
59	AA 2996 AE	AKDP 16	7.54	7.55	5	1	5
60	AA 2615 AB	AKDP 16	7.55	7.56	4	1	4
61	AA 2522 BA	AKDP 16	7.57	7.58	3	0	3
62	AA 2865 E	AKDP 16	7.57	7.58	3	0	3
63	AA 2988 E	AKDP 16	7.58	7.59	6	0	6
64	AA 1593 BB	AKDP 16	7.59	8	5	0	5
65	AA 1554 AA	AKDP 16	8.01	8.02	5	2	5
66	AA 2968 E	AKDP 16	8.02	8.04	7	0	7
67	AA 2989 E	AKDP 16	8.04	8.05	4	0	4
68	AA 2911 E	AKDP 16	8.05	8.06	7	0	7
69	AA 2910 E	AKDP 16	8.07	8.08	6	2	6
70	AA 2667 E	AKDP 16	8.09	8.1	8	3	8
71	AA 2090 E	AKDP 16	8.1	8.11	7	1	7
72	AA 2517 BA	AKDP 16	8.11	8.12	4	2	4
73	AA 1400 AE	AKDP 16	8.13	8.14	6	2	6
74	AA 2961 E	AKDP 16	8.14	8.15	3	4	3
75	AA 1486 AE	AKDP 16	8.16	8.17	7	1	7
76	AA 2976 E	AKDP 16	8.16	8.17	3	0	3
77	AA 2994 E	AKDP 16	8.17	8.19	4	0	4
78	AA 1526 BF	AKDP 16	8.18	8.19	5	0	5
79	AA 1455 AE	AKDP 16	8.18	8.19	4	0	4
80	AA 1566 BB	AKDP 16	8.19	8.2	3	1	3
81	AA 1419 AE	AKDP 16	8.2	8.21	3	2	3
82	AA 1579 AE	AKDP 16	8.21	8.22	6	1	6
83	AA 2987 E	AKDP 16	8.22	8.23	5	0	5
84	AA 1422 AE	AKDP 16	8.23	8.24	4	2	4
85	AA 2993 E	AKDP 16	8.24	8.25	3	1	3
86	AA 2969 E	AKDP 16	8.25	8.26	2	1	2
87	AA 2751 C	AKDP 16	8.28	8.29	3	2	3
88	AA 1906 AE	AKDP 16	8.29	8.31	2	1	2
89	AA 1540 AE	AKDP 16	8.31	8.32	1	0	1

No	No Plat	Jenis Angkutan	Waktu Kendaraan		Jumlah Penumpang		Pengguna Ruang Tunggu
			Masuk	Keluar	Naik	Turun	
90	AA 2994 E	AKDP 16	8.32	8.33	4	0	4
91	AA 1523 AE	AKDP 16	8.34	8.35	3	0	3
92	AA 1400 AE	AKDP 16	8.35	8.36	4	0	4
93	AA 1535 AE	AKDP 16	8.37	8.38	1	1	1
94	AA 1421 AA	AKDP 16	8.38	8.39	2	0	2
95	AA 2998 E	AKDP 16	8.39	8.41	3	2	3
96	AA 1590 AE	AKDP 16	8.39	8.4	2	1	2
97	AA 2658 AE	AKDP 16	8.4	8.41	2	1	2
98	AA 1615 AE	AKDP 16	8.42	8.45	2	0	2
99	AA 2758 CA	AKDP 16	8.46	8.47	3	1	3
100	AA 1495 AE	AKDP 16	8.48	8.5	1	1	1
101	AA 1475 AE	AKDP 16	8.51	8.52	3	2	3
102	AA 1526 BF	AKDP 16	8.53	8.54	4	2	4
103	AA 2910 E	AKDP 16	8.55	8.57	2	2	2
104	AA 2987 E	AKDP 16	8.57	8.58	2	1	2
105	AA 1505 BB	AKDP 16	8.58	8.59	3	2	3
106	AA 2756 CA	AKDP 16	9.01	9.02	2	2	2
107	AA 2911 E	AKDP 16	9.02	9.03	2	1	2
108	AA 1585 BB	AKDP 16	9.04	9.05	1	1	1
109	AA 1539 E	AKDP 16	9.05	9.06	3	0	3
110	AA 2859 AE	AKDP 16	9.05	9.06	2	2	2
111	AA 2865 E	AKDP 16	9.06	9.07	1	0	1
112	A 2529 AB	AKDP 16	9.08	9.09	2	0	2
113	AA 1623 E	AKDP 16	9.1	9.12	2	1	2
114	AA 1588 E	AKDP 16	9.12	9.13	1	1	1
115	AA 1566 BB	AKDP 16	9.12	9.14	1	2	1
116	AA 1462 AE	AKDP 16	9.13	9.14	2	2	2
117	AA 1469 AE	AKDP 16	9.14	9.15	2	1	2
118	AA 2967 E	AKDP 16	9.15	9.16	1	1	1
119	AA 2990 E	AKDP 16	9.17	9.18	2	1	2
120	AA 1582 AE	AKDP 16	9.19	9.2	2	2	2
121	AA 1483 BF	AKDP 16	9.2	9.21	3	1	3
122	AA 1624 AE	AKDP 16	9.21	9.22	1	2	1
123	AA 2948 E	AKDP 16	9.22	9.23	2	2	2
124	AA 1416 AE	AKDP 16	9.23	9.24	3	2	3
125	AA 1479 AE	AKDP 16	9.24	9.25	3	1	3
126	AA 2796 E	AKDP 16	9.25	9.26	2	0	2
127	AA 1517 AE	AKDP 16	9.26	9.27	4	0	4
128	AA 1456 AE	AKDP 16	9.28	9.29	1	0	1
129	AA 1513 AE	AKDP 16	9.29	9.3	2	1	2
130	AA 2988 E	AKDP 16	9.3	9.31	2	2	2
131	AA 2516 BA	AKDP 16	9.31	9.32	1	1	1
132	AA 2790 AA	AKDP 16	9.32	9.33	3	0	3
133	AA 1415 AA	AKDP 16	9.33	9.35	4	2	4
134	AA 1475 AE	AKDP 16	9.36	9.37	2	0	2
135	AA 1462 AE	AKDP 16	9.36	9.38	2	0	2

No	No Plat	Jenis Angkutan	Waktu Kendaraan		Jumlah Penumpang		Pengguna Ruang Tunggu
			Masuk	Keluar	Naik	Turun	
136	AA 2787 CA	AKDP 16	9.38	9.39	3	1	3
137	AA 2969 E	AKDP 16	9.39	9.41	1	1	1
138	AA 2658 AB	AKDP 16	9.41	9.42	3	2	3
139	AA 1422 AE	AKDP 16	9.42	9.43	2	2	2
140	AA 2752 CA	AKDP 16	9.43	9.44	1	1	1
141	AA 2757 CA	AKDP 16	9.44	9.45	2	0	2
142	AA 2989 E	AKDP 16	9.45	9.47	1	1	1
143	AA 1404 BB	AKDP 16	9.47	9.48	4	0	4
144	AA 2960 E	AKDP 16	9.47	9.48	3	2	3
145	AA 2943 E	AKDP 16	9.48	9.49	4	1	4
146	AA 2959 E	AKDP 16	9.49	9.51	1	1	1
147	AA 2988 E	AKDP 16	9.51	9.52	2	0	2
148	AA 1565 AE	AKDP 16	9.51	9.52	3	1	3
149	AA 1552 BB	AKDP 16	9.51	9.53	2	2	2
150	AA 1526 BF	AKDP 16	9.53	9.54	2	0	2
151	AA 1421 AA	AKDP 16	9.54	9.55	3	1	3
152	AA 1416 E	AKDP 16	9.55	9.56	0	2	0
153	AA 1628 AE	AKDP 16	9.56	9.57	2	1	2
154	AA 1590 AE	AKDP 16	9.57	9.58	3	1	3
155	AA 2987 E	AKDP 16	9.58	9.59	3	2	3
156	AA 2502 A	AKDP 16	9.59	10.01	2	0	2
157	AA 1627 AE	AKDP 16	10.02	10.03	3	0	3
158	AA 1509 BB	AKDP 16	10.04	10.05	2	1	2
159	AA 2942 E	AKDP 16	10.05	10.06	2	0	2
160	AA 2912 E	AKDP 16	10.07	10.08	2	1	2
161	AA 2627 E	AKDP 16	10.08	10.09	1	1	1
162	AA 2608 E	AKDP 16	10.09	10.12	1	0	1
163	AA 2502 A	AKDP 16	10.12	10.13	2	1	2
164	AA 1591 AE	AKDP 16	10.12	10.13	1	1	1
165	AA 1590 AE	AKDP 16	10.13	10.14	1	0	1
166	AA 2793 E	AKDP 16	10.14	10.15	2	0	2
167	AA 2771 BA	AKDP 16	10.15	10.16	2	1	2
168	AA 2968 E	AKDP 16	10.16	10.17	1	0	1
169	AA 1503 AE	AKDP 16	10.17	10.18	3	2	3
170	AA 1554 AA	AKDP 16	10.18	10.19	1	2	1
171	AA 2980 AE	AKDP 16	10.19	10.21	1	1	1
172	AA 1555 AA	AKDP 16	10.21	10.22	1	1	1
173	AA 2865 E	AKDP 16	10.22	10.23	1	1	1
174	AA 2968 E	AKDP 16	10.23	10.24	2	2	2
175	AA 2958 E	AKDP 16	10.24	10.26	3	0	3
176	AA 1428 AE	AKDP 16	10.26	10.27	1	0	1
177	AA 1554 AA	AKDP 16	10.27	10.28	2	1	2
178	AA 2658 B	AKDP 16	10.28	10.29	4	1	4
179	AA 2516 BB	AKDP 16	10.28	10.29	2	1	2
180	AA 1526 BF	AKDP 16	10.29	10.3	1	2	1
181	AA 1555 AA	AKDP 16	10.31	10.32	3	1	3

No	No Plat	Jenis Angkutan	Waktu Kendaraan		Jumlah Penumpang		Pengguna Ruang Tunggu
			Masuk	Keluar	Naik	Turun	
182	AA 1503 AE	AKDP 16	10.33	10.35	1	2	1
183	AA 1539 AE	AKDP 16	10.34	10.35	2	2	2
184	AA 1475 AE	AKDP 16	10.36	10.37	0	1	0
185	AA 1618 AE	AKDP 16	10.37	10.38	2	0	2
186	AA 2517 BA	AKDP 16	10.39	10.4	1	0	1
187	AA 2987 E	AKDP 16	10.41	10.42	0	0	0
188	AA 2933 E	AKDP 16	10.42	10.44	0	0	0
189	AA 1511 AE	AKDP 16	10.45	10.46	0	0	0
190	AA 2995 E	AKDP 16	10.47	10.48	1	1	1
191	AA 1432 AE	AKDP 16	10.47	10.48	2	0	2
192	AA 1473 AE	AKDP 16	10.48	10.49	2	0	2
193	AA 2855 AB	AKDP 16	10.48	10.49	1	0	1
194	AA 2755 CA	AKDP 16	10.49	10.51	1	0	1
195	AA 1401 AE	AKDP 16	10.51	10.53	3	1	3
196	AA 1628 AE	AKDP 16	10.51	10.52	2	1	2
197	AA 1595 BB	AKDP 16	10.54	10.55	2	1	2
198	AA 1585 BB	AKDP 16	10.55	10.56	0	0	0
199	AA 2948 E	AKDP 16	10.56	10.57	1	1	1
200	AA 2502 E	AKDP 16	10.57	10.58	1	0	1
201	AA 1739 AA	AKDP 16	10.57	10.58	0	0	0
202	AA 1663 AE	AKDP 16	10.58	10.59	2	2	2
203	AA 2912 E	AKDP 16	10.58	10.59	1	1	1
204	AA 1566 BB	AKDP 16	11.01	11.02	2	0	2
205	AA 2531 E	AKDP 16	11.02	11.04	1	1	1
206	AA 1739 AA	AKDP 16	11.05	11.06	1	1	1
207	AA 1556 AE	AKDP 16	11.07	11.08	3	1	3
208	AA 2948 E	AKDP 16	11.08	11.1	1	0	1
209	AA 1440 AE	AKDP 16	11.08	11.1	1	0	1
210	AA 2942 E	AKDP 16	11.1	11.12	2	1	2
211	AA 1492 AE	AKDP 16	11.12	11.13	3	0	3
212	AA 2990 E	AKDP 16	11.13	11.14	3	2	3
213	AA 1628 AE	AKDP 16	11.15	11.16	1	0	1
214	AA 1509 BB	AKDP 16	11.17	11.18	2	0	2
215	AA 1473 AE	AKDP 16	11.18	11.19	4	0	4
216	AA 2518 BB	AKDP 16	11.19	11.2	0	1	0
217	AA 1463 AE	AKDP 16	11.21	11.22	3	2	3
218	AA 1428 AE	AKDP 16	11.23	11.24	0	1	0
219	AA 1447 AE	AKDP 16	11.25	11.26	0	0	0
220	AA 1503 AE	AKDP 16	11.27	11.29	0	1	0
221	AA 2987 E	AKDP 16	11.29	11.3	0	0	0
222	AA 1426 AE	AKDP 16	11.31	11.32	2	0	2
223	AA 2911 AE	AKDP 16	11.32	11.34	1	1	1
224	AA 2890 E	AKDP 16	11.34	11.36	1	1	1
225	AA 1624 AE	AKDP 16	11.37	11.38	3	1	3
226	AA 1591 AE	AKDP 16	11.38	11.39	1	0	1
227	AA 1466 AE	AKDP 16	11.39	11.41	1	0	1

No	No Plat	Jenis Angkutan	Waktu Kendaraan		Jumlah Penumpang		Pengguna Ruang Tunggu
			Masuk	Keluar	Naik	Turun	
228	AA 1419 AE	AKDP 16	11.41	11.42	2	1	2
229	AA 2752 CA	AKDP 16	11.42	11.43	3	0	3
230	AA 1585 BB	AKDP 16	11.43	11.45	3	2	3
231	AA 2988 E	AKDP 16	11.45	11.46	1	0	1
232	AA 2958 E	AKDP 16	11.46	11.47	2	0	2
233	AA 2980 E	AKDP 16	11.48	11.51	4	0	4
234	AA 2910 E	AKDP 16	11.51	11.52	2	0	2
235	AA 1421 AA	AKDP 16	11.52	11.53	2	1	2
236	AA 2756 CA	AKDP 16	11.53	11.54	1	0	1
237	AA 1522 AE	AKDP 16	11.54	11.55	1	0	1
238	AA 2855 AB	AKDP 16	11.55	11.56	4	2	4
239	AA 2959 E	AKDP 16	11.56	11.57	1	0	1
240	AA 1618 AE	AKDP 16	11.57	11.59	2	1	2
241	AA 1509 BB	AKDP 16	11.59	12.01	2	0	2
242	AA 1739 AA	AKDP 16	12.02	12.03	1	0	1
243	AA 1485 BB	AKDP 16	12.03	12.04	1	0	1
244	AA 1492 AE	AKDP 16	12.04	12.05	4	2	4
245	AA 1622 AE	AKDP 16	12.06	12.08	1	0	1
246	AA 2865 E	AKDP 16	12.08	12.09	3	0	3
247	AA 2658 AB	AKDP 16	12.09	12.1	0	1	0
248	AA 2859 E	AKDP 16	12.1	12.12	0	0	0
249	AA 1429 E	AKDP 16	12.12	12.13	2	2	2
250	AA 4812 AE	AKDP 16	12.13	12.14	3	0	3
251	AA 1626 AA	AKDP 16	12.14	12.15	3	3	3
252	AA 2516 BB	AKDP 16	12.15	12.16	0	1	0
253	AA 2531 AB	AKDP 16	12.17	12.18	2	1	2
254	AA 2976 E	AKDP 16	12.19	12.2	4	3	4
255	AA 2634 E	AKDP 16	12.2	12.21	1	2	1
256	AA 1526 DF	AKDP 16	12.2	12.23	2	0	2
257	AA 2959 E	AKDP 16	12.23	12.24	2	0	2
258	AA 2968 E	AKDP 16	12.24	12.26	4	0	4
259	AA 1485 BB	AKDP 16	12.26	12.27	0	1	0
260	AA 2961 E	AKDP 16	12.28	12.29	3	2	3
261	AA 1595 BB	AKDP 16	12.29	12.3	0	1	0
262	AA 2771 BA	AKDP 16	12.31	12.33	2	1	2
263	AA 2517 BA	AKDP 16	12.34	12.35	1	0	1
264	AA 1418 AE	AKDP 16	12.34	12.35	3	0	3
265	AA 1554 AA	AKDP 16	12.35	12.36	0	1	0
266	AA 2819 E	AKDP 16	12.36	12.37	0	0	0
267	AA 2865 E	AKDP 16	12.37	12.38	2	2	2
268	AA 1402 AE	AKDP 16	12.38	12.39	3	0	3
269	AA 1516 AE	AKDP 16	12.39	12.4	3	3	3
270	AA 2948 AE	AKDP 16	12.41	12.42	0	1	0
271	AA 2868 E	AKDP 16	12.42	12.43	1	0	1
272	AA 1627 AA	AKDP 16	12.44	12.46	3	0	3
273	AA 2756 CA	AKDP 16	12.45	12.46	2	0	2

No	No Plat	Jenis Angkutan	Waktu Kendaraan		Jumlah Penumpang		Pengguna Kuang Tunggu
			Masuk	Keluar	Naik	Turun	
274	AA 1483 BB	AKDP 16	12.45	12.46	1	1	1
275	AA 2993 E	AKDP 16	12.46	12.47	1	1	1
276	AA 1418 AE	AKDP 16	12.47	12.48	0	0	0
277	AA 1401 AE	AKDP 16	12.48	12.49	0	1	0
278	AA 2579 BA	AKDP 16	12.49	12.5	0	0	0
279	AA 2691 E	AKDP 16	12.51	12.52	2	0	2
280	AA 2694 E	AKDP 16	12.52	12.53	1	1	1
281	AA 1626 AA	AKDP 16	12.53	12.54	1	1	1
282	AA 1508 AE	AKDP 16	12.54	12.55	3	1	3
283	AA 2589 B	AKDP 16	12.56	12.58	1	0	1
284	AA 1462 AE	AKDP 16	12.58	13.01	1	0	1
285	AA 2913 AE	AKDP 16	13.01	13.02	2	1	2
286	AA 2793 AE	AKDP 16	13.03	13.04	4	1	4
287	AA 2968 E	AKDP 16	13.04	13.06	1	0	1
288	AA 1492 AE	AKDP 16	13.06	13.07	2	0	2
289	AA 2658 AB	AKDP 16	13.07	13.09	2	1	2
290	AA 2932 D	AKDP 16	13.09	13.1	5	1	5
291	AA 1554 AA	AKDP 16	13.09	13.1	2	3	2
292	AA 2517 BA	AKDP 16	13.1	13.11	3	1	3
293	AA 2958 E	AKDP 16	13.12	13.14	3	2	3
294	AA 1509 AE	AKDP 16	13.15	13.16	1	1	1
295	AA 2865 AE	AKDP 16	13.17	13.19	2	1	2
296	AA 1505 BB	AKDP 16	13.18	13.19	0	1	0
297	AA 1483 BF	AKDP 16	13.19	13.2	3	1	3
298	AA 1565 AE	AKDP 16	13.21	13.22	3	0	3
299	AA 1414 AE	AKDP 16	13.22	13.23	2	0	2
300	AA 2959 E	AKDP 16	13.22	13.24	0	2	0
301	AA 2994 E	AKDP 16	13.23	13.25	0	0	0
302	AA 1495 AE	AKDP 16	13.25	13.26	2	0	2
303	AA 2787 CA	AKDP 16	13.26	13.27	3	1	3
304	AA 2516 BA	AKDP 16	13.27	13.28	1	0	1
305	AA 2976 E	AKDP 16	13.29	13.31	2	0	2
306	AA 1422 AE	AKDP 16	13.33	13.34	0	2	0
307	R 2933 D	AKDP 16	13.34	13.35	6	3	6
308	AA 2868 E	AKDP 16	13.35	13.36	3	3	3
309	AA 2982 E	AKDP 16	13.36	13.37	1	0	1
310	AA 1408 AE	AKDP 16	13.37	13.38	5	1	5
311	AA 1627 AA	AKDP 16	13.38	13.39	2	0	2
312	AA 1571 AE	AKDP 16	13.39	13.41	4	1	4
313	AA 1479 AE	AKDP 16	13.41	13.42	1	2	1
314	AA 2998 AE	AKDP 16	13.42	13.43	4	3	4
315	AA 2517 AE	AKDP 16	13.43	13.45	3	1	3
316	AA 1430 AE	AKDP 16	13.43	13.44	2	0	2
317	AA 2579 AE	AKDP 16	13.44	13.45	5	2	5
318	AA 2771 BA	AKDP 16	13.44	13.46	2	0	2
319	AA 2990 CE	AKDP 16	13.45	13.46	0	1	0

No	No Plat	Jenis Angkutan	Waktu Kendaraan		Jumlah Penumpang		Pengguna Ruang Tunggu
			Masuk	Keluar	Naik	Turun	
320	AA 2634 E	AKDP 16	13.46	13.47	3	2	3
321	AA 2948 AE	AKDP 16	13.47	13.48	3	2	3
322	AA 2531 AB	AKDP 16	13.47	13.48	2	1	2
323	AA 1595 BB	AKDP 16	13.48	13.49	4	1	4
324	AA 2912 A	AKDP 16	13.49	13.51	2	3	2
325	AA 1462 AE	AKDP 16	13.5	13.51	2	1	2
326	AA 1408 AE	AKDP 16	13.51	13.52	3	2	3
327	AA 1489 AE	AKDP 16	13.52	13.53	4	1	4
328	AA 1539 AE	AKDP 16	13.53	13.54	1	2	1
329	AA 1628 AE	AKDP 16	13.54	13.55	0	1	0
330	AA 2942 E	AKDP 16	13.56	13.57	2	1	2
331	AA 1509 AE	AKDP 16	13.57	13.58	0	0	0
332	AA 1475 AE	AKDP 16	13.57	13.57	2	0	2
333	AA 1847 BF	AKDP 16	13.57	13.58	3	0	3
334	AA 1401 AE	AKDP 16	13.58	13.59	1	1	1
335	AA 1429 AE	AKDP 16	13.59	14.01	3	1	3
336	AA 1614 AE	AKDP 16	14.01	14.02	3	2	3
337	AA 1422 AE	AKDP 16	14.02	14.03	1	1	1
338	AA 1561 BD	AKDP 16	14.04	14.06	3	1	3
339	AA 1505 BB	AKDP 16	14.06	14.07	1	3	1
340	AA 2976 AE	AKDP 16	14.07	14.09	2	1	2
341	AA 1456 BF	AKDP 16	14.1	14.11	0	2	0
342	AA 1530 AE	AKDP 16	14.12	14.14	2	1	2
343	AA 1565 AE	AKDP 16	14.13	14.15	1	2	1
344	AA 2994 E	AKDP 16	14.15	14.16	1	1	1
345	AA 1845 B	AKDP 16	14.15	14.16	0	1	0
346	AA 1627 E	AKDP 16	14.16	14.17	3	0	3
347	AA 1571 AE	AKDP 16	14.17	14.18	1	0	1
348	AA 1418 AE	AKDP 16	14.19	14.2	2	2	2
349	AA 2982 AE	AKDP 16	14.22	14.24	4	1	4
350	AA 1430 AE	AKDP 16	14.24	14.25	2	0	2
351	AA 1440 AE	AKDP 16	14.25	14.26	2	1	2
352	AA 1495 AE	AKDP 16	14.27	14.28	3	1	3
353	AA 1479 AE	AKDP 16	14.28	14.29	1	0	1
354	AA 1516 AE	AKDP 16	14.29	14.3	0	0	0
355	AA 1483 AE	AKDP 16	14.3	14.33	2	2	2
356	AA 2967 AE	AKDP 16	14.32	14.35	3	0	3
357	AA 1626 AE	AKDP 16	14.36	14.37	1	0	1
358	AA 1089 AE	AKDP 16	14.36	14.37	1	1	1
359	AA 2603 E	AKDP 16	14.37	14.38	2	1	2
360	AA 2993 E	AKDP 16	14.37	14.38	1	0	1
361	AA 2516 BA	AKDP 16	14.38	14.39	0	0	0
362	AA 1416 AE	AKDP 16	14.39	14.43	0	2	0
363	AA 1419 AE	AKDP 16	14.44	14.46	0	0	0
364	AA 2958 AE	AKDP 16	14.46	14.47	1	1	1
365	AA 1628 AA	AKDP 16	14.47	14.49	0	1	0

No	No Plat	Jenis Angkutan	Waktu Kendaraan		Jumlah Penumpang		Pengguna Ruang Tunggu
			Masuk	Keluar	Naik	Turun	
366	AA 2756 CA	AKDP 16	14.49	14.51	2	0	2
367	AA 2529 AE	AKDP 16	14.51	14.52	2	0	2
368	AA 2933 AB	AKDP 16	14.52	14.53	1	2	1
369	AA 2883 E	AKDP 16	14.53	14.54	0	1	0
370	AA 1556 AE	AKDP 16	14.54	14.55	2	0	2
371	AA 1400 AE	AKDP 16	14.55	14.56	1	2	1
372	AA 2990 AE	AKDP 16	14.56	14.57	3	2	3
373	AA 1585 BB	AKDP 16	14.57	14.58	3	1	3
374	AA 2638 E	AKDP 16	14.58	14.59	4	2	4
375	AA 1509 BB	AKDP 16	15.02	15.04	2	0	2
376	AA 2771 BA	AKDP 16	15.03	15.06	3	2	3
377	AA 2948 E	AKDP 16	15.07	15.08	1	1	1
378	AA 1627 AE	AKDP 16	15.08	15.1	1	1	1
379	AA 1463 AE	AKDP 16	15.12	15.18	2	0	2
380	AA 2987 AE	AKDP 16	15.19	15.22	1	0	1
381	AA 2787 CA	AKDP 16	15.22	15.25	0	0	0
382	AA 1421 AE	AKDP 16	15.25	15.26	0	1	0
383	AA 1428 AE	AKDP 16	15.26	15.28	0	1	0
384	AA 1503 AE	AKDP 16	15.29	15.3	2	0	2
385	AA 1572 AE	AKDP 16	15.3	15.33	0	1	0
386	AA 1406 CF	AKDP 16	15.32	15.34	1	0	1
387	AA 1591 AE	AKDP 16	15.34	15.36	0	0	0
388	AA 1460 E	AKDP 16	15.36	15.37	2	0	2
389	AA 1443 AE	AKDP 16	15.37	15.42	2	0	2
390	AA 2912 E	AKDP 16	15.45	15.49	3	0	3
391	AA 2755 CA	AKDP 16	15.51	15.57	1	1	1
392	AA 2786 CA	AKDP 16	15.57	16.01	0	1	0
393	AA 2986 AE	AKDP 16	15.58	16.01	2	0	2
394	AA 1568 BB	AKDP 16	15.59	16.02	2	1	2
395	AA 2752 CA	AKDP 16	16.05	16.08	0	0	0
396	AA 1539 AE	AKDP 16	16.1	16.15	2	0	2
397	AA 2603 E	AKDP 16	16.19	16.24	2	1	2
398	AA 1400 AE	AKDP 16	16.24	16.31	1	0	1
399	AA 1523 AE	AKDP 16	16.32	16.37	0	0	0
400	AA 1628 AE	AKDP 16	16.42	16.48	2	0	2
401	AA 2516 BB	AKDP 16	16.49	16.55	1	1	1
402	AA 1595 BB	AKDP 16	16.59	17.05	2	1	2
403	AA 1408 AE	AKDP 16	17.07	17.11	2	1	2
404	AA 1554 AE	AKDP 16	17.14	17.15	1	0	1
405	AA 1627 AE	AKDP 16	17.15	17.19	0	0	0
406	AA 1526 BF	AKDP 16	17.21	17.25	1	0	1
407	AA 2694 AE	AKDP 16	17.25	17.32	1	0	1
408	AA 1485 CA	AKDP 16	17.35	17.39	0	0	0
409	AA 2757 BB	AKDP 16	17.39	17.44	2	0	2
410	AA 1439 E	AKDP 16	17.45	17.49	1	1	1
411	AA 2961 AE	AKDP 16	17.5	17.53	0	0	0

No	No Plat	Jenis Angkutan	Waktu Kendaraan		Jumlah Penumpang		Pengguna Ruang Tunggu
			Masuk	Keluar	Naik	Turun	
412	AA 1418 AE	AKDP 16	17.54	17.57	1	0	1
413	AA 1473 AE	AKDP 16	17.57	17.59	0	0	0



TABEL Jumlah Penumpang ANGKOT

Waktu Survei = SENIN 21 Nov 2005

Jam Survei = 06.00 - 18.00 WIB

	No Plat	Jenis Angkutan	Waktu Kendaraan		Jumlah Penumpang		Pengguna Ruang Tunggu
			Masuk	Keluar	Naik	Turun	
1	AA 1009 E	ANGKOT	6.01	6.02	0	0	0
2	AA 1025 EE	ANGKOT	6.03	6.04	1	0	1
3	AA 1001 E	ANGKOT	6.03	6.05	2	0	2
4	AA 1019 AE	ANGKOT	6.04	6.05	3	0	3
5	AA 1312 AE	ANGKOT	6.10	6.12	3	0	3
6	AA 1264 AE	ANGKOT	6.15	6.18	3	0	3
7	AA 1015 BE	ANGKOT	6.17	6.20	4	0	4
8	AA 1003 AE	ANGKOT	6.22	6.25	4	0	4
9	AA 1434 E	ANGKOT	6.29	6.30	3	0	3
10	AA 1000 E	ANGKOT	6.31	6.34	4	1	4
11	AA 1818 E	ANGKOT	6.33	6.34	3	0	3
12	AA 1022 AE	ANGKOT	6.35	6.37	4	0	4
13	AA 1018 AE	ANGKOT	6.36	6.39	5	1	5
14	AA 1288 AE	ANGKOT	6.38	6.40	4	0	4
15	AA 1004AE	ANGKOT	6.39	6.41	3	0	3
16	AA 1007 AE	ANGKOT	6.42	6.45	4	0	4
17	AA 1008 AE	ANGKOT	6.44	6.48	5	0	5
18	AA 1204 AE	ANGKOT	6.46	6.48	3	0	3
19	AA 1002 AE	ANGKOT	6.50	6.53	4	1	4
20	AA 1252 AE	ANGKOT	6.53	6.55	5	0	5
21	AA 1322 AE	ANGKOT	6.56	6.57	2	0	2
22	AA 1264 AE	ANGKOT	6.58	7.00	3	1	3
23	AA 1027 AE	ANGKOT	7.02	7.03	4	0	4
24	AA 1323 AE	ANGKOT	7.03	7.04	3	3	3
25	AA 1009 AE	ANGKOT	7.05	7.06	6	1	6
26	AA 1022 AE	ANGKOT	7.07	7.10	4	1	4
27	AA 1005 E	ANGKOT	7.08	7.09	2	2	2
28	AA 1818 E	ANGKOT	7.09	7.10	4	0	4
29	AA 1001 E	ANGKOT	7.10	7.11	7	0	7
30	AA 1259 AE	ANGKOT	7.11	7.13	5	1	5
31	AA 1025 AE	ANGKOT	7.11	7.12	4	0	4
32	AA 1725 AE	ANGKOT	7.12	7.13	2	1	2
33	AA 1024 AE	ANGKOT	7.13	7.14	5	0	5
34	AA 1288 AE	ANGKOT	7.15	7.16	3	0	3
35	AA 1258 AE	ANGKOT	7.16	7.18	4	1	4
36	AA 1028 BE	ANGKOT	7.20	7.21	4	0	4
37	AA 1009 E	ANGKOT	7.21	7.25	3	1	3
38	AA 1006 AE	ANGKOT	7.23	7.24	2	1	2
39	AA 1005 AE	ANGKOT	7.24	7.25	2	0	2
40	AA 1403 AE	ANGKOT	7.28	7.30	3	0	3
41	AA 1025 AE	ANGKOT	7.31	7.34	3	0	3
42	AA 1015 AE	ANGKOT	7.35	7.38	4	1	4
43	AA 1266 AE	ANGKOT	7.41	7.42	4	0	4

No	No Plat	Jenis Angkutan	Waktu Kendaraan		Jumlah Penumpang		Pengguna Ruang Tunggu
			Masuk	Keluar	Naik	Turun	
44	AA 1000 AE	ANGKOT	7.42	7.45	5	1	5
45	AA 1033 E	ANGKOT	7.44	7.45	4	0	4
46	AA 1210 AE	ANGKOT	7.49	7.52	4	0	4
47	AA 1023 AE	ANGKOT	7.50	7.52	4	1	4
48	AA 1026 AE	ANGKOT	7.51	7.52	2	0	2
49	AA 1019 E	ANGKOT	7.53	7.55	3	1	3
50	AA 1022 AE	ANGKOT	7.54	7.55	3	0	3
51	AA 1006 AE	ANGKOT	7.55	7.56	5	3	5
52	AA 1027 AE	ANGKOT	7.55	7.57	3	1	3
53	AA 1262 E	ANGKOT	7.56	7.57	2	0	2
54	AA 1023 AE	ANGKOT	7.57	7.58	3	1	3
55	AA 1025 BE	ANGKOT	7.58	8.00	2	0	2
56	AA 1015 AE	ANGKOT	7.59	8.03	3	0	3
57	AA 1025 AE	ANGKOT	8.01	8.04	2	0	2
58	AA 1015 AE	ANGKOT	8.03	8.04	3	0	3
59	AA 1001 E	ANGKOT	8.04	8.05	3	0	3
60	AA 1004 AE	ANGKOT	8.05	8.06	1	1	1
61	AA 1008 AE	ANGKOT	8.10	8.12	4	0	4
62	AA 1258 AE	ANGKOT	8.12	8.13	2	0	2
63	AA 1005 AE	ANGKOT	8.13	8.15	1	2	1
64	AA 1003 AE	ANGKOT	8.17	8.18	3	0	3
65	AA 1027 AE	ANGKOT	8.19	8.20	3	0	3
66	AA 1262 AE	ANGKOT	8.21	8.22	3	0	3
67	AA 1009 AE	ANGKOT	8.22	8.23	6	2	6
68	AA 1015 BE	ANGKOT	8.23	8.25	2	0	2
69	AA 1023 AE	ANGKOT	8.25	8.26	4	2	4
70	AA 1007 E	ANGKOT	8.26	8.27	3	0	3
71	AA 1259 AE	ANGKOT	8.27	8.28	2	0	2
72	AA 1018 AE	ANGKOT	8.30	8.31	2	0	2
73	AA 1210 AE	ANGKOT	8.31	8.34	3	1	3
74	AA 1022 AE	ANGKOT	8.33	8.34	4	0	4
75	AA 1025 BE	ANGKOT	8.36	8.38	4	0	4
76	AA 1010 E	ANGKOT	8.37	8.40	3	2	3
77	AA 1263 AE	ANGKOT	8.39	8.41	4	2	4
78	AA 1002 E	ANGKOT	8.42	8.43	3	1	3
79	AA 1333 AE	ANGKOT	8.44	8.46	3	1	3
80	AA 1259 AE	ANGKOT	8.47	8.50	6	0	6
81	AA 1288 AE	ANGKOT	8.47	8.48	2	0	2
82	AA 1263 AE	ANGKOT	8.49	8.51	4	1	4
83	AA 1019 E	ANGKOT	8.51	8.52	3	0	3
84	AA 1031 E	ANGKOT	8.51	8.53	4	1	4
85	AA 1262 AE	ANGKOT	8.53	8.54	2	2	2
86	AA 1022 AE	ANGKOT	8.55	8.56	3	0	3
87	AA 1025 BE	ANGKOT	8.56	8.57	3	0	3
88	AA 1024 E	ANGKOT	8.57	8.58	2	1	2
89	AA 1258 AE	ANGKOT	8.58	8.59	1	2	1

No	No Plat	Jenis Angkutan	Waktu Kendaraan		Jumlah Penumpang		Pegguna Ruang Tunggu
			Masuk	Keluar	Naik	Turun	
90	AA 1323 AE	ANGKOT	8.59	9.00	3	1	3
91	AA 1286 AE	ANGKOT	8.59	9.00	2	0	2
92	AA 1031 E	ANGKOT	9.01	9.02	1	1	1
93	AA 1005 AE	ANGKOT	9.02	9.03	1	0	1
94	AA 1262 AE	ANGKOT	9.04	9.05	2	0	2
95	AA 1004 AE	ANGKOT	9.04	9.06	0	1	0
96	AA 1264 AE	ANGKOT	9.05	9.06	0	1	0
97	AA 1028 E	ANGKOT	9.05	9.06	2	0	2
98	AA 1018 AE	ANGKOT	9.06	9.08	1	0	1
99	AA 1000 E	ANGKOT	9.06	9.07	1	0	1
100	AA 1005 E	ANGKOT	9.06	9.08	0	0	0
101	AA 1210 AE	ANGKOT	9.08	9.10	2	1	2
102	AA 1262 AE	ANGKOT	9.10	9.12	1	0	1
103	AA 1003 AE	ANGKOT	9.10	9.11	0	0	0
104	AA1286 AE	ANGKOT	9.11	9.12	1	0	1
105	AA 1015 BE	ANGKOT	9.12	9.13	2	1	2
106	AA 1007 AE	ANGKOT	9.12	9.14	1	0	1
107	AA 1004 AE	ANGKOT	9.15	9.18	0	0	0
108	AA 1024 E	ANGKOT	9.18	9.19	0	0	0
109	AA 1008 AE	ANGKOT	9.20	9.21	1	1	1
110	AA 1025 BE	ANGKOT	9.21	9.22	0	1	0
111	AA 1009 E	ANGKOT	9.21	9.25	2	1	2
112	AA 1286 AE	ANGKOT	9.27	9.28	0	0	0
113	AA 1226 AE	ANGKOT	9.29	9.30	0	0	0
114	AA 1263 AE	ANGKOT	9.31	9.33	2	1	2
115	AA 1008 E	ANGKOT	9.33	9.34	2	2	2
116	AA 1259 AE	ANGKOT	9.35	9.38	0	0	0
117	AA 1262 AE	ANGKOT	9.39	9.41	1	0	1
118	AA 1033 AE	ANGKOT	9.43	9.45	0	1	0
119	AA 1322 AE	ANGKOT	9.44	9.45	0	0	0
120	AA 1019 E	ANGKOT	9.45	9.49	1	2	1
121	AA 1264 E	ANGKOT	9.49	9.52	2	0	2
122	AA 1023 AE	ANGKOT	9.51	9.52	2	0	2
123	AA 1015 E	ANGKOT	9.52	9.53	1	0	1
124	AA 1028 AE	ANGKOT	9.52	9.54	1	1	1
125	AA 1818 E	ANGKOT	9.54	9.55	2	0	2
126	AA 1259 AE	ANGKOT	9.54	9.55	1	2	1
127	AA 1288 AE	ANGKOT	9.57	9.58	1	2	1
128	AA 1403 AE	ANGKOT	9.57	9.59	2	2	2
129	AA 1266 AE	ANGKOT	9.57	9.58	1	0	1
130	AA 1210 AE	ANGKOT	9.58	9.59	1	0	1
131	AA 1006 AE	ANGKOT	9.58	9.59	2	2	2
132	AA 1027 AE	ANGKOT	9.59	10.00	0	1	0
133	AA 1386 AE	ANGKOT	9.59	10.02	0	0	0
134	AA 1264 AE	ANGKOT	9.59	10.02	2	2	2
135	AA 1001 E	ANGKOT	10.02	10.03	2	1	2

No	No Plat	Jenis Angkutan	Waktu Kendaraan		Jumlah Penumpang		Pengguna Ruang Tunggu
			Masuk	Keluar	Naik	Turun	
136	AA 1025 AE	ANGKOT	10.04	10.05	1	0	1
137	AA 1000 AE	ANGKOT	10.04	10.06	1	3	1
138	AA 1019 AE	ANGKOT	10.05	10.06	2	1	2
139	AA 1009 E	ANGKOT	10.05	10.06	2	1	2
140	AA 1312 AE	ANGKOT	10.06	10.07	3	0	3
141	AA 1015 BE	ANGKOT	10.06	10.07	3	1	3
142	AA 1264 AE	ANGKOT	10.07	10.08	1	1	1
143	AA 1434 E	ANGKOT	10.07	10.08	3	0	3
144	AA 1003 AE	ANGKOT	10.08	10.09	3	2	3
145	AA 1022 AE	ANGKOT	10.09	10.10	1	1	1
146	AA 1818 E	ANGKOT	10.10	10.11	2	0	2
147	AA 1019 AE	ANGKOT	10.11	10.12	2	1	2
148	AA 1018 AE	ANGKOT	10.11	10.13	1	2	1
149	AA 1017 BE	ANGKOT	10.14	10.15	3	0	3
150	AA 1007 AE	ANGKOT	10.14	10.16	2	0	2
151	AA 1288 AE	ANGKOT	10.15	10.16	2	1	2
152	AA 1004 AE	ANGKOT	10.16	10.17	1	2	1
153	AA 1008 AE	ANGKOT	10.18	10.20	2	0	2
154	AA 1204 AE	ANGKOT	10.19	10.20	2	1	2
155	AA 1028 AE	ANGKOT	10.21	10.22	1	0	1
156	AA 1017 BE	ANGKOT	10.22	10.23	0	1	0
157	AA 1252 AE	ANGKOT	10.23	10.23	2	1	2
158	AA 1322 AE	ANGKOT	10.23	10.24	1	2	1
159	AA 1210 AE	ANGKOT	10.25	10.28	2	0	2
160	AA 1007 AE	ANGKOT	10.28	10.29	0	0	0
161	AA 1004 AE	ANGKOT	10.29	10.30	0	1	0
162	AA 1025 BE	ANGKOT	10.30	10.31	1	2	1
163	AA 1018 AE	ANGKOT	10.31	10.32	2	0	2
164	AA 1219 AE	ANGKOT	10.31	10.33	2	1	2
165	AA 1000 AE	ANGKOT	10.33	10.34	1	1	1
166	AA 1264 AE	ANGKOT	10.35	10.36	3	2	3
167	AA 1006 AE	ANGKOT	10.36	10.37	1	0	1
168	AA 1258 AE	ANGKOT	10.38	10.39	2	0	2
169	AA 1015 AE	ANGKOT	10.38	10.39	2	1	2
170	AA 1018 AE	ANGKOT	10.40	10.41	1	2	1
171	AA 1255 AE	ANGKOT	10.41	10.42	0	0	0
172	AA 1622 AE	ANGKOT	10.43	10.44	2	0	2
173	AA 1018 E	ANGKOT	10.46	10.48	1	2	1
174	AA 1403 AE	ANGKOT	10.47	10.50	1	1	1
175	AA 1025 AE	ANGKOT	10.48	10.49	2	1	2
176	AA 1725 AE	ANGKOT	10.49	10.50	1	1	1
177	AA 1818 E	ANGKOT	10.51	10.52	2	0	2
178	AA 1001 E	ANGKOT	10.52	10.53	1	1	1
179	AA 1259 AE	ANGKOT	10.53	10.56	1	1	1
180	AA 1727 AE	ANGKOT	10.55	10.56	2	0	2
181	AA 1023 AE	ANGKOT	10.57	10.58	1	0	1

No	No Plat	Jenis Angkutan	Waktu Kendaraan		Jumlah Penumpang		Pengguna Ruang Tunggu
			Masuk	Keluar	Naik	Turun	
182	AA 1026 AE	ANGKOT	10.58	10.59	1	1	1
183	AA 1262 AE	ANGKOT	10.58	10.59	1	2	1
184	AA 1019 AE	ANGKOT	10.59	11.00	3	1	3
185	AA 1033 E	ANGKOT	11.02	11.03	1	0	1
186	AA 1258 AE	ANGKOT	11.03	11.04	2	0	2
187	AA 1009 E	ANGKOT	11.03	11.04	1	1	1
188	AA 1019 AE	ANGKOT	11.05	11.06	2	0	2
189	AA 1025 AE	ANGKOT	11.06	11.07	1	1	1
190	AA 1022 AE	ANGKOT	11.06	11.07	1	1	1
191	AA 1015 AE	ANGKOT	11.07	11.08	1	1	1
192	AA 1258 AE	ANGKOT	11.09	11.10	2	0	2
193	AA 1033 E	ANGKOT	11.09	11.10	1	1	1
194	AA 1810 E	ANGKOT	11.10	11.11	0	1	0
195	AA 1386 AE	ANGKOT	11.10	11.11	0	0	0
196	AA 1264 AE	ANGKOT	11.10	11.12	1	0	1
197	AA 1020 E	ANGKOT	11.11	11.12	2	1	2
198	AA 1018 E	ANGKOT	11.12	11.13	1	1	1
199	AA 1259 E	ANGKOT	11.12	11.13	1	0	1
200	AA 1288 AE	ANGKOT	11.12	11.14	2	1	2
201	AA 1028 E	ANGKOT	11.13	11.14	1	1	1
202	AA 1017 E	ANGKOT	11.14	11.15	1	0	1
203	AA 1008 AE	ANGKOT	11.14	11.16	1	0	1
204	AA 1001 AE	ANGKOT	11.15	11.16	1	0	1
205	AA 1026 AE	ANGKOT	11.15	11.16	1	10	1
206	AA 1025 AE	ANGKOT	11.16	11.17	0	4	0
207	AA 1007 AE	ANGKOT	11.16	11.17	0	8	0
208	AA 1000 E	ANGKOT	11.17	11.18	2	6	2
209	AA 1252 AE	ANGKOT	11.17	11.20	1	8	1
210	AA 1033 E	ANGKOT	11.21	11.22	2	7	2
211	AA 1019 AE	ANGKOT	11.24	11.25	1	5	1
212	AA 1258 AE	ANGKOT	11.26	11.27	0	8	0
213	AA 1006 AE	ANGKOT	11.28	11.29	1	6	1
214	AA 1386 AE	ANGKOT	11.29	11.30	1	8	1
215	AA 1264 AE	ANGKOT	11.31	11.32	2	10	2
216	AA 1018 E	ANGKOT	11.33	11.35	1	9	1
217	AA 1333 AE	ANGKOT	11.36	11.37	1	5	1
218	AA 1004 AE	ANGKOT	11.39	11.40	1	6	1
219	AA 1322 AE	ANGKOT	11.42	11.43	1	8	1
220	AA 1273 AE	ANGKOT	11.44	11.45	2	12	2
221	AA 1025 AE	ANGKOT	11.46	11.47	2	8	2
222	AA 1015 AE	ANGKOT	11.48	11.49	0	6	0
223	AA 1033 AE	ANGKOT	11.50	11.51	0	4	0
224	AA 1210 E	ANGKOT	11.52	11.53	2	5	2
225	AA 1023 E	ANGKOT	11.54	11.55	1	6	1
226	AA 1026 AE	ANGKOT	11.54	11.55	1	7	1
227	AA 1006 AE	ANGKOT	11.57	11.58	1	4	1

No	No Plat	Jenis Angkutan	Waktu Kendaraan		Jumlah Penumpang		Pengguna Ruang Tunggu
			Masuk	Keluar	Naik	Turun	
228	AA 1262 E	ANGKOT	11.57	11.58	2	5	2
229	AA 1027 E	ANGKOT	11.59	12.01	1	8	1
230	AA 1008 AE	ANGKOT	11.59	12.02	1	6	1
231	AA 1027 AE	ANGKOT	12.01	12.02	1	0	1
232	AA 1009 AE	ANGKOT	12.02	12.03	2	0	2
233	AA 1022 AE	ANGKOT	12.03	12.04	1	0	1
234	AA 1818 E	ANGKOT	12.04	12.05	3	1	3
235	AA 1005 E	ANGKOT	12.06	12.07	1	1	1
236	AA 1259 AE	ANGKOT	12.08	12.09	1	1	1
237	AA 1025 AE	ANGKOT	12.09	12.10	0	0	0
238	AA 1024 AE	ANGKOT	12.10	12.11	1	1	1
239	AA 1288 AE	ANGKOT	12.11	12.12	2	1	2
240	AA 1258 AE	ANGKOT	12.11	12.13	2	1	2
241	AA 1028 AE	ANGKOT	12.12	12.13	1	0	1
242	AA 1006 AE	ANGKOT	12.14	12.15	1	0	1
243	AA 1204 AE	ANGKOT	12.14	12.16	1	1	1
244	AA 1007 AE	ANGKOT	12.15	12.16	1	1	1
245	AA 1227 E	ANGKOT	12.17	12.18	1	0	1
246	AA 1252 AE	ANGKOT	12.19	12.20	1	0	1
247	AA 1264 AE	ANGKOT	12.20	12.21	0	1	0
248	AA 1000 E	ANGKOT	12.22	12.23	0	1	0
249	AA 1403 AE	ANGKOT	12.24	12.25	1	0	1
250	AA 1025 AE	ANGKOT	12.26	12.27	1	0	1
251	AA 1015 AE	ANGKOT	12.29	12.30	3	1	3
252	AA 1210 AE	ANGKOT	12.31	12.32	2	0	2
253	AA 1026 AE	ANGKOT	12.32	12.33	1	0	1
254	AA 1019 AE	ANGKOT	12.34	12.35	2	2	2
255	AA 1027 AE	ANGKOT	12.36	12.37	2	1	2
256	AA 1262 E	ANGKOT	12.37	12.38	0	1	0
257	AA 1023 AE	ANGKOT	12.38	12.39	2	0	2
258	AA 1030 E	ANGKOT	12.40	12.41	0	0	0
259	AA 1001 E	ANGKOT	12.41	12.42	2	0	2
260	AA 1004 AE	ANGKOT	12.42	12.43	2	1	2
261	AA 1010 E	ANGKOT	12.44	12.45	2	0	2
262	AA 1263 AE	ANGKOT	12.45	12.46	2	1	2
263	AA 1333 AE	ANGKOT	12.47	12.48	2	1	2
264	AA 1259 AE	ANGKOT	12.47	12.48	2	1	2
265	AA 1262 AE	ANGKOT	12.47	12.48	1	0	1
266	AA 1025 AE	ANGKOT	12.48	12.49	3	1	3
267	AA 1024 AE	ANGKOT	12.48	12.49	3	1	3
268	AA 1258 AE	ANGKOT	12.49	12.50	2	1	2
269	AA 1323 AE	ANGKOT	12.49	12.51	3	0	3
270	AA 1286 AE	ANGKOT	12.51	12.52	2	0	2
271	AA 1202 AE	ANGKOT	12.51	12.52	3	2	3
272	AA 1007 E	ANGKOT	12.52	12.54	2	1	2
273	AA 1018 AE	ANGKOT	12.53	12.55	2	0	2

No	No Plat	Jenis Angkutan	Waktu Kendaraan		Jumlah Penumpang		Pengguna Ruang Tunggu
			Masuk	Keluar	Naik	Turun	
274	AA 1023 AE	ANGKOT	12.55	12.56	2	2	2
275	AA 1322 AE	ANGKOT	12.55	12.56	2	2	2
276	AA 1264 AE	ANGKOT	12.56	12.57	3	1	3
277	AA 1019 E	ANGKOT	12.58	12.59	2	1	2
278	AA 1031 E	ANGKOT	12.58	12.59	1	2	1
279	AA 1003 AE	ANGKOT	12.59	13.00	3	2	3
280	AA 1286 AE	ANGKOT	12.59	13.00	1	1	1
281	AA1005AE	ANGKOT	13.01	13.02	3	2	3
282	AA1262AE	ANGKOT	13.02	13.03	3	3	3
283	AA1031E	ANGKOT	13.02	13.03	1	0	1
284	AA1004AE	ANGKOT	13.03	13.04	2	0	2
285	AA1028E	ANGKOT	13.04	13.05	1	2	1
286	AA1264AE	ANGKOT	13.06	13.07	2	1	2
287	AA1000E	ANGKOT	13.07	13.08	2	0	2
288	AA1018AE	ANGKOT	13.07	13.08	1	2	1
289	AA1210AE	ANGKOT	13.08	13.09	0	2	0
290	AA1003AE	ANGKOT	13.09	13.10	3	0	3
291	AA1262AE	ANGKOT	13.09	13.11	2	3	2
292	AA1286AE	ANGKOT	13.09	13.10	2	1	2
293	AA1015E	ANGKOT	13.10	13.11	1	3	1
294	AA1007AE	ANGKOT	13.10	13.11	3	1	3
295	AA1008E	ANGKOT	13.11	13.12	2	1	2
296	AA1024E	ANGKOT	13.11	13.12	3	2	3
297	AA1025BE	ANGKOT	13.12	13.13	2	1	2
298	AA1008AE	ANGKOT	13.13	13.14	1	2	1
299	AA1009E	ANGKOT	13.14	13.15	3	2	3
300	AA1226AE	ANGKOT	13.15	13.16	1	0	1
301	AA1286E	ANGKOT	13.16	13.17	0	0	0
302	AA1263AE	ANGKOT	13.17	13.18	2	1	2
303	AA1098E	ANGKOT	13.18	13.19	3	0	3
304	AA1259AE	ANGKOT	13.19	13.20	3	2	3
305	AA1033AE	ANGKOT	13.19	13.20	3	3	3
306	AA1323E	ANGKOT	13.20	13.21	1	0	1
307	AA1019AE	ANGKOT	13.22	13.25	2	1	2
308	AA1264AE	ANGKOT	13.24	13.25	1	1	1
309	AA1015E	ANGKOT	13.27	13.28	3	2	3
310	AA1254AE	ANGKOT	13.27	13.28	3	2	3
311	AA1818E	ANGKOT	13.29	13.30	3	0	3
312	AA1258AE	ANGKOT	13.29	13.31	2	1	2
313	AA1403AE	ANGKOT	13.29	13.31	2	1	2
314	AA1266AE	ANGKOT	13.29	13.32	1	1	1
315	AA1210AE	ANGKOT	13.30	13.31	0	2	0
316	AA1006AE	ANGKOT	13.30	13.31	3	2	3
317	AA1027AE	ANGKOT	13.30	13.31	2	0	2
318	AA1263AE	ANGKOT	13.32	13.34	2	0	2
319	AE1001E	ANGKOT	13.35	13.39	1	1	1

No	No Plat	Jenis Angkutan	Waktu Kendaraan		Jumlah Penumpang		Pengguna Ruang Tunggu
			Masuk	Keluar	Naik	Turun	
320	AA1025AE	ANGKOT	13.41	13.42	3	0	3
321	AA1312E	ANGKOT	13.43	13.45	3	2	3
322	AA1264AE	ANGKOT	13.46	13.47	3	3	3
323	AA1237AE	ANGKOT	13.49	13.50	2	0	2
324	AA1017AE	ANGKOT	13.51	13.52	0	0	0
325	AA1007E	ANGKOT	13.53	13.54	1	2	1
326	AA1028E	ANGKOT	13.53	13.54	3	1	3
327	AA1025AE	ANGKOT	13.54	13.55	2	0	2
328	AA1033E	ANGKOT	13.56	13.57	3	2	3
329	AA1264E	ANGKOT	13.56	13.57	3	0	3
330	AA1322AE	ANGKOT	13.56	13.57	3	1	3
331	AA1259AE	ANGKOT	13.57	13.58	1	1	1
332	AA1226E	ANGKOT	13.58	13.59	2	0	2
333	AA1264AE	ANGKOT	13.59	14.00	1	0	1
334	AA1263E	ANGKOT	14.00	14.01	2	1	2
335	AA1033E	ANGKOT	14.01	14.02	2	2	2
336	AA1258AE	ANGKOT	14.02	14.03	1	2	1
337	AA1009E	ANGKOT	14.03	14.04	3	0	3
338	AA1019AE	ANGKOT	14.03	14.04	1	0	1
339	AA1025AE	ANGKOT	14.04	14.05	0	1	0
340	AA1015AE	ANGKOT	14.05	14.06	2	0	2
341	AA1022AE	ANGKOT	14.05	14.06	3	2	3
342	AA1033AE	ANGKOT	14.07	14.08	3	3	3
343	AA1258AE	ANGKOT	14.07	14.08	3	0	3
344	AA1386AE	ANGKOT	14.09	14.10	1	0	1
345	AA1264AE	ANGKOT	14.09	14.10	2	2	2
346	AA1020E	ANGKOT	14.10	14.11	1	2	1
347	AA1010E	ANGKOT	14.10	14.11	2	1	2
348	AA1259AE	ANGKOT	14.10	14.12	1	1	1
349	AA1288AE	ANGKOT	14.11	14.12	2	2	2
350	AA1017E	ANGKOT	14.11	14.12	0	2	0
351	AA1008AE	ANGKOT	14.13	14.15	2	0	2
352	AA1001AE	ANGKOT	14.17	14.18	3	0	3
353	AA1029AE	ANGKOT	14.20	14.21	1	1	1
354	AA1007AE	ANGKOT	14.22	14.23	2	1	2
355	AA1000E	ANGKOT	14.23	14.24	2	1	2
356	AA1252AE	ANGKOT	14.24	14.25	1	0	1
357	AA1037AE	ANGKOT	14.24	14.25	2	0	2
358	AA1258AE	ANGKOT	14.25	14.26	2	0	2
359	AA1386AE	ANGKOT	14.26	14.27	3	0	3
360	AA1264AE	ANGKOT	14.26	14.27	1	1	1
361	AA1333AE	ANGKOT	14.27	14.28	2	0	2
362	AA1004AE	ANGKOT	14.27	14.28	3	0	3
363	AA1273AE	ANGKOT	14.28	14.30	1	1	1
364	AA1025AE	ANGKOT	14.28	14.30	2	0	2
365	AA1212AE	ANGKOT	14.30	14.31	2	0	2

No	No Plat	Jenis Angkutan	Waktu Kendaraan		Jumlah Penumpang		Pengguna Ruang Tunggu
			Masuk	Keluar	Naik	Turun	
366	AA1023E	ANGKOT	14.30	14.31	3	2	3
367	AA1202AE	ANGKOT	14.31	14.32	1	1	1
368	AA1008AE	ANGKOT	14.31	14.32	3	1	3
369	AA13268E	ANGKOT	14.31	14.32	3	3	3
370	AA1007AE	ANGKOT	14.32	14.33	2	1	2
371	AA1015BE	ANGKOT	14.32	14.33	0	0	0
372	AA1025BE	ANGKOT	14.34	14.35	3	3	3
373	AA1226AE	ANGKOT	14.37	14.38	2	1	2
374	AA1017BE	ANGKOT	14.37	14.38	3	1	3
375	AA1022E	ANGKOT	14.39	14.40	2	0	2
376	AA1004AE	ANGKOT	14.42	14.45	1	0	1
377	AA1210AE	ANGKOT	14.47	14.48	2	1	2
378	AA1322AE	ANGKOT	14.48	14.49	2	2	2
379	AA1009AE	ANGKOT	14.50	14.51	2	1	2
380	AA1001E	ANGKOT	14.51	14.52	0	0	0
381	AA1258AE	ANGKOT	14.51	14.52	2	0	2
382	AA1204AE	ANGKOT	14.52	14.53	2	2	2
383	AA1252AE	ANGKOT	14.53	14.54	1	1	1
384	AA1818E	ANGKOT	14.54	14.55	1	0	1
385	AA1003E	ANGKOT	14.55	14.56	2	2	2
386	AA1018AE	ANGKOT	14.56	14.57	1	1	1
387	AA1017AE	ANGKOT	14.57	14.58	1	0	1
388	AA1288AE	ANGKOT	14.58	14.59	2	0	2
389	AA1232AE	ANGKOT	14.59	15.00	1	0	1
390	AA1210E	ANGKOT	14.59	15.00	2	2	2
391	AA1006AE	ANGKOT	15.00	15.01	2	0	2
392	AA2734AE	ANGKOT	15.00	15.02	2	1	2
393	AA1005AE	ANGKOT	15.01	15.02	2	0	2
394	AA1202AE	ANGKOT	15.02	15.04	0	1	0
395	AA1031E	ANGKOT	15.06	15.07	1	0	1
396	AA1028E	ANGKOT	15.08	15.10	1	0	1
397	AA1004E	ANGKOT	15.09	15.10	0	1	0
398	AA1264E	ANGKOT	15.11	15.12	1	1	1
399	AA1918AE	ANGKOT	15.13	15.15	0	1	0
400	AA1262AE	ANGKOT	15.17	15.18	1	0	1
401	AA1008AE	ANGKOT	15.18	15.20	1	0	1
402	AA1226AE	ANGKOT	15.23	15.24	1	0	1
403	AA1286AE	ANGKOT	15.25	15.27	0	2	0
404	AA1263AE	ANGKOT	15.26	15.27	0	1	0
405	AA1098AE	ANGKOT	15.29	15.30	1	1	1
406	AA1259AE	ANGKOT	15.32	15.33	0	1	0
407	AA1323E	ANGKOT	15.34	15.35	2	1	2
408	AA1264AE	ANGKOT	15.37	15.38	0	0	0
409	AA1015E	ANGKOT	15.39	15.40	1	1	1
410	AA1259AE	ANGKOT	15.42	15.43	2	2	2
411	AA1818E	ANGKOT	15.43	15.44	2	1	2

No	No Plat	Jenis Angkutan	Waktu Kendaraan		Jumlah Penumpang		Pegguna Ruang Tunggu
			Masuk	Keluar	Naik	Turun	
412	AA1258AE	ANGKOT	15.47	15.48	0	1	0
413	AA1403AE	ANGKOT	15.52	15.53	0	2	0
414	AA1266AE	ANGKOT	15.54	15.55	2	2	2
415	AA1212AE	ANGKOT	15.55	15.56	1	0	1
416	AA1027E	ANGKOT	15.55	15.56	2	0	2
417	AA1274E	ANGKOT	15.57	15.58	1	2	1
418	AA2837E	ANGKOT	15.57	15.58	0	2	0
419	AA1358AE	ANGKOT	15.58	15.59	0	0	0
420	AA1006AE	ANGKOT	15.58	15.59	4	0	4
421	AA1000AE	ANGKOT	15.59	16.00	2	1	2
422	AA1015BE	ANGKOT	16.00	16.02	3	2	3
423	AA1031E	ANGKOT	16.01	16.02	0	0	0
424	AA1004AE	ANGKOT	16.03	16.04	1	0	1
425	AA1005AE	ANGKOT	16.06	16.07	0	0	0
426	AA1264AE	ANGKOT	16.08	16.10	2	1	2
427	AA1018AE	ANGKOT	16.10	16.11	0	0	0
428	AA1262AE	ANGKOT	16.10	16.11	1	1	1
429	AA1003AE	ANGKOT	16.11	16.12	1	1	1
430	AA1007AE	ANGKOT	16.13	16.15	0	0	0
431	AA1024AE	ANGKOT	16.15	16.17	1	0	1
432	AA1025BE	ANGKOT	16.17	16.20	0	0	0
433	AA1286AE	ANGKOT	16.25	16.26	1	1	1
434	AA1322AE	ANGKOT	16.28	16.29	1	1	1
435	AA1015BF	ANGKOT	16.30	16.31	0	1	0
436	AA1259AE	ANGKOT	16.32	16.33	0	1	0
437	AA1019AE	ANGKOT	16.34	16.37	2	0	2
438	AA1023AE	ANGKOT	16.39	16.42	1	0	1
439	AA1026AE	ANGKOT	16.44	16.46	0	1	0
440	AA1028AE	ANGKOT	16.49	16.50	1	0	1
441	AA1019AE	ANGKOT	16.52	16.53	0	0	0
442	AA1263AE	ANGKOT	16.52	16.53	2	1	2
443	AA1033AE	ANGKOT	16.53	16.54	1	1	1
444	AA1323E	ANGKOT	16.54	16.56	2	0	2
445	AA1264AE	ANGKOT	16.54	16.55	0	1	0
446	AA1818E	ANGKOT	16.55	16.56	0	0	0
447	AA1259AE	ANGKOT	16.57	16.58	0	0	0
448	AA1403AE	ANGKOT	16.57	16.58	0	0	0
449	AA1266AE	ANGKOT	16.58	16.59	0	0	0
450	AA1210AE	ANGKOT	16.59	17.00	2	0	2
451	AA1027AE	ANGKOT	16.59	17.01	2	0	2
452	AA1268AE	ANGKOT	17.00	17.04	0	0	0

TABEL Jumlah Penumpang ADES
Waktu Survei = SENIN 21 Nov 2005 **Jam Survei =06.00 - 18.00WIB**

No	No Plat	Jenis	Waktu Kendaraan		Jumlah Penumpang		Selisih
		Angkutan	Masuk	Keluar	Naik	Turun	
1	AA 1347 AE	ADES	6.01	6.03	1	3	1
2	AA 1037 AE	ADES	6.03	6.04	2	2	2
3	AA 1279 AE	ADES	6.04	6.05	1	4	1
4	AA 1089 AE	ADES	6.06	6.07	2	3	2
5	AA 1349 AE	ADES	6.07	6.09	2	4	2
6	AA 1150 AE	ADES	6.10	6.11	1	3	1
7	AA 1514 AE	ADES	6.12	6.13	1	5	1
8	AA 1218 AE	ADES	6.13	6.14	2	3	2
9	AA 1211 AE	ADES	6.14	6.20	2	3	2
10	AA 1434 E	ADES	6.17	6.18	1	4	1
11	AA 1302 AE	ADES	6.20	6.22	1	3	1
12	AA 1303 E	ADES	6.23	6.24	2	3	2
13	AA 1342 AE	ADES	6.25	6.26	1	2	1
14	AA 1279 AE	ADES	6.27	6.28	2	3	2
15	AA 1282 AE	ADES	6.28	6.29	2	2	2
16	AA 1358 AE	ADES	6.29	6.31	1	4	1
17	AA 1083 AE	ADES	6.30	6.32	2	3	2
18	AA 1364 AE	ADES	6.31	6.32	1	4	1
19	AA 1340 AE	ADES	6.33	6.34	2	3	2
20	AA 1330 AE	ADES	6.35	6.37	2	5	2
21	AA 1226 AE	ADES	6.38	6.39	2	3	2
22	AA 1329 AE	ADES	6.41	6.42	2	3	2
23	AA 1186 AE	ADES	6.43	6.45	2	4	2
24	AA 1366 AE	ADES	6.45	6.48	2	3	2
25	AA 1089 AE	ADES	6.47	6.48	2	3	2
26	AA 1338 AE	ADES	6.49	6.50	1	2	1
27	AA 1266 AE	ADES	6.50	6.51	2	4	2
28	AA 1282 AE	ADES	6.51	6.53	1	3	1
29	AA 1037 AE	ADES	6.52	6.55	1	4	1
30	AA 1213 AE	ADES	6.56	6.57	2	3	2
31	AA 1279 AE	ADES	6.56	6.58	1	2	1
32	AA 1337 AE	ADES	6.57	6.58	2	2	2
33	AA 1370 AE	ADES	6.58	6.59	2	2	2
34	AA 1334 AE	ADES	6.59	7.00	1	1	1
35	AA 1347 AE	ADES	7.02	7.04	1	0	1
36	AA 1037 AE	ADES	7.03	7.04	0	0	0
37	AA 1279 AE	ADES	7.05	7.06	2	1	2
38	AA 1089 AE	ADES	7.06	7.07	1	1	1
39	AA 1150 AE	ADES	7.06	7.08	3	1	3
40	AA 1349 AE	ADES	7.08	7.10	3	2	3
41	AA 1214 AE	ADES	7.09	7.10	2	2	2
42	AA 1518 AE	ADES	7.11	7.13	1	1	1
43	AA 1211 AE	ADES	7.12	7.13	4	1	4

No	No Plat	Jenis	Waktu Kendaraan		Jumlah Penumpang		Selisih
		Angkutan	Masuk	Keluar	Naik	Turun	
44	AA 1302 AE	ADES	7.13	7.14	2	1	2
45	AA 1434 E	ADES	7.14	7.15	2	3	2
46	AA 1303 E	ADES	7.15	7.16	0	1	0
47	AA 1279 AE	ADES	7.17	7.19	1	2	1
48	AA 1342 AE	ADES	7.20	7.23	1	1	1
49	AA 1282 AE	ADES	7.24	7.27	2	3	2
50	AA 1083 AE	ADES	7.25	7.28	3	1	3
51	AA 1304 AE	ADES	7.28	7.30	3	2	3
52	AA 1226 AE	ADES	7.34	7.34	1	1	1
53	AA 1330 AE	ADES	7.36	7.38	2	1	2
54	AA 1340 AE	ADES	7.40	7.43	2	2	2
55	AA 1329 AE	ADES	7.44	7.46	3	1	3
56	AA 1089 AE	ADES	7.47	7.48	1	1	1
57	AA 1186 AE	ADES	7.50	7.52	1	2	1
58	AA 1338 AE	ADES	7.53	7.54	3	2	3
59	AA 1336 AE	ADES	7.55	7.56	1	1	1
60	AA 1226 AE	ADES	7.56	7.58	2	1	2
61	AA 1434 E	ADES	7.57	7.58	3	1	3
62	AA 1282 AE	ADES	7.59	8.00	1	2	1
63	AA 1037 AE	ADES	7.59	8.02	2	1	2
64	AA 1089 AE	ADES	8.00	8.03	2	1	2
65	AA 1337 AE	ADES	8.02	8.04	1	0	1
66	AA 1356 AE	ADES	8.05	8.07	2	1	2
67	AA 1330 AE	ADES	8.06	8.10	0	0	0
68	AA 1351 AE	ADES	8.07	8.09	1	0	1
69	AA 1361 AE	ADES	8.09	8.10	2	1	2
70	AA 1363 AE	ADES	8.13	8.15	2	0	2
71	AA 1348 AE	ADES	8.15	8.17	2	2	2
72	AA 1347 AE	ADES	8.20	8.23	1	1	1
73	AA 1362 AE	ADES	8.22	8.24	1	3	1
74	AA 1344 AE	ADES	8.24	8.26	0	2	0
75	AA 1354 AE	ADES	8.25	8.28	0	0	0
76	AA 1356 AE	ADES	8.27	8.30	2	0	2
77	AA 1338 AE	ADES	8.28	8.29	1	1	1
78	AA 1329 AE	ADES	8.30	8.33	3	1	3
79	AA 1360 AE	ADES	8.34	8.37	1	1	1
80	AA 1322 AE	ADES	8.38	8.40	2	1	2
81	AA 1349 AE	ADES	8.41	8.43	2	2	2
82	AA 1333 AE	ADES	8.45	8.47	2	0	2
83	AA 1370 AE	ADES	8.51	8.53	1	2	1
84	AA 1359 AE	ADES	8.53	8.54	2	1	2
85	AA 1156 AE	ADES	8.54	8.55	2	1	2
86	AA 1343 AE	ADES	8.55	8.57	1	1	1
87	AA 1337 AE	ADES	8.55	8.56	3	0	3
88	AA 1354 AE	ADES	8.57	8.58	1	2	1
89	AA 1134 AE	ADES	8.58	9.00	0	0	0

No	
136	AA
137	AA
138	AA
139	AA
140	AA
141	AA
142	AA
143	AA
144	AA
145	AA
146	A
147	A
148	A
149	A
150	A
151	A
152	A
153	A
154	A
155	A
156	A
157	A
158	A
159	A
160	A
161	/
162	A
163	A
164	A
165	A
166	A
167	/
168	A
169	A
170	A
171	A
172	/
173	A
174	A
175	A
176	A
177	/
178	/
179	/
180	/
181	/

No	No Plat	Jenis	Waktu Kendaraan		Jumlah Penumpang		Selisih
		Angkutan	Masuk	Keluar	Naik	Turun	
90	AA 1360 AE	ADES	8.59	9.00	1	1	1
91	AA 1353 AE	ADES	8.59	9.00	3	1	3
92	AA 1493 AE	ADES	9.01	9.03	2	0	2
93	AA 1333 AE	ADES	9.02	9.03	1	0	1
94	AA 1279 AE	ADES	9.03	9.04	1	1	1
95	AA 1208 AE	ADES	9.03	9.04	2	0	2
96	AA 1359 AE	ADES	9.04	9.05	2	0	2
97	AA 1366 AE	ADES	9.04	9.05	2	1	2
98	AA 1483 AE	ADES	9.05	9.06	1	1	1
99	AA 1378 AE	ADES	9.05	9.06	1	0	1
100	AA 1277 AE	ADES	9.06	9.07	1	0	1
101	AA 1208 E	ADES	9.07	9.08	1	0	1
102	AA 1340 AE	ADES	9.07	9.09	0	0	0
103	AA 1367 AE	ADES	9.08	9.09	1	2	1
104	AA 1037 AE	ADES	9.10	9.11	1	1	1
105	AA 1332 AE	ADES	9.10	9.12	0	1	0
106	AA 1303 AE	ADES	9.11	9.12	1	1	1
107	AA 1343 AE	ADES	9.14	9.15	2	0	2
108	AA 1354 AE	ADES	9.15	9.17	2	0	2
109	AA 1089 AE	ADES	9.18	9.19	0	1	0
110	AA 1037 E	ADES	9.20	9.23	1	1	1
111	AA 1335 AE	ADES	9.25	9.26	2	1	2
112	AA 1368 AE	ADES	9.28	9.30	2	0	2
113	AA 1224 AE	ADES	9.29	9.30	1	0	1
114	AA 1370 AE	ADES	9.32	9.33	0	1	0
115	AA 1282 AE	ADES	9.35	9.36	2	2	2
116	AA 1356 AE	ADES	9.37	9.38	1	0	1
117	AA 1355 AE	ADES	9.40	9.41	3	2	3
118	AA 1279 AE	ADES	9.43	9.44	0	0	0
119	AA 1351 AE	ADES	9.45	9.46	0	0	0
120	AA 1279 AE	ADES	9.47	9.48	2	0	2
121	AA 1330 AE	ADES	9.48	9.50	2	0	2
122	AA 1282 AE	ADES	9.51	9.52	1	1	1
123	AA 1352 AE	ADES	9.52	9.53	1	0	1
124	AA 1341 AE	ADES	9.54	9.55	0	0	0
125	AA 1309 AE	ADES	9.56	9.57	2	1	2
126	AA 1474 AE	ADES	9.56	9.57	1	1	1
127	AA 1341 AE	ADES	9.57	9.58	3	0	3
128	AA 1085 AE	ADES	9.58	9.59	1	1	1
129	AA 1089 AE	ADES	9.58	9.59	2	2	2
130	AA 1156 AE	ADES	9.59	10.00	1	0	1
131	AA 1339 AE	ADES	9.59	10.00	3	2	3
132	AA 1494 AE	ADES	9.59	10.02	0	0	0
133	AA 1150 AE	ADES	10.01	10.03	0	0	0
134	AA 1089 AE	ADES	10.03	10.04	0	0	0
135	AA 1279 AE	ADES	10.03	10.04	3	2	3

No	No Plat	Jenis	Waktu Kendaraan		Jumlah Penumpang		Selisih
		Angkutan	Masuk	Keluar	Naik	Turun	
182	AA1329AE	ADES	11.08	11.09	2	1	2
183	AA1089AE	ADES	11.09	11.10	1	0	1
184	AA1121AE	ADES	11.11	11.12	1	0	1
185	AA1279AE	ADES	11.13	11.14	2	1	2
186	AA1083AE	ADES	11.15	11.16	0	1	0
187	AA1349AE	ADES	11.17	11.18	0	0	0
188	AA1037AE	ADES	11.18	11.20	2	1	2
189	AA1087AE	ADES	11.21	11.22	2	0	2
190	AA1224AE	ADES	11.23	11.24	1	3	1
191	AA1241E	ADES	11.24	11.25	1	1	1
192	AA1346AE	ADES	11.27	11.29	1	1	1
193	AA1333AE	ADES	11.28	11.29	0	0	0
194	AA1370AE	ADES	11.29	11.30	0	0	0
195	AA1338AE	ADES	11.30	11.31	2	0	2
196	AA1340AE	ADES	11.31	11.32	2	0	2
197	AA1156AE	ADES	11.32	11.33	2	2	2
198	AA1282AE	ADES	11.33	11.34	2	1	2
199	AA1353AE	ADES	11.34	11.35	2	0	2
200	AA1474AE	ADES	11.35	11.36	2	0	2
201	AA1328AE	ADES	11.37	11.38	1	0	1
202	AA1360AE	ADES	11.38	11.39	1	1	1
203	AA1363AE	ADES	11.40	11.41	1	0	1
204	AA1368AE	ADES	11.42	11.43	1	0	1
205	AA1346AE	ADES	11.43	11.44	1	0	1
206	AA1342AE	ADES	11.45	11.46	2	1	2
207	AA1303AE	ADES	11.48	11.49	0	1	0
208	AA1360AE	ADES	11.50	11.51	0	0	0
209	AA1359AE	ADES	11.52	11.53	1	0	1
210	AA1369AE	ADES	11.54	11.55	2	0	2
211	AA1357AE	ADES	11.55	11.56	2	1	2
212	AA1354AE	ADES	11.56	11.57	2	1	2
213	AA1332AE	ADES	11.57	11.58	2	1	2
214	AA1343AE	ADES	11.57	11.58	2	0	2
215	AA1348AE	ADES	11.58	11.59	1	3	1
216	AA1362AE	ADES	11.59	12.00	1	2	1
217	AA1335AE	ADES	11.59	12.01	2	2	2
218	AA1381AE	ADES	12.00	12.01	2	2	2
219	AA1349AE	ADES	12.02	12.03	2	1	2
220	AA1037AE	ADES	12.03	12.04	0	1	0
221	AA1279AE	ADES	12.04	12.05	2	1	2
222	AA1347AE	ADES	12.05	12.06	2	2	2
223	AA1089AE	ADES	12.07	12.08	0	1	0
224	AA1150AE	ADES	12.09	12.10	1	1	1
225	AA1514AE	ADES	12.10	12.11	1	1	1
226	AA1218AE	ADES	12.12	12.13	1	0	1
227	AA1211AE	ADES	12.15	12.16	2	0	2

No	No Plat	Jenis	Waktu Kendaraan		Jumlah Penumpang		Selisih
			Angkutan	Masuk	Keluar	Naik	
228	AA1434AE	ADES	12.17	12.18	2	1	2
229	AA1303E	ADES	12.17	12.18	1	1	1
230	AA1302AE	ADES	12.20	12.21	2	2	2
231	AA1279AE	ADES	12.21	12.22	1	1	1
232	AA1282AE	ADES	12.22	12.23	1	2	1
233	AA1342AE	ADES	12.24	12.25	2	0	2
234	AA1282AE	ADES	12.26	12.27	0	0	0
235	AA1358AE	ADES	12.26	12.27	0	0	0
236	AA1083AE	ADES	12.27	12.28	1	1	1
237	AA1364AE	ADES	12.28	12.29	2	1	2
238	AA1340AE	ADES	12.29	12.30	0	1	0
239	AA1226AE	ADES	12.30	12.31	2	2	2
240	AA1330AE	ADES	12.31	12.32	2	1	2
241	AA1329AE	ADES	12.32	12.33	0	1	0
242	AA1186AE	ADES	12.34	12.35	1	1	1
243	AA1089AE	ADES	12.36	12.37	1	0	1
244	AA1366AE	ADES	12.38	12.39	1	0	1
245	AA1338AE	ADES	12.40	12.41	2	0	2
246	AA1266AE	ADES	12.41	12.42	2	2	2
247	AA1037AE	ADES	12.43	12.44	2	0	2
248	AA1282AE	ADES	12.45	12.46	1	0	1
249	AA1213AE	ADES	12.46	12.47	1	0	1
250	AA1279AE	ADES	12.48	12.49	2	0	2
251	AA1370AE	ADES	12.50	12.51	1	2	1
252	AA1337AE	ADES	12.52	12.53	2	0	2
253	AA1334AE	ADES	12.54	12.55	2	1	2
254	AA1267AE	ADES	12.54	12.55	0	1	0
255	AA1340AE	ADES	12.56	12.57	2	1	2
256	AA1329AE	ADES	12.56	12.57	1	0	1
257	AA1338AE	ADES	12.56	12.58	1	0	1
258	AA1336AE	ADES	12.57	12.58	0	0	0
259	AA1226AE	ADES	12.57	12.58	0	1	0
260	AA1434E	ADES	12.58	12.59	1	2	1
261	AA1037AE	ADES	12.59	13.00	0	2	0
262	AA1089AE	ADES	13.00	13.02	1	2	1
263	AA10501AE	ADES	13.01	13.02	3	2	3
264	AA1279AE	ADES	13.02	13.03	2	1	2
265	AA1037AE	ADES	13.02	13.04	1	1	1
266	AA1089AE	ADES	13.03	13.04	2	1	2
267	AA1347AE	ADES	13.05	13.06	2	2	2
268	AA1214AE	ADES	13.05	13.07	2	1	2
269	AA1349AE	ADES	13.05	13.06	3	1	3
270	AA1518AE	ADES	13.06	13.07	3	2	3
271	AA1211AE	ADES	13.07	13.08	1	0	1
272	AA1302AE	ADES	13.09	13.10	2	0	2
273	AA1303E	ADES	13.10	13.11	3	2	3

No	No	No Plat	Jenis	Waktu Kendaraan		Jumlah Penumpang		Selisih
				Angkutan	Masuk	Keluar	Naik	
320	274	AA1434E	ADES	13.10	13.11	3	1	3
321	275	AA1342AE	ADES	13.11	13.12	2	1	2
322	276	AA1279AE	ADES	13.11	13.12	3	2	3
323	277	AA1083AE	ADES	13.12	13.13	1	1	1
324	278	AA1358AE	ADES	13.14	13.15	1	1	1
325	279	AA1282AE	ADES	13.14	13.15	2	2	2
326	280	AA1364AE	ADES	13.15	13.16	3	0	3
327	281	AA1305E	ADES	13.16	13.17	2	0	2
328	282	AA1330AE	ADES	13.17	13.18	2	1	2
329	283	AA2662E	ADES	13.17	13.18	3	2	3
330	284	AA1329AE	ADES	13.18	13.19	2	2	2
33	285	AA1089AE	ADES	13.18	13.19	1	1	1
332	286	AA1186AE	ADES	13.20	13.21	2	1	2
333	287	AA1338AE	ADES	13.22	13.23	2	1	2
334	288	AA1226AE	ADES	13.24	13.25	2	2	2
335	289	AA1366AE	ADES	13.25	13.26	3	1	3
336	290	AA1282AE	ADES	13.25	13.26	3	1	3
337	291	AA1434AE	ADES	13.27	13.29	2	1	2
338	292	AA1089AE	ADES	13.28	13.29	2	1	2
339	293	AA1037AE	ADES	13.30	13.31	2	2	2
340	294	AA1362AE	ADES	13.30	13.32	1	1	1
341	295	AA1186AE	ADES	13.30	13.32	3	0	3
342	296	AA1279AE	ADES	13.31	13.32	2	0	2
343	297	AA1306E	ADES	13.32	13.33	3	0	3
344	298	AA1241AE	ADES	13.33	13.34	2	2	2
345	299	AA1213AE	ADES	13.34	13.35	2	2	2
346	300	AA1337AE	ADES	13.34	13.35	1	1	1
347	301	AA1354E	ADES	13.36	13.37	3	1	3
348	302	AA1370AE	ADES	13.39	13.40	2	1	2
349	303	AA1279AE	ADES	13.41	13.42	0	2	0
350	304	AA1334AE	ADES	13.43	13.45	2	1	2
351	305	AA1483E	ADES	13.46	13.47	1	1	1
352	306	AA1277AE	ADES	13.49	13.50	3	2	3
353	307	AA1367AE	ADES	13.51	13.52	3	0	3
354	308	AA1037AE	ADES	13.52	13.53	1	0	1
355	309	AA1089AE	ADES	13.54	13.55	1	2	1
356	310	AA1224AE	ADES	13.57	13.58	2	1	2
357	311	AA1282AE	ADES	13.58	13.59	3	1	3
358	312	AA1355AE	ADES	13.58	13.59	2	2	2
359	313	AA1330AE	ADES	13.59	14.00	1	1	1
360	314	AA1341AE	ADES	14.00	14.02	2	1	2
361	315	AA1303E	ADES	14.01	14.02	0	1	0
362	316	AA1364AE	ADES	14.03	14.04	0	0	0
363	317	AA1330AE	ADES	14.03	14.05	0	0	0
364	318	AA1340AE	ADES	14.05	14.06	1	0	1
365	319	AA1089AE	ADES	14.07	14.08	1	1	1

No	No Plat	Jenis	Waktu Kendaraan		Jumlah Penumpang		Selisih
			Angkutan	Masuk	Keluar	Naik	
366	AA1368AE	ADES	15.16	15.17	1	2	1
367	AA1346AE	ADES	15.17	15.18	2	1	2
368	AA1337AE	ADES	15.18	15.19	1	1	1
369	AA1335AE	ADES	15.20	15.21	1	2	1
370	AA1342AE	ADES	15.23	15.25	2	1	2
371	AA1303AE	ADES	15.27	15.28	1	2	1
372	AA1354AE	ADES	15.30	15.31	3	0	3
373	AA1373AE	ADES	15.32	15.33	2	0	2
374	AA1369AE	ADES	15.34	15.37	3	2	3
375	AA1357AE	ADES	15.40	15.42	1	0	1
376	AA1368AE	ADES	15.43	15.44	3	0	3
377	AA1332AE	ADES	15.45	15.46	1	0	1
378	AA1364AE	ADES	15.47	15.48	0	0	0
379	AA1344AE	ADES	15.48	15.50	2	1	2
380	AA1365AE	ADES	15.51	15.52	3	1	3
381	AA1362AE	ADES	15.52	15.53	0	0	0
382	AA1348AE	ADES	15.52	15.53	0	0	0
383	AA1348AE	ADES	15.53	15.54	2	2	2
384	AA1421AE	ADES	15.54	15.55	0	0	0
385	AA1156AE	ADES	15.56	15.57	0	0	0
386	AA1282AE	ADES	15.56	15.57	2	0	2
387	AA1279AE	ADES	15.58	15.59	2	1	2
388	AA1214AE	ADES	15.59	16.01	2	0	2
389	AA1739AE	ADES	16.00	16.02	1	1	1
390	AA1346AE	ADES	16.01	16.02	1	0	1
391	AA1156AE	ADES	16.03	16.04	0	0	0
392	AA1365AE	ADES	16.05	16.06	0	0	0
393	AA1348AE	ADES	16.07	16.08	1	1	1
394	AA1339AE	ADES	16.10	16.12	0	0	0
395	AA1351AE	ADES	16.15	16.16	1	0	1
396	AA1241AE	ADES	16.17	16.20	1	0	1
397	AA1224AE	ADES	16.25	16.26	2	1	2
398	AA1728AE	ADES	16.27	16.30	1	0	1
399	AA1208AE	ADES	16.30	16.37	0	0	0
400	AA1347AE	ADES	16.42	16.45	0	0	0
401	AA1336AE	ADES	16.49	16.55	0	0	0

No	No Plat	Jenis	Waktu Kendaraan		Jumlah Penumpang		Selisih
		Angkutan	Masuk	Keluar	Naik	Turun	
136	AA 1347 AE	ADES	10.04	10.05	0	0	0
137	AA 1037 AE	ADES	10.04	10.06	1	0	1
138	AA 1214 AE	ADES	10.05	10.06	2	1	2
139	AA 1349 AE	ADES	10.06	10.07	1	1	1
140	AA 1518 AE	ADES	10.07	10.08	2	0	2
141	AA 1211 AE	ADES	10.07	10.08	0	0	0
142	AA 1302 AE	ADES	10.08	10.09	0	0	0
143	AA 1303 E	ADES	10.09	10.10	2	1	2
144	AA 1434 E	ADES	10.09	10.10	2	0	2
145	AA 1342 AE	ADES	10.10	10.11	1	0	1
146	AA 1279 AE	ADES	10.10	10.11	0	0	0
147	AA 1083 AE	ADES	10.10	10.12	2	1	2
148	AA 1282 AE	ADES	10.11	10.12	1	1	1
149	AA 1358 AE	ADES	10.11	10.12	2	0	2
150	AA 1303 E	ADES	10.12	10.13	1	0	1
151	AA 1364 AE	ADES	10.13	10.15	2	1	2
152	AA 1330 AE	ADES	10.16	10.17	0	1	0
153	AA 1226 AE	ADES	10.18	10.19	2	2	2
154	AA 1340 AE	ADES	10.18	10.19	2	2	2
155	AA 1329 AE	ADES	10.20	10.22	1	0	1
156	AA 1089 AE	ADES	10.21	10.22	0	1	0
157	AA 1186 AE	ADES	10.22	10.23	2	1	2
158	AA 1338 AE	ADES	10.23	10.24	2	1	2
159	AA 1366 AE	ADES	10.23	10.24	1	0	1
160	AA 1226 AE	ADES	10.24	10.25	1	0	1
161	AA 1434 E	ADES	10.24	10.25	2	1	2
162	AA 1282 AE	ADES	10.25	10.26	2	1	2
163	AA 1089 AE	ADES	10.27	10.28	2	0	2
164	AA 1037 AE	ADES	10.29	10.30	2	0	2
165	AA 1368 AE	ADES	10.31	10.32	1	0	1
166	AA 1186 AE	ADES	10.33	10.34	1	1	1
167	AA 1306 E	ADES	10.35	10.36	2	1	2
168	AA 1279 AE	ADES	10.37	10.39	2	0	2
169	AA 1213 AE	ADES	10.40	10.41	2	0	2
170	AA 1241 AE	ADES	10.41	10.42	0	1	0
171	AA 1337 AE	ADES	10.44	10.45	0	0	0
172	AA 1354 E	ADES	10.49	10.51	1	0	1
173	AA 1355 AE	ADES	10.52	10.52	2	1	2
174	AA 1370 AE	ADES	10.54	10.57	1	1	1
175	AA 1279 AE	ADES	10.58	10.59	2	0	2
176	AA 1334 AE	ADES	10.59	11.01	2	0	2
177	AA1186AE	ADES	11.01	11.02	2	2	2
178	AA1330AE	ADES	11.02	11.03	2	2	2
179	AA1214AE	ADES	11.03	11.04	1	0	1
180	AA1211AE	ADES	11.05	11.06	0	1	0
181	AA1351AE	ADES	11.07	11.10	2	1	2

No	Waktu Ker	
	Masuk	
	14.09	
	14.10	
	14.10	
	14.12	
	14.12	
	14.13	
	14.15	
	14.17	
	14.17	
	14.18	
	14.20	
	14.23	
	14.25	
	14.25	
	14.26	
	14.27	
	14.27	
	14.28	
	14.29	
	14.30	
	14.31	
	14.32	
	14.33	
	14.34	
	14.36	
	14.38	
	14.43	
	14.45	
	14.49	
	14.50	
	14.52	
	14.54	
	14.56	
	14.56	
	14.57	
	14.58	
	14.59	
	14.59	
	15.00	
	15.00	
	15.01	
	15.04	
	15.07	
	15.10	
	15.12	
	15.14	

No	No Plat	Jenis Angkutan	Waktu Kendaraan		Jumlah Penumpang		Selisih
			Masuk	Keluar	Naik	Turun	
274	AA1434E	ADES	13.10	13.11	3	1	3
275	AA1342AE	ADES	13.11	13.12	2	1	2
276	AA1279AE	ADES	13.11	13.12	3	2	3
277	AA1083AE	ADES	13.12	13.13	1	1	1
278	AA1358AE	ADES	13.14	13.15	1	1	1
279	AA1282AE	ADES	13.14	13.15	2	2	2
280	AA1364AE	ADES	13.15	13.16	3	0	3
281	AA1305E	ADES	13.16	13.17	2	0	2
282	AA1330AE	ADES	13.17	13.18	2	1	2
283	AA2662E	ADES	13.17	13.18	3	2	3
284	AA1329AE	ADES	13.18	13.19	2	2	2
285	AA1089AE	ADES	13.18	13.19	1	1	1
286	AA1186AE	ADES	13.20	13.21	2	1	2
287	AA1338AE	ADES	13.22	13.23	2	1	2
288	AA1226AE	ADES	13.24	13.25	2	2	2
289	AA1366AE	ADES	13.25	13.26	3	1	3
290	AA1282AE	ADES	13.25	13.26	3	1	3
291	AA1434AE	ADES	13.27	13.29	2	1	2
292	AA1089AE	ADES	13.28	13.29	2	1	2
293	AA1037AE	ADES	13.30	13.31	2	2	2
294	AA1362AE	ADES	13.30	13.32	1	1	1
295	AA1186AE	ADES	13.30	13.32	3	0	3
296	AA1279AE	ADES	13.31	13.32	2	0	2
297	AA1306E	ADES	13.32	13.33	3	0	3
298	AA1241AE	ADES	13.33	13.34	2	2	2
299	AA1213AE	ADES	13.34	13.35	2	2	2
300	AA1337AE	ADES	13.34	13.35	1	1	1
301	AA1354E	ADES	13.36	13.37	3	1	3
302	AA1370AE	ADES	13.39	13.40	2	1	2
303	AA1279AE	ADES	13.41	13.42	0	2	0
304	AA1334AE	ADES	13.43	13.45	2	1	2
305	AA1483E	ADES	13.46	13.47	1	1	1
306	AA1277AE	ADES	13.49	13.50	3	2	3
307	AA1367AE	ADES	13.51	13.52	3	0	3
308	AA1037AE	ADES	13.52	13.53	1	0	1
309	AA1089AE	ADES	13.54	13.55	1	2	1
310	AA1224AE	ADES	13.57	13.58	2	1	2
311	AA1282AE	ADES	13.58	13.59	3	1	3
312	AA1355AE	ADES	13.58	13.59	2	2	2
313	AA1330AE	ADES	13.59	14.00	1	1	1
314	AA1341AE	ADES	14.00	14.02	2	1	2
315	AA1303E	ADES	14.01	14.02	0	1	0
316	AA1364AE	ADES	14.03	14.04	0	0	0
317	AA1330AE	ADES	14.03	14.05	0	0	0
318	AA1340AE	ADES	14.05	14.06	1	0	1
319	AA1089AE	ADES	14.07	14.08	1	1	1

No	No Plat	Jenis	Waktu Kendaraan		Jumlah Penumpang		Selisih
			Angkutan	Masuk	Keluar	Naik	
366	AA1368AE	ADES	15.16	15.17	1	2	1
367	AA1346AE	ADES	15.17	15.18	2	1	2
368	AA1337AE	ADES	15.18	15.19	1	1	1
369	AA1335AE	ADES	15.20	15.21	1	2	1
370	AA1342AE	ADES	15.23	15.25	2	1	2
371	AA1303AE	ADES	15.27	15.28	1	2	1
372	AA1354AE	ADES	15.30	15.31	3	0	3
373	AA1373AE	ADES	15.32	15.33	2	0	2
374	AA1369AE	ADES	15.34	15.37	3	2	3
375	AA1357AE	ADES	15.40	15.42	1	0	1
376	AA1368AE	ADES	15.43	15.44	3	0	3
377	AA1332AE	ADES	15.45	15.46	1	0	1
378	AA1364AE	ADES	15.47	15.48	0	0	0
379	AA1344AE	ADES	15.48	15.50	2	1	2
380	AA1365AE	ADES	15.51	15.52	3	1	3
381	AA1362AE	ADES	15.52	15.53	0	0	0
382	AA1348AE	ADES	15.52	15.53	0	0	0
383	AA1348AE	ADES	15.53	15.54	2	2	2
384	AA1421AE	ADES	15.54	15.55	0	0	0
385	AA1156AE	ADES	15.56	15.57	0	0	0
386	AA1282AE	ADES	15.56	15.57	2	0	2
387	AA1279AE	ADES	15.58	15.59	2	1	2
388	AA1214AE	ADES	15.59	16.01	2	0	2
389	AA1739AE	ADES	16.00	16.02	1	1	1
390	AA1346AE	ADES	16.01	16.02	1	0	1
391	AA1156AE	ADES	16.03	16.04	0	0	0
392	AA1365AE	ADES	16.05	16.06	0	0	0
393	AA1348AE	ADES	16.07	16.08	1	1	1
394	AA1339AE	ADES	16.10	16.12	0	0	0
395	AA1351AE	ADES	16.15	16.16	1	0	1
396	AA1241AE	ADES	16.17	16.20	1	0	1
397	AA1224AE	ADES	16.25	16.26	2	1	2
398	AA1728AE	ADES	16.27	16.30	1	0	1
399	AA1208AE	ADES	16.30	16.37	0	0	0
400	AA1347AE	ADES	16.42	16.45	0	0	0
401	AA1336AE	ADES	16.49	16.55	0	0	0

No	No Plat	Jenis Angkutan	Waktu Kendaraan		Jumlah Penumpang		Selisih
			Masuk	Keluar	Naik	Turun	
320	AA1186AE	ADES	14.09	14.10	1	1	1
321	AA1338AE	ADES	14.10	14.11	2	1	2
322	AA1366AE	ADES	14.10	14.11	1	1	1
323	AA1226AE	ADES	14.12	14.13	1	0	1
324	AA1434E	ADES	14.12	14.13	2	1	2
325	AA1282AE	ADES	14.13	14.14	0	0	0
326	AA1089AE	ADES	14.15	14.16	0	0	0
327	AA1037AE	ADES	14.17	14.18	2	1	2
328	AA1368AE	ADES	14.17	14.18	2	1	2
329	AA1186AE	ADES	14.18	14.19	0	0	0
330	AA1186AE	ADES	14.18	14.19	0	0	0
330	AA1306E	ADES	14.20	14.21	1	0	1
331	AA1279AE	ADES	14.23	14.24	0	0	0
331	AA1279AE	ADES	14.23	14.24	0	0	0
331	AA1279AE	ADES	14.23	14.24	2	0	2
332	AA1213AE	ADES	14.25	14.26	2	2	2
333	AA1241AE	ADES	14.25	14.26	2	2	2
333	AA1241AE	ADES	14.25	14.26	2	2	2
333	AA1241AE	ADES	14.25	14.26	0	1	0
334	AA1337AE	ADES	14.26	14.27	0	1	0
334	AA1337AE	ADES	14.26	14.27	2	1	2
335	AA1354E	ADES	14.27	14.28	2	2	3
336	AA1355AE	ADES	14.27	14.28	3	2	3
336	AA1355AE	ADES	14.27	14.28	3	2	3
337	AA1370AE	ADES	14.28	14.29	2	0	2
337	AA1370AE	ADES	14.28	14.29	2	0	2
338	AA1279AE	ADES	14.29	14.30	1	0	1
338	AA1279AE	ADES	14.29	14.30	1	0	1
339	AA1338AE	ADES	14.30	14.31	1	2	1
339	AA1338AE	ADES	14.30	14.31	1	2	1
339	AA1338AE	ADES	14.30	14.31	1	2	1
340	AA1186AE	ADES	14.31	14.32	2	1	2
340	AA1186AE	ADES	14.31	14.32	2	1	2
341	AA1186AE	ADES	14.31	14.32	2	1	2
341	AA1214AE	ADES	14.32	14.33	1	1	1
341	AA1214AE	ADES	14.32	14.33	1	1	1
341	AA1214AE	ADES	14.32	14.33	3	1	3
342	AA1211AE	ADES	14.33	14.34	2	0	2
342	AA1211AE	ADES	14.33	14.34	2	0	2
343	AA1351AE	ADES	14.34	14.35	2	0	2
343	AA1351AE	ADES	14.34	14.35	2	0	2
344	AA1329AE	ADES	14.36	14.37	2	0	2
344	AA1329AE	ADES	14.36	14.37	2	0	2
344	AA1329AE	ADES	14.36	14.37	2	0	2
344	AA1329AE	ADES	14.36	14.37	3	1	3
345	AA1121AE	ADES	14.38	14.40	3	1	3
345	AA1121AE	ADES	14.38	14.40	3	1	3
346	AA1279AE	ADES	14.43	14.44	1	1	1
346	AA1279AE	ADES	14.43	14.44	1	1	1
346	AA1279AE	ADES	14.43	14.44	1	1	1
347	AA1083AE	ADES	14.45	14.47	0	1	0
347	AA1083AE	ADES	14.45	14.47	0	1	0
347	AA1083AE	ADES	14.45	14.47	0	1	0
348	AA1349AE	ADES	14.49	14.50	0	1	0
348	AA1349AE	ADES	14.49	14.50	0	1	0
348	AA1349AE	ADES	14.49	14.50	1	2	1
349	AA1089AE	ADES	14.50	14.51	1	2	1
349	AA1089AE	ADES	14.50	14.51	1	2	1
349	AA1089AE	ADES	14.50	14.51	2	1	2
350	AA1224AE	ADES	14.52	14.53	2	1	2
350	AA1224AE	ADES	14.52	14.53	2	1	2
350	AA1224AE	ADES	14.52	14.53	2	1	2
351	AA1241E	ADES	14.54	14.55	1	2	1
351	AA1241E	ADES	14.54	14.55	1	2	1
351	AA1241E	ADES	14.54	14.55	1	2	1
351	AA1241E	ADES	14.54	14.55	2	1	2
352	AA1346AE	ADES	14.56	14.57	2	1	2
352	AA1346AE	ADES	14.56	14.57	2	1	2
352	AA1346AE	ADES	14.56	14.57	1	1	1
353	AA1333AE	ADES	14.56	14.57	1	1	1
353	AA1333AE	ADES	14.56	14.57	1	1	1
353	AA1333AE	ADES	14.56	14.57	3	2	3
354	AA1370AE	ADES	14.57	14.58	3	2	3
354	AA1370AE	ADES	14.57	14.58	3	2	3
354	AA1370AE	ADES	14.57	14.58	2	1	2
355	AA1340AE	ADES	14.58	14.59	2	1	2
355	AA1340AE	ADES	14.58	14.59	2	1	2
355	AA1340AE	ADES	14.58	14.59	3	1	3
356	AA1156AE	ADES	14.59	15.00	3	1	3
356	AA1156AE	ADES	14.59	15.00	3	1	3
356	AA1156AE	ADES	14.59	15.00	2	2	2
357	AA1282AE	ADES	14.59	15.00	2	2	2
357	AA1282AE	ADES	14.59	15.00	2	2	2
357	AA1282AE	ADES	15.00	15.01	1	0	1
358	AA1474E	ADES	15.00	15.01	1	0	1
358	AA1474E	ADES	15.00	15.01	2	0	2
358	AA1474E	ADES	15.00	15.01	2	0	2
359	AA1360AE	ADES	15.00	15.01	2	0	2
359	AA1360AE	ADES	15.00	15.01	2	0	2
359	AA1360AE	ADES	15.00	15.01	2	2	2
360	AA1362AE	ADES	15.01	15.02	2	2	2
360	AA1362AE	ADES	15.01	15.02	2	2	2
360	AA1362AE	ADES	15.01	15.02	0	1	0
361	AA1340AE	ADES	15.04	15.05	0	1	0
361	AA1340AE	ADES	15.04	15.05	0	1	0
361	AA1340AE	ADES	15.04	15.05	2	1	2
362	AA1347AE	ADES	15.07	15.08	2	1	2
362	AA1347AE	ADES	15.07	15.08	2	1	2
362	AA1347AE	ADES	15.07	15.08	3	2	3
363	AA1361AE	ADES	15.10	15.11	3	2	3
363	AA1361AE	ADES	15.10	15.11	3	2	3
363	AA1361AE	ADES	15.10	15.11	2	0	2
364	AA1336AE	ADES	15.12	15.13	2	0	2
364	AA1336AE	ADES	15.12	15.13	2	0	2
364	AA1336AE	ADES	15.12	15.13	1	0	1
365	AA1358AE	ADES	15.14	15.15	1	0	1
365	AA1358AE	ADES	15.14	15.15	1	0	1