

PERPUSTAKAAN FTSP UII

HADIAH/BELE

TGL. TERIMA : 28/2/06  
NO. JUDUL : 001779  
NO. INV. : 5120001779001  
NO. INDUK :

## TUGAS AKHIR PERANCANGAN

# PUSAT PELESTARIAN DAN PENGEMBANGAN SENI BATIK DI PEKALONGAN

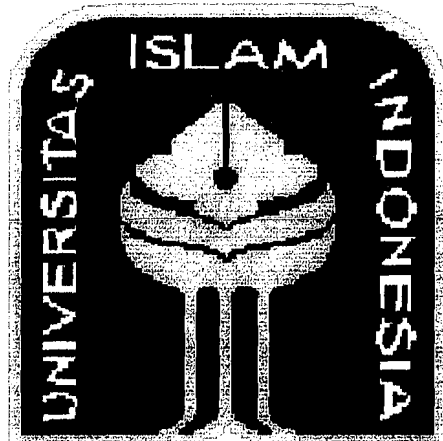

W, Ab. bay, 28

R.  
711.57  
Rm  
P  
1

DIBACA DI TEMPAT  
TIDAK DIBAWA PULANG

Disusun Oleh :  
AHMAD JUDD ILMI  
00512127

Dosen Pembimbing :  
IR. H. MUNICHY B.E, M.Arch.

JURUSAN ARSITEKTUR  
FAKULTAS TEKNIK SIPIL DAN PERENCANAAN  
UNIVERSITAS ISLAM INDONESIA  
JOGJAKARTA  
2004

• fos. persid.  
• Surat pengemb. seni  
batik  
• pusat Pelestarian seni  
- pekalongan.

LEMBAR PENGESAHAN  
TUGAS AKHIR

**PUSAT PELESTARIAN DAN PENGEMBANGAN  
SENI BATIK DI PEKALONGAN**

Merancang bangunan yang mencerminkan motif Batik  
sebagai asset wisata dan sarana pengetahuan



الإسلام جامعة

Jogjakarta, Maret 2005

**MENGETAHUI**  
Ketua Jurusan Arsitektur

**Ir. Revianto Budi Santoso M.Arch**

**MENYETUJUI**  
Dosen Pembimbing

**Ir. H. Munichy B.E, M.Arch.**

## KATA PEGANTAR

*Bismillahirrahmanirrahim*

*Assalamualaikum Wr. Wb.*

Puji syukur kita panjatkan kehadiran **ALLAH SWT**, yang senantiasa melimpahkan rahmat dan hidayahNya, Sehingga penulis dapat menyelesaikan Tugas Akhir ini dengan judul:

### **“ PUSAT PELESTARIAN DAN PENGEMBANGAN SENI BATIK DI PEKALONGAN ”**

Dalam penyusunan Tugas Akhir ini penulis banyak mendapatkan bimbingan, petunjuk dan dorongan dari berbagai pihak. Dalam kesempatan ini, penulis mengucapkan terimakasih yang sebesar-besarnya kepada :

1. Bapak Ir. Revianto Budi Santoso M.Arch, selaku Ketua Jurusan Arsitektur Universitas Islam Indonesia.
2. Bapak Ir. H. Munichy B.E, M.Arch, selaku Dosen Pembimbing Tugas Akhir yang telah banyak membantu dan memberikan bimbingan kepada penulis.
3. Ibu Endy ST, selaku Dosen Penguji pada Tugas Akhir yang telah banyak membantu dan memberikan petunjuk kepada penulis.
4. Keluarga dan Saudara-saudara Aku.
5. Teman-teman.

*Wassalamualaikum Wr.Wb.*

Jogjakarta, Maret 2005  
Penulis,

Ahmad Judd Ilmi

---

**FOR MY PARENTS Mr & MRS AHMAD NUR RAYA**

FOR MY PARENTS Mr & MRS AHMAD NUR RAYA

PERSEMBAHAN

# DAFTAR ISI

Lembar Judul  
Kata Pengantar  
Lembar Persembahan  
Daftar Isi  
Abstraksi

<b>JUDUL.....</b>	<b>I</b>
1. Judul	
2. Latar Belakang	
2.1. Pengertian judul	
2.2. Latar Belakang Permasalahan	
3. Rumusan Permasalahan	
3.1. Permasalahan umum	
3.2. Permasalahan Arsitektur	
4. Tujuan dan sasaran	
5. Lingkup bahasan	
<b>ANALISA.....</b>	<b>II</b>
6. Spesifikasi umum proyek	
6.1. Lokasi	
6.1.1. Potensi site	
6.1.2. Kendala site	
6.2. Pengguna bangunan	
7. Studi Literatur	
7.1.1. Joglo Cipto Wening ( Museum Lingkungan Batik Imogiri Bantul )	
7.1.2. Kerajinan Batik AFIF ' S ( Pogung Lor Sleman, Jogjakarta )	
<b>IDE DASAR.....</b>	<b>III</b>
<b>HASIL RANCANGAN.....</b>	<b>IV</b>

# ABSTRAKSI

## PUSAT PELESTARIAN DAN PENGEMBANGAN SENI BATIK DI PEKALONGAN

Merancang bangunan yang mencerminkan motif Batik  
sebagai asset wisata dan sarana pengetahuan

Oleh :  
AHMAD JUDD ILMU  
00512127

Pusat Industri Batik Pekalongan khususnya Pusat Kerajinan Batik Tulis dan Cap, dalam suatu lingkungan industri kecil di Pekalongan merupakan suatu fasilitas pusat produksi, pelatihan, penjualan dan promosi bagi produksi batik, sehingga keberadaannya dapat saling mendukung antara pengerajin maupun masyarakat yang ada disekitarnya.

Perencanaan dan perancangan ini dengan melakukan survey ke rumah-rumah pengerajin batik terhadap ruang-ruang maupun kegiatan yang ada dengan bungan dan karakteristik antar ruang, hal ini di lakukan dengan upaya mendapatkan bentuk kegiatan, lokasi site, lay out ruang dan fasade bangunan.

Lokasi Site tepatnya di jantung Kota Pekalongan yang mudah di akses. sebab Desa-Desa sekitarnya merupakan daerah pengerajin Batik sehingga sangat cocok sebagai upaya pelestarian dan pengembangan seni batik tulis dan cap.

Ruang-ruang kegiatan di bagi berdasarkan fungsi dan karakternya, antara lain :

- Kegiatan Produksi: menuntut suatu wadah dengan fasilitas yang mendukung kualitas produksi sehingga meningkatkan nilai produksi.
- Kegiatan Pelatihan: menuntut suatu wadah sebagai sarana pelatihan dan informasi pengetahuan tentang batik baik sejarah maupun pengembangannya sehingga meningkatkan kreatifitas dan kualitas batik.
- Kegiatan Pameran dan Pemasaran: menuntut suatu sarana promosi dengan berbagai jenis dan motif batik yang beragam sebagai media komunikasi terhadap masyarakat

I

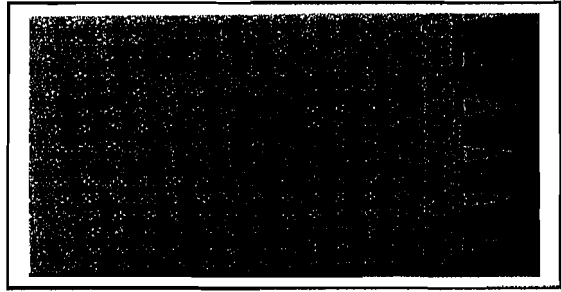

**PUSAT PELESTARIAN DAN PENGEMBANGAN  
SENIBATIK DI PEKALONGAN**

JUDUL



***PUSAT PELESTARIAN DAN PENGEMBANGAN  
SENI BATIK DI PEKALONGAN***

**Merancang bangunan yang mencerminkan motif Batik  
sebagai asset wisata dan sarana pengetahuan**

*Ahmad judd ilmi\_00512127*





1. **JUDUL PROYEK TUGAS AKHIR  
PUSAT PELESTARIAN DAN PENGEMBANGAN  
SENI BATIK DI PEKALONGAN**

Merancang bangunan yang mencerminkan motif Batik sebagai asset wisata dan sarana pengetahuan

2. **LATAR BELAKANG**

2.1 **Pengertian Judul**

Kotamadya Pekalongan dikenal sebagai Kota Batik sekaligus penghasil batik, perkembangan seni batik cukup pesat karena dituntut oleh berbagai kebutuhan seperti pariwisata dan perdagangan. Seni batik merupakan keahlian khusus yang memiliki nilai-nilai seni sebagai karya seni tradisional yang turun temurun sejak mulai tumbuh merupakan salah satu sumber penghidupan yang memberikan lapangan kerja.

Kegiatan yang berlangsung pada Pusat Pelestarian dan Pengembangan Seni Batik Khususnya Batik Tulis dan Cap Pekalongan adalah memberikan pengetahuan tentang batik, seperti adanya ruang produksi, ruang pelatihan, ruang pameran dan pemasaran. Sehingga pengunjung dapat menikmati secara langsung baik pembuatannya maupun sejarah tentang perbatikan yang ada di daerah Pekalongan. Kegiatan tersebut menuntut pola pewadahan dengan persyaratan yang berbeda, yaitu:

- Kegiatan Produksi: menuntut suatu wadah dengan fasilitas yang mendukung kualitas produksi sehingga meningkatkan nilai produksi.
- Kegiatan Pelatihan: menuntut suatu wadah sebagai sarana pelatihan dan informasi pengetahuan tentang batik baik sejarah maupun pengembangannya sehingga meningkatkan kreatifitas dan kualitas batik.
- Kegiatan Pameran dan Pemasaran: menuntut suatu sarana promosi dengan berbagai jenis dan motif batik yang beragam sebagai media komunikasi terhadap masyarakat melalui kegiatan pemasaran.

2.2 **Latar Belakang Permasalahan**

Perkembangan batik tulis dan cap sebagai batik tradisional kalah bersaing dengan Batik-batik yang proses produksi maupun pengolahannya yang lebih efisien dan cepat seperti printing dan sablon, sehingga banyak para penghasil Batik yang lebih memilih jalur tersebut, sehingga perlu adanya suatu wadah yang dapat mengangkat citra batik tulis dan cap untuk dapat dilestarikan dan disejajarkan dengan batik-batik printing dan sablon.

Hasil produksinya batik tulis dan cap seperti kemeja / hem batik, sarung batik, selendang batik dan taplak meja baik berupa bahan baku kain/material maupun sudah jadi yang pemasarannya sudah menjangkau Indonesia dan diekspor ke berbagai negara.

Untuk melestarikan dan menjaga kelangsungan perkembangan seni batik khususnya Batik Tulis dan Cap, dilakukan usaha pelestarian budaya yang diharapkan ada peningkatan dan menambah aset wisata budaya, sehingga akan meningkatkan potensi pariwisata budaya di Kotamadya Pekalongan.

Keberadaan suatu wadah pusat industri batik khususnya batik tulis dan cap di Kota Pekalongan mempunyai prospek positif :

- Program pemerintah dalam menggalakan pemakaian produksi dalam negeri dengan meningkatkan kualitas produksi.
- Pembangunan produksi batik tulis dan cap yang terus diupayakan semakin tumbuh dan diarahkan agar sektor kerajinan seni batik tulis dan cap makin menjadi penggerak utama ekonomi yang efisien, berdaya saing tinggi, mempunyai struktur yang kukuh dengan pola produksi yang berkembang.
- Kota Pekalongan mempunyai potensi wisata yang cukup menonjol karena terletak pada jalur pantai utara Jawa ( Pantura ), Potensi ini merupakan faktor pendukung yang potensial bagi perkembangan kerajinan seni batik tulis dan cap.

### **3. RUMUSAN PERMASALAHAN**

#### **3.1 Permasalahan umum**

Bagaimana rumusan konsep perencanaan dan perancangan Pusat Pelestarian dan Pengembangan Seni Batik khususnya batik Tulis dan Cap di Pekalongan yang mempunyai fungsi wisata dan sarana pengetahuan.

#### **3.2 Permasalahan arsitektur**

Bagaimana merancang bangunan yang mencerminkan bangunan Pusat Pelestarian dan Pengembangan Batik di Pekalongan dengan mengambil motif Batik sebagai dasar pengembangan bentuk bangunan.

### **4. TUJUAN DAN SASARAN**

#### **4.1 Tujuan**

Mendapatkan suatu desain yang baik dalam penyediaan sarana dan prasarana / sebagai wadah yang memenuhi kegiatan berdasarkan fungsi dan hubungannya.

-Tampak depan yang sempit dan di depan site jalur padat lalu lintas, sehingga agak sulit dalam proses perancangan.

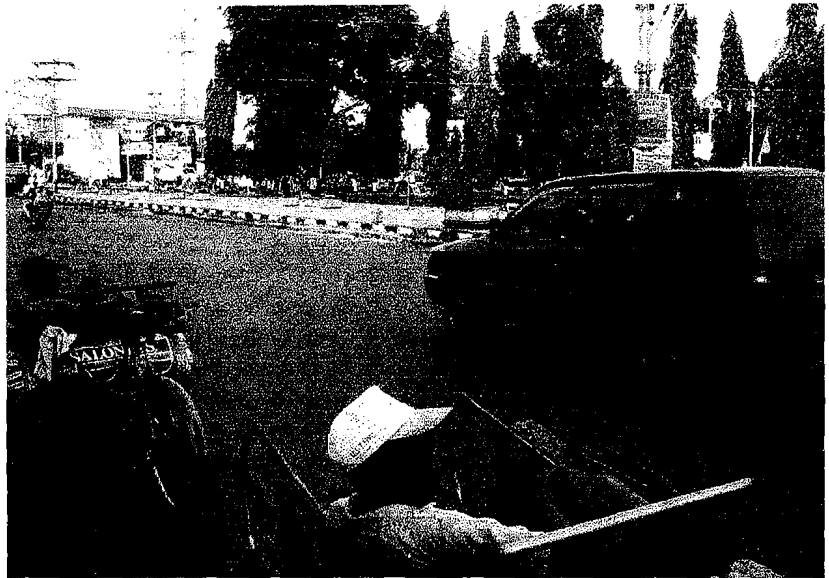

-Tampak samping kiri View kurang bagus.  
-Berbatasan dengan jalan kecil dan Bangunan Perkantoran



-Belakang Site Berbatasan dengan Bangunan ruko.



## 6.2 PENGGUNA BANGUNAN

Pekalongan sebagai Kota Batik secara tidak langsung banyak pengerajin-pengerajin batik dengan produksi yang berkualitas tinggi dan mutu baik. Meskipun secara umum profil pengguna di peruntukan bagi seluruh kalangan pengerajin yang berada di pekalongan maupun luar daerah sekitarnya.

### -Pengelola

Yaitu : Pengerajin Batik yang berupa yayasan yang menjadi penyandang dana dan mengelola dengan manajemen yang tepat.

### -Karyawan

Yaitu : Pegawai tetap yang mengelola bagian produksi, pembatik, pelatihan, pameran dan pelayanan servis.

### -Tukang Nyungging

Yaitu : Orang yang design / membikin Motif Batik.

### -Pembatik

Yaitu : Orang yang mendemokan cara pembuatan batik dengan menggunakan alat yang dinamakan canting.

### -Tukang cap

Yaitu : Orang yang mendemokan cara pembuatan batik dengan menggunakan alat yang dinamakan Cap.

-Pengunjung : profil pengguna secara khusus ditunjukkan kepada pengerajin-pengerajin batik, turis, pelajar dan masyarakat.

Berikut beberapa profil pengguna kegiatan yang akan menggunakan work shop batik tulis dan cap beserta karakteristik kegiatan yang diwadahi.

1. Peserta Pelatihan / Belajar Batik : pengunjung dapat berkreasi membatik dan menikmati secara langsung proses pembuatannya dan tentang sejarah perbatikan. Biasanya pecinta batik dan kelompok pendidikan.
2. Rekreasi : Pengunjung yang hanya melihat-lihat koleksi batik dan menikmati fasilitas-fasilitas yang ada, tanpa membeli batik yang dipamerkan. Biasanya pengunjung dari dalam kota atau warga sekitar.
3. Rekreasi dan Membeli : Pengunjung yang melihat-lihat koleksi batik dan menikmati fasilitas-fasilitas yang ada dan membeli batik yang di pameran. biasanya wisatawan baik domestik maupun mancanegara.

-Pengelola, Kegiatan dan Kebutuhan Ruang profil pengguna yang mengelola, mengatur dan mengorganisasikan work shop batik tulis dan cap menjadi kesatuan operasi, yang terbagi atas :

a. Kegiatan Pengelola Pameran

Kegiatan	Kelompok Ruang	Kebutuhan Ruang
-Memimpin Kegiatan Promosi	Pengelola	R,Pimpinan
-Melaksanakan Koordinasi /Rapat	Pengelola	R.Rapat
-Menerima Tamu	Pengelola	R.Tamu
-Melaksanakan Urusan Tata Usaha	Pengelola	R.Karyawan Tatra Usaha
-Memberikan informasi Pameran	Pengelola	R. Informasi
-Melakukan Koordinasi Peserta Stan Pameran	Pengelola	R.Publikasi R.kontrol barang
-Melakukan kontrol terhadap stan Pameran	Pengelola	Entrance, Hall, R.Lobby
-Melayani Pengunjung	Umum	Entrance, Hall, R.Lobby
-Melakukan keamanan lingkungan	Service	Parkir dan Pos Satpam
-Melaksanakan urusan RT	Service	Cleaning Servis, R.Mechanical electrical

Tabel diatas merupakan Sumber : Pemikiran sendiri

b. Kegiatan Pengujung Pameran

Kegiatan	Kelompok Ruang	Kebutuhan Ruang
-Mengamati dan Melihat-lihat	Khusus	R. Pameran
-Belajar Batik	Khusus	R. Pelatihan
-Mencari Referensi	Fasilitas	R. Perpustakaan
-Melakukan Negosiasi	Fasilitas	R. Pelelangan
-Melakukan Kegiatan diluar ruangan	Fasilitas	Plaza
-Membeli pernik-pernik Batik	Fasilitas	Gift Shop
-Melaksanakan Ibadah	Fasilitas	Mushola
-Makan dan Minum	Fasilitas	Cafeteria

Tabel diatas merupakan Sumber : Pemikiran sendiri

c. Kegiatan Pengelola Produksi

Kegiatan	Kelompok Ruang	Kebutuhan Ruang
-Mengkoordinasi Pekerja	Pengelola	R. Staf
-Mengawasi Pekerja dan Preproduksi	Pengelola	R. bag. Pengawasan
-Masuk keluar barang	Pengelola	R. Cek barang
-Menyimpan barang	Khusus	R. Gudang

Tabel diatas merupakan Sumber : Pemikiran sendiri

d. R. Produksi

Kegiatan	Kelompok Ruang	Kehtuhan Ruang
-Memotong Kain	Pekerja Batik	R. Produksi
-Membikin Motif	Pekerja Batik	R. Produksi
-Membatik Canting & Cap	Pekerja Batik	R. Produksi
-Menyoga, Diklowong dan Tembakan	Pekerja Batik	R. Produksi
-Melorot dan ngelir / pewarnaan	Pekerja Batik	R. Produksi

Tabel diatas merupakan Sumber : Pemikiran sendiri

e. Kegiatan Pengelola Pelatihan

Kegiatan	Kelompok Ruang	Kebutuhan Ruang
-Memimpin pusat Pelatihan	Pengelola	R. Pimpinan
-Melaksanakan Koordinasi	Pengelola	R. Rapat
-Menerima Tamu	Pengelola	R. Tamu
-Melaksanakan urusan TU	Pengelola	R. Pimpinan & Karyawan
-Mempersiapkan pengajaran/instruksi	Pengelola	R. Pengajaran
-Melaksanakan urusan RT	Sevice	R. Cleaning Service R. Mecanical Electrical

Tabel diatas merupakan Sumber : Pemikiran sendiri

f. Kegiatan Peserta Pelatihan

Kegiatan	Kelompok Ruang	Kebutuhan Ruang
-Menerima Materi Pendidikan	Khusus	R. Kelas
-Melakukan Pengamatan/Praktek	Khusus	R. Produksi
-Membaca	Fasilitas	R. Perpustakaan
-Ibadah	Fasilitas	Mushola
-Makan dan Minum	Fasilitas	Cafeteria

Tabel diatas merupakan Sumber : Pemikiran sendiri

Kegiatan yang berlangsung pada Work Shop Batik Tulis dan Cap Pekalongan adalah memberikan pengetahuan tentang batik dengan adanya ruang pelatihan. Sehingga pengunjung dapat menikmati secara langsung baik pembuatannya maupun sejarah tentang perbatikan yang ada di daerah Pekalongan. Kegiatan tersebut menuntut pola pewadahan dengan persyaratan yang berbeda, yaitu:

*-Kegiatan Produksi:* menuntut suatu wadah dengan fasilitas yang mendukung kualitas produksi sehingga meningkatkan nilai produksi.

*-Kegiatan Pelatihan:* menuntut suatu wadah sebagai sarana pelatihan dan informasi pengetahuan tentang batik baik sejarah maupun pengembangannya sehingga meningkatkan kreatifitas dan kualitas batik, diadakan 1 bln/1x selama 4 hari, kapasitas 25 org dengan 5 pembimbing.

*-Kegiatan Pameran:* menuntut suatu sarana promosi dan penjualan dengan berbagai jenis dan motif batik yang beragam sebagai media komunikasi.

*-Kegiatan Promosi:* Suatu wadah sebagai sarana media komunikasi seperti : perlombaan desain batik, fasion show, designer dan konsultasi busana. Diadakan 1 bln/1x selama 4 hari, waktunya berselingan dengan kegiatan pelatihan.

## **7. STUDI LITERATUR**

### **7.1.1 BANGUNAN : Joglo cipto wening**

**( Museum Lingkungan Batik Imogiri Bantul )**

**Ketandan Tengah Imogiri Bantul, Jogjakarta**

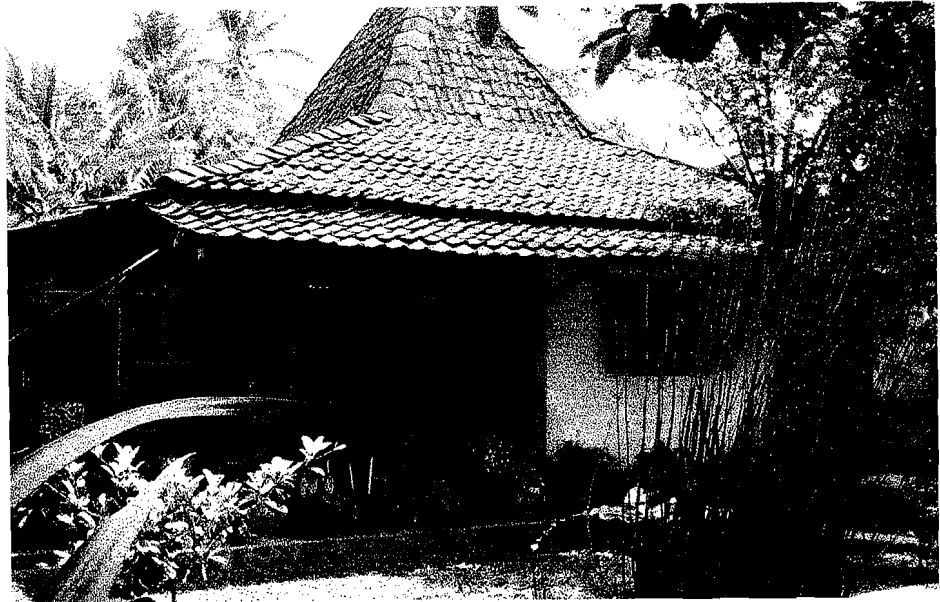

Bangunan ini terletak di perkampungan yang masih alami dan menyatu dengan alam, penghawaan yang segar dan vegetasi sangat bagus jauh dari Unsur kebisingan , dengan gaya Bangunan Arsitektur jawa ( Joglo ), Bangunan : Joglo cipto wening sudah berdiri ratusan tahun.

Museum Lingkungan Batik Imogiri Bantul didirikan pada Tanggal 18 Maret 2004. Atas prakarsa Ibu Larasati Suliantoro dan Ibu Bondan, Didukung penuh oleh Pemda Bantul dan diresmikan oleh Sri Sultan Hamengkubowono x.



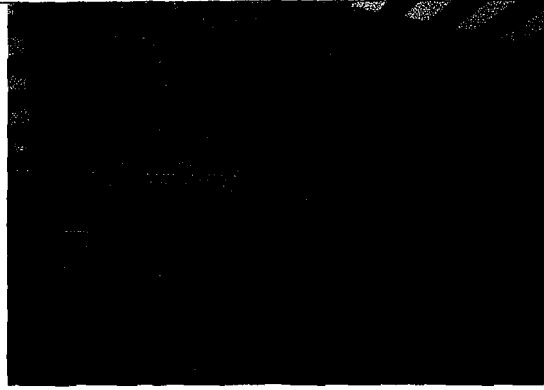

**\_Joglo Jawa**

**. Unsur Arsitektur Jawa sangat Kental dengan adanya Joglo**



**\_ Souvenir Shop**

**.Pernak-pernik dengan nuansa Batik**



**\_ Museum Batik Tulis**

**.Koleksi Batik-batik Kuno**

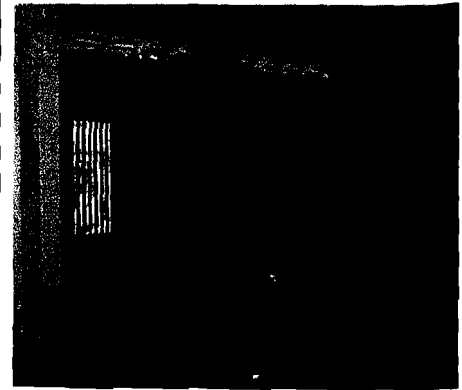

**\_ Pasar Tiban**

**.Tempat pelelangan Batik**

**. Batik-batik dari berbagai daerah**



**Fasade dan pagar tembok depan, tidak meenyatu dengan bangunan Joglo didalamnya**

**7.1.2 BANGUNAN : Kewrajinan Batik AFIF ' S**

**Pogung Lor Sleman, Jogjakarta**



**\_Bangunan dengan gaya Arsitektur Jawa Modern, Lokasi di dekat Rig Road utara .**



**\_Pengunjung dapat melihat langsung proses Pematikan seperti : Nyanting dan Nyungging ( membikin motif ).**



**\_Vegetasi yang cukup sebab Lokasi Bangunan Unsur kebisingan sangat tinggi berada di tepi jalan yang aktifitasnya sangat tinggi.**



**\_Hubungan antar Ruang berdasar kan Fungsi dan Aktifitasnya.**

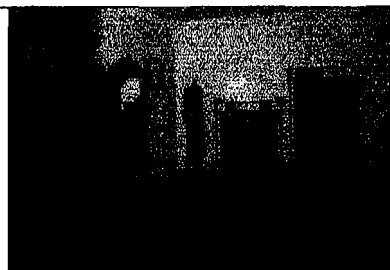

**\_R.gallery**



**\_R.Stock**

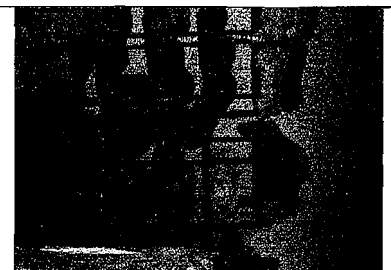

**R. Pakaian jadi**

**R.Galerry, R.Stock barang, R. Pakaian jadi, Ruangan tersebut sangat sempit dan tidak adanya ruangan buat memotong kain Batik**

### 7.1.3 Data

#### -Observasi langsung

Mengadakan pengamatan, penelitian langsung ke lapangan yang bertujuan untuk mendapatkan data yang akan dipergunakan dalam Pusat Pelestarian dan Pengembangan Batik di Pekalongan. Data yang digunakan mendekati dengan permasalahan, dapat diuraikan antara lain sebagai berikut :

- Rencana penggunaan lahan
- Daerah tempat kerajinan batik tulis dan cap
- Potensi daerah penghasil batik
- Jenis dan motif batik tulis dan cap Pekalongan

### 7.1.4 Analisa

- Analisa system aktifitas yang ada di pusat kerajinan batik tulis dan cap, yang meliputi aktifitas pelatihan, pameran dan produksi batik tulis tersebut.
- Analisa pengelompokan kerajinan berdasarkan system aktifitas dan tuntutan kualitas dari aktifitas yang ada.
- Analisa pola sirkulasi pengunjung yang sesuai dengan fungsi ada terhadap hubungan antar ruang.
- Analisa kasus perkasus berdasarkan informasi yang diperoleh dari pengolahan data. dari kegiatan analisa ini akan memperoleh rumusan tentang : a, program kegiatan, b, bentuk dan pola kegiatan.
- Analisa data sehingga muncul pernyataan masalah arsitektur berupa pernyataan pokok yang dapat dijadikan patokan dalam menyelesaikan tahapan selanjutnya.

### 7.2 Penekanan konsep

- Menentukan organisasi ruang pusat kerajinan batik tulis dan cap dari pengelompokan aktifitas kerajinan, sirkulasi dimensi modul untuk menentukan tata ruang dalam.
- Menentukan konsep perencanaan serta konsep perancangan dalam bentuk pendekatan bagi pemecahan masah arsitektur.
- Menentukan zoning terhadap site.

### 7.2.1 Perumusan konsep

Menghasilkan fisik bangunan, pola sirkulasi dan lay out ruang terutama ruang produksi dengan ruang pelatihan mempunyai hubungan saling berkaitan yang berfungsi sebagai sarana Pusat Pelestarian dan Pengembangan Seni Batik di Pekalongan.

III

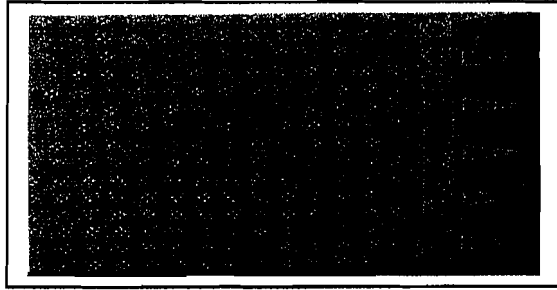

**PUSAT PELESTARIAN DAN PENGEMBANGAN  
SENIBATIK DI PEKALONGAN**

**IDE DASAR**

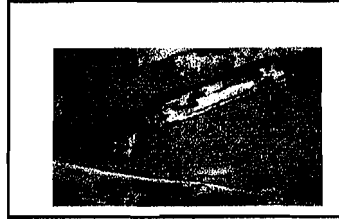

# IDE DASAR MASSA BANGUNAN

## BANGUNAN

SEBAGAI WADAH

PUSAT PELESTARIAN DAN PENGEMBANGAN SENI BATIK DI PEKALONGAN

• DIMANA SEBAGAI ASET WISATA DAN SARANA PENGETAHUAN MELALUI RENDHERATAN

MOTIF BATIK-JLAMPRANG

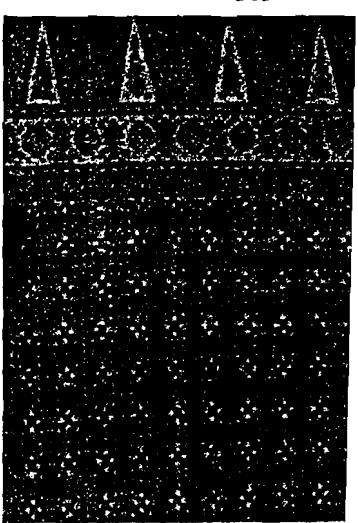

## CECEKAN (ISIRAH)

• PERTEMUAN DIANTARA

KAWUNG YANG MERUPAKAN VARIASI SUPAYA MOTIF LEBIH BERAGAM DAN MENARIK

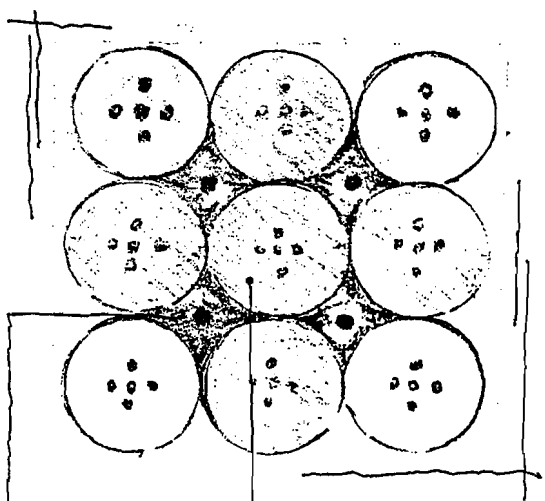

CEPLOKAN (KAWUNG)



# .Motif Motif Batik Pekalongan.

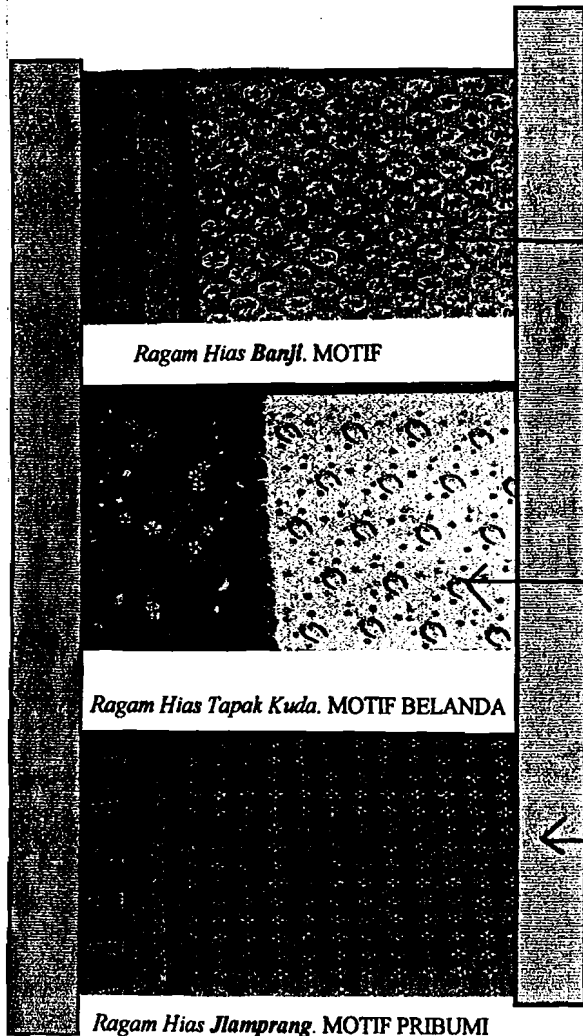

## RAGAM HIAS CINA.

- SIMBOLIS KEBUDAYAAN CINA, SPT: BURUNG HONG DAN NAGA.
- RAGAM BERCORAK LUFLSAN, SPT: ARAKAN PENGANTIN CINA.

JURAGAN BATIK SPT : -THE TRESNET, DEY KOK SING, SOE TJOEN

## RAGAM HIAS BELANDA

- FLORA, KARTU BRIDGE DAN TAPAK KUDA.
- JURAGAN BATIK SPT : -EVAN ZUELEN, METZ
- JENIS BATIK BERUPA FAIN SARUNG DIKAPENAKAN MUDAH DIPALAM PEMAKAANNYA.

## BATIK PRIBUMI

BATIK KOMBINASI ANTARA

- RAGAM HIAS CINA DENGAN RAGAM HIAS DARI BELANDA
- PROSES / MACAM WARNYA LEBIH BERANI DAN MENARIK DAN MOTIF LEBIH BEBAS SPT: KAR, PARANG, MERU CAMPURAN ANTARA JOGJA DENGAN SOLO
- MOTIF ASAL MULANYA DIPENGARUHI → KAIN CUNDE (INDIA).
- JURAGAN: NY. BARUN MUHAMMAD, NY. SASTRO MULJONO DAN NY. FATIMA SUGENG

## KEISTIMEWAAN

BATIK PEKALONGAN : BAHWA PARA PEMBATICENYA SELALU MENGIKUTI ZAMAN.



# TRANSFORMASI BENTUK

DK CHING

## • PRINSIP TRANSFORMASI

→ MEMUNGKINKAN SEORANG PERANCANG UNTUK MEMILIH PROTOTYPE MODEL ABSTRAK DARI STRUKTUR BENTUK DAN PENYUSUNAN UNSUR-UNSURNYA COCOK DAN SESUAI. DAN MENGUBAHNYA MELALUI MAKIPULASI ABSTRAK UNTUK MENANGGAPI KONDISI TERBENTU DAN LINGKUP DARI TUJAS PERANCANGAN YANG ADA

TRANSFORMASI PERTAMA-TAMA MENCUKUT SISTEM PENYUSUNAN DARI MODEL SEBELUMNYA SELINGGA MELALUI UJUTAN PERUBAHAN-PERUBAHAN TERBATAS DAN PERUBAHAN KONSEP PERANCANGAN YANG ASLI DAPAT DIJELASKAN, DIPERKUAT DAN DIBERKANGKAN BUKAN DITANCURKAN.

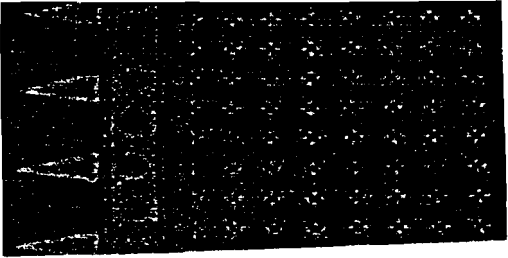

## MOTIF BATIK

### JLAMPANG

- MOTIF BATIK BEGAYA PRIBUMI YANG PADA UMUMNYA SAHAT CEPAT DAN MERIAH PADA TATA WARNANYA DAN RAGAM HIASNYA SANGAT BEBAS DAN MENAKJUBKAN

# BENTUK

D. A. S. A. R. MASSA

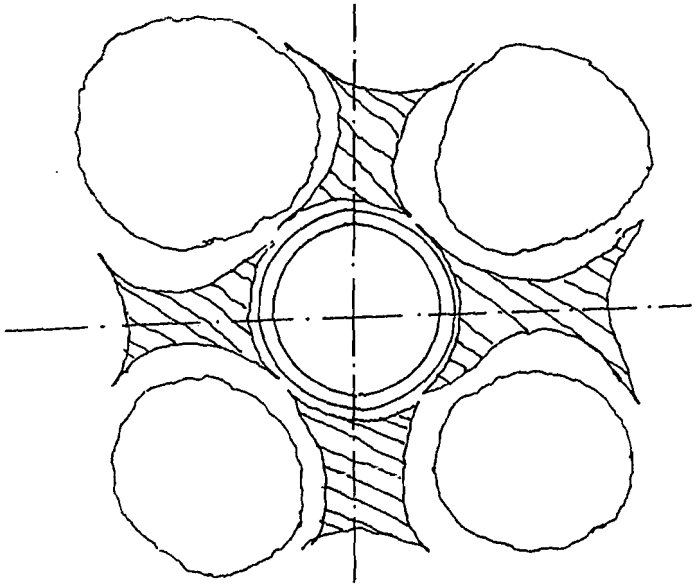

PADA BENTUKAH ISENAH

→ DIFUNGSIKAN SEBAGAI R. PROPOSISI + R. PELATIHAN + AREA SERVICE.

ADA TITIK AXIS (KAWUNG)

PADA MOTIF SLAMPRANG

→ JIKA DIPERLE GARIS HORIZONTAL DAN VERTIKAL

SEHINGGA BENTUKAN MASA / KEBUTUHAN RUANG

TERJADI PERKUSATAN PESALITAN

TERUTAMA POLA SIRKULASI.

→ DIFUNGSIKAN SEBAGAI R. PARTISIPAH.

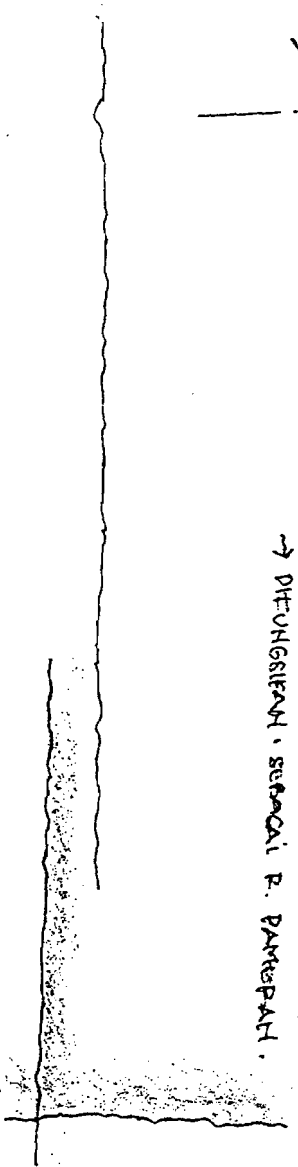

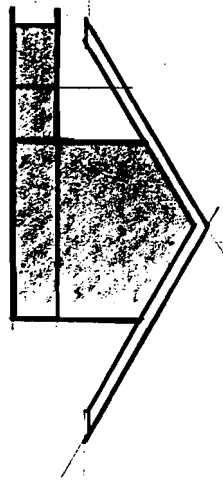
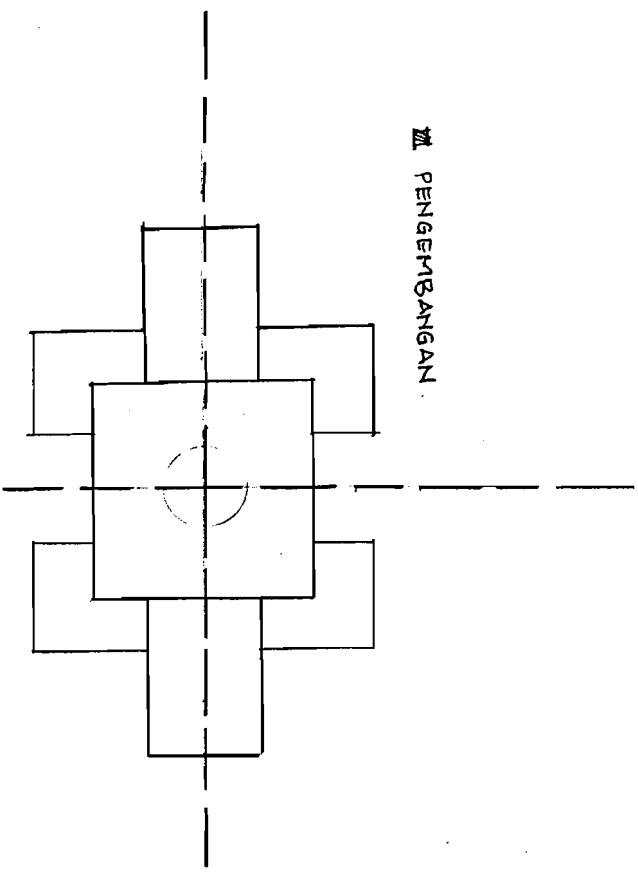
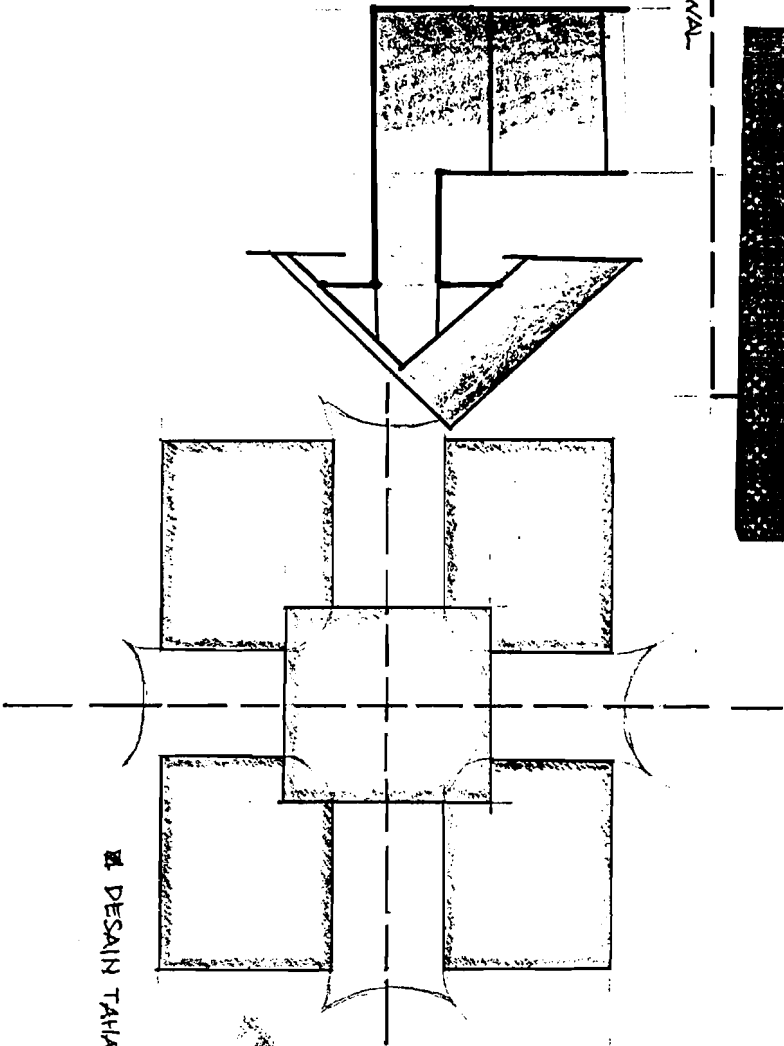
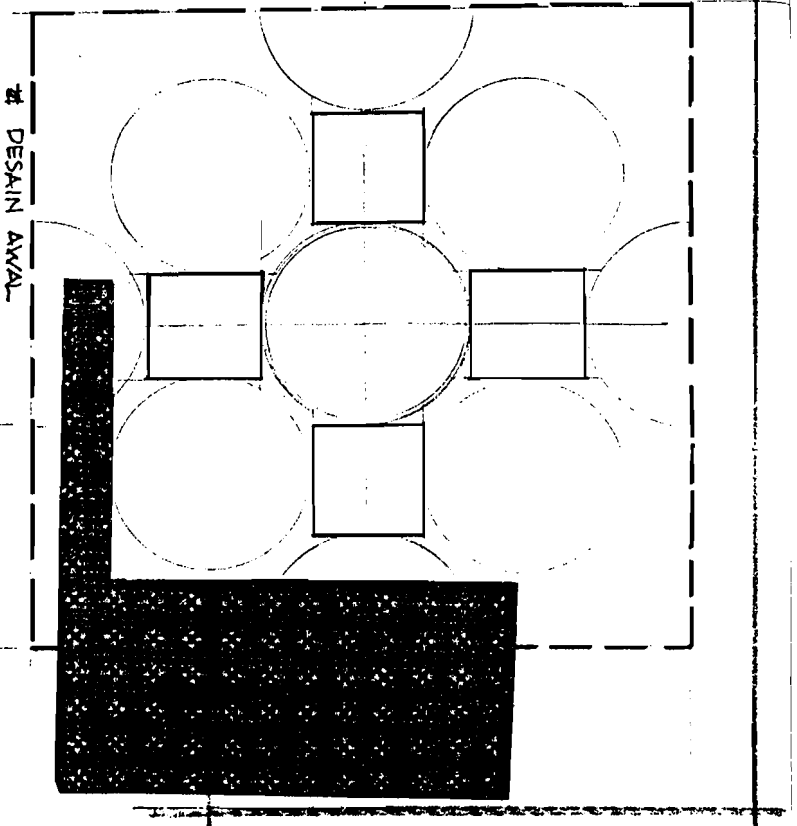

ALTERNATIF

**TRANSFORMASI**

BENTUK

# CONCEPT / Idea

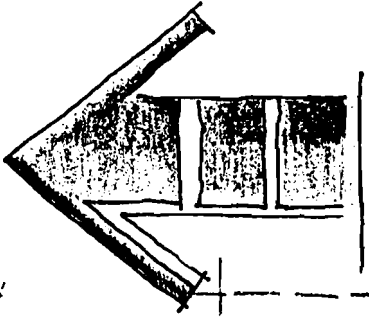
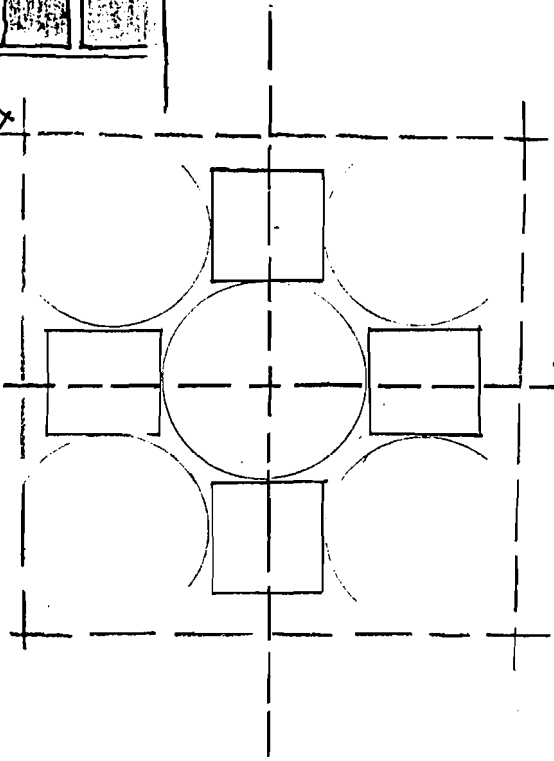

**M**ASSA BANGUNAN YANG TERPISAH  
MENDJADIKAN RUANG DAN  
FUNGSI TIDAK MENYATU +  
TIDAK SALING BERHOBONGAN.

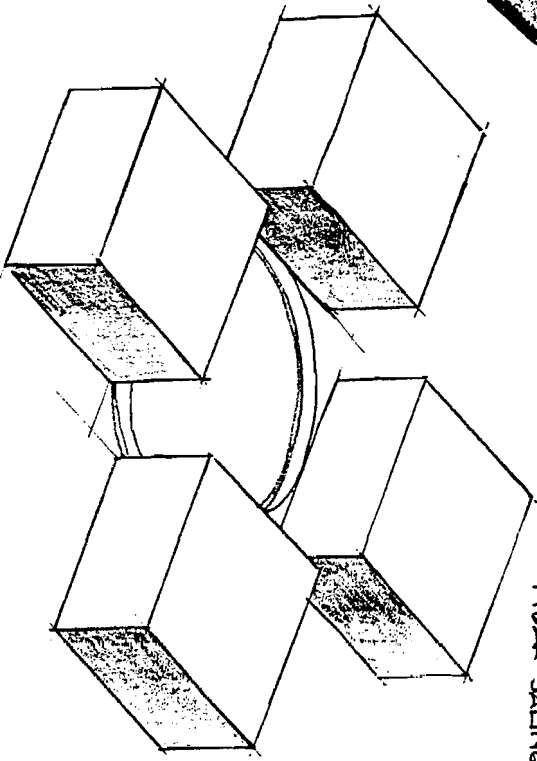

DESIGN AYAH



**M**ASSA BANGUNAN BERKELOMPOK  
SEHINGGA KEBUTUHAN RUANG DAN FUNGSI  
LEBIH MAKSIMAL + MUDAH DI AKSES.

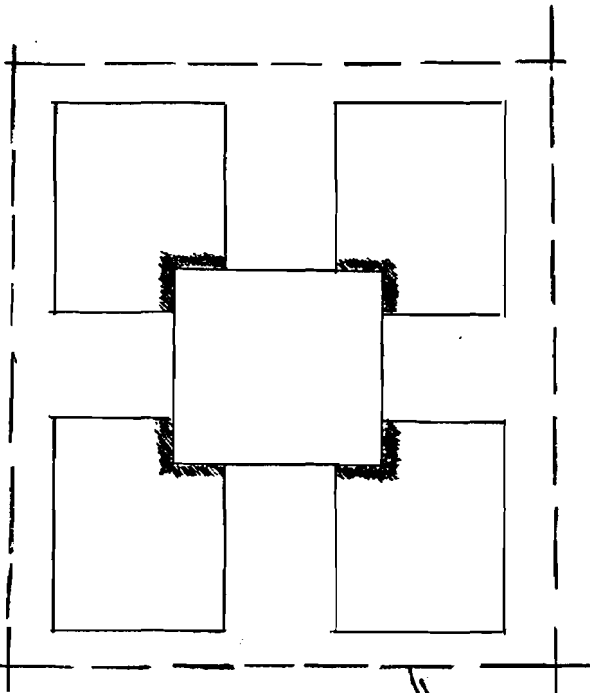
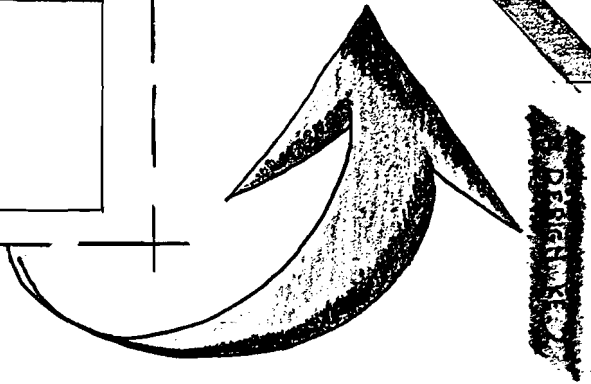
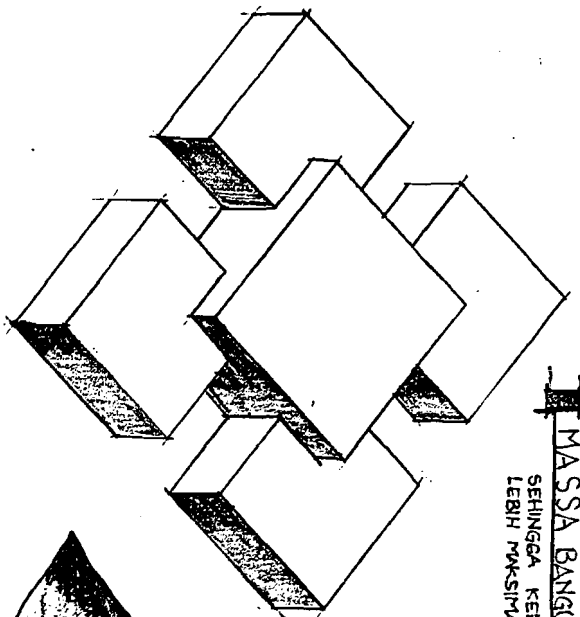

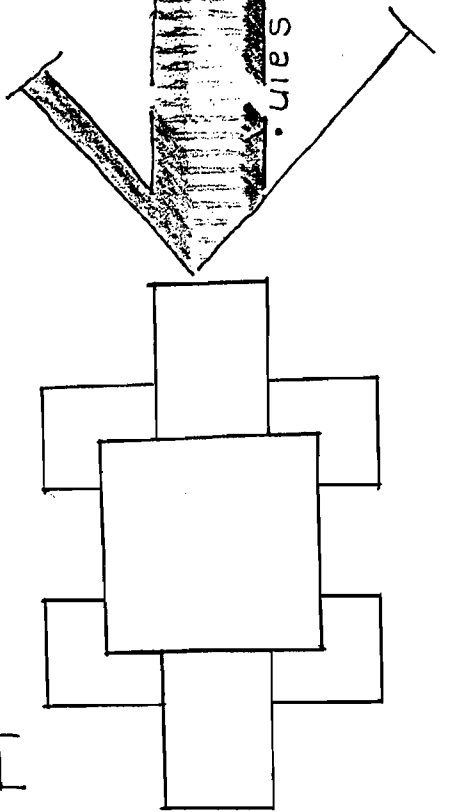
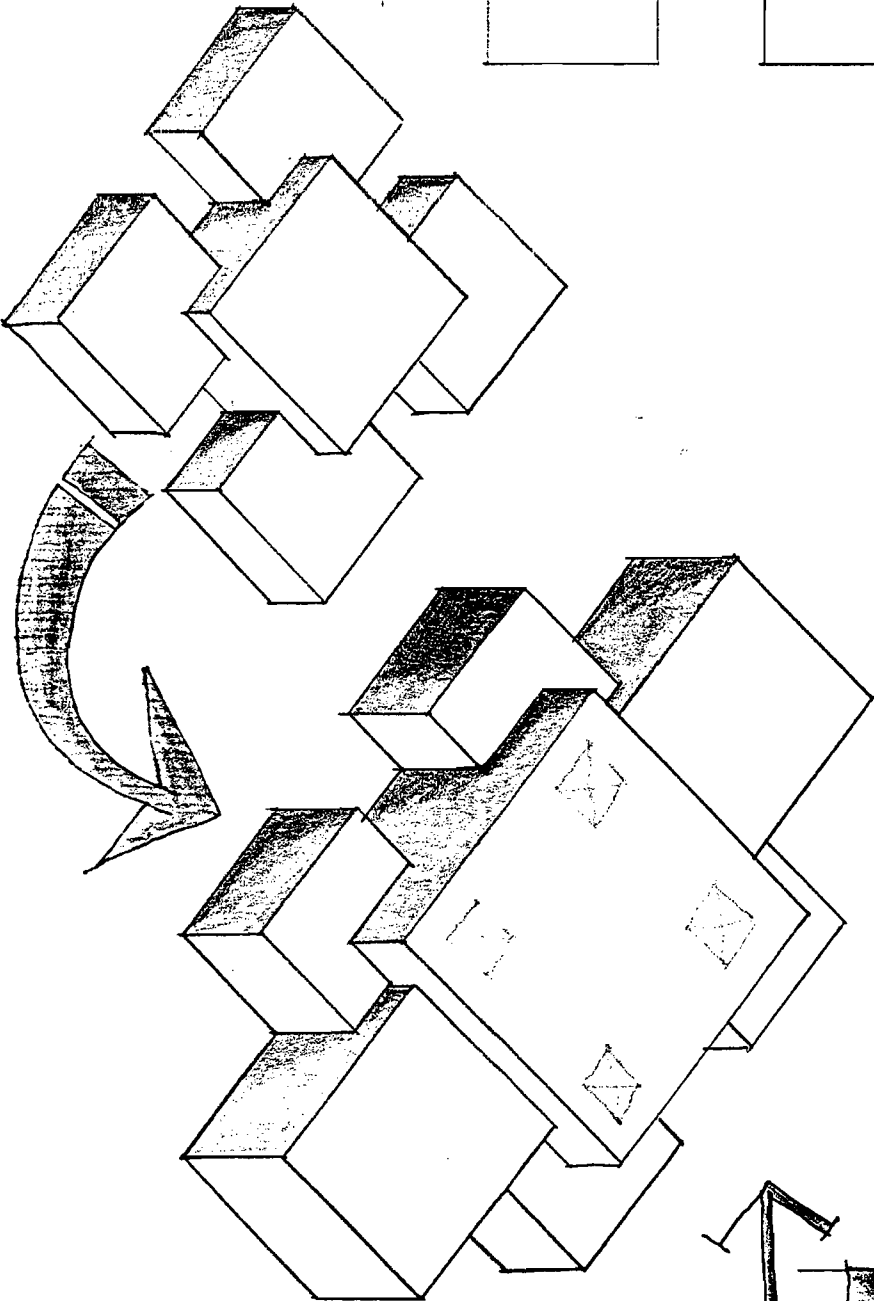
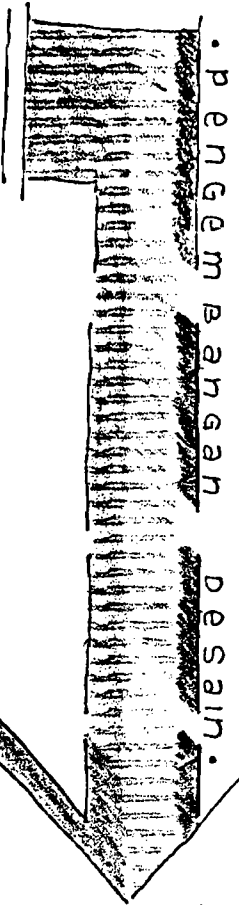
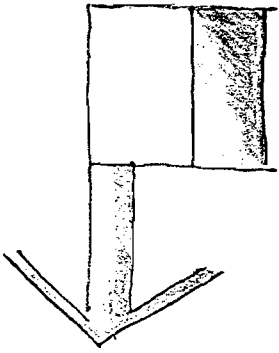
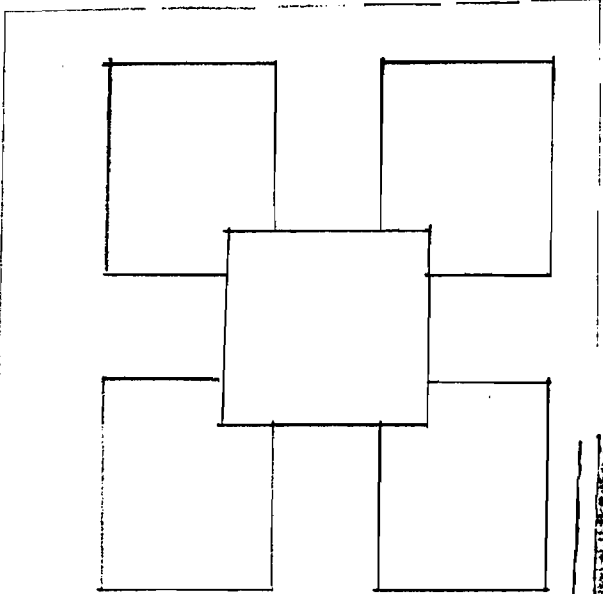
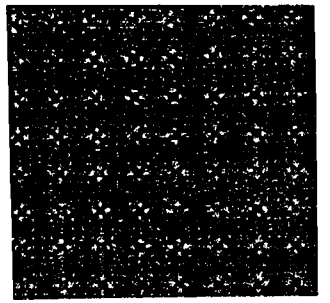

# TOPNOMORNET

ALTERNATIF

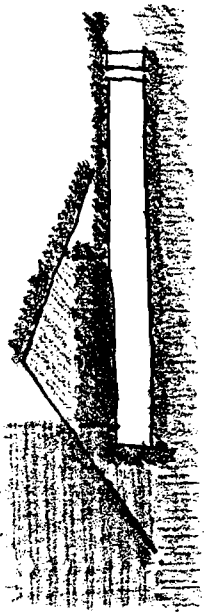
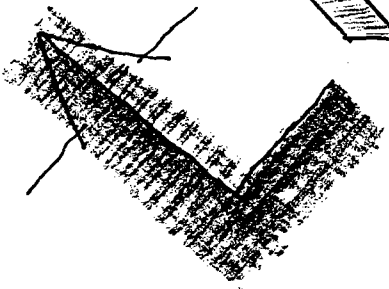
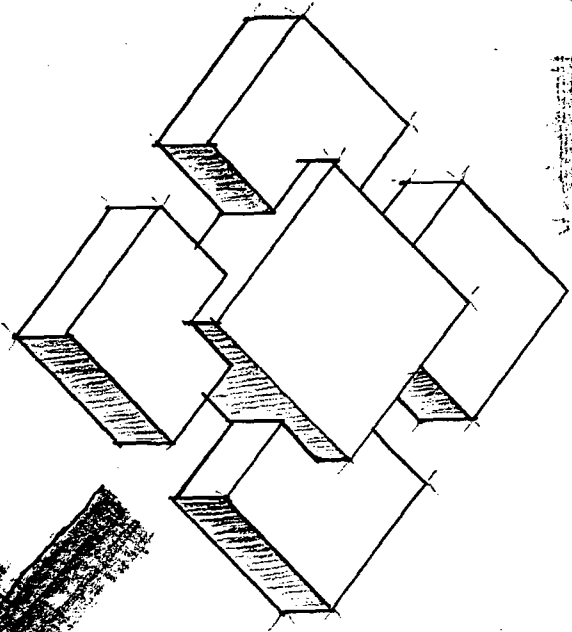
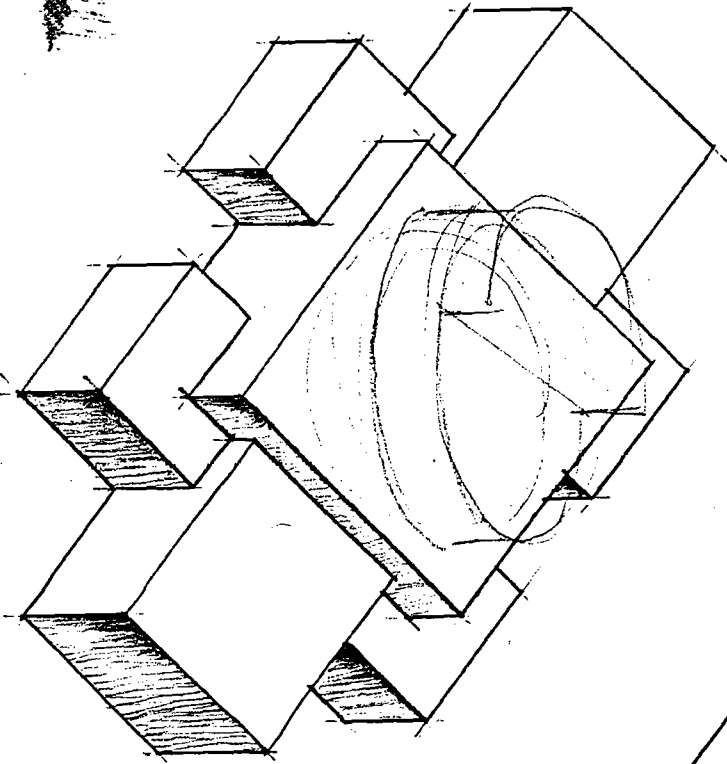
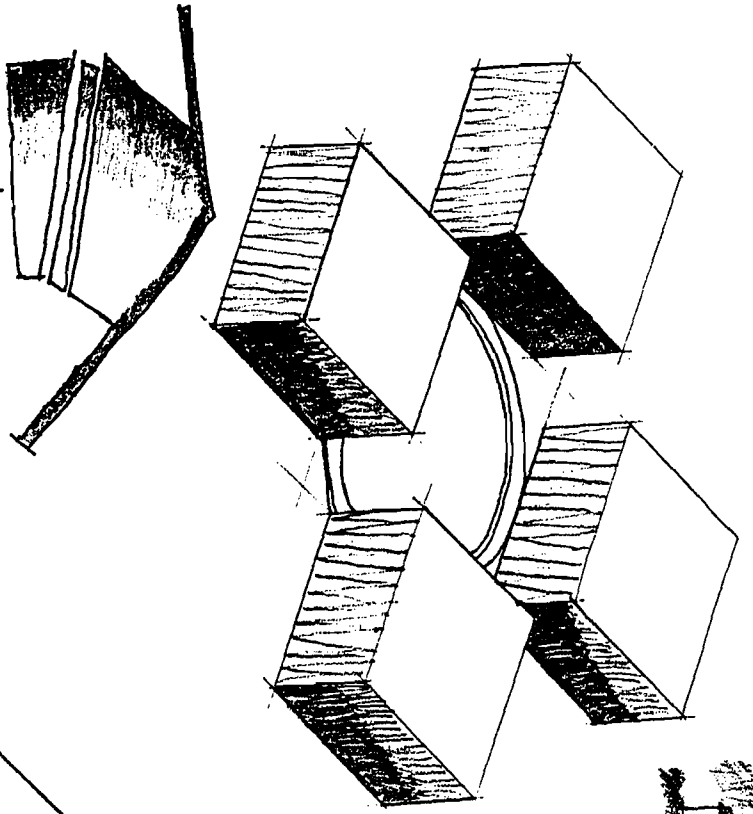
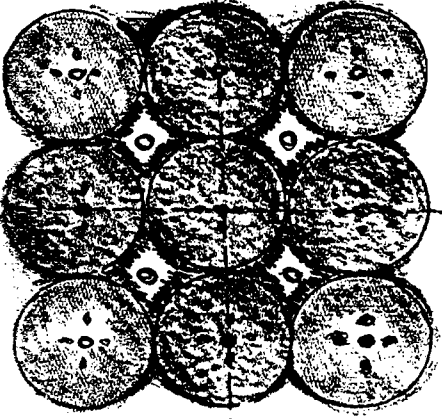

B.E.N.E.J.K

# 1. PENDEKATAN BENTUK .

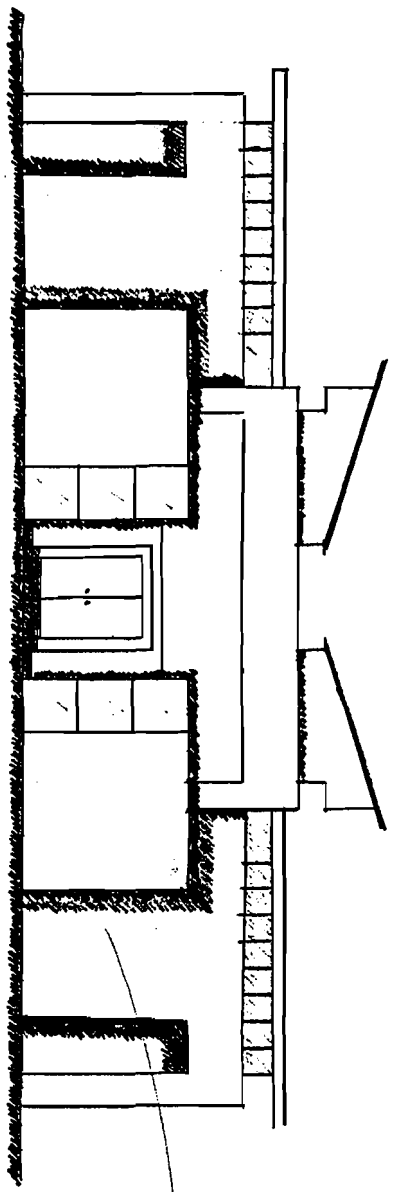

- BENTUKAN SEMPET
- \* ADANYA PERMAINAN ELEMEN - ELEMEN .

Elok ✓

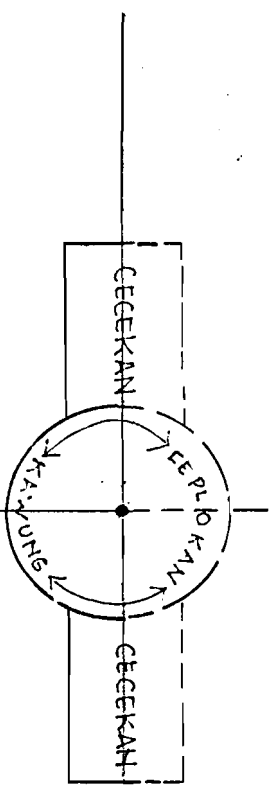

ADANYA KETINGGIAN MASSA BANGUNAN

~~ADANYA PERMAINAN~~ ADANYA PERMAINAN ELEMEN - ELEMEN .

→ KECEKAH / ISENAN - KOMBINASI

## KONSEP TAMPAK

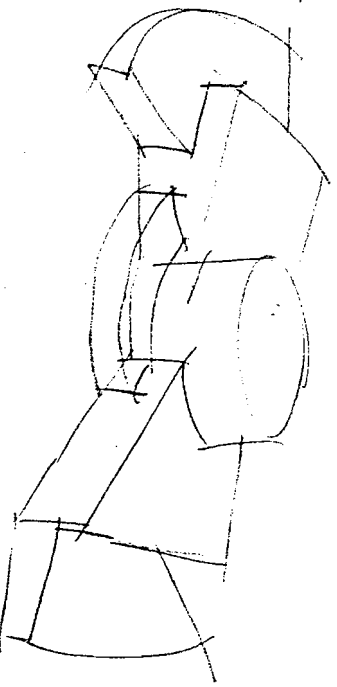

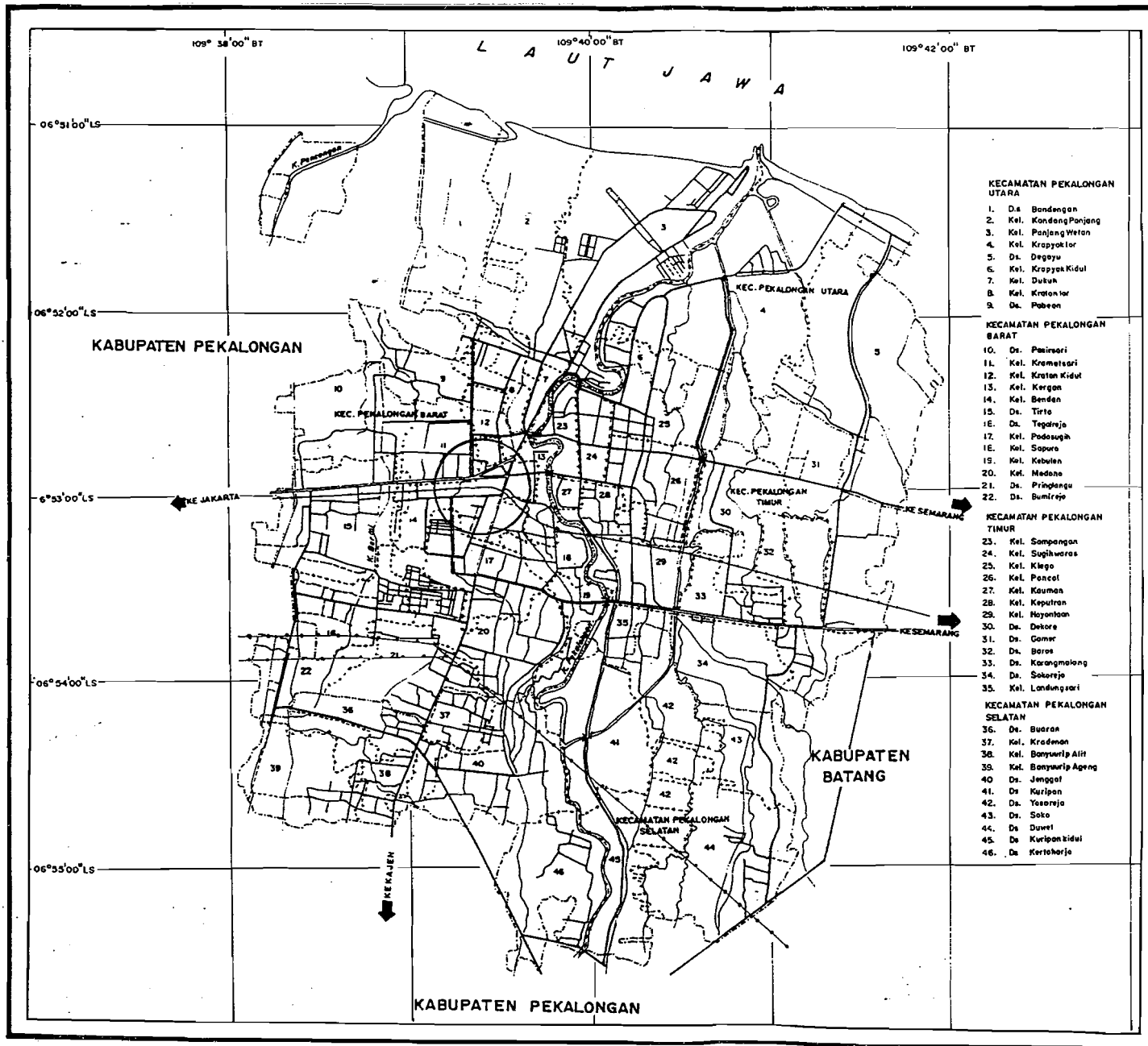

**PROGRAM JANGKA MENENGAH  
PJM - P3KT  
PELITA VI**

PETA

**KETERANGAN**

- BATAS KOTAMADYA
- BATAS KECAMATAN
- BATAS KELURAHAN / DESA
- SUNGAI
- JALAN KERETA API
- JALAN REGIONAL
- JALAN PENGHUBUNG
- JALAN LINGKUNGAN
- JALAN BATU
- JARINGAN LISTRIK TEGANGAN TINGGI

SUMBER :

NO	KETERANGAN	REVISI	WARAF

SKALA 1 : 42.500

GAMBAR.

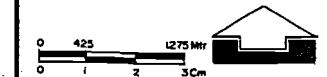

PEMERINTAH KOTAMADYA  
DAERAH TINGKAT II  
PEKALONGAN

**PROGRAM JANGKA MENENGAH**



# PETA WISATA KOTA PEKALONGAN

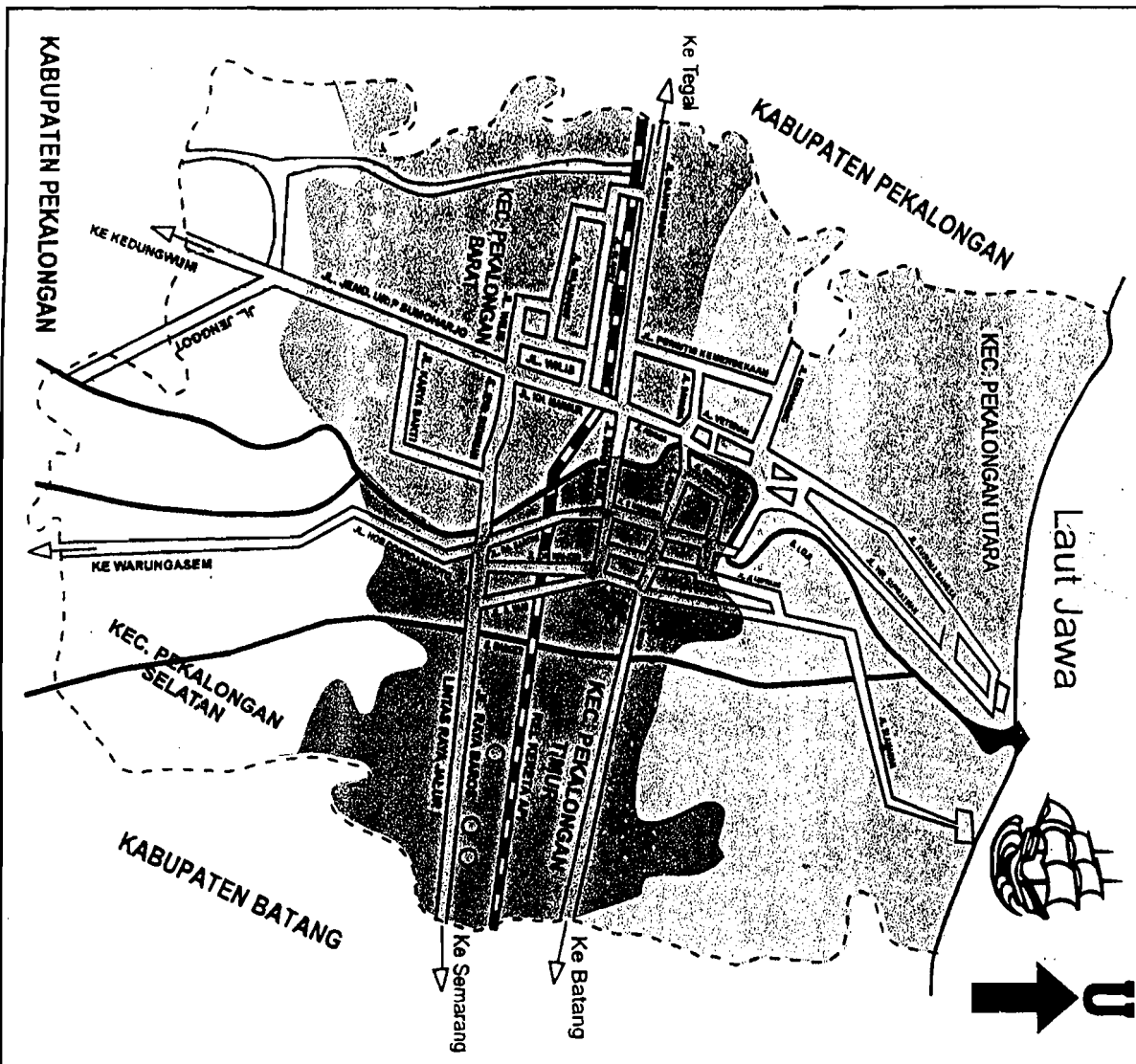

# CLIF LUKASI

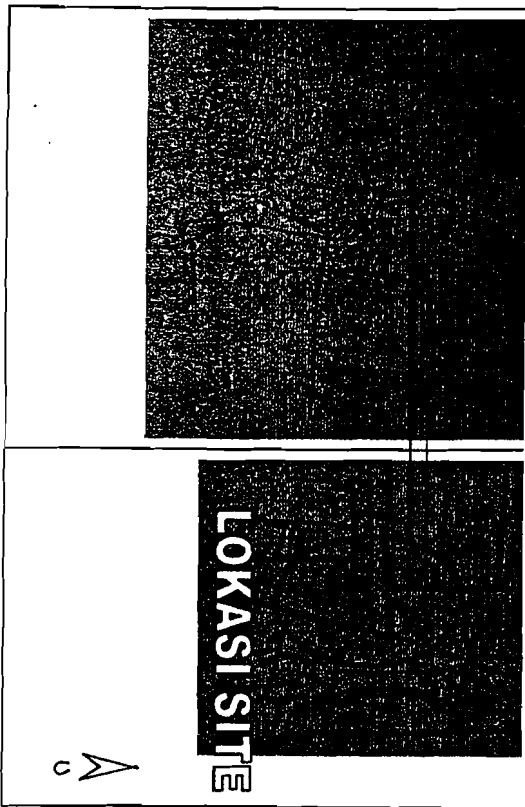
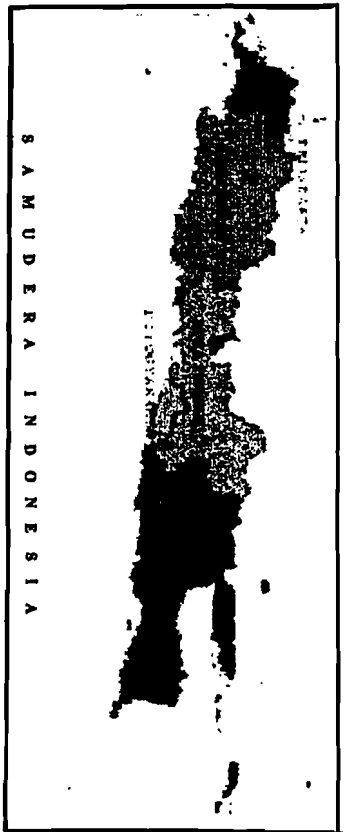

## KOTA PEKALONGAN

TERBAGI ATAS 4 RECAMAYAN, DENGAN 46 DESA / PULPAYAH,  
 DENGAN JUMLAH PENDUDUK MENCAPAI 263.540 JIKA, DENGAN  
 LUASAN ± 45,25 m<sup>2</sup> ATAU 4,525 Ha

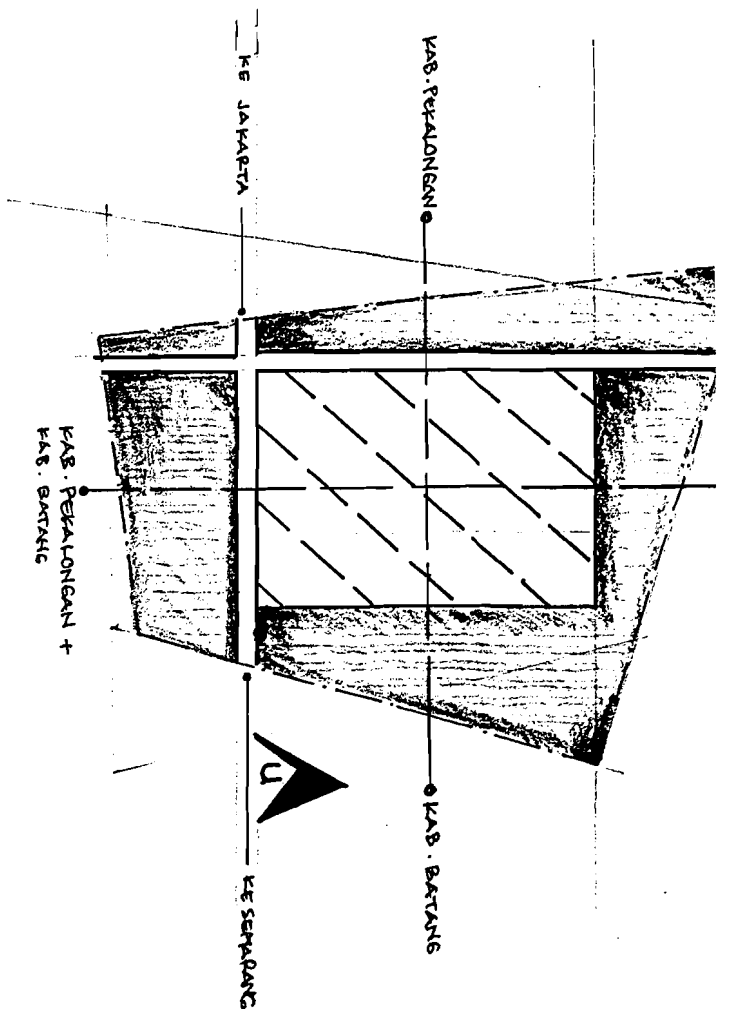

View ke Dalam

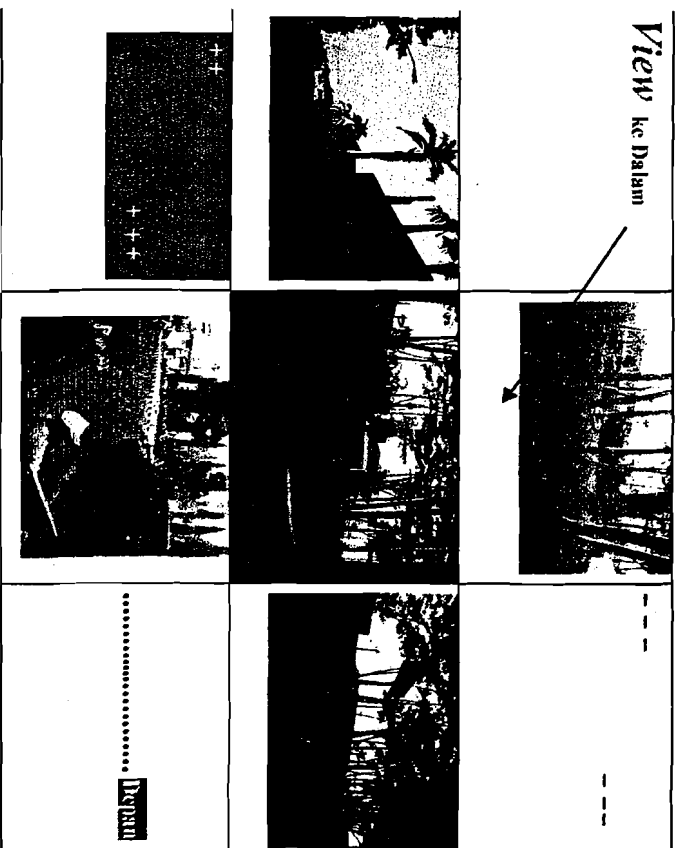

..... DIBERSI

# ANALISIS SITE PLAN

KEMACETAN DAN KEBISINGAN  
SANGAT TINGGI PADA DEPAN BANGUNAN

MAKA SIRKULASI PINTU MASUK + KELUAR  
DIPINDAH SISI SAMPING BANGUNAN DENGAN  
POLA SIRKULASI SEBAHAIK

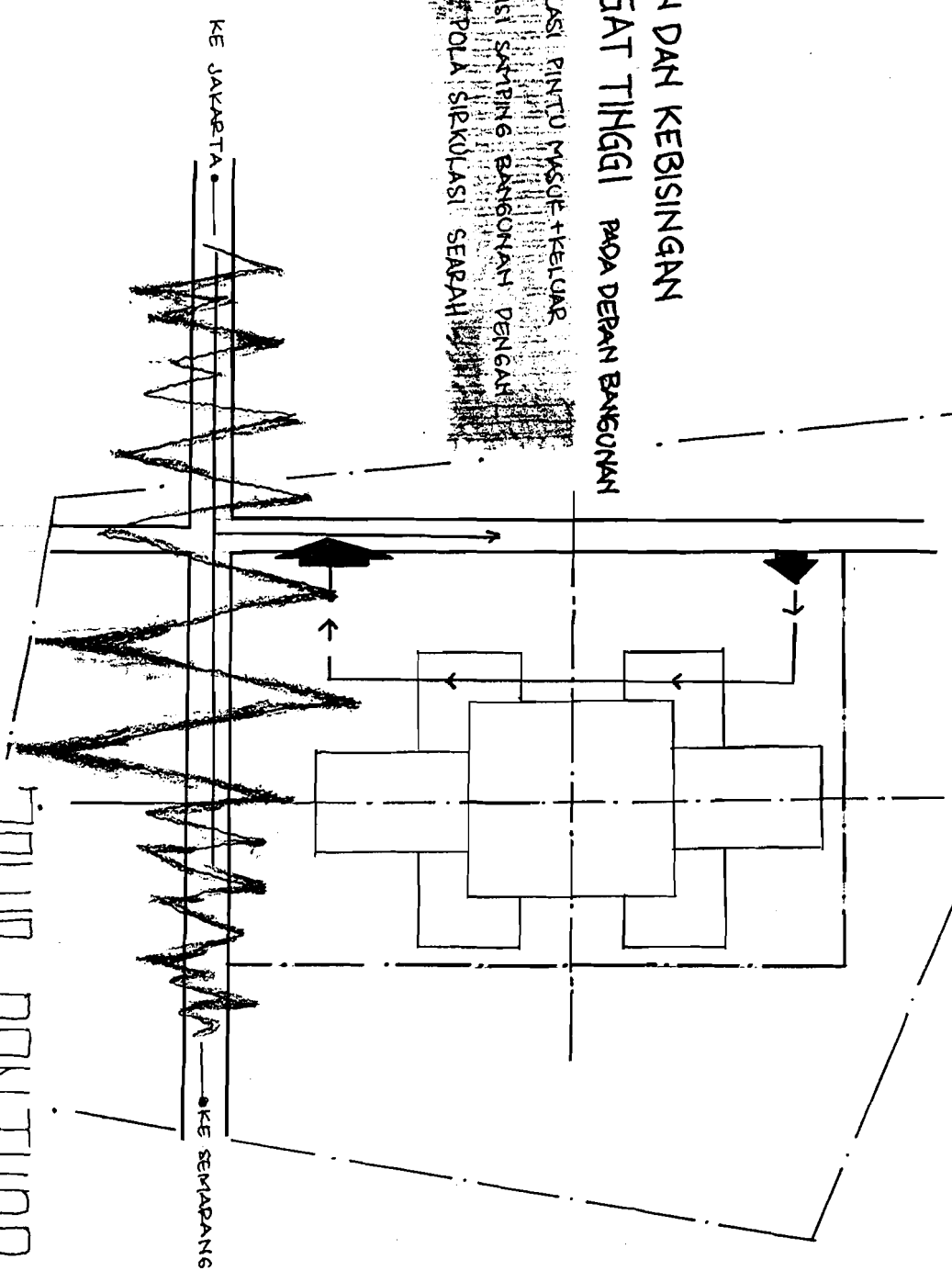

IRIKUMSI KE ANDAPANN

JALUR PONTON

# UNSUR AIR PADA SEKITING BANGUNAN

SEBAGAI PENETRALISIP PANTUL SINAR MATAHARI DAN UDARA AKAN LEBIH SEBAR.

- AKAN MENGRACIKAN EFEK YANG BAGUS PADA PANTULAN AIR-TERSEBUT.

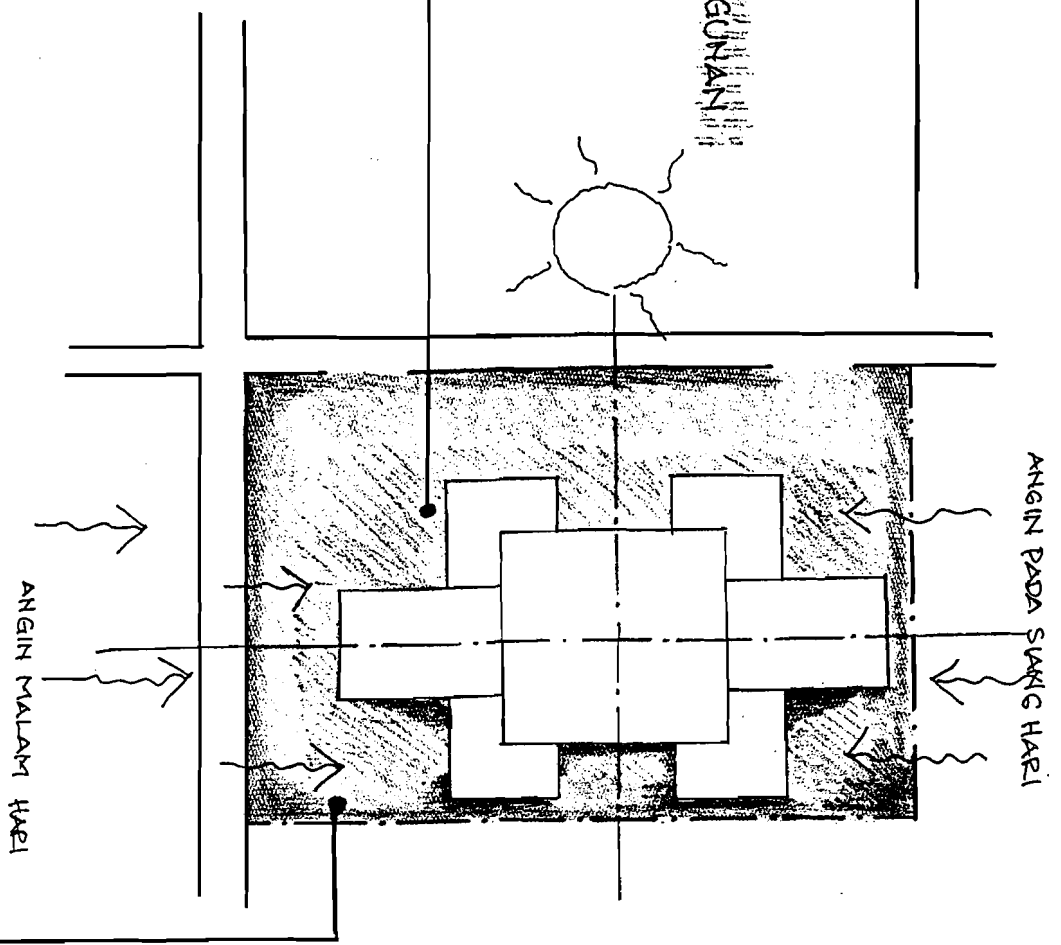

# AREA YANG TERDAMPAK

SEBAGAI PENGHAMBAT KEBISINGAN DAN SAJAT SINAR MATAHARI.

# ANALISA SITE VEGETASI + UNSUR AIR

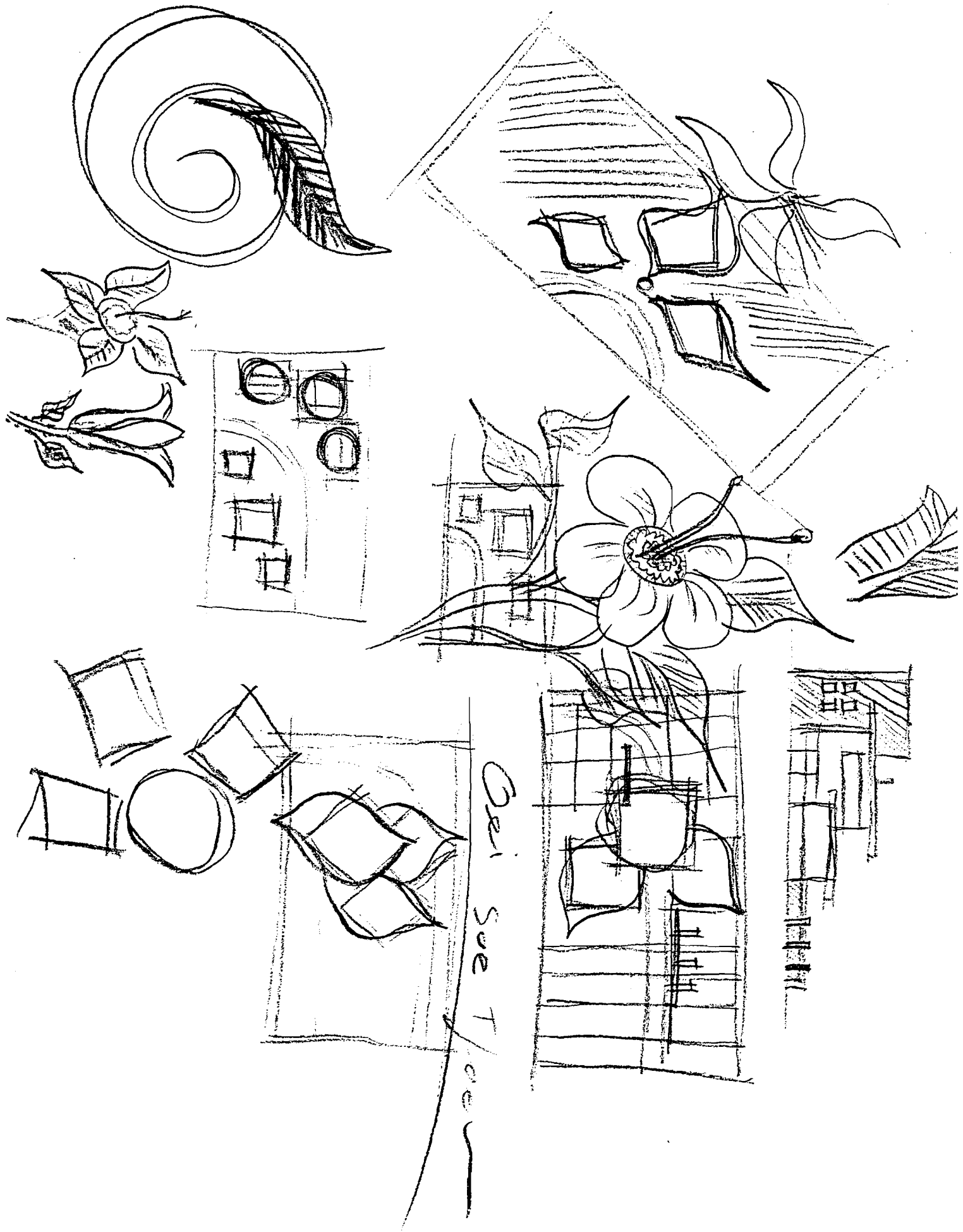

Oei Sue T'oeu

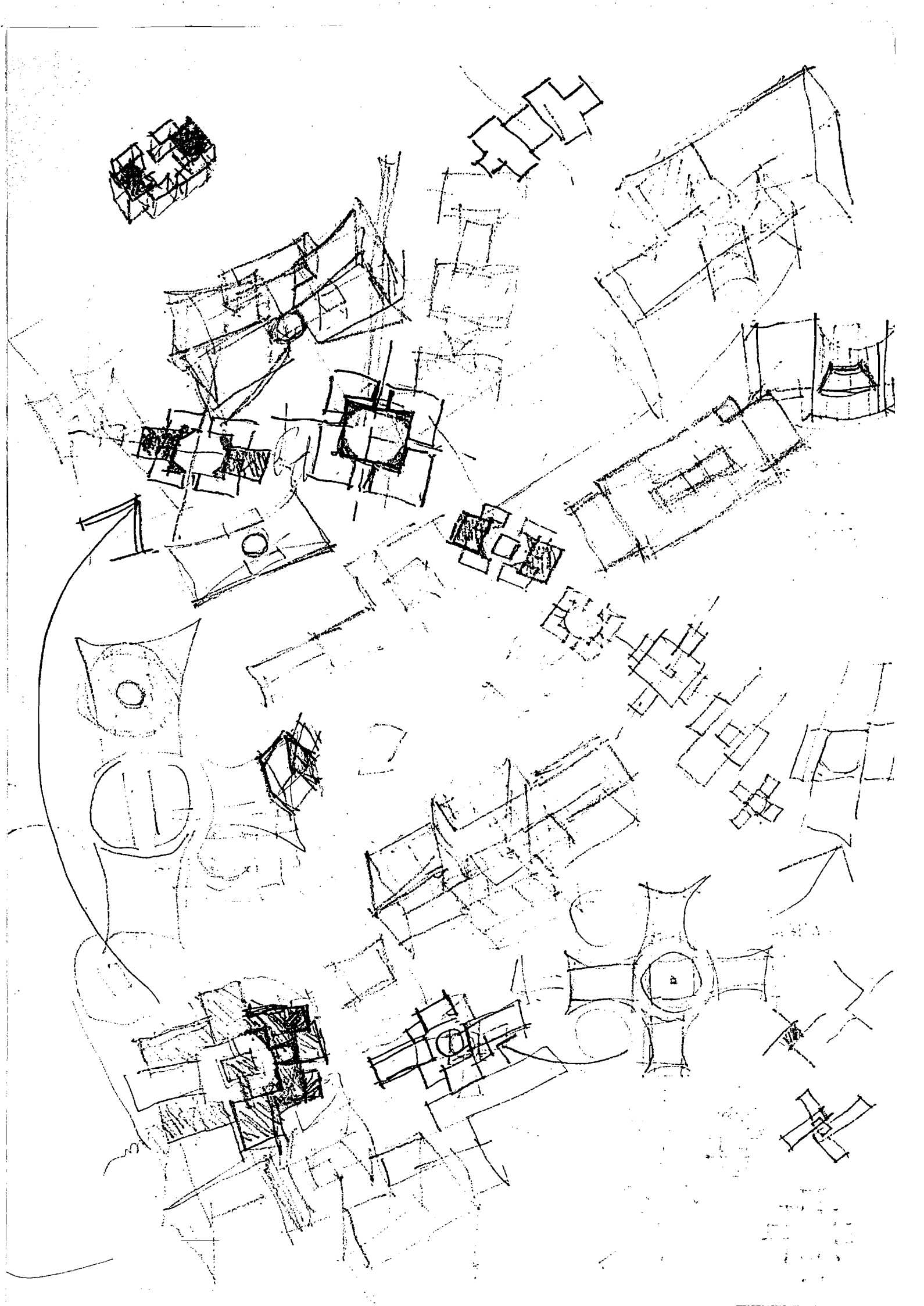

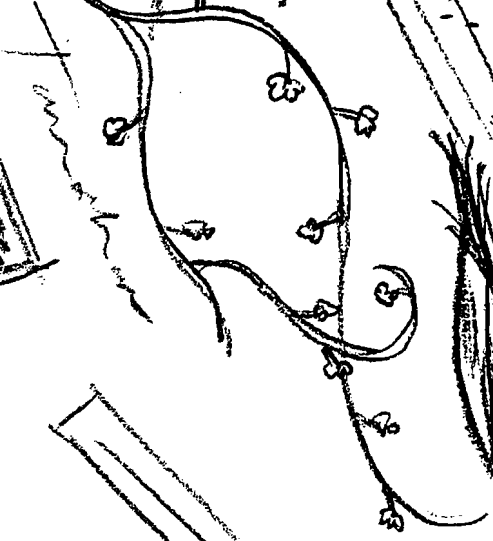
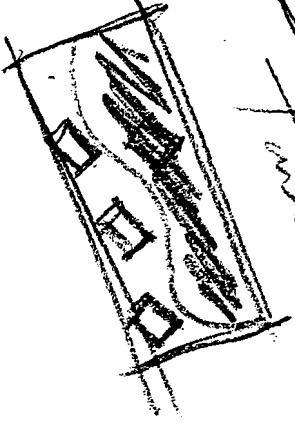
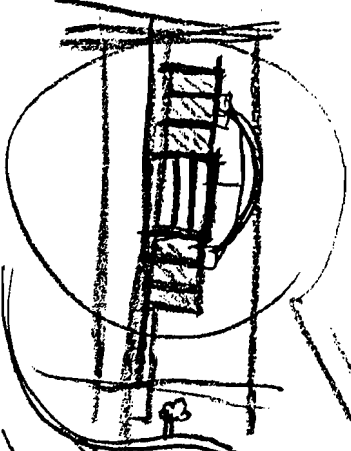
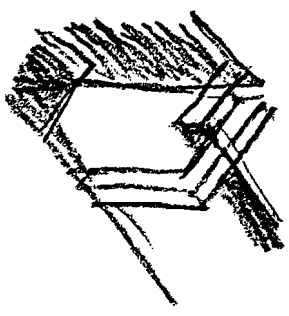

*Handwritten text, possibly a signature or name, written in a cursive style.*

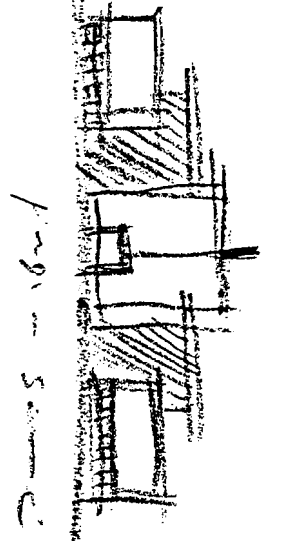
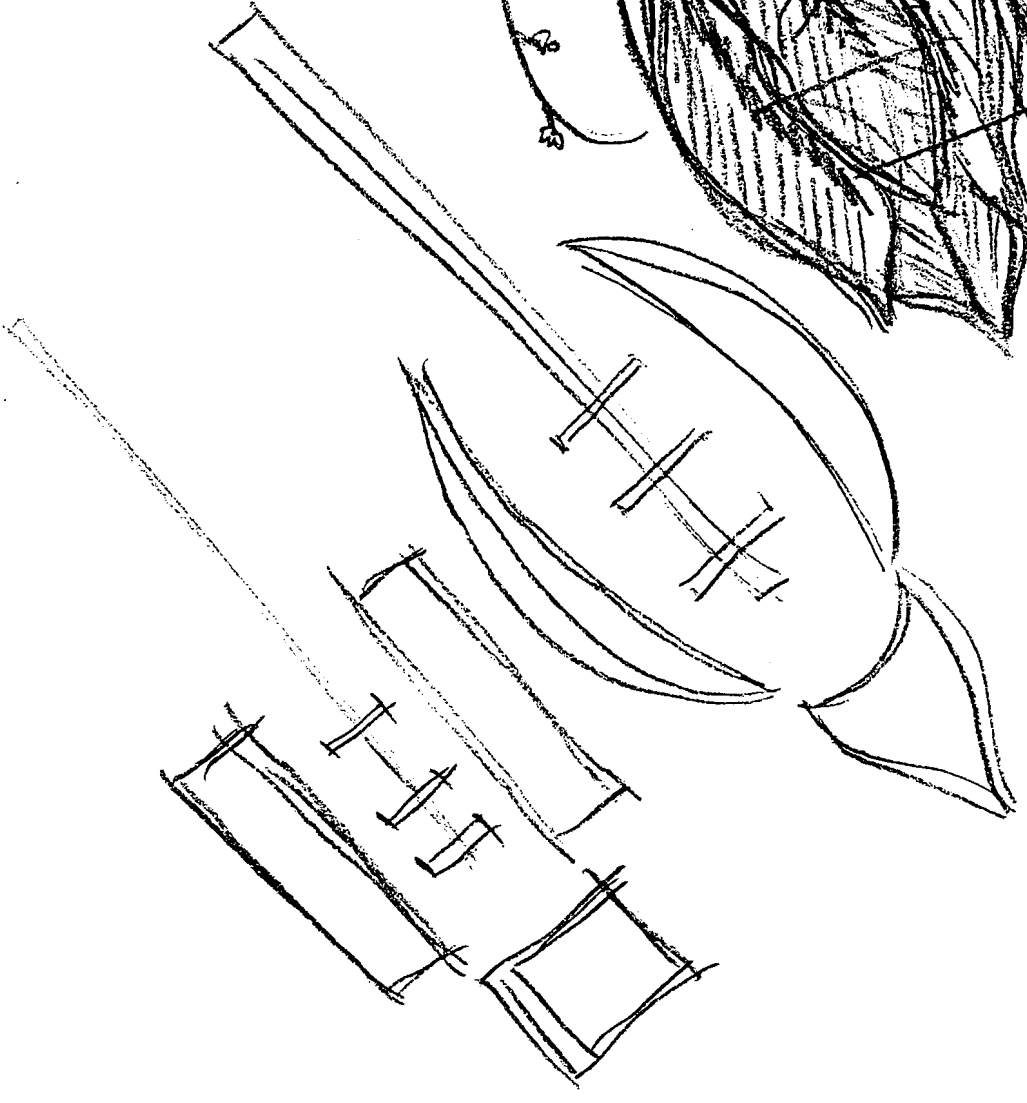
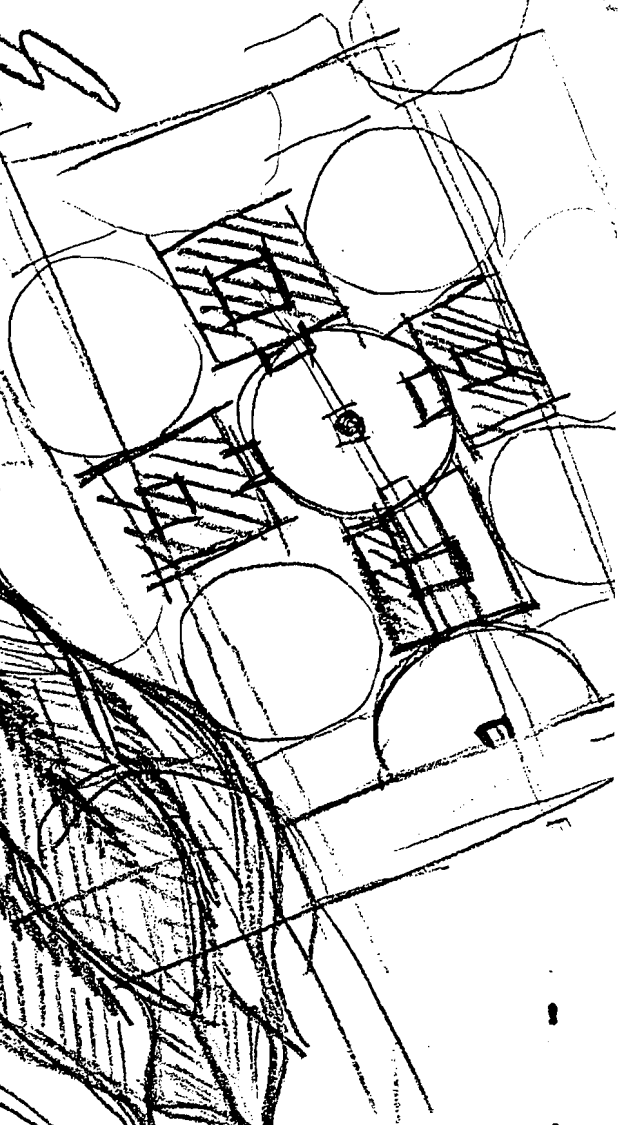

*Handwritten text, possibly a signature or name, written in a cursive style.*

# MILITIA DENATI... REHATIF

LANTAI SATU

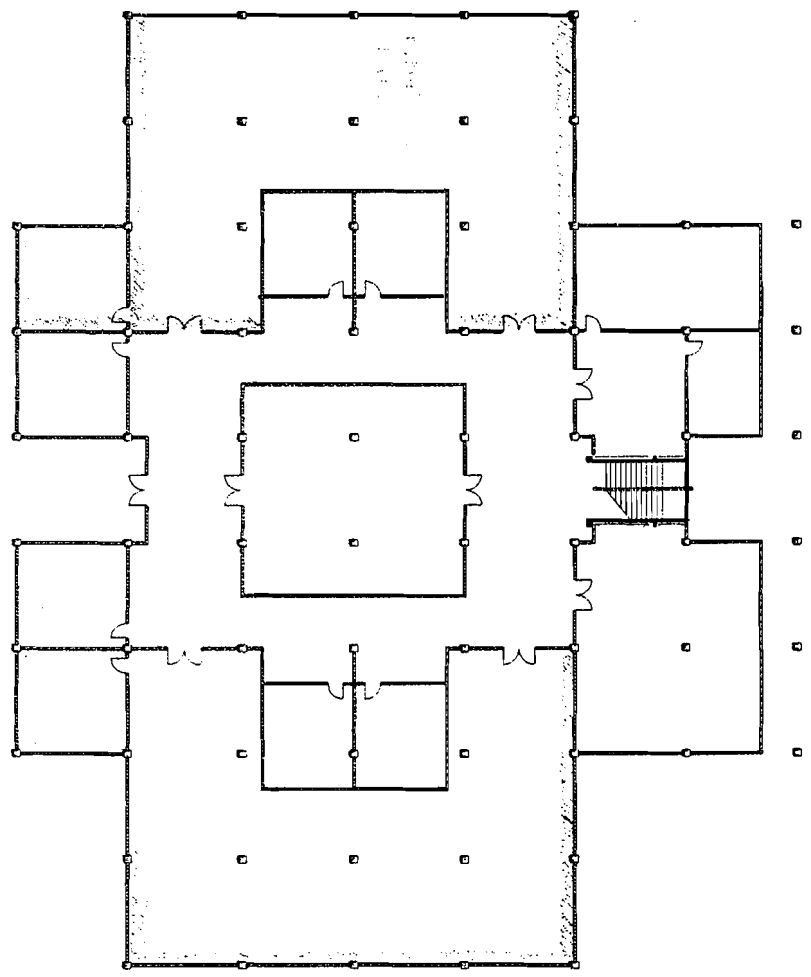

LANTAI DUA

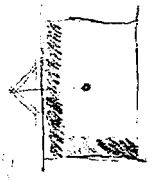
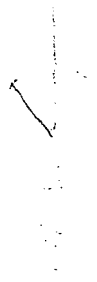
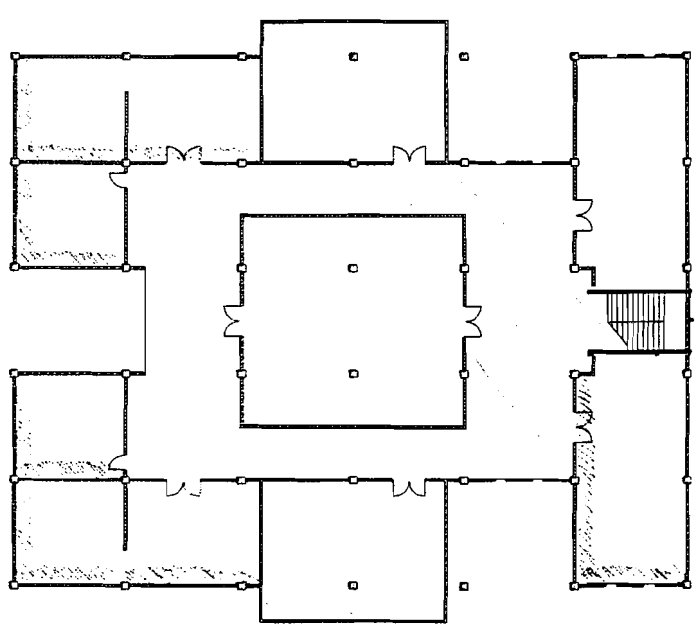

DIEM RIWAYT

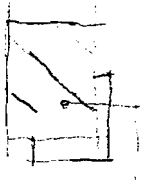

Publik





# DETAH

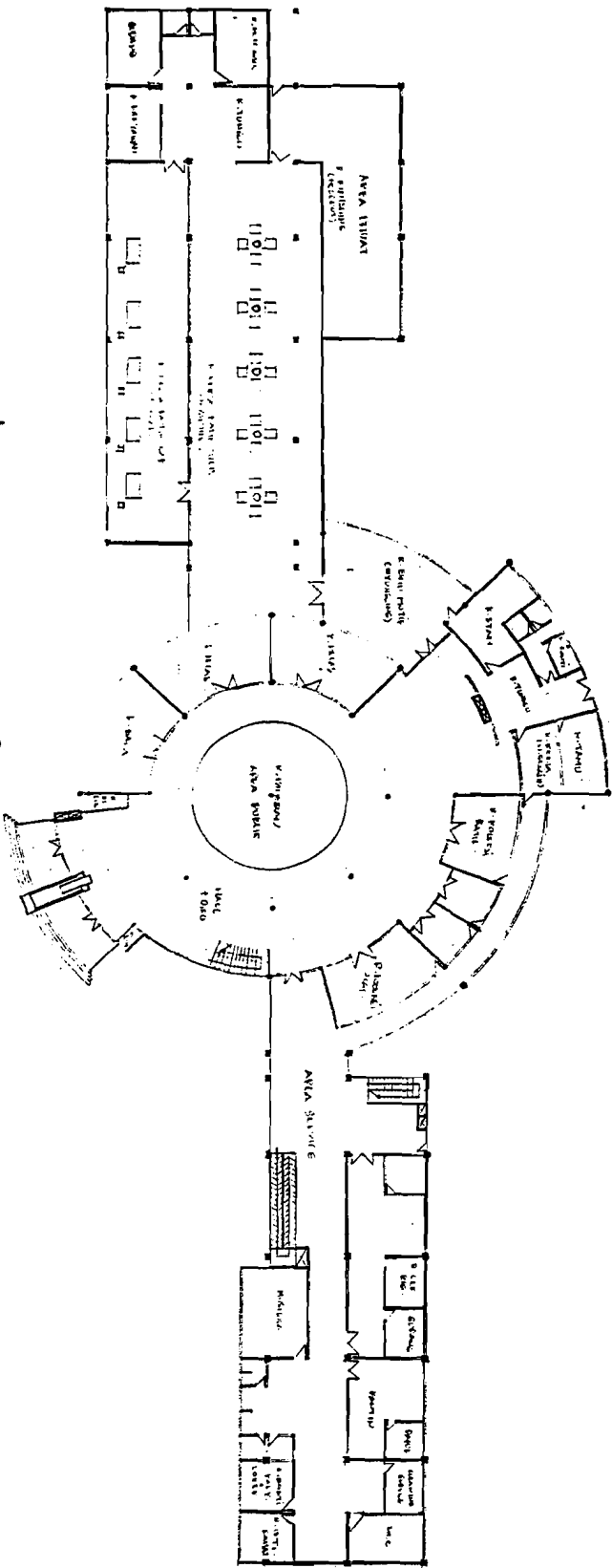

TRANSFORMASI

MOTIF JAMPURANG

# KONSEP TAMPAK

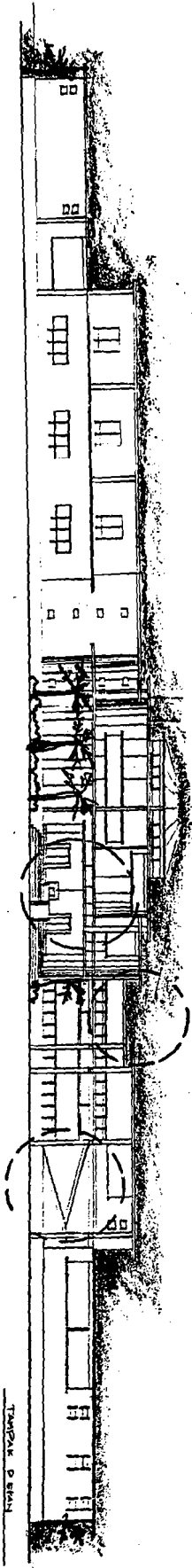

~~1/4~~ BENTUKAN PADA FASADE  
BANGUNAN TERUTAMA  
PADA SEKITAR PINTU MASUK UTAMA  
DENGAN BENTUK BUNDAK (KAWUNG)  
YANG TRANSFORMASI MOTIF TERSEBUT

~~1/4~~ PENGGESERAN PADA TAJUK RUMAH  
AKAN MEMPERCAUTLE BANGUNAN  
DARI SISI ESTETIKA.

~~1/4~~ PERMAINAN PADA PETINGGIAN LANTAI AGAR TIDAK  
TERPESAN MONOTON  
DAN DIFUNGSIKAN SEBAGAI RENCANA RUMAH  
DAN SIRKULASI UDARA.

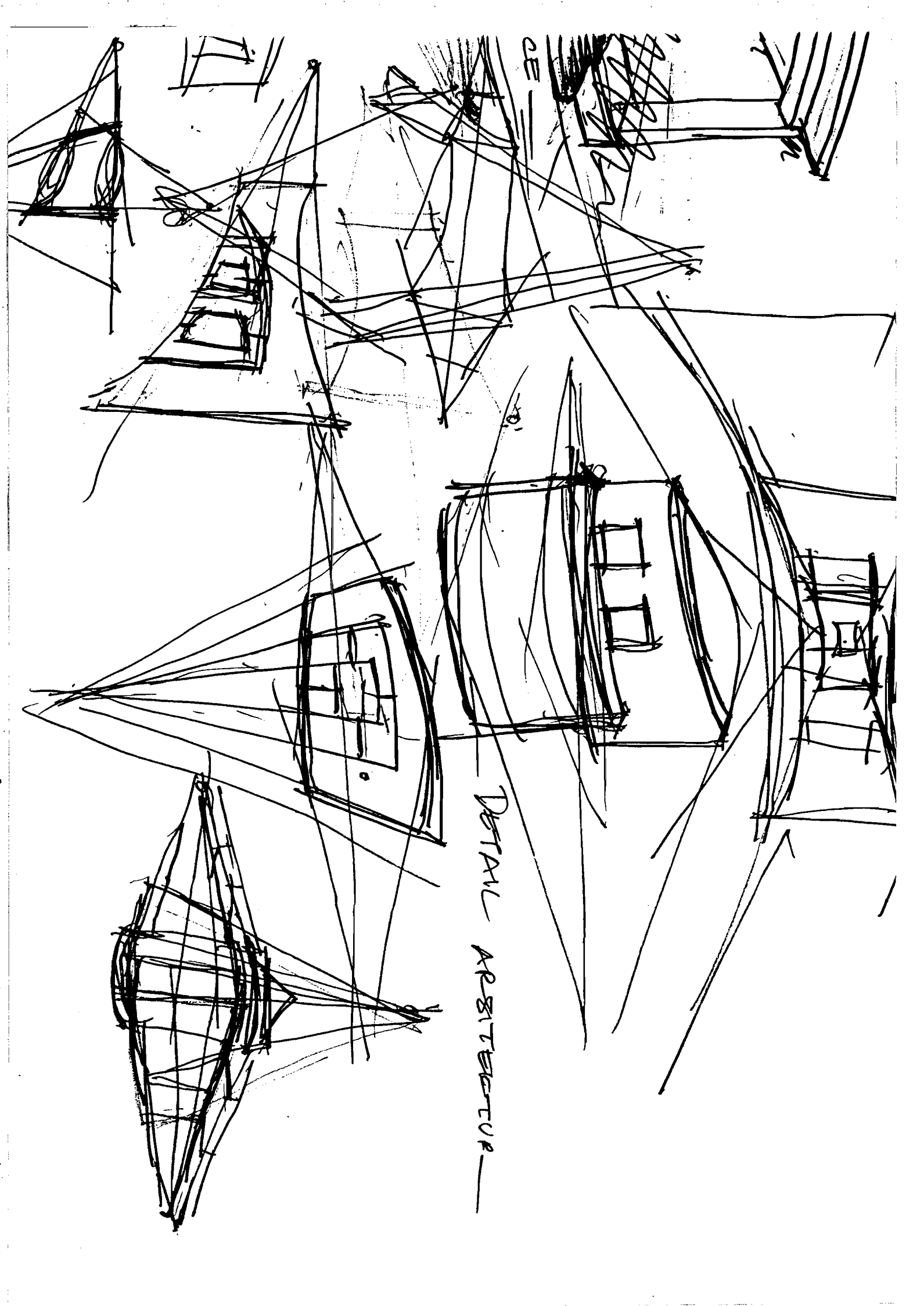

DETAIL ARCHITECTURE

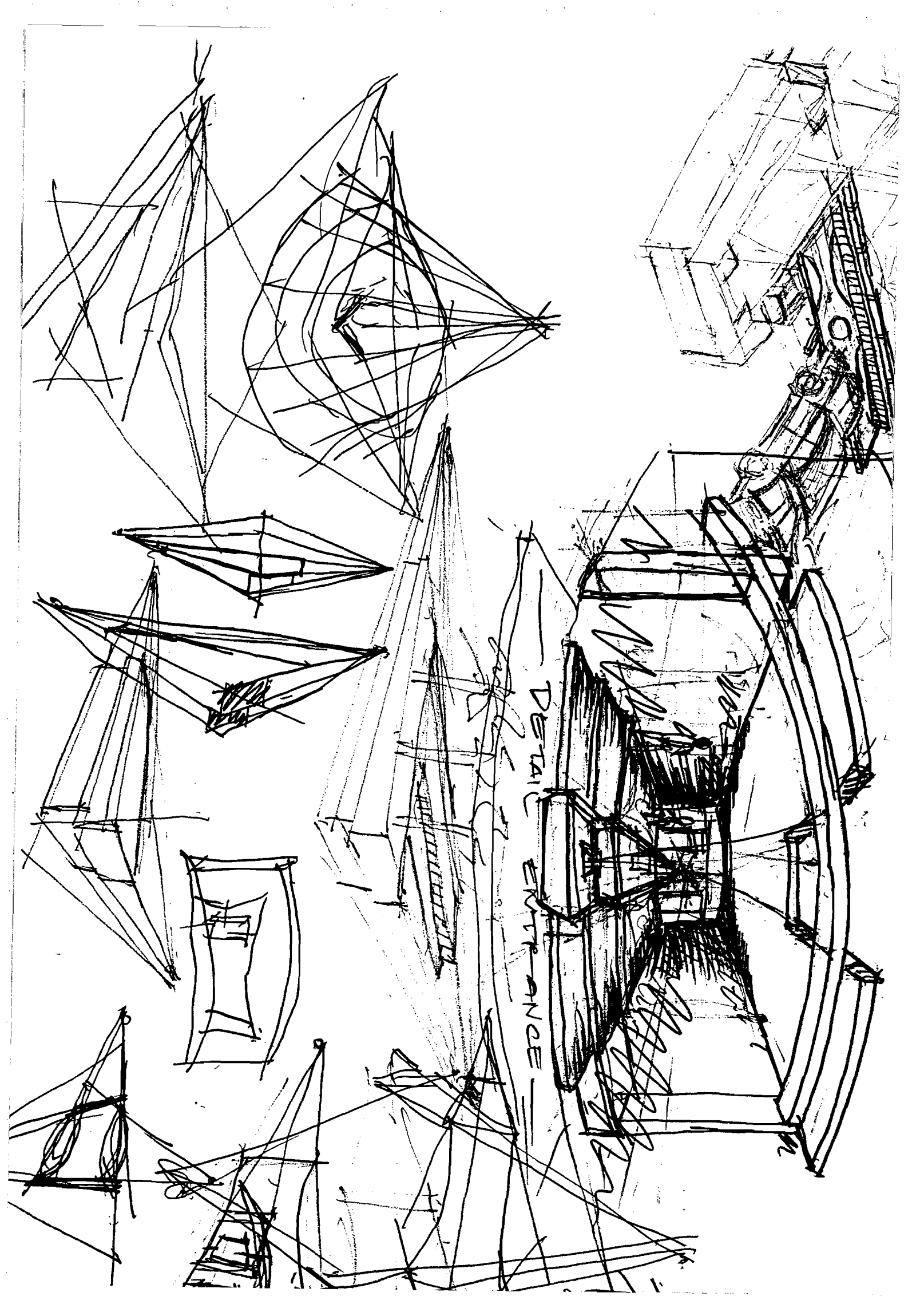

DETAIL  
ENTRANCE

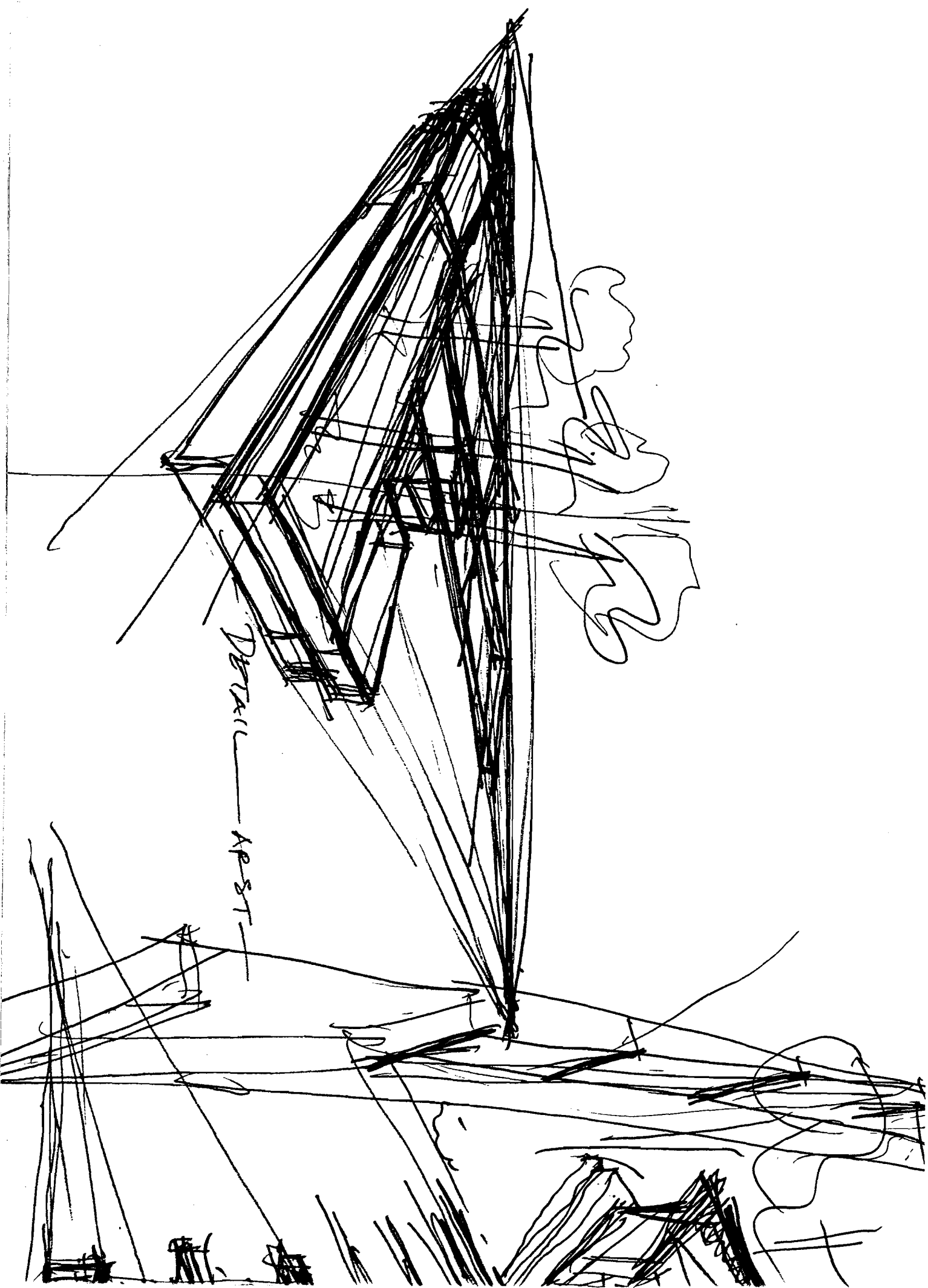

Detail  
AP 87

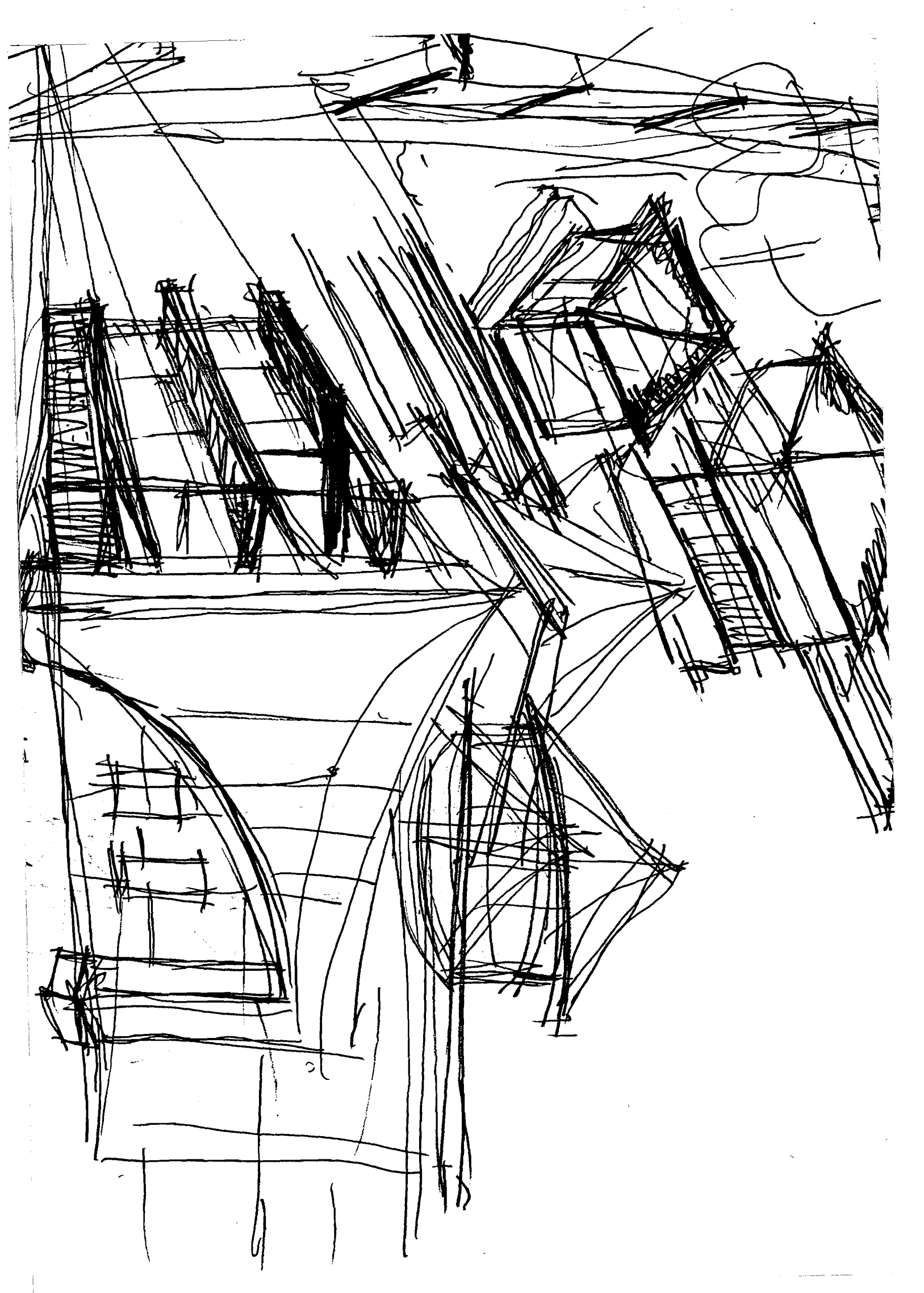

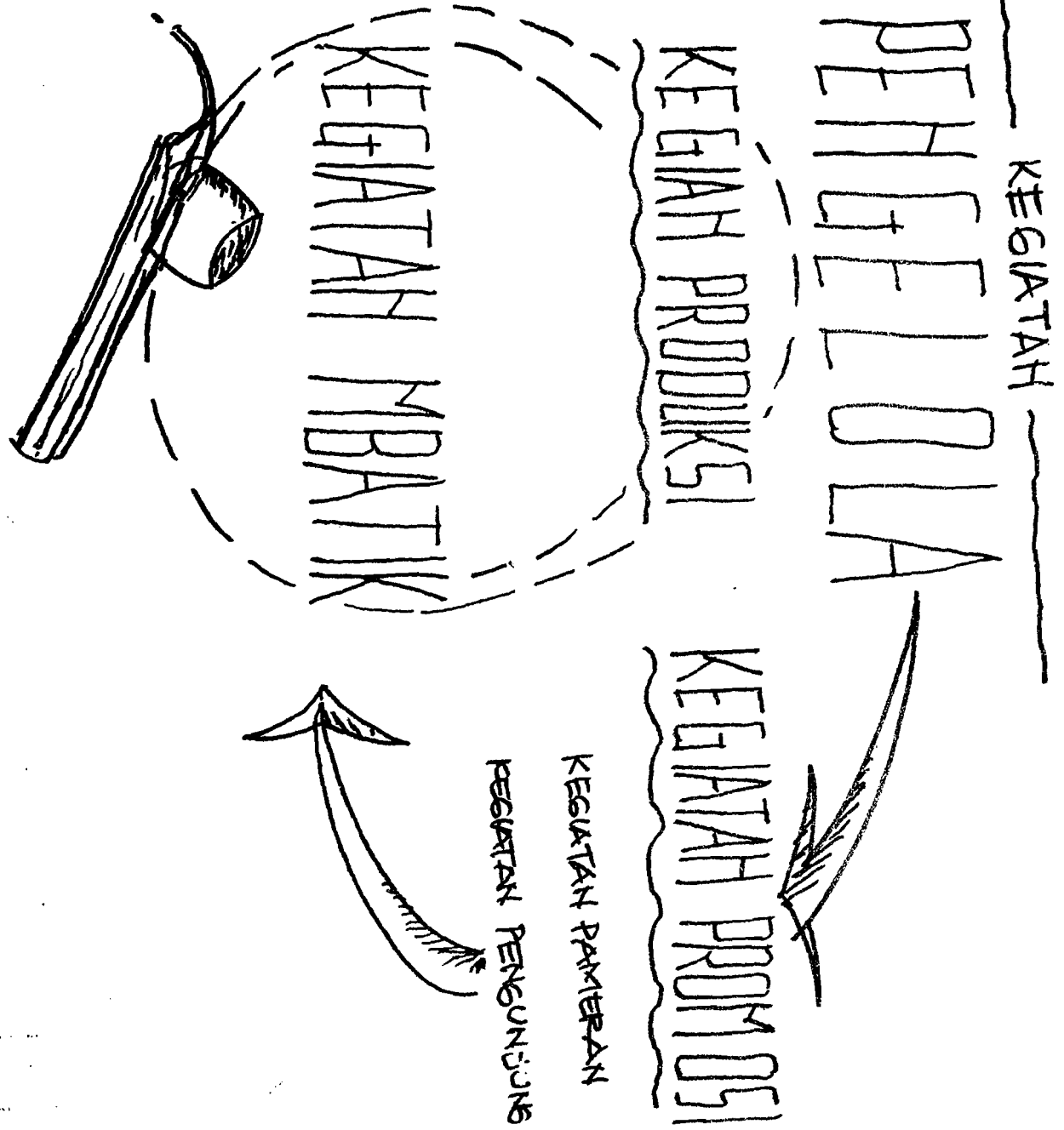

**Struktur**

K. S. S. A. T. A. T.

# KEGIATAN PELATIHAN

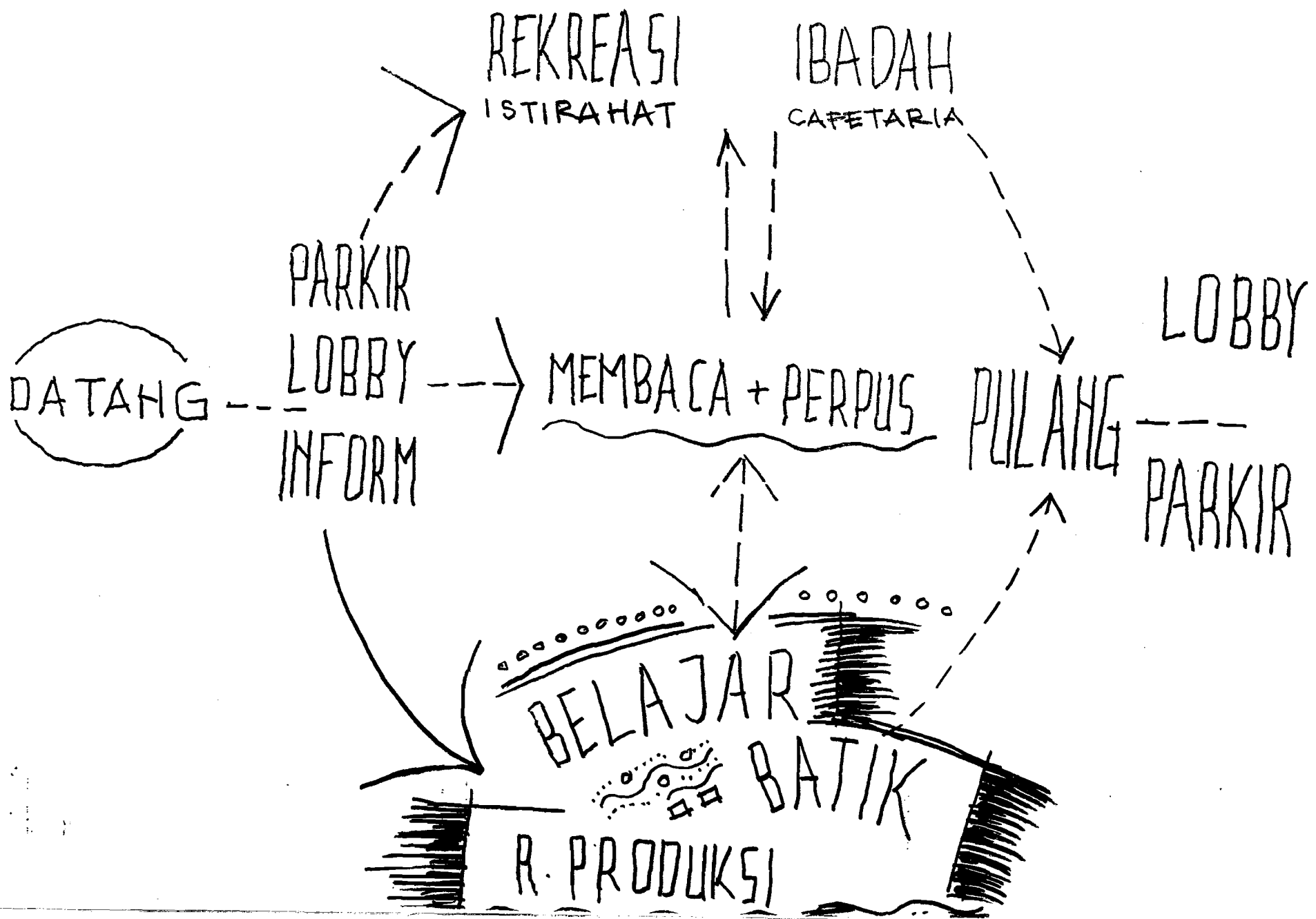



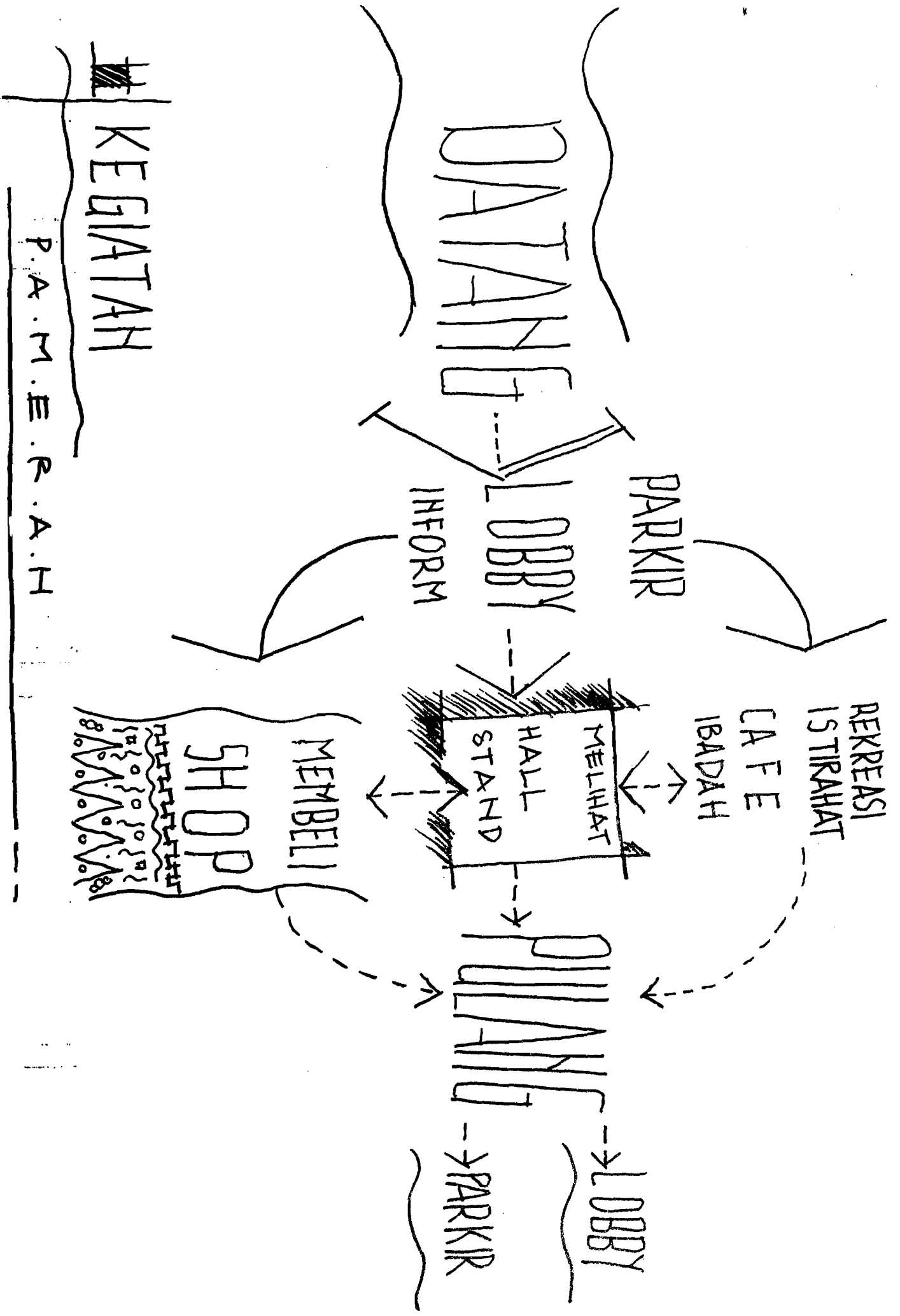

KEGIATAN

P.A.M.E.R.A.H

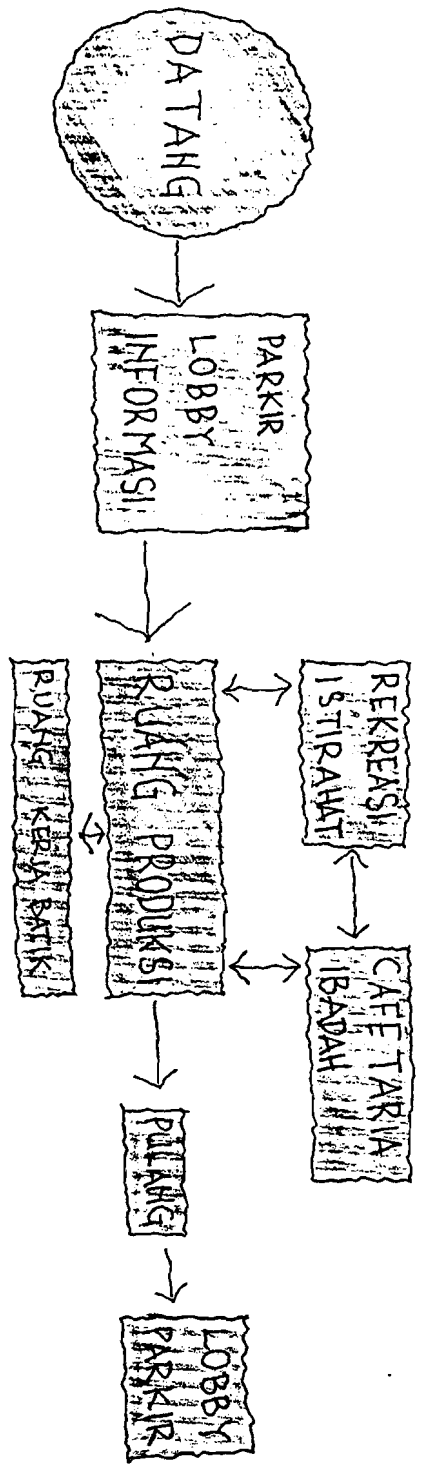

## PELAKU UTAMA

- **PECINTA BATIK DAN KELOMPOK PENDIDIKAN**
  - PENGUNJUNG DAPT MENIKMATI / BERKESAMI MEMBATE DAN MENGAMATI SECARA LANGSUNG PROSES PEMBUATANNYA DAN TENTANG KEJAPAH PERBUKTIKAN.
- **( PENGUNJUNG PAMERAN )**
  - PENGUNJUNG YANG MELIHAT-LIHAT KOLEKSI BATIK DAN MEMILIKI FASILITAS-FASILITAS YANG ADA

## PELAKU REHUNJANG

- **JURAGAH BATIK**
  - PENGEBAJIN BATIK YANG BERUDA YAYASAN YANG MELUADI PENYANDANG DAN DAN MENGELOLA DENGAN MANAJEMEN YANG TERPAT.
- **PENGEBAJIN BATIK**
  - ORANG YANG MENGAJARI CARA PEMBUKTAH BATIK, SEPERTI: HYUNGBING, NYANTING TUKANG CAR, NGELOROT DAN NGELIR.
- **PENGELOLA**
  - PESANGANI TETAP YANG MENGELOLA BAGIAN PRODUKSI, PEMBAKTIK, PELAKTIVAN DAN PAMERAN.
- **CLEANING SERVICE**
  - KARYAWAN YANG MELUAGA KEBERSIHAN.

# #KEGIATAN

P.E.N.G.E.L.O.L.A

P.A.M.E.R.A.N

Kegiatan	Kelompok Ruang	Kebutuhan Ruang
-Memimpin Kegiatan Promosi	Pengelola	R.Pimpinan
-Melaksanakan Koordinasi /Rapat	Pengelola	R.Rapat
-Menerima Tamu	Pengelola	R.Tamu
-Melaksanakan Urusan Tata Usaha	Pengelola	R.Karyawan Tatra Usaha
-Memberikan informasi Pameran	Pengelola	R. Informasi
-Melakukan Koordinasi Peserta Stan Pameran	Pengelola	R.Publikasi
-Melakukan kontrol terhadap stan Pameran	Pengelola	R.kontrol barang Entrance, Hall, R.Lobby
-Melayani Pengunjung	Umum	Entrance, Hall, R.Lobby
-Melakukan keamanan lingkungan	Service	Parkir dan Pos Satpam
-Melaksanakan urusan RT	Service	Cleaning Servis, R.Mechanical electrical

Kegiatan	Kelompok Ruang	Kebutuhan Ruang
-Mengamati dan Melihat-lihat	Khusus	R. Pameran
-Belajar Batik	Khusus	R. Pelatihan
-Mencari Referensi	Fasilitas	R. Perpustakaan
-Melakukan Negosiasi	Fasilitas	R. Pelelangan
-Melakukan Kegiatan diluar ruangan	Fasilitas	Plaza
-Membeli pernak-pernik Batik	Fasilitas	Gift Shop
-Melaksanakan Ibadah	Fasilitas	Mushola
-Makan dan Minum	Fasilitas	Cafeteria

# #KEGIATAN

P.E.N.G.U.N.J.U.N.G

P.A.M.E.R.A.N

## # KEGIATAN PENGELOLA PRODUKSI

Kegiatan	Kelompok Ruang	Kebutuhan Ruang
-Mengkoordinasi Pekerja	Pengelola	R. Staf
-Mengawasi Pekerja dan Preproduksi	Pengelola	R. bag. Pengawasan
-Masuk keluar barang	Pengelola	R. Cek barang
-Menyimpan barang	Khusus	R. Gudang

## # MACAM RUANG PRODUKSI

Kegiatan	Kelompok Ruang	Kebutuhan Ruang
-Memotong Kain	Pekerja Batik	R. Produksi
-Membikin Motif	Pekerja Batik	R. Produksi
-Menbatik Canting & Cap	Pekerja Batik	R. Produksi
-Menyoga, Diklowong, Tenbokan dan Melorot	Pekerja Batik	R. Produksi

## # KEGIATAN PENGELOLA PELATIHAN

Kegiatan	Kelompok Ruang	Kebutuhan Ruang
-Memimpin pusat Pelatihan	Pengelola	R. Pimpinan
-Melaksanakan Koordinasi	Pengelola	R. Rapat
-Menerima Tamu	Pengelola	R. Tamu
-Melaksanakan urusan TU	Pengelola	R. Pimpinan & Karyawan
-Mempersiapkan pengajaran/instruksi	Pengelola	R. Pengajaran
-Melaksanakan urusan RT	Sevice	R. Cleaning Service R. Mecanical Electrical

## # KEGIATAN PESERTA PELATIHAN

Kegiatan	Kelompok Ruang	Kebutuhan Ruang
-Menerima Materi Pendidikan	Khusus	R. Kelas
-Melakukan Pengamatan/Praktek	Khusus	R. Produksi
-Membaca	Fasilitas	R. Perpustakaan
-Ibadah	Fasilitas	Mushola
-Makan dan Minum	Fasilitas	Cafeteria

# TUGAS R.U.A.M.G

## AREA NYANTING DAN CAP.

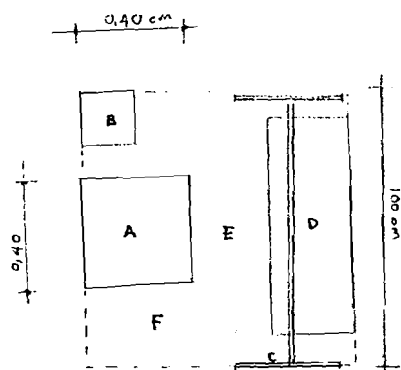

R. CANTING. skala. 1:20

A. TEMPAT DUDUK PEMBATIC ( LINCIE TERBUAT DARI BAMBU )

B. TEMPAT PERALATAN: CANTING.

SEBAB CANTING BANYAK MACAM.

ex : CUCUK 4 → KOMBINASI SEPERTI PADA MOTIF BUNGA.

CUCUK 8 → TITIKAN

CUCUK 2 → BUAT BILIN GARIS

2. PEMBERSIH CANTING TERBUAT DARI BELAHAN BAMBU.

3. GRENJENG ROKOK → PENAPAH MALAM PADA CANTING YANG DITEMPEL PADA JARI PELINGKING

# TEMPAT PERALATAN DARI BESEK NASI DARI BELAHAN BAMBU.

C. WANGKERINGAN : TEMPAT MELETAKKAN KAIN BATIK YANG DIPERAI

D. ALAS KAIN SUPAYA TIDAK KOTOR BERUPA KARDUS.

E. ALAS KAIN SEKELAH BATIK DICANTING / MALAM, ALAS BERUPA KARUNG PLASTIK PELINDUNG KAIN SEBA LIGUS PEMBATIC.

F. PIDAAN KAIN

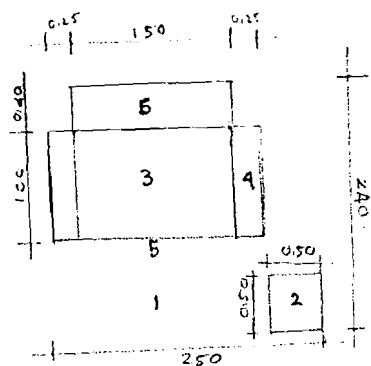

R. CAP. skala. 1:50

1. TUKANG CAP.

2. KOMPOR DAN TEMPAT ULIN / MALAM TERBUAT DARI TEMBAGA

3. ALAS KAIN DARI BARAH YANG DIBUNGEUS KARUNG GOMI, PLASTIK GEDEBOK (BATANG PISANG YG DIBASAHI TERUS PLASTIK LAGI).

4. MEJA TERBUAT DARI PAPAN  $\frac{20}{3}$  KAYU SENGON.

5. TEMPAT ALAS KAIN.

6. ALAS KAIN DARI KARDUS (KAIN SUDAH DI CAP).

RUANG		SIFAT RUANG	KAPASITAS	STANDAR	UNIT	LUAS (M <sup>2</sup> )	SIFAT (%)	LUAS SIFAT	TOTAL LUAS
<b>A. REGISTRASI UMUM.</b>									
ENTRANCE	PUBLIC	250T MEJA	6M / MEJA	1	12	30	3,6	15,6	
POS SATPAM	SERVICE	6 ORANG	0,5 M / ORANG	3	9	30	2,7	11,7	
PAPER TAMPIL + PENUNJUK	SERVICE	STAND 1,47 MOKIL, 22 HOKER	50 M / 15, 25 M / 10 16 / 10 TDR	1	259, 1175, 352	50	155, 587,5, 171,6	575, 1762,5, 528	
PAKET BAYAR	SERVICE	2 TRUP-10 MOBIL 20 TIKET	60 M / 400 (25M) / 100 116 / 10 TDR	1	120, 250, 32	50	60, 125, 16	180, 375, 48	
P. TUNJUK SOFT	SEMI PRIBAT	75 TUNJUK	0,6 M / ORANG	1	15	30	4,5	19,5	
KANTIN KARYAWAN	SEMI PUBLIK	40 ORANG	0,6 M / ORANG	1	24	30	7,2	70,2	
TOILET	PUBLIK	2 ORANG	3 M / ORANG	1	6	30	1,8	7,8	
HALL	PUBLIK	40 ORANG	0,6 M / ORANG	1	24	30	7,2	31,2	
P. INFORMASI	PUBLIK	2 ORANG	2,7 M / ORANG	1	5,4	20	1,08	6,40	
P. TUNJUK	KOLIK	50 ORANG	0,7 M / ORANG	4	35	50	17,5	52,5	
LAINNYA	PRIVAT	1 ORANG	3 M / ORANG	2	24	50	7,2	31,2	
P. PUBLIKASI	SEMI PUBLIK	1 ORANG	3 M / ORANG	1	12	30	3,6	15,6	
<b>B. REGISTRASI FISIK</b>									
P. NYUNGGUNG / TEROKEM	SEMI PRIVAT	4 ORANG	3 M / ORANG	1	12	30	3,6	15,6	
P. NYUNGGUNG	SEMI PRIVAT	20 ORANG	1 M / ORANG	1	20	30	6	26	
P. CAR	SEMI PRIVAT	5 ORANG	2,5 M / ORANG	1	12,5	30	3,75	16,25	
P. HADUT	SEMI PRIVAT	6 ORANG	1,5 / ORANG	1	9	30	2,7	11,7	
P. TUNJUK	SEMI PUBLIK	20 ORANG	0,6 / ORANG	1	12	30	3,6	15,6	
								= 3055,08	

RUANG	SIFAT RUANG	KAPASITAS	STANDAR	UNIT	LUAS (m <sup>2</sup> )	SIFAT (%)	LUAS SIFAT	TOTAL LUAS
R. PERKANTORAN	SEMI PRIVAT	8 ORANG	0,6 M/ORANG	1	4,8	30	1,44	6,24
L. KANTOR	PRIVAT	4 ORANG	3 M/ORANG	2	24	30	7,2	31,2
L. KANTOR	SEMI PRIVAT	31 ORANG	0,6 M/ORANG	1	18,6	30	5,58	24,18
R. PERUSAHAAN	SERVICE	-	-	-	-	-	-	18
R. BANGUNAN (STOK)	SEMI PRIVAT	20 ORANG	0,6 M/ORANG	1	12	30	3,6	15,6
R. KELAS	SEMI PRIVAT	32 ORANG	0,6 /ORANG	2	38,4	30	11,52	49,92
R. GASTI	PRIVAT	10 ORANG	0,8 /ORANG	2	16	30	4,8	20,8
L. KANTOR	PRIVAT	4 ORANG	3 M/ORANG	1	12	30	3,6	15,6
R. PAMERAN	POSDIF	40 ORANG	0,7 /ORANG	1	28	30	8,4	36,4
L. RECEPCI PARTI	SEMI PRIVAT	20 ORANG	0,7 /ORANG	1	14	30	4,2	18,2
R. FOLESI AKAT	SEMI PRIVAT	20 ORANG	0,7 /ORANG	1	14	30	4,2	18,2
R. KONSULTASI TEBAN	SEMI PRIVAT	10 ORANG	0,6 /ORANG	1	6	30	1,8	7,8
								= 347,29
<b>C. REGISTRASI HUKUM</b>								
R. REGISTRASI BANTU	PRIVAT	1 ORANG	1,5 M/ORANG	1	15	20	3	18
R. START	PRIVAT	8 ORANG	2,7 M/ORANG	1	21,6	30	6,48	28,08
R. TAMU	PRIVAT	10 ORANG	2,7 M/ORANG	1	27	30	8,1	35,1
R. TUNGGU	SEMI PRIVAT	6 ORANG	0,6 M/ORANG	1	3,6	30	1,08	4,68
R. LAVATORI	PRIVAT	4 ORANG	3 M/ORANG	2	24	30	7,2	31,2
								= 117,05

RUANG	SIFAT RUANG	KAPASITAS	STANDAR	UNIT	LUAS (M <sup>2</sup> )	SHR (%)	LUAS SIFAT.	TOTAL LUAS
DLT. 2 (FESTIFOS)								
K. PAKAT	PRIVAT	25 ORANG	0,8 M/ORANG	1	20	50	10	30
K. PENGAJAR	PRIVAT	2 ORANG	2,7 M/ORANG	1	10,8	30	3,24	14,04
P. PRAKTEK	SEMI PRIVAT	10 ORANG	0,9 M/ORANG	3	24	50	12	36
MUSKOLA	MUSKIF	20 ORANG	0,6 M/ORANG	1	12	30	3,6	15,6
CAESTARIA	POBLIK	40 ORANG	1,9 M/ORANG	1	76	30	22,8	98,8
ATEL	POBLIK	5 ORANG	0,9 M/ORANG	2	8	30	2,4	10,4
EDDING	SERVICE	-	-	-	-	-	-	12
PAKUE	SEMI PRIVAT	6 ORANG	1,9 M/ORANG	1	11,4	30	3,42	14,82
P. BAREYAN/ALOKER	SEMI PRIVAT	15 ORANG	0,6 M/ORANG	1	9	30	2,7	11,7
P. TUPANU	PUBLIK	40 ORANG	0,6 M/ORANG	1	24	30	7,2	31,2
LAU-TOPY	PRIVAT	2 ORANG	3 M/ORANG	2	12	30	3,6	15,6

= 290,16

TOTAL LUAS RUANG

1. REGIATAN UMUM = 3055,08
2. REGIATAN FISIK = 347,29
3. REGIATAN PENSIKULAN = 117,06
4. REGIATAN FASILITAS + SERVICE = 290,16

3809,59

PERHITUNGAN BC

$$BC = \frac{\text{LUAS Utl.}}{\text{L. Luas}} \times 100\%$$

$$= \frac{3519,43}{10.050} \times 100\%$$

$$= 35,01\%$$



# IV

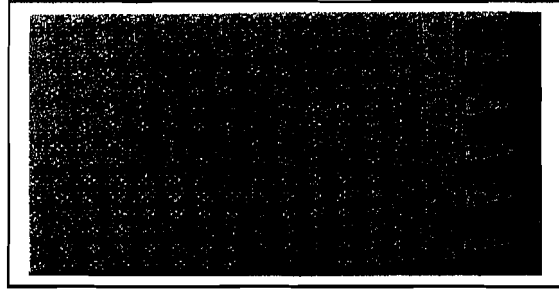

**PUSAT PELESTARIAN DAN PENGEMBANGAN  
SENI BATIK DI PEKALONGAN**

**HASIL RANGKAIAN**

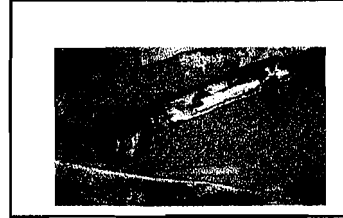

# IDE DASAR

BANGUNAN SEBAGAI WADAH PUSAT  
PELESTARIAN DAN PENGEMBANGAN SENI BATIK  
DI PEKALONGAN

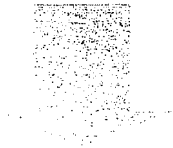

- ASET WISATA
- SARANA PENGETAHUAN

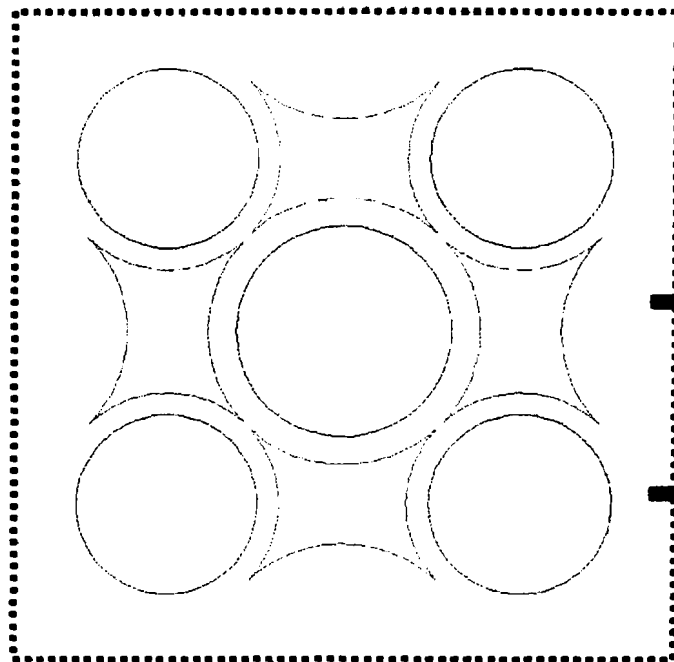

→ KAWUNG

→ CECEKAN / ISENAN

.....BENTUK DASAR

*ALTERNATIF*

B.E.N.T.U.K

**TAHAP I**

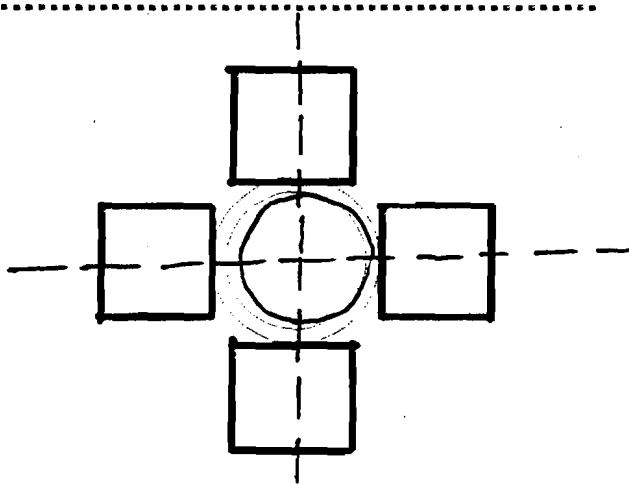

**TAHAP II**

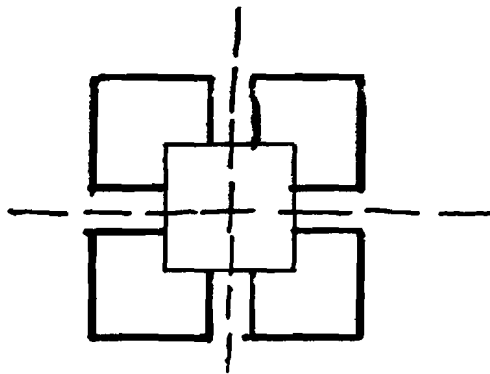

**TAHAP  
PENGEMBANGAN**

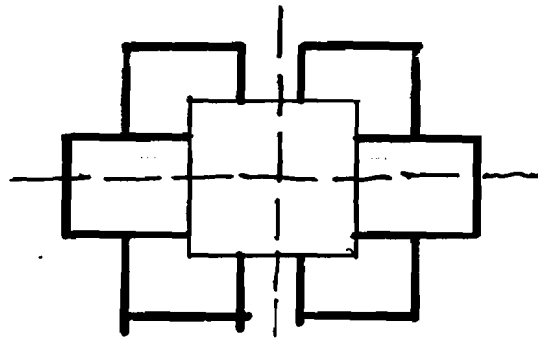

## MASSA TERPISAH .....

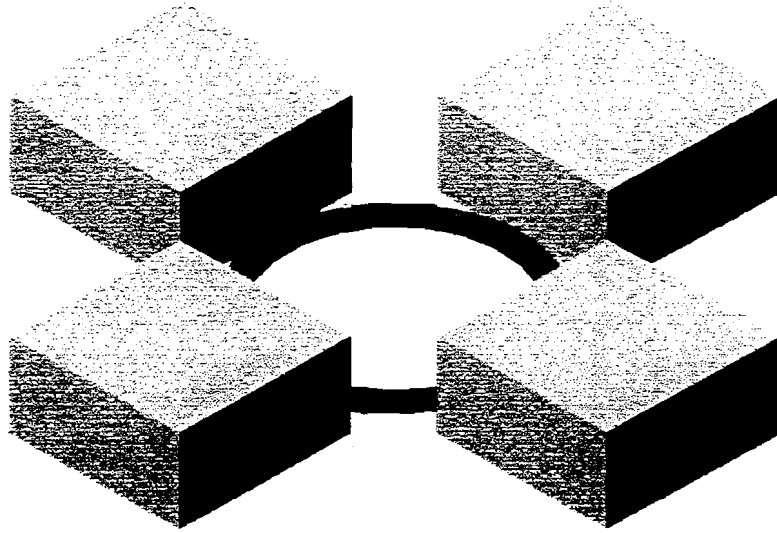

- **MASSA BANGUNAN TERPISAH**
  - MENJADIKAN RUANGAN + FUNGSI TIDAK MENYATU DAN TIDAK SALING BERHUBUNGAN

## MASSA MENYATU .....

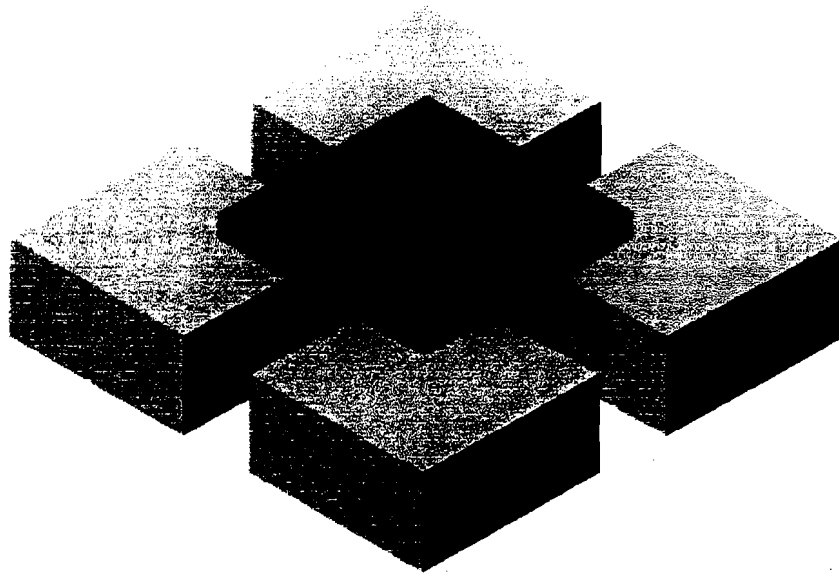

- POLA SIRKULASI MUDAH
- ADANYA PEMUSATAN
- RUANG LEBIH MAKSIMAL

**DENAH LT. 2**

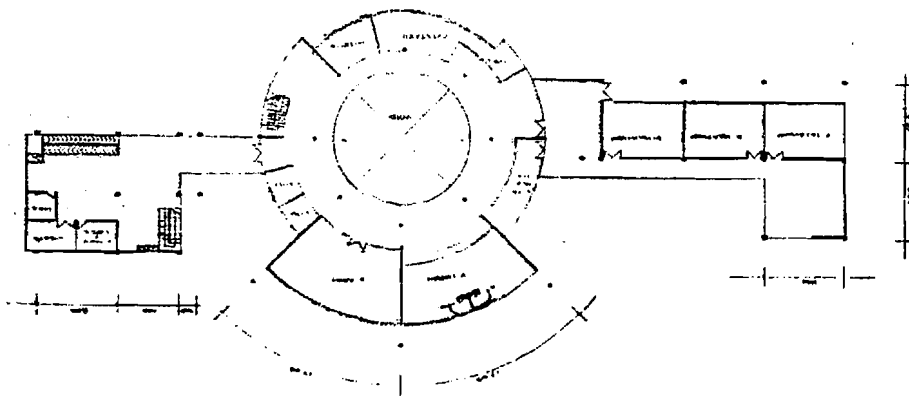

**DENAH LT. 1**

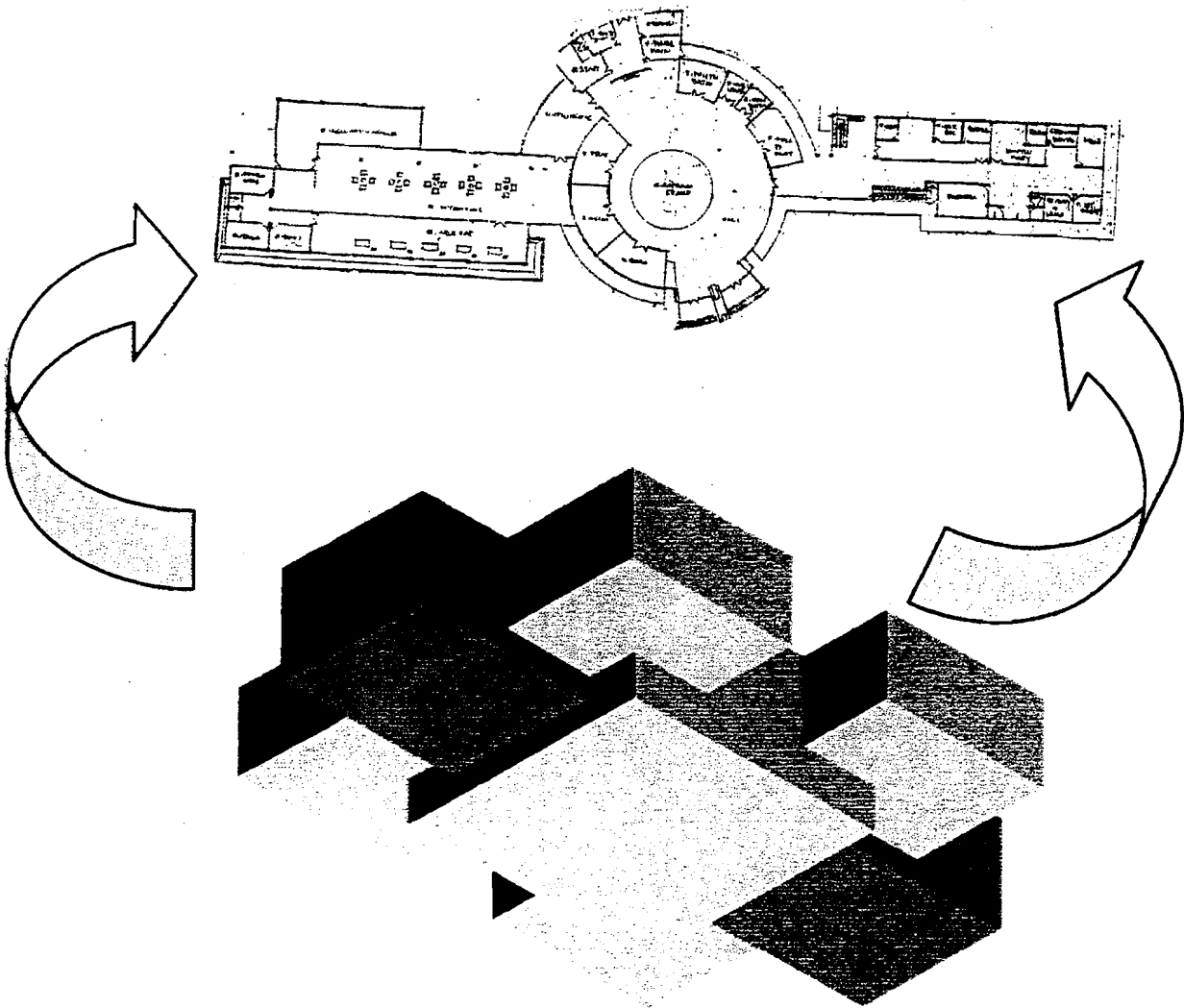

# PUSAT PELESTARIAN DAN PENGEMBANGAN SENI BATIK

.....

## DI PEKALONGAN

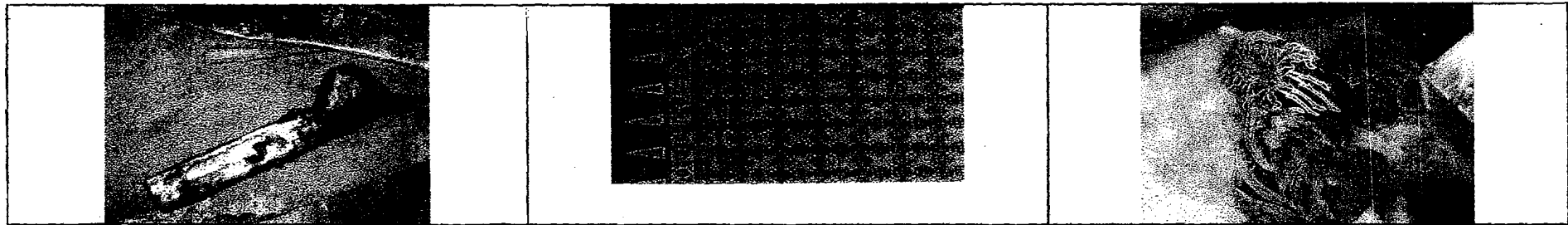

*Bagaimana merancang bangunan yang mencerminkan bangunan Pusat Pelestarian dan Pengembangan Batik di Pekalongan dengan mengambil motif Batik sebagai dasar pengembangan bentuk bangunan.*

**AHMAD JUDD ILMU**  
**00512127**

Dosen Pembimbing  
IR. H. MUNICHY B.E. M.Arch.

