



UNTUK MAHASISWA

**KARTU PESERTA TUGAS AKHIR**

NO	N A M A	NO.MHS.	BID.STUDI
1.	Dyah Budi Listyaningsih	03 511 033	Teknik Sipil
<b>JUDUL TUGAS AKHIR</b>			
Dampak Pelelangan Terbuka Terhadap Kesempatan Kontraktor Lokal Dalam Memenangkan Tender			
Tinjauan Terhadap Proses dan Evaluasi Pelaksanaan Tender			

<b>PERIODE KE</b>	<b>: II ( Des.06- Mei.07 )</b>
<b>TAHUN</b>	<b>: 2006 - 2007</b>
<b>Sampai Akhir Mei 2007</b>	

No.	Kegiatan	Bulan Ke :					
		Des.	Jan.	Peb.	Mar.	Apr.	Mei.
1	Pendaftaran						
2	Penentuan Dosen Pembimbing						
3	Pembuatan Proposal						
4	Seminar Proposal						
5	Konsultasi Penyusunan TA.						
6	Sidang - Sidang						
7	Pendadaran						









Dosen Pembimbing I : Faisol AM,Ir,H,MT  
 Dosen Pembimbing II : Faisol AM,Ir,H,MT

Jogjakarta ,16-Dec-06  
 a.n. Dekan



<b>Catatan</b>	:	
Seminar	:	
Sidang	:	
Pendadaran	:	

CATATAN KONSULTASI TUGAS AKHIR

NO	TANGGAL	CATATAN KONSULTASI	TANDA TANGAN
1.	27/06 /2	Perbaiki kata-kata, typon pelajari teori dan konsep awal yg berkaitan dgn judul.	
2.	10/2007 /1	Judul & kerangka dg per variabel keterkaitan dan typon → kata-kata - Pelajari korsi & referensi yg berkaitan dg tender / proyek → baik Indonesia luar negeri → ADB, World Bank	
3.	25/07 /1	Perbaiki: Pakete variabel, typon, typon susunan, kemudian teori → parameter analisis kuantitatif & kualitatif metode penelitian	
4.	6/07 /2	Perbaiki metode penelitian - Susunlah kerangka proposal Daftar literatur proposal	
5.	13/07 /2	Perbaiki bab I → Dsrp, analisis dan pembahasan → tidak terdapat lagi	
6.	20/07 /2	Perbaiki Analisis dan Pembahasan	
7.	22/07 /2	Perbaiki Analisis dan Pembahasan	
8.	2/07 /5	Perbaiki analisis dan pembahasan	
9.	9/07 /3	Perbaiki analisis data → kualitatif dan kuantitatif → korelasional. - kerangka data kuantitatif & kualitatif yg spesifik → lebih jelas	



**KARTU PESERTA TUGAS AKHIR**

NO	N A M A	NO.MHS.	BID.STUDI
1.	Dyah Budi Listyaningsih	03 511 033	Teknik Sipil
<b>JUDUL TUGAS AKHIR</b>			
Tinjauan Terhadap Proses Dan Evaluasi Pelaksanaan Tender			

<b>PERIODE KE</b>	<b>: II ( Des.06- Mei.07 )</b>
<b>TAHUN</b>	<b>: 2006 - 2007</b>
<b>Sampai Akhir Mei 2007</b>	

No.	Kegiatan	Bulan Ke :					
		Des.	Jan.	Peb.	Mar.	Apr.	Mei.
1	Pendaftaran						
2	Penentuan Dosen Pembimbing						
3	Pembuatan Proposal						
4	Seminar Proposal						
5	Konsultasi Penyusunan TA.						
6	Sidang - Sidang						
7	Pendadaran						

Dosen Pembimbing I : Faisol AM,Ir,H,MT

Dosen Pembimbing II : Faisol AM,Ir,H,MT

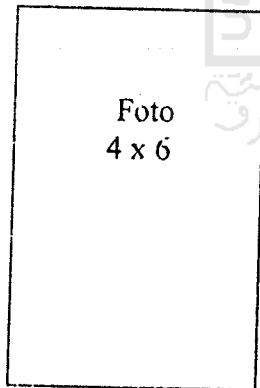





Jogjakarta ,13-Feb-07  
 a.n. Dekan

Ir.H.Faisol AM, MS

<b>Catatan</b>	:	
Seminar	:	
Sidang	:	
Pendadaran	:	

CATATAN KONSULTASI TUGAS AKHIR

NO	TANGGAL	CATATAN KONSULTASI	TANDA TANGAN
3	29/07 /3	Perbaiki analisis & pembahasan → buat di tabel/diagram & hasil dibahas, revisi & tugas	
	30/07 /3	Perbaiki analisis & pembahasan → revisi & tugas	
	3/07 /4	Perbaiki analisis & pembahasan	
	13/07 /4	Perbaiki, -lengkapi, & perbaiki Daftar tugas & tugas	
	30/07 /4	Perbaiki semua tugas - Matriks pendahuluan	





# Lampiran 1



**EVALUASI KUALIFIKASI BADAN USAHA**  
**Pembangunan Kantor Kelurahan Kramat Utara Kota Magelang (Paket I)**

No.	Nama Rekanan	1	2	3	4	5	6	7	8	9	10	11	12	13	Ket	Kesimpulan
1	CV. CAKRA	v	v	v	v	v	v	v	v	v	v	v	v	v		lulus
2	CV. YISSU UTAMA	v	v	v	v	v	v	v	v	v	v	v	v	v		lulus
3	CV. SEROJA INDAH	v	v	v	v	v	v	v	v	v	v	v	v	v		lulus
4	CV. WIBISONO	v	v	v	v	v	v	v	v	-	v	v	v	v		lulus
5	CV. RAHAYU, BC	v	v	v	v	v	v	v	v	v	v	v	v	v		lulus
6	PB. KARYA JASA	v	v	v	v	v	v	v	v	v	v	v	v	v		lulus
7	CV. SUMBER AGUNG	v	v	v	v	v	v	v	v	v	v	v	v	v		lulus
8	CV. GRIYA SENTOSA	v	v	v	v	v	v	v	v	v	v	v	v	v		lulus
9	CV. PEMUDA UTAMA	v	v	v	v	v	v	v	v	v	v	v	v	v		lulus
10	PT. WIRA BHAKTI	v	v	v	v	v	v	v	v	-	v	-	v	v		lulus
11	CV. KHUSALA	v	v	v	v	v	v	v	v	v	v	v	v	v		lulus
12	PT. PUTRA INDONESIA BY	v	v	v	v	v	v	v	v	v	v	v	v	v		lulus

12. Referensi Bank

13. SKN

v = memenuhi syarat  
x = tidak memenuhi syarat  
\_ = tidak ada

Keterangan :

1. F.C Surat Undangan
2. Surat pernyataan minat
3. Pakta integritas
4. Formulir isian kualifikasi
5. F.C Sertifikat badan usaha
6. F.C SIUJK
7. F.C Akte pendirian beserta perubahan
8. F.C NPWP dan PKP
9. F.C TDP
10. F.C SPT Tahunan Pajak terakhir
11. F.C Laporan bulanan PPh

**EVALUASI KUALIFIKASI BADAN USAHA**  
**Pembangunan Kantor Kelurahan Kramat Utara Kota Magelang (Paket II)**

No.	Nama Rekanan	1	2	3	4	5	6	7	8	9	10	11	12	13	Ket	Kesimpulan
1	CV. KHUSALA	v	v	v	v	v	v	v	v	v	v	v	v	v		lulus
2	PB. KARYA JASA	v	v	v	v	v	v	v	v	v	v	v	v	v		lulus
3	CV. CAKRA	v	v	v	v	v	v	v	v	v	v	v	v	v	-	lulus
4	PT. PUTRA INDONESIA BY	v	v	v	v	v	v	v	v	v	v	v	v	v		lulus
5	CV. SUMBER AGUNG	v	v	v	v	v	v	v	v	v	v	v	v	v		lulus
6	CV. GRIYA SENTOSA	v	v	v	v	v	v	v	v	v	v	v	v	v		lulus
7	CV. WIBISONO	v	v	v	v	v	v	v	v	-	v	v	v	v		lulus
8	PT. WIRA BHAKTI	v	v	v	v	v	v	v	v	-	-	-	v	v		lulus
9	CV. PEMUDA UTAMA	v	v	v	v	v	v	v	v	v	v	v	v	v		lulus
10	CV. YISSU UTAMA	v	v	v	v	v	v	v	v	v	v	v	v	v		lulus
11	CV. SEROJA INDAH	v	v	v	v	v	v	v	v	v	v	v	v	v		lulus
12	CV. RAHAYU, BC	v	v	v	v	v	v	v	v	v	v	v	v	v		lulus

**Keterangan :**

1. F.C Surat Undangan
2. Surat pernyataan minat
3. Pakta integritas
4. Formulir isian kualifikasi
5. F.C Sertifikat badan usaha
6. F.C SIUJK
7. F.C Akte pendirian beserta perubahan
8. F.C NPWP dan PKP
9. F.C TDP
10. F.C SPT Tahunan Tahun pajak terakhir
11. F.C Laporan bulanan PPh

12. Referensi Bank

13. SKN

v = memenuhi syarat

x = tidak memenuhi syarat

- = tidak ada

**EVALUASI KUALIFIKASI BADAN USAHA**  
**Pembangunan Kantor Kecamatan Magelang Selatan Kota Magelang (Paket I)**

No.	Nama Rekanan	1	2	3	4	5	6	7	8	9	10	11	12	13	Ket	Kesimpulan
1	CV. SEROJA INDAH	v	v	v	v	v	v	v	v	v	v	v	v	v		lulus
2	CV. SUMBER JAYA MAKMUR	v	v	v	v	v	v	v	v	-	v	v	v	v		lulus
3	PB. KARYA JASA	v	v	v	v	v	v	v	v	v	v	v	v	v		lulus
4	CV. RAHAYU, BC	v	v	v	v	v	v	v	v	v	v	v	v	v		lulus
5	CV. PEMUDA UTAMA	v	v	v	v	v	v	v	v	v	v	v	v	v		lulus
6	PT. WIRA BHAKTI	v	v	v	v	v	v	v	v	-	-	-	-	-		lulus
7	CV. YISSU UTAMA	v	v	v	v	v	v	v	v	v	v	v	v	v		lulus
8	CV. WIBISONO	v	v	v	v	v	v	v	v	-	v	v	v	v		lulus
9	CV. LANGGENG JAYA	v	v	v	v	v	v	v	v	v	v	v	v	v		lulus
10	CV. C.A.KRA	v	v	v	v	v	v	v	v	v	v	v	v	v		lulus
11	CV. KHUSALA	v	v	v	v	v	v	v	v	v	v	v	v	v		lulus

**Keterangan :**

1. F.C Surat Undangan
2. Surat pernyataan minat
3. Pakta integritas
4. Formulir isian kualifikasi
5. F.C Sertifikat badan usaha
6. F.C SIUJK
7. F.C Akte pendirian beserta perubahan
8. F.C NPWP dan PKP
9. F.C TDP
10. F.C SPT Tahunan Tahun pajak terakhir
11. F.C Laporan bulanan PPh

12. Referensi Bank

13. SKN

v = memenuhi syarat

x = tidak memenuhi syarat

= tidak ada

**EVALUASI KUALIFIKASI BADAN USAHA**  
**Pembangunan Kantor Kecamatan Magelang Selatan Kota Magelang (Paket II)**

No.	Nama Rekanan	1	2	3	4	5	6	7	8	9	10	11	12	13	Ket	Kesimpulan
1	CV. SEROJA INDAH	v	v	v	v	v	v	v	v	v	v	v	v	v		lulus
2	CV. LANGGENG JAYA	v	v	v	v	v	v	v	v	v	v	v	v	v		lulus
3	CV. SUMBER JAYA MAKMUR	v	v	v	v	v	v	v	v	-	v	v	v	v		lulus
4	CV. YISSU UTAMA	v	v	v	v	v	v	v	v	v	v	v	v	v		lulus
5	CV. WIBISONO	v	v	v	v	v	v	v	v	-	v	v	v	v		lulus
6	CV. RAHAYU, BC	v	v	v	v	v	v	v	v	v	v	v	v	v		lulus
7	CV. PEMUDA UTAMA	v	v	v	v	v	v	v	v	v	v	v	v	v		lulus
8	CV. KHUSALA	v	v	v	v	v	v	v	v	v	v	v	v	v		lulus
9	CV. CAKRA	v	v	v	v	v	v	v	v	v	v	v	v	v		lulus
10	PB. KARYA JASA	v	v	v	v	v	v	v	v	v	v	v	v	v		lulus
11	PT. WIRA BHAKTI	v	v	v	v	v	v	v	v	-	-	-	v	v		lulus

Keterangan : 12. Referensi Bank

13. SKN

1. F.C Surat Undangan
2. Surat pernyataan minat
3. Pakta integritas
4. Formulir isian kualifikasi
5. F.C Sertifikat badan usaha
6. F.C SIUJK
7. F.C Akte pendirian beserta perubahan
8. F.C NPWP dan PKP
9. F.C TDP
10. F.C SPT Tahunan Tahun pajak terakhir
11. F.C Laporan bulanan PPh

v = memenuhi syarat

x = tidak memenuhi syarat

= tidak ada

**EVALUASI KUALIFIKASI BADAN USAHA**  
**Pembangunan Kantor Kecamatan Magelang Selatan Kota Magelang (Paket III)**

No.	Nama Rekanan	1	2	3	4	5	6	7	8	9	10	11	12	13	Ket	Kesimpulan
1	CV. SADEWA SAKTI	v	v	v	v	v	v	v	v	v	v	v	v	v		lulus
2	CV. MINA BHAKTI	v	v	v	v	v	v	v	v	v	v	v	v	v		lulus
3	CV. SAPTA KARYA	v	v	v	v	v	v	v	v	v	v	v	v	v		lulus
4	CV. CITRA PERKASA	v	v	v	v	v	v	v	v	v	v	v	v	v		lulus
5	CV. LEMBAH ASRI	v	v	v	v	v	v	v	v	v	v	v	v	v		lulus
6	CV. LEMBAH HIJAU	v	v	v	v	v	v	v	v	v	v	v	v	v		lulus
7	CV. JAYA PERKASA	v	v	v	v	v	v	v	v	v	v	v	v	v		lulus

12. Referensi Bank

13. SKN

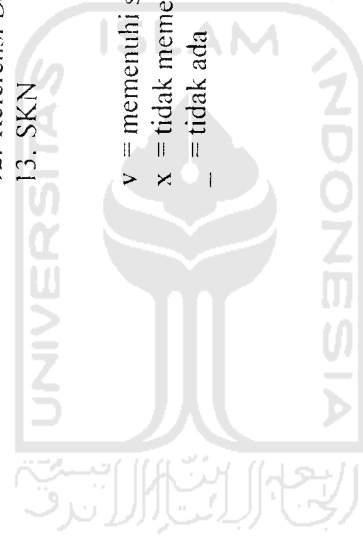

Keterangan :

1. F.C Surat Undangan
2. Surat pernyataan minat
3. Pakta integritas
4. Formulir isian kualifikasi
5. F.C Sertifikat badan usaha
6. F.C SIUJK
7. F.C Akte pendirian beserta perubahan
8. F.C NPWP dan PKP
9. F.C TDP
10. F.C SPT Tahunan Pajak terakhir
11. F.C Laporan bulanan PPh

v = memenuhi syarat  
x = tidak memenuhi syarat  
\_ = tidak ada

**EVALUASI KUALIFIKASI BADAN USAHA**  
**Rehabilitasi Kantor Kelurahan Magersari Kota Magelang**

No.	Nama Rekanan	1	2	3	4	5	6	7	8	9	10	11	12	13	Ket	Kesimpulan
1	CV. JAYA MANUNGGAL	v	v	v	v	v	v	v	v	v	v	v	v	v		lulus
2	CV. YASA UTAMA	v	v	v	v	v	v	v	v	v	v	v	v	v		lulus
3	CV. JAWA DWIPA	v	v	v	v	v	v	v	v	v	v	v	v	v		lulus
4	CV. JAYA BINANGUN	v	v	v	v	v	v	v	v	v	v	v	v	v		lulus
5	CV. JAYA PERKASA	v	v	v	v	v	v	v	v	v	v	v	v	v		lulus

12. Referensi Bank

13. SKN

Keterangan :

1. F.C Surat Undangan
2. Surat pernyataan minat
3. Pakta integritas
4. Formulir isian kualifikasi
5. F.C Sertifikat badan usaha
6. F.C SIUJK
7. F.C Akte pendirian beserta perubahan
8. F.C NPWP dan PKP
9. F.C TDP
10. F.C SPT Tahunan Tahun pajak terakhir
11. F.C Laporan bulanan PPh

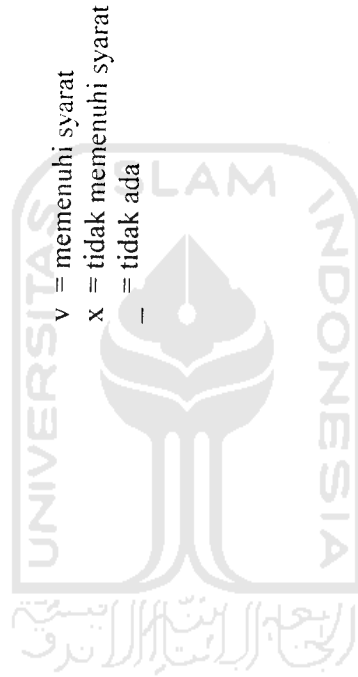

v = memenuhi syarat

x = tidak memenuhi syarat

- = tidak ada

**EVALUASI KUALIFIKASI BADAN USAHA**  
**Rehabilitasi Berat Balai Kelurahan Kedungssari Kota Magelang**

No.	Nama Rekanan	1	2	3	4	5	6	7	8	9	10	11	12	13	Ket	Kesimpulan
1	CV. KARYA SARI UTAMA	v	v	v	v	v	v	v	v	v	v	v	v	v		lulus
2	CV. SUMBER REJEKI	v	v	v	v	v	v	v	v	v	v	v	v	v		lulus
3	CV. YISSU UTAMA	v	v	v	v	v	v	v	v	v	v	v	v	v		lulus
4	CV. ARYO NAGORO	v	v	v	v	v	v	v	v	v	v	v	v	v		lulus
5	CV. LEMBAH ASRI	v	v	v	v	v	v	v	v	v	v	v	v	v		lulus
6	CV. KARYA SARI	v	v	v	v	v	v	v	v	v	v	v	v	v		lulus
7	CV. SEROJA INDAH	v	v	v	v	v	v	v	v	v	v	v	v	v		lulus

12. Referensi Bank

13. SKN

v = memenuhi syarat  
x = tidak memenuhi syarat  
\_ = tidak ada

Keterangan :

1. F.C Surat Undangan
2. Surat pernyataan minat
3. Pakta integritas
4. Formulir isian kualifikasi
5. F.C Sertifikat badan usaha
6. F.C SIUJK
7. F.C Akte pendirian beserta perubahan
8. F.C NPWP dan PKP
9. F.C TDP
10. F.C SPT Tahunan pajak terakhir
11. F.C Laporan bulanan PPh

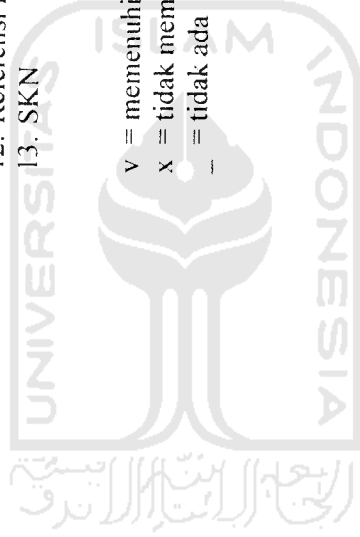



**EVALUASI KUALIFIKASI BADAN USAHA**  
**Pembangunan Kantor Kelurahan Jurangombo II Kota Magelang**

No.	Nama Rekanan	1	2	3	4	5	6	7	8	9	10	11	12	13	Ket	Kesimpulan
1	CV. YISU UTAMA	v	v	v	v	v	v	v	v	v	v	v	v	v		lulus
2	CV. GRIYA SENTOSA	v	v	v	v	v	v	v	v	v	v	v	v	v		lulus
3	CV. LANGGENG JAYA	v	v	v	v	v	v	v	v	v	v	v	v	v		lulus
4	CV. WIBISONO	v	v	v	v	v	v	v	v	v	v	v	v	v		lulus
5	CV. KHUSALA	v	v	v	v	v	v	v	v	v	v	v	v	v		lulus
6	CV. SEROJA INDAH	v	v	v	v	v	v	v	v	v	v	v	v	v		lulus
7	CV. KARYA JASA	v	v	v	v	v	v	v	v	v	v	v	v	v		lulus

12. Referensi Bank

13. SKN

v = memenuhi syarat  
x = tidak memenuhi syarat  
\_ = tidak ada

Keterangan :

1. F.C Surat Undangan
2. Surat pernyataan minat
3. Pakta integritas
4. Formulir isian kualifikasi
5. F.C Sertifikat badan usaha
6. F.C SIUJK
7. F.C Akte pendirian beserta perubahan
8. F.C NPWP dan PKP
9. F.C TDP
10. F.C SPT Tahunan Pajak terakhir
11. F.C Laporan bulanan PPh

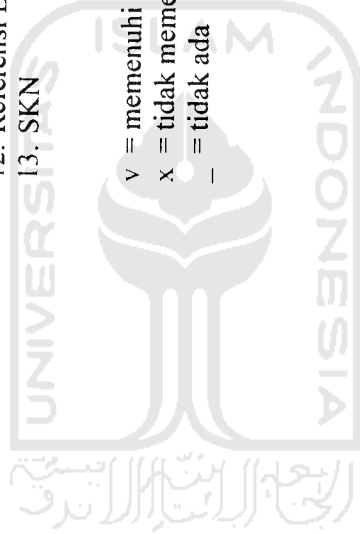

# Lampiran 2

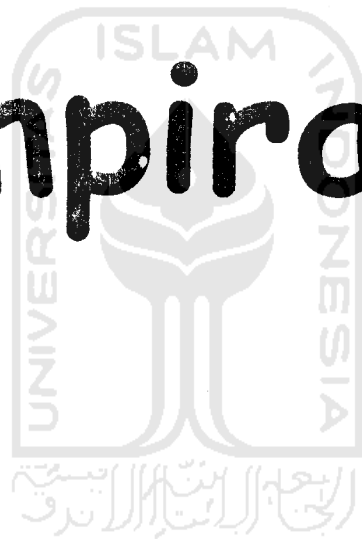

**EVALUASI ADMINISTRASI**  
**Pembangunan Kantor Kelurahan Kramat Utara Kota Magelang (Paket I)**

No.	Nama Rekanan	1	2	3	4	5	6	7	8	Kesimpulan
1	CV. CAKRA	v	v	v	v	v	v	v	60 Hk	lulus
2	CV. YISSU UTAMA	v	v	v	v	v	v	v	60 Hk	lulus
3	CV. SEROJA INDAH	v	v	v	v	v	v	v	60 Hk	lulus
4	CV. WIBISONO	v	v	v	v	v	v	v	60 Hk	lulus
5	CV. RAHAYU, BC	v	v	v	v	v	v	v	60 Hk	lulus
6	PB. KARYA JASA	v	v	v	v	v	v	v	60 Hk	lulus
7	CV. SUMBER AGUNG	v	v	v	v	v	v	v	60 Hk	lulus
8	CV. GRIYA SENTOSA	v	v	v	v	v	v	v	60 Hk	lulus
9	CV. PEMUDA UTAMA	v	v	v	v	v	v	v	60 Hk	lulus
10	PT. WIRA BHAKTI	v	v	v	v	v	v	v	60 Hk	lulus
11	CV. KHUSALA	v	v	v	v	v	v	v	60 Hk	lulus
12	PT. PUTRA INDONESIA BY	v	v	v	v	v	v	v	60 Hk	lulus

**Keterangan :**

1. Surat penawaran
  2. RAB dan Rekapitulasi
  3. Daftar Analisa
  4. Daftar Harga Satuan Pekerjaan
  5. Daftar Harga Satuan Bahan dan Upah
  6. Surat pernyataan
  7. Jaminan penawaran asli
  8. Masa berlakunya penawaran
- v = memenuhi syarat  
x = tidak memenuhi syarat  
= tidak ada

**EVALUASI TEKNIS**  
**Pembangunan Kantor Kelurahan Kramat Utara Kota Magelang (Paket I)**

No.	Nama Rekanan	1	2	3	4	5	Kesimpulan
1	CV. CAKRA	v	v	v	180 Hk	180 Hk	lulus
2	CV. YISSU UTAMA	v	v	v	180 Hk	180 Hk	lulus
3	CV. SEROJA INDAH	v	v	v	180 Hk	180 Hk	lulus
4	CV. WIBISONO	v	v	v	180 Hk	180 Hk	lulus
5	CV. RAHAYU, BC	v	v	v	180 Hk	180 Hk	lulus
6	PB. KARYA JASA	v	v	v	180 Hk	180 Hk	lulus
7	CV. SUMBER AGUNG	v	v	v	180 Hk	180 Hk	lulus
8	CV. GRIYA SENTOSA	v	v	v	180 Hk	180 Hk	lulus
9	CV. PEMUDA UTAMA	v	v	v	180 Hk	180 Hk	lulus
10	PT. WIRA BHAKTI	v	v	v	180 Hk	180 Hk	lulus
11	CV. KHUSALA	v	v	v	180 Hk	180 Hk	lulus
12	PT. PUTRA INDONESIA BY	v	v	v	180 Hk	180 Hk	lulus

**Keterangan :**

1. Time Schedule
2. Daftar peralatan yang digunakan
3. Daftar personil
4. Jangka waktu pelaksanaan
5. Masa pemeliharaan

v = memenuhi syarat  
x = tidak memenuhi syarat  
\_ = tidak ada

**EVALUASI KEWAJARAN HARGA**  
**Pembangunan Kantor Kelurahan Kramat Utara Kota Magelang (Paket I)**

No.	Nama Rekanan	Harga Penawaran	Kewajaran Harga	Ket	Kesimpulan (terendah)
1	CV. CAKRA	Rp. 544.322.000,00	v		VII
2	CV. YISSU UTAMA	Rp. 543.646.000,00	v		V
3	CV. SEROJA INDAH	Rp. 547.015.000,00	v		X
4	CV. WIBISONO	Rp. 547.740.000,00	v		XI
5	CV. RAHAYU, BC	Rp. 542.703.000,00	v		IV
6	PB. KARYA JASA	Rp. 541.800.000,00	v		III
7	<b>CV. SUMBER AGUNG</b>	Rp. 539.500.000,00	v		I
8	CV. GRIYA SENTOSA	Rp. 548.089.000,00	v		XII
9	CV. PEMUDA UTAMA	Rp. 545.534.000,00	v		VIII
10	PT. WIRA BHAKTI	Rp. 543.924.000,00	v		VI
11	CV. KHUSALA	Rp. 545.561.000,00	v		IX
12	PT. PUTRA INDONESIA BY	Rp. 541.607.000,00	v		II

Keterangan :

- v = memenuhi syarat
- x = tidak memenuhi syarat
- \_ = tidak ada

**EVALUASI ADMINISTRASI**  
**Pembangunan Kantor Kelurahan Kramat Utara Kota Magelang (Paket II)**

No.	Nama Rekanan	1	2	3	4	5	6	7	8	Kesimpulan
1	CV. KHUSALA	v	v	v	v	v	v	v	60 Hk	lulus
2	PB. KARYA JASA	v	v	v	v	v	v	v	60 Hk	lulus
3	CV. CAKRA	v	v	v	v	v	v	v	60 Hk	lulus
4	PT. PUTRA INDONESIA BY	v	v	v	v	v	v	v	60 Hk	lulus
5	CV. SUMBER AGUNG	v	v	v	v	v	v	v	60 Hk	lulus
6	CV. GRIYA SENTOSA	v	v	v	v	v	v	v	60 Hk	lulus
7	CV. WIBISONO	v	v	v	v	v	v	v	60 Hk	lulus
8	PT. WIRA BHAKTI	v	v	v	v	v	v	v	60 Hk	lulus
9	CV. PEMUDA UTAMA	v	v	v	v	v	v	v	60 Hk	lulus
10	CV. YISSU UTAMA	v	v	v	v	v	v	v	60 Hk	lulus
11	CV. SEROJA INDAH	v	v	v	v	v	v	v	60 Hk	lulus
12	CV. RAHAYU, BC	v	v	v	v	v	v	v	60 Hk	lulus

**Keterangan :**

1. Surat penawaran
2. RAB dan Rekapitulasi
3. Daftar Analisa
4. Daftar Harga Satuan Pekerjaan
5. Daftar Harga Satuan Bahan dan Upah
6. Surat pernyataan
7. Jaminan penawaran asli
8. Masa berlakunya penawaran

v = memenuhi syarat  
x = tidak memenuhi syarat  
= tidak ada

**EVALUASI KEWAJARAN HARGA**  
**Pembangunan Kantor Kelurahan Kramat Utara Kota Magelang (Paket II)**

No.	Nama Rekanan	Harga Penawaran	Kewajaran Harga	Ket	Kesimpulan (terendah)
1	CV. KHUSALA	Rp. 545.561.000,00	v		XII
2	PB. KARYA JASA	Rp. 500.325.000,00	v		I
3	CV. CAKRA	Rp. 507.375.000,00	v		XI
4	PT. PUTRA INDONESIA BY	Rp. 503.553.000,00	v		IV
5	CV. SUMBER AGUNG	Rp. 502.223.000,00	v		II
6	CV. GRIYA SENTOSA	Rp. 506.980.000,00	v		IX
7	CV. WIBISONO	Rp. 505.812.000,00	v		VIII
8	PT. WIRA BHAKTI	Rp. 504.711.000,00	v		VII
9	CV. PEMUDA UTAMA	Rp. 503.685.000,00	v		V
10	CV. YISSU UTAMA	Rp. 503.802.000,00	v		VI
11	CV. SEROJA INDAH	Rp. 507.225.000,00	v		X
12	CV. RAHAYU, BC	Rp. 503.023.000,00	v		III

Keterangan :

- v = memenuhi syarat
- x = tidak memenuhi syarat
- \_ = tidak ada

**EVALUASI KEWAJARAN HARGA**  
**Pembangunan Kantor Kelurahan Kramat Utara Kota Magelang (Paket II)**

No.	Nama Rekanan	Harga Penawaran	Kewajaran Harga	Ket	Kesimpulan (terendah)
1	CV. KHUSALA	Rp. 545.561.000,00	v		XII
2	PB. KARYA JASA	Rp. 500.325.000,00	v		I
3	CV. CAKRA	Rp. 507.375.000,00	v		XI
4	PT. PUTRA INDONESIA BY	Rp. 503.553.000,00	v		IV
5	CV. SUMBER AGUNG	Rp. 502.223.000,00	v		II
6	CV. GRIYA SENTOSA	Rp. 506.980.000,00	v		IX
7	CV. WIBISONO	Rp. 505.812.000,00	v		VIII
8	PT. WIRA BHAKTI	Rp. 504.711.000,00	v		VII
9	CV. PEMUDA UTAMA	Rp. 503.685.000,00	v		V
10	CV. YISSU UTAMA	Rp. 503.802.000,00	v		VI
11	CV. SEROJA INDAH	Rp. 507.225.000,00	v		X
12	CV. RAHAYU, BC	Rp. 503.023.000,00	v		III

Keterangan :

- v = memenuhi syarat
- x = tidak memenuhi syarat
- \_ = tidak ada



**EVALUASI ADMINISTRASI**  
**Pembangunan Kantor Kecamatan Magelang Selatan Kota Magelang (Paket I)**

No.	Nama Rekanan	1	2	3	4	5	6	7	8	Kesimpulan
1	CV. SEROJA INDAH	v	v	v	v	v	v	v	60 Hk	lulus
2	CV. SUMBER JAYA MAKMUR	v	v	v	v	v	v	v	60 Hk	lulus
3	PB. KARYA JASA	v	v	v	v	v	v	v	60 Hk	lulus
4	CV. RAHAYU, BC	v	v	v	v	v	v	v	60 Hk	lulus
5	CV. PEMUDA UTAMA	v	v	v	v	v	v	v	60 Hk	lulus
6	PT. WIRA BHAKTI	v	v	v	v	v	v	v	60 Hk	lulus
7	CV. YISSU UTAMA	v	v	v	v	v	v	v	60 Hk	lulus
8	CV. WIBISONO	v	v	v	v	v	v	v	60 Hk	lulus
9	CV. LANGGENG JAYA	v	v	v	v	v	v	v	60 Hk	lulus
10	CV. CAKRA	v	v	v	v	v	v	v	60 Hk	lulus
11	CV. KHUSALA	v	v	v	v	v	v	v	60 Hk	lulus

**Keterangan :**

1. Surat penawaran
  2. RAB dan Rekapitulasi
  3. Daftar Analisa
  4. Daftar Harga Satuan Pekerjaan
  5. Daftar Harga Satuan Bahan dan Upah
  6. Surat pernyataan
  7. Jaminan penawaran asli
  8. Masa berlakunya penawaran
- v = memenuhi syarat  
x = tidak memenuhi syarat  
= tidak ada

**EVALUASI KEWAJARAN HARGA**  
**Pembangunan Kantor Kecamatan Magelang Selatan Kota Magelang (Paket I)**

No.	Nama Rekanan	Harga Penawaran	Kewajaran Harga	Ket	Kesimpulan (terendah)
1	CV. SEROJA INDAH	Rp. 686.812.000,00	v		VIII
2	CV. SUMBER JAYA MAKMUR	Rp. 686.397.000,00	v		VII
3	PB. KARYA JASA	Rp. 687.594.000,00	v		X
4	CV. RAHAYU, BC	Rp. 688.112.000,00	v		XI
5	<b>CV. PEMUDA UTAMA</b>	Rp. 684.461.000,00	v		I
6	PT. WIRA BHAKTI	Rp. 684.773.000,00	v		III
7	CV. YISSU UTAMA	Rp. 687.157.000,00	v		IX
8	CV. WIBISONO	Rp. 686.293.000,00	v		VI
9	CV. LANGGENG JAYA	Rp. 685.876.000,00	v		V
10	CV. CAKRA	Rp. 684.685.000,00	v		II
11	CV. KHUSALA	Rp. 685.205.000,00	v		IV

Keterangan :

v = memenuhi syarat

x = tidak memenuhi syarat

\_ = tidak ada

## EVALUASI TEKNIS

Pembangunan Kantor Kecamatan Magelang Selatan Kota Magelang (Paket II)

No.	Nama Rekanan	1	2	3	4	5	Kesimpulan
1	CV. SEROJA INDAH	v	v	v	180 Hk	180 Hk	lulus
2	CV. LANGGENG JAYA	v	v	v	180 Hk	180 Hk	lulus
3	CV. SUMBER JAYA MAKMUR	v	v	v	180 Hk	180 Hk	lulus
4	CV. YISSU UTAMA	v	v	v	180 Hk	180 Hk	lulus
5	CV. WIBISONO	v	v	v	180 Hk	180 Hk	lulus
6	CV. RAHAYU, BC	v	v	v	180 Hk	180 Hk	lulus
7	CV. PEMUDA UTAMA	v	v	v	180 Hk	180 Hk	lulus
8	CV. KHUSALA	v	v	v	180 Hk	180 Hk	lulus
9	CV. CAKRA	v	v	v	180 Hk	180 Hk	lulus
10	PB. KARYA JASA	v	v	v	180 Hk	180 Hk	lulus
11	PT. WIRA BHAKTI	v	v	v	180 Hk	180 Hk	lulus

Keterangan :

1. Time Schedule
2. Daftar peralatan yang digunakan
3. Daftar personil
4. Jangka waktu pelaksanaan
5. Masa pemeliharaan

v = memenuhi syarat

x = tidak memenuhi syarat

\_ = tidak ada

## EVALUASI TEKNIS

Pembangunan Kantor Kecamatan Magelang Selatan Kota Magelang (Paket II)

No.	Nama Rekanan	1	2	3	4	5	Kesimpulan
1	CV. SEROJA INDAH	v	v	v	180 Hk	180 Hk	lulus
2	CV. LANGGENG JAYA	v	v	v	180 Hk	180 Hk	lulus
3	CV. SUMBER JAYA MAKMUR	v	v	v	180 Hk	180 Hk	lulus
4	CV. YISSU UTAMA	v	v	v	180 Hk	180 Hk	lulus
5	CV. WIBISONO	v	v	v	180 Hk	180 Hk	lulus
6	CV. RAHAYU, BC	v	v	v	180 Hk	180 Hk	lulus
7	CV. PEMUDA UTAMA	v	v	v	180 Hk	180 Hk	lulus
8	CV. KHUSALA	v	v	v	180 Hk	180 Hk	lulus
9	CV. CAKRA	v	v	v	180 Hk	180 Hk	lulus
10	PB. KARYA JASA	v	v	v	180 Hk	180 Hk	lulus
11	PT. WIRA BHAKTI	v	v	v	180 Hk	180 Hk	lulus

Keterangan :

1. Time Schedule
2. Daftar peralatan yang digunakan
3. Daftar personil
4. Jangka waktu pelaksanaan
5. Masa pemeliharaan

v = memenuhi syarat

x = tidak memenuhi syarat

\_ = tidak ada

**EVALUASI ADMINISTRASI**  
**Pembangunan Kantor Kecamatan Magelang Selatan Kota Magelang (Paket III)**

No.	Nama Rekanan	1	2	3	4	5	6	7	8	Kesimpulan
1	CV. SADEWA SAKTI	v	v	v	v	v	v	v	60 Hk	lulus
2	CV. MINA BHAKTI	v	v	v	v	v	v	v	60 Hk	lulus
3	CV. SAPTA KARYA	v	v	v	v	v	v	v	60 Hk	lulus
4	CV. CITRA PERKASA	v	v	v	v	v	v	v	60 Hk	lulus
5	CV. LEMBAH ASRI	v	v	v	v	v	v	v	60 Hk	lulus
6	CV. LEMBAH HIJAU	v	v	v	v	v	v	v	60 Hk	lulus
7	CV. JAYA PERKASA	v	v	v	v	v	v	v	60 Hk	lulus

**Keterangan :**

1. Surat penawaran
2. RAB dan Rekapitulasi
3. Daftar Analisa
4. Daftar Harga Satuan Pekerjaan
5. Daftar Harga Satuan Bahan dan Upah
6. Surat pernyataan
7. Jaminan penawaran asli
8. Masa berlakunya penawaran

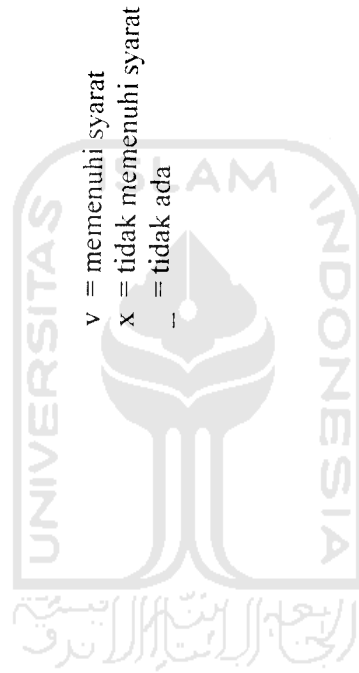

**EVALUASI KEWAJARAN HARGA**  
**Pembangunan Kantor Kecamatan Magelang Selatan Kota Magelang (Paket III)**

No.	Nama Rekanan	Harga Penawaran	Kewajaran Harga	Ket	Kesimpulan (terendah)
1	CV. SADEWA SAKTI	Rp. 112.736.000,00	v		VI
2	CV. MINA BHAkti	Rp. 112.671.000,00	v		V
3	CV. SAPTA KARYA	Rp. 111.959.000,00	v		II
4	CV. CITRA PERKASA	Rp. 113.212.000,00	v		VII
5	CV. LEMBAH ASRI	Rp. 112.553.000,00	v		IV
6	CV. LEMBAH HIJAU	Rp. 112.454.000,00	v		III
7	<b>CV. JAYA PERKASA</b>	Rp. 111.784.000,00	v		I

Keterangan :

- v = memenuhi syarat
- x = tidak memenuhi syarat
- \_ = tidak ada



**EVALUASI KEWAJARAN HARGA**  
**Pembangunan Kantor Kecamatan Magelang Selatan Kota Magelang (Paket III)**

No.	Nama Rekanan	Harga Penawaran	Kewajaran Harga	Ket	Kesimpulan (terendah)
1	CV. SADEWA SAKTI	Rp. 112.736.000,00	v		VI
2	CV. MINA BHAKTI	Rp. 112.671.000,00	v		V
3	CV. SAPTA KARYA	Rp. 111.959.000,00	v		II
4	CV. CITRA PERKASA	Rp. 113.212.000,00	v		VII
5	CV. LEMBAH ASRI	Rp. 112.553.000,00	v		IV
6	CV. LEMBAH HIJAU	Rp. 112.454.000,00	v		III
7	<b>CV. JAYA PERKASA</b>	Rp. 111.784.000,00	v		I

Keterangan :

v = memenuhi syarat

x = tidak memenuhi syarat

.. = tidak ada



**EVALUASI ADMINISTRASI**  
**Rehabilitasi Kantor Kelurahan Magersari Kota Magelang**

No.	Nama Rekanan	1	2	3	4	5	6	7	8	Kesimpulan
1	CV. JAYA MANUNGGAL	v	v	v	v	v	v	v	60 Hk	lulus
2	CV. YASA UTAMA	v	v	v	v	v	v	v	60 Hk	lulus
3	CV. JAWA DWIPA	v	v	v	v	v	v	v	60 Hk	lulus
4	CV. JAYA BINANGUN	v	v	v	v	v	v	v	60 Hk	lulus
5	CV. JAYA PERKASA	v	v	v	v	v	v	v	60 Hk	lulus

**Keterangan :**

1. Surat penawaran
2. RAB dan Rekapitulasi
3. Daftar Analisa
4. Daftar Harga Satuan Pekerjaan
5. Daftar Harga Satuan Bahan dan Upah
6. Surat pernyataan
7. Jaminan penawaran asli
8. Masa berlakunya penawaran

v = memenuhi syarat  
x = tidak memenuhi syarat  
\_ = tidak ada





**EVALUASI TEKNIS**  
**Rehabilitasi Kantor Kelurahan Magersari Kota Magelang**

No.	Nama Rekanan	1	2	3	4	5	Kesimpulan
1	CV. JAYA MANUNGGAL	v	v	v	120 Hk	180 Hk	lulus
2	CV. YASA UTAMA	v	v	v	120 Hk	180 Hk	lulus
3	CV. JAWA DWIPA	v	v	v	120 Hk	180 Hk	lulus
4	CV. JAYA BINANGUN	v	v	v	120 Hk	180 Hk	lulus
5	CV. JAYA PERKASA	v	v	v	120 Hk	180 Hk	lulus

Keterangan :

1. Time Schedule
2. Daftar peralatan yang digunakan
3. Daftar personil
4. Jangka waktu pelaksanaan
5. Masa pemeliharaan

v = memenuhi syarat  
x = tidak memenuhi syarat  
\_ = tidak ada



**EVALUASI KEWAJARAN HARGA**  
**Rehabilitasi Kantor Kelurahan Magersari Kota Magelang**

No.	Nama Rekanan	Harga Penawaran	Kewajaran Harga	Ket	Kesimpulan (terendah)
1	CV. JAYA MANUNGGAL	Rp. 188.187.000,00	v		V
2	CV. YASA UTAMA	Rp. 187.247.000,00	v		II
3	CV. JAWA DWIPA	Rp. 187.484.000,00	v		III
4	CV. JAYA BINANGUN	Rp. 186.969.000,00	v		I
5	CV. JAYA PERKASA	Rp. 187.542.000,00	v		IV

Keterangan :

- v = memenuhi syarat
- x = tidak memenuhi syarat
- \_ = tidak ada



**EVALUASI ADMINISTRASI**  
**Rehabilitasi Berat Balai Kelurahan Kedungssari Kota Magelang**

No.	Nama Rekanan	1	2	3	4	5	6	7	8	Kesimpulan
1	CV. SEROJA INDAH	v	v	v	v	v	v	v	60 Hk	lulus
2	CV. KARYA SARI	v	v	v	v	v	v	v	60 Hk	lulus
3	CV. SUMBER REJEKI	v	v	v	v	v	v	v	60 Hk	lulus

**Keterangan :**

1. Surat penawaran
2. RAB dan Rekapitulasi
3. Daftar Analisa
4. Daftar Harga Satuan Pekerjaan
5. Daftar Harga Satuan Bahan dan Upah
6. Surat pernyataan
7. Jaminan penawaran asli
8. Masa berlakunya penawaran

v = memenuhi syarat  
x = tidak memenuhi syarat  
\_ = tidak ada



**EVALUASI TEKNIS**  
**Rehabilitasi Berat Balai Kelurahan Kedungssari Kota Magelang**

No.	Nama Rekanan	1	2	3	4	Kesimpulan
1	CV. SEROJA INDAH	v	v	v	v	lulus
2	CV. KARYA SARI	v	v	v	v	lulus
3	CV. SUMBER REJEKI	v	v	v	v	lulus

Keterangan :

1. Time Schedule
2. Daftar peralatan yang digunakan
3. Daftar personal
4. Metode Pelaksanaan

v = memenuhi syarat  
x = tidak memenuhi syarat  
\_ = tidak ad



**EVALUASI KEWAJARAN HARGA**  
**Rehabilitasi Berat Balai Kelurahan Kedungssari Kota Magelang**

No.	Nama Rekanan	Harga Penawaran	Kewajaran Harga	Ket	Kesimpulan (terendah)
1	CV. SEROJA INDAH	Rp. 321.108.000,00	v		I
2	CV. KARYA SARI	Rp. 322.384.000,00	v		II
3	CV. SUMBER REJEKI	Rp. 322.838.000,00	v		III

Keterangan :

- v = memenuhi syarat
- x = tidak memenuhi syarat
- \_ = tidak ada



**EVALUASI ADMINISTRASI**  
**Pembangunan Kantor Kelurahan Jurangombo II Kota Magelang**

No.	Nama Rekanan	1	2	3	4	5	6	7	8	Kesimpulan
1	CV. YISU UTAMA	v	v	v	v	v	v	v	60 Hk	lulus
2	CV. GRIYA SENTOSA	v	v	v	v	v	v	v	60 Hk	lulus
3	CV. LANGGENG JAYA	v	v	v	v	v	v	v	60 Hk	lulus
4	CV. WIBISONO	v	v	v	v	v	v	v	60 Hk	lulus
5	CV. KHUSALA	v	v	v	v	v	v	v	60 Hk	lulus
6	CV. SEROJA INDAH	v	v	v	v	v	v	v	60 Hk	lulus
7	CV. KARYA JASA	v	v	v	v	v	v	v	60 Hk	lulus

**Keterangan :**

1. Surat penawaran
2. RAB dan Rekapitulasi
3. Daftar Analisa
4. Daftar Harga Satuan Pekerjaan
5. Daftar Harga Satuan Bahan dan Upah
6. Surat pernyataan
7. Jaminan penawaran asli
8. Masa berlakunya penawaran

- v = memenuhi syarat  
x = tidak memenuhi syarat  
\_ = tidak ada



**EVALUASI TEKNIS**  
**Pembangunan Kanfit Kelurahan Jurangombo II Kota Magelang**

No.	Nama Rekanan	1	2	3	4	5	Kesimpulan
1	CV. YISU UTAMA	v	v	v	150 Hk	180 Hk	lulus
2	CV. GRIYA SENTOSA	v	v	v	150 Hk	180 Hk	lulus
3	CV. LANGGENG JAYA	v	v	v	150 Hk	180 Hk	lulus
4	CV. WIBISONO	v	v	v	150 Hk	180 Hk	lulus
5	CV. KHUSALA	v	v	v	150 Hk	180 Hk	lulus
6	CV. SEROJA INDAH	v	v	v	150 Hk	180 Hk	lulus
7	CV. KARYA JASA	v	v	v	150 Hk	180 Hk	lulus

**Keterangan :**

1. Time Schedule
2. Daftar peralatan yang digunakan
3. Daftar personil
4. Jangka waktu pelaksanaan
5. Masa pemeliharaan

v = memenuhi syarat  
x = tidak memenuhi syarat  
\_ = tidak ada

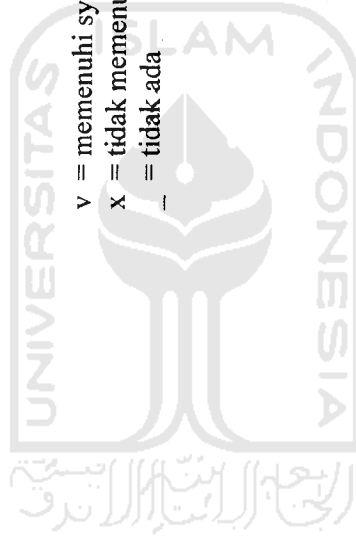

**EVALUASI KEWAJARAN HARGA**  
**Pembangunan Kantor Kelurahan Jurangombo II Kota Magelang**

No.	Nama Rekanan	Harga Penawaran	Kewajaran Harga	Ket	Kesimpulan (terendah)
1	CV. YISU UTAMA	Rp. 776.295.000,00	v		VII
2	CV. GRIYA SENTOSA	Rp. 775.932.000,00	v		II
3	CV. LANGGENG JAYA	Rp. 775.850.000,00	v		I
4	CV. WIBISONO	Rp. 776.149.000,00	v		VI
5	CV. KHUSALA	Rp. 776.076.000,00	v		III
6	CV. SEROJA INDAH	Rp. 776.135.000,00	v		IV
7	CV. KARYA JASA	Rp. 776.136.000,00	v		V

Keterangan :

- v = memenuhi syarat
- x = tidak memenuhi syarat
- \_ = tidak ada





**PANITIA PENGADAAN BARANG / JASA  
KEGIATAN PEMBANGUNAN KELURAHAN KRAMAT UTARA  
KOTA MAGELANG TAHUN ANGGARAN 2006**

---

**PENGUMUMAN PELELANGAN**

---

NOMOR : 641.6/01/P.Kel.Krm.Ut/210/2/06

**T E N T A N G**

**PENGUMUMAN PELELANGAN KEGIATAN PEMBANGUNAN KANTOR KELURAHAN  
KRAMAT UTARA KOTA MAGELANG TAHUN ANGGARAN 2006**

Dinas Pekerjaan Umum Kota Magelang akan mengadakan Pelelangan, sebagaimana berikut :

- |                              |   |
|------------------------------|---|
| 1. Nama Kegiatan             | : Pembangunan Kantor Kelurahan Kramat Utara Kota Magelang             |
| 2. Pekerjaan                 | : Pembangunan Kantor Kelurahan Kramat Utara Kota Magelang ( Paket I ) |
| 3. Lokasi Kegiatan           | : Kota Magelang   |
| 4. Sumber Biaya              | : APBD Kota Magelang  |
| 5. Persyaratan Calon Rekanan | :   |
- Memiliki Surat Izin Usaha pada bidang usahanya yang dikeluarkan oleh Instans Pemerintah yang berwenang dan masih berlaku ( SIUP dan TDP )
  - Memiliki keahlian, pengalaman, kemampuan teknis dan manajerial untuk penyedia barang tersebut diatas.
  - Tidak dalam pengawasan pengadilan tidak pailit, kegiatan usahanya tidak sedang dihentikan dan atau direksi yang bertindak untuk dan atas nama perusahaan tidak sedang dalam menjalani sanksi pidana.
  - Secara hukum mempunyai kapasitas menandatangani kontrak.
  - Memenuhi kewajiban perpajakan.
  - Memiliki sumber daya manusia, modal peralatan dan fasilitas lain yang diperlukan dalam pengadaan barang tersebut diatas.
  - Memiliki kinerja baik dan Tidak masuk dalam daftar hitam .
  - Memiliki alamat tetap dan jelas serta mudah dijangkau dengan pos.

Bagi Badan Usaha atau Usaha Perorangan yang memenuhi persyaratan diatas dapat mendaftarkan diri pada panitia dan bagi pendaftar yang bukan Direktur langsung, harus dengan surat kuasa dan masuk dalam susunan personalia dan dibuktikan dengan Akte Badan Usaha/Perorangan.

6. Waktu dan Tempat Pendaftaran dan Pengambilan Bendel Kualifikasi :

Pendaftaran dan Pengambilan Bendel Kualifikasi dilaksanakan tanggal 17 Pebruari 2006 sampai dengan 24 Pebruari 2006 pada jam 08.00 – 14.00 Wib di Dinas Pekerjaan Umum Kota Magelang.

7. Pengambilan Rencana Kerja Dan Syarat-Syarat / RKS

RKS dapat diambil pada Panitia Pengadaan Barang Jasa pada tanggal 20 Pebruari 2006 Sampai dengan tanggal 27 Pebruari 2006 jam 08.00 - 14.00 kecuali hari Jum'at s/d jam 10.00 Wib di Dinas Pekerjaan Umum Kota Magelang .

Magelang, 17 Pebruari 2006

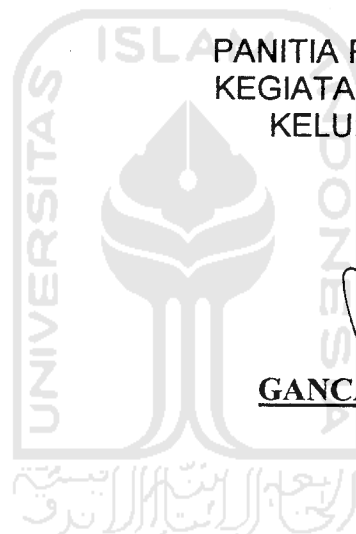

PANITIA PENGADAAN BARANG/JASA  
KEGIATAN PEMBANGUNAN KANTOR  
KELURAHAN KRAMAT UTARA  
KOTA MAGELANG

Ketua,

GANCANG WICAKSONO, S. ST

KEGIATAN : PEMBANGUNAN KANTOR  
KELURAHAN KRAMAT  
UTARA KOTA MAGELANG  
TAHUN ANGGARAN 2006

DAFTAR PENDAFTARAN  
DAN PENGAMBILAN DAFTAR ISIAN  
KUALIFIKASI

NOMOR : 641.6 /02/P. Kel.Krm.Ut/210/2/06 ✓  
TANGGAL : 17 s/d 24 Pebruari 2006 ✓

NO.	NAMA REKANAN	ALAMAT	TANDA TANGAN
1.	CV. PETRUDA UTARA	Jl Beringin no 11 Magl.	
2.	R. WIRA Bhakti	Mudiyanda Dgl	
3.	CV. PATIYU. B. C	Jl. Cawang no 3 pus. Magl	
4.	CV. GIGISU COFA MA	Jl Mangubi 6	
5.	CV. Puara Indonesia	JL Beringin Magl	
6.	CV. Khusala	Jl. Rama Sumban Ludul Magl.	
7.	CV. SEAJA WOTAT	U RT no 4 Magl	
8.	CV. GRIMA SENTOSA	JL URIP SUMOHARJO	
9.	PB. Kaye jsn	Jl. Kuninghant Magl	
10.	CV. WIBISONO.	Jl. A. YANI no. 775 Magelang.	
11.	CV. CARPA	Jl Cingpaxi 115R Magelang	
12.	CV. Kumbet Agung.	Jl. PEMUTING BAYA 21 MEL	

PANITIA PENGADAAN BARANG/JASA  
KEGIATAN PEMBANGUNAN KANTOR  
KELURAHAN KRAMAT UTARA  
KOTA MAGELANG







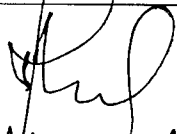
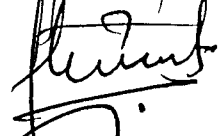
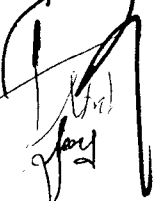

Sekretaris,

PUJI HARTONO, ST

KEGIATAN : PEMBANGUNAN KANTOR  
 KELURAHAN KRAMAT  
 UTARA KOTA MAGELANG  
 TAHUN ANGGARAN 2006

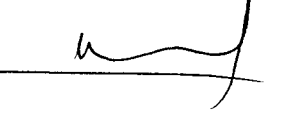
TANDA TERIMA  
 RENCANA KERJA DAN SYARAT-SYARAT  
 ( RKS )

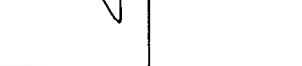
NOMOR : 641.6/03/P. Kel.Krm.Ut/210/2/06 ✓  
 TANGGAL : 20 s/d 27 Pebruari 2006 ✓

NO.	NAMA REKANAN	ALAMAT	TANDA TANGAN
1.	CV. GISSA UTAMA	Jl. Mangrove	
2.	CV. PEMUDA UTAMA	Jl. Beringin no 11 Magl.	
3.	PT. WIJAYA BAHARI	Jl. Gawang no 3 Purw. Magl.	
4.	CV. RAHAYU. D. E	Jl. Beringin Magl	
5.	CV. Pitra Indonesia	Jl. Urip SUMOHARJO	
6.	CV. GRITA SENTOSA	Jl. Karna Sunda hidul Magl.	
7.	CV. Khusala	Jl. RT no. 13 Magl	
8.	CV. PERAJA INDAH	Jl. Kurniawan	
9.	PB. Kasa Jsa	Jl. A. YANI no. 77.5 magl.	
10.	CV. WIBISONO	Jl. Singosari 1157 Magelang	
11.	CV. CACRA	Jl. KEMUNING PATA 2 MAGELANG	
12.	CV. Sumber Agung		

PANITIA PENGADAAN BARANG/JASA  
 KEGIATAN PEMBANGUNAN KANTOR  
 KELURAHAN KRAMAT UTARA  
 KOTA MAGELANG

Sekretaris,

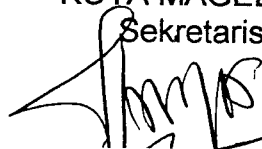

**PANITIA PENGADAAN BARANG / JASA  
KEGIATAN PEMBANGUNAN KELURAHAN KRAMAT UTARA  
KOTA MAGELANGTAHUN ANGGARAN 2006**

---

Magelang, 27 Pebruari 2006

NOMOR : 641.6/05/P. Kel.Krm.Ut/210/2/06  
SIFAT : Penting  
LAMPIRAN : -  
PERIHAL : UNDANGAN

Kepada  
Yth. 1. Sdr. GANCANG WICAKSONO, S.ST  
2. Sdr. PUJI HARTONO, ST  
3. Sdri. WIDHI HARYANI, SH  
4. Sdr. Ir. DJOKO SOEPARNO, M.PI  
5. Sdri. SRI ASIH WIDIYASTUTI, SH

di

**M A G E L A N G**

Bersama ini kami mengharap dengan hormat atas kesediaan Bapak/Ibu/Saudara untuk hadir pada acara yang akan diselenggarakan besok, pada :

Hari : Rabu  
Tanggal : 1 Maret 2006  
Jam : 09.00 WIB  
Tempat : Ruang Rapat DPU Kpta Magelang  
Acara : Penjelasan Pekerjaan ( *Aanwijzing* )  
Pembangunan Kantor Kelurahan Kramat Utara  
Kota Magelang ( Paket I )  
Pimpinan rapat : Ketua Panitia Lelang.

Demikian atas kehadiran Bapak/Ibu/Saudara sebelumnya diucapkan terima kasih.

PANITIA PENGADAAN BARANG/JASA  
KEGIATAN PEMBANGUNAN KANTOR  
KELURAHAN KRAMAT UTARA  
KOTA MAGELANG  
Sekretaris,



PUJI HARTONO, ST



PEMERINTAH KOTA MAGELANG  
**DINAS PEKERJAAN UMUM**

JL. JEND. SUDIRMAN NO. 54 KOTA MAGELANG

**BERITA ACARA AANWIJZING**

NOMOR : 641.6/09/P.Kel.KRM/JT/20/3/06

NAMA KEGIATAN : PEMBANGUNAN KANTOR KELURAHAN  
KRAMAT UTARA.

PEKERJAAN : BANGUNAN KANTOR.  
( PAKET 1 ).

LOKASI : KECAMATAN MAGELANG UTARA.

TH. ANGGARAN : 2006.



KONSULTAN PERENCANA  
**CV. SALCO**

**PANITIA PENGADAAN BARANG / JASA  
KEGIATAN PEMBANGUNAN KANTOR KELURAHAN KRAMAT UTARA  
PEKERJAAN BANGUNAN KANTOR PAKET 1**

**DINAS PEKERJAAN UMUM**

**KOTA MAGELANG**

Jl. Jendral Sudirman No. 54 Kota Magelang

**BERITA ACARA AANWIJZING**

NOMOR : .....

ada hari ini **Rabu** tanggal **Satu** bulan **Maret** tahun **Dua ribu enam** dimulai jam 09.00 WIB, dengan mengambil tempat di Ruang Rapat Dinas Pekerjaan Umum Kota Magelang.

angan Pimpinan rapat : GANCANG WICAKSONO. S.ST.

lah diadakan rapat penjelasan pekerjaan ( Aanwijzing ) untuk Kegiatan Pembangunan Kantor Kelurahan Kramat Utara Pekerjaan Bangunan Aula dan Bangunan Pelengkap Paket 2 Kota Magelang.

adir dalam rapat ini adalah :

**PANITIA PENGADAAN JASA KONSTRUKSI :**

- |                               |                    |
|-------------------------------|--------------------|
| 1. GANCANG WICAKSONO. S. ST.  | Ketua              |
| 2. PUJI HARTONO. ST           | Sekretaris/Anggota |
| 3. Ir. DJOKO SOEPARNO. M. PI. | Anggota            |
| 4. SRI ASIH WIDIYASTUTI. SH.  | Anggota            |
| 5. WIDHI HARYANI. SH          | Anggota            |

**KONSULTAN PERENCANA**

NAMA	JABATAN	PERUSAHAAN
FATONI, ST	LEADER	CV. SALCO
WIDYATMOKO. ST	STAF TEKNIK	CV. SALCO

### III. PENYEDIA JASA KONSTRUKSI

N A M A	JABATAN	PENYEDIA JASA KONSTRUKSI
1. KUSAERI	Direktur	1. CV. SEROJA INDAH
2. DJUMANI	Direktur	2. PT. WIRA BHAKTI
3. BENI SUBIYONO	Direktur	3. CV. CAKRA
4. TJASNO	Direktur	4. CV. KHUSALA
5. WINARTO. R	Direktur	5. CV. PEMUDA UTAMA
6. DEDY. S	Direktur	6. PB. KARYA JASA
7. M. GANDI	Direktur	7. PT. PUTRA INDONESIA
8. TOTOK. R	Direktur	8. CV. RAHAYU. B.C
9. ANDI IRAWAN	Staf Teknik	9. CV. GRIYA SENTOSA
10. C. SOEJITNO TJIPTONING	Direktur	10. WIBISONO
11. SURIPNO	Direktur	11. YISSU UTAMA
12. M. SUGARTO	Direktur	12. SUMBER AGUNG

### V. POKOK – POKOK PENJELASAN SEBAGAI BERIKUT :

#### 1. Penjelasan Syarat-syarat Umum dan Administras :

Diberikan oleh : GANCANG WICAKSONO. S. ST.  
 Jabatan : Ketua.  
 Sebagai berikut : Sesuai lampiran

#### 2. Penjelasan Syarat-syarat Teknis :

Diberikan oleh : FATONI . ST  
 Jabatan : Staf Teknik.  
 Sebagai berikut : Sesuai lampiran

#### 3. Penjelasan Gambar Kerja :

Diberikan oleh : FATONI . ST  
 Jabatan : Staf Teknik.  
 Sebagai berikut : Sesuai lampiran

#### 4. Penjelasan Lapangan :

Diberikan oleh : WIDYATMOKO. ST.  
 Jabatan : Staf Teknik.  
 Sebagai berikut : Sesuai lampiran



### KETENTUAN – KETENTUAN TAMBAHAN SEBAGAI BERIKUT :

lapat pemberian penjelasan pekerjaan Aanwijzing ini ditutup pada hari Rabu, bulan Maret, Tahun dua ribu  
 am Jam : 11.00 WIB.

emikian Berita Acara ini dibuat dalam rangkap secukupnya untuk dipergunakan seperlunya.

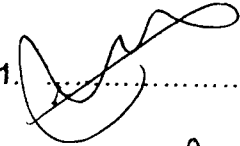

**MENGETAHUI PANITIA PENGADAAN JASA KONSTRUKSI**

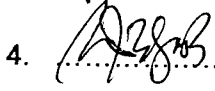
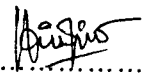
N A M A	JABATAN	TANDA TANGAN
1. GANCANG WICAKSONO. S. ST.	Ketua	1. 
2. PUJI HARTONO. ST	Sekretaris	2. 
3. Ir. DJOKO SOEPARNO. M. PI.	Anggota	3. 
4. SRI ASIH WIDIYASTUTI. SH.	Anggota	4. 
5. WIDHI HARYANI. SH	Anggota	5. 

**WAKIL PESERTA PENYEDIA JASA KONSTRUKSI**

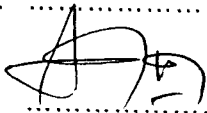
N A M A	PENYEDIA JASA KONSTRUKSI	TANDA TANGAN
..... A. DENDI. H	..... CV. BRUYA SENTRA .....	1. ....  2. ....

**MENYETUJUI JASA PERENCANAAN**

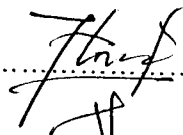
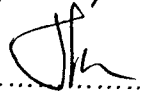
N A M A	KONSULTAN PERENCANA	TANDA TANGAN
1. FATONI. ST	CV. SALCO	1. 
2. WIDYATMOKO. ST	CV. SALCO	2. 

# PENJELASAN RKS

KEGIATAN PEKERJAAN : PEMBANGUNAN KANTOR KELURAHAN KRAMAT UTARA.  
 LOKASI : BANGUNAN KANTOR ( PAKET 1 ).  
 TH. ANGG. : KOTA MAGELANG.  
 : 2006.

## SYARAT – SYARAT UMUM, ADMINISTRASI DAN TEKNIS

NO	PASAL	URAIAN	PERUBAHAN / TAMBAHAN
<b>BAB I</b>			
<b>SYARAT – SYARAT UMUM</b>			
1.	I.01	PERATURAN UMUM	TETAP
2.	I.02	PEMBERI TUGAS PEKERJAAN	TETAP
3.	I.03	PENGELOLA KEGIATAN	TETAP
4.	I.04	PENYEDIA BARANG / JASA	TETAP
5.	I.05	PENYUSUNAN DAFTAR PESERTA LELANG	DIHILANGKAN
6.	I.06	PEJELASAN LELANG / AANWIJZING	<ol style="list-style-type: none"> <li>1. Pemberian Penjelasan ( Aanwijzing ) akan diadakan pada :                             <ol style="list-style-type: none"> <li>a. Hari : Rabu</li> <li>b. Tanggal : 01 Maret 2006</li> <li>c. Jam : 09.00 WIB</li> <li>d. Tempat : Ruang Rapat DPU Kota Mgl.</li> </ol> </li> <li>2. Ayat 2, 3 : TETAP</li> <li>3. Berita Acara Pemberian Penjelasan ( Aanwijzing ) dapat diambil :                             <ol style="list-style-type: none"> <li>a. Hari : Kamis</li> <li>b. Tanggal : 02 Maret 2006</li> <li>c. Jam : Jam Kerja</li> <li>d. Tempat : Ruang Rapat DPU Kota Mgl.</li> </ol> </li> <li>4. Ayat 5, 6 : TETAP</li> </ol>
7.	I.07	PENYAMPAIAN DAN PEMASUKAN DENAWADAN	1. Ayat 1 : TETAP.

8.

I.08

METODE SISTEM SATU SAMPUL

2. a. Pemasukan Dokumen Penawaran mulai :
- a. H a r i : Kamis
  - b. Tanggal : 2 Maret 2006
  - c. J a m : 08.00 WIB
  - d. Tempat : Ruang Rapat DPU Kota Mgl.
- b. Pemasukan Dokumen Penawaran paling lambat :
- a. H a r i : Kamis
  - b. Tanggal : 9 Maret 2006
  - c. J a m : <sup>09.30</sup>09.00 WIB
  - d. Tempat : Ruang Rapat DPU Kota Mgl.
- Poin c, d, e dan f : T E T A P.

3. a. Pembukaan Dokumen Penawaran pada :
- a. H a r i : Kamis
  - b. Tanggal : 9 Maret 2006
  - c. J a m : <sup>09.00</sup>10.00 WIB
  - d. Tempat : Ruang Rapat DPU Kota Mgl.
- Poin b, c, d, e, f dan g : T E T A P.

4. TETAP

Poin 1, 2, 3, 4 : T E T A P,

CONTOH SAMPUL DEPAN :

Bagian Atas Kiri : Dokumen Penawaran Kegiatan Pembangunan Kantor Kelurahan Kramat Utara, Pekerjaan Bangunan Kantor ( Paket 1 ).

H a r i : Kamis

Tanggal : 9 Maret 2006

J a m : 09.00 WIB

Bagian Kanan Bawah : Kepada Yth. Panitia Pengadaan Barang/Jasa Kegiatan Pembangunan Kantor Kelurahan Kramat Utara Di Tempat.

CONTOH SAMPUL BELAKANG : TETAP.

9.

I.09

SAMPUL DOKUMEN PENAWARAN YANG TIDAK SAH

T E T A P

10.

I.10

PERSYARATAN DOKUMEN PENAWARAN DITAMBAH : DOKUMEN PASCA KUALIFIKASI

Poin 1 : T E T A P

Poin 2 : a s/d k : T E T A P

Poin 2.l s/d p : DIHILANGKAN.



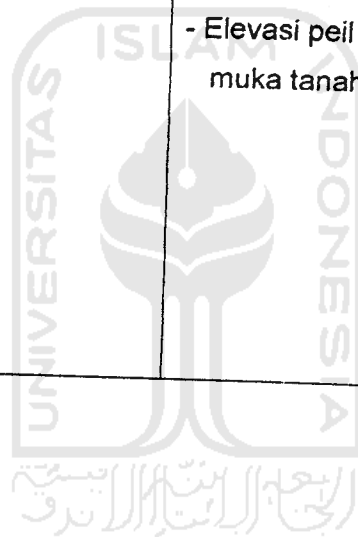





60.	3	Gambar 14 s/d 39	TETAP
		<b><u>PENJELASAN LAPANGAN</u></b>	
61.	1	Denah Bangunan Kantor Kelurahan	<ul style="list-style-type: none"><li>- Disesuaikan dengan gambar kerja.</li><li>- Elevasi peil Nol lantai lebih tinggi 0,4 m dari muka tanah yang ada..</li></ul>

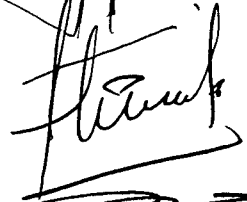

KEGIATAN : PEMBANGUNAN KANTOR  
 KELURAHAN KRAMAT  
 UTARA KOTA MAGELANG  
 TAHUN ANGGARAN 2006

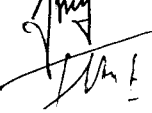
DAFTAR HADIR  
 PENJELASAN PEKERJAAN  
 (AANWIJZING)

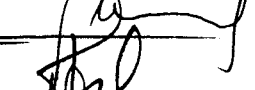
NOMOR : 641.6/06/P.Kel Krm.Ut/210/3/06 ✓  
 TANGGAL : 1 Maret 2006 ✓

NO.	NAMA	JABATAN	REKANAN	TANDA TANGAN
1.	Kusari	Direktus	CV. Sejoja Indah	
2.	Djumanir	Dir	P. Wira Bhakti	
3.	<del>BENYAMIN SURSIONO</del>	<del>Dir</del>	<del>CV. <del>WIRA BHAKTI</del></del>	<del></del>
4.	TRIKNO	Dir	CV. Klustak	
5.	Winarto. R.	Dir	CV. PERUDA Utama	
6.	Dedy. S	Dir	PB. Wajaya	
7.	M. Gandi	Dir	RT Putra Indonesia	
8.	Totok. P.	Dir	CV. RAHAYU. B C	
9.	ANDI IRAWAN	STAFF	CV. GRIHA SENTOSA	
10.	C. SOEHTNO DIPONING	DIREKTUR	CV. WIBISONO	
11.	Suripau.	Dir	CV. YASU UTAMA	
(12.)	M. SUGIARTO	Dir	CV. SUMBER AGUNG	

PANITIA PENGADAAN BARANG/JASA  
 KEGIATAN PEMBANGUNAN KANTOR  
 KELURAHAN KRAMAT UTARA  
 KOTA MAGELANG

Sekretaris,





PUJI HARTONO, ST

KEGIATAN : PEMBANGUNAN KANTOR  
KELURAHAN KRAMAT  
UTARA KOTA MAGELANG  
TAHUN ANGGARAN 2006

DAFTAR HADIR  
PENJELASAN PEKERJAAN (AANWIJZING)

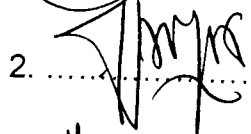
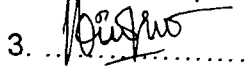
NOMOR : 641.6/07/P. Kel.Krm.Ut /210/3/06  
TANGGAL : 1 Maret 2006

NO.	NAMA	JABATAN	TANDA TANGAN
1.	GANCANG WICAKSONO, S.ST	KETUA	
2.	PUJI HARTONO, ST	SEKRETARIS	
3.	WIDHI HARYANI, SH	ANGGOTA	
4.	Ir. DJOKO SOEPARNO, M.PI	ANGGOTA	
5.	SRI ASIH WIDIYASTUTI, SH	ANGGOTA	

PANITIA PENGADAAN BARANG/JASA  
KEGIATAN PEMBANGUNAN KANTOR  
KELURAHAN KRAMAT UTARA  
KOTA MAGELANG

Sekretaris,

  
PUJI HARTONO, ST

KEGIATAN : PEMBANGUNAN KANTOR  
 KELURAHAN KRAMAT  
 UTARA KOTA MAGELANG  
 TAHUN ANGGARAN 2006

**TANDA TERIMA  
 BERITA ACARA AANWIJZING**

NOMOR : 641.6/09/P.Kel.Krm.Ut/210/3/06  
 TANGGAL : 2 Maret 2006

NO.	NAMA REKANAN	ALAMAT	TANDA TANGAN
1.	CV. BRIMA SENTOSA	Jl. U. SUMOHARJO 80	
2.	CV. Klusula	Jl. Rama Sunan Ged Parijang Magl.	
3.	TV. WIBISONO	Jl. A. YAHYI NO. 77.5 Mge.	
4.	CV. YI BUN UTAMA	Jl. Mangrove 10	
5.	CV. RAHAYU. B-C	Jl. Cemara no 3. Pondok Mertogedon. Sugihata mge.	
6.	PB. Kaye Jesu.	Jl. Kawi ment 11	
7.	CV. PEMUDA UTAMA	Jl. Beringin 1 no 11	
8.	Praktik Bhatni	Mendayudon Magl	
9.	CV. CARPA	Jl. Sragosari 1155	
10.	CV. SUMBER AQUIS	Jl. PEMULING RAYA 23 MEL	
11.	CV. Selo Ludes	Jl. Raji no 19. Magl.	
12.	PT PUTRA INDONESIA BSY	Jl. BERINGIN 112 B KOTA MAGELANG	

PANITIA PENGADAAN BARANG/JASA  
 KEGIATAN PEMBANGUNAN KANTOR  
 KELURAHAN KRAMAT UTARA  
 KOTA MAGELANG  
 Sekretaris,

**PANITIA PENGADAAN BARANG / JASA  
KEGIATAN PEMBANGUNAN KELURAHAN KRAMAT UTARA  
KOTA MAGELANGTAHUN ANGGARAN 2006**

---

Magelang, 8 Maret 2006

NOMOR : 641.6/10/ P. Kel.Krm.Ut /210/3/06  
SIFAT : Penting  
LAMPIRAN : -  
PERIHAL : UNDANGAN

Kepada  
Yth. 1. Sdr. GANCANG WICAKSONO, S.ST  
2. Sdr. PUJI HARTONO, ST  
3. Sdri. WIDHI HARYANI, SH  
4. Sdr. Ir. DJOKO SOEPARNO, M.PI  
5. Sdri SRI ASIH WIDIYASTUTI, SH

di

**M A G E L A N G**

Bersama ini kami mengharap dengan hormat atas kesediaan Bapak/Ibu/Saudara untuk hadir pada acara yang akan diselenggarakan besok, pada :

H a r i : Kamis  
T a n g g a l : 9 Maret 2006  
J a m : 09.00 WIB  
T e m p a t : Ruang Rapat DPU Kota Magelang  
A c a r a : Pembukaan Surat Penawaran Pekerjaan  
Pembangunan Kantor Kelurahan Kramat Utara  
Kota Magelang ( Paket I )  
Pimpinan rapat : Ketua Panitia Lelang.

Demikian atas kehadiran Bapak/Ibu/Saudara sebelumnya diucapkan terima kasih.

PANITIA PENGADAAN BARANG/JASA  
KEGIATAN PEMBANGUNAN KANTOR  
KELURAHAN KRAMAT UTARA  
KOTA MAGELANG  
Sekretaris,

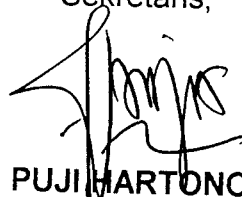
  
PUJI HARTONO, ST



KEGIATAN : PEMBANGUNAN KANTOR  
 KELURAHAN KRAMAT  
 UTARA KOTA MAGELANG  
 TAHUN ANGGARAN 2006

TANDA TERIMA PEMASUKAN  
 SURAT PENAWARAN

NOMOR : 641.6/11/P.Kel.Krm.Ut/210/3/06  
 TANGGAL : 9 Maret 2006

NO.	NAMA	JABATAN	REKANAN	TANDA TANGAN
1.	D. DENDI . H	Dir	CV. ERMA SENDA	
2.	TJASIJO	Dir	CV. Khusala	
3.	C. SOBRIANO DIPTONING	Dir	CV. WIBISONO	
4.	Rusufno	Dir	CV. YUSUF NAMA	
5.	Dedy S	Dir	PT. Keyu Ju	
6.	Totok. P	Dir	CV. PATIYU. B.C	
7.	Djunani	Dir	PT. NIKHA BHAKTI	
8.	Winarto. R.	Dir	CV. PEMUDA UTAMA	
9.	Benyamin S	Dir	CV. COKRA	
10.	M. SUGIARTO	Dir	CV. SUMBER AENG	
11.	Nuscaeni	Dir	CV. FREJA LUDAL	
12.	AGOSMUSANTARA	DIREKTUR	PT. PUTRA INDONESIA	

PANITIA PENGADAAN BARANG/JASA  
 KEGIATAN PEMBANGUNAN KANTOR  
 KELURAHAN KRAMAT UTARA  
 KOTA MAGELANG  
 Sekretaris,

PUJI HARTONO. ST

KEGIATAN : PEMBANGUNAN KANTOR  
KELURAHAN KRAMAT  
UTARA KOTA MAGELANG  
TAHUN ANGGARAN 2006

**DAFTAR HADIR  
PEMBUKAAN SURAT PENAWARAN**

NOMOR : 641.6/12/P. Kel.Krm.Ut/210/3/06  
TANGGAL : 9 Maret 2006

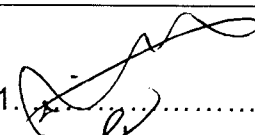
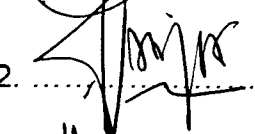
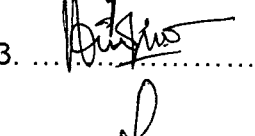
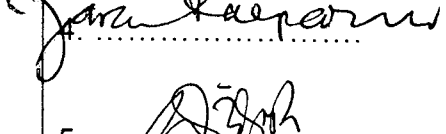
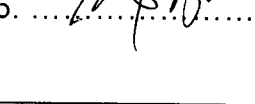
NO.	NAMA	JABATAN	TANDA TANGAN
1.	GANCANG WICAKSONO, S.ST	KETUA	1. 
2.	PUJI HARTONO, ST	SEKRETARIS	2. 
3.	WIDHI HARYANI, SH	ANGGOTA	3. 
4.	Ir. DJOKO SOEPARNO, M.PI	ANGGOTA	4. 
5.	SRI ASIH WIDIYASTUTI, SH	ANGGOTA	5. 

PANITIA PENGADAAN BARANG/JASA  
KEGIATAN PEMBANGUNAN KANTOR  
KELURAHAN KRAMAT UTARA  
KOTA MAGELANG  
Sekretaris,





PUJI HARTONO, ST

KEGIATAN : PEMBANGUNAN KANTOR  
KELURAHAN KRAMAT  
UTARA KOTA MAGELANG  
TAHUN ANGGARAN 2006

DAFTAR HADIR  
PEMBUKAAN SURAT PENAWARAN

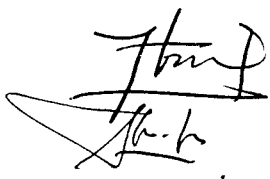
NOMOR : 641.6/13/P.Kel.Krm.Ut/210/3/05  
TANGGAL : 9 Maret 2006

NO.	NAMA	JABATAN	KONSULTAN	TANDA TANGAN
1.	FATMAH	LEADER	CV-SALCO	
2.	WIDYAT MOKO	KONSTRUKTOR	CV-SALCO	

PANITIA PENGADAAN BARANG/JASA  
KEGIATAN PEMBANGUNAN KANTOR  
KELURAHAN KRAMAT UTARA  
KOTA MAGELANG

Sekretaris,



PUJI HARTONO, ST

KEGIATAN : PEMBANGUNAN KANTOR KELURAHAN KRAMAT UTARA KOTA MAGELANG TAHUN ANGGARAN 2006	<b>BERITA ACARA</b> <b>PEMBUKAAN SURAT PENAWARAN</b>
	NOMOR : 641.6/14/P. Kel.Krm.Ut/210/3/06 TANGGAL : 9 Maret 2006

Pada hari ini **Kamis** tanggal **Sembilan** bulan **Maret** tahun **Dua ribu enam**, pada jam **09.00 WIB** bertempat di ruang rapat Dinas Pekerjaan Umum . Kota Magelang, kami yang bertanda tangan dibawah ini, Panitia Pengadaan Barang/Jasa Pekerjaan **Pembangunan Kantor Kelurahan Kramat Utara Kota Magelang ( Paket I )**, telah mengadakan rapat Pembukaan Surat Penawaran untuk pekerjaan seperti tersebut di atas, dan juga diwakili oleh peserta pelelangan, menyatakan bahwa :

1. Perusahaan yang memasukan surat Penawaran ada : 12 Rekanan
2. Setelah diadakan penelitian dan penawaran-penawaran yang masuk, ternyata yang memenuhi syarat ada : 12 penawaran

Berdasarkan penelitian diatas, maka pembukaan surat penawaran ini dinyatakan sah/tidak sah dengan data hasil pembukaan sebagaimana terlampir.

Demikian Berita Acara ini dibuat dalam rangkap secukupnya untuk digunakan seperlunya.

**PANITIA PENGADAAN BARANG/JASA  
KEGIATAN PEMBANGUNAN KANTOR KELURAHAN  
KRAMAT UTARA KOTA MAGELANG**

**SAKSI - SAKSI :**

1. CV. SUMBER AGUNG.

  
M. SUGARTO

2. CV. GRIYA SENTOSA

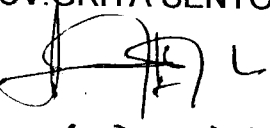
  
A. DENDI-H

1. GANCANG WICAKSONO, S.ST  
Ketua

2. PUJI HARTONO, ST  
Sekretaris

3. WIDHI HARYANI, SH  
Anggota

4. Ir. DJOKO SOEPARNO, M.PI  
Anggota

5. SRI ASIH WIDIYASTUTI, SH  
Anggota

1. 

2. 

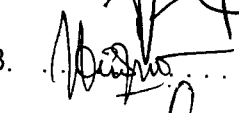
3. 

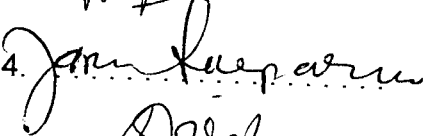
4. 

5. 

**HASIL PEMBUKAAN PENAWARAN**

KEGIATAN : PEMBANGUNAN KANTOR KELURAHAN KRAMAT UTARA  
 PEKERJAAN : PEMBANGUNAN KANTOR KELURAHAN KRAMAT (PAKET I)  
 L O K A S I : KOTA MAGELANG  
 TAHUN ANGGARAN : 2006

NO	NAMA REKANAN	1	2	3	4	5	6	7	8	9	10	11	12	13	JANGKA WAKTU	ANIMENGSOM	KET
1	CV. CAKRA	+	+	+	+	+	+	+	+	+	+	+	+	+	180 / 180	Rp. 544,322,000.00	SAH / VII
2	CV. YISSU UTAMA	+	+	+	+	+	+	+	+	+	+	+	+	+	180 / 180	Rp. 543,646,000.00	SAH / V
3	CV. SEROJA INDAH	+	+	+	+	+	+	+	+	+	+	+	+	+	180 / 180	Rp. 547,015,000.00	SAH / X
4	CV. WIBISONO	+	+	+	+	+	+	+	+	+	+	+	+	+	180 / 180	Rp. 547,740,000.00	SAH / XI
5	CV. RAHAYU BC	+	+	+	+	+	+	+	+	+	+	+	+	+	180 / 180	Rp. 542,703,000.00	SAH / IV
6	PB. KARYA JASA	+	+	+	+	+	+	+	+	+	+	+	+	+	180 / 180	Rp. 541,800,000.00	SAH / III
7	CV. SUMBER AGUNG	+	+	+	+	+	+	+	+	+	+	+	+	+	180 / 180	Rp. 539,500,000.00	SAH / I
8	CV. GRIYA SENTOSA	+	+	+	+	+	+	+	+	+	+	+	+	+	180 / 180	Rp. 548,089,000.00	SAH / XII
9	CV. PEMUDA UTAMA	+	+	+	+	+	+	+	+	+	+	+	+	+	180 / 180	Rp. 545,534,000.00	SAH / VIII
10	PT. WIRA BHAKTI	+	+	+	+	+	+	+	+	+	+	+	+	+	180 / 180	Rp. 543,924,000.00	SAH / VI
11	CV. KHUSALA	+	+	+	+	+	+	+	+	+	+	+	+	+	180 / 180	Rp. 545,561,000.00	SAH / IX
12	PT PUTRA INDONESIA BY	+	+	+	+	+	+	+	+	+	+	+	+	+	180 / 180	Rp. 541,607,000.00	SAH / II

**Keterangan Tanda**

- + : Ada
- : Tidak ada
- ± : Ada, tetapi tidak memenuhi syarat.

**Keterangan :**

- 1 F.C Surat Undangan
- 2 Surat Penawaran bermaterai Rp.6.000,-
- 3 RAB dan Rekapitulasi
- 4 Daftar Harga Satuan Pekerjaan
- 5 Daftar Harga Satuan Bahan dan Upah kerja.
- 6 Daftar Analisis Satuan Pekerjaan
- 7 Time Schedule
- 8 Daftar Peralatan yang digunakan
- 9 Daftar Tenaga ahli dan Pelaksana yang ditugaskan untuk kegiatan ini
- 10 F.C Surat Jaminan Penawaran (Asli diserahkan kepada Panitia Pengadaan)
- 11 Referensi bank dari bank pemerintah khusus pekerjaan ini
- 12 Surat Pernyataan Kesanggupan bermaterai Rp.6.000,-
  - a. Mengasuransikan Tenaga Kerja ke Perum Jamsostek
  - b. Mengadakan jaminan pelaksanaan 5 % dari nilai Kontrak
  - c. Mengadakan jaminan pemeliharaan.
  - d. Mengadakan Voorfinanciering.
  - e. Menggunakan bahan lokal.
  - f. Tunduk pada Peraturan Daerah setempat.
  - g. Tunduk pada Peraturan Panitia.

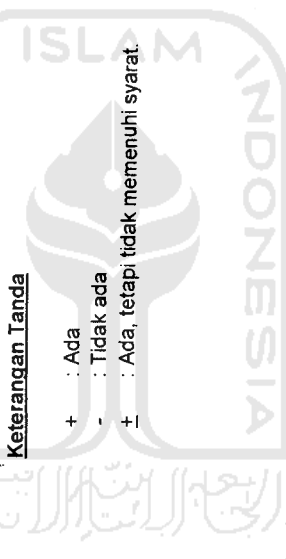

**PANITIA PELELAIN**

1. GANCANG WICAKSONO, S.ST
2. PUJI HARTONO, ST
3. WIDHI HANDAYANI, SH
4. Ir. DJOKO SOEPARNO, M.PI
5. SRI ASIH WIDIYASTUTI, SH

**TANDA TANGAN**

Handwritten signatures of the five members of the Dispute Resolution Panel, corresponding to the list above.

**WAKIL REKANAN :**

- A. ~~PT/ CV~~  
 NAMA : SUMBER AGUNG  
 TANDA TANGAN : M. FUGIARTO
- B. ~~PT/ CV~~  
 NAMA : GRIYA SENTOSA  
 TANDA TANGAN : S. DENH. I.

**KONSULTAN PERENCANAAN**

PT/ CV :  
 NAMA :  
 TANDA TANGAN :

Handwritten signature of the consultant.

## EVALUASI HARGA





KEGIATAN : PEMBANGUNAN KANTOR KELURAHAN KRAMAT UTARA  
 PEKERJAAN : PEMBANGUNAN KANTOR KELURAHAN KRAMAT (PAKET I)  
 TAHUN ANGGARAN : 2006  
 HARI : KAMIS  
 TANGGAL : 9 MARET 2006

NO	NAMA REKANAN	HARGA PENAWARAN	KEWAJARAN HARGA	KETERANGAN	KESIMPULAN (Terendah)
1	CV. CAKRA	Rp. 544,322,000.00	M		VII
2	CV. YISSU UTAMA	Rp. 543,646,000.00	M		V
3	CV. SEROJA INDAH	Rp. 547,015,000.00	M		X
4	CV. WIBISONO	Rp. 547,740,000.00	M		XI
5	CV. RAHAYU BC	Rp. 542,703,000.00	M		IV
6	PB. KARYA JASA	Rp. 541,800,000.00	M		III
7	CV. SUMBER AGUNG	Rp. 539,500,000.00	M		I
8	CV. GRIYA SENTOSA	Rp. 548,089,000.00	M		XII
9	CV. PEMUDA UTAMA	Rp. 545,534,000.00	M		VIII
10	PT. WIRA BHAKTI	Rp. 543,924,000.00	M		VI
11	CV. KHUSALA	Rp. 545,561,000.00	M		IX
12	PT PUTRA INDONESIA BY	Rp. 541,607,000.00	M		II

Keterangan :

M : Memenuhi Syarat  
 TM : Tidak Memenuhi Syarat  
 T : Tidak Ada

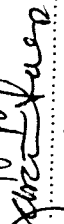
PANITIA PENGADAAN BARANG/JASA  
 KEGIATAN PEMBANGUNAN  
 KANTOR KELURAHAN KRAMAT UTARA  
 KOTA MAGELANG

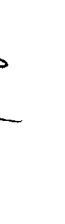
1. GANCANG WICAKSONO, S.ST 1. 
2. PUJI HARTONO, ST 2. 
3. WIDHI HARYANI, SH 3. 
4. Ir. DJOKO SOEPARNO, M. PI 4. 
5. SRI ASIH WIDIYASTUTI, SH 5. 

**PANITIA PENGADAAN BARANG / JASA  
KEGIATAN PEMBANGUNAN KELURAHAN KRAMAT UTARA  
KOTA MAGELANGTAHUN ANGGARAN 2006**

---

Magelang, 9 Maret 2006

NOMOR : 641.6/15/P. Kel.Krm.Ut/210/3/06  
SIFAT : Penting  
LAMPIRAN : -  
PERIHAL : UNDANGAN

Kepada  
Yth. 1. Sdr. GANCANG WICAKSONO, S.ST  
2. Sdr. PUJI HARTONO, ST  
3. Sdri. WIDHI HARYANI, SH  
4. Sdr. Ir. DJOKO SOEPARNO, M.PI  
5. Sdri. SRI ASIH WIDIYASTUTI, SH

di

**M A G E L A N G**

Bersama ini kami mengharap dengan hormat atas kesediaan Bapak/Ibu/Saudara untuk hadir pada acara yang akan diselenggarakan besok, pada :

Hari : Senin  
Tanggal : 13 Maret 2006  
Jam : 09.00 WIB  
Tempat : Ruang Rapat DPU Kota Magelang  
Acara : Evaluasi Surat Penawaran **Pembangunan Kantor Kelurahan Kramat Utara Kota Magelang ( Paket I )**.  
Pimpinan rapat : Ketua Panitia Lelang.

Demikian atas kehadiran Bapak/Ibu/Saudara sebelumnya diucapkan terima kasih.

PANITIA PENGADAAN BARANG/JASA  
KEGIATAN PEMBANGUNAN KANTOR  
KELURAHAN KRAMAT UTARA  
KOTA MAGELANG  
Sekretaris,

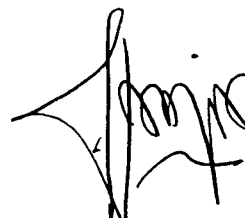

PUJI HARTONO, ST

			<p>Poin 2.r : T E T A P</p> <p>Poin 3 s/d 5 : T E T A P.</p> <p>Poin 6 : 1 s/d 8 : T E T A P.</p> <p>Poin 6.9 : DIHILANGKAN.</p> <p>Dokumen untuk Pasca Kualifikasi : Terlampir.</p>
11.	I.11	EVALUASI PENAWARAN	T E T A P
12.	I.12	DOKUMEN PENAWARAN YANG TIDAK SAH.	T E T A P
13.	I.13	PEMBUKTIAN KUALIFIKASI	T E T A P
14.	I.14	PEMBUATAN BERITA ACARA HASIL PELELANGAN	T E T A P
15.	I.15	PENETAPAN PEMENANG LELANG	T E T A P
16.	I.16	SANGGAHAN PESERTA LELANG DAN PENGADUAN MASYARAKAT	T E T A P
17.	I.17	PENGUMUMAN PEMENANG	T E T A P
18.	I.18	PELELANGAN GAGAL DAN PELELANGAN ULANG	T E T A P
19.	I.19	PENERBITAN SURAT PENUNJUKAN PENYEDIA BARANG / JASA	T E T A P
20.	I.20	PENANDATANGANAN KONTRAK	T E T A P
21.	I.21	PELAKSANA PENYEDIA JASA	<p>Poin 1 : T E T A P.</p> <p>Poin 2 : Penyedia Jasa supaya menempatkan seorang tenaga pelaksana yang ahli, trampil dan bersertifikat ( SKT-P).</p> <p>Poin 3 s/d 6 : T E T A P.</p>
22.	I.22	PELAKSANA SUB KONTRAKTOR / SUB PENYEDIA JASA	T E T A P
23.	I.23	SYARAT – SYARAT PELAKSANAAN	T E T A P.



24.	I.24	PENETAPAN UKURAN – UKURAN DAN PERUBAHAN – PERUBAHAN	TETAP
25.	I.25	PENJAGAAN DAN PENERANGAN	TETAP
26.	I.26	KESEJAHTERAAN DAN KESE- LAMATAN KERJA	TETAP
27.	I.27	PENYEDIAAN BAHAN BANGUNAN	TETAP
28.	I.28	KENAIKAN HARGA DAN FORCE MAJEURE	TETAP
29.	I.29	LAIN – LAIN	TETAP.
<b>BAB II</b> <b>SYARAT – SYARAT</b> <b>ADMINISTRASI</b>			
31.	II.01	JAMINAN PENAWARAN	Poin 1 : Jaminan Penawaran sebesar Rp. 16.500.000,00. Poin 2 dan 3 : TETAP. Poin 4 : Jaminan Penawaran berlaku selama 60 (enam puluh ) hari kalender.
32.	II.02	JAMINAN PELAKSANAAN	Poin 1 s/d 3 : TETAP. Poin 4 : Jaminan Pelaksanaan berlaku selama : 374 ( tiga ratus tujuh puluh empat ) hari kalender. Poin 5 : TETAP.
33.	II.03	RENCANA KERJA (TIME SCHEDULE)	TETAP.
34.	II.04	LAPORAN HARIAN DAN MINGGUAN	TETAP
35.	II.05	PEMBAYARAN	TETAP

36.	II.06	SURAT PERJANJIAN PENYEDIA JASA ( KONTRAK )	T E T A P
37.	II.07	PERMULAAN PEKERJAAN	T E T A P
38.	II.08	PENYERAHAN PEKERJAAN	1. Ayat 1 : Jangka waktu pelaksanaan pekerjaan selama 180 hari Kalender. 2. Ayat 2, 3, 4 dan 5 : T E T A P.
39.	II.09	MASA PEMELIHARAAN ( ONDERHOUD TERMIJN )	T E T A P.
40.	II.10	PERPANJANGAN WAKTU PENYERAHAN	T E T A P
41.	II.11	SANKSI / DENDA	T E T A P
42.	II.12	PEKERJAAN TAMBAHAN DAN PENGURANGAN	1. Ayat 1, 2, 3, 4 dan 5 : T E T A P. 2. Tambahan : Pekerjaan tambah kurang tidak boleh melebihi 10 % dari harga Kontrak.
3.	II.13	DOKUMENTASI	T E T A P
4.	II.14	PENCABUTAN PEKERJAAN	T E T A P
<b>BAB III</b> <b><u>SYARAT – SYARAT TEKNIS</u></b>			
5.	III.01	URAIAN UMUM	Poin 1 : Ditambah Ijin Mendirikan Bangunan, Listrik, PDAM : Termasuk Paket 2. Poin 2 dan 3 : T E T A P
6.	III.02	PEKERJAAN PERSIAPAN	T E T A P.
7.	III.03	UKURAN	T E T A P.
48	III.04	PEKERJAAN TANAH	T E T A P.

49.	III.05	PEKERJAAN PASANGAN	TETAP.
50.	III.06	PEKERJAAN BETON	TETAP.
51.	III.07	PEKERJAAN PINTU / JENDELA	TETAP.
52.	III.08	PEKERJAAN RANGKA ATAP, DAN PLAFOND	Poin 1 dan 2 : TETAP. Poin 3 : Pemasangan Usuk kayu Keruing, reng dan papan ruitter kayu bangkirai. Poin 3, 4, dan 5 : TETAP. Persyaratan Pelaksanaan : Poin 1 : Rangka Atap : TETAP. Poin 2.a : Plafond : Balok Induk ukuran 6 x 12 dipasang setiap 2 m. Poin 2. b s/d i : TETAP.
53.	III.09	PEKERJAAN LANTAI UBIN	TETAP.
54.	III.10	PEKERJAAN LISTRIK	Poin 1 : Mengajukan permohonan Ijin Pasang Baru ke PLN. Poin 2 : TETAP.
55.	III.11	PEKERJAAN CAT TEMBOK, PLAFOND DAN CAT KAYU	TETAP.
56.	III.12	PEKERJAAN SANITAIR	TETAP.
57.	III.13	PEKERJAAN BAHAN - BAHAN / ALAT BANGUNAN	TETAP.
<b><u>PENJELASAN GAMBAR KERJA</u></b>			
<b><u>KANTOR KELURAHAN</u></b>			
<b>( PAKET 1 )</b>			
58.	1	Gambar No. 1 s/d 12	TETAP.
59.	2	Gambar no. 13	Ada penambahan gambar Balok Ring ukuran 20/30 cm bentang 6 m', antara ruang PKK dengan ruang LKK.

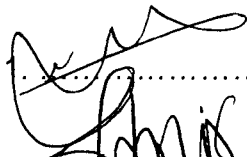
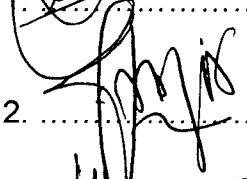
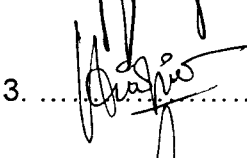
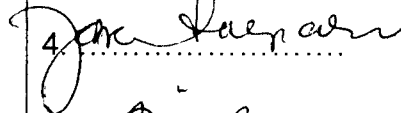
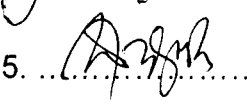
KEGIATAN : PEMBANGUNAN KANTOR KELURAHAN KRAMAT UTARA KOTA MAGELANG TAHUN ANGGARAN 2006		<b>DAFTAR HADIR EVALUASI SURAT PENAWARAN</b>	
		NOMOR : 641.6/16/ P. Kel.Krm.Ut /210/3/06 TANGGAL : 13 Maret 2006	
NO.	NAMA	JABATAN	TANDA TANGAN
1.	GANCANG WICAKSONO, S.ST	KETUA	
2.	PUJI HARTONO, ST	SEKRETARIS	
3.	WIDHI HARYANI, SH	ANGGOTA	
4.	Ir. DJOKO SOEPARNO, M.PI	ANGGOTA	
5.	SRI ASIH WIDIYASTUTI, SH	ANGGOTA	

PANITIA PENGADAAN BARANG/JASA  
 KEGIATAN PEMBANGUNAN KANTOR  
 KELURAHAN KRAMAT UTARA  
 KOTA MAGELANG  
 Sekretaris,



PUJI HARTONO, ST

KEGIATAN : PEMBANGUNAN KANTOR  
KELURAHAN KRAMAT  
UTARA KOTA MAGELANG  
TAHUN ANGGARAN 2006

**BERITA ACARA  
EVALUASI SURAT PENAWARAN**

NOMOR : 641.6/17/ P. Kel.Krm.Ut /210/3/06  
TANGGAL : 13 Maret 2006



Pada hari ini **Senin** tanggal **Tiga belas** bulan **Maret** tahun **Dua ribu enam** pada jam **09.00 WIB** bertempat di ruang Rapat Dinas Pekerjaan Umum Kota Magelang, kami yang bertanda tangan dibawah ini, Panitia Pengadaan Barang/Jasa Kegiatan **Pembangunan Kantor Kelurahan Kramat Utara** Kota Magelang, telah mengadakan rapat evaluasi terhadap surat penawaran pekerjaan yang masuk dan tercantum dalam Berita Acara Pembukaan Surat Penawaran adalah sebagai berikut :

1. Penawaran yang masuk dalam Pembukaan Penawaran seluruhnya ada : 12 Penawaran.
2. Setelah diadakan penelitian syarat Administrasi ternyata :
  - a. Yang memenuhi syarat ada : 12 Penawaran.
  - b. Yang tidak memenuhi syarat ada : - Penawaran.
3. Setelah diadakan penelitian syarat Teknik dan Harga ternyata :
  - a. Yang memenuhi syarat ada : 12 Penawaran.
  - b. Yang tidak memenuhi syarat ada : - Penawaran
4. Berdasarkan hasil evaluasi tersebut, maka penawaran ini dinyatakan sah dan dapat dilanjutkan pada proses selanjutnya karena telah sesuai dengan persyaratan yang telah ditetapkan

Demikian Berita Acara Evaluasi Surat Penawaran ini dibuat dalam rangkap secukupnya untuk dapat dipergunakan sebagaimana mestinya.

**PANITIA PENGADAAN BARANG/JASA  
KEGIATAN PEMBANGUNAN KANTOR KELURAHAN KRAMAT  
UTARA KOTA MAGELANG**

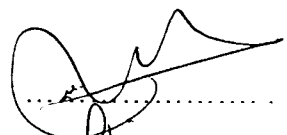
1. GANCANG WICAKSONO, SST  
Ketua
2. PUJI HARTONO, ST  
Sekretaris
3. WIDHI HARYANI, SH  
Anggota
4. Ir. DJOKO SOEPARNO, M.PI  
Anggota
5. SRI ASIH WIDIYASTUTI, SH  
Anggota

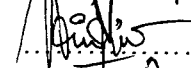
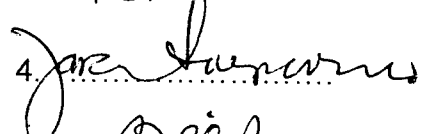
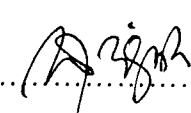
1.   
2.   
3.   
4.   
5. 





KEGIATAN : PEMBANGUNAN KANTOR KELURAHAN KRAMAT UTARA KOTA MAGELANG TAHUN ANGGARAN 2006	<b>BERITA ACARA</b> <b>EVALUASI KUALIFIKASI BADAN USAHA</b>
	NOMOR : 641.6/19/ P. Kel.Krm.Ut /210/3/06 TANGGAL : 13 Maret 2006

Pada hari ini **Senin** tanggal **Tiga belas** bulan **Maret** tahun **Dua ribu enam** pada jam **09.00 WIB** bertempat di ruang rapat Dinas Pekerjaan Umum Kota Magelang, kami yang bertanda tangan dibawah ini, Panitia Pengadaan Barang/Jasa Kegiatan **Pembangunan Kantor Kelurahan Kramar Utara** Kota Magelang, telah mengadakan rapat evaluasi terhadap bendel kualifikasi yang masuk dan memenuhi syarat administrasi dan teknis serta biaya adalah sebagai berikut :

1. Penawaran yang memenuhi syrat administrasi, teknis dan biaya sebanyak : 12 Penawaran.
2. Setelah diadakan penelitian syarat kualifikasi ternyata :
  - a. Yang memenuhi syarat ada : 12 Penawaran.
  - b. Yang tidak memenuhi syarat ada : - Penawaran.

Demikian Berita Acara Evaluasi Kualifikasi Badan Usaha ini dibuat dalam rangkap secukupnya untuk dapat dipergunakan sebagaimana mestinya.

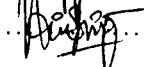
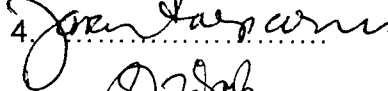
PANITIA PENGADAAN BARANG/JASA  
KEGIATAN PEMBANGUNAN KANTOR KELURAHAN KRAMAT  
UTARA KOTA MAGELANG

- |  |  |
|--|--|
| 1. GANCANG WICAKSONO, S.ST<br>Ketua    | 1.  |
| 2. PUJI HARTONO, ST<br>Sekretaris      | 2.  |
| 3. WIDHI HARYANI, SH<br>Anggota        | 3.  |
| 4. Ir. DJOKO SOEPARNO, M.PI<br>Anggota | 4.  |
| 5. SRI ASIH WIDIYASTUTI, SH<br>Anggota | 5.  |

# PEMBUKAAN PASCA KUALIFIKASI

KEGIATAN : PEMBANGUNAN KANTOR KELURAHAN KRAMAT UTARA  
 PEKERJAAN : PEMBANGUNAN KANTOR KELURAHAN KRAMAT (PAKET I)  
 LOKASI : KOTA MAGELANG  
 TAHUN ANGGARAN : 2006  
 HARI : KAMIS  
 TANGGAL : 9 MARET 2006

NO	NAMA REKANAN	1	2	3	4	5	6	7	8	9	10	11	12	KETERANGAN	KESIMPULAN
1	CV. CAKRA	M	M	M	M	M	M	M	M	M	M	M	M		Lulus
2	CV. YISSU UTAMA	M	M	M	M	M	M	M	M	M	M	M	M		Lulus
3	CV. SEROJA INDAH	M	M	M	M	M	M	M	M	M	M	M	M		Lulus
4	CV. WIBISONO	M	M	M	M	M	M	M	M	M	M	M	M		Lulus
5	CV. RAHAYU BC	M	M	M	M	M	M	M	M	M	M	M	M		Lulus
6	PB. KARYA JASA	M	M	M	M	M	M	M	M	M	M	M	M		Lulus
7	CV. SUMBER AGUNG	M	M	M	M	M	M	M	M	M	M	M	M		Lulus
8	CV. GRIYA SENTOSA	M	M	M	M	M	M	M	M	M	M	M	M		Lulus
9	CV. PEMUDA UTAMA	M	M	M	M	M	M	M	M	M	M	M	M		Lulus
10	PT. WIRA BHAKTI	M	M	M	M	M	M	M	M	M	M	M	M		Lulus
11	CV. KHUSALA	M	M	M	M	M	M	M	M	M	M	M	M		Lulus
12	PT PUTRA INDONESIA BY	M	M	M	M	M	M	M	M	M	M	M	M		Lulus

Keterangan :

- 1 Surat pernyataan minat
- 2 Pakta integritas
- 3 Formulir isian kualifikasi
- 4 F.C SIUJK
- 5 F.C Kualifikasi golongan kecil
- 6 F.C Akte pendirian beserta perubahan
- 7 F.C NPWP dan PKP
- 8 F.C TDP
- 9 F.C SPT Tahunan Tahun pajak terakhir
- 10 F.C Laporan Bulanan PPh
- 11 Referensi Bank
- 12 SKN

M : Memenuhi Syarat  
 TM : Tidak Memenuhi Syarat  
 T : Tidak Ada

### SAKSI - SAKSI

- 1 CV. GEMBER ASUNG 1 .....
- 2 CV. GRUHA SENTOSA 2 .....
- 3 WIDHI HARYANI, SH 3 .....
- 4 IR. DJOKO SOEPARNO, M.PI 4 .....
- 5 S RI ASIH WIDIYASTUTI, SH 5 .....

PANITIA PENGADAAN BARANG/JASA  
 KEGIATAN PEMBANGUNAN KANTOR KELURAHAN  
 KRAMAT UTARA KOTA MAGELANG

1. GANCANG WICAKSONO, S.ST  
 2. PUJI HARTONO, ST  
 3. WIDHI HARYANI, SH  
 4. Ir. DJOKO SOEPARNO, M.PI  
 5. S RI ASIH WIDIYASTUTI, SH

### KONSULTAN PERENCANA

## EVALUASI TEKNIS

KEGIATAN : PEMBANGUNAN KANTOR KELURAHAN KRAMAT UTARA  
 PEKERJAAN : PEMBANGUNAN KANTOR KELURAHAN KRAMAT (PAKET I)  
 TAHUN ANGGARAN : 2006  
 HARI : KAMIS  
 TANGGAL : 9 MARET 2006

NO	NAMA REKANAN	1	2	3	4	5	KESIMPULAN
1	CV. CAKRA	M	M	M	180 HK	180 HK	Memenuhi syarat
2	CV. YISSU UTAMA	M	M	M	180 HK	180 HK	Memenuhi syarat
3	CV. SEROJA INDAH	M	M	M	180 HK	180 HK	Memenuhi syarat
4	CV. WIBISONO	M	M	M	180 HK	180 HK	Memenuhi syarat
5	CV. RAHAYU BC	M	M	M	180 HK	180 HK	Memenuhi syarat
6	PB. KARYA JASA	M	M	M	180 HK	180 HK	Memenuhi syarat
7	CV. SUMBER AGUNG	M	M	M	180 HK	180 HK	Memenuhi syarat
8	CV. GRIYA SENTOSA	M	M	M	180 HK	180 HK	Memenuhi syarat
9	CV. PEMUDA UTAMA	M	M	M	180 HK	180 HK	Memenuhi syarat
10	PT. WIRA BHAKTI	M	M	M	180 HK	180 HK	Memenuhi syarat
11	CV. KHUSALA	M	M	M	180 HK	180 HK	Memenuhi syarat
12	PT PUTRA INDONESIA BY	M	M	M	180 HK	180 HK	Memenuhi syarat

Keterangan :

- 1 Time Schedule
- 2 Daftar Peralatan yang Digunakan
- 3 Daftar Personil
- 4 Jangka Waktu Pelaksanaan
- 5 Masa Pemeliharaan

M : Memenuhi Syarat  
 TM : Tidak Memenuhi Syarat  
 T : Tidak Ada

PANITIA PENGADAAN BARANG/JASA  
 KEGIATAN PEMBANGUNAN  
 KELURAHAN KRAMAT UTARA  
 KOTA MAGELANG

1. GANCANG WICAKSONO, S.ST
2. PUJI HARTONO, ST
3. WIDHI HANDAYANI, SH
4. Ir. DJOKO SOEPARNO, M.PI
5. SRI ASIH WIDIYASTUTI, SH



## EVALUASI ADMINISTRASI

KEGIATAN : PEMBANGUNAN KANTOR KELURAHAN KRAMAT UTARA  
 PEKERJAAN : PEMBANGUNAN KANTOR KELURAHAN KRAMAT (PAKET I)  
 TAHUN ANGGARAN : 2006  
 HARI : KAMIS  
 TANGGAL : 9 MARET 2006

NO	NAMA REKANAN	1	2	3	4	5	6	7	8	Kesimpulan	
1	CV. CAKRA	M	M	M	M	M	M	M	M	60 HK	Memenuhi s
2	CV. YISSU UTAMA	M	M	M	M	M	M	M	M	60 HK	Memenuhi s
3	CV. SEROJA INDAH	M	M	M	M	M	M	M	M	60 HK	Memenuhi s
4	CV. WIBISONO	M	M	M	M	M	M	M	M	60 HK	Memenuhi s
5	CV. RAHAYU BC	M	M	M	M	M	M	M	M	60 HK	Memenuhi s
6	PB. KARYA JASA	M	M	M	M	M	M	M	M	60 HK	Memenuhi s
7	CV. SUMBER AGUNG	M	M	M	M	M	M	M	M	60 HK	Memenuhi s
8	CV. GRIYA SENTOSA	M	M	M	M	M	M	M	M	60 HK	Memenuhi s
9	CV. PEMUDA UTAMA	M	M	M	M	M	M	M	M	60 HK	Memenuhi s
10	PT. WIRA BHAKTI	M	M	M	M	M	M	M	M	60 HK	Memenuhi s
11	CV. KHUSALA	M	M	M	M	M	M	M	M	60 HK	Memenuhi s
12	PT PUTRA INDONESIA BY	M	M	M	M	M	M	M	M	60 HK	Memenuhi s

Keterangan :

- 1 Sampul Penawaran
- 2 Surat Penawaran
- 3 RAB
- 4 Daftar Harga Satuan Pekerjaan
- 5 Daftar Harga Satuan Bahan dan Upah
- 6 Daftar Analisa
- 7 Surat Pernyataan
- 8 Jaminan Penawaran Asli
- 9 Masa Berlakunya Penawaran

M : Memenuhi Syarat  
 TM : Tidak Memenuhi Syarat  
 T : Tidak Ada

PANITIA PENGADAAN BARANG/JAS  
 KEGIATAN PEMBANGUNAN  
 KANTOR KELURAHAN KRAMAT UTARA  
 KOTA MAGELANG

1. GANCANG WICAKSONO
2. PUJI HARTONO, ST
3. WIDHI HARYANI, SH
4. Ir. DJOKO SOEPARNO, M
5. SRI ASIH WIDIYASTUTI, S

# EVALUASI KUALIFIKASI BADAN USAHA

KEGIATAN : PEMBANGUNAN KANTOR KELURAHAN KRAMAT UTARA  
 PEKERJAAN : PEMBANGUNAN KANTOR KELURAHAN KRAMAT (PAKET I)  
 TAHUN ANGGARAN : 2006  
 HARI : KAMIS  
 TANGGAL : 9 MARET 2006

NO	NAMA REKANAN	1	2	3	4	5	6	7	8	9	10	11	12	KETERANGAN	KESIMPULAN
1	CV. CAKRA	M	M	M	M	M	M	M	M	M	M	M	M		Lulus
2	CV. YISSU UTAMA	M	M	M	M	M	M	M	M	M	M	M	M		Lulus
3	CV. SEROJA INDAH	M	M	M	M	M	M	M	M	M	M	M	M		Lulus
4	CV. WIBISONO	M	M	M	M	M	M	M	M	M	M	M	M		Lulus
5	CV. RAHAYU BC	M	M	M	M	M	M	M	M	M	M	M	M		Lulus
6	PB. KARYA JASA	M	M	M	M	M	M	M	M	M	M	M	M		Lulus
7	CV. SUMBER AGUNG	M	M	M	M	M	M	M	M	M	M	M	M		Lulus
8	CV. GRIYA SENTOSA	M	M	M	M	M	M	M	M	M	M	M	M		Lulus
9	CV. PEMUDA UTAMA	M	M	M	M	M	M	M	M	M	M	M	M		Lulus
10	PT. WIRA BHAKTI	M	M	M	M	M	M	M	M	M	M	M	M		Lulus
11	CV. KHUSALA	M	M	M	M	M	M	M	M	M	M	M	M		Lulus
12	PT PUTRA INDONESIA BY	M	M	M	M	M	M	M	M	M	M	M	M		Lulus





Keterangan :

- 1 Surat pernyataan minat
- 2 Pakta integritas
- 3 Formulir isian kualifikasi
- 4 F.C SIUJK
- 5 F.C Kualifikasi golongan kecil
- 6 F.C Akte pendirian beserta perubahan
- 7 F.C NPWP dan PKP
- 8 F.C TDP
- 9 F.C SPT Tahunan pajak terakhir
- 10 F.C Laporan Bulanan PPh
- 11 Referensi Bank
- 12 SKN

M : Memenuhi Syarat  
 TM : Tidak Memenuhi Syarat  
 T : Tidak Ada

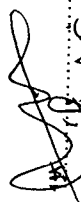
PANITIA PENGADAAN BARANG /JASA  
 KEGIATAN PEMBANGUNAN  
 KANTOR KELURAHAN KRAMAT UTARA  
 KOTA MAGELANG

1. GANCANG WICAKSONO, S.ST
2. PUJI HARTONO, ST
3. WIDHI HARYANI, SH
4. Ir. DJOKO SOEPARNO, M.PI
5. SRI ASIH WIDIYASTUTI, SH

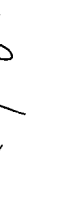
1.   
 2.   
 3.   
 4.   
 5. 

KEGIATAN : PEMBANGUNAN KANTOR KELURAHAN KRAMAT UTARA KOTA MAGELANG TAHUN ANGGARAN 2006	<b>BERITA ACARA USULAN CALON PEMENANG LELANG</b>
	NOMOR : 641.6/20/P. Kel.Krm Ut/210/3/06 TANGGAL : 13 Maret 2006

Pada hari ini **Senin** tanggal **Tiga belas** bulan **Maret** tahun **Dua ribu enam**, pada jam **09.00 WIB** bertempat di ruang rapat .Ruang Rapat Dinas Pekerjaan Umum Kota Magelang, kami yang bertanda tangan dibawah ini, Panitia Pengadaan Barang/Jasa Kegiatan **Pembangunan Kantor Kelurahan Kramat Utara** Kota Magelang, telah mengadakan evaluasi terhadap surat penawaran pekerjaan yang masuk dan tercantum dalam Berita Acara Pembukaan Surat Penawaran adalah sebagai berikut :

- I. Uraian hasil evaluasi mengenai
  1. Penelitian lanjutan mengenai ketentuan administrasi.
  2. Penelitian teknik dan harga
  3. Penelitian mengenai kualifikasi.
- II. Berdasarkan hasil evaluasi tersebut, maka panitia berkesimpulan untuk mengusulkan Pendorong yang tercantum di bawah ini sebagai Calon pemenang, yaitu sebagai berikut :
  1. Calon Pemenang :
 

Nama Perusahaan	: CV " SUMBER AGUNG "
Harga Penawaran	: Rp. 539.500.000.00
Nomor NPWP	: 01.454.895.2-524.000
Waktu Pelaksanaan	: 180 hari kalender
  2. Cadangan I :
 





Nama Perusahaan	: PT" PUTRA INDONESIA BIMASENA YUDHA"
Harga Penawaran	: Rp 541.607.000.00
Nomor NPWP	: 01.247.053.0-524.000
Waktu Pelaksanaan	: 180 hari kalender
  3. Cadangan II :
 

Nama Perusahaan	: PB " KARYA JASA "
Harga Penawaran	: Rp. 541.800.000,00
Nomor NPWP	: 09.009.426.3-524.000
Waktu Pelaksanaan	: 180 hari kalender

Demikian Berita Acara Usulan Pemenang Lelang ini dibuat dalam rangkap secukupnya untuk dapat dipergunakan sebagaimana mestinya.

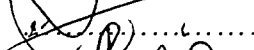
**PANITIA PENGADAAN BARANG/JASA  
KEGIATAN PEMBANGUNAN KANTOR KELURAHAN KRAMAT  
UTARA KOTA MAGELANG**

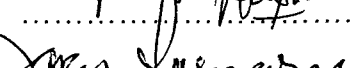
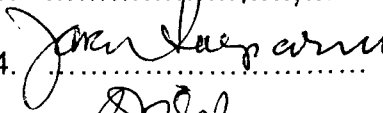
1. GANCANG WICAKSONO, S.ST  
Ketua
2. PUJI HARTONO, ST  
Sekretaris
3. WIDHI HARYANI, SH  
Anggota
4. Ir. DJOKO SOEPARNO, M.PI  
Anggota
5. SRI ASIH WIDIYASTUTI, SH

1. 
2. 
3. 
4. 
5. 

**PANITIA PENGADAAN BARANG / JASA  
KEGIATAN PEMBANGUNAN KELURAHAN KRAMAT UTARA  
KOTA MAGELANGTAHUN ANGGARAN 2006**

Magelang, 13 Maret 2006

Yth. Kepada  
Pemimpin Kegiatan Pembangunan Kantor  
Kelurahan Kramat Utara Kota Magelang

di  
**M A G E L A N G**

**SURAT PENGANTAR**

NOMOR : 641.6/21 /P. Kel. Krm.Ut/210/3/06

No.	Macam Surat yang Dikirim	Jumlah	Keterangan
1.	Proses Pengadaan Barang/Jasa Kegiatan Pembangunan Kantor Kelurahan Kramat Utara Kota Magelang	1 ( satu ) Berkas	Disampaikan dengan hormat untuk menjadi periksa dan mohon untuk dapat diproses selanjutnya. Terima kasih.

PANITIA PENGADAAN BARANG/JASA  
KEGIATAN PEMBANGUNAN KANTOR  
KELURAHAN KRAMAT UTARA  
KOTA MAGELANG  
Ketua



**GANCANG WICAKSONO, S.ST**

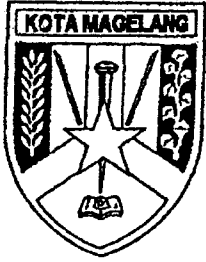

PEMERINTAH KOTA MAGELANG  
**DINAS PEKERJAAN UMUM**

JL. JENDRAL SUDIRMAN NO. 54 MAGELANG

TELP. (0293) 362542 – 363033

MAGELANG - 56126

---

**KEPUTUSAN KEPALA DINAS PEKERJAAN UMUM  
SELAKU  
PEMIMPIN KEGIATAN PEMBANGUNAN KANTOR KELURAHAN KRAMAT UTARA  
KOTA MAGELANG TAHUN ANGGARAN 2006**

**NOMOR : 641.6/22/P. Kel.Krm.Ut/210/3/06**

**TENTANG**

**PENETAPAN PEMENANG LELANG KEGIATAN PEMBANGUNAN KANTOR  
KELURAHAN KRAMAT UTARA KOTA MAGELANG**

**KEPALA DINAS PEKERJAAN UMUM KOTA MAGELANG**

- Menimbang : a. bahwa Kegiatan Pembangunan Kantor Kelurahan Kramat Utara Kota Magelang yang telah diadakan Pembukaan Penawaran pada tanggal 9 Maret 2006, perlu segera ditetapkan Pemenangnya ;
- b. bahwa harga penawaran dari rekanan sebagaimana tersebut dalam lampiran Surat Keputusan ini, telah dipandang memenuhi syarat, paling rendah, wajar, dapat dipertanggung jawabkan dan menguntungkan bagi negara, maka dapat ditetapkan sebagai pemenang;
- c. bahwa untuk maksud tersebut dipandang perlu dikeluarkan Surat Keputusan Kepala Dinas Pekerjaan Umum Kota Magelang selaku Pemimpin Kegiatan **Pembangunan Kantor Kelurahan Kramat Utara Kota Magelang Tahun Anggaran 2006** .
- Mengingat : 1. Undang-undang Nomor 17 Tahun 1950 tentang Pembentukan Daerah-daerah Kota Kecil dalam Lingkungan Propinsi Jawa Timur, Jawa Tengah dan Jawa Barat ;
2. Undang-Undang Nomor 17 Tahun 2003 tentang Keuangan Negara ;
3. Undang-Undang Nomor 1 Tahun 2004 tentang Perbendaharaan Negara ;
4. Undang-Undang Nomor 32 Tahun 2004 tentang Pemerintahan Daerah, sebagaimana telah diubah dengan Peraturan Pemerintah Pengganti Undang – undang Nomor 3 Tahun 2005 ;

5. Undang .....

5. Undang-Undang Nomor 33 Tahun 2004 tentang Perimbangan Keuangan Antara Pemerintah Pusat dan Pemerintahan Daerah;
6. Peraturan Pemerintah Nomor 105 Tahun 2000 tentang Pengelolaan dan Pertanggung jawaban Keuangan Daerah;
7. Keputusan Presiden Nomor 17 Tahun 2000 tentang Pelaksanaan Anggaran Pendapatan dan Belanja Negara ;
8. Keputusan Presiden Nomor 80 Tahun 2003 tentang Pedoman Pelaksanaan Pengadaan Barang/Jasa Pemerintah, sebagaimana telah diubah terakhir dengan Peraturan Presiden Nomor 70 tahun 2005 ;
9. Peraturan Daerah Kota Magelang Nomor 3 Tahun 2005 tentang Penetapan Anggaran Pendapatan dan Belanja Daerah Kota Magelang Tahun Anggaran 2005;

### MEMUTUSKAN

- Menetapkan :
- PERTAMA** : Menetapkan rekanan sebagaimana tersebut dalam lampiran Surat keputusan ini sebagai Pemenang Lelang dan Cadangan **Pekerjaan Pembangunan kantor Kelurahan Kramat Utara Kota Magelang ( Paket I )**.
- KEDUA** : Surat Keputusan ini mulai berlaku sejak tanggal ditetapkan.

Ditetapkan di Magelang  
pada tanggal : 14 Maret 2006

KEPALA DINAS PEKERJAAN UMUM  
KOTA MAGELANG  
SELAKU  
PEMIMPIN KEGIATAN PEMBANGUNAN  
KANTOR KELURAHAN KRAMAT UTARA  
KOTA MAGELANG

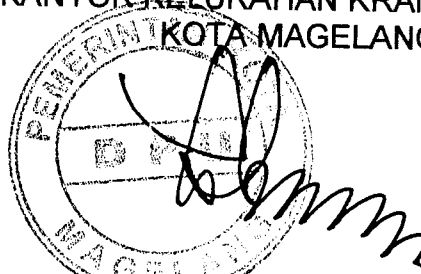

**Ir. SIGIT WIDYONINDITO, MT**

Pembina

NIP. 010 087 513

**TEMBUSAN** disampaikan kepada Yth :



1. Walikota Magelang ;
2. Kepala Badan Pengawasan Kota Magelang ;
3. Kepala Bagian Hukum Kota Magelang ;
4. Kepala Dinas Pengelolaan Keuangan dan Kekayaan Daerah Kota Magelang ;
5. Panitia Pengadaan Barang/Jasa yang bersangkutan.

**LAMPIRAN : SURAT KEPUTUSAN KEPALA DINAS  
PEKERJAAN UMUM KOTA MAGELANG.**

**NOMOR : 641.6/22/P.Kel.Krm.Ut/210/3/06  
TANGGAL : 14 Maret 2006**

No	Nama Kegiatan	Pemenang lelang dan Cadangan	Harga Borongan	Waktu Pelaksanaan
1.	Pembangunan Kantor Kelurahan Kramat Utara Kota Magelang	CV " SUMBER AGUNG " Magelang	Rp. 539.500.000.00	180 hari
		PT " PUTRA INDONESIA BIMASENA YUDHA Magelang	Rp. 541.607.000.00	180 hari
		PB " KARYA JASA " Magelang	Rp. 541.800.000.00	180 hari

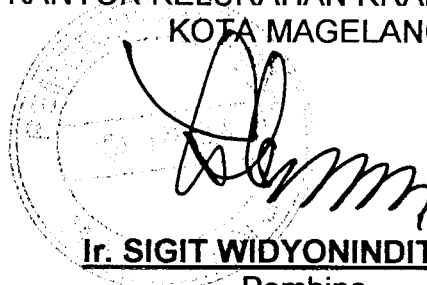
**KEPALA .DINAS PEKERJAAN UMUM  
KOTA MAGELANG  
SELAKU  
PEMIMPIN KEGIATAN PEMBANGUNAN  
KANTOR KELURAHAN KRAMAT UTARA  
KOTA MAGELANG**



**Ir. SIGIT WIDYONINDITO, MT**

Pembina

NIP. 010 087 513

**PANITIA PENGADAAN BARANG / JASA  
KEGIATAN PEMBANGUNAN KELURAHAN KRAMAT UTARA  
KOTA MAGELANGTAHUN ANGGARAN 2006**

---

Magelang, 15 Maret 2006

NOMOR : 641.6/23/P. Kel.Krm.Ut/210/3/06  
SIFAT : Segera  
LAMPIRAN : -  
PERIHAL : Pengumuman Pemenang Lelang

Kepada  
Yth.

di

**TEMPAT**

Berdasarkan surat keputusan Kepala Dinas Pekerjaan Umum Kota Magelang selaku Pemimpin Kegiatan **Pembangunan Kantor Kelurahan Kramat Utara** Kota Magelang, Nomor 641.6/22/P. Kel.Krm.Ut/210/3/06 tanggal **14 Maret 2006**, telah menetapkan pemenang Lelang Pekerjaan **Pembangunan Kantor Kelurahan Kramat Utara ( Paket I )** Kota Magelang sebagai berikut :

1. Pemenang :
  - Nama Perusahaan : CV. " SUMBER AGUNG " Magelang
  - Harga Penawaran : Rp. 539.500.000.00
  - Waktu Pelaksanaan : 180 hari
2. Cadangan I :
  - Nama Perusahaan : PT " PUTRA INDONESIA B.Y. Magelang
  - Harga Penawaran : Rp. 541.607.000.00
  - Waktu Pelaksanaan : 180 hari
3. Cadangan II :
  - Nama Perusahaan : PB "KARYA JASA". Magelang
  - Harga Penawaran : Rp. 541.800.000.00
  - Waktu Pelaksanaan : 180 hari

Demikian pengumuman pemenang Lelang ini dibuat, atas perhatiannya diucapkan terima kasih.

PANITIA PENGADAAN BARANG/JASA  
KEGIATAN PEMBANGUNAN KANTOR  
KELURAHAN KRAMAT UTARA  
KOTA MAGELANG  
Ketua,,



**GANCANG WICAKSONO, S.ST**







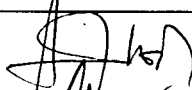
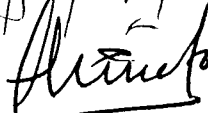

KEGIATAN : PEMBANGUNAN  
KANTOR KELURAHAN  
KRAMAT UTARA KOTA  
MAGELANG TAHUN  
ANGGARAN 2006

**TANDA TERIMA  
PENGUMUMAN PEMENANG LELANG**

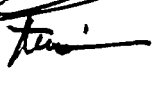
NOMOR : 641.6/24/P. Kel.Krm.Ut/210/3/06

TANGGAL : 15 Maret 2006

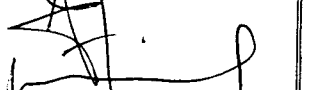
NO.	NAMA REKANAN	ALAMAT	TANDA TANGAN
1.	CV. SIKHA SENTOSA	Jl. U. Sumantri 80 Mg	
2.	CV. PERMUDA UTAMA	Jl. Beringin 1111 Mg	
3.	PB. Kaya Jaya	Jl. Kaya Jaya 1111 Mg	
4.	CV. PROF. HUDA	Jl. Raya 1111 Mg	
5.	CV. KLUKULA	Jl. Raya Sumber 1111 Mg	
6.	CV. TIKU UTAMA	Jl. Mangrove 1111 Mg	
7.	CV. COKAA	Jl. Engosari 1111 Mg	
8.	CV. SUMBER AGUNG	Jl. Kemuning Raya 21 Mg	
9.	CV. WIBISOTO	Jl. A Yani No. 77 Mg	

PANITIA PENGADAAN BARANG/JASA  
KEGIATAN PEMBANGUNAN KANTOR  
KELURAHAN KRAMAT UTARA  
KOTA MAGELANG  
Sekretaris,

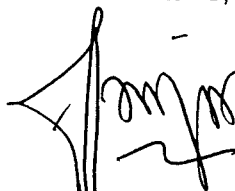

PUJI HARTONO, ST

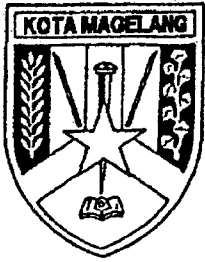

PEMERINTAH KOTA MAGELANG  
**DINAS PEKERJAAN UMUM**

JL. JENDRAL SUDIRMAN NO. 54 MAGELANG  
TELP. (0293) 362542 – 363033  
MAGELANG - 56126

---

**KEPUTUSAN KEPALA DINAS PEKERJAAN UMUM KOTA MAGELANG  
SELAKU  
PEMIMPIN KEGIATAN PEMBANGUNAN KANTOR KELURAHAN KRAMAT UTARA  
KOTA MAGELANG TAHUN ANGGARAN 2006**

**NOMOR : 641.6/25/P. Kel.Krm.Ut/210/3/06**

**TENTANG**

**PENUNJUKAN PELAKSANA PEKERJAAN PEMBANGUNAN KANTOR  
KELURAHAN KRAMAT UTARA KOTA MAGELANG  
TAHUN ANGGARAN 2006**

**KEPALA DINAS PEKERJAAN UMUM KOTA MAGELANG**

- Menimbang** : a. bahwa Pekerjaan Pembangunan Kantor Kelurahan Kramat Utara Kota Magelang ( Paket I ), yang telah ditetapkan Pemenangnya pada tanggal 14 Maret 2006, perlu segera di tunjuk untuk melaksanakan Pekerjaan tersebut ;
- b. bahwa untuk maksud tersebut dipandang perlu dikeluarkan Surat Keputusan Kepala Dinas selaku Pemimpin Kegiatan.
- Mengingat** : 1. Undang-undang Nomor 17 Tahun 1950 tentang Pembentukan Daerah-daerah Kota Kecil dalam Lingkungan Propinsi Jawa Timur, Jawa Tengah dan Jawa Barat ;
2. Undang-Undang Nomor 17 Tahun 2003 tentang Keuangan Negara ;
3. Undang-Undang Nomor 1 Tahun 2004 tentang Perbendaharaan Negara ;
4. Undang-Undang Nomor 32 Tahun 2004 tentang Pemerintahan Daerah, sebagaimana telah diubah dengan Peraturan Pemerintah Pengganti Undang – undang Nomor 3 Tahun 2005 ;
5. Undang-Undang Nomor 33 Tahun 2004 tentang Perimbangan Keuangan Antara Pemerintah Pusat dan Pemerintahan Daerah;
6. Peraturan Pemerintah Nomor 105 Tahun 2000 tentang Pengelolaan dan Pertanggung jawaban Keuangan Daerah;

7. Keputusan .....

7. Keputusan Presiden Nomor 17 Tahun 2000 tentang Pelaksanaan Anggaran Pendapatan dan Belanja Negara ;
8. Keputusan Presiden Nomor 80 Tahun 2003 tentang Pedoman Pelaksanaan Pengadaan Barang/Jasa Pemerintah sebagaimana telah diubah terakhir dengan Peraturan Presiden Nomor 70 Tahun 2005 ;
9. Peraturan Daerah Kota Magelang Nomor 3 Tahun 2005 tentang Penetapan Anggaran Pendapatan dan Belanja Daerah Kota Magelang Tahun Anggaran 2005;

## M E M U T U S K A N

- Menetapkan  
PERTAMA :
- Menunjuk **CV " SUMBER AGUNG "** Magelang sebagai pelaksana Pekerjaan Pembangunan Kantor Kelurahan Kramat Utara Kota Magelang ( Paket I ), dengan harga borongan sebesar **Rp. 539.500.000.00 ( Lima Ratus Tiga Puluh Sembilan Juta Lima Ratus Ribu Rupiah )** dan waktu pelaksanaannya selama **180 ( Seratus Delapan Puluh )** hari kalender.
- KEDUA : Keputusan ini mulai berlaku sejak tanggal ditetapkan.

Ditetapkan di Magelang  
pada tanggal : 21 Maret 2006

KEPALA DINAS PEKERJAAN UMUM  
KOTA MAGELANG  
SELAKU  
PEMIMPIN KEGIATAN PEMBANGUNAN  
KANTOR KELURAHAN KRAMAT UTARA  
KOTA MAGELANG

  
**Ir. SIGIT WIDYONINDITO, MT**

Pembina

NIP. 010 087 513

**TEMBUSAN** disampaikan kepada Yth :

1. Walikota Magelang ;
2. Kepala Badan Pengawasan Kota Magelang ;
3. Kepala Bagian Hukum Kota Magelang ;
4. Kepala Dinas Pengelolaan Keuangan dan Kekayaan Daerah Kota Magelang ;
5. Panitia Pengadaan Barang/Jasa yang bersangkutan.



PEMERINTAH KOTA MAGELANG  
**DINAS PEKERJAAN UMUM**  
Jl. Jend. Sudirman No. 54 Telp. (0293) 362542 Magelang

**SURAT PERINTAH MULAI KERJA**

**( S P M K )**

NOMOR : 641.6/27/P.Kel.Krm.Ut/210/3 /06

Yang bertanda tangan dibawah ini :

NAMA : **Ir. SIGIT WIDYONINDITO, MT**  
JABATAN : **Pemimpin Kegiatan Pembangunan Kantor Kelurahan Kramat Utara Kota Magelang**

Selanjutnya disebut **PIHAK PERTAMA**

NAMA : **M. SUGIARTO**  
JABATAN : **Direktur CV " SUMBER AGUNG " Magelang**  
ALAMAT : **Jalan Kemuning Raya II No.21 Kota Magelang**

Selanjutnya disebut **PIHAK KEDUA**

**PIHAK PERTAMA** memberikan perintah kepada **PIHAK KEDUA** dan **PIHAK KEDUA** menerima perintah dari **PIHAK PERTAMA** untuk melaksanakan pekerjaan seperti tersebut dibawah ini :

- a. Nama Kegiatan : **Pembangunan Kantor Kelurahan Kramat Utara Kota Magelang**
- b. Pekerjaan : **Pembangunan Kantor Kelurahan Kramat Utara Kota Magelang ( Paket I )**
- c. Volume Pekerjaan : Gedung Kantor Kelurahan : **265,50 m<sup>2</sup>**  
paving : **655,50 M<sup>2</sup>**
- d. Lokasi Pekerjaan : **Kota Magelang**
- e. Harga Borongan : **Rp. 539.500.000.00** (Lima ratus tiga puluh sembilan juta lima ratus ribu rupiah)
- f. Pembayaran Angs. : **Sesuai dengan Perjanjian Pemborongan Pekerjaan / Kontrak Nomor : 641.6/26/P.Kel.Krm.Ut /210/3/06 tanggal 22 Maret 2006**
- g. Waktu Pelaksanaan : **Selama 180 ( Seratus delapan puluh ) hari kalender dimulai tanggal 22 Maret 2006 sampai dengan tanggal 17 September 2006**

- h. Syarat-syarat Pelaksanaan : Dalam pelaksanaan pekerjaan harus selalu berpedoman pada Rencana Kerja dan Syarat-syarat ( RKS ), Gambar Kerja serta ketentuan dan petunjuk-petunjuk dari Direksi.
- i. Keterangan : Pelaksana diwajibkan untuk mengirimkan Laporan mingguan yang dibuat oleh pengawas lapangan kepada Pemimpin Pekerjaan pada setiap minggunya yang memuat :
1. Kemajuan Fisik Pekerjaan.
  2. Jumlah Tenaga Kerja yang diserap.
  3. Keadaan cuaca setiap minggunya.
  4. Jumlah bahan yang digunakan

Apabila dalam waktu 7 ( tujuh ) hari setelah diterbitkan SPMK ini **PIHAK KEDUA** belum melaksanakan pekerjaan maka SPMK ini dapat dibatalkan.

Ditetapkan di : Magelang  
pada tanggal : 22 Maret 2006

**PIHAK KEDUA**

**CV " SUMBER AGUNG "**  
Magelang

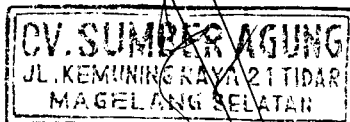

**M. SUGIARTO**  
Direktur

**PIHAK PERTAMA**

**KEPALA DINAS PEKERJAAN UMUM  
SELAKU  
PEMIMPIN KEGIATAN PEMBANGUNAN  
KANTOR KELURAHAN KRAMAT UTARA  
KOTA MAGELANG**

A large, stylized handwritten signature in black ink.

**Ir. SIGIT WIDYONINDITO, MT**  
Pembina  
NIP. 010 087 513

# Lampiran 4



**PANITIA PENGADAAN BARANG / JASA  
KEGIATAN PEMBANGUNAN KELURAHAN KRAMAT UTARA  
KOTA MAGELANG TAHUN ANGGARAN 2006**

---

**PENGUMUMAN PELELANGAN**

---

NOMOR : 641.6/01/P.Au.Kel.Krm.Ut/210/2/06

T E N T A N G

**PENGUMUMAN PELELANGAN KEGIATAN PEMBANGUNAN KANTOR KELURAHAN  
KRAMAT UTARA KOTA MAGELANG TAHUN ANGGARAN 2006**

Dinas Pekerjaan Umum Kota Magelang akan mengadakan Pelelangan, sebagaimana berikut :

1. Nama Kegiatan : Pembangunan Kantor Kelurahan Kramat Utara Kota Magelang
2. Pekerjaan : Pembangunan Aula dan Bangunan Pelengkap Kantor Kelurahan Kramat Utara Kota Magelang ( Paket II )
3. Lokasi Kegiatan : Kota Magelang
4. Sumber Biaya : APBD Kota Magelang
5. Persyaratan Calon Rekanan :
  - Memiliki Surat Izin Usaha pada bidang usahanya yang dikeluarkan oleh Instansi Pemerintah yang berwenang dan masih berlaku ( SIUP dan TDP )
  - Memiliki keahlian, pengalaman, kemampuan teknis dan manajerial untuk penyedia barang tersebut diatas.
  - Tidak dalam pengawasan pengadilan tidak pailit, kegiatan usahanya tidak sedang dihentikan dan atau direksi yang bertindak untuk dan atas nama perusahaan tidak sedang dalam menjalani sanksi pidana.
  - Secara hukum mempunyai kapasitas menandatangani kontrak.
  - Memenuhi kewajiban perpajakan.
  - Memiliki sumber daya manusia, modal peralatan dan fasilitas lain yang diperlukan dalam pengadaan barang tersebut diatas.
  - Memiliki kinerja baik dan Tidak masuk dalam daftar hitam .
  - Memiliki alamat tetap dan jelas serta mudah dijangkau dengan pos.

Bagi Badan Usaha atau Usaha Perorangan yang memenuhi persyaratan diatas dapat mendaftarkan diri pada panitia dan bagi pendaftar yang bukan Direktur langsung, harus dengan surat kuasa dan masuk dalam susunan personalia dan dibuktikan dengan Akte Badan Usaha/Perorangan.

6. Waktu dan Tempat Pendaftaran dan Pengambilan Bendel Kualifikasi :

Pendaftaran dan Pengambilan Bendel Kualifikasi dilaksanakan tanggal 17 Pebruari 2006 sampai dengan 24 Pebruari 2006 pada jam 08.00 – 14.00 Wib di Dinas Pekerjaan Umum Kota Magelang.

7. Pengambilan Rencana Kerja Dan Syarat-Syarat / RKS

RKS dapat diambil pada Panitia Pengadaan Barang Jasa pada tanggal 20 Pebruari 2006 Sampai dengan tanggal 27 Pebruari 2006 jam 08.00 - 14.00 kecuali hari Jum'at s/d jam 10.00 Wib di Dinas Pekerjaan Umum Kota Magelang .

Magelang, 17 Pebruari 2006

PANITIA PENGADAAN BARANG/JASA  
KEGIATAN PEMBANGUNAN KANTOR  
KELURAHAN KRAMAT UTARA  
KOTA MAGELANG

Ketua,



GANCANG WICAKSONO, S.ST





KEGIATAN : PEMBANGUNAN KANTOR  
 KELURAHAN KRAMAT  
 UTARA KOTA MAGELANG  
 TAHUN ANGGARAN 2006

DAFTAR PENDAFTARAN  
 DAN PENGAMBILAN DAFTAR ISIAN  
 KUALIFIKASI

NOMOR : 641.6 /02/P. Au.Kel.Krm.Ut/210/2/06  
 TANGGAL : 17 s/d 24 Pebruari 2006

NO.	NAMA REKANAN	ALAMAT	TANDA TANGAN
1.	CV. Khusala	Jl. Kanda Sumbas Lidul Mge	
2	CV Feraja Wana	Jl. RT 12/10 Mge	
3	CV. PEMUDA UTAMA	Jl. Beringin 3 no 11 Mge	
4	Wira Bahkti	Sampalan Mugundan Beringin	
5	CV. YISSU UTAMA	Jl. MAJUKITA	
6	CV Patra Indonesia	Jl. Beringin Mge	
7	CV GRITA SENTOSA	Jl. URIP SUMOHARJO	
8	PB. Kaya Jura	Jl. Kaya Jura	
9.	CV. WIBISONO	Jl. A. YANI no. 77.5 Mge.	
10	CV. RAHAYU. B.C	Jl. Cemeria no 7. Pondok Warogedun 1. Mge	
11.	CV. CATERA	Jl. Sidapak 1155 Mge	
12.	CV. Sumber Agung	Jl. Kemuning Raya 21 Magelang	

PANITIA PENGADAAN BARANG/JASA  
 KEGIATAN PEMBANGUNAN KANTOR  
 KELURAHAN KRAMAT UTARA  
 KOTA MAGELANG

Sekretaris,

PUJI HARTONO, ST

KEGIATAN : PEMBANGUNAN KANTOR  
 KELURAHAN KRAMAT  
 UTARA KOTA MAGELANG  
 TAHUN ANGGARAN 2006

TANDA TERIMA  
 RENCANA KERJA DAN SYARAT-SYARAT  
 ( RKS )

NOMOR : 641.6/03/P.Au.Kel.Krm.Ut/210/2/06  
 TANGGAL : 20 s/d 27 Pebruari 2006

NO.	NAMA REKANAN	ALAMAT	TANDA TANGAN
1	CV. Pemuda Utama	Jl. Beringin no 3 Magel	[Signature]
2	PT Wira Abadi	Kelurahan Del	[Signature]
3	CV. LISA UTAMA	Jl. Mayatir no	[Signature]
4	CV. RAHAYU BC	Jl. Cewang no 3 Pur Mag	[Signature]
5	CV PUTRA INDONESIA	Jl Beringin	[Signature]
6	CV. GRIYA SENTOSA	Magl	[Signature]
7	CV. Khusala	JL URIP CUMOTARJO	[Signature]
8	CV FERDIA WART.	Jl. Rama Sumban Kudul Magl	[Signature]
9	PB. Karya Jaya	Jl RSJ no 19 Magl	[Signature]
10	CV. WIBISONO	Il-huni Id	[Signature]
X	<del>CV. ...</del>	Jl. A. YANI no. 775 Magel	[Signature]
11	CV. CAKRA	<del>CV. ...</del>	[Signature]
12	CV. Sumrit Agung	Jl. Giayaxi 1155 Magelang Jl. Kemuning Raya 21 Magelang	[Signature]

PANITIA PENGADAAN BARANG/JASA  
 KEGIATAN PEMBANGUNAN KANTOR  
 KELURAHAN KRAMAT UTARA  
 KOTA MAGELANG  
 Sekretaris,

[Signature]  
 PUJI HARTONO. ST

**PANITIA PENGADAAN BARANG / JASA  
KEGIATAN PEMBANGUNAN KELURAHAN KRAMAT UTARA  
KOTA MAGELANG TAHUN ANGGARAN 2006**

---

Magelang, 27 Pebruari 2006

NOMOR : 641.6/04/P.Au.Kel.Krm .Ut/210/2/06  
SIFAT : Penting  
LAMPIRAN : -  
PERIHAL : UNDANGAN

Kepada  
Yth. 1. CV " KHUSALA " Mgl.  
2. CV " SEROJA INDAH " Mgl.  
3. CV " PEMUDA UTAMA " Mgl.  
4. PT " WIRA BHAKTI " Mgl.  
5. CV " YISSU UTAMA " Mgl.  
6. PT " PUTRA INDONESIA BSY"  
7. CV " GRIYA SENTOSA "  
8. CV " WIBISONO " Mgl.  
9. PB " KARYA JASA " Mgl.  
10. CV " RAHAYU B.C " Mgl.  
11. CV " CAKRA " Mgl.  
12. CV " SUMBER AGUNG " Mgl.

di  
MAGELANG

Bersama ini kami mengharap dengan hormat atas kesediaan Bapak/Ibu/Saudara untuk hadir pada acara yang akan diselenggarakan besok, pada :

Hari : Rabu  
Tanggal : 1 Maret 2006  
Jam : 10.00 WIB  
Tempat : Ruang Rapat DPU Kota Magelang  
Acara : Penjelasan Pekerjaan ( *Aanwijzing* )  
Pembangunan Aula dan Bangunan Pelengkap  
Kantor Kelurahan Kramat Utara Kota Magelang  
( Paket II )  
Pimpinan rapat : Ketua Panitia Lelang.

Demikian atas kehadiran Bapak/Ibu/Saudara sebelumnya diucapkan terima kasih.

PANITIA PENGADAAN BARANG/JASA  
KEGIATAN PEMBANGUNAN KANTOR  
KELURAHAN KRAMAT UTARA  
KOTA MAGELANG  
Sekretaris,

  
PUJI HARTONO, ST

**PANITIA PENGADAAN BARANG / JASA  
KEGIATAN PEMBANGUNAN KELURAHAN KRAMAT UTARA  
KOTA MAGELANG TAHUN ANGGARAN 2006**

Magelang, 27 Pebruari 2006

NOMOR : 641.6/05/P.Au.Kel.Krm.Ut/210/2/06  
SIFAT : Penting  
LAMPIRAN : -  
PERIHAL : UNDANGAN

Kepada  
Yth. 1. Sdr. GANCANG WICAKSONO, S.ST  
2. Sdr. PUJI HARTONO, ST  
3. Sdri. WIDHI HARYANI, SH  
4. Sdr. Ir. DJOKO SOEPARNO, M.PI  
5. Sdri. SRI ASIH WIDIYASTUTI, SH

di

**M A G E L A N G**

Bersama ini kami mengharap dengan hormat atas kesediaan Bapak/Ibu/Saudara untuk hadir pada acara yang akan diselenggarakan besok, pada :

Hari : Rabu  
Tanggal : 1 Maret 2006  
Jam : 10.00 WIB  
Tempat : Ruang Rapat DPU Kpta Magelang  
Acara : Penjelasan Pekerjaan ( *Aanwijzing* )  
Pembangunan Aula dan Bangunan Pelengkap  
Kantor Kelurahan Kramat Utara Kota Magelang  
( Paket II )  
Pimpinan rapat : Ketua Panitia Lelang.

Demikian atas kehadiran Bapak/Ibu/Saudara sebelumnya diucapkan terima kasih.

PANITIA PENGADAAN BARANG/JASA  
KEGIATAN PEMBANGUNAN KANTOR  
KELURAHAN KRAMAT UTARA  
KOTA MAGELANG  
Sekretaris,



**PUJI HARTONO, ST**



PEMERINTAH KOTA MAGELANG  
**DINAS PEKERJAAN UMUM**

JL. JEND. SUDIRMAN NO. 54 KOTA MAGELANG

**BERITA ACARA AANWIJZING**

NOMOR : 641.6/09/P. Au.kel.krm.Ut/210/3/06.

NAMA KEGIATAN : PEMBANGUNAN KANTOR KELURAHAN  
KRAMAT UTARA.

PEKERJAAN : BANGUNAN AULA DAN PELENGKAP  
( PAKET 2 ).

LOKASI : KECAMATAN MAGELANG UTARA.

TH. ANGGARAN : 2006.



KONSULTAN PERENCANA

**CV. SALCO**

Jl. Veteran No. 6 Purworejo 54111, Telp. (0275) 321421

**PANITIA PENGADAAN BARANG / JASA**  
**KEGIATAN PEMBANGUNAN KANTOR KELURAHAN KRAMAT UTARA**  
**PEKERJAAN BANGUNAN AULA DAN BANGUNAN PELENGKAP PAKET 2**  
**DINAS PEKERJAAN UMUM**  
**KOTA MAGELANG**  
 Jl. Jendral Sudirman No. 54 Kota Magelang

**BERITA ACARA AANWIJZING**

NOMOR : 641.6/09/P.Au.Kel.Krm.Ut/210/3/06

Pada hari ini **Rabu** tanggal **Satu** bulan **Maret** tahun **Dua ribu enam** dimulai jam 11.00 WIB, dengan mengambil tempat di Ruang Rapat Dinas Pekerjaan Umum Kota Magelang.

Dengan Pimpinan rapat : **GANCANG WICAKSONO. S.ST.**

Telah diadakan rapat penjelasan pekerjaan ( Aanwijzing ) untuk Kegiatan Pembangunan Kantor Kelurahan Kramat Utara Pekerjaan Bangunan Aula dan Bangunan Peleengkap Paket 2 Kota Magelang.

Hadir dalam rapat ini adalah :

**I. PANITIA PENGADAAN JASA KONSTRUKSI :**

- |                               |                    |
|-------------------------------|--------------------|
| 1. GANCANG WICAKSONO. S. ST.  | Ketua              |
| 2. PUJI HARTONO. ST           | Sekretaris/Anggota |
| 3. Ir. DJOKO SOEPARNO. M. PI. | Anggota            |
| 4. SRI ASIH WIDIYASTUTI. SH.  | Anggota            |
| 5. WIDHI HARYANI. SH          | Anggota            |



**II. KONSULTAN PERENCANA**

N A M A	JABATAN	PERUSAHAAN
1. FATONI, ST	LEADER	CV. SALCO
2. WIDYATMOKO. ST	STAF TEKNIK	CV. SALCO

III. PENYEDIA JASA KONSTRUKSI

N A M A	JABATAN	PENYEDIA JASA KONSTRUKSI
1. KUSAERI	Direktur	1. CV. SEROJA INDAH
2. DJUMANI	Direktur	2. PT. WIRA BHAKTI
3. BENI SUBIYONO	Direktur	3. CV. CAKRA
4. TJASNO	Direktur	4. CV. KHUSALA
5. WINARTO. R	Direktur	5. CV. PEMUDA UTAMA
6. DEDY. S	Direktur	6. PB. KARYA JASA
7. M. GANDI	Direktur	7. PT. PUTRA INDONESIA
8. TOTOK. R	Direktur	8. CV. RAHAYU. B.C
9. ANDI IRAWAN	Staf Teknik	9. CV. GRIYA SENTOSA
10. C. SOEJITNO TJIPTONING	Direktur	10. WIBISONO
11. SURIPNO	Direktur	11. YISSU UTAMA
12. M. SUGARTO	Direktur	12. SUMBER AGUNG

IV. POKOK – POKOK PENJELASAN SEBAGAI BERIKUT :

1. Penjelasan Syarat-syarat Umum dan Administras :

Diberikan oleh : GANCANG WICAKSONO. S. ST.  
 Jabatan : Ketua.  
 Sebagai berikut : Sesuai lampiran

2. Penjelasan Syarat-syarat Teknis :

Diberikan oleh : FATONI . ST  
 Jabatan : Staf Teknik.  
 Sebagai berikut : Sesuai lampiran

3. Penjelasan Gambar Kerja :

Diberikan oleh : FATONI . ST  
 Jabatan : Staf Teknik.  
 Sebagai berikut : Sesuai lampiran

4. Penjelasan Lapangan :

Diberikan oleh : WIDYATMOKO. ST.  
 Jabatan : Staf Teknik.  
 Sebagai berikut : Sesuai lampiran

V. KETENTUAN – KETENTUAN TAMBAHAN SEBAGAI BERIKUT :



Rapat pemberian penjelasan pekerjaan Aanwijzing ini ditutup pada hari Rabu, bulan Maret, Tahun dua ribu enam Jam : 13.00 WIB.

Demikian Berita Acara ini dibuat dalam rangkap secukupnya untuk dipergunakan seperlunya.

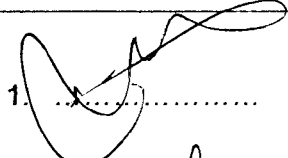
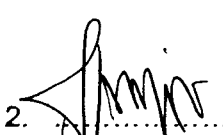
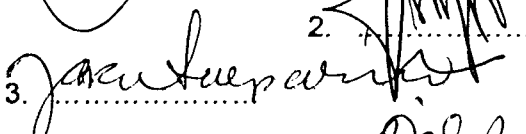
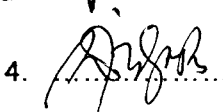
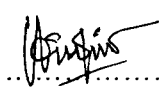
**MENGETAHUI PANITIA PENGADAAN JASA KONSTRUKSI**

NAMA	JABATAN	TANDA TANGAN
1. GANCANG WICAKSONO. S. ST.	Ketua	1. 
2. PUJI HARTONO. ST	Sekretaris	2. 
3. Ir. DJOKO SOEPARNO. M. PI.	Anggota	3. 
4. SRI ASIH WIDIYASTUTI. SH.	Anggota	4. 
5. WIDHI HARYANI. SH	Anggota	5. 

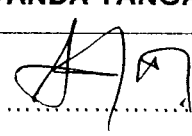
**WAKIL PESERTA PENYEDIA JASA KONSTRUKSI**

NAMA	PENYEDIA JASA KONSTRUKSI	TANDA TANGAN
1. A. DENDI. H	CV. SRIYA SENTOSA	1. 
2. Dedy S	PB. Karyo Jora	2. 

**MENYETUJUI JASA PERENCANAAN**

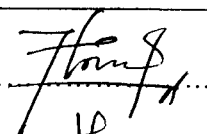
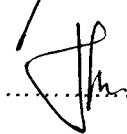
NAMA	KONSULTAN PERENCANA	TANDA TANGAN
1. FATONI. ST	CV. SALCO	1. 
2. WIDYATMOKO. ST	CV. SALCO	2. 



# PENJELASAN RKS

KEGIATAN : PEMBANGUNAN KANTOR KELURAHAN KRAMAT UTARA.  
 PEKERJAAN : BANGUNAN AULA DAN BANGUNAN PELENGKAP ( PAKET 2 ).  
 L O K A S I : KOTA MAGELANG.  
 TH. ANGG. : 2006.

## SYARAT – SYARAT UMUM, ADMINISTRASI DAN TEKNIS

NO	PASAL	URAIAN	PERUBAHAN / TAMBAHAN
<b>BAB I</b>			
<b>SYARAT – SYARAT UMUM</b>			
1.	I.01	PERATURAN UMUM	TETAP
2.	I.02	PEMBERI TUGAS PEKERJAAN	TETAP
3.	I.03	PENGELOLA KEGIATAN	TETAP
4.	I.04	PENYEDIA BARANG / JASA	TETAP
5.	I.05	PENYUSUNAN DAFTAR PESERTA LELANG	DIHILANGKAN
6.	I.06	PEJELASAN LELANG / AANWIJZING	1. Pemberian Penjelasan ( Aanwijzing ) akan diadakan pada : a. Hari : Rabu b. Tanggal : 01 Maret 2006 c. Jam : 1000 WIB d. Tempat : Ruang Rapat DPU Kota Mgl. 2. Ayat 2, 3 : TETAP 3. Berita Acara Pemberian Penjelasan ( Aanwijzing ) dapat diambil : a. Hari : Kamis b. Tanggal : 02 Maret 2006 c. Jam : Jam Kerja d. Tempat : Ruang Rapat DPU Kota Mgl. 4. Ayat 5, 6 : TETAP
7.	I.07	PENYAMPAIAN DAN PEMASUKAN PENAWARAN	1. Ayat 1 : TETAP.

8.

I.08

METODE SISTEM SATU SAMPUL

- 2. a. Pemasukan Dokumen Penawaran mulai :
  - a. Hari : Kamis
  - b. Tanggal : 2 Maret 2006
  - c. Jam : 08.00 WIB
  - d. Tempat : Ruang Rapat DPU Kota Mgl.
- b. Pemasukan Dokumen Penawaran paling lambat :
  - a. Hari : Kamis
  - b. Tanggal : 9 Maret 2006
  - c. Jam : <sup>09.30</sup>09.00 WIB
  - d. Tempat : Ruang Rapat DPU Kota Mgl.
- Poin c, d, e dan f : T E T A P.
- 3. a. Pembukaan Dokumen Penawaran pada :
  - a. Hari : Kamis
  - b. Tanggal : 9 Maret 2006
  - c. Jam : <sup>10.00</sup>12.00 WIB
  - d. Tempat : Ruang Rapat DPU Kota Mgl.
- Poin b, c, d, e, f dan g : T E T A P.
- 4. TETAP

Poin 1, 2, 3, 4 : T E T A P,

CONTOH SAMPUL DEPAN :

Bagian Atas Kiri : Dokumen Penawaran Kegiatan Pembangunan Kantor Kelurahan Kramat Utara, Pekerjaan Bangunan Aula dan Pelengkap ( Paket 2 ).

H a r i : Kamis

Tanggal : 9 Maret 2006

J a m : <sup>10.00</sup>09.00 WIB

Bagian Kanan Bawah : Kepada Yth. Panitia Pengadaan Barang/Jasa Kegiatan Pembangunan Kantor Kelurahan Kramat Utara Di Tempat.

CONTOH SAMPUL BELAKANG : TETAP.

9.

I.09

SAMPUL DOKUMEN PENAWARAN YANG TIDAK SAH

T E T A P

10.

I.10

PERSYARATAN DOKUMEN PENAWARAN DITAMBAH : DOKUMEN PASCA KUALIFIKASI

Poin 1 : T E T A P

Poin 2 : a s/d k : T E T A P

Poin 2.l s/d p : DIHILANGKAN.

Poin 2.q : Kata-kata keputusan diganti Peraturan.

			Poin 2.r : TETAP Poin 3 s/d 5 : TETAP. Poin 6 : 1 s/d 8 : TETAP. Poin 6.9 : DIHILANGKAN. Dokumen untuk Pasca Kualifikasi : Terlampir.
11.	I.11	EVALUASI PENAWARAN	TETAP
12.	I.12	DOKUMEN PENAWARAN YANG TIDAK SAH.	TETAP
13.	I.13	PEMBUKTIAN KUALIFIKASI	TETAP
14.	I.14	PEMBUATAN BERITA ACARA HASIL PELELANGAN	TETAP
15.	I.15	PENETAPAN PEMENANG LELANG	TETAP
16.	I.16	SANGGAHAN PESERTA LELANG DAN PENGADUAN MASYARAKAT	TETAP
17.	I.17	PENGUMUMAN PEMENANG	TETAP
18.	I.18	PELELANGAN GAGAL DAN PELELANGAN ULANG	TETAP
19.	I.19	PENERBITAN SURAT PENUNJUKAN PENYEDIA BARANG / JASA	TETAP
20.	I.20	PENANDATANGANAN KONTRAK	TETAP
21.	I.21	PELAKSANA PENYEDIA JASA	Poin 1 : TETAP. Poin 2 : Penyedia Jasa supaya menempatkan seorang tenaga pelaksana yang ahli, trampil dan bersertifikat ( SKT-P). Poin 3 s/d 6 : TETAP.
22.	I.22	PELAKSANA SUB KONTRAKTOR / SUB PENYEDIA JASA	TETAP
23.	I.23	SYARAT - SYARAT PELAKSANAAN	TETAP.

24.	I.24	PENETAPAN UKURAN – UKURAN DAN PERUBAHAN – PERUBAHAN	TETAP
25.	I.25	PENJAGAAN DAN PENERANGAN	TETAP
26.	I.26	KESEJAHTERAAN DAN KESELAMATAN KERJA	TETAP
27.	I.27	PENYEDIAAN BAHAN BANGUNAN	TETAP
28.	I.28	KENAIKAN HARGA DAN FORCE MAJEURE	TETAP
29.	I.29	LAIN – LAIN	TETAP.

**BAB II  
SYARAT – SYARAT  
ADMINISTRASI**

31.	II.01	JAMINAN PENAWARAN	<p>Poin 1 : Jaminan Penawaran sebesar Rp. 15.300.000,00.</p> <p>Poin 2 dan 3 : TETAP.</p> <p>Poin 4 : Jaminan Penawaran berlaku selama 60 ( enam puluh ) hari kalender.</p>
32.	II.02	JAMINAN PELAKSANAAN	<p>Poin 1 s/d 3 : TETAP.</p> <p>Poin 4 : Jaminan Pelaksanaan berlaku selama : 374 ( tiga ratus tujuh puluh empat ) hari kalender.</p> <p>Poin 5 : TETAP.</p>
33.	II.03	RENCANA KERJA (TIME SCHEDULE)	TETAP.
34.	II.04	LAPORAN HARIAN DAN MINGGUAN	TETAP
35.	II.05	PEMBAYARAN	TETAP

36.	II.06	SURAT PERJANJIAN PENYEDIA JASA ( KONTRAK )	T E T A P T E T A P
37.	II.07	PERMULAAN PEKERJAAN	1. Ayat 1 : Jangka waktu pelaksanaan pekerjaan selama 180 hari Kalender.
38.	II.08	PENYERAHAN PEKERJAAN	2. Ayat 2, 3, 4 dan 5 : T E T A P.
39.	II.09	MASA PEMELIHARAAN ( ONDERHOUD TERMIJN )	T E T A P.
40.	II.10	PERPANJANGAN WAKTU PENYERAHAN	T E T A P T E T A P
41.	II.11	SANKSI / DENDA	1. Ayat 1, 2, 3, 4 dan 5 : T E T A P.
42.	II.12	PEKERJAAN TAMBAHAN DAN PENGURANGAN	2. Tambahan : Pekerjaan tambah kurang tidak boleh melebihi 10 % dari harga Kontrak. T E T A P
43.	II.13	DOKUMENTASI	T E T A P
44.	II.14	PENCABUTAN PEKERJAAN	T E T A P

**BAB III**  
**SYARAT – SYARAT TEKNIS**

45.	III.01	URAIAN UMUM	T E T A P
46.	III.02	PEKERJAAN PERSIAPAN	T E T A P.
47.	III.03	UKURAN	T E T A P.
48.	III.04	PEKERJAAN TANAH	T E T A P.
49.	III.05	PEKERJAAN PASANGAN	T E T A P.

50.	III.06	PEKERJAAN BETON	TETAP.
51.	III.07	PEKERJAAN PINTU / JENDELA	TETAP.
52.	III.08	PEKERJAAN RANGKA ATAP, DAN PLAFOND	- Lingkup Pekerjaan Atap poin 1 s/d 5 : DIHILANGKAN dan diganti dengan : Rangka Atap menggunakan rangka Baja IWF. 200.100.4,5,7, Gording menggunakan Baja C. 125.50.20.3,2., dengan memakai plat tebal 10 mm, Baud D 12 mm, atap menggunakan Asbes Gelombang Besar, Lisplang kayu bangkirai 2,5/25 cm. - Persyaratan Pelaksanaan Pekerjaan : Poin 1 : Rangka Atap Kayu : DIHILANGKAN. Poin 2 : Plafond : TETAP.
53.	III.09	PEKERJAAN LANTAI UBIN	TETAP.
54.	III.10	PEKERJAAN LISTRIK	Poin 1 : Pemasangan Instalasi Listrik. Poin 2 : TETAP.
55.	III.11	PEKERJAAN CAT TEMBOK, PLAFOND DAN CAT KAYU	TETAP.
56.	III.12	PEKERJAAN SANITAIR	TETAP.
57.	III.13	PEKERJAAN BAHAN - BAHAN / ALAT BANGUNAN	TETAP.
LEMBAR KE :		<p align="center"><b><u>PENJELASAN GAMBAR KERJA</u></b>  <b><u>BANGUNAN AULA DAN PELENGKAP</u></b>  <b>( PAKET 2 )</b></p>	
58.	1	Gambar No. 1 s/d 31	TETAP.
		<p align="center"><b><u>PENJELASAN LAPANGAN</u></b></p>	
59.	1	Denah Bangunan Kantor Kelurahan	- Disesuaikan dengan gambar kerja. - Elevasi peil Nol lantai lebih tinggi 0,6 m dari muka tanah yang ada..

KEGIATAN : PEMBANGUNAN KANTOR  
 KELURAHAN KRAMAT  
 UTARA KOTA MAGELANG  
 TAHUN ANGGARAN 2006

DAFTAR HADIR  
 PENJELASAN PEKERJAAN  
 (AANWIJZING)

NOMOR : 641.6/06/P.Au.Kel Krm.Ut/210/3/06  
 TANGGAL : 1 Maret 2006

NO.	NAMA	JABATAN	REKANAN	TANDA TANGAN
1.	A. PENDI H.	IR	CV. SRIYA SENTRA	
2.	Winarso, R.	DTR	CV. PERUMSA UTAMA	
3.	Dedy	DR	PD Way Jura	
4.	Kusari	DR	CV. DROPS INTAL	
5.	TRISJO	DR	CV. Khusala	
6.	Suryono	DR	CV. ILSUN JAYA	
7.	Bennyamin S	DR	CV. CAPSA	
8.	M. SUGARTO	DIP	CV. SUMBER ABUNG	

PANITIA PENGADAAN BARANG/JASA  
 KEGIATAN PEMBANGUNAN KANTOR  
 KELURAHAN KRAMAT UTARA  
 KOTA MAGELANG

Sekretaris,

PUJI HARTONO, ST

KEGIATAN : PEMBANGUNAN KANTOR  
KELURAHAN KRAMAT  
UTARA KOTA MAGELANG  
TAHUN ANGGARAN 2006

DAFTAR HADIR  
PENJELASAN PEKERJAAN (AANWIJZING)

NOMOR : 641.6/07/P.Au.Kel.Krm.Ut /210/3/06  
TANGGAL : 1 Maret 2006

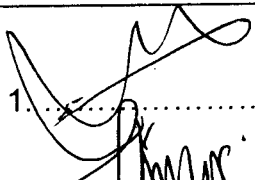
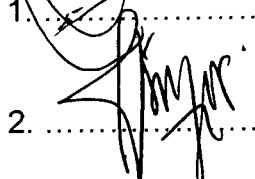
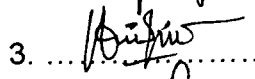
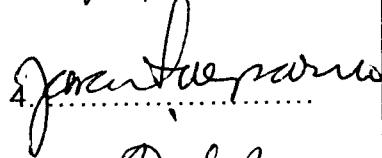
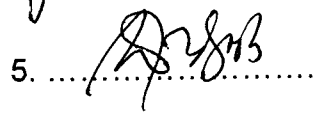
NO.	NAMA	JABATAN	TANDA TANGAN
1.	GANCANG WICAKSONO, S.ST	KETUA	1. 
2.	PUJI HARTONO, ST	SEKRETARIS	2. 
3.	WIDHI HARYANI, SH	ANGGOTA	3. 
4.	Ir. DJOKO SOEPARNO, M.PI	ANGGOTA	4. 
5.	SRI ASIH WIDIYASTUTI, SH	ANGGOTA	5. 

PANITIA PENGADAAN BARANG/JASA  
KEGIATAN PEMBANGUNAN KANTOR  
KELURAHAN KRAMAT UTARA  
KOTA MAGELANG  
Sekretaris,











PUJI HARTONO, ST

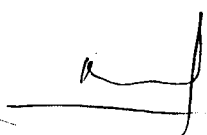

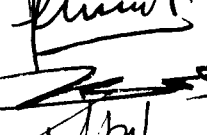
KEGIATAN : PEMBANGUNAN KANTOR  
KELURAHAN KRAMAT  
UTARA KOTA MAGELANG  
TAHUN ANGGARAN 2006

**TANDA TERIMA  
BERITA ACARA AANWIJZING**

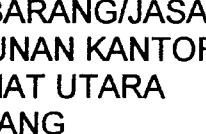
NOMOR : 641.6/09/P.Au.Kel.Krm.Ut/210/3/06  
TANGGAL : 2 Maret 2006

NO.	NAMA REKANAN	ALAMAT	TANDA TANGAN
1.	CV. WIBISONO	Jl. A. Yani no. 77.5 Mge.	
2.	CV. Klusol	Jl. Rambu Surobano Kudus Mgl.	
3.	CV. YISSU UTAMA	Jl. Magelang K. U. Suwastono	
4.	W. Sriya BENTON	DO	
5.	CV. Pemuda Utama	Jl. Beringin no 11 mge	
6.	PR. Waya pu	Jl. Kani Kani	
7.	CV. RAHAYU. B-C	Jl. Cemara no 3. Puro mgl	
8.	R. wien shakti	Kelompokan mgl	
9.	CV. COKRO	Jl. Suparati 1155	
10.	W. SUMBER ABUNG	Jl. KENDIRING PATA 23 MA	
11.	CV. Surojo Indes	Jl. Asy no. 19 Mgl	
12.	PT PUTRA INDONESIA ESY	Jl. BERINGIN VI/12B MAGELANG	

PANITIA PENGADAAN BARANG/JASA  
KEGIATAN PEMBANGUNAN KANTOR  
KELURAHAN KRAMAT UTARA  
KOTA MAGELANG  
Sekretaris,

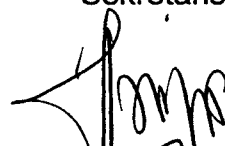
  
PUJI HARTONO, ST

**PANITIA PENGADAAN BARANG / JASA  
KEGIATAN PEMBANGUNAN KELURAHAN KRAMAT UTARA  
KOTA MAGELANG TAHUN ANGGARAN 2006**

---

Magelang, 8 Maret 2006

NOMOR : 641.6/10/ P.Au.Kel.Krm.Ut /210/3/06      Kepada  
SIFAT : Penting      Yth. 1. Sdr. GANCANG WICAKSONO, S.ST  
LAMPIRAN : -      2. Sdr. PUJI HARTONO, ST  
PERIHAL : UNDANGAN      3. Sdri. WIDHI HARYANI, SH  
      4. Sdr. Ir. DJOKO SOEPARNO, M.PI  
      5. Sdri. SRI ASIH WIDIYASTUTI, SH

di

**M A G E L A N G**

Bersama ini kami mengharap dengan hormat atas kesediaan Bapak/Ibu/Saudara untuk hadir pada acara yang akan diselenggarakan besok, pada :

Hari : Kamis  
Tanggal : 9 Maret 2006  
Jam : 10.00 WIB  
Tempat : Ruang Rapat DPU Kota Magelang  
Acara : Pembukaan Surat Penawaran Pekerjaan  
Pembangunan Aula dan Bangunan Pelengkap  
Kantor Kelurahan Kramat Utara Kota Magelang  
( Paket II )  
Pimpinan rapat : Ketua Panitia Lelang.

Demikian atas kehadiran Bapak/Ibu/Saudara sebelumnya diucapkan terima kasih.

PANITIA PENGADAAN BARANG/JASA  
KEGIATAN PEMBANGUNAN KANTOR  
KELURAHAN KRAMAT UTARA  
KOTA MAGELANG

Sekretaris,

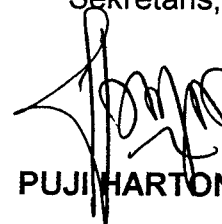









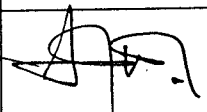

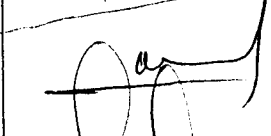
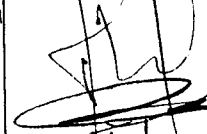
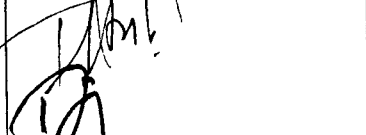
**PUJI HARTONO, ST**

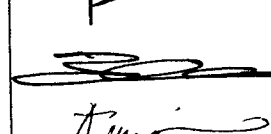
KEGIATAN : PEMBANGUNAN KANTOR  
 KELURAHAN KRAMAT  
 UTARA KOTA MAGELANG  
 TAHUN ANGGARAN 2006

TANDA TERIMA PEMASUKAN  
 SURAT PENAWARAN

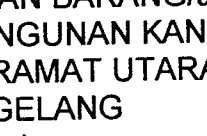
NOMOR : 641.6/11/P.Au.Kel.Krm.Ut/210/3/06  
 TANGGAL : 9 Maret 2006

NO.	NAMA	JABATAN	REKANAN	TANDA TANGAN
1.	A. DENOI .H	Dir	W. SRIYATI SENTOSA	
2.	TJASINO	Dir	CV. Khusala	
3.	C. SOBANTNO TIPTO NING	DIR	CV. WI BISO NO	
4.	Suryana	Dir	W. FICUS UTAMA	
5.	Medys	Dir	PB. LUYA JSC	
6.	Totok . P	Dir	CV. RAHAYU . BE	
7.	Djuman	Dir	R. WIKEN BAHKI	
8.	Wiken b. R.	Dir	CV. PERMUDA UTAMA	
9.	BETOMAS	Dir	CV. COKRA	
10.	Kusani	Dir	CV. PROJE MEDY	
11.	M. SUGIARTO	Dir.	W. SUMBER AGUNG	
12.	ABUS XUSANTARA	DIREKTUR	PT PUMALINDONESIA BUK	

PANITIA PENGADAAN BARANG/JASA  
 KEGIATAN PEMBANGUNAN KANTOR  
 KELURAHAN KRAMAT UTARA  
 KOTA MAGELANG

Sekretaris,

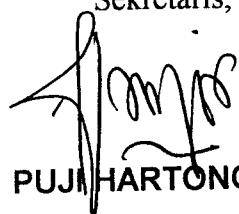
  
 PUJI HARTONO, ST

KEGIATAN : PEMBANGUNAN KANTOR  
KELURAHAN KRAMAT  
UTARA KOTA MAGELANG  
TAHUN ANGGARAN 2006

**DAFTAR HADIR  
PEMBUKAAN SURAT PENAWARAN**

NOMOR : 641.6/12/P.Au. Kel.Krm.Ut/210/3/06  
TANGGAL : 9 Maret 2006

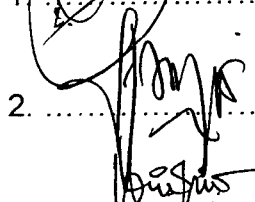
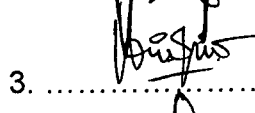
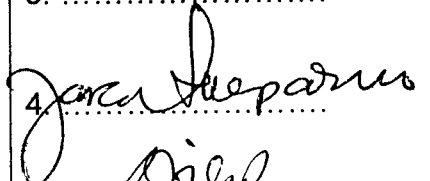
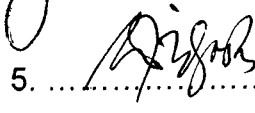
NO.	NAMA	JABATAN	TANDA TANGAN
1.	GANCANG WICAKSONO, S.ST	KETUA	1. 
2.	PUJI HARTONO, ST	SEKRETARIS	2. 
3.	WIDHI HARYANI, SH	ANGGOTA	3. 
4.	Ir. DJOKO SOEPARNO, M.PI	ANGGOTA	4. 
5.	SRI ASIH WIDIYASTUTI, SH	ANGGOTA	5. 

PANITIA PENGADAAN BARANG/JASA  
KEGIATAN PEMBANGUNAN KANTOR  
KELURAHAN KRAMAT UTARA  
KOTA MAGELANG  
Sekretaris,

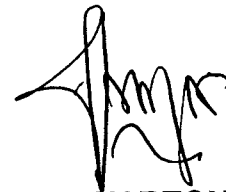

PUJI HARTONO, ST

KEGIATAN : PEMBANGUNAN KANTOR  
KELURAHAN KRAMAT  
UTARA KOTA MAGELANG  
TAHUN ANGGARAN 2006

DAFTAR HADIR  
PEMBUKAAN SURAT PENAWARAN

NOMOR : 641.6/13/P.Au.Kel.Krm.Ut/210/3/05  
TANGGAL : 9 Maret 2006

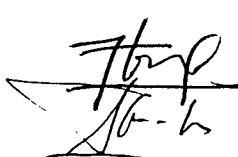
NO.	NAMA	JABATAN	KONSULTAN	TANDA TANGAN
1.	FATUHI	LEADER	CV. SALCO	
2.	INDIYATMOKO	KONSTRUKTOR	CV. SALCO	

PANITIA PENGADAAN BARANG/JASA  
KEGIATAN PEMBANGUNAN KANTOR  
KELURAHAN KRAMAT UTARA  
KOTA MAGELANG

Sekretaris,



PUJI HARTONO, ST

KEGIATAN : PEMBANGUNAN KANTOR  
KELURAHAN KRAMAT  
UTARA KOTA MAGELANG  
TAHUN ANGGARAN 2006

**BERITA ACARA  
PEMBUKAAN SURAT PENAWARAN**

NOMOR : 641.6/14/P.Au.Kel.Krm.Ut/210/3/06  
TANGGAL : 9 Maret 2006

Pada hari ini **Kamis** tanggal **Sembilan** bulan **Maret** tahun **Dua ribu enam**, pada jam **10.00 WIB** bertempat di ruang rapat Dinas Pekerjaan Umum . Kota Magelang, kami yang bertanda tangan dibawah ini, Panitia Pengadaan Barang/Jasa Pekerjaan **Pembangunan Aula dan Bangunan Pelengkap Kantor Kelurahan Kramat Utara Kota Magelang ( Paket II )**, telah mengadakan rapat Pembukaan Surat Penawaran untuk pekerjaan seperti tersebut di atas, dan juga diwakili oleh peserta pelelangan, menyatakan bahwa :

1. Perusahaan yang memasukan surat Penawaran ada : 12 Rekanan
2. Setelah diadakan penelitian dan penawaran-penawaran yang masuk, ternyata yang memenuhi syarat ada : 12 penawaran

Berdasarkan penelitian diatas, maka pembukaan surat penawaran ini dinyatakan sah/tidak sah dengan data hasil pembukaan sebagaimana terlampir.

Demikian Berita Acara ini dibuat dalam rangkap secukupnya untuk digunakan seperlunya.

**SAKSI – SAKSI :**

**PANITIA PENGADAAN BARANG/JASA  
KEGIATAN PEMBANGUNAN AULA DAN BANGUNAN  
PELENGKAP KANTOR KELURAHAN KRAMAT UTARA  
KOTA MAGELANG**

1. PB. KARYA JASA

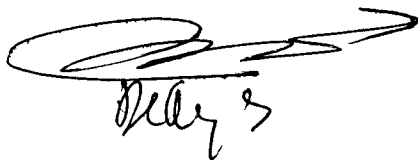

2. CV.SUMBER AGUNG



M. SUGIANTO

1. GANCANGWICAKSONO, S.ST  
Ketua

2. PUJI HARTONO, ST  
Sekretaris

3. WIDHI HARYANI, SH  
Anggota

4. Ir. DJOKO SOEPARNO, M.PI  
Anggota

5. SRI ASIH WIDIYASTUTI, SH  
Anggota

1. 

2. 

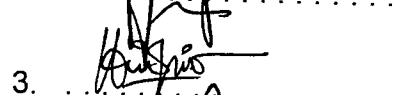
3. 

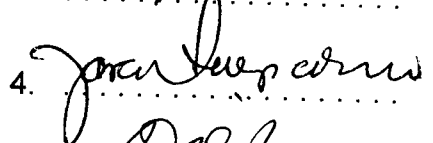
4. 

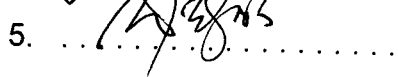
5. 

**HAJIL PEMBUKAAN PENAWARAN**

KEGIATAN : PEMBANGUNAN KANTOR KELURAHAN KRAMAT UTARA  
 PEKERJAAN : BANGUNAN AULA DAN BANGUNAN PELENGKAP KANTOR KELURAHAN KRAMAT UTARA ( PAKET II )  
 L O K A S I : K O T A M A G E L A N G  
 TAHUN ANGGARAN : 2006

NO	NAMA REKANAN	1	2	3	4	5	6	7	8	9	10	11	12	13	JANGKA WAKTU	ANIMENGSOM	KET
1	CV. KHUSALA	+	+	+	+	+	+	+	+	+	+	+	+	+	180 / 180	Rp. 509,724,000.00	SAH / XII
2	PB. KARYA JASA	+	+	+	+	+	+	+	+	+	+	+	+	+	180 / 180	Rp. 500,325,000.00	SAH / I
3	CV. CAKRA	+	+	+	+	+	+	+	+	+	+	+	+	+	180 / 180	Rp. 507,375,000.00	SAH / XI
4	PT. PUTRA INDONESIA BY	+	+	+	+	+	+	+	+	+	+	+	+	+	180 / 180	Rp. 503,553,000.00	SAH / III
5	CV. SUMBER AGUNG	+	+	+	+	+	+	+	+	+	+	+	+	+	180 / 180	Rp. 502,223,000.00	SAH / II
6	CV. GRIYA SENTOSA	+	+	+	+	+	+	+	+	+	+	+	+	+	180 / 180	Rp. 506,980,000.00	SAH / VIII
7	CV. WIBISONO	+	+	+	+	+	+	+	+	+	+	+	+	+	180 / 180	Rp. 505,812,000.00	SAH / VII
8	PT. WIRA BHAKTI	+	+	+	+	+	+	+	+	+	+	+	+	+	180 / 180	Rp. 504,711,000.00	SAH / VI
9	CV. PEMUDA UTAMA	+	+	+	+	+	+	+	+	+	+	+	+	+	180 / 180	Rp. 503,685,000.00	SAH / IV
10	CV. YISSUJ UTAMA	+	+	+	+	+	+	+	+	+	+	+	+	+	180 / 180	Rp. 503,802,000.00	SAH / V
11	CV. SEROJA INDAH	+	+	+	+	+	+	+	+	+	+	+	+	+	180 / 180	Rp. 507,225,000.00	SAH / X
12	CV. RAHAYU BC	+	+	+	+	+	+	+	+	+	+	+	+	+	180 / 180	Rp. 507,023,000.00	SAH / IX

**Keterangan Tanda**

- + : Ada
- : Tidak ada
- ± : Ada, tetapi tidak memenuhi syarat.

**Keterangan :**

- 1 F.C Surat Undangan
- 2 Surat Penawaran bermaterai Rp.6.000,-
- 3 RAB dan Rekapitulasi
- 4 Daftar Harga Satuan Pekerjaan
- 5 Daftar Harga Satuan Bahan dan Upah kerja.
- 6 Daftar Analisis Satuan Pekerjaan
- 7 Time Schedule
- 8 Daftar Peralatan yang digunakan
- 9 Daftar Tenaga ahli dan Pelaksana yang ditugaskan untuk kegiatan ini
- 10 F.C Surat Jaminan Penawaran (Asli diserahkan kepada Panitia Pengadaan)
- 11 Referensi bank dari bank pemerintah khusus pekerjaan ini
- 12 Surat Pernyataan Kesanggupan bermaterai Rp.6.000,-
  - a. Mengasuransikan Tenaga Kerja ke Perum Jamsostek
  - b. Mengadakan jaminan pelaksanaan 5 % dari nilai Kontrak
  - c. Mengadakan jaminan pemeliharaan.
  - d. Mengadakan Voorfinanciering.
  - e. Menggunakan bahan lokal.
  - f. Tunduk pada Peraturan Daerah setempat.
  - g. Tunduk pada Peraturan Panitia.

**PANITIA PELELAN**

1. GANCANG WICAKSONO, S.ST
2. PUJI HARTONO, ST
3. WIDHI HANDAYANI, SH
4. Ir. DJOKO SOEPARNO, M.PI
5. SRI ASIH WIDYASTUTI, SH

**TANDA TANGAN**

- 1.
- 2.
- 3.
- 4.
- 5.

**KONSULTAN PERENCANAAN**

PT/ CV :  
 NAMA :  
 TANDA TANGAN :

PT. Karya Jasa  
 deddy S

PT / CV  
 NAMA  
 TANDA TANGAN

**PANITIA PENGADAAN BARANG / JASA  
KEGIATAN PEMBANGUNAN KELURAHAN KRAMAT UTARA  
KOTA MAGELANG TAHUN ANGGARAN 2006**

---

Magelang, 9 Maret 2006

NOMOR : 641.6/15/P.Au.Kel.Krm.Ut/210/3/06  
SIFAT : Penting  
LAMPIRAN : -  
PERIHAL : UNDANGAN

Kepada

- Yth. 1. Sdr. GANCANG WICAKSONO  
2. Sdr. PUJI HARTONO, ST  
3. Sdri. WIDHI HARYANI, SH  
4. Sdr. Ir. DJOKO SOEPARNO, M.PI  
5. Sdri. SRI ASIH WIDIYASTUTI, SH

di

**M A G E L A N G**

Bersama ini kami berharap dengan hormat atas kesediaan Bapak/Ibu/Saudara untuk hadir pada acara yang akan diselenggarakan besok, pada :

H a r i : Senin  
T a n g g a l : 13 Maret 2006  
J a m : 10.00 WIB  
T e m p a t : Ruang Rapat DPU Kota Magelang  
A c a r a : Evaluasi Surat Penawaran **Pembangunan Aula dan Bangunan Pelengkap Kantor Kelurahan Kramat Utara Kota Magelang ( Paket II )**.  
Pimpinan rapat : Ketua Panitia Lelang.



Demikian atas kehadiran Bapak/Ibu/Saudara sebelumnya diucapkan terima kasih.

PANITIA PENGADAAN BARANG/JASA  
KEGIATAN PEMBANGUNAN KANTOR  
KELURAHAN KRAMAT UTARA  
KOTA MAGELANG  
Sekretaris,



**PUJI HARTONO, ST**

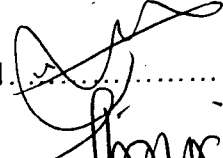

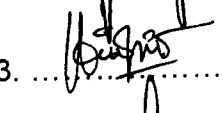
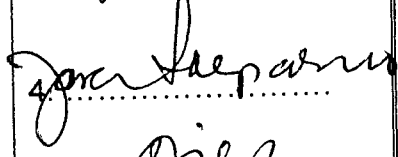
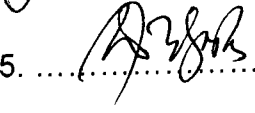
KEGIATAN : PEMBANGUNAN KANTOR KELURAHAN KRAMAT UTARA KOTA MAGELANG TAHUN ANGGARAN 2006		DAFTAR HADIR EVALUASI SURAT PENAWARAN	
		NOMOR : 641.6/16/ P.Au.Kel.Krm.Ut /210/3/06 TANGGAL : 13 Maret 2006	
NO.	NAMA	JABATAN	TANDA TANGAN
1.	GANCANG WICAKSONO, S.ST	KETUA	1. 
2.	PUJI HARTONO, ST	SEKRETARIS	2. 
3.	WIDHI HARYANI, SH	ANGGOTA	3. 
4.	Ir. DJOKO SOEPARNO, M.PI	ANGGOTA	4. 
5.	SRI ASIH WIDIYASTUTI, SH	ANGGOTA	5. 

PANITIA PENGADAAN BARANG/JASA  
KEGIATAN PEMBANGUNAN KANTOR  
KELURAHAN KRAMAT UTARA  
KOTA MAGELANG  
Sekretaris,

  
PUJI HARTONO, ST

KEGIATAN : PEMBANGUNAN KANTOR KELURAHAN KRAMAT UTARA KOTA MAGELANG TAHUN ANGGARAN 2006	<b>BERITA ACARA</b> <b>EVALUASI SURAT PENAWARAN</b>
	NOMOR : 641.6/17/ P.Au.Kel.Krm.Ut /210/3/06 TANGGAL : 13 Maret 2006



Pada hari ini **Senin** tanggal **Tiga belas** bulan **Maret** tahun **Dua ribu enam** pada jam **10.00 WIB** bertempat di ruang Rapat Dinas Pekerjaan Umum Kota Magelang, kami yang bertanda tangan dibawah ini, Panitia Pengadaan Barang/Jasa Kegiatan **Pembangunan Kantor Kelurahan Kramat Utara** Kota Magelang, telah mengadakan rapat evaluasi terhadap surat penawaran pekerjaan yang masuk dan tercantum dalam Berita Acara Pembukaan Surat Penawaran adalah sebagai berikut :

1. Penawaran yang masuk dalam Pembukaan Penawaran seluruhnya ada : 12 Penawaran.
2. Setelah diadakan penelitian syarat Administrasi ternyata :
  - a. Yang memenuhi syarat ada : 12 Penawaran.
  - b. Yang tidak memenuhi syarat ada : - Penawaran.
3. Setelah diadakan penelitian syarat Teknik dan Harga ternyata :
  - a. Yang memenuhi syarat ada : 12 Penawaran.
  - b. Yang tidak memenuhi syarat ada : - Penawaran
4. Berdasarkan hasil evaluasi tersebut, maka penawaran ini dinyatakan sah dan dapat dilanjutkan pada proses selanjutnya karena telah sesuai dengan persyaratan yang telah ditetapkan

Demikian Berita Acara Evaluasi Surat Penawaran ini dibuat dalam rangkap secukupnya untuk dapat dipergunakan sebagaimana mestinya.

**PANITIA PENGADAAN BARANG/JASA  
KEGIATAN PEMBANGUNAN KANTOR KELURAHAN  
KRAMAT UTARA KOTA MAGELANG**

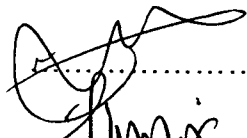
1. GANCANG WICAKSONO, SST  
Ketua
2. PUJI HARTONO, ST  
Sekretaris
3. WIDHI HARYANI, SH  
Anggota
4. Ir. DJOKO SOEPARNO, M.PI  
Anggota
5. SRI ASIH WIDIYASTUTI, SH  
Anggota

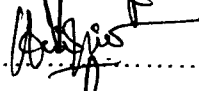
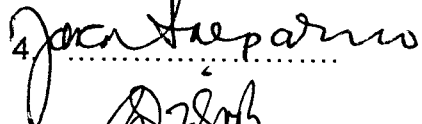
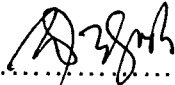
1.  .....
2.  .....
3.  .....
4.  .....
5.  .....

## PEMBUKAAN PASCA KUALIFIKASI

KEGIATAN : PEMBANGUNAN KANTOR KELURAHAN KRAMAT UTARA  
 PEKERJAAN : BANGUNAN AULA DAN BANGUNAN PELENGKAP KANTOR KELURAHAN KRAMAT UTARA ( PAKET II )  
 LOKASI : KOTA MAGELANG  
 TAHUN ANGGARAN : 2006  
 HARI : KAMIS  
 TANGGAL : 9 MARET 2006





NO	NAMA REKANAN	1	2	3	4	5	6	7	8	9	10	11	12	KETERANGAN	KESIMPULAN
1	CV. KHUSALA	M	M	M	M	M	M	M	M	M	M	M	M		Lulus
2	PB. KARYA JASA	M	M	M	M	M	M	M	M	M	M	M	M		Lulus
3	CV. CAKRA	M	M	M	M	M	M	M	M	M	M	M	M		Lulus
4	PT. PUTRA INDONESIA BY	M	M	M	M	M	M	M	M	M	M	M	M		Lulus
5	CV. SUMBER AGUNG	M	M	M	M	M	M	M	M	M	M	M	M		Lulus
6	CV. GRIYA SENTOSA	M	M	M	M	M	M	M	M	M	M	M	M		Lulus
7	CV. WIBISONO	M	M	M	M	M	M	M	M	M	M	M	M		Lulus
8	PT. WIRA BHAKTI	M	M	M	M	M	M	M	M	M	M	M	M		Lulus
9	CV. PEMUDA UTAMA	M	M	M	M	M	M	M	M	M	M	M	M		Lulus
10	CV. YISSU UTAMA	M	M	M	M	M	M	M	M	M	M	M	M		Lulus
11	CV. SEROJA INDAH	M	M	M	M	M	M	M	M	M	M	M	M		Lulus
12	CV. RAHAYU BC	M	M	M	M	M	M	M	M	M	M	M	M		Lulus

Keterangan :

- 1 Surat pernyataan minat
- 2 Pakta integritas
- 3 Formulir isian kualifikasi
- 4 F.C SIUJK
- 5 F.C Kualifikasi golongan kecil
- 6 F.C Akte pendirian beserta perubahan
- 7 F.C NPWP dan PKP
- 8 F.C TDP
- 9 F.C SPT Tahunan Tahun pajak terakhir
- 10 F.C Laporan Bulanan PPh
- 11 Referensi Bank
- 12 SKN

M : Memenuhi Syarat  
 TM : Tidak Memenuhi Syarat  
 T : Tidak Ada

### SAKSI - SAKSI

- 1  1. GANCANG WICAKSONO, S.ST '1
- 2  2. PUJI HARTONO, ST
- 3  3. WIDHI HARYANI, SH
- 4  4. Ir. DJOKO SOEPARNO, M .PI
- 5  5. SRIASIH WIDNYASTUTI, SH

### KONSULTAN PERENCANA

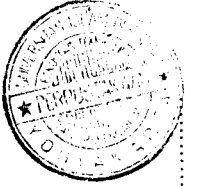

## EVALUASI ADMINISTRASI

KEGIATAN : PEMBANGUNAN KANTOR KELURAHAN KRAMAT UTARA  
 PEKERJAAN : BANGUNAN AULA DAN BANGUNAN PELENGKAP KANTOR KELURAHAN KRAMAT UTARA ( PAKET II )  
 TAHUN ANGGARAN : 2006  
 HARI : KAMIS  
 TANGGAL : 9 MARET 2006

NO	NAMA REKANAN	1	2	3	4	5	6	7	8	9	Kesimpulan
1	CV. KHUSALA	M	M	M	M	M	M	M	M	60 HK	Memenuhi syarat
2	PB. KARYA JASA	M	M	M	M	M	M	M	M	60 HK	Memenuhi syarat
3	CV. CAKRA	M	M	M	M	M	M	M	M	60 HK	Memenuhi syarat
4	PT. PUTRA INDONESIA BY	M	M	M	M	M	M	M	M	60 HK	Memenuhi syarat
5	CV. SUMBER AGUNG	M	M	M	M	M	M	M	M	60 HK	Memenuhi syarat
6	CV. GRIYA SENTOSA	M	M	M	M	M	M	M	M	60 HK	Memenuhi syarat
7	CV. WIBISONO	M	M	M	M	M	M	M	M	60 HK	Memenuhi syarat
8	PT. WIRA BHAKTI	M	M	M	M	M	M	M	M	60 HK	Memenuhi syarat
9	CV. PEMUDA UTAMA	M	M	M	M	M	M	M	M	60 HK	Memenuhi syarat
10	CV. YISSU UTAMA	M	M	M	M	M	M	M	M	60 HK	Memenuhi syarat
11	CV. SEROJA INDAH	M	M	M	M	M	M	M	M	60 HK	Memenuhi syarat
12	CV. RAHAYU BC	M	M	M	M	M	M	M	M	60 HK	Memenuhi syarat

Keterangan :

- 1 Sampul Penawaran
- 2 Surat Penawaran
- 3 RAB
- 4 Daftar Harga Satuan Pekerjaan
- 5 Daftar Harga Satuan Bahan dan Upah
- 6 Daftar Analisa
- 7 Surat Pernyataan
- 8 Jaminan Penawaran Asli
- 9 Masa Berlakunya Penawaran

M : Memenuhi Syarat  
 TM : Tidak Memenuhi Syarat  
 T : Tidak Ada

PANITIA PENGADAAN BARANG/JASA  
 KEGIATAN PEMBANGUNAN  
 KANTOR KELURAHAN KRAMAT UTARA  
 KOTA MAGELANG

1. GANCANG WICAKSONO, S.ST
2. PUJI HARTONO, ST
3. WIDHI HARYANI, SH
4. Ir. DJOKO SOEPARNO, M.Pi
5. SRI ASIH WIDIYASTUTI, SH



# EVALUASI KUALIFIKASI BADAN USAHA

: PEMBANGUNAN KANTOR KELURAHAN KRAMAT UTARA  
 : BANGUNAN AULA DAN BANGUNAN PELENGKAP KANTOR KELURAHAN KRAMAT UTARA ( PAKET II )  
 : 2006  
 : KAMIS  
 : 9 MARET 2006

KEGIATAN  
 PEKERJAAN  
 TAHUN ANGGARAN  
 HARI  
 TANGGAL

NO	NAMA REKANAN	KETERANGAN												KESIMPULAN
		1	2	3	4	5	6	7	8	9	10	11	12	
1	CV. KHUSALA	M	M	M	M	M	M	M	M	M	M	M	M	Memenuhi syarat
2	PB. KARYA JASA	M	M	M	M	M	M	M	M	M	M	M	M	Memenuhi syarat
3	CV. CAKRA	M	M	M	M	M	M	M	M	M	M	M	M	Memenuhi syarat
4	PT. PUTRA INDONESIA BY	M	M	M	M	M	M	M	M	M	M	M	M	Memenuhi syarat
5	CV. SUMBER AGUNG	M	M	M	M	M	M	M	M	M	M	M	M	Memenuhi syarat
6	CV. GRIYA SENTOSA	M	M	M	M	M	M	M	M	M	M	M	M	Memenuhi syarat
7	CV. WIBISONO	M	M	M	M	M	M	M	M	M	M	M	M	Memenuhi syarat
8	PT. WIRA BHAKTI	M	M	M	M	M	M	M	M	M	M	M	M	Memenuhi syarat
9	CV. PEMUDA UTAMA	M	M	M	M	M	M	M	M	M	M	M	M	Memenuhi syarat
10	CV. YISSU UTAMA	M	M	M	M	M	M	M	M	M	M	M	M	Memenuhi syarat
11	CV. SEROJA INDAH	M	M	M	M	M	M	M	M	M	M	M	M	Memenuhi syarat
12	CV. RAHAYU BC	M	M	M	M	M	M	M	M	M	M	M	M	Memenuhi syarat

Keterangan :

- 1 Surat pernyataan minat
- 2 Pakta integritas
- 3 Formulir isian kualifikasi
- 4 F.C SIUJK
- 5 F.C Kualifikasi golongan kecil
- 6 F.C Akte pendirian beserta perubahan
- 7 F.C NPWP dan PKP
- 8 F.C TDP
- 9 F.C SPT Tahunan Tahun pajak terakhir
- 10 F.C Laporan Bulanan PPh
- 11 Referensi Bank
- 12 SKN

M : Memenuhi Syarat  
 TM : Tidak Memenuhi Syarat  
 T : Tidak Ada

PANITIA PENGADAAN BARANG /JASA  
 KEGIATAN PEMBANGUNAN  
 KANTOR KELURAHAN KRAMAT UTARA  
 KOTA MAGELANG

1. GANCANG WICAKSONO, S.ST
2. PUJI HARTONO, ST
3. WIDHI HARYANI, SH
4. Ir. DJOKO SOEPARNO, M.PI
5. SRI ASIH WIDIYASTUTI, SH

## EVALUASI HARGA



KEGIATAN : PEMBANGUNAN KANTOR KELURAHAN KRAMAT UTARA  
 PEKERJAAN : BANGUNAN AULA DAN BANGUNAN PELENGKAP KANTOR KELURAHAN KRAMAT UTARA ( PAKET II )  
 TAHUN ANGGARAN : 2006  
 HARI : KAMIS  
 TANGGAL : 9 MARET 2006

NO	NAMA REKANAN	HARGA PENAWARAN	KEWAJARAN HARGA	KETERANGAN	KESIMPULAN (Terendah)
1	CV. KHUSALA	Rp. 509,724,000.00	M		XII
2	PB. KARYA JASA	Rp. 500,325,000.00	M		I
3	CV. CAKRA	Rp. 507,375,000.00	M		XII
4	PT. PUTRA INDONESIA BY	Rp. 503,553,000.00	M		III
5	CV. SUMBER AGUNG	Rp. 502,223,000.00	M		II
6	CV. GRIYA SENTOSA	Rp. 506,980,000.00	M		VIII
7	CV. WIBISONO	Rp. 505,812,000.00	M		VII
8	PT. WIRA BHAKTI	Rp. 504,711,000.00	M		VI
9	CV. PEMUDA UTAMA	Rp. 503,685,000.00	M		IV
10	CV. YISSU UTAMA	Rp. 503,802,000.00	M		V
11	CV. SEROJA INDAH	Rp. 507,225,000.00	M		X
12	CV. RAHAYU BC	Rp. 507,023,000.00	M		IX

Keterangan :

M : Memenuhi Syarat  
 TM : Tidak Memenuhi Syarat  
 T : Tidak Ada

PANITIA PENGADAAN BARANG/JASA  
 KEGIATAN PEMBANGUNAN  
 KANTOR KELURAHAN KRAMAT UTARA  
 KOTA MAGELANG

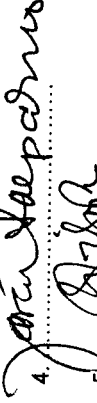
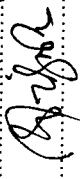
1. GANCANG WICAKSONO, S.ST 1. 
2. PUJI HARTONO, ST 2. 
3. WIDHI HARYANI, SH 3. 
4. Ir. DJOKO SOEPARNO, M. PI 4. 
5. SRI ASIH WIDIYASTUTI, SH 5. 

## EVALUASI TEKNIS

KEGIATAN : PEMBANGUNAN KANTOR KELURAHAN KRAMAT UTARA  
 PEKERJAAN : BANGUNAN AULA DAN BANGUNAN PELENGKAP KANTOR KELURAHAN KRAMAT UTARA ( PAKET II )  
 TAHUN ANGGARAN : 2006  
 HARI : KAMIS  
 TANGGAL : 9 MARET 2006

NO	NAMA REKANAN	1	2	3	4	5	KESIMPULAN
1	CV. KHUSALA	M	M	M	180 HK	180 HK	Memenuhi syarat
2	PB. KARYA JASA	M	M	M	180 HK	180 HK	Memenuhi syarat
3	CV. CAKRA	M	M	M	180 HK	180 HK	Memenuhi syarat
4	PT. PUTRA INDONESIA BY	M	M	M	180 HK	180 HK	Memenuhi syarat
5	CV. SUMBER AGUNG	M	M	M	180 HK	180 HK	Memenuhi syarat
6	CV. GRIYA SENTOSA	M	M	M	180 HK	180 HK	Memenuhi syarat
7	CV. WIBISONO	M	M	M	180 HK	180 HK	Memenuhi syarat
8	PT. WIRA BHAKTI	M	M	M	180 HK	180 HK	Memenuhi syarat
9	CV. PEMUDA UTAMA	M	M	M	180 HK	180 HK	Memenuhi syarat
10	CV. YISSU UTAMA	M	M	M	180 HK	180 HK	Memenuhi syarat
11	CV. SEROJA INDAH	M	M	M	180 HK	180 HK	Memenuhi syarat
12	CV. RAHAYU BC	M	M	M	180 HK	180 HK	Memenuhi syarat





Keterangan :

- 1 Time Schedule
- 2 Daftar Peralatan yang Digunakan
- 3 Daftar Personil
- 4 Jangka Waktu Pelaksanaan
- 5 Masa Pemeliharaan

M : Memenuhi Syarat  
 TM : Tidak Memenuhi Syarat  
 T : Tidak Ada

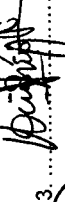
PANITIA PENGADAAN BARANG/JASA  
 KEGIATAN PEMBANGUNAN  
 KELURAHAN KRAMAT UTARA  
 KOTA MAGELANG

1. GANCANG WICAKSONO, S.ST
2. PUJI HARTONO, ST
3. WIDHI HARYANI, SH
4. Ir. DJOKO SOEPARNO, M.PI
5. SRI ASIH WIDIYASTUTI, SH

1.   
 2.   
 3.   
 4.   
 5. 

KEGIATAN : PEMBANGUNAN KANTOR KELURAHAN KRAMAT UTARA KOTA MAGELANG TAHUN ANGGARAN 2006	<b>BERITA ACARA USULAN CALON PEMENANG LELANG</b>
	NOMOR : 641.6/20/P.Au.Kel.Krm Ut/210/3/06 TANGGAL : 13 Maret 2006

Pada hari ini **Senin** tanggal **Tiga belas** bulan **Maret** tahun **Dua ribu enam**, pada jam **10.00 WIB** bertempat di ruang rapat .Ruang Rapat Dinas Pekerjaan Umum Kota Magelang, kami yang bertanda tangan dibawah ini, Panitia Pengadaan Barang/Jasa Kegiatan **Pembangunan Kantor Kelurahan Kramat Utara** Kota Magelang, telah mengadakan evaluasi terhadap surat penawaran pekerjaan yang masuk dan tercantum dalam Berita Acara Pembukaan Surat Penawaran adalah sebagai berikut :

- I. Uraian hasil evaluasi mengenai
  1. Penelitian lanjutan mengenai ketentuan administrasi.
  2. Penelitian teknik dan harga
  3. Penelitian mengenai kualifikasi.
- II. Berdasarkan hasil evaluasi tersebut, maka panitia berkesimpulan untuk mengusulkan Pemborong yang tercantum di bawah ini sebagai Calon pemenang, yaitu sebagai berikut :
  1. Calon Pemenang :
 



Nama Perusahaan	:	PB. KARYA JASA
Harga Penawaran	:	Rp. 500.325.000.00
Nomor NPWP	:	07.009.426.3-524.000
Waktu Pelaksanaan	:	180 hari kalender
  2. Cadangan I :
 

Nama Perusahaan	:	CV. SUMBER AGUNG
Harga Penawaran	:	Rp 502.223.000,00
Nomor NPWP	:	01.454.895.2-524.000
Waktu Pelaksanaan	:	180 hari kalender
  3. Cadangan II :
 

Nama Perusahaan	:	PT. PUTRA INDONESIA BIMASENA YUDHA
Harga Penawaran	:	Rp. 503.553.000,00
Nomor NPWP	:	01.247.053.0-524.000
Waktu Pelaksanaan	:	180 hari kalender

Demikian Berita Acara Usulan Pemenang Lelang ini dibuat dalam rangkap secukupnya untuk dapat dipergunakan sebagaimana mestinya.

**PANITIA PENGADAAN BARANG/JASA  
KEGIATAN PEMBANGUNAN KANTOR  
KELURAHAN KRAMAT UTARA KOTA MAGELANG**

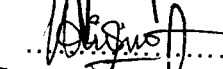
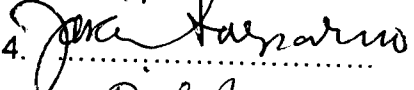
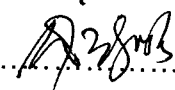
- |   |  |
|---|--|
| 1. GANCANG WICAKSONO, S.ST<br>Ketua     | 1.  |
| 2. PUJI HARTONO, ST<br>Sekretaris       | 2.  |
| 3. WIDHI HARYANI, SH<br>Anggota         | 3.  |
| 4. Ir. DJOKO SOEPARNO, M.PI<br>Anggota  | 4.  |
| 5. SRI ASIH WIDIYASTUTI, SH.<br>Anggota | 5.  |



**PANITIA PENGADAAN BARANG / JASA  
KEGIATAN PEMBANGUNAN KELURAHAN KRAMAT UTARA  
KOTA MAGELANG TAHUN ANGGARAN 2006**

Magelang, 13 Maret 2006

Kepada  
Yth. Pemimpin Kegiatan Pembangunan Kantor  
Kelurahan Kramat Utara Kota Magelang :

di  
**M A G E L A N G**

**SURAT PENGANTAR**

NOMOR : 641.6/21 /P.Au.Kel. Krm.Ut/210/3/06

No.	Macam Surat yang Dikirim	Jumlah	Keterangan
1.	Proses Pengadaan Barang/Jasa Kegiatan Pembangunan Kantor Kelurahan Kramat Utara Kota Magelang	1 ( satu ) Berkas	Disampaikan dengan hormat untuk menjadi periksa dan mohon untuk dapat diproses selanjutnya. Terima kasih.

PANITIA PENGADAAN BARANG/JASA  
KEGIATAN PEMBANGUNAN KANTOR  
KELURAHAN KRAMAT UTARA  
KOTA MAGELANG  
Ketua



**GANCANG WICAKSONO, S.ST**

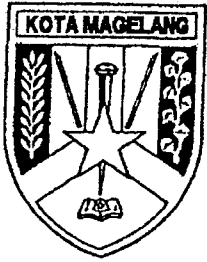

PEMERINTAH KOTA MAGELANG  
**DINAS PEKERJAAN UMUM**

JL. JENDRAL SUDIRMAN NO. 54 MAGELANG  
TELP. (0293) 362542 - 363033  
MAGELANG - 56126

**KEPUTUSAN KEPALA DINAS PEKERJAAN UMUM  
SELAKU  
PEMIMPIN KEGIATAN PEMBANGUNAN KANTOR KELURAHAN KRAMAT UTARA  
KOTA MAGELANG TAHUN ANGGARAN 2006**

**NOMOR : 641.6/22/P.Au.Kel.Krm.Ut/210/3/06**

**TENTANG**

**PENETAPAN PEMENANG LELANG KEGIATAN PEMBANGUNAN AULA DAN BANGUNAN  
PELENGKAP KANTOR KELURAHAN KRAMAT UTARA KOTA MAGELANG**

**KEPALA DINAS PEKERJAAN UMUM KOTA MAGELANG**

- Menimbang :
- a. bahwa Kegiatan **Pembangunan Kantor Kelurahan Kramat Utara Kota Magelang** yang telah diadakan **Pembukaan Penawaran** pada **tanggal 9 Maret 2006**, perlu segera ditetapkan Pemenangnya ;
  - b. bahwa harga penawaran dari rekanan sebagaimana tersebut dalam lampiran Surat Keputusan ini, telah dipandang memenuhi syarat, paling rendah, wajar, dapat dipertanggung jawabkan dan menguntungkan bagi negara, maka dapat ditetapkan sebagai pemenang;
  - c. bahwa untuk maksud tersebut dipandang perlu dikeluarkan Surat Keputusan Kepala Dinas Pekerjaan Umum Kota Magelang selaku **Pemimpin Kegiatan Pembangunan Kantor Kelurahan Kramat Utara Kota Magelang Tahun Anggaran 2006** .
- Mengingat :
1. Undang-undang Nomor 17 Tahun 1950 tentang Pembentukan Daerah-daerah Kota Kecil dalam Lingkungan Propinsi Jawa Timur, Jawa Tengah dan Jawa Barat ;
  2. Undang-Undang Nomor 17 Tahun 2003 tentang Keuangan Negara ;
  3. Undang-Undang Nomor 1 Tahun 2004 tentang Perbendaharaan Negara ;
  4. Undang-Undang Nomor 32 Tahun 2004 tentang Pemerintahan Daerah, sebagaimana telah diubah dengan Peraturan Pemerintah Pengganti Undang – undang Nomor 3 Tahun 2005 ;

5. Undang .....

5. Undang-Undang Nomor 33 Tahun 2004 tentang Perimbangan Keuangan Antara Pemerintah Pusat dan Pemerintahan Daerah;
6. Peraturan Pemerintah Nomor 105 Tahun 2000 tentang Pengelolaan dan Pertanggung jawaban Keuangan Daerah;
7. Keputusan Presiden Nomor 17 Tahun 2000 tentang Pelaksanaan Anggaran Pendapatan dan Belanja Negara ;
8. Keputusan Presiden Nomor 80 Tahun 2003 tentang Pedoman Pelaksanaan Pengadaan Barang/Jasa Pemerintah, sebagaimana telah diubah terakhir dengan Peraturan Presiden Nomor 70 tahun 2005 ;
9. Peraturan Daerah Kota Magelang Nomor 3 Tahun 2005 tentang Penetapan Anggaran Pendapatan dan Belanja Daerah Kota Magelang Tahun Anggaran 2005;

### MEMUTUSKAN

- Menetapkan :
- PERTAMA** : Menetapkan rekanan sebagaimana tersebut dalam lampiran Surat keputusan ini sebagai Pemenang Lelang dan Cadangan Pekerjaan **Pembangunan Aula dan Bangunan Pelengkap Kantor Kelurahan Kramat Utara Kota Magelang ( Paket II )**.
- KEDUA** : Surat Keputusan ini mulai berlaku sejak tanggal ditetapkan.

Ditetapkan di Magelang  
pada tanggal : 14 Maret 2006

KEPALA DINAS PEKERJAAN UMUM  
KOTA MAGELANG  
SELAKU  
PEMIMPIN KEGIATAN PEMBANGUNAN  
KANTOR KELURAHAN KRAMAT UTARA  
KOTA MAGELANG

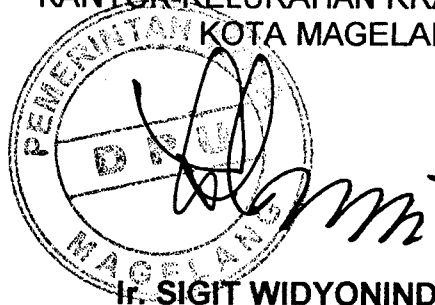

**Ir. SIGIT WIDYONINDITO, MT**

Pembina

NIP. 010 087 513

TEMBUSAN disampaikan kepada Yth :

1. Walikota Magelang ;
2. Kepala Badan Pengawasan Kota Magelang ;
3. Kepala Bagian Hukum Kota Magelang ;
4. Kepala Dinas Pengelolaan Keuangan dan Kekayaan Daerah Kota Magelang ;
5. Panitia Pengadaan Barang/Jasa yang bersangkutan.

LAMPIRAN : SURAT KEPUTUSAN KEPALA DINAS  
PEKERJAAN UMUM KOTA MAGELANG.

NOMOR : 641.6/22/PAu.Kel.Krm.Ut/210/3/06  
TANGGAL : 14 Maret 2006

No	Nama Kegiatan	Pemenang lelang dan Cadangan	Harga Borongan	Waktu Pelaksanaan
1.	Pembangunan Kantor Kelurahan Kramat Utara Kota Magelang	PB " KARYA JASA " Magelang	Rp. 500.325.000.00	180 hari
		CV " SUMBER AGUNG " Magelang	Rp. 502.223.000.00	180 hari
		PT " PUTRA INDONESIA BIMASENA YUDHA Magelang	Rp. 503.553.000.00	180 hari

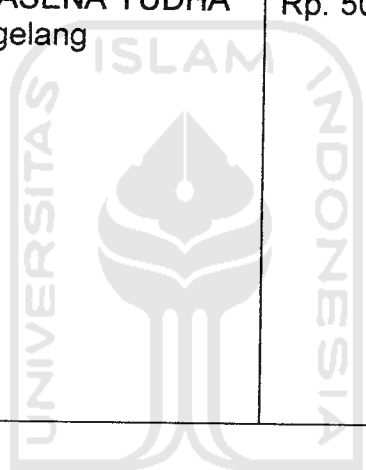

KEPALA DINAS PEKERJAAN UMUM  
KOTA MAGELANG  
SELAKU  
PEMIMPIN KEGIATAN PEMBANGUNAN  
KANTOR KELURAHAN KRAMAT UTARA  
KOTA MAGELANG

**Ir. SIGIT WIDYONINDITO, MT**

Pembina  
NIP. 010 087 513

**PANITIA PENGADAAN BARANG / JASA  
KEGIATAN PEMBANGUNAN KELURAHAN KRAMAT UTARA  
KOTA MAGELANG TAHUN ANGGARAN 2006**

---

Magelang, 15 Maret 2006

NOMOR : 641.6/23/P.Au.Kel.Krm.Ut/210/3/06      Kepada  
SIFAT : Segera      Yth.  
LAMPIRAN : -  
PERIHAL : Pengumuman Pemenang Lelang

di  
**TEMPAT**

Berdasarkan surat keputusan Kepala Dinas Pekerjaan Umum Kota Magelang selaku Pemimpin Kegiatan **Pembangunan Kantor Kelurahan Kramat Utara** Kota Magelang, Nomor **641.6/22/P.Au.Kel.Krm.Ut/210/3/06** tanggal **14 Maret 2006**, telah menetapkan pemenang Lelang Pekerjaan **Pembangunan Aula dan Bangunan Pelengkap Kantor Kelurahan Kramat Utara ( Paket II )** Kota Magelang sebagai berikut :





1. Pemenang :
  - Nama Perusahaan : PB " KARYA JASA " Magelang
  - Harga Penawaran : Rp. 500.325.000.00
  - Waktu Pelaksanaan : 180 hari
2. Cadangan I :
  - Nama Perusahaan : CV. " SUMBER AGUNG " Magelang
  - Harga Penawaran : Rp. 502.223.000.00
  - Waktu Pelaksanaan : 180 hari
3. Cadangan II :
  - Nama Perusahaan : PT " PUTRA INDONESIA B.Y. Magelang
  - Harga Penawaran : Rp. 503.553.000.00
  - Waktu Pelaksanaan : 180 hari

Demikian pengumuman pemenang Lelang ini dibuat, atas perhatiannya diucapkan terima kasih.

PANITIA PENGADAAN BARANG/JASA  
KEGIATAN PEMBANGUNAN KANTOR  
KELURAHAN KRAMAT UTARA  
KOTA MAGELANG  
Ketua,

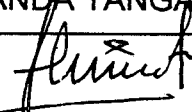
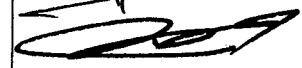
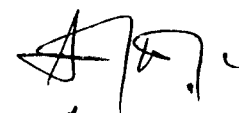
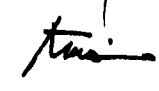
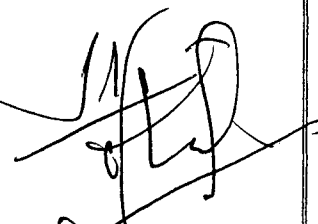

**GANCANG WICAKSONO, S.ST**

KEGIATAN : PEMBANGUNAN KANTOR KELURAHAN KRAMAT UTARA KOTA MAGELANG TAHUN ANGGARAN 2006		TANDA TERIMA PENGUMUMAN PEMENANG LELANG	
		NOMOR : 641.6/24/P.Au.Kel.Krm.Ut/210/3/06 TANGGAL : 15 Maret 2006	
NO.	NAMA REKANAN	ALAMAT	TANDA TANGAN
1.	CV. <del>Pada</del> Utara	Jl. Beringin 111 Mag	
2.	PB. Maya Jaya	Th. Kawi Kert	
3.	CV. Sriya Sentosa	Il. U. Surokaji 82 M2	
4.	CV. Karya Indah	U. Reg no 19 Mag.	
5.	CV. Klusala	Jl. Rama Sumber hidul Mag.	
6.	CV. TIGU UTARA	Jl. Komplek 10	
7.	CV. <del>Chera</del>	Jl. Egoe 1155	
8.	CV. SUMBER ABUNG.	Jl. KEMUNING PATA 21 MAGELANG.	
9.	CV. WISOTO	Jl. A Jani no. 77 Mag	

PANITIA PENGADAAN BARANG/JASA  
KEGIATAN PEMBANGUNAN KANTOR  
KELURAHAN KRAMAT UTARA  
KOTA MAGELANG

Sekretaris,



PUJI HARTONO, ST

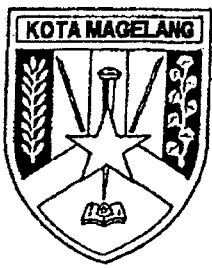

PEMERINTAH KOTA MAGELANG  
**DINAS PEKERJAAN UMUM**

JL. JENDRAL SUDIRMAN NO. 54 MAGELANG  
TELP. (0293) 362542 – 363033  
MAGELANG - 56126

---

**KEPUTUSAN KEPALA DINAS PEKERJAAN UMUM KOTA MAGELANG  
SELAKU  
PEMIMPIN KEGIATAN PEMBANGUNAN KANTOR KELURAHAN KRAMAT UTARA  
KOTA MAGELANG TAHUN ANGGARAN 2006**

**NOMOR : 641.6/25/P.Au.Kel.Krm.Ut/210/3/06**

**TENTANG**

**PENUNJUKAN PELAKSANA PEKERJAAN PEMBANGUNAN PEMBANGUNAN AULA DAN  
BANGUNAN PELENGKAP KANTOR KELURAHAN KRAMAT UTARA  
KOTA MAGELANG TAHUN ANGGARAN 2006**

**KEPALA DINAS PEKERJAAN UMUM KOTA MAGELANG**

- Menimbang : a. bahwa Pekerjaan Pembangunan Aula dan Bangunan Pelengkap Kantor Kelurahan Kramat Utara Kota Magelang ( Paket II ), yang telah ditetapkan Pemenangnya pada tanggal 14 Maret 2006, perlu segera di tunjuk untuk melaksanakan Pekerjaan tersebut ;
- b. bahwa untuk maksud tersebut dipandang perlu dikeluarkan Surat Keputusan Kepala Dinas selaku Pemimpin Kegiatan.
- Mengingat : 1. Undang-undang Nomor 17 Tahun 1950 tentang Pembentukan Daerah-daerah Kota Kecil dalam Lingkungan Propinsi Jawa Timur, Jawa Tengah dan Jawa Barat ;
2. Undang-Undang Nomor 17 Tahun 2003 tentang Keuangan Negara ;
3. Undang-Undang Nomor 1 Tahun 2004 tentang Perbendaharaan Negara ;
4. Undang-Undang Nomor 32 Tahun 2004 tentang Pemerintahan Daerah, sebagaimana telah diubah dengan Peraturan Pemerintah Pengganti Undang – undang Nomor 3 Tahun 2005 ;
5. Undang-Undang Nomor 33 Tahun 2004 tentang Perimbangan Keuangan Antara Pemerintah Pusat dan Pemerintahan Daerah;
6. Peraturan Pemerintah Nomor 105 Tahun 2000 tentang Pengelolaan dan Pertanggung jawaban Keuangan Daerah;
7. Keputusan .....

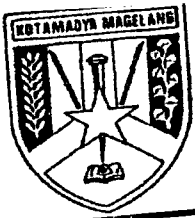

# PEMERINTAH KOTA MAGELANG

## DINAS PEKERJAAN UMUM

Jl. Jend. Sudieman No. 54 Telp. (0293) 362542 Magelang

### SURAT PERINTAH MULAI KERJA

( S P M K )

NOMOR : 641.6/27/P.Au.Kel.Krm.Ut/210/3 /06

Yang bertanda tangan dibawah ini :

NAMA : **Ir. SIGIT WIDYONINDITO, MT**  
JABATAN : **Pemimpin Kegiatan Pembangunan Kantor Kelurahan Kramat Utara Kota Magelang**

Selanjutnya disebut **PIHAK PERTAMA**

NAMA : **DEDY SETIAWAN**  
JABATAN : **Direktur PB " KARYA JASA " Magelang**  
ALAMAT : **Jalan Karangwuni No.8 Kota Magelang**

Selanjutnya disebut **PIHAK KEDUA**

**PIHAK PERTAMA** memberikan perintah kepada **PIHAK KEDUA** dan **PIHAK KEDUA** menerima perintah dari **PIHAK PERTAMA** untuk melaksanakan pekerjaan seperti tersebut dibawah ini :

- a. Nama Kegiatan : **Pembangunan Kantor Kelurahan Kramat Utara Kota Magelang**
- b. Pekerjaan : **Pembangunan Aula dan Bangunan Pelengkap Kantor Kelurahan Kramat Utara Kota Magelang ( Paket II )**
- c. Volume Pekerjaan :
- |                      |                         |
|----------------------|-------------------------|
| Bangunan Gedung Aula | : 209,00 m <sup>2</sup> |
| Pengaspalan Jalan    | : 175,00 M <sup>2</sup> |
| Talud                | : 282,90 M'             |
| Saluran Air Hujan    | : 115,10 M'             |
- d. Lokasi Pekerjaan : **Kota Magelang**
- e. Harga Borongan : **Rp. 500.325.000.00** ( Lima ratus juta tiga ratus dua puluh lima ribu rupiah )
- f. Pembayaran Angs. : **Sesuai dengan Perjanjian Pemborongan Pekerjaan / Kontrak Nomor : 641.6/26/P. Au. Kel.Krm.Ut /210/3/06 tanggal 22 Maret 2006**
- g. Waktu Pelaksanaan : **Selama 180 ( Seratus delapan puluh ) hari kalender dimulai tanggal 22 Maret 2006 sampai dengan tanggal 17 September 2006**



# Lampiran 5



**PANITIA PENGADAAN BARANG / JASA  
KEGIATAN PEMBANGUNAN KANTOR KECAMATAN MAGELANG SELATAN  
KOTA MAGELANG TAHUN ANGGARAN 2006**

---

**PENGUMUMAN PELELANGAN**

---

NOMOR : 641.6/01/P.Kec.Mgl.Sel/210/2/06

**T E N T A N G**

**PENGUMUMAN PELELANGAN KEGIATAN PEMBANGUNAN KANTOR KECAMATAN  
MAGELANG SELATAN KOTA MAGELANG TAHUN ANGGARAN 2006**

Dinas Pekerjaan Umum Kota Magelang akan mengadakan Pelelangan, sebagaimana berikut :

1. Nama Kegiatan : Pembangunan Kantor Kecamatan Magelang Selatan Kota Magelang
2. Pekerjaan : Pembangunan dan Pematangan Lahan Kantor Kecamatan Magelang Selatan Kota Magelang ( Paket I )
3. Lokasi Kegiatan : Kota Magelang
4. Sumber Biaya : APBD Kota Magelang
5. Persyaratan Calon Rekanan :
  - Memiliki Surat Izin Usaha pada bidang usahanya yang dikeluarkan oleh Instansi Pemerintah yang berwenang dan masih berlaku ( SIUP dan TDP )
  - Memiliki keahlian, pengalaman, kemampuan teknis dan manajerial untuk penyedia barang tersebut diatas.
  - Tidak dalam pengawasan pengadilan tidak pailit, kegiatan usahanya tidak sedang dihentikan dan atau direksi yang bertindak untuk dan atas nama perusahaan tidak sedang dalam menjalani sanksi pidana.
  - Secara hukum mempunyai kapasitas menandatangani kontrak.
  - Memenuhi kewajiban perpajakan.
  - Memiliki sumber daya manusia, modal peralatan dan fasilitas lain yang diperlukan dalam pengadaan barang tersebut diatas.
  - Memiliki kinerja baik dan Tidak masuk dalam daftar hitam .
  - Memiliki alamat tetap dan jelas serta mudah dijangkau dengan pos.

Bagi Badan Usaha atau Usaha Perorangan yang memenuhi persyaratan diatas dapat mendaftarkan diri pada panitia dan bagi pendaftar yang bukan Direktur langsung, harus dengan surat kuasa dan masuk dalam susunan personalia dan dibuktikan dengan Akte Badan Usaha/Perorangan.

6. Waktu dan Tempat Pendaftaran dan Pengambilan Bendel Kualifikasi :  
Pendaftaran dan Pengambilan Bendel Kualifikasi dilaksanakan tanggal **17 Pebruari 2006** sampai dengan **tanggal 24 Pebruari 2006** pada jam **08.00 – 14.00 Wib** di Dinas Pekerjaan Umum Kota Magelang.
7. Pengambilan Rencana Kerja Dan Syarat-Syarat / RKS  
RKS dapat diambil pada Panitia Pengadaan Barang Jasa pada tanggal **20 Pebruari 2006** Sampai dengan tanggal **27 Pebruari 2006** jam **08.00 - 14.00** kecuali hari Jum'at s/d jam **10.00 Wib** di Dinas Pekerjaan Umum Kota Magelang .

Magelang, 17 Pebruari 2006

PANITIA PENGADAAN BARANG/JASA  
KEGIATAN PEMBANGUNAN KANTOR  
KECAMATAN MAGELANG SELATAN  
KOTA MAGELANG

Ketua,





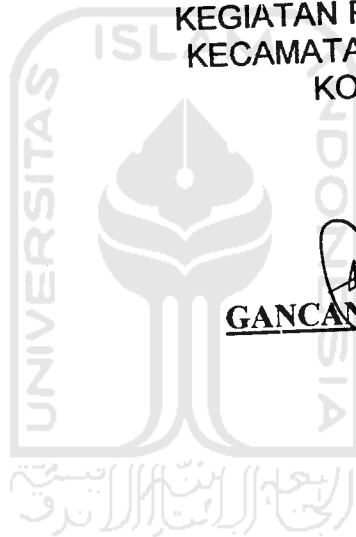





GANCANG WICAKSONO, S.ST

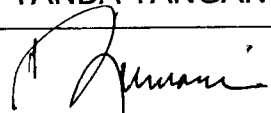

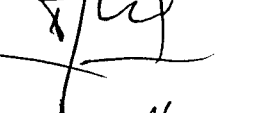
KEGIATAN : PEMBANGUNAN  
KANTOR KECAMATAN  
MAGELANG SELATAN  
KOTA MAGELANG  
TAHUN ANGGARAN  
2006

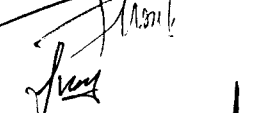
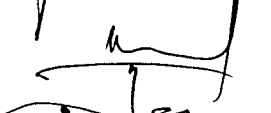
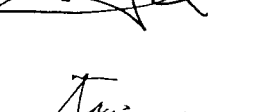
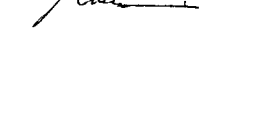
TANDA TERIMA  
RENCANA KERJA DAN SYARAT-SYARAT  
( RKS )

NOMOR : 641.6/03/P.Kec.Mgl.Sel/210/2/06  
TANGGAL : 20 s/d 27 Pebruari 2006

NO.	NAMA REKANAN	ALAMAT	TANDA TANGAN
1.	P. Wira Bhakti	lughidan Mgl	
2.	CV. CARRA	Sigora 1155	
3.	CV. PEMUDA UTAMA	MAGELANG Jl. Beringin no 11 Mgl.	
4.	CV. GIBSA UTAMA	Jl. Mayubi 10	
5.	CV. Khusala	Jl. Rama Samban	
6.	CV. RAHAYU. B.C	Kidul Mgl.	
7.	CV. <del>Putra</del> Putra Indonesia	Jl. Pemuda no 3. Mgl.	
8.	CV. WIBISONO.	Jl. Beringin Mgl	
9.	CV. Langgeng Jaya	Jl. A. Yani no. 77.5 Mgl.	
10.	CV. KROJA INTAR	Jl. Cempaka II/1027 Mgl.	
11.	CV. SUMBER JAYA MAMUC	Jl. RT no 19 Roglay.	
12.	PB. Kaya Jaya	Jl. PERE TENDEAN NO. 9. MAGELANG Mgl.	

PANITIA PENGADAAN BARANG/JASA  
KEGIATAN PEMBANGUNAN KANTOR  
KECAMATAN MAGELANG SELATAN  
KOTA MAGELANG

Sekretaris,

  
PUJI HARTONO. ST

**PANITIA PENGADAAN BARANG / JASA  
KEGIATAN PEMBANGUNAN KANTOR KECAMATAN MAGELANG SELATAN  
KOTA MAGELANG TAHUN ANGGARAN 2006**

---

Magelang, 27 Pebruari 2006

NOMOR : 641.6/04/P.Kec.Mgl.Sel/210/2/06  
SIFAT : Penting  
LAMPIRAN : -  
PERIHAL : UNDANGAN

Kepada

- Yth. 1. PB " KARYA JASA " Mgl.  
2. CV " SUMBERJAYA MAKMUR " Mgl.  
3. CV " LANGGENG JAYA " Mgl.  
4. CV " PEMUDA UTAMA " Mgl.  
5. CV " YISSU UTAMA " Mgl.  
6. CV " SEROJA INDAH " Mgl.  
7. CV " CAKRA " Mgl.  
8. CV " WIRA BHAKTI " Mgl.  
9. CV " RAHAYU. B.C " Mgl.  
10. CV " PUTRA INDONESIA " Mgl.  
11. CV " KHISALA " Mgl.  
12. CV " WIBOSOMO " Mgl.

di

**MAGELANG**

Bersama ini kami mengharap dengan hormat atas kesediaan Bapak/Ibu/Saudara untuk hadir pada acara yang akan diselenggarakan besok, pada :

Hari : Kamis  
Tanggal : 2 Maret 2006  
Jam : 09.00 WIB  
Tempat : Ruang Rapat DPU Kota Magelang  
Acara : Penjelasan Pekerjaan ( *Aanwijzing* ) **Pembangunan dan Pematangan Lahan Kantor Kecamatan Magelang Selatan Kota Magelang ( Paket I )**  
Pimpinan rapat : Ketua Panitia Lelang.

Demikian atas kehadiran Bapak/Ibu/Saudara sebelumnya diucapkan terima kasih.

**PANITIA PENGADAAN BARANG/JASA  
KEGIATAN PEMBANGUNAN KANTOR KECAMATAN  
MAGELANG SELATAN KOTA MAGELANG**

Sekretaris,

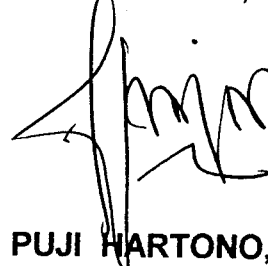

**PUJI HARTONO, ST**

**PANITIA PENGADAAN BARANG / JASA  
KEGIATAN PEMBANGUNAN KANTOR KECAMATAN MAGELANG SELATAN  
KOTA MAGELANG TAHUN ANGGARAN 2006**

Magelang, 27 Pebruari 2006

NOMOR : 641.6/05/P.Kec.Mgl.Sel/210/2/06  
SIFAT : Penting  
LAMPIRAN : -  
PERIHAL : UNDANGAN

Kepada  
Yth. 1. Sdr. GANCANG WICAKSONO, S.ST  
2. Sdr. PUJI HARTONO, ST  
3. Sdri. WIDHI HARYANI, SH  
4. Sdr. Ir. DJOKO SOEPARNO, M.PI  
5. Sdri. SRI ASIH WIDIYASTUTI, SH  
di

**M A G E L A N G**

Bersama ini kami mengharap dengan hormat atas kesediaan Bapak/Ibu/Saudara untuk hadir pada acara yang akan diselenggarakan besok, pada :

Hari : Kamis  
Tanggal : 2 Maret 2006  
Jam : 09.00 WIB  
Tempat : Ruang Rapat DPU Kpta Magelang  
Acara : Penjelasan Pekerjaan ( *Aanwijzing* ) **Pembangunan dan Pematangan Lahan Kantor Kecamatan Magelang Selatan Kota Magelang ( Paket I )**  
Pimpinan rapat : Ketua Panitia Lelang.

Demikian atas kehadiran Bapak/Ibu/Saudara sebelumnya diucapkan terima kasih.

PANITIA PENGADAAN BARANG/JASA  
KEGIATAN PEMBANGUNAN KANTOR KECAMATAN  
MAGELANG SELATAN KOTA MAGELANG

Sekretaris,

  
PUJI HARTONO, ST

**BERITA ACARA  
PENJELASAN PEKERJAAN  
(AANWIJZING)**

Kegiatan : Pembangunan Kantor Kecamatan Magelang Selatan	<b>Berita Acara Aanwijzing</b>
Pekerjaan : Bangunan Kantor Kecamatan dan Pematangan Lahan Kecamatan Magelang Selatan (Paket 1)	No. : Tanggal .: 02 Maret 2006 Lamp. : gambar
Lokasi : Kecamatan Magelang Selatan Kota Magelang	
T.A. : 2006	

Pada hari ini Kamis tanggal Dua bulan Maret tahun Dua Ribu Enam (02-03-2006) mulai pukul 09.00 WIB dengan mengambil tempat di Ruang Rapat Kantor DPU Kota Magelang telah diadakan Rapat Penjelasan Pekerjaan untuk Kegiatan tersebut diatas.

**Rapat dipimpin oleh Ketua Panitia Lelang dan hadir dalam Rapat Penjelasan Pekerjaan :**

**A. PANITIA PENGADAAN JASA**

- |                             |   |            |
|-----------------------------|---|------------|
| 1. Gancang Wicaksono, SST   | : | Ketua      |
| 2. Puji Hartono, ST         | : | Sekretaris |
| 3. Ir. Djoko Soeparno, M.Pi | : | Anggota    |
| 4. Sri Asih Widhiastuti, SH | : | Anggota    |
| 5. Widhi Haryani, SH        | : | Anggota    |

**Hadir pula para undangan dalam rapat penjelasan pekerjaan**

**A. Konsultan Perencana**

CV. Rekayasa Jati Mandiri

**B. Penyedia Jasa Kontraktor**

Penjelasan Pekerjaan (Aanwijzing) ini diikuti 7 perusahaan Kontraktor yang telah terdaftar, Yaitu:

- 1.
- 2.
- 3.
- 4.
- 5.
- 6.
- 7.

**Adapun jalannya penjelasan pekerjaan adalah sebagai berikut :**

- a) Rapat dibuka oleh Ketua Panitia dilanjutkan dengan penjelasan pekerjaan dimulai dengan penjelasan Rencana Kerja dan Syarat-syarat BAB I Syarat Syarat Umum, BAB II Syarat Administrasi, dijelaskan oleh Bapak Gancang Wicaksono, SST dari DPU Kota Magelang, BAB III Syarat Syarat Teknis Pelaksanaan Pekerjaan dijelaskan oleh Team Konsultan Perencana CV. Rekayasa Jati Mandiri Penjelasan dilanjutkan peninjauan lapangan dijelaskan oleh Tim Perencana CV. Rekayasa Jati Mandiri dan Tim Teknis dari DPU Kota Magelang:

Sebagai kelengkapan yang tidak dapat terpisahkan dari berita acara ini adalah :

1. Lampiran-lampiran Berita Acara yang merupakan perubahan, tambahan dan penjelasan Rencana Kerja dan Syarat-syarat
2. Tambahan perubahan dan penjelasan gambar kerja.

**Penutup**

Demikian Berita Acara Penjelasan Pekerjaan Bangunan Kantor Kecamatan Dan Pematangan Lahan Kecamatan Magelang Selatan (Paket 1), dibuat atas kesepakatan bersama untuk dipergunakan sebagai mestinya.

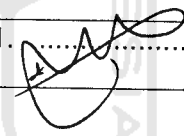
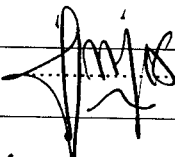
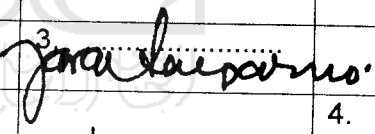
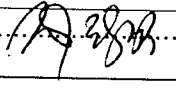
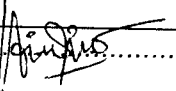
No.	Nama	Jabatan	Tanda Tangan
1.	Gancang Wicaksono, SST	Ketua	1. .... 
2.	Puji Hartono, ST	Sekretaris	2. .... 
3.	Ir. Djoko Soeparno, M.Pi	Anggota	3. .... 
4.	Sri Asih Widhiastuti, SH	Anggota	4. .... 
5.	Widhi Haryani, SH	Anggota	5. .... 

**Wakil Rekanan**

1. CV. : *CARRO.*  
Nama : *BONGORA PUSLOWA.*  
Tanda Tangan : 

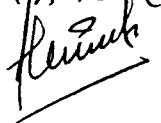
2. CV. : *PEMUDA UTAMA*  
Nama : *WINARTO. R.*  
Tanda Tangan : 

**Konsultan Perencana**

1. CV. : *Rekayasa Jati Mandiri*  
Nama :  
Tanda Tangan :



Semarang.

- b. Konsultan Perencana Konstruksi berfungsi melaksanakan pengadaan dokumen perencanaan, dokumen lelang, dokumen untuk pelaksanaan konstruksi, memberikan penjelasan pekerjaan dan memberikan saran penyelesaian terhadap persoalan perencanaan yang timbul selama tahap konstruksi.
  - c. Penyusunan rencana detail, gambar detail, rencana kerja dan syarat-syarat, rincian volume pelaksanaan pekerjaan, rencana anggaran biaya pekerjaan konstruksi.
  - d. Mengadakan pengawasan berkala seperti memeriksa pelaksanaan pekerjaan kesesuaian dengan rencana secara berkala, melakukan penyesuaian gambar dan spesifikasi teknis pelaksanaan bila ada perubahan, memberi penjelasan terhadap persoalan – persoalan yang timbul selama masa konstruksi, memberi rekomendasi tentang penggunaan bahan dan membuat laporan akhir pengawasan berkala.
3. Penyedia Jasa Pelaksana konstruksi/ Kontarktor.
- a. Adalah perusahaan yang memenuhi persyaratan yang ditetapkan untuk melaksanakan tugas kontruksi fisik yang berbadan hokum serta memenuhi syarat-syarat perusahaan jasa konstruksi sesuai keppres 80
  - b. Kontraktor mulai bertugas sejak diterbitkannya SPMK sampai dengan serah terima kedua pekerjaan konstruksi, dan secara kontraktual bertanggung jawa kepada Pengguna Anggaran atau Pengguna Barang/ Jasa.
  - c. Melaksanakan pemeriksaan dan penilaian dokumen untuk pelaksanaan konstruksi baik segi kelengkapan maupun kebenarannya.
  - d. Menyusun program kerja yang meliputi jadwal waktu pelaksanaan, pengadaan bahan, tenaga kerja dan peralatan.
  - e. Melaksanakan pekerjaan fisik

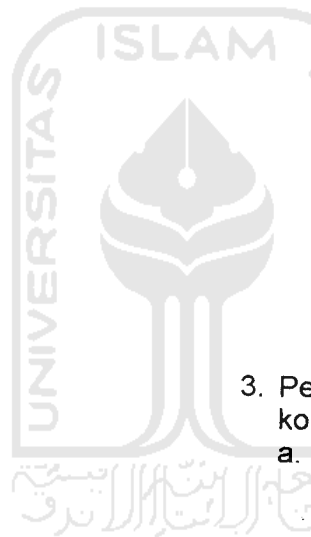

-b s/d -g : Tetap  
-4 : Tetap

Pasal I. 10 Metode Sistem Sampul  
**CONTOH SAMPUL DOKUMEN PENAWARAN**

40 cm

Dokumen Penawaran  
Kegiatan : Pembangunan Kantor Kecamatan Magelang Selatan.  
Jenis Pekerjaan : Bangunan Kantor Kecamatan dan Pematangan Lahan (Paket 1)  
Hari / Tanggal : Jumat / 10 Maret 2006  
Waktu : 08.30 WIB

25 cm

Kepada Yth  
Panitia. Pengadaan Barang / Jasa.  
Pembangunan Kantor Kecamatan  
Magelang Selatan  
DPU Kota Magelang.  
di  
Jl. Jend. Sudirman No. 54  
Kota Magelang

**CONTOH PEMBERIAN LAK :**

Tampak sampul belakang :

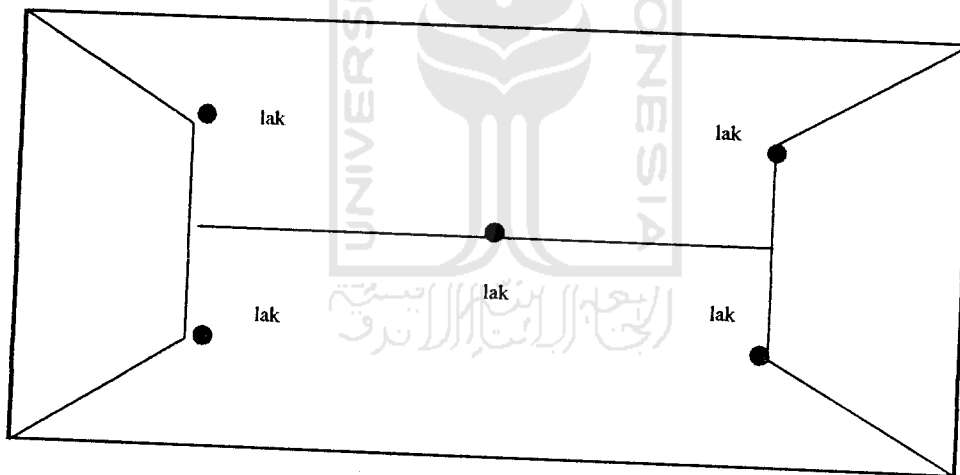

- Pasal I. 11 Sampul Dokumen yang tidak sah : Tetap  
Pasal I. 12 Persyaratan Dokumen Penawaran : 1. ( Tetap)  
2. Berubah menjadi :  
a. Surat undangan Aanwijzing di lampirkan.  
b. Surat penawaran bermeterai Rp. 6.000,- (Form 01)  
c. Daftar rekapitulasi biaya  
d. Rencana anggaran biaya.  
e. Daftar harga satuan pekerjaan  
f. Daftar harga satuan bahan dan upah.  
g. Daftar analisa satuan

- pekerjaan.
- h. Time schedule.
- i. Daftar peralatan yang digunakan.
- j. Daftar tenaga ahli dan pelaksana yang ditugaskan.
- k. Referensi bank umum
- l. Surat jaminan penawaran.
- m. Surat pernyataan kesanggupan bermeterai Rp. 6.000,- (Form 2)
  - Mengasuransikan tenaga kerja ke Perum Jamsostek.
  - Mengadakan jaminan pelaksanaan
  - Mengadakan jaminan pemeliharaan (Bila pemeliharaan berakhir sampai batas waktu tahun anggaran/ setelah bulan desember
  - Mengadakan Voorfinanciering
  - Mengadakan bahan local
  - Tunduk kepada Peraturan Pemerintah Daerah.
  - Tunduk kepada Keputusan Panitia.

- 3. Tetap
- 4. Tetap
- 5. Tetap
- 6. Tetap
- 7. Tetap.
- 8. Mengisi isi dok. prakualifikasi berikut lampirannya

Pasal I.	13	Evaluasi Penawaran	:	Tetap
Pasal I.	14	Dokumen Penawaran yang tidak sah	:	1 – 5 dan 7-8 tetap, 6 dihilangkan
Pasal I.	15	Pembuktian Kualifikasi	:	Dihilangkan
Pasal I.	16	Pembuatan Berita Acara hasil pelelangan	:	Tetap
Pasal I.	17	Penetapan Pemenang Lelang	:	Tetap
Pasal I.	18	Sanggahan Peserta Lelang dan Pengaduan Masyarakat	:	Tetap
Pasal I.	19	Pengumuman Pemenang	:	Tetap
Pasal I.	20	Pelelangan Gagal dan Pelelangan Ulang	:	Tetap
Pasal I.	21	Penerbitan Surat Penunjukan Penyedia Barang/Jasa	:	Tetap
Pasal I.	22	Penanda tangan Kontrak	:	Tetap
Pasal I.	23	Pelaksanaan Penyedia Jasa	:	Berubah : Kata Selaku Pengguna Anggaran dihilangkan.
Pasal I.	24	Syarat syarat Pelaksanaan	:	Tetap
Pasal I.	25	Penetapan Ukuran dan Perubahan Perubahan	:	Tetap
Pasal I.	26	Penjagaan dan Penerangan	:	Tetap
Pasal I.	27	Kesejahteraan dan Keselamatan Kerja	:	Berubah : Kata Selaku Pengguna Anggaran dihilangkan.
Pasal I.	28	Penyediaan Bahan bangunan	:	Berubah : Kata Selaku Pengguna Anggaran dihilangkan.

- Pasal I. 29 Kenaikan Harga dan Force : Tetap  
Majeure
- Pasal I. 30 Lain lain : Tetap

## BAB II SYARAT SYARAT ADMINISTRASI

- Pasal II. 01 Jaminan Penawaran
- 1 : Jaminan Penawaran berupa Surat Jaminan Bank milik Pemerintah atau Bank/Asuransi yang mempunyai program surat bon yang mereasuransikan ke asuransi luar negeri sebesar Rp. 17.000.000,- (Tujuh belas juta rupiah)
  - 2 s/d -3 : Tetap
  - 4 : Jaminan Penawaran berlaku selama 60 (.Enam puluh) hari kalender
- Pasal II. 02 Jaminan Pelaksanaan
- 1 : Jaminan pelaksanaan dari bank pemerintah/ umum ditetapkan: sebesar: 5 % (lima persen) dari nilai kontrak
  - 2 : Berubah : Kata Selaku Pengguna Anggaran dihilangkan.
  - 3 : Jaminan pelaksanaan dapat diminta kembali bilamana prestasi mencapai penyelesaian 100% (seratus persen) disertai Berita Acara Penyerahan ke II
  - 4 : Jaminan pelaksanaan berlaku selama 374 (Tiga ratus tujuh puluh empat) hari kalender sampai serah terima II pekerjaan pelaksanaan.
- Pasal II. 03 Rencana Kerja (Time Schedule) : Tetap
- Pasal II. 04 Laporan Laporan : Tetap
- Pasal II 05 Pembayaran : Tetap
- Pasal II 06 Surat Perjanjian Penyedia Jasa : Tetap  
(Kontrak)
- Pasal II 07 Permulaan Pekerjaan : Berubah : Kata Selaku Pengguna Anggaran dihilangkan.
- Pasal II. 08 Penyerahan Pekerjaan
- 1 : Jangka waktu pelaksanaan pekerjaan selama 180. (Seratus delapan puluh) hari kalender, termasuk hari Besar, hari Raya dan hari Minggu.
  - 2 s/d -5 : Berubah : Kata Selaku Pengguna Anggaran dihilangkan.
- Pasal II. 09 Masa Pemeliharaan (Onderhoud Termijn)
- 1 : Jangka waktu pemeliharaan adalah 180. (Seratus delapan puluh) hari kalender sehabis penyerahan pertama
  - 2 s/d -4 : Tetap
- Pasal II. 10 Perpanjangan waktu penyerahan : Tetap
- Pasal II. 11 Sanksi/Denda : Tetap
- Pasal II 12 Pekerjaan Tambahan dan : Tetap  
Pengurangan
- Pasal II 13 Dokumentasi : Tetap
- Pasal II 14 Pencabutan Pekerjaan : Tetap

## BAB III SYARAT TEKNIS PELAKSANAAN PEKERJAAN

### BAB III SYARAT TEKNIS PELAKSANAAN PEKERJAAN

Pasal III	01	Uraian Umum	:	Berubah :
				1. Penutup atap yang semula genteng soka diganti setara genteng M - class
Pasal III	02	Syarat Syarat Teknis Khusus	:	Tetap
Pasal III	03	Gambar Gambar	:	Tetap
Pasal III	04	Peraturan teknis Pembangunan yang digunakan	:	Tetap
Pasal III	05	Penjelasan RKS dan Gambar	:	Tetap
Pasal III	06	Persiapan di Lapangan	:	Tetap
Pasal III	07	Jadual Pelaksanaan	:	Tetap
Pasal III	08	Kuasa Pelaksana di Lapangan	:	Tetap
Pasal III	09	Tempat Tinggal (Domisili) Pelasana dan Koordinator Lapangan	:	Tetap
Pasal III	10	Penjagaan Keamanan di Lingkungan Pekerjaan	:	Tetap
Pasal III	11	Jaminan dan Keselamatan Kerja	:	Tetap
Pasal III	12	Alat alat Pelaksanaan	:	Tetap
Pasal III	13	Syarat Syarat Cara Pemeriksaan Bahan Bangunan	:	Tetap
Pasal III	14	Pemeriksaan Pekerjaan	:	Tetap
Pasal III	15	Pekerjaan Tambah/ kurang	:	Tetap
Pasal III	16	Persiapan Lapangan	:	Tetap
Pasal III	17	Ukuran	:	Tetap
Pasal III	18	Pekerjaan Tanah	:	Tetap
Pasal III	19	Pekerjaan Struktur Bawah	:	Berubah : pada pekerjaan pondasi kualitas beton yang digunakan dari K-350 berubah menjadi K-225
Pasal III	20	Pekerjaan Beton Struktur Atas	:	Berubah : 1. Pada pekerjaan pembongkaran begesting yang semula pembongkaran setelah 21 hari diganti menjadi 28 hari. 2. Kualitas beton yang semula k-350 berubah menjadi K-225
Pasal III	21	Pekerjaan Pasangan	:	
		1. Lingkup Pekerjaan	:	Tetap
		2. Jenis Pasangan dan Penggunaannya	:	Tetap
		3. Jenis Adukan yang digunakan	:	Tetap
		4. Jenis Plesteran yang digunakan	:	Tetap
		5. Kwalitas Bahan	:	Tetap
		6. Contoh contoh bahan	:	Tetap
		7. Syarat Pemasangan	:	Tetap
Pasal III	22	Pekerjaan Dinding dan Lantai	:	Tetap
Pasal III	23	Pekerjaan Kusen, Pintu, Jendela dan lain lain	:	Tetap
Pasal III	24	Pekerjaan Kaca	:	Tetap
Pasal III	25	Pekerjaan Penggantung dan Pengunci	:	Tetap
Pasal III	26	Pekerjaan Struktur Atas	:	Tetap

**BERITA ACARA GAMBAR**  
**Bangunan Kantor Kecamatan dan Pematangan Lahan**  
**(Paket 1)**

No.	Uraian Gambar	Keterangan
	Lembar Cover Gambar	: Pekerjaan dst..... Ditambah Kecamatan Magelang Selatan (Paket 1) dst tetap
01	Denah Site Plan	: Gambar menunjukkan keseluruhan bangunan yang dikerjakan paket ini adalah kantor kecamatan dan pematangan lahan secara keseluruhan (sesuai lembar 2)
02	Denah Site plan kecamatan	: Jalan Duren Sawit yang benar Tidar Sawet. Genting sokka diganti M-Class Natural Glasur ,dst tetap
03	Potongan I - I	: Rumah dinas tidak dikerjakan.
04	Potongan II - II	: Untuk mengerjakan pekerjaan pematangan lahan (lihat gambar BA). Yang perlu diperhatikan untuk pematangan lahan adalah urugan dilaksanakan lapis demi lapis 20 – 30 cm tiap lapis dan dipadatkan secara merata, dst tetap.
05 & 06	Denah It 1 & It 2	Gedung pertemuan tidak dikerjakan
07 & 09	Tampak -tampak	: Lihat gambar BA
10 & 11	Potongan I - I	: <ul style="list-style-type: none"> <li>• Yang dikerjakan ordinat 4 – 9</li> <li>• Genteng sokka diganti genteng M-Class Natural Glazur sekualitas.</li> <li>• Reng dihilangkan termasuk komponen baja ringan.</li> </ul>
12	Denah pondasi footplat dan sloof	: Yang dikerjakan ordinat 4 – 9 D – H dst tetap dan menyesuaikan
13 s/d 16	Denah pondasi struktur	: Tetap & menyesuaikan
17	Denah Pondasi lajur batu belah	: Dibawah pondasi lajur di pasang trucuk bambu diameter 10 cm (tua) panjang 2 m

Pasal III	27	Pekerjaan Penutup Atap, Lisplang dan Talang	:	Berubah ; 1. Penutup atap genteng sokka diganti menjadi genteng setara M-Class natural 2. Bahan penutup listplank yang semula kayu jati berubah menjadi kayu bengkirai.
Pasal III	28	Pekerjaan Langit Langit	:	Berubah ; kayu untuk balok induk (hanger) semula ukuran 6/10 berubah menjadi 6/12 dengan jarak 3 m
Pasal III	29	Pekerjaan Pengecatan	:	Berubah : 1. Bahan cat produk ICI diganti dengan cat produk setara mowilex atau dulux 2. Bahan dempul plamur diganti under cutting 3. Bahan cat kayu semula setara Bee Brand diganti setara EMCO
Pasal III	30	Pekerjaan Railling Tangga	:	Tetap
Pasal III	31	Pekerjaan Listrik	:	Tetap
Pasal III	32	Pekerjaan Instalasi Petir	:	Berubah : Syarat pemasangan penangkal petir yang semula mengacu PUIL 1987 diganti PUIL 2000
Pasal III	33	Pekerjaan sanitasi dan Pembuangan	:	Berubah, bahan yang digunakan untuk perlengkapan sanitasi setara TOTO
Pasal III	34	Pekerjaan Instalasi Air Bersih	:	Tetap
Pasal III	35	Bahan bahan / Alat bangunan	:	Tetap



Pasal III	27	Pekerjaan Penutup Atap, Lisplang dan Talang	:	Berubah ; 1. Penutup atap genteng sokka diganti menjadi genteng setara M-Class natural 2. Bahan penutup listplank yang semula kayu jati berubah menjadi kayu bengkirai.
Pasal III	28	Pekerjaan Langit Langit	:	Berubah ; kayu untuk balok induk (hanger) semula ukuran 6/10 berubah menjadi 6/12 dengan jarak 3 m
Pasal III	29	Pekerjaan Pengecatan	:	Berubah : 1. Bahan cat produk ICI diganti dengan cat produk setara mowilex atau dulux 2. Bahan dempul plamur diganti under cutting 3. Bahan cat kayu semula setara Bee Brand diganti setara EMCO
Pasal III	30	Pekerjaan Railling Tangga	:	Tetap
Pasal III	31	Pekerjaan Listrik	:	Tetap
Pasal III	32	Pekerjaan Instalasi Penangkal Petir	:	Berubah : Syarat pemasangan penangkal petir yang semula mengacu PUIL 1987 diganti PUIL 2000
Pasal III	33	Pekerjaan sanitasi dan Saluran Pembuangan	:	Berubah, bahan yang digunakan untuk perlengkapan sanitasi setara TOTO
Pasal III	34	Pekerjaan Instalasi Air Bersih	:	Tetap
Pasal III	35	Bahan bahan / Alat bangunan	:	Tetap





Pasal III	27	Pekerjaan Penutup Atap, Lisplang dan Talang	:	Berubah ; 1. Penutup atap genteng sokka diganti menjadi genteng setara M-Class natural 2. Bahan penutup listplank yang semula kayu jati berubah menjadi kayu bengkirai.
Pasal III	28	Pekerjaan Langit Langit	:	Berubah ; kayu untuk balok induk (hanger) semula ukuran 6/10 berubah menjadi 6/12 dengan jarak 3 m
Pasal III	29	Pekerjaan Pengecatan	:	Berubah : 1. Bahan cat produk ICI diganti dengan cat produk setara mowilex atau dulux 2. Bahan dempul plamur diganti under cutting 3. Bahan cat kayu semula setara Bee Brand diganti setara EMCO
Pasal III	30	Pekerjaan Railling Tangga	:	Tetap
Pasal III	31	Pekerjaan Listrik	:	Tetap
Pasal III	32	Pekerjaan Instalasi Penangkal Petir	:	Berubah : Syarat pemasangan penangkal petir yang semula mengacu PUIL 1987 diganti PUIL 2000
Pasal III	33	Pekerjaan sanitasi dan Saluran Pembuangan	:	Berubah, bahan yang digunakan untuk perlengkapan sanitasi setara TOTO
Pasal III	34	Pekerjaan Instalasi Air Bersih	:	Tetap
Pasal III	35	Bahan bahan / Alat bangunan	:	Tetap



No.	Uraian Gambar	Keterangan
		jarak 1 m satu garis
18	Detail pondasi	: Tetap & menyesuaikan
19	Denah Kosen	: Lihat BA
20 s/d 25	Tipe kosen	: Tetap & menyesuaikan kecuali kosen 6/15 yang benar 6/12
26 & 27	Tipe pantry	: Tetap & menyesuaikan
29	Denah kolom It 1 struktur	: <ul style="list-style-type: none"> <li>• Yang dikerjakan ordinat 4 – 9 D – H dst tetap dan menyesuaikan.</li> <li>• Kolom K1 beugel dia. 10 yang benar dia. 8 dst tetap.</li> </ul>
30	Denah balok & plat leufel	: Yang dikerjakan ordinat 4 – 9 D – H dst tetap dan menyesuaikan
31	Denah balok It 2	: Yang dikerjakan .... idem Balok laurai : B 1 15/30 B 2 15/30 B 3 20/40 dst menyesuaikan.
32	Detail balok	: Tetap & menyesuaikan
33	Denah plat lantai 2	: Yang dikerjakan idem.... Dst menyesuaikan
34 s/d 36	Detail tangga	: Tetap
37	Ring balk	: Yang dikerjakan.....idem Perhatikan presisi elevasi dengan bangunan gedung pertemuan, dst tetap & menyesuaikan
38	Denah Rangka atap	: Smart Truss yang benar Steel Fast, dst tetap
39 s/d 42	Denah plafond & titik lampu	: Yang dikerjakan idem..... dst menyesuaikan
43 s/d 44	Denah lantai 1 & 2	: Yang dikerjakan idem & menyesuaikan
45 s/d 47	Denah lavatory It 1	: Tetap
48	Detail Lavatory It 2	: Closet jongkok diganti closet duduk, dst menyesuaikan

No.	Uraian Gambar	Keterangan
49 s/d 50	Denah air bersih	: Rumah dinas dan gedung pertemuan tidak dikerjakan
51 s/d 53	Detail septictank	: Tetap & menyesuaikan



## KOP PERUSAHAAN

## RENCANA ANGGARAN BIAYA

Kegiatan : Pembangunan Kantor Kecamatan Magelang Selatan  
 Pekerjaan : Bangunan Kantor Kecamatan dan Pematangan Lahan Kecamatan Magelang Selatan (Paket 1)  
 Lokasi : Kecamatan Magelang Selatan Kota Magelang  
 Tahun Anggaran : 2006

NO.	URAIAN PEKERJAAN	ANALISA	SAT.	VOLUME	HARGA SAT. (Rp)	HARGA (Rp)	TOTAL HARGA (Rp)
A.	PEKERJAAN KANTOR KECAMATAN						
I.	PEKERJAAN PERSIAPAN						
1	Pembersihan lokasi		Ls	1,00			
2	Pengukuran + bouwplank		Ls	1,00			
3	Air kerja		Ls	1,00			
4	Administrasi dan dokumentasi		Ls	1,00			
5	IMB		Ls	1,00			
6	Direksi keet + gudang	bersama	Ls	1,00			
7	Papan nama proyek		ls	1,00			
8	Pagar pengaman	bersama	Ls	1,00			
II.	PEKERJAAN TANAH						
1	Galian tanah	A.1	m3	308,74			
2	Urugan tanah kembali	A.17	m3	277,86			
3	Urugan tanah peninggian lantai	A.17a	m3	60,00			
4	Urugan Pasir bawah pondasi	A.18	m3	15,85			
5	Urugan Pasir bawah lantai	A.18	m3	12,00			
III.	PEKERJAAN PASANGAN DAN PLESTERAN						
1	Pasang aanstamping	G.2	m3	22,08			
2	Pasang batu belah 1:5	G.32e	m3	40,14			
3	Pasang batu bata 1:5	G.33h	m2	375,06			
4	Pasangan bata 1:3	G.33i	m2	113,13			
5	Plesteran 1:5	G.50q	m2	750,12			
6	Plesteran 1:3	G.50i	m2	226,26			
7	Plesteran beton kolom		m2	67,50			
8	Bodeman kloset jongkok		bh	3,00			
9	Saluran U.20 kefling bangunan		m'	26,00			
10	Bak kontrol		bh	2,00			
11	Septicktank dan peresapan		unit	1,00			
IV.	PEKERJAAN BETON						
1	Beton sloof praktis 15x20	Spl.V	m3	0,59			
2	Beton kolom praktis 15x15	Spl.V	m3	4,82			
3	Beton ring praktis 15x20	Spl.V	m3	0,48			
4	Beton ring R1 15x30	Spl.V	m3	0,72			
5	Beton ring R2 15x30	Spl.V	m3	1,36			
6	Beton sloof S1 15x30	Spl.V	m3	3,11			
7	Beton sloof S2 15x30	Spl.V	m3	2,46			
8	Beton pondasi P1 150x150	Spl.V	m3	1,80			
9	Beton pondasi P3 125x125	Spl.V	m3	4,69			
10	Beton pondasi P4 100x100	Spl.V	m3	0,40			
11	Beton kolom K1 pedestal	Spl.V	m3	2,68			
12	Beton kolom K1 20x30	Spl.V	m3	4,80			
13	Beton kolom K2 20x30	Spl.V	m3	3,36			







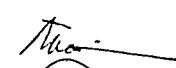
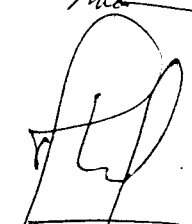

NO.	URAIAN PEKERJAAN	ANALISA	SAT.	VOLUME	HARGA SAT. (Rp)	HARGA (Rp)	TOTAL HARGA (Rp)
14	Beton balok B2 15x30	Spl.V	m3	1,35			
15	Beton balok B3 15x30	Spl.V	m3	1,17			
16	Beton balok B4 15x30	Spl.V	m3	0,81			
17	Beton balok B5 20x40	Spl.V	m3	2,40			
18	Beton balok B6 15x30	Spl.V	m3	0,56			
19	Beton konsol	Spl.V	m3	0,12			
20	Beton plat lantai 02-12 cm	Spl.V	m3	13,90			
21	Beton plat leufel 8 cm	Spl.V	m3	1,89			
22	Beton tangga	Spl.V	m3	2,90			
23	Beton sumuran 0.80 - 100 CM		bh	42,00			
24	Beton cyclop 1:3:5 50% + batu belah 50%		m3	20,22			
25	Tulangan pada cyclop (8 0.16 - 150 cm)		kg	397,66			
26	Beton 1:3:5 lantai kerja	G.44	m3	2,30			
<b>V. PEKERJAAN LANTAI DAN DINDING</b>							
1	Lantai keramik 30/30 warna setara KIA	Spl.III	m2	248,45			
2	Lantai keramik 30/30 anti selip teras	Spl.III	m2	4,50			
3	Lantai keramik 20/20 anti selip	Spl.III	m2	12,00			
4	Dinding keramik 20/25 km/wc	Spl.III	m2	29,12			
5	Piint kayu jati 2/10		m'	190,50			
6	Rabat keliling bangunan batu sikat halus		m2	43,40			
7	Beton 1:3:5 lantai kerja	G.44	m2	128,40			
<b>VI. PEKERJAAN KOSEN BKR , PINTU JATI , JENDELA JATI DAN PENGGANTUNG</b>							
1	Kosen tipe P1a		unit	8,00			
2	Kosen tipe P2a		unit	2,00			
3	Kosen tipe P3a		unit	3,00			
4	Kosen tipe PJ1 a		unit	1,00			
5	Kosen tipe J 1a		unit	11,00			
6	Kosen tipe J 2a		unit	2,00			
7	Kosen tipe J 3		unit	3,00			
8	Kosen tipe J 5a		unit	2,00			
9	Kosen tipe BV		unit	3,00			
10	Meja counter		m2	3,60			
11	Roster kayu		bh	51,00			
<b>VII. PEKERJAAN PLAFOND</b>							
1	Plafond Eternit asbes rangka kayu bengkirai	Spl.VIa	m2	325,25			
2	List tepi plafond kayu profil 5 cm		m'	343,00			
<b>VIII. PEKERJAAN ATAP</b>							
1	Pasang genteng M-Class	H.2b	m2	331,10			
2	Pasang bubungan genteng M-Class	H.6b	m'	37,08			
3	Rangka kuda-kuda baja ringan / smart truss /Pryda		m2	331,10			
4	Windveer		m'	5,16			
5	Listplank kayu bangkirai 3/20	F.21.b	m'	58,50			
6	Listplank kayu bangkirai 2/10		m'	58,50			
7	Pasang tutup keong		m2	1,76			
<b>IX. PEKERJAAN SANITASI</b>							
1	Instalasi air bersih		ls	1,00			
2	Instalasi air kotor		ls	1,00			
3	Closet duduk TOTO		bh	3,00			
4	Bak air		bh	3,00			
5	Kran air		bh	6,00			
6	Floor drain TOTO TX 1A		bh	3,00			

NO.	URAIAN PEKERJAAN	ANALISA	SAT.	VOLUME	HARGA SAT. (Rp)	HARGA (Rp)	TOTAL HARGA (Rp)
X.	PEKERJAAN FINISHING						
1	Cat tembok dalam Mowilex	K.25a	m2	488,19			
2	Cat tembok luar Mowilex	K.25a	m2	488,19			
3	Cat plafond asbes	K.25a	m2	325,25			
4	Cat kayu listplank, tutup keong	K.23a	m2	36,86			
XI.	PEKERJAAN LISTRIK						
1	Instalasi titik lampu		ttk	43,00			
2	Instalasi stop kontak		ttk	13,00			
3	Lampu DL		bh	5,00			
4	Lampu TL 2 x 18 watt inbow		bh	10,00			
5	Lampu TL 2 x 18 watt armatur		bh	17,00			
6	Lampu SL- 11 watt		bh	5,00			
7	Lampu pijar		bh	6,00			
8	Stop kontak		bh	13,00			
9	Saklar		bh	17,00			
10	Panel induk (MDP)		unit	1,00			
11	Panel penerangan (SDP)		unit	2,00			
XII.	PEKERJAAN LAIN-LAIN						
1	Pekerjaan penangkal petir, 1 spit 1 arde		unit	1,00			
2	Railling tangga besi tempa		m'	7,50			
3	Bak bunga + tanaman lengkap		unit	4,00			
4	Trucuk bambu bawah pondasi batu belah-200cm		ttk	149,00			
						Jumlah A	-
B.	PEKERJAAN PEMATANGAN LAHAN						
1	Urugan lahan padat tinggi 76,95	A.17a	m3	1.405,70			
2	Pembersihan lahan dan striping 15 cm		m2	1.849,24			
						Jumlah B	-

KEGIATAN : PEMBANGUNAN KANTOR  
KECAMATAN MAGELANG  
SELATAN KOTA MAGELANG  
TAHUN ANGGARAN 2006

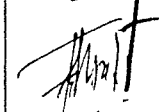
DAFTAR HADIR  
PENJELASAN PEKERJAAN (AANWIJZING)



NOMOR : 641.6/06/P.Kec.Mgl.Sel/210/3/06  
TANGGAL : 2 Maret 2006

NO.	NAMA	JABATAN	REKANAN	TANDA TANGAN
1.	Kusari	Dir	CV. DROJA LINDA	
2.	Gusipri	Dir	CV. ITISSU UTAMA	
3.	Winarto. P.	Dir.	CV. PERUDA UTAMA	
4.	IR. SULEMAN STAVESI	Dir	CV. SUMBER TIGA MARMA	
5.	Anton Nugroho	Staf Teknik	CV. WIBISONO	
6.	Djumani	Dir	WIRA BHAKTI	
7.	Totok. P.	Dir	CV. RAHAYU P.C	
8.	IASIWO	Dir	CV. Klusala	
9.	Redy S	Dir	PB. Kaya Jaya	
10.	SARDONO	Dir	CV. LANGGENG JAYA	
11.	<del>Putra Indonesia S</del>	P		
12.	KERTAMAS S.	Dir	CV. CAKRA	

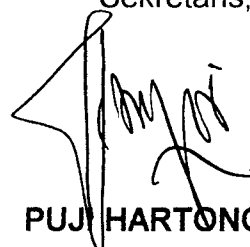
PANITIA PENGADAAN BARANG/JASA  
KEGIATAN PEMBANGUNAN KANTOR KECAMATAN  
MAGELANG SELATAN  
KOTA MAGELANG  
Sekretaris,

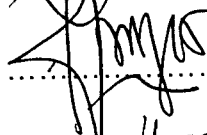

PUJI HARTONO, ST

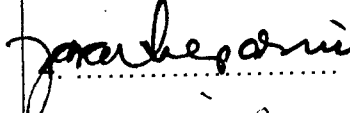
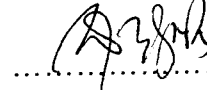
KEGIATAN : PEMBANGUNAN KANTOR KECAMATAN MAGELANG SELATAN KOTA MAGELANG TAHUN ANGGARAN 2006		DAFTAR HADIR PENJELASAN PEKERJAAN (AANWIJZING)	
		NOMOR : 641.6/07/P.Kec.Mgl.Sel/210/3/06 TANGGAL : 2 Maret 2006	
NO.	NAMA	JABATAN	TANDA TANGAN
1.	GANCANG WICAKSONO, S.ST	KETUA	1. 
2.	PUJI HARTONO, ST	SEKRETARIS	2. 
3.	WIDHI HARYANI, SH	ANGGOTA	3. 
4.	Ir. DJOKO SOEPARNO, M.PI	ANGGOTA	4. 
5.	SRI ASIH WIDIYASTUTI, SH	ANGGOTA	5. 

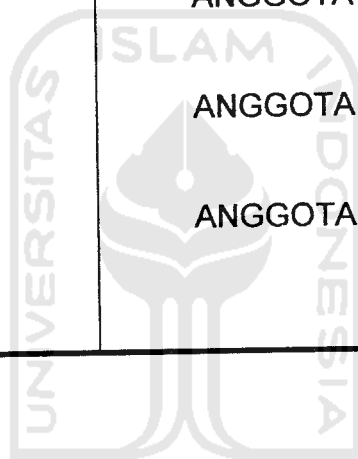

PANITIA PENGADAAN BARANG/JASA  
 KEGIATAN PEMBANGUNAN KANTOR KECAMATAN  
 MAGELANG SELATAN KOTA MAGELANG

Sekretaris,











PUJI HARTONO, ST

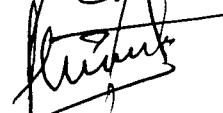

KEGIATAN : PEMBANGUNAN KANTOR  
KECAMATAN MAGELANG  
SELATAN KOTA MAGELANG  
TAHUN ANGGARAN 2006

TANDA TERIMA  
BERITA ACARA AANWIJZING

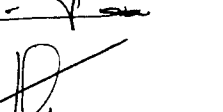
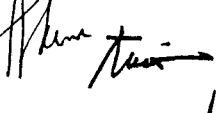
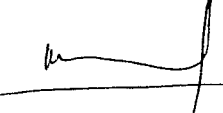
NOMOR : 641.6/09/P.Kec.Mgl.Sel/210/3/06  
TANGGAL : 3 Maret 2006

NO.	NAMA REKANAN	ALAMAT	TANDA TANGAN
1.	CV. Klusala	Jl. Rama sambilan ter Mgl.	
2.	CV. SUMBER JAYA MAKMUR	J. PERETENDEAN 9 MA	
3.	CV. YISU UTAMA	Jl. Mangrove 10	
4.	CV. Pemuda Utama	Jl. Beringin 0 no n Mgl	
5.	P. Wina Bhakti	elentegudan dgl	
6.	PB. Myra Jaya	M. kumilur	
7.	CV. CAKRA	Jl. Sidasari 105 Mgl	
8.	CV. Langgeng Jaya	Jl. Clusala II/1027	
9.	CV. RAHAYU BK	J. CEMARA NO 3 PMT MGL	
10.	CV. Fuaja Indah	Jl. Rsg no 19 clusala	
11.	N. WIBISONO	Jl. A. YANI NO. 77.5 Magelang	

PANITIA PENGADAAN BARANG/JASA  
KEGIATAN PEMBANGUNAN KANTOR KECAMATAN  
MAGELANG SELATAN KOTA MAGELANG

Sekretaris,

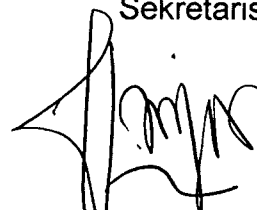

PURI HARTONO, ST

**PANITIA PENGADAAN BARANG / JASA  
KEGIATAN PEMBANGUNAN KANTOR KECAMATAN MAGELANG SELATAN  
KOTA MAGELANG TAHUN ANGGARAN 2005**

---

Magelang, 9 Maret 2006

NOMOR : 641.6/10/P.Kec.Mgl.Sel/210/3/06  
SIFAT : Penting  
LAMPIRAN : -  
PERIHAL : UNDANGAN

Kepada  
Yth. 1. Sdr. GANCANG WICAKSONO, S.ST  
2. Sdr. PUJI HARTONO, ST  
3. Sdri. WIDHI HARYANI, SH  
4. Sdr. Ir. DJOKO SOEPARNO, M.PI  
5. Sdri. SRI ASIH WIDIYASTUTI, SH

di

**M A G E L A N G**

Bersama ini kami mengharap dengan hormat atas kesediaan Bapak/Ibu/Saudara untuk hadir pada acara yang akan diselenggarakan besok, pada :

Hari : Jum'at  
Tanggal : 10 Maret 2006  
Jam : 09.00 WIB  
Tempat : Ruang Rapat DPU Kota Magelang  
Acara : Pembukaan Surat Penawaran Pekerjaan  
Pembangunan Kantor dan Pematangan Lahan  
Kantor Kecamatan Magelang Selatan Kota  
Magelang ( Paket I )  
Pimpinan rapat : Ketua Panitia Lelang.

Demikian atas kehadiran Bapak/Ibu/Saudara sebelumnya diucapkan terima kasih.

**PANITIA PENGADAAN BARANG/JASA  
KEGIATAN PEMBANGUNAN KANTOR KECAMATAN  
MAGELANG SELATAN KOTA MAGELANG**

Sekretaris,



**PUJI HARTONO, ST**

KEGIATAN : PEMBANGUNAN KANTOR  
KECAMATAN MAGELANG  
SELATAN KOTA  
MAGELANG TAHUN  
ANGGARAN 2006

TANDA TERIMA PEMASUKAN  
SURAT PENAWARAN

NOMOR : 641.6/11/P.Kec.Mgl.Sel/210/3/06  
TANGGAL : 10 Maret 2006



NO.	NAMA	JABATAN	REKANAN	TANDA TANGAN
1.	DEWIYANTI SUBANDI	Dir	CV. COKLAT	<del>_____</del>
2.	SEKIPADO	Dir	CV. YIKU CANTAN	<del>_____</del>
3.	DUDY-S	Dir	PT. LUYR JIN	<del>_____</del>
4.	Winarto. R.	Dir.	CV. PENUNDA TANUA	<del>_____</del>
5.	Djuma'ri	Dir	PT. WIKS BHEKTI	<del>_____</del>
6.	RIYASUJO	Dir	CV. Klusala	<del>_____</del>
7.	Sakdjano	Dir	CV. LAGSAL JAYA	<del>_____</del>
8.	TOTOK R	Dir	CV. PANAXI BC	<del>_____</del>
9.	Kusani	Dir	CV. drofa intel	<del>_____</del>
10.	IR. SULEMAN SAKUSI	Dir	CV. SUMBER JAYAM.	<del>_____</del>
11.	E. SOENTNO. T	Dir.	CV. WIBISD NO	<del>_____</del>

PANITIA PENGADAAN BARANG/JASA  
KEGIATAN PEMBANGUNAN KANTOR KECAMATAN  
MAGELANG SELATAN KOTA MAGELANG

Sekretaris,

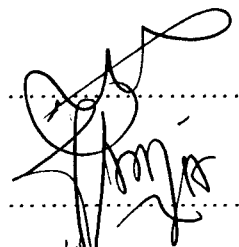

PUJI HARTONO, ST

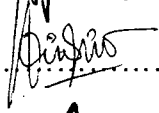
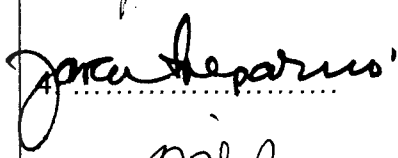
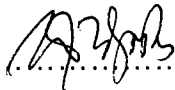
<b>KEGIATAN: PEMBANGUNAN KANTOR KECAMATAN MAGELANG SELATAN KOTA MAGELANG TAHUN ANGGARAN 2006</b>		<b>DAFTAR HADIR PEMBUKAAN SURAT PENAWARAN</b>	
		NOMOR : 641.6/12/P.Kec.Mgl.Sel/210/3/06 TANGGAL : 10 Maret 2006	
NO.	NAMA	JABATAN	TANDA TANGAN
1.	GANCANG WICAKSONO, S.ST	KETUA	1. 
2.	PUJI HARTONO, ST	SEKRETARIS	2. 
3.	WIDHI HARYANI, SH	ANGGOTA	3. 
4.	Ir. DJOKO SOEPARNO, M.PI	ANGGOTA	4. 
5.	SRI ASIH WIDIYASTUTI, SH	ANGGOTA	5. 

**PANITIA PENGADAAN BARANG/JASA  
KEGIATAN PEMBANGUNAN KANTOR KECAMATAN  
MAGELANG SELATAN KOTA MAGELANG**

Sekretaris,



**PUJI HARTONO, ST**

KEGIATAN PEMBANGUNAN KANTOR  
KECAMATAN MAGELANG  
SELATAN KOTA  
MAGELANG TAHUN  
ANGGARAN 2006

**DAFTAR HADIR  
PEMBUKAAN SURAT PENAWARAN**

NOMOR : :641.6/13/P.Kec.Mgl.Sel/210/3/06  
TANGGAL : 10 Maret 2006

NO.	NAMA	JABATAN	KONSULTAN	TANDA TANGAN

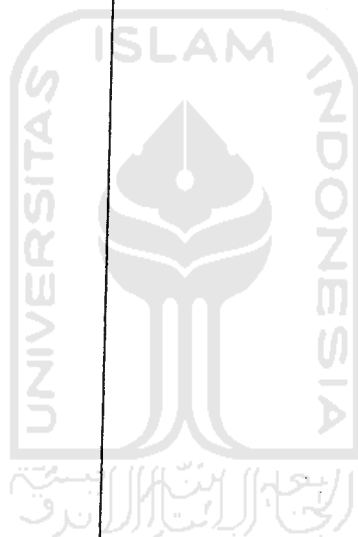

PANITIA PENGADAAN BARANG/JASA  
KEGIATAN PEMBANGUNAN KANTOR KECAMATAN  
MAGELANG SELATAN KOTA MAGELANG

Sekretaris,

PUJI HARTONO, ST

<b>KEGIATAN : PEMBANGUNAN KANTOR KECAMATAN MAGELANG SELATAN KOTA MAGELANG TAHUN ANGGARAN 2006</b>	<b>BERITA ACARA PEMBUKAAN SURAT PENAWARAN</b>
	<b>NOMOR : 641.6/14/P.Kec.Mgl.Sel/210/3/06 TANGGAL : 10 Maret 2006</b>

Pada hari ini **Jum'at** tanggal **Sepuluh** bulan **Maret** tahun **Dua ribu enam**, pada jam **09.00 WIB** bertempat di ruang rapat Dinas Pekerjaan Umum . Kota Magelang, kami yang bertanda tangan dibawah ini, Panitia Pengadaan Barang/Jasa Kegiatan **Pembangunan Kantor Kecamatan Magelang Selatan Kota Magelang**, telah mengadakan rapat Pembukaan Surat Penawaran untuk pekerjaan seperti tersebut di atas, dan juga diwakili oleh peserta pelelangan, menyatakan bahwa :



1. Perusahaan yang memasukan surat Penawaran ada : 11 Rekanan
2. Setelah diadakan penelitian dan penawaran-penawaran yang masuk, ternyata yang memenuhi syarat ada : 11 penawaran

Berdasarkan penelitian diatas, maka pembukaan surat penawaran ini dinyatakan sah/tidak sah dengan data hasil pembukaan sebagaimana terlampir.

Demikian Berita Acara ini dibuat dalam rangkap secukupnya untuk digunakan seperlunya.

**PANITIA PENGADAAN BARANG/JASA  
KEGIATAN PEMBANGUNAN KANTOR KECAMATAN  
MAGELANG SELATAN KOTA MAGELANG**

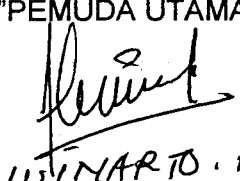
**SAKSI - SAKSI :**

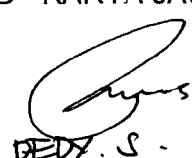
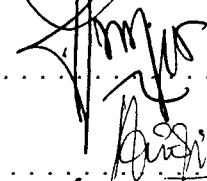
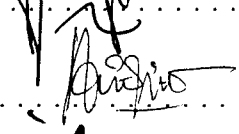
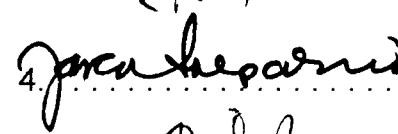
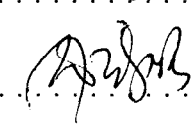
- |  |   |  |
|--|---|--|
| <p>1. CV "PEMUDA UTAMA"</p>  <p>WINARTO . R .</p> | <p>1. GANCANGWICAKSONO, S.ST<br/>Ketua</p>      | <p>1. ....</p>  |
| <p>2. PB " KARYA JASA "</p>  <p>PEDY . S .</p>    | <p>2. PUJI HARTONO, ST<br/>Sekretaris</p>       | <p>2. ....</p>  |
|  | <p>3. WIDHI HARYANI, SH<br/>Anggota</p>         | <p>3. ....</p>  |
|  | <p>4. Ir. DJOKO SOEPOARNO, M.PI<br/>Anggota</p> | <p>4. ....</p>   |
|  | <p>5. SRI ASIH WIDIYASTUTI, SH<br/>Anggota</p>  | <p>5. ....</p>  |

**PANITIA PENGADAAN BARANG / JASA  
KEGIATAN PEMBANGUNAN KANTOR KECAMATAN MAGELANG SELATAN  
KOTA MAGELANG TAHUN ANGGARAN 2006**

---

Magelang, 10 Maret 2006

NOMOR : 641.6/15/P.Kec.Mgl.Sel/210/3/06  
SIFAT : Penting  
LAMPIRAN : -  
PERIHAL : UNDANGAN

Kepada  
Yth. 1. Sdr. GANCANG WICAKSONO  
2. Sdr. PUJI HARTONO, ST  
3. Sdri. WIDHI HARYANI, SH  
4. Sdr. Ir. DJOKO SOEPARNO, M.PI  
5. Sdri. SRI ASIH WIDIYASTUTI, SH

di  
**M A G E L A N G**

Bersama ini kami mengharap dengan hormat atas kesediaan Bapak/Ibu/Saudara untuk hadir pada acara yang akan diselenggarakan besok, pada :

Hari : Senin  
Tanggal : 13 Maret 2006  
Jam : 12.00 WIB  
Tempat : Ruang Rapat DPU Kota Magelang  
Acara : Evaluasi Surat Penawaran Pembangunan Kantor dan Pematangan lahan Kecamatan Magelang Selatan Kota Magelang ( Paket I )  
Pimpinan rapat : Ketua Panitia Lelang.

Demikian atas kehadiran Bapak/Ibu/Saudara sebelumnya diucapkan terima kasih.

PANITIA PENGADAAN BARANG/JASA  
KEGIATAN PEMBANGUNAN KANTOR KECAMATAN  
MAGELANG SELATAN KOTA MAGELANG  
Sekretaris,



**PUJI HARTONO, ST**

# HASIL PEMBUKAAN PENAWARAN

KEGIATAN : PEMBANGUNAN KANTOR KECAMATAN MAGELANG SELATAN  
 PEKERJAAN : BANGUNAN KANTOR DAN PEMATANGAN LAHAN KECAMATAN MAGELANG SELATAN  
 PAKET : PAKET I  
 LOKASI : KECAMATAN MAGELANG SELATAN KOTA MAGELANG  
 TAHUN ANGGARAN : 2006

NO	NAMA REKANAN	a	b	c	d	e	f	g	h	i	j	k	l	m	JANGKA WAKTU (HARI)		HARGA PENAWARAN (Rp)	KESIMPULAN
															PELAKSANAAN	PEMELIHARAAN		
1	CV. SEROJA INDAH	+	+	+	+	+	+	+	+	+	+	+	+	+	180	180	686,812,000.00	
2	CV. SUMBER JAYA MAKMUR	+	+	+	+	+	+	+	+	+	+	+	+	+	180	180	686,397,000.00	
3	PB. KARYA JASA	+	+	+	+	+	+	+	+	+	+	+	+	+	180	180	687,594,000.00	
4	CV. RAHAYU BC	+	+	+	+	+	+	+	+	+	+	+	+	+	180	180	688,112,000.00	
5	CV. PEMUDA UTAMA	+	+	+	+	+	+	+	+	+	+	+	+	+	180	180	684,461,000.00	
6	PT. WIRA BHAKTI	+	+	+	+	+	+	+	+	+	+	+	+	+	180	180	684,773,000.00	
7	CV. YISSU UTAMA	+	+	+	+	+	+	+	+	+	+	+	+	+	180	180	687,157,000.00	
8	CV. WIBISONO	+	+	+	+	+	+	+	+	+	+	+	+	+	180	180	686,293,000.00	
9	CV. LANGGENG JAYA	+	+	+	+	+	+	+	+	+	+	+	+	+	180	180	685,876,000.00	
10	CV. CAKRA	+	+	+	+	+	+	+	+	+	+	+	+	+	180	180	684,685,000.00	
11	CV. KHUSALA	+	+	+	+	+	+	+	+	+	+	+	+	+	180	180	685,205,000.00	

## LAMPIRAN DOKUMEN PENAWARAN :

- Surat Undangan Aanwizing
- Surat Penawaran bermaterai Rp.6.000,-
- Daftar Rekapitulasi biaya
- Rencana Anggaran Biaya
- Daftar Harga Satuan Pekerjaan
- Daftar Harga Satuan Bahan dan Upah
- Daftar Analisis Satuan Pekerjaan
- Time Schedule
- Daftar Peralatan yang digunakan
- Daftar tenaga ahli yang digunakan
- Referensi bank umum dan dukungan bank
- Surat jaminan penawaran
- Surat pernyataan kesanggupan bermaterai Rp. 6000,- terdiri dari :
  - Mengasransikan tenaga kerja ke Perum Jamsostek
  - Mengadakan jaminan pelaksanaan
  - Mengadakan jaminan pemeliharaan (bila pemeliharaan berakhir sampai batas waktu tahun anggaran / setelah bulan Desember)
  - Mengadakan Voorfinanciering
  - Menggunakan bahan lokal
  - Tunduk pada Peraturan Daerah.
  - Tunduk pada Keputusan Panitia.

## Keterangan Tanda

- + : Ada
- : Tidak ada
- ± : Ada, tetapi tidak memenuhi syarat.

## PANITIA PELELANGAN :

1. GANCANG WICAKSONO, S.ST
2. PUJI HARTONO, ST
3. WIDHI HANDAYANI, SH
4. Ir. DJOKO SOEPARNO, M.PI
5. SRI ASIH WIDIYASTUTI, SH

## TANDA TANGAN

1. 

2. 

3. 

4. 

5. 

## WAKIL REKANAN :

A. PT/ CV  
 NAMA  
 TANDA TANGAN

*Perwira Utama*  
*Winartha A.*  
*flunk*

B. PT / CV  
 NAMA  
 TANDA TANGAN

## KONSULTAN PERENCANAAN

PT/CV  
 NAMA  
 TANDA TANGAN



## PEMBUKAAN PASCA KUALIFIKASI

KEGIATAN : PEMBANGUNAN KANTOR KECAMATAN MAGELANG SELATAN  
 PEKERJAAN : BANGUNAN KANTOR DAN PEMATANGAN LAHAN KECAMATAN MAGELANG SELATAN  
 PAKET : PAKET I  
 LOKASI : KECAMATAN MAGELANG SELATAN KOTA MAGELANG  
 TAHUN ANGGARAN : 2006

NO	NAMA REKANAN	1	2	3	4	5	6	7	8	9	10	11	12	KETERANGAN	KESIMPULAN
1	CV. SEROJA INDAH	M	M	M	M	M	M	M	M	M	M	M	M		Lulus
2	CV. SUMBER JAYA MAKMUR	M	M	M	M	M	M	M	M	M	M	M	M		Lulus
3	PB. KARYA JASA	M	M	M	M	M	M	M	M	M	M	M	M		Lulus
4	CV. RAHAYU BC	M	M	M	M	M	M	M	M	M	M	M	M		Lulus
5	CV. PEMUDA UTAMA	M	M	M	M	M	M	M	M	M	M	M	M		Lulus
6	PT. WIRA BHAKTI	M	M	M	M	M	M	M	M	M	M	M	M		Lulus
7	CV. YISSU UTAMA	M	M	M	M	M	M	M	M	M	M	M	M		Lulus
8	CV. WIBSONO	M	M	M	M	M	M	M	M	M	M	M	M		Lulus
9	CV. LANGGENG JAYA	M	M	M	M	M	M	M	M	M	M	M	M		Lulus
10	CV. CAKRA	M	M	M	M	M	M	M	M	M	M	M	M		Lulus
11	CV. KHUSALA	M	M	M	M	M	M	M	M	M	M	M	M		Lulus

Keterangan :

- 1 Surat pernyataan minat
- 2 Pakta integritas
- 3 Formulir isian kualifikasi
- 4 F.C SIUJK
- 5 F.C Kualifikasi golongan kecil
- 6 F.C Akte pendirian beserta perubahan
- 7 F.C NPWP dan PKP
- 8 F.C TDP
- 9 F.C SPT Tahunan Tahun pajak terakhir
- 10 F.C Laporan Bulanan PPh
- 11 Referensi Bank
- 12 SKN

M : Memenuhi Syarat  
 TM : Tidak Memenuhi Syarat  
 T : Tidak Ada

### SAKSI - SAKSI

- 1 .....
- 2 .....

### KONSULTAN PERENCANA

- 1 .....

PANITIA PENGADAAN BARANG/JASA  
 KEGIATAN PEMBANGUNAN KANTOR KECAMATAN  
 MAGELANG SELATAN KOTA MAGELANG

1. GANCANG WICAKSONO, S.ST
2. PUJI HARTONO, ST
3. WIDHI HARYANI, SH
4. Ir. DJOKO SOEPARNO, M.PI
5. SRI ASIH WIDIYASTUTI, SH

KEGIATAN : PEMBANGUNAN KANTOR  
KECAMATAN MAGELANG  
SELATAN KOTA  
MAGELANG TAHUN  
ANGGARAN 2006

**DAFTAR HADIR  
EVALUASI SURAT PENAWARAN**

NOMOR : 641.6/16/P.Kec.Mgl.Sel/210/3/06  
TANGGAL : 13 Maret 2006

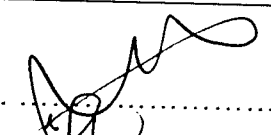
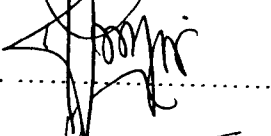
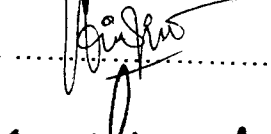
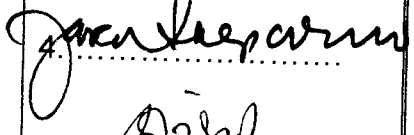
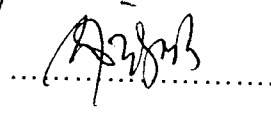
NO.	NAMA	JABATAN	TANDA TANGAN
1.	GANCANG WICAKSONO, S.ST	KETUA	1. 
2.	PUJI HARTONO, ST	SEKRETARIS	2. 
3.	WIDHI HARYANI, SH	ANGGOTA	3. 
4.	Ir. DJOKO SOEPARNO, M.PI	ANGGOTA	4. 
5.	SRI ASIH WIDIYASTUTI, SH	ANGGOTA	5. 

PANITIA PENGADAAN BARANG/JASA  
KEGIATAN PEMBANGUNAN KANTOR  
KECAMATAN MAGELANG SELATAN  
KOTA MAGELANG

Sekretaris,

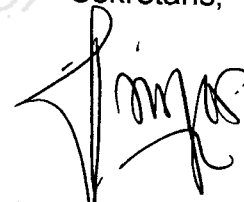

PUJI HARTONO, ST

KEGIATAN : PEMBANGUNAN KANTOR  
KECAMATAN MAGELANG  
SELATAN KOTA  
MAGELANG TAHUN  
ANGGARAN 2006

BERITA ACARA  
EVALUASI SURAT PENAWARAN

NOMOR : 641.6/17/P.Kec.Mgl.Sel/210/3/06  
TANGGAL : 13 Maret 2006



Pada hari ini **Senin** tanggal **Tiga belas** bulan **Maret** tahun **Dua ribu enam** pada jam **12.00 WIB** bertempat di ruang **Rapat Dinas Pekerjaan Umum** Kota Magelang, kami yang bertanda tangan dibawah ini, Panitia Pengadaan Barang/Jasa Kegiatan **Pembangunan Kantor Kecamatan Magelang Selatan** Kota Magelang, telah mengadakan rapat evaluasi terhadap surat penawaran pekerjaan yang masuk dan tercantum dalam Berita Acara Pembukaan Surat Penawaran adalah sebagai berikut :

1. Penawaran yang masuk dalam Pembukaan Penawaran seluruhnya ada : 11 Penawaran.
2. Setelah diadakan penelitian syarat Administrasi ternyata :
  - a. Yang memenuhi syarat ada : 11 Penawaran.
  - b. Yang tidak memenuhi syarat ada : - Penawaran.
3. Setelah diadakan penelitian syarat Teknik dan Harga ternyata :
  - a. Yang memenuhi syarat ada : 11 Penawaran.
  - b. Yang tidak memenuhi syarat ada : - Penawaran.
4. Berdasarkan hasil evaluasi tersebut, maka penawaran ini dinyatakan sah dan dapat dilanjutkan pada proses selanjutnya karena telah sesuai dengan persyaratan yang telah ditetapkan

Demikian Berita Acara Evaluasi Surat Penawaran ini dibuat dalam rangkap secukupnya untuk dapat dipergunakan sebagaimana mestinya.

PANITIA PENGADAAN BARANG/JASA  
KEGIATAN PEMBANGUNAN KANTOR KECAMATAN MAGELANG  
SELATAN KOTA MAGELANG

1. GANCANG WICAKSONO, SST  
Ketua
2. PUJI HARTONO, ST  
Sekretaris
3. WIDHI HARYANI, SH  
Anggota
4. Ir. DJOKO SOEPARNO, M.PI  
Anggota
5. SRI ASIH WIDIYASTUTI, SH  
Anggota

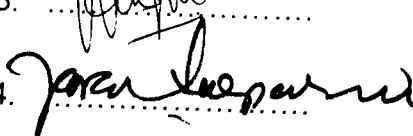
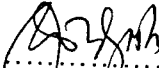
1.  .....
2.  .....
3.  .....
4.  .....
5.  .....

KEGIATAN : PEMBANGUNAN KANTOR  
KECAMATAN MAGELANG  
SELATAN KOTA  
MAGELANG TAHUN  
ANGGARAN 2006

BERITA ACARA  
EVALUASI KUALIFIKASI BADAN USAHA

NOMOR : 641.6/19/P.Kec.Mgl.Sel/210/3/06  
TANGGAL : 13 Maret 2006

Pada hari ini **Senin** tanggal **Tiga belas** bulan **Maret** tahun **Dua ribu enam** pada jam **12.00 WIB** bertempat di ruang rapat Dinas Pekerjaan Umum Kota Magelang, kami yang bertanda tangan dibawah ini, Panitia Pengadaan Barang/Jasa Kegiatan **Pembangunan Kantor Kecamatan Magelang Selatan** Kota Magelang, telah mengadakan rapat evaluasi terhadap bendel kualifikasi yang masuk dan memenuhi syarat administrasi dan teknis serta biaya adalah sebagai berikut :

1. Penawaran yang memenuhi syarat administrasi, teknis dan biaya sebanyak : 11 Penawaran.
2. Setelah diadakan penelitian syarat kualifikasi ternyata :
  - a. Yang memenuhi syarat ada : 11 Penawaran.
  - b. Yang tidak memenuhi syarat ada : - Penawaran.

Demikian Berita Acara Evaluasi Kualifikasi Badan Usaha ini dibuat dalam rangkap secukupnya untuk dapat dipergunakan sebagaimana mestinya.

PANITIA PENGADAAN BARANG/JASA  
KEGIATAN PEMBANGUNAN KANTOR KECAMATAN MAGELANG  
SELATAN KOTA MAGELANG

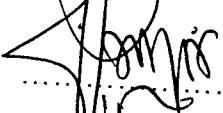
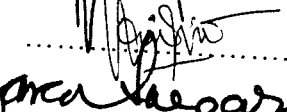
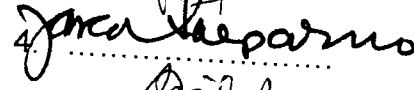
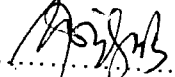
1. GANCANG WICAKSONO, S.ST  
Ketua 1. 
2. PUJI HARTONO, ST  
Sekretaris 2. 
3. WIDHI HARYANI, SH  
Anggota 3. 
4. Ir. DJOKO SOEPARNO, M.PI  
Anggota 4. 
5. SRI ASIH WIDIYASTUTI, SH  
Anggota 5. 

## EVALUASI HARGA





KEGIATAN : PEMBANGUNAN KANTOR KECAMATAN MAGELANG SELATAN  
 PEKERJAAN : BANGUNAN KANTOR DAN PEMATANGAN LAHAN KECAMATAN MAGELANG SELATAN  
 PAKET : PAKET I  
 LOKASI : KECAMATAN MAGELANG SELATAN KOTA MAGELANG  
 TAHUN ANGGARAN : 2006

NO	NAMA REKANAN	HARGA PENAWARAN	KEWAJARAN HARGA	KETERANGAN	KESIMPULAN (Terendah)
1	CV. SEROJA INDAH	Rp. 686,812,000.00	M		VIII
2	CV. SUMBER JAYA MAKMUR	Rp. 686,397,000.00	M		VII
3	PB. KARYA JASA	Rp. 687,594,000.00	M		X
4	CV. RAHAYU BC	Rp. 688,112,000.00	M		XI
5	CV. PEMUDA UTAMA	Rp. 684,461,000.00	M		I
6	PT. WIRA BHAKTI	Rp. 684,773,000.00	M		III
7	CV. YISSU UTAMA	Rp. 687,157,000.00	M		IX
8	CV. WIBISONO	Rp. 686,293,000.00	M		VI
9	CV. LANGGENG JAYA	Rp. 685,876,000.00	M		V
10	CV. CAKRA	Rp. 684,685,000.00	M		II
11	CV. KHUSALA	Rp. 685,205,000.00	M		IV

Keterangan :

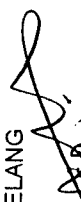
M : Memenuhi Syarat  
 TM : Tidak Memenuhi Syarat  
 T : Tidak Ada

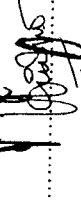
PANITIA PENGADAAN BARANG/JASA  
 KEGIATAN PEMBANGUNAN  
 KANTOR KECAMATAN MAGELANG SELATAN  
 KOTA MAGELANG

1. GANCANG WICAKSONO, S.ST 1. 
2. PUJI HARTONO, ST 2. 
3. WIDHI HARYANI, SH 3. 
4. Ir. DJOKO SOEPARNO, M. PI 4. 
5. SRI ASIH WIDIYASTUTI, SH 5. 

## EVALUASI TEKNIS

KEGIATAN : PEMBANGUNAN KANTOR KECAMATAN MAGELANG SELATAN  
 PEKERJAAN : BANGUNAN KANTOR DAN PEMATANGAN LAHAN KECAMATAN MAGELANG SELATAN  
 PAKET : PAKET I  
 LOKASI : KECAMATAN MAGELANG SELATAN KOTA MAGELANG  
 TAHUN ANGGARAN : 2006

NO	NAMA REKANAN	1	2	3	4	5	KESIMPULAN
1	CV. SEROJA INDAH	M	M	M	180 HK	180 HK	Memenuhi syarat
2	CV. SUMBER JAYA MAKMUR	M	M	M	180 HK	180 HK	Memenuhi syarat
3	PB. KARYA JASA	M	M	M	180 HK	180 HK	Memenuhi syarat
4	CV. RAHAYU BC	M	M	M	180 HK	180 HK	Memenuhi syarat
5	CV. PEMUDA UTAMA	M	M	M	180 HK	180 HK	Memenuhi syarat
6	PT. WIRA BHAKTI	M	M	M	180 HK	180 HK	Memenuhi syarat
7	CV. YISSU UTAMA	M	M	M	180 HK	180 HK	Memenuhi syarat
8	CV. WIBISONO	M	M	M	180 HK	180 HK	Memenuhi syarat
9	CV. LANGGENG JAYA	M	M	M	180 HK	180 HK	Memenuhi syarat
10	CV. CAKRA	M	M	M	180 HK	180 HK	Memenuhi syarat
11	CV. KHUSALA	M	M	M	180 HK	180 HK	Memenuhi syarat





Keterangan :

- 1 Time Schedule
- 2 Daftar Peralatan yang Digunakan
- 3 Daftar Personil
- 4 Jangka Waktu Pelaksanaan
- 5 Masa Pemeliharaan

M : Memenuhi Syarat  
 TM : Tidak Memenuhi Syarat  
 T : Tidak Ada

PANITIA PENGADAAN BARANG/JASA  
 KEGIATAN PEMBANGUNAN  
 KANTOR KECAMATAN MAGELANG SELATAN  
 KOTA MAGELANG

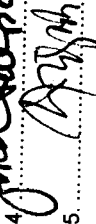
1. GANCANG WICAKSONO, S.ST
2. PUJI HARTONO, ST
3. WIDHI HANDAYANI, SH
4. Ir. DJOKO SOEPARNO, M.P.I
5. SRI ASIH WIDIYASTUTI, SH

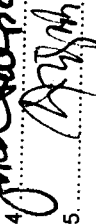
1.   
 2.   
 3.   
 4.   
 5. 

## EVALUASI KUALIFIKASI BADAN USAHA

KEGIATAN : PEMBANGUNAN KANTOR KECAMATAN MAGELANG SELATAN  
 PEKERJAAN : BANGUNAN KANTOR DAN PEMATANGAN LAHAN KECAMATAN MAGELANG SELATAN  
 PAKET : PAKET I  
 LOKASI : KECAMATAN MAGELANG SELATAN KOTA MAGELANG  
 TAHUN ANGGARAN : 2006

NO	NAMA REKANAN	1	2	3	4	5	6	7	8	9	10	11	12	KETERANGAN	KESIMPULAN
1	CV. SEROJA INDAH	M	M	M	M	M	M	M	M	M	M	M	M		LULUS
2	CV. SUMBER JAYA MAKHMUR	M	M	M	M	M	M	M	M	M	M	M	M		LULUS
3	PB. KARYA JASA	M	M	M	M	M	M	M	M	M	M	M	M		LULUS
4	CV. RAHAYU BC	M	M	M	M	M	M	M	M	M	M	M	M		LULUS
5	CV. PEMUDA UTAMA	M	M	M	M	M	M	M	M	M	M	M	M		LULUS
6	PT. WIRA BHAKTI	M	M	M	M	M	M	M	M	M	M	M	M		LULUS
7	CV. YISSU UTAMA	M	M	M	M	M	M	M	M	M	M	M	M		LULUS
8	CV. WIBISONO	M	M	M	M	M	M	M	M	M	M	M	M		LULUS
9	CV. LANGGENG JAYA	M	M	M	M	M	M	M	M	M	M	M	M		LULUS
10	CV. CAKRA	M	M	M	M	M	M	M	M	M	M	M	M		LULUS
11	CV. KHUSALA	M	M	M	M	M	M	M	M	M	M	M	M		LULUS

Keterangan :

- 1 Surat pernyataan minat
- 2 Pakta integritas
- 3 Formulir isian kualifikasi
- 4 F.C SIUJK
- 5 F.C Kualifikasi golongan kecil
- 6 F.C Akte pendirian beserta perubahan
- 7 F.C NPWP dan PKP
- 8 F.C TDP
- 9 F.C SPT Tahunan Tahun pajak terakhir
- 10 F.C Laporan Bulanan PPh
- 11 Referensi Bank
- 12 SKN

M : Memenuhi Syarat  
 TM : Tidak Memenuhi Syarat  
 T : Tidak Ada

PANITIA PENGADAAN BARANG /JASA  
 KEGIATAN PEMBANGUNAN  
 KANTOR KECAMATAN MAGELANG SELATAN  
 KOTA MAGELANG

1. GANCANG WICAKSONO, S.ST
2. PUJI HARTONO, ST
3. WIDHI HARYANI, SH
4. Ir. DJOKO SOEPARNO, M.PI
5. SRI ASIH WIDIYASTUTI, SH

## EVALUASI ADMINISTRASI

KEGIATAN : PEMBANGUNAN KANTOR KECAMATAN MAGELANG SELATAN  
 PEKERJAAN : BANGUNAN KANTOR DAN PEMATANGAN LAHAN KECAMATAN MAGELANG SELATAN  
 PAKET : PAKET I  
 LOKASI : KECAMATAN MAGELANG SELATAN KOTA MAGELANG  
 TAHUN ANGGARAN : 2006

NO	NAMA REKANAN	1	2	3	4	5	6	7	8	9	Kesimpulan
1	CV. SEROJA INDAH	M	M	M	M	M	M	M	M	60 Hk	Memenuhi syarat
2	CV. SUMBER JAYA MAKMUR	M	M	M	M	M	M	M	M	60 Hk	Memenuhi syarat
3	PB. KARYA JASA	M	M	M	M	M	M	M	M	60 Hk	Memenuhi syarat
4	CV. RAHAYU BC	M	M	M	M	M	M	M	M	60 Hk	Memenuhi syarat
5	CV. PEMUDA UTAMA	M	M	M	M	M	M	M	M	60 Hk	Memenuhi syarat
6	PT. WIRA BHAKTI	M	M	M	M	M	M	M	M	60 Hk	Memenuhi syarat
7	CV. YISSU UTAMA	M	M	M	M	M	M	M	M	60 Hk	Memenuhi syarat
8	CV. WIBISONO	M	M	M	M	M	M	M	M	60 Hk	Memenuhi syarat
9	CV. LANGGENG JAYA	M	M	M	M	M	M	M	M	60 Hk	Memenuhi syarat
10	CV. CAKRA	M	M	M	M	M	M	M	M	60 Hk	Memenuhi syarat
11	CV. KHUSALA	M	M	M	M	M	M	M	M	60 Hk	Memenuhi syarat

Keterangan :

- 1 Sampul Penawaran
- 2 Surat Penawaran
- 3 RAB
- 4 Daftar Harga Satuan Pekerjaan
- 5 Daftar Harga Satuan Bahan dan Upah
- 6 Daftar Analisa
- 7 Surat Pernyataan
- 8 Jaminan Penawaran Asli
- 9 Masa Berlakunya Penawaran

M : Memenuhi Syarat  
 TM : Tidak Memenuhi Syarat  
 T : Tidak Ada

PANITIA PENGADAAN BARANG/JASA  
 KEGIATAN PEMBANGUNAN  
 KANTOR KECAMATAN MAGELANG SELATAN  
 KOTA MAGELANG

1. GANCANG WICAKSONO, S.ST
2. PUJI HARTONO, ST
3. WIDHI HARYANI, SH
4. Ir. DJOKO SOEPARNO, M.PI
5. SRI ASIH WIDIYASTUTI, SH



KEGIATAN : PEMBANGUNAN KANTOR  
KECAMATAN MAGELANG  
SELATAN KOTA  
MAGELANG TAHUN  
ANGGARAN 2006

**BERITA ACARA  
USULAN CALON PEMENANG LELANG**

NOMOR : 641.6/20/P.Kec.Mgl.Sel/210/3/06  
TANGGAL : 13 Maret 2006

Pada hari ini **Senin** tanggal **Tiga belas** bulan **Maret** tahun **Dua ribu enam**, pada jam **09.00 WIB** bertempat di ruang rapat .Ruang Rapat Dinas Pekerjaan Umum Kota Magelang, kami yang bertanda tangan dibawah ini, Panitia Pengadaan Barang/Jasa Kegiatan **Pembangunan Kantor dan Pematangan lahan Kecamatan Magelang Selatan Kota Magelang ( Paket I )**, telah mengadakan evaluasi terhadap surat penawaran pekerjaan yang masuk dan tercantum dalam Berita Acara Pembukaan Surat Penawaran adalah sebagai berikut :

- I. Uraian hasil evaluasi mengenai
  1. Penelitian lanjutan mengenai ketentuan administrasi.
  2. Penelitian teknik dan harga
  3. Penelitian mengenai kualifikasi.
- II. Berdasarkan hasil evaluasi tersebut, maka panitia berkesimpulan untuk mengusulkan Pemborong yang tercantum di bawah ini sebagai Calon pemenang, yaitu sebagai berikut :

1. Calon Pemenang :
  - Nama Perusahaan : CV " PEMUDA UTAMA " Magelang
  - Harga Penawaran : Rp.684.641.000.00
  - Nomor NPWP : 02.013.889.7-524
  - Waktu Pelaksanaan : 180 hari kalender
2. Cadangan I :
  - Nama Perusahaan : CV " CAKRA " Magelang
  - Harga Penawaran : Rp 684.685.000.00
  - Nomor NPWP : 01.455.012.3-524
  - Waktu Pelaksanaan : 180 hari kalender
3. Cadangan II :
  - Nama Perusahaan : PT " WIRA BHAKTI " Magelang
  - Harga Penawaran : Rp. 684.773.000.00
  - Nomor NPWP : 01.107.601.5-524
  - Waktu Pelaksanaan : 180 hari kalender

Demikian Berita Acara Usulan Pemenang Lelang ini dibuat dalam rangkap secukupnya untuk dapat dipergunakan sebagaimana mestinya.

**PANITIA PENGADAAN BARANG/JASA  
KEGIATAN PEMBANGUNAN KANTOR KECAMATAN MAGELANG  
SELATAN KOTA MAGELANG**

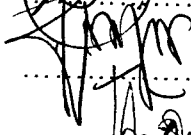
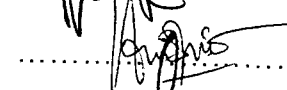
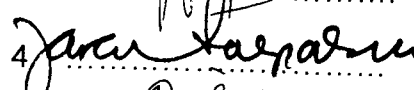
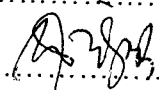
- |   |  |
|---|--|
| 1. GANCANG WICAKSONO, S.ST<br>Ketua     | 1.  |
| 2. PUJI HARTONO, ST<br>Sekretaris       | 2.  |
| 3. WIDHI HARYANI, SH<br>Anggota         | 3.  |
| 4. Ir. DJOKO SOEPARNO, M.PI.<br>Anggota | 4.  |
| 5. SRI ASIH WIDIYASTUTI SH.<br>Anggota  | 5.  |

**PANITIA PENGADAAN BARANG / JASA  
KEGIATAN PEMBANGUNAN KANTOR KECAMATAN MAGELANG SELATAN  
KOTA MAGELANG TAHUN ANGGARAN 2006**

---

Magelang, 13 Maret 2006

Yth. Kepada  
Pemimpin Kegiatan Pembangunan Kantor  
Kecamatan Magelang Selatan Kota Magelang

di  
MAGELANG

**SURAT PENGANTAR**

---

NOMOR : 641.6/21 /P.Kec.Mgl.Sel/210/3/06

No.	Macam Surat yang Dikirim	Jumlah	Keterangan
1.	Proses Pengadaan Barang/Jasa Kegiatan Pembangunan Kantor Kecamatan Magelang Selatan Kota Magelang (Paket I)	1 ( satu ) Berkas	Disampaikan dengan hormat untuk menjadi periksa dan mohon untuk dapat diproses selanjutnya. Terima kasih.

PANITIA PENGADAAN BARANG/JASA  
KEGIATAN PEMBANGUNAN KANTOR KECAMATAN  
MAGELANG SELATAN KOTA MAGELANG

Sekretaris,

  
PUJI HARTONO, ST

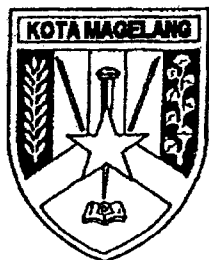

PEMERINTAH KOTA MAGELANG  
**DINAS PEKERJAAN UMUM**

JL. JENDRAL SUDIRMAN NO. 54 MAGELANG  
TELP. (0293) 362542 - 363033  
MAGELANG - 56126

**KEPUTUSAN KEPALA DINAS PEKERJAAN UMUM  
SELAKU**

**PEMIMPIN KEGIATAN PEMBANGUNAN KANTOR KECAMATAN MAGELANG SELATAN KOTA  
MAGELANG TAHUN ANGGARAN 2006**

**NOMOR : 641.6/22/P.Kec.Mgl.Sel/210/2/06**

**TENTANG**

**PENETAPAN PEMENANG LELANG KEGIATAN PEMBANGUNAN KANTOR DAN PEMATANGAN  
LAHAN KECAMATAN MAGELANG SELATAN KOTA MAGELANG ( PAKET I )**

**KEPALA DINAS PEKERJAAN UMUM KOTA MAGELANG**

- Menimbang : a. bahwa Kegiatan Pembangunan Kantor Kecamatan Magelang Selatan Kota Magelang yang telah diadakan Pembukaan Penawaran pada tanggal 10 Maret 2006, perlu segera ditetapkan Pemenangnya ;
- b. bahwa harga penawaran dari rekanan sebagaimana tersebut dalam lampiran Surat Keputusan ini, telah dipandang memenuhi syarat, paling rendah, wajar, dapat dipertanggung jawabkan dan menguntungkan bagi Negara, maka dapat ditetapkan sebagai pemenang;
- c. bahwa untuk maksud tersebut dipandang perlu dikeluarkan Surat Keputusan Kepala Dinas Pekerjaan Umum Kota Magelang selaku Pemimpin Kegiatan Pembangunan Kantor Kecamatan Magelang Selatan. Kota Magelang Tahun Anggaran 2006 .
- Mengingat : 1. Undang-undang Nomor 17 Tahun 1950 tentang Pembentukan Daerah-daerah Kota Kecil dalam Lingkungan Propinsi Jawa Timur, Jawa Tengah dan Jawa Barat ;
2. Undang-Undang Nomor 17 Tahun 2003 tentang Keuangan Negara ;
3. Undang-Undang Nomor 1 Tahun 2004 tentang Perbendaharaan Negara ;
4. Undang-Undang Nomor 32 Tahun 2004 tentang Pemerintahan Daerah, sebagaimana telah diubah dengan Peraturan Pemerintah Pengganti Undang – undang Nomor 3 Tahun 2005 ;

5. Undang .....

5. Undang-Undang Nomor 33 Tahun 2004 tentang Perimbangan Keuangan Antara Pemerintah Pusat dan Pemerintahan Daerah;
6. Peraturan Pemerintah Nomor 105 Tahun 2000 tentang Pengelolaan dan Pertanggung jawaban Keuangan Daerah;
7. Keputusan Presiden Nomor 17 Tahun 2000 tentang Pelaksanaan Anggaran Pendapatan dan Belanja Negara ;
8. Keputusan Presiden Nomor 80 Tahun 2003 tentang Pedoman Pelaksanaan Pengadaan Barang/Jasa Pemerintah, sebagaimana telah diubah terakhir dengan Peraturan Presiden Nomor 70 tahun 2005 ;
9. Peraturan Daerah Kota Magelang Nomor 3 Tahun 2005 tentang Penetapan Anggaran Pendapatan dan Belanja Daerah Kota Magelang Tahun Anggaran 2005;

**MEMUTUSKAN**

Menetapkan :

**PERTAMA** : Menetapkan Rekanan sebagaimana tersebut dalam lampiran Surat keputusan ini sebagai Pemenang Lelang dan Cadangan **Pekerjaan Pembangunan Kantor dan Pematangan Lahan Kecamatan Magelang Selatan Kota Magelang (Paket I)**

**KEDUA** : Surat Keputusan ini mulai berlaku sejak tanggal ditetapkan.

Ditetapkan di Magelang  
pada tanggal : 14 Maret 2006

**KEPALA DINAS PEKERJAAN UMUM  
KOTA MAGELANG  
SELAKU  
PEMIMPIN KEGIATAN PEMBANGUNAN KANTOR  
KECAMATAN MAGELANG SELATAN  
KOTA MAGELANG**



**Ir. SIGIT WIDYONINDITO. MT**

Pembina  
NIP. 010 087 513

**TEMBUSAN** disampaikan kepada Yth :

1. Walikota Magelang ;
2. Kepala Badan Pengawasan Kota Magelang ;
3. Kepala Bagian Hukum Kota Magelang ;
4. Kepala Dinas Pengelolaan Keuangan dan Kekayaan Daerah Kota Magelang ;
5. Panitia Pengadaan Barang/Jasa yang bersangkutan.

**LAMPIRAN : SURAT KEPUTUSAN KEPALA DINAS PEKERJAAN UMUM KOTA MAGELANG.**

**NOMOR : 641.6/22/P.Kec.Mgl.Sel/210/3/06**  
**TANGGAL : 14 Maret 2006**

No	Nama Kegiatan	Pemenang lelang dan Cadangan	Harga Borongan	Waktu Pelaksanaan
1.	Pembangunan Kantor Kecamatan Magelang Selatan Kota Magelang	CV "PEMUDA UTAMA " Magelang	Rp. 684.461.000.00	180 hari
		CV " CAKRA " Magelang	Rp. 684.685.000.00	180 hari
		PT " WIRA BHAKTI " Magelang	Rp. 684.773.000.00	180 hari

KEPALA .DINAS PEKERJAAN UMUM  
KOTA MAGELANG  
SELAKU  
PEMIMPIN KEGIATAN PEMBANGUNAN KANTOR  
KECAMATAN MAGELANG SELATAN  
KOTA MAGELANG

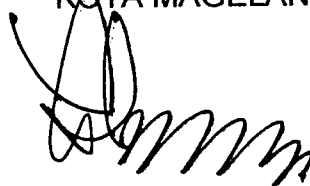

**Ir. SIGIT WIDYONINDITO, MT**

Pembina

NIP. 010 087 513

**PANITIA PENGADAAN BARANG / JASA  
KEGIATAN PEMBANGUNAN KANTOR KECAMATAN MAGELANG SELATAN  
KOTA MAGELANG TAHUN ANGGARAN 2006**

---

Magelang, 15 Maret 2006

NOMOR : 641.6/23/P.Kec.Mgl.Sel/210/3/06  
SIFAT : Segera  
LAMPIRAN : -  
PERIHAL : Pengumuman Pemenang Lelang

Kepada  
Yth.

di  
**TEMPAT**

Berdasarkan surat keputusan Kepala Dinas Pekerjaan Umum Kota Magelang selaku Pemimpin Kegiatan Pembangunan Kantor Kecamatan Magelang Selatan Kota Magelang, Nomor 641.6/22/P.Kec.Mgl.Sel/210/3/06 tanggal 14 Maret 2006, telah menetapkan pemenang Lelang Pekerjaan Pembangunan Kantor dan Pematangan lahan Kecamatan Magelang Selatan Kota Magelang ( Paket I ) , sebagai berikut :

- |                   |                              |
|-------------------|------------------------------|
| 1. Pemenang :     |                              |
| Nama Perusahaan   | CV " PEMUDA UTAMA " Magelang |
| Harga Penawaran   | Rp. 684.461.000.00           |
| Waktu Pelaksanaan | 180 hari kalendfer           |
| 2. Cadangan I :   |                              |
| Nama Perusahaan   | CV CAKRA " Magelang          |
| Harga Penawaran   | Rp. 684.685.000.00           |
| Waktu Pelaksanaan | 180 hari kalendfer           |
| 3. Cadangan II :  |                              |
| Nama Perusahaan   | PT " WIRA BHAKTI " Magelang. |
| Harga Penawaran   | Rp. 684.773.000.00           |
| Waktu Pelaksanaan | 180 hari kalendfer           |

Demikian pengumuman pemenang Lelang ini dibuat, atas perhatiannya diucapkan terima kasih.

**PANITIA PENGADAAN BARANG/JASA  
KEGIATAN PEMBANGUNAN KANTOR KECAMATAN  
MAGELANG SELATAN KOTA MAGELANG**  
Ketua,,

  
**GANCANG WICAKSONO, S.ST**

KEGIATAN : PEMBANGUNAN  
KANTOR KECAMATAN  
MAGELANG SELATAN  
KOTA MAGELANG  
TAHUN ANGGARAN 2006

TANDA TERIMA  
PENGUMUMAN PEMENANG LELANG

NOMOR : 641.6/24/P.Kec.Mgl.Sel/210/3/06  
TANGGAL : 15 Maret 2006

NO.	NAMA REKANAN	ALAMAT	TANDA TANGAN
	<p><del>Amir Bhekti</del></p> <p>CV. CAKRA</p> <p>CV. PRIMA UTAMA</p>	<p>Antasudam</p> <p>Magelang</p> <p>STYOSATI 1185 Mgl</p> <p>Jl. Beringin Dno n Mgl</p>	<p><del>Amir</del></p>
	<p>CV. YAYASAN UTAMA</p> <p>PP. Maja Jaya</p> <p>CV. SUMBER JAYA MAKMUR</p> <p>CV. Khusala</p> <p>CV. Langgeng Jaya</p> <p>CV. RAHAKI BC</p> <p>W. Brojo Intal</p> <p>DI. WIBISONO.</p>	<p>Jl. Kembangiri 10</p> <p>Jl. Liris Mgl</p> <p>JL. PERE TENDRAN 9 RT</p> <p>K. Rama Sumban</p> <p>Kidul Mgl</p> <p>R. Cepahati 027</p> <p>DI. RAHAKI 3 PMT MGL</p> <p>W. RST no 19 Magelang</p> <p>Jl. A. YANI NO. 775</p> <p>Mgl.</p>	<p><del>[Signature]</del></p> <p>[Signature]</p> <p>[Signature]</p> <p>[Signature]</p> <p>[Signature]</p> <p>[Signature]</p>

PANITIA PENGADAAN BARANG/JASA  
KEGIATAN PEMBANGUNAN KANTOR KECAMATAN  
MAGELANG SELATAN KOTA MAGELANG

Sekretaris,



PUJI HARTONO, ST

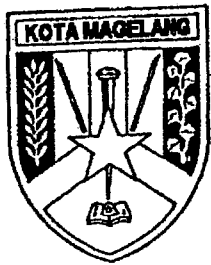

PEMERINTAH KOTA MAGELANG  
**DINAS PEKERJAAN UMUM**

JL. JENDRAL SUDIRMAN NO. 54 MAGELANG  
TELP. (0293) 362542 - 363033  
MAGELANG - 56126

---

**KEPUTUSAN KEPALA DINAS PEKERJAAN UMUM KOTA MAGELANG  
SELAKU  
PEMIMPIN KEGIATAN PEMBANGUNAN KANTOR KECAMATAN MAGELANG SELATAN KOTA  
MAGELANG TAHUN ANGGARAN 2006**

**NOMOR : 641.6/25/P.Kec.Mgl.Sel/210/3/06**

**TENTANG**

**PENUNJUKAN PELAKSANA PEKERJAAN PEMBANGUNAN KANTOR DAN PEMATANGAN  
LAHAN KECAMATAN MAGELANG SELATAN KOTA  
MAGELANG TAHUN ANGGARAN 2006 ( PAKET I )**

**KEPALA DINAS PEKERJAAN UMUM KOTA MAGELANG**

- Menimbang** :
- a. bahwa Pekerjaan Pembangunan Kantor dan Pematangan lahan Kecamatan Magelang Selatan Kota Magelang ( Paket I ), yang telah ditetapkan Pemenangnya pada tanggal 14 Maret 2006, perlu segera di tunjuk untuk melaksanakan Pekerjaan tersebut ;
  - b. bahwa untuk maksud tersebut dipandang perlu dikeluarkan Surat Keputusan Kepala Dinas selaku Pemimpin Kegiatan.
- Mengingat** :
- 1. Undang-undang Nomor 17 Tahun 1950 tentang Pembentukan Daerah-daerah Kota Kecil dalam Lingkungan Propinsi Jawa Timur, Jawa Tengah dan Jawa Barat ;
  - 2. Undang-Undang Nomor 17 Tahun 2003 tentang Keuangan Negara ;
  - 3. Undang-Undang Nomor 1 Tahun 2004 tentang Perbendaharaan Negara ;
  - 4. Undang-Undang Nomor 32 Tahun 2004 tentang Pemerintahan Daerah, sebagaimana telah diubah dengan Peraturan Pemerintah Pengganti Undang – undang Nomor 3 Tahun 2005 ;
  - 5. Undang-Undang Nomor 33 Tahun 2004 tentang Perimbangan Keuangan Antara Pemerintah Pusat dan Pemerintahan Daerah;
  - 6. Peraturan Pemerintah Nomor 105 Tahun 2000 tentang Pengelolaan dan Pertanggung jawaban Keuangan Daerah;

7. Keputusan .....



7. Keputusan Presiden Nomor 17 Tahun 2000 tentang Pelaksanaan Anggaran Pendapatan dan Belanja Negara ;
8. Keputusan Presiden Nomor 80 Tahun 2003 tentang Pedoman Pelaksanaan Pengadaan Barang/Jasa Pemerintah sebagaimana telah diubah terakhir dengan Peraturan Presiden Nomor 70 Tahun 2005 ;
9. Peraturan Daerah Kota Magelang Nomor 3 Tahun 2005 tentang Penetapan Anggaran Pendapatan dan Belanja Daerah Kota Magelang Tahun Anggaran 2005;

## M E M U T U S K A N

- Menetapkan  
PERTAMA :
- : Menunjuk **CV. PEMUDA UTAMA** " Magelang sebagai pelaksana Pekerjaan Pembangunan Kantor dan Pematangan lahan Kecamatan Magelang Selatan Kota Magelang, dengan harga borongan sebesar **Rp. 684.461.000.00 (Enam ratus delapan puluh empat juta empat ratus enam puluh satu ribu rupiah)** dan waktu pelaksanaannya selama **180 (Seratus delapan puluh)** hari kalender.
- KEDUA :
- : Keputusan ini mulai berlaku sejak tanggal ditetapkan.

Ditetapkan di Magelang  
pada tanggal : 21 Maret 2006

KEPALA .DINAS PEKERJAAN UMUM  
KOTA MAGELANG  
SELAKU  
PEMIMPIN KEGIATAN PEMBANGUNAN KANTOR  
KECAMATAN MAGELANG SELATAN  
KOTA MAGELANG

  
Ir. SIGIT WIDYONINDITO. MT

Pembina  
NIP. 010 087 513 

TEMBUSAN disampaikan kepada Yth :

1. Walikota Magelang ;
2. Kepala Badan Pengawasan Kota Magelang ;
3. Kepala Bagian Hukum Kota Magelang ;
4. Kepala Dinas Pengelolaan Keuangan dan Kekayaan Daerah Kota Magelang ;
5. Panitia Pengadaan Barang/Jasa yang bersangkutan.



## SURAT PERINTAH MULAI KERJA

( S P M K )

NOMOR : 641.6/27/P.Kec. Mgl.Sel/210/3 /06

Yang bertanda tangan dibawah ini :

NAMA : **Ir. SIGIT WIDYONINDITO, MT**

JABATAN : **Pemimpin Kegiatan Pembangunan Kantor Kecamatan Magelang Selatan Kota Magelang**

Selanjutnya disebut **PIHAK PERTAMA**

NAMA : **WINARTO RANUWIHARDJO**

JABATAN : **Direktur CV " PEMUDA UTAMA " Magelang**

ALAMAT : **Jalan Beringin V No.11 Tidar Sari Kota Magelang**

Selanjutnya disebut **PIHAK KEDUA**

**PIHAK PERTAMA** memberikan perintah kepada **PIHAK KEDUA** dan **PIHAK KEDUA** menerima perintah dari **PIHAK PERTAMA** untuk melaksanakan pekerjaan seperti tersebut dibawah ini :

- a. Nama Kegiatan : **Pembangunan Kantor Kecamatan Magelang Selatan Kota Magelang**
- b. Pekerjaan : **Pembangunan Kantor dan Pematangan Lahan Kecamatan Magelang Selatan Kota Magelang ( Paket I )**
- c. Volume Pekerjaan : 

Gedung Kantor Kecamatan	:	264,00 m <sup>2</sup>
Pematangan lahan	:	1.849,24 m <sup>2</sup>
- d. Lokasi Pekerjaan : **Kota Magelang**
- e. Harga Borongan : **Rp. 684.461.000.00** (Enam ratus delapan puluh empat juta empat ratus enam puluh satu ribu rupiah)
- f. Pembayaran Angs. : **Sesuai dengan Perjanjian Pemborongan Pekerjaan / Kontrak Nomor : 641.6/26/P.Kec.Mgl. Sel /210/3/06 tanggal 22 Maret 2006**
- g. Waktu Pelaksanaan : **Selama 180 ( Seratus delapan puluh ) hari kalender dimulai tanggal 22 Maret 2006 sampai dengan tanggal 17 September 2006**

# Lampiran 6



**PANITIA PENGADAAN BARANG / JASA  
KEGIATAN PEMBANGUNAN KANTOR KECAMATAN MAGELANG SELATAN  
KOTA MAGELANG TAHUN ANGGARAN 2006**

---

**PENGUMUMAN PELELANGAN**

---

NOMOR : 641.6/01/P.Au.Kec.Mgl.Sel/210/2/06

**T E N T A N G**

**PENGUMUMAN PELELANGAN KEGIATAN PEMBANGUNAN KANTOR KECAMATAN  
MAGELANG SELATAN KOTA MAGELANG TAHUN ANGGARAN 2006**

Dinas Pekerjaan Umum Kota Magelang akan mengadakan Pelelangan, sebagaimana berikut :

1. Nama Kegiatan : Pembangunan Kantor Kecamatan Magelang Selatan Kota Magelang
2. Pekerjaan : Pembangunan Aula Kantor Kecamatan Magelang Selatan Kota Magelang ( Paket II )
3. Lokasi Kegiatan : Kota Magelang
4. Sumber Biaya : APBD Kota Magelang
5. Persyaratan Calon Rekanan
  - Memiliki Surat Izin Usaha pada bidang usahanya yang dikeluarkan oleh Instansi Pemerintah yang berwenang dan masih berlaku ( SIUP dan TDP )
  - Memiliki keahlian, pengalaman, kemampuan teknis dan manajerial untuk penyedia barang tersebut diatas.
  - Tidak dalam pengawasan pengadilan tidak pailit, kegiatan usahanya tidak sedang dihentikan dan atau direksi yang bertindak untuk dan atas nama perusahaan tidak sedang dalam menjalani sanksi pidana.
  - Secara hukum mempunyai kapasitas menandatangani kontrak.
  - Memenuhi kewajiban perpajakan.
  - Memiliki sumber daya manusia, modal peralatan dan fasilitas lain yang diperlukan dalam pengadaan barang tersebut diatas.
  - Memiliki kinerja baik dan Tidak masuk dalam daftar hitam .
  - Memiliki alamat tetap dan jelas serta mudah dijangkau dengan pos.

Bagi Badan Usaha atau Usaha Perorangan yang memenuhi persyaratan diatas dapat mendaftarkan diri pada panitia dan bagi pendaftar yang bukan Direktur langsung, harus dengan surat kuasa dan masuk dalam susunan personalia dan dibuktikan dengan Akte Badan Usaha/Perorangan.

6. Waktu dan Tempat Pendaftaran dan Pengambilan Bendel Kualifikasi :

Pendaftaran dan Pengambilan Bendel Kualifikasi dilaksanakan tanggal **17 Pebruari 2006** sampai dengan **24 Pebruari 2006** pada jam **08.00 – 14.00 Wib** di Dinas Pekerjaan Umum Kota Magelang.

7. Pengambilan Rencana Kerja Dan Syarat-Syarat / RKS

RKS dapat diambil pada Panitia Pengadaan Barang Jasa pada tanggal **20 Pebruari 2006** Sampai dengan tanggal **27 Pebruari 2006** jam **08.00 - 14.00** kecuali hari **Jum'at s/d jam 10.00 Wib** di Dinas Pekerjaan Umum Kota Magelang .

Magelang, 17 Pebruari 2006

PANITIA PENGADAAN BARANG/JASA  
KEGIATAN PEMBANGUNAN KANTOR  
KECAMATAN MAGELANG SELATAN  
KOTA MAGELANG

Ketua,











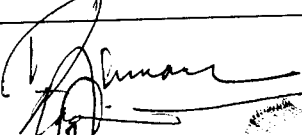

**GANCANG WICAKSONO, S.ST**

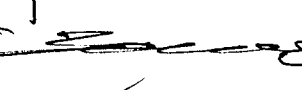
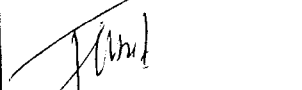

KEGIATAN : PEMBANGUNAN KANTOR  
KECAMATAN MAGELANG  
SELATAN KOTA  
MAGELANG TAHUN  
ANGGARAN 2006

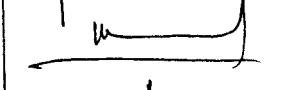
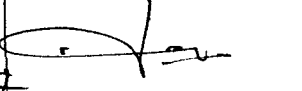
DAFTAR PENDAFTARAN  
DAN PENGAMBILAN DAFTAR ISIAN  
KUALIFIKASI

NOMOR : 641.6 /02/P.Au.Kec.Mgl.Sel/210/2/06  
TANGGAL : 17 s/d 24 Pebruari 2006

NO.	NAMA REKANAN	ALAMAT	TANDA TANGAN
1.	Wien Bhakti	Jl. ... ..	
2	W. ... ..	Jl. ... ..	
3	CV. ... ..	Jl. ... ..	
4.	CV. Khusala	Jl. ... ..	
5.	CV. Pemuda Utama	Jl. ... ..	
6.	CV. CAKRA.	Jl. ... ..	
7	TU. RAYU. B. C	Jl. ... ..	
8	CV Purra Indonesia	Jl. ... ..	
9.	CV. WIBISONO.	Jl. ... ..	
10.	CV. Langgeng Jaya	Jl. ... ..	
11	PB. Karya Jaya	Jl. ... ..	
12	CV. SUMBER JAYA MARMUK	Jl. ... ..	

PANITIA PENGADAAN BARANG/JASA  
KEGIATAN PEMBANGUNAN KANTOR  
KECAMATAN MAGELANG SELATAN  
KOTA MAGELANG

Sekretaris,







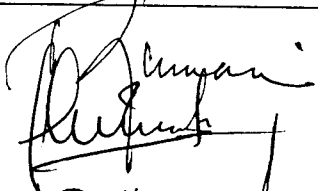
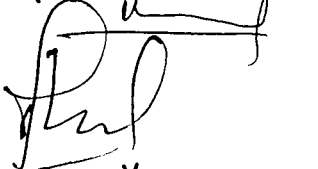
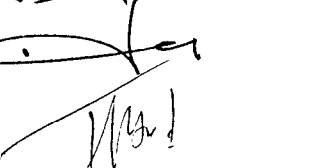

PUJI HARTONO, ST

KEGIATAN : PEMBANGUNAN  
KANTOR KECAMATAN  
MAGELANG SELATAN  
KOTA MAGELANG  
TAHUN ANGGARAN  
2006

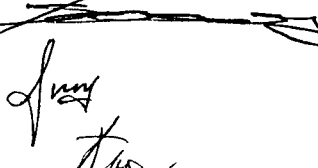
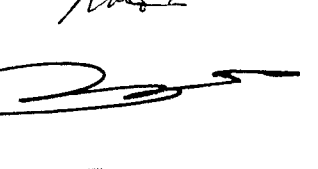
TANDA TERIMA  
RENCANA KERJA DAN SYARAT-SYARAT  
( RKS )

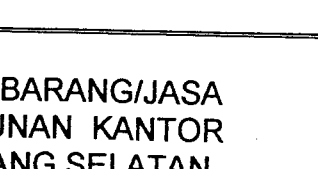
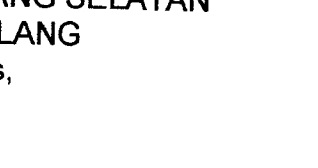
NOMOR : 641.6/03/P.Au.Kec.Mgl.Sel/210/2/06  
TANGGAL : 20 s/d 27 Pebruari 2006

NO.	NAMA REKANAN	ALAMAT	TANDA TANGAN
1.	P. WIKI Bhakti CV. PEMUDA UTAMA	Jl. Beringin No 11 Mgl.	
2.	CV. WIBISONO	Jl. A. YAHYI no. 77.5 Mgl.	
4	CV. G. S. S. U. S. U.	Jl. Mangrove 6	
5	CV. Langgeng Jaya	Jl. Campala 11029	
6	CV. PATIKU. B. U	Jl. Cawana no. 3 Pur Mgl	
7.	CV. Khusala	Jl. Rana Sumber hidul Mgl.	
8	CV. CAKRA	Jl. Siyosari 1155 Magelang	
9	CV Purra Indonesia	Jl Beringin Mgl	
10.	W. Sujo Lurah	Jl. RST no. 9 Mgl.	
11	PB. Kaya Jaya	Jl. Kaya Jaya	
12	CV. SUMBER JAYA MARMUR	Jl PERETENDEAN NO 9 MGL	

PANITIA PENGADAAN BARANG/JASA  
KEGIATAN PEMBANGUNAN KANTOR  
KECAMATAN MAGELANG SELATAN  
KOTA MAGELANG

Sekretaris,



PUJI HARTONO. ST

**PANITIA PENGADAAN BARANG / JASA  
KEGIATAN PEMBANGUNAN KANTOR KECAMATAN MAGELANG SELATAN  
KOTA MAGELANG TAHUN ANGGARAN 2006**

---

Magelang, 27 Pebruari 2006

NOMOR : 641.6/04/P.Au.Kec.Mgl.Sel/210/2/06  
SIFAT : Penting  
LAMPIRAN : -  
PERIHAL : UNDANGAN

Kepada  
Yth. 1. PB " KARYA JASA " Mgl.  
2. CV " SUMBERJAYA MAKMUR " Mgl.  
3. CV " LANGGENG JAYA " Mgl.  
4. CV " PEMUDA UTAMA " Mgl.  
5. CV " YISSU UTAMA " Mgl.  
6. CV " SEROJA INDAH " Mgl.  
7. CV " WIBISONO " Mgl.  
8. CV " WIRA BHAKTI " Mgl.  
9. CV " RAHAYU. B.C " Mgl.  
10. CV " PURA INDONESIA " Mgl.  
11. CV " KHISALA " Mgl.  
12. CV " CAKRA " Mgl.

di  
**MAGELANG**

Bersama ini kami mengharap dengan hormat atas kesediaan Bapak/Ibu/Saudara untuk hadir pada acara yang akan diselenggarakan besok, pada :

Hari : Kamis  
Tanggal : 2 Maret 2006  
Jam : 11.00 WIB  
Tempat : Ruang Rapat DPU Kota Magelang  
Acara : Penjelasan Pekerjaan ( *Aanwijzing* )  
**Pembangunan Aula dan Bangunan  
Pelengkap Kantor Kecamatan Magelang  
Selatan Kota Magelang ( Paket II )**  
Pimpinan rapat : Ketua Panitia Lelang.

Demikian atas kehadiran Bapak/Ibu/Saudara sebelumnya diucapkan terima kasih.

PANITIA PENGADAAN BARANG/JASA  
KEGIATAN PEMBANGUNAN KANTOR  
KECAMATAN MAGELANG SELATAN  
KOTA MAGELANG  
Sekretaris,

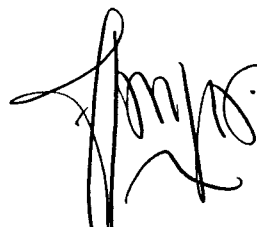

**PUJI HARTONO, ST**



**PANITIA PENGADAAN BARANG / JASA  
KEGIATAN PEMBANGUNAN KANTOR KECAMATAN MAGELANG SELATAN  
KOTA MAGELANG TAHUN ANGGARAN 2006**

---

Magelang, 27 Pebruari 2006

NOMOR : 641.6/05/P.Au.Kec.Mgl.Sel/210/2/06  
SIFAT : Penting  
LAMPIRAN : -  
PERIHAL : UNDANGAN

Kepada  
Yth. 1. Sdr. GANCANG WICAKSONO, S.ST  
2. Sdr. PUJI HARTONO, ST  
3. Sdri. WIDHI HARYANI, SH  
4. Sdr. Ir. DJOKO SOEPARNO, M.PI  
5. Sdri. SRI ASIH WIDIYASTUTI, SH

di

**M A G E L A N G**

Bersama ini kami mengharap dengan hormat atas kesediaan Bapak/Ibu/Saudara untuk hadir pada acara yang akan diselenggarakan besok, pada :

Hari : Kamis  
Tanggal : 2 Maret 2006  
Jam : 11.00 WIB  
Tempat : Ruang Rapat DPU Kpta Magelang  
Acara : **Penjelasan Pekerjaan ( *Aanwijzing* )  
Pembangunan Aula dan Bangunan  
Pelengkap Kantor Kecamatan Magelang  
Selatan Kota Magelang ( Paket II )**

Pimpinan rapat : Ketua Panitia Lelang.

Demikian atas kehadiran Bapak/Ibu/Saudara sebelumnya diucapkan terima kasih.

PANITIA PENGADAAN BARANG/JASA  
KEGIATAN PEMBANGUNAN KANTOR  
KECAMATAN MAGELANG SELATAN  
KOTA MAGELANG

Sekretaris,



PUJI HARTONO, ST



**PEMERINTAH KOTA MAGELANG**  
**DINAS PEKERJAAN UMUM**

Jl. Jend. Sudirman No. 54 Telp. ( 0293) 362542 – 363033 Magelang  
Kode Pos 561263

---

# **BERITA ACARA PENJELASAN PEKERJAAN (AANWIJZING)**

KEGIATAN  
**PEMBANGUNAN KANTOR KECAMATAN MAGELANG SELATAN**

PEKERJAAN  
**BANGUNAN AULA dan BANGUNAN PELENGKAP  
KECAMATAN MAGELANG SELATAN  
(PAKET II)**

LOKASI  
**KECAMATAN MAGELANG SELATAN  
KOTA MAGELANG**

**TAHUN ANGGARAN  
2006**



**CV. REKAYASA JATI MANDIRI**

**Konsultan Teknik**

Jl. Kendeng Barat IV No. 12 (Lt. 2) Semarang  
Telp. (024) 8501844, Fax (024) 8501844

**BERITA ACARA  
PENJELASAN PEKERJAAN  
(AANWIJZING)**

Kegiatan : Pembangunan Kantor Kecamatan Magelang Selatan	<b>Berita Acara Aanwijzing</b>
Pekerjaan : Bangunan Aula dan Bangunan Pelengkap Kecamatan Magelang Selatan (Paket 2)	No. : Tanggal : 02 Maret 2006 Lamp. : gambar
Lokasi : Kecamatan Magelang Selatan Kota Magelang	
T.A. : 2006	

Pada hari ini Kamis tanggal Dua bulan Maret tahun Dua Ribu Enam (02-03-2006) mulai pukul 11.00 WIB dengan mengambil tempat di Ruang Rapat Kantor DPU Kota Magelang telah diadakan Rapat Penjelasan Pekerjaan untuk Kegiatan tersebut diatas.

Rapat dipimpin oleh Ketua Panitia Lelang dan hadir dalam Rapat Penjelasan Pekerjaan :

**A. PANITIA PENGADAAN JASA**

1. Gancang Wicaksono, SST : Ketua
2. Puji Hartono, ST : Sekretaris
3. Ir. Djoko Soeparno, M.Pi : Anggota
4. Sri Asih Widhiastuti, SH : Anggota
5. Widhi Haryani, SH : Anggota

Hadir pula para undangan dalam rapat penjelasan pekerjaan

**A. Konsultan Perencana**

CV. Rekayasa Jati Mandiri

**B. Penyedia Jasa Kontraktor**

Penjelasan Pekerjaan (Aanwijzing) ini diikuti 7 perusahaan Kontraktor yang telah terdaftar, Yaitu:

- 1.
- 2.
- 3.
- 4.
- 5.
- 6.
- 7.

**Adapun jalannya penjelasan pekerjaan adalah sebagai berikut :**



- a) Rapat dibuka oleh Ketua Panitia dilanjutkan dengan penjelasan pekerjaan dimulai dengan penjelasan Rencana Kerja dan Syarat-syarat BAB I Syarat Syarat Umum, BAB II Syarat Administrasi, dijelaskan oleh Bapak Gancang Wicaksono, SST dari DPU Kota Magelang, BAB III Syarat Syarat Teknis Pelaksanaan Pekerjaan dijelaskan oleh Team Konsultan Perencana CV. Rekayasa Jati Mandiri
- b) Penjelasan dilanjutkan peninjauan lapangan dijelaskan oleh Tim Perencana CV. Rekayasa Jati Mandiri dan Tim Teknis dari DPU Kota Magelang:

Sebagai kelengkapan yang tidak dapat terpisahkan dari berita acara ini adalah :

1. Lampiran-lampiran Berita Acara yang merupakan perubahan, tambahan dan penjelasan Rencana Kerja dan Syarat-syarat
2. Tambahan perubahan dan penjelasan gambar kerja.

**Penutup**

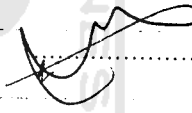
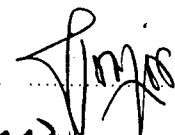
Demikian Berita Acara Penjelasan Pekerjaan Bangunan Aula dan Bangunan Pelengkap Kecamatan Magelang Selatan (Paket 2), dibuat atas kesepakatan bersama untuk dipergunakan sebagai mestinya.

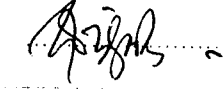
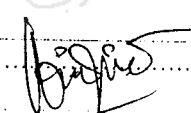
No.	Nama	Jabatan	Tanda Tangan
1.	Gancang Wicaksono, SST	Ketua	1. 
2.	Puji Hartono, ST	Sekretaris	2. 
3.	Ir. Djoko Soeparno, M.Pi	Anggota	3. 
4.	Sri Asih Widhiastuti, SH	Anggota	4. 
5.	Widhi Haryani, SH	Anggota	5. 

**Wakil Rekanan**

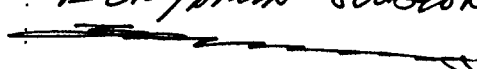
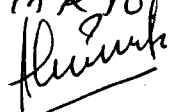
1. CV. : **CAKRA**  
 Nama : **BENYON SUBIONO**  
 Tanda Tangan : 
2. CV. : **DEWA UTAMA**  
 Nama : **WINARTO R.**  
 Tanda Tangan : 

**Konsultan Perencana**

1. CV. : Rekayasa Jati Mandiri  
 Nama :  
 Tanda Tangan :

**LAMPIRAN  
BERITA ACARA PENJELASAN**

**BAB I  
SYARAT SYARAT UMUM**

- Pasal I. 01 Peraturan Umum : Psl 1- Psl 20 Tetap  
Psl 21 diganti menjadi : Keputusan Dewan Perwakilan Rakyat (DPRD) Kota Magelang No 54 tahun 2005 tanggal 29 Desember 2005 Tentang Persetujuan Pengeluaran Uang yang bersifat Beban Tetap dan Pngeluaran yang Mendesak Mendahului Penetapan APBD Tahun 2006.  
Psl 22 diganti menjadi : Persyaratan Umum Bahan Bangunan Indonesia dan SK SNI T-15-1991-03 tentang Tata cara perhitungan dan Struktur Beton untuk Bangunan Gedung
- Pasal I. 02 Pemberi Tugas Pekerjaan : Beubah, selaku pengguna Anggaran dihilangkan.
- Pasal I. 03 Panitia Pengadaaan : Dihilangkan
- Pasal I. 04 Tim Teknis/BPP : Berubah, diganti menjadi Pengelola Kegiatan.  
Dalam pelaksanaan kegiatan untuk mencari dan menyeleksi penyedia barang/jasa yang ikut dalam Pengelolaan kegiatan terdiri dari :
1. Kepala Dinas Pekerjaan Umum Kota Magelang, selaku Pemimpin Kegiatan Pembangunan Bangunan Kantor Kelurahan Tidar Selatan dan Bangunan Pelengkap (Paket 1)
  2. Dibantu oleh :
    - a. Panitia Pengadaan Barang /Jasa
    - b. Panitia Penerimaan Barang (PPB)/ Badan Pemeriksa Bangunan (BPB).
  3. Semua biaya yang timbul akibat Pelaksanaan kegiatan ini dibebankan pada APBD Kota Magelang Tahun Anggaran 2006
- Pasal I. 05 Penyedia Barang/Jasa : Berubah, menjadi :
2. Penyedia Jasa Konsultasi Perencanaan atau disebut Konsultan Perencana Konstruksi.
    - a. Dilakukan oleh sebuah perusahaan yang memenuhi persyaratan untuk melaksanakan tugas konsultasi dalam bidang jasa perencanaan teknis bangunan beserta kelengkapannya dalam hal ini direncanakan oleh CV. REKAYASA JATI MANDIRI JI. Kendeng Barat IV No 12

Semarang.

- b. Konsultan Perencana Konstruksi berfungsi melaksanakan pengadaan dokumen perencanaan, dokumen lelang, dokumen untuk pelaksanaan konstruksi, memberikan penjelasan pekerjaan dan memberikan saran penyelesaian terhadap persoalan perencanaan yang timbul selama tahap konstruksi.
  - c. Penyusunan rencana detail, gambar detail, rencana kerja dan syarat-syarat, rincian volume pelaksanaan pekerjaan, rencana anggaran biaya pekerjaan konstruksi.
  - d. Mengadakan pengawasan berkala seperti memeriksa pelaksanaan pekerjaan kesesuaian dengan rencana secara berkala, melakukan penyesuaian gambar dan spesifikasi teknis pelaksanaan bila ada perubahan, memberi penjelasan terhadap persoalan – persoalan yang timbul selama masa konstruksi, memberi rekomendasi tentang penggunaan bahan dan membuat laporan akhir pengawasan berkala.
3. Penyedia Jasa Pelaksana konstruksi/ Kontarktor.
- a. Adalah perusahaan yang memenuhi persyaratan yang ditetapkan untuk melaksanakan tugas konstruksi fisik yang berbadan hokum serta memenuhi syarat-syarat perusahaan jasa konstruksi sesuai keppres 80
  - b. Kontraktor mulai bertugas sejak diterbitkannya SPMK sampai dengan serah terima kedua pekerjaan konstruksi, dan secara kontraktual bertanggung jawa kepada Pengguna Anggaran atau Pengguna Barang/ Jasa.
  - c. Melaksanakan pemeriksaan dan penilaian dokumen untuk pelaksanaan konstruksi baik segi kelengkapan maupun kebenarannya.
  - d. Menyusun program kerja yang meliputi jadwal waktu pelaksanaan, pengadaan bahan, tenaga kerja dan peralatan.
  - e. Melaksanakan pekerjaan fisik



sesuai dengan dokumen pelaksanaan.

4. Penyedia Jasa Pengawas Konstruksi/ Konsultan Pengawas.
  - a. Dilakukan oleh sebuah perusahaan yang memenuhi persyaratan untuk melaksanakan tugas konsultasi dalam bidang jasa pengawasan konstruksi beserta kelengkapannya.
  - b. Konsultan Pengawas bertugas memeriksa, mempelajari dokumen pelaksanaan konstruksi yang akan dijadikan dasar dalam pengawasan di lapangan.
  - c. Mengawasi pemakaian bahan, peralatan dan metode pelaksanaan serta mengawasi ketepatan waktu dan biaya pekerjaan konstruksi.
  - d. Mengumpulkan data dan informasi di lapangan untuk memecahkan persoalan yang terjadi selama pekerjaan konstruksi

- Pasal I. 06 Sistem Lelang : Tetap
- Pasal I. 07 Pendaftaran dan Pengambilan Dokumen : Tetap
- Pasal I. 08 Penjelasan Lelang / Aanwijzing
- 1 : **Penjelasan Lelang ( Aanwijzing) Pada:**
    - Hari : Kamis
    - Tanggal : 02 Maret 2006
    - Waktu : 11.00 WIB
    - Tempat : Ruang rapat Kantor DPU Kota Magelang
  - 2 : Tetap
  - 3 **Pengambilan Berita Acara Aanwijzing Pada :**
    - Hari : Jumat
    - Tanggal : 03 Maret 2006
    - Waktu : Jam Kerja
    - Tempat : Kantor DPU Kota Magelang
  - 4 : Tetap
  - 5 : Tetap
- Pasal I. 09 Penyampaian dan Pemasukan Dokumen Penawaran dan Dokumen Kualifikasi
- 1 : Tetap
  - 2 -a : **Penyampaian dan Pemasukan Dokumen Penawaran dan Dokumen Kualifikasi**
    - Hari : Jumat
    - Tanggal : 10 Maret 2006
    - Waktu : 09.30 WIB
    - Tempat : Ruang rapat kantor DPU Kota Magelang
  - b s/d -e : Tetap
  - 3 -a : **Pembukaan Dokumen Penawaran**
    - Hari : Jumat
    - Tanggal : 10 Maret 2006
    - Waktu : 10.00 WIB
    - Tempat : Ruang rapat kantor DPU Kota Magelang

-b s/d -g : Tetap  
-4 : Tetap

Pasal I. 10 Metode Sistem Sampul  
**CONTOH SAMPUL DOKUMEN PENAWARAN**

40 cm	
<p><b>Dokumen Penawaran</b> <b>Kegiatan</b> : Pembangunan Kantor Kecamatan Magelang Selatan. <b>Jenis Pekerjaan</b> : Bangunan Aula dan Bangunan Pelengkap Kecamatan Magelang Selatan (Paket 2) <b>Hari / Tanggal</b> : Jumat / 10 Maret 2006 <b>Waktu</b> : 10.00 WIB</p> <p style="text-align: right;"><b>Kepada Yth</b> Panitia.Pengadaan Barang / Jasa. Pembangunan Kantor Kecamatan Magelang Selatan DPU Kota Magelang. di Jl. Jend. Sudirman No. 54 Kota Magelang</p>	25 cm

**CONTOH PEMBERIAN LAK :**

Tampak sampul belakang :

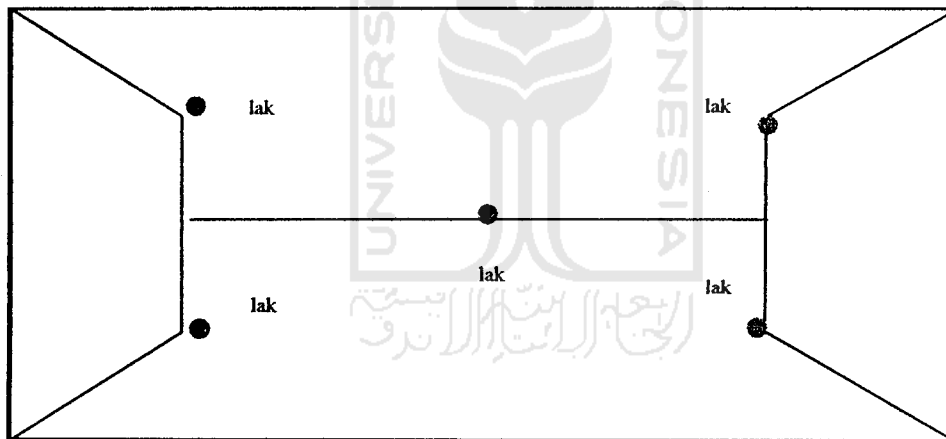

- Pasal I. 11 Sampul Dokumen yang tidak sah : Tetap  
Pasal I. 12 Persyaratan Dokumen Penawaran : 1. ( Tetap)  
2. Berubah menjadi :  
a. Surat undangan Aanwijzing di lampirkan.  
b. Surat penawaran bermeterai Rp. 6.000,-  
c. Daftar rekapitulasi biaya  
d. Rencana anggaran biaya.  
e. Daftar harga satuan pekerjaan  
f. Daftar harga satuan bahan dan upah.  
g. Daftar analisa satuan



- pekerjaan.
- h. Time schedule.
  - i. Daftar peralatan yang digunakan.
  - j. Daftar tenaga ahli dan pelaksana yang ditugaskan.
  - k. Referensi bank umum
  - l. Surat jaminan penawaran.
  - m. Surat pernyataan kesanggupan bermeterai Rp. 6.000,- (Form 2)
    - Mengasuransikan tenaga kerja ke Perum Jamsostek.
    - Mengadakan jaminan pelaksanaan
    - Mengadakan jaminan pemeliharaan (Bila pemeliharaan berakhir sampai batas waktu tahun anggaran/ setelah bulan desember
    - Mengadakan Voorfinanciering
    - Mengadakan bahan local
    - Tunduk kepada Peraturan Pemerintah Daerah.
    - Tunduk kepada Keputusan Panitia.

3. Tetap
4. Tetap
5. Tetap
6. Tetap
7. Tetap.
8. Mengisi isi dok. prakualifikasi berikut lampirannya

Pasal I.	13	Evaluasi Penawaran	:	Tetap
Pasal I.	14	Dokumen Penawaran yang tidak sah	:	1 – 5 dan 7-8 tetap, 6 dihilangkan
Pasal I.	15	Pembuktian Kualifikasi	:	Dihilangkan
Pasal I.	16	Pembuatan Berita Acara hasil pelelangan	:	Tetap
Pasal I.	17	Penetapan Pemenang Lelang	:	Tetap
Pasal I.	18	Sanggahan Peserta Lelang dan Pengaduan Masyarakat	:	Tetap
Pasal I.	19	Pengumuman Pemenang	:	Tetap
Pasal I.	20	Pelelangan Gagal dan Pelelangan Ulang	:	Tetap
Pasal I.	21	Penerbitan Surat Penunjukan Penyedia Barang/Jasa	:	Tetap
Pasal I.	22	Penanda tangan Kontrak	:	Tetap
Pasal I.	23	Pelaksanaan Penyedia Jasa	:	Berubah : Kata Selaku Pengguna Anggaran dihilangkan.
Pasal I.	24	Syarat syarat Pelaksanaan	:	Tetap
Pasal I.	25	Penetapan Ukuran dan Perubahan Perubahan	:	Tetap
Pasal I.	26	Penjagaan dan Penerangan	:	Tetap
Pasal I.	27	Kesejahteraan dan Keselamatan Kerja	:	Berubah : Kata Selaku Pengguna Anggaran dihilangkan.
Pasal I.	28	Penyediaan Bahan bangunan	:	Berubah : Kata Selaku Pengguna Anggaran dihilangkan.

### BAB III SYARAT TEKNIS PELAKSANAAN PEKERJAAN

Pasal III	01	Uraian Umum	:	Berubah : 1. Penutup atap yang semula genteng soka diganti setara genteng M - class
Pasal III	02	Syarat Syarat Teknis Khusus	:	Tetap
Pasal III	03	Gambar Gambar	:	Tetap
Pasal III	04	Peraturan teknis Pembangunan yang digunakan	:	Tetap
Pasal III	05	Penjelasan RKS dan Gambar	:	Tetap
Pasal III	06	Persiapan di Lapangan	:	Tetap
Pasal III	07	Jadual Pelaksanaan	:	Tetap
Pasal III	08	Kuasa Pelaksana di Lapangan	:	Tetap
Pasal III	09	Tempat Tinggal (Domisili) Pelasana dan Koordinator Lapangan	:	Tetap
Pasal III	10	Penjagaan keamanan di lingkungan pekerjaan	:	Tetap
Pasal III	11	Jaminan dan keselamatan kerja	:	Tetap
Pasal III	12	Alat alat Pelaksanaan	:	Tetap
Pasal III	13	Syarat Syarat Cara Pemeriksaan Bahan Bangunan	:	Tetap
Pasal III	14	Pemeriksaan Pekerjaan	:	Tetap
Pasal III	15	Pekerjaan Tambah/kurang	:	Tetap
Pasal III	16	Persiapan Lapangan	:	Tetap
Pasal III	17	Ukuran	:	Tetap
Pasal III	18	Pekerjaan Tanah	:	Tetap
Pasal III	19	Pekerjaan Struktur Bawah	:	Berubah, mutu beton K-350 menjadi K-225
Pasal III	20	Pekerjaan Beton Struktur Atas	:	Berubah, mutu beton K-350 menjadi K-225
Pasal III	21	Pekerjaan Pasangan	:	
		1. Lingkup Pekerjaan	:	Tetap
		2. Jenis Pasangan dan Penggunaannya	:	Tetap
		3. Jenis Adukan yang digunakan	:	Tetap
		4. Jenis Plesteran yang digunakan	:	Tetap
		5. Kualitas Bahan	:	Tetap
		6. Contoh contoh bahan	:	Tetap
		7. Syarat Pemasangan	:	Tetap
Pasal III	22	Pekerjaan Dinding dan Lantai	:	Tetap
Pasal III	23	Pekerjaan Kusen, Pintu, Jendela dan lain lain	:	Tetap
Pasal III	24	Pekerjaan Kaca	:	Tetap
Pasal III	25	Pekerjaan Penggantung dan Pengunci	:	Tetap
Pasal III	26	Pekerjaan Struktur Atap	:	Tetap
Pasal III	27	Pekerjaan Penutup Atap, Lisplang dan Talang	:	Berubah, Atap genteng soka menjadi M class natural
Pasal III	28	Pekerjaan Langit Langit	:	Berubah, ukuran untuk balok induk 6/10 menjadi 6/12
Pasal III	29	Pekerjaan Pengecatan	:	Berubah : 1. Cat kualitas ICI berubah menjadi setara Mowilex
Pasal III	30	Pekerjaan Saluran Pembuangan	:	Tetap

Pasal III	31	Pekerjaan Listrik	:	Terjadi penambahan daya untuk rumah dinas 1300 watt, lainnya 2200 watt
Pasal III	32	Pekerjaan Penabgkal petir	:	Tetap
Pasal III	33	Bahan bahan / Alat bangunan	:	Tetap



**BERITA ACARA GAMBAR**  
**Bangunan Aula & Bangunan Pelengkap**  
**Kecamatan Magelang Selatan (Paket II)**

No.	Uraian Gambar	Keterangan
	Lembar Cover	: Pekerjaan dst, ditambah Kecamatan Magelang Selatan (Paket II). Dst tetap
01	Denah Site Plan	: Site plan keseluruhan, dst menyesuaikan
02	Denah Site Plan	: Yang dikerjakan gedung pertemuan ordinat 1 – 4 A - H
03	Potongan I - I	: Yang dikerjakan ordinat 1 -4 (gedung pertemuan) Genteng sokka yang benar sekualitas M Class Natural Glazur.
04 s/d 05	Denah lantai 1	: Yang dikerjakan ordinat 1 -4 A – H1 dst menyesuaikan (gedung pertemuan)
06 s/d 08	Tampak tampak	: Tetap & menyesuaikan
09	Potongan I - I	: <ul style="list-style-type: none"> <li>• Yang dikerjakan ordinat 1 -4 termasuk pematangan sawah</li> <li>• Genteng sokka yang benar sekualitas M class natural glazur</li> <li>• Reng dihilangkan, sudah termasuk komponen baja ringan.</li> </ul>
10	Denah pondasi footplat & sloof	: <ul style="list-style-type: none"> <li>• Yang dikerjakan ordinat 1 -4, A – H sloof tidak menerus.</li> <li>• Dinding menggunakan pondasi setempat batu belah ukuran atas 30/30 bawah 50/50 T 60 cm</li> </ul>
11 & 12	Denah Pondasi footplat	: Tetap & menyesuaikan
13	Denah Pondasi lajur batu belah	: <ul style="list-style-type: none"> <li>• Yang dikerjakan ordinat 1 -4, A – H sloof tidak menerus.</li> </ul> Dinding menggunakan pondasi setempat batu belah ukuran atas 30/30 bawah 50/50 T 60 cm
14	Potongan 1 & 2	: Tetap & menyesuaikan
15	Denah Kosen & pintu jendela lt 1& 2	Yang dikerjakan ordinat 1 -4 A – H1 atau menyesuaikan

No.	Uraian Gambar	Keterangan
16 s/d 19	Tipe Kosen	: Kosen 6/15 yang benar 6/12 dst tetap & menyesuaikan.
20 & 21	Denah kolom It 1 & It 2	: <ul style="list-style-type: none"> <li>• Yang dikerjakan ordinat 1 -4, A - H</li> <li>• Kolom K1 &amp; K2 beugel dia 10 yang benar beugel dia. 8, dst menyesuaikan</li> </ul>
22 & 23	Denah balok leufel & Denah balok It 2	: Yang dikerjakan ordinat 1 -4 A - H1 dst menyesuaikan
24	Detail balok It 1	: Tetap & menyesuaikan
25 s/d 28	Denah ring balk	: Yang dikerjakan ordinat 1 -4 A - H1 dst menyesuaikan
29	Denah lantai 1	: <ul style="list-style-type: none"> <li>• Yang dikerjakan ordinat 1 -4 A - H1 dst menyesuaikan</li> <li>• Lantai pada Line bulutangkis dipasang parket jati uk. 30/30 tebal 1 cm ditambah tepi keliling selebar 30 cm</li> </ul>
30	Detail perletakan penangkal petir	: Tetap & menyesuaikan
31 s/d 35	Denah pola paving Denah talud potongan	: Sebagai pedoman dengan bangunan kantor camat & rumah dinas camat & seterusnya tetap
36 s/d 42	Tampak gapura & pagar, tempat sampah	: Untuk gerbang gapura khusus 2 kolom 15/15 dimasukkan sampai dengan 2 m dari sloof ke dalam pondasi, dst tetap & menyesuaikan.

## KOP PERUSAHAAN

## REKAPITULASI RENCANA ANGGARAN BIAYA

Kegiatan : Pembangunan Kantor Kecamatan Magelang Selatan  
 Pekerjaan : Bangunan Aula dan Bangunan Pelengkap (Paket 2)  
 Lokasi : Kecamatan Magelang Selatan Kota Magelang  
 Tahun Anggaran : 2006

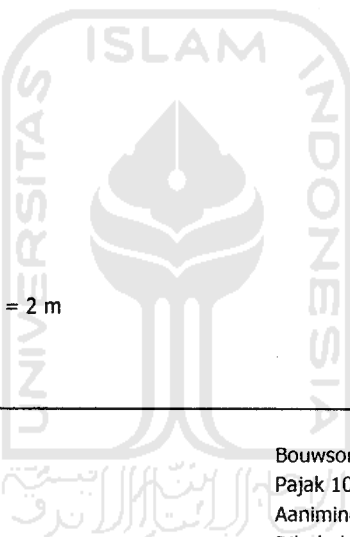
A I II III IV V VI VII VIII IX X XI  B. I II III a b c d e f IV V	PEKERJAAN AULA PEKERJAAN PERSIAPAN PEKERJAAN TANAH PEKERJAAN PASANGAN DAN PLESTERAN PEKERJAAN STRUKTUR BETON PEKERJAAN LANTAI DAN DINDING PEKERJAAN KOSEN DAN PENGGANTUNG PEKERJAAN PLAFOND PEKERJAAN ATAP PEKERJAAN FINISHING PEKERJAAN LISTRIK PEKERJAAN LAIN-LAIN  PEKERJAAN BANGUNAN PELENGKAP PEKERJAAN JALAN MASUK DAN PARKIR PEKERJAAN DRAINASE PEKERJAAN PAGAR a PAGAR DEPAN - h = 1,2 m b PILAR PAGAR DEPAN/GERBANG c PILAR PAGAR DEPAN d PINTU PAGAR e PAGAR SAMPING KANAN - h = 2 m f PAGAR SAMPING KIRI DAN BELAKANG - h = 2 m PAPAN NAMA KANTOR KECAMATAN PEKERJAAN LAIN-LAIN		
 <p>Bouwsom Pajak 10 % Aanimingsom Dibulatkan</p>			
Terbilang :			
<p style="text-align: right;">Magelang, .....</p> <p style="text-align: right;">PT/CV .....</p> <p style="text-align: right;"><u>Nama Terang</u> Direktur/Direktris</p>			

CATATAN : Bill Of Quantity ini (BQ) ini mengikat dalam penawaran, tidak mengikat dalam pelaksanaan. Kontraktor wajib menghitung ker dan apabila ada tambahan item pekerjaan bisa ditambahkan sesuai pada kelompok pekerjaan disesuaikan dengan nomor urut

## KOP PERUSAHAAN

## RENCANA ANGGARAN BIAYA

Kegiatan : Pembangunan Kantor Kecamatan Magelang Selatan  
 Pekerjaan : Bangunan Aula dan Bangunan Pelengkap Kecamatan Magelang Selatan (Paket II)  
 Lokasi : Kecamatan Magelang Selatan Kota Magelang  
 Tahun Anggaran : 2006



NO.	URAIAN PEKERJAAN	ANALISA	SAT	VOLUME	HARGA SATUAN (Rp)	HARGA (Rp)	TOTAL HARGA (Rp)
A.	PEKERJAAN AULA KECAMATAN						
I.	PEKERJAAN PERSIAPAN						
1	Pembersihan lokasi		Ls	1,00			
2	Pengukuran + bouwplank		Ls	1,00			
3	Air kerja		Ls	1,00			
4	Administrasi dan dokumentasi		Ls	1,00			
5	IMB		Ls	1,00			
6	Direksi keet + gudang	bersama	Ls	1,00			
7	Papan nama proyek		ls	1,00			
8	Pagar pengaman	bersama	Ls	1,00			
II.	PEKERJAAN TANAH						
1	Galian tanah	A.1	m3	180,07			
2	Urugan tanah kembali	A.17	m3	135,05			
3	Urugan tanah peninggian lantai	A.17a	m3	105,00			
4	Urugan Pasir bawah pondasi	A.18	m3	7,36			
5	Urugan Pasir bawah lantai	A.18	m3	21,00			
III.	PEKERJAAN PASANGAN DAN PLESTERAN						
1	Pasang aanstamping	G.2	m3	12,96			
2	Pasang batu belah 1:5	G.32e	m3	25,95			
3	Pasang batu bata 1:5	G.33h	m2	303,81			
4	Pasangan bata 1:3	G.33i	m2	58,74			
5	Plesteran 1:5	G.50q	m2	607,63			
6	Plesteran 1:3	G.50i	m2	117,48			
7	Plesteran beton kolom		m2	63,75			
8	Sakuran U.20 keliling bangunan		m'	26,00			
9	Bak kontrol		bh	2,00			
IV.	PEKERJAAN BETON						
1	Beton ring praktis 15x20	Spl.V	m3	0,48			
2	Beton ring R1 15x30	Spl.V	m3	1,98			
3	Beton ring R2 15x30	Spl.V	m3	0,45			
4	Beton sloof S1 15x30	Spl.V	m3	3,33			
5	Beton sloof S2 15x30	Spl.V	m3	1,80			
6	Beton pondasi P2 150x235	Spl.V	m3	0,71			
7	Beton pondasi P3 125x125	Spl.V	m3	5,00			
8	Beton kolom K1 pedestal	Spl.V	m3	2,38			
9	Beton kolom K1 20x30	Spl.V	m3	4,28			
10	Beton kolom K2 20x30	Spl.V	m3	3,57			
11	Beton balok B1 15x30	Spl.V	m3	1,39			
12	Beton balok B2 15x30	Spl.V	m3	1,04			
13	Beton plat leufel 8 cm	Spl.V	m3	2,06			
14	Beton sumuran 0.80 - 100 CM		bh	36,00			
15	Beton cyclop 1:3:5 50% + batu belah 50%		m3	16,78			

NO.	URAIAN PEKERJAAN	ANALISA	SAT	VOLUME	HARGA SATUAN (Rp)	HARGA (Rp)	TOTAL HARGA (Rp)
16	Tulangan pada cyclop (80.16 - 150 cm)		kg	306,76			
17	Beton 1:3:5 lantai kerja	G.44	m3	1,90			
V.	<b>PEKERJAAN LANTAI DAN DINDING</b>						
1	Lantai keramik 30/30 warna setara KIA	Spl.III	m2	111,44			
2	Lantai keramik 30/30 anti selip	Spl.III	m2	12,00			
3	Plint keramik 10/30 warna tua		m'				
4	Rabat keliling bangunan		m2	87,75			
5	Beton 1:3:5 lantai kerja	G.44	m2	210,00			
6	Parquet Jati 1 cm		m2	92,40			
	14x6,6						
7	Under layer 1 cm		m2	92,40			
8	Pasang lapis dinding dalam kayu jati		m2				
9	Plint kayu jati 2/10		m'	56,20			
VI.	<b>PEKERJAAN KOSEN , PINTU , JENDELA DAN PENGGANTUNG</b>						
1	Kosen tipe P1		unit	1,00			
2	Kosen tipe PJ 2		unit	2,00			
3	Kosen tipe J 4		unit	9,00			
4	Kosen tipe J 5		unit	13,00			
5	Roster kayu		bh	45,00			
VII.	<b>PEKERJAAN PLAFOND</b>						
1	Plafond Eternit asbes rangka kayu bengkirai	Spl.VIa	m2	295,77			
2	List tepi plafond kayu profil 5 cm		m'	190,00			
VIII.	<b>PEKERJAAN ATAP</b>						
1	Pasang genteng M-Class	H.2b	m2	346,83			
2	Pasang bubungan genteng M-Class	H.6b	m'	38,31			
3	Rangka kuda-kuda baja ringan / smart truss /Pryda		m2	346,83			
4	Windveer		m'	6,20			
5	Listplank kayu bangkirai 3/20	F.21.b	m'	61,50			
6	Listplank kayu bangkirai 2/10		m'	61,50			
7	Pasang tutup keong		m2	3,57			
IX.	<b>PEKERJAAN FINISHING</b>						
1	Cat tembok dalam Mowilex	K.25a	m2	362,55			
2	Cat tembok luar Mowilex		m2	362,55			
3	Cat plafond asbes	K.25a	m2	295,77			
4	Cat kayu listplank,tutup keong	K.23a	m2	40,47			
5	Cat liinsit		m2	92,40			
X.	<b>PEKERJAAN LISTRIK</b>						
1	Instalasi titik lampu		titik	20,00			
2	Instalasi stop kontak		titik	6,00			
3	Lampu TL 2 x 36 watt		bh	12,00			
4	Lampu SL- 11 watt		bh	7,00			
5	Lampu pijar		bh	1,00			
6	Stop kontak		bh	6,00			
7	Saklar		bh	11,00			
8	Panel penerangan (SDP)		unit	1,00			
XI.	<b>PEKERJAAN LAIN-LAIN</b>						
1	Pekerjaan penangkal petir, 2 spit 2 arde		unit	1,00			
						Jumlah A	-

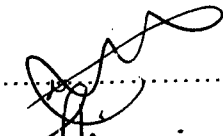

NO.	URAIAN PEKERJAAN	ANALISA	SAT	VOLUME	HARGA SATUAN (Rp)	HARGA (Rp)	TOTAL HARGA (Rp)
B.	<b>PEKERJAAN BANGUNAN PELENGKAP</b>						
I.	<b>PEKERJAAN JALAN MASUK DAN PARKIR</b>						
1	Pasang Paving		m <sup>2</sup>	818,30			
2	Pasang kansteen		m'	173,75			
3	Reiling jembatan, pas. Bata h=40cm		m'	8,00			
4	Pasang batu belah 1:5 pondasi jem	G.3e	m <sup>3</sup>	3,23			
5	Jembatan plat beton ( 4 x 2 x 0,20 )m = 2 bh	Spl.V	m <sup>3</sup>	3,20			
II.	<b>PEKERJAAN DRAINASE DAN PENYAMBUNGAN</b>						
1	Sakuran MD - 30 tepi pagar samping dan belakang		m'	117,80			
2	Pembuatan sumur air bersih		unit	1,00			
3	Ground reservoir 3 m <sup>3</sup> (fibreglass 5 mm)		unit	1,00			
4	Rumah pompa		unit	1,00			
5	Pengadaan dan pemasangan pompa air (jet pump)		unit	2,00			
6	Menara air rangka baja siku L50.50.5 + Fibreglass 1 m <sup>3</sup>		unit	1,00			
7	Instalasi air bersih		ls	1,00			
8	Penyambungan air PDAM		is	1,00			
9	Penyambungan telepon		Ls	1,00			
10	Penyambungan daya PLN (2200)		Ls	1,00			
III.	<b>PEKERJAAN PAGAR</b>						
a	<b>PAGAR DEPAN - h = 1,2 m</b>						
1	Galian tanah	A.1	m <sup>3</sup>	0,70			
2	Urugan tanah kembali	A.17	m <sup>3</sup>	0,49			
3	Urugan Pasir	A.18	m <sup>3</sup>	0,08			
4	Pasang aanstamping	G.2	m <sup>3</sup>	0,16			
5	Pasang batu belah 1:5	G.32e	m <sup>3</sup>	0,27			
6	Pasang batu bata 1:5	G.33h	m <sup>3</sup>	0,14			
7	Plesteran 1:5	G.50q	m <sup>2</sup>	2,40			
8	Plesteran sudut		m'	10,00			
9	Beton sloof praktis	Spl.V	m <sup>3</sup>	0,024			
10	Beton kolom praktis	Spl.V	m <sup>3</sup>	0,006			
11	Beton ring praktis	Spl.V	m <sup>3</sup>	0,020			
12	Trucuk bambu bawah pondasi batu belah-200cm		ttk	1,00			
13	Cat tembok Catylac	K.25a	m <sup>2</sup>	2,40			
	<b>PANJANG PAGAR DEPAN</b>		m'	42,75			
	<b>PILAR PAGAR DEPAN/GERBANG</b>		unit	4,00			
	<b>PILAR PAGAR DEPAN</b>		unit	14,00			
	<b>PINTU PAGAR</b>		m'	12,00			
b	<b>PAGAR SAMPING KANAN - h = 200 Cm</b>						
1	Galian tanah	A.1	m <sup>3</sup>	1,00			
2	Urugan tanah kembali	A.17	m <sup>3</sup>	0,70			
3	Urugan Pasir	A.18	m <sup>3</sup>	0,10			
4	Pasang batu belah 1:5	G.32e	m <sup>3</sup>	0,55			
5	Pasang batu bata 1:5	G.33h	m <sup>2</sup>	2,00			
6	Plesteran 1:5	G.50q	m <sup>2</sup>	2,00			
7	Beton sloof praktis	Spl.V	m <sup>3</sup>	0,02			
8	Beton kolom praktis	Spl.V	m <sup>3</sup>	0,012			
9	Beton ring praktis	Spl.V	m <sup>3</sup>	0,02			
10	Trucuk bambu bawah pondasi batu belah-200cm		ttk	1,00			
11	Cat tembok Catylac	K.25a	m <sup>2</sup>	2,00			
	<b>Panjang pagar samping kanan</b>		m'	39,80			

NO.	URAIAN PEKERJAAN	ANALISA	SAT	VOLUME	HARGA SATUAN (Rp)	HARGA (Rp)	TOTAL HARGA (Rp)
c	PAGAR SAMPING KIRI DAN BELAKANG - h = 200 Cm						
1	Galian tanah	A.1	m3	1,08			
2	Urugan tanah kembali	A.17	m3	0,76			
3	Urugan Pasir	A.18	m3	0,12			
4	Pasang aanstamping	G.2	m3	-			
5	Pasang batu belah 1:5	G.32e	m3	1,13			
6	Pasang batu bata 1:5	G.33h	m2	2,00			
7	Plesteran 1:5	G.50q	m2	4,00			
8	Beton sloof praktis	Spl.V	m3	0,02			
9	Beton kolom praktis	Spl.V	m3	0,01			
10	Beton ring praktis	Spl.V	m3	0,02			
11	Strauspal beton diameter 20 cm - 2.00 m untuk pagar		unit	0,33			
12	Trucuk bambu bawah pondasi batu belah-200cm		tkk	1,00			
13	Cat tembok Catylac	K.25a	m2	4,00			
	Panjang pagar samping kiri dan belakang		m'	78,00			
IV.	PAPAN NAMA KANTOR KECAMATAN PANJANG = 4 M , TINGGI = 1,20 M						
1	Galian tanah	A.1	m3	4,16			
2	Urugan tanah kembali	A.17	m3	3,33			
3	Urugan Pasir	A.18	m3	0,42			
4	Pasang aanstamping	G.2	m3	0,16			
5	Pasang batu belah 1:5	G.32e	m3	1,44			
6	Pasang batu bata 1:5	G.33h	m3	0,75			
7	Plesteran 1:5	G.50q	m2	12,48			
8	Plesteran sudut		m'	20,80			
9	Beton sloof praktis	Spl.V	m3	0,16			
10	Beton kolom praktis	Spl.V	m3	0,11			
11	Beton ring praktis	Spl.V	m3	0,16			
12	Cat tembok Catylac	K.25a	m2	7,68			
13	Pasang batu tempel/candi		m2	4,80			
14	Pasang lampu sorot		bh	2,00			
15	Pembuatan tulisan nama kantor ( lettering)		ls	1,00			
16	Pembuatan logo Pemda		ls	1,00			
V.	PEKERJAAN LAIN-LAIN						
1	Pembuatan tempat sampah		unit	1,00			
2	Grill besi tutup sai MD.30		m'	10,00			
3	Grill besi tutup sai. U 20 (aula+kantor)		m'	39,00			
4	Sumur resapan + tutup plat beton		unit	1,00			
5	Pembuatan tiang bendera lengkap + pelataran		unit	1,00			
6	Gebalan rumput		m2	259,67			
7	Taman		unit	2,00			
8	Pohon peneduh ketapang		btg	20,00			
9	Pohon peneduh Sawo kecil		btg	10,00			
10	Bougenville + pot batu		btg	10,00			
Jumlah B							

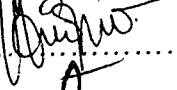
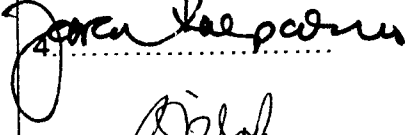
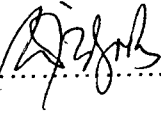
KEGIATAN : PEMBANGUNAN KANTOR KECAMATAN MAGELANG SELATAN KOTA MAGELANG TAHUN ANGGARAN 2006		<b>DAFTAR HADIR          PENJELASAN PEKERJAAN (AANWIJZING)</b>	
		NOMOR : 641.6/07/P.Au.Kec.Mgl.Sel/210/3/06 TANGGAL : 2 Maret 2006	
NO.	NAMA	JABATAN	TANDA TANGAN
1.	GANCANG WICAKSONO, S.ST	KETUA	1. 
2.	PUJI HARTONO, ST	SEKRETARIS	2. 
3.	WIDHI HARYANI, SH	ANGGOTA	3. 
4.	Ir. DJOKO SOEPARNO, M.PI	ANGGOTA	4. 
5.	SRI ASIH WIDIYASTUTI, SH	ANGGOTA	5. 

UNIVERSITAS ISLAM INDONESIA  
 PANITIA PENGADAAN BARANG/JASA  
 KEGIATAN PEMBANGUNAN KANTOR  
 KECAMATAN MAGELANG SELATAN  
 KOTA MAGELANG  
 Sekretaris,

  
 PUJI HARTONO, ST

KEGIATAN : PEMBANGUNAN KANTOR KECAMATAN MAGELANG SELATAN KOTA MAGELANG TAHUN ANGGARAN 2006		TANDA TERIMA BERITA ACARA AANWIJZING	
		NOMOR : 641.6/09/P.Au.Kec.Mgl.Sel/210/3/06 TANGGAL : 3 Maret 2006	
NO.	NAMA REKANAN	ALAMAT	TANDA TANGAN
1.	P. MURNI BHAKTI	Jl. Beringin no 11 Mgl	
2.	CV. PERTIWA UTAMA	Jl. Beringin no 11 Mgl	
3.	CV. CARPA	Jl. Fryotaxi 115 Mgl	
4.	PB. Karya Jaya	Jl. Kuntur Mgl	
5.	CV. VIKAS UTAMA	Jl. Mangrove 60	
6.	CV. Khusala	Jl. Rama Sunan Lidul Mgl.	
7.	CV. Longgeng Jaya	Jl. Cempaka II/027	
8.	CV. RAHAYU DC	Jl. CEMARA NO 3 PMT MGC	
9.	CV. Anisa Intes	Jl. Raji no 19 Mgl	
10.	CV. KIBISONO	Jl. A. YANI no 775 Mgl.	
11	CV. SUMBER JAYA MAKMUR	Jl. PERETENDEAN 9 MGL	
1			

PANITIA PENGADAAN BARANG/JASA  
KEGIATAN PEMBANGUNAN KANTOR  
KECAMATAN MAGELANG SELATAN  
KOTA MAGELANG

Sekretaris,

PUJIHARTONO, ST

**PANITIA PENGADAAN BARANG / JASA  
KEGIATAN PEMBANGUNAN KANTOR KECAMATAN MAGELANG SELATAN  
KOTA MAGELANG TAHUN ANGGARAN 2006**

---

Magelang, 9 Maret 2006

NOMOR : 641.6/10/P.Au.Kec.Mgl.Sel/210/3/06  
SIFAT : Penting  
LAMPIRAN : -  
PERIHAL : UNDANGAN

Kepada  
Yth. 1. Sdr. GANCANG WICAKSONO, S.ST  
2. Sdr. PUJI HARTONO, ST  
3. Sdri. WIDHI HARYANI, SH  
4. Sdr. Ir. DJOKO SOEPARNO, M.PI  
5. Sdri. SRI ASIH WIDIYASTUTI, SH

di

**M A G E L A N G**

Bersama ini kami mengharap dengan hormat atas kesediaan Bapak/Ibu/Saudara untuk hadir pada acara yang akan diselenggarakan besok, pada :

Hari : Jum'at  
Tanggal : 10 Maret 2006  
Jam : 11.00 WIB  
Tempat : Ruang Rapat DPU Kota Magelang  
Acara : **Pembukaan Surat Penawaran Pekerjaan  
Pembangunan Aula dan Bangunan Pelengkap  
Kantor Kecamatan Magelang Selatan Kota  
Magelang ( Paket II )**  
Pimpinan rapat : Ketua Panitia Lelang.

Demikian atas kehadiran Bapak/Ibu/Saudara sebelumnya diucapkan terima kasih.

**PANITIA PENGADAAN BARANG/JASA  
KEGIATAN PEMBANGUNAN KANTOR  
KECAMATAN MAGELANG SELATAN  
KOTA MAGELANG**

Sekretaris,

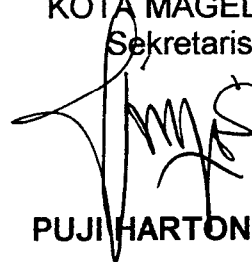

**PUJI HARTONO, ST**

KEGIATAN: : PEMBANGUNAN KANTOR  
KECAMATAN MAGELANG  
SELATAN KOTA  
MAGELANG TAHUN  
ANGGARAN 2006

TANDA TERIMA PEMASUKAN  
SURAT PENAWARAN

NOMOR : 641.6/11/P.Au.Kec.Mgl.Sel/210/3/06  
TANGGAL : 10 Maret 2006

NO.	NAMA	JABATAN	REKANAN	TANDA TANGAN
1	Winarto. R.	Dir.	CV. PERUDA UTAMA	
2	Djumanin	Dir	PT MIRA BHEKTI	
3	Dedy S	Dir	PD Karya Jaya	
4	Benjamin Erlano	Dir	CV. COESA	
5	Susiprno	Dir	CV. WISU UTAMA	
6	TJASUO	Dir	CV. Khusula	
7	Sardjano	Dir	CV. Longgeng Jaya	
8	CV RAHAYU BE	DIR	TOTOK. R	
9	Kutani	Dir	CV. HAJA LUTER	
10	C. SOEHTNO. T	DIR.	CV. WIBISONO	
11	<del>K.V. SUMBER JAYA M.</del> R. SULEMAN SANKISI	DIR	K.V. SUMBER JAYA M	

PANITIA PENGADAAN BARANG/JASA  
KEGIATAN PEMBANGUNAN KANTOR  
KECAMATAN MAGELANG SELATAN  
KOTA MAGELANG

Sekretaris,

PUJ HARTONO, ST

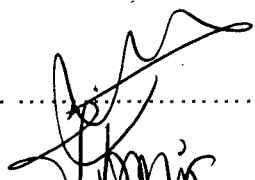
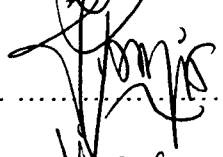
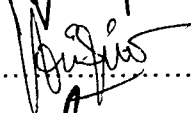
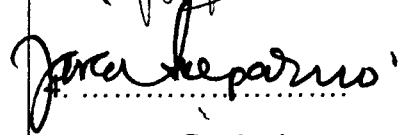
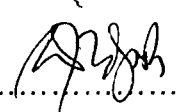
KEGIATAN: PEMBANGUNAN KANTOR KECAMATAN MAGELANG SELATAN KOTA MAGELANG TAHUN ANGGARAN 2006		<b>DAFTAR HADIR PEMBUKAAN SURAT PENAWARAN</b>	
		NOMOR : 641.6/12/P.Au.Kec.Mgl.Sel/210/3/05 TANGGAL : 10 Maret 2006	
NO.	NAMA	JABATAN	TANDA TANGAN
1.	GANCANG WICAKSONO, S.ST	KETUA	1. .... 
2.	PUJI HARTONO, ST	SEKRETARIS	2. .... 
3.	WIDHI HARYANI, SH	ANGGOTA	3. .... 
4.	Ir. DJOKO SOEPARNO, M.PI	ANGGOTA	4. .... 
5.	SRI ASIH WIDIYASTUTI, SH	ANGGOTA	5. .... 

PANITIA PENGADAAN BARANG/JASA  
KEGIATAN PEMBANGUNAN KANTOR  
KECAMATAN MAGELANG SELATAN  
KOTA MAGELANG  
Sekretaris,



**PUJI HARTONO, ST**

KEGIATAN PEMBANGUNAN KANTOR KECAMATAN MAGELANG SELATAN KOTA MAGELANG TAHUN ANGGARAN 2006		<b>DAFTAR HADIR          PEMBUKAAN SURAT PENAWARAN</b>		
		NOMOR : :641.6/13/P.Au.Kec.Mgl.Sel/210/3/06 TANGGAL : 10 Maret 2006		
NO.	NAMA	JABATAN	KONSULTAN	TANDA TANGAN
2.				

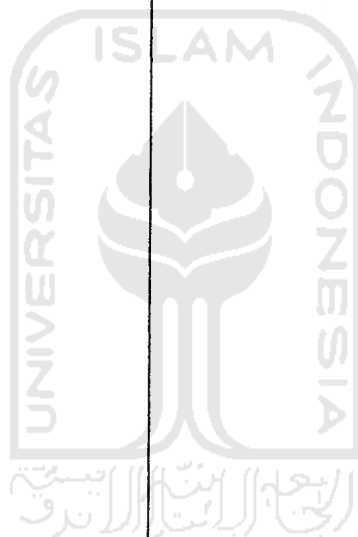

**PANITIA PENGADAAN BARANG/JASA  
 KEGIATAN PEMBANGUNAN KANTOR  
 KECAMATAN MAGELANG SELATAN  
 KOTA MAGELANG**

Sekretaris,

**PUJI HARTONO, ST**



KEGIATAN : PEMBANGUNAN KANTOR KECAMATAN MAGELANG SELATAN KOTA MAGELANG TAHUN ANGGARAN 2006	<b>BERITA ACARA</b> <b>PEMBUKAAN SURAT PENAWARAN</b>
	NOMOR : 641.6/14/P.Au.Kec.Mgl.Sel/210/3/06 TANGGAL : 10 Maret 2006

Pada hari ini **Jum'at** tanggal **Sepuluh** bulan **Maret** tahun **Dua ribu enam**, pada jam **11.00 WIB** bertempat di ruang rapat Dinas Pekerjaan Umum . Kota Magelang, kami yang bertanda tangan dibawah ini, Panitia Pengadaan Barang/Jasa Kegiatan **Pembangunan Kantor Kecamatan Magelang Selatan Kota Magelang** , telah mengadakan rapat Pembukaan Surat Penawaran untuk pekerjaan seperti tersebut di atas, dan juga diwakili oleh peserta pelelangan, menyatakan bahwa :

1. Perusahaan yang memasukan surat Penawaran ada : 11 Rekanan
2. Setelah diadakan penelitian dan penawaran-penawaran yang masuk, ternyata yang memenuhi syarat ada : 11 penawaran

Berdasarkan penelitian diatas, maka pembukaan surat penawaran ini dinyatakan sah/tidak sah dengan data hasil pembukaan sebagaimana terlampir.

Demikian Berita Acara ini dibuat dalam rangkap secukupnya untuk digunakan seperlunya.

**PANITIA PENGADAAN BARANG/JASA  
KEGIATAN PEMBANGUNAN KANTOR KECAMATAN  
MAGELANG SELATAN KOTA MAGELANG**

**SAKSI - SAKSI :**

1. CV"YISSU UTAMA"  

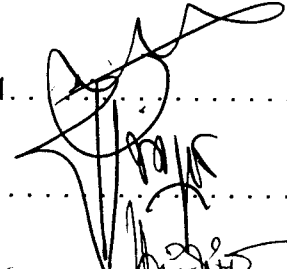

2. CV" SEROJA INDAH"  

1. GANCANGWICAKSONO, S.ST  
Ketua
2. PUJI HARTONO, ST  
Sekretaris
3. WIDHI HARYANI, SH  
Anggota
4. Ir. DJOKO SOEPOARNO, M.PI  
Anggota
5. SRI ASIH WIDIYASTUTI, SH  
Anggota

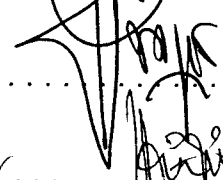
1.   
.....

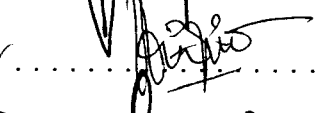
2.   
.....

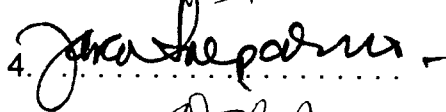
3.   
.....

4.   
.....

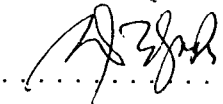
5.   
.....

**HASIL PEMBUKAAN PENAWAKAN**

KEGIATAN : PEMBANGUNAN KANTOR KECAMATAN MAGELANG SELATAN  
 PEKERJAAN : BANGUNAN AULA DAN BANGUNAN PELENGKAP KECAMATAN MAGELANG SELATAN  
 PAKET : PAKET 2  
 LOKASI : KECAMATAN MAGELANG SELATAN KOTA MAGELANG  
 TAHUN ANGGARAN : 2006

NO	NAMA REKANAN	a	b	c	d	e	f	g	h	i	j	k	l	m	JANGKA WAKTU (HARI)		HARGA PENAWARAN (Rp)	KESIMPULAN
															PELAKSANAAN	PEMELIHARAAN		
1	CV. SEROJA INDAH	+	+	+	+	+	+	+	+	+	+	+	+	+	180	180	682,088,000.00	
2	CV. LANGGENG JAYA	+	+	+	+	+	+	+	+	+	+	+	+	+	180	180	684,307,000.00	
3	CV. SUMBER JAYA MAKMUR	+	+	+	+	+	+	+	+	+	+	+	+	+	180	180	681,509,000.00	
4	CV. YISSU UTAMA	+	+	+	+	+	+	+	+	+	+	+	+	+	180	180	678,657,000.00	
5	CV. WIBISONO	+	+	+	+	+	+	+	+	+	+	+	+	+	180	180	679,677,000.00	
6	CV. RAHAYU BC	+	+	+	+	+	+	+	+	+	+	+	+	+	180	180	681,914,000.00	
7	CV. PEMUDA UTAMA	+	+	+	+	+	+	+	+	+	+	+	+	+	180	180	679,932,000.00	
8	CV. KHUSALA	+	+	+	+	+	+	+	+	+	+	+	+	+	180	180	681,073,000.00	
9	CV. CAKRA	+	+	+	+	+	+	+	+	+	+	+	+	+	180	180	679,543,000.00	
10	PB. KARYA JASA	+	+	+	+	+	+	+	+	+	+	+	+	+	180	180	680,183,000.00	
11	PT. WIRA BHAKTI	+	+	+	+	+	+	+	+	+	+	+	+	+	180	180		

**LAMPIRAN DOKUMEN PENAWARAN :**

- Surat Undangan Aanwizing
- Surat Penawaran bermaterai Rp.6.000,-
- Daftar Rekapitulasi biaya
- Rencana Anggaran Biaya
- Daftar Harga Satuan Pekerjaan
- Daftar Harga Satuan Bahan dan Upah
- Daftar Analisis Satuan Pekerjaan
- Time Schedule
- Daftar Peralatan yang digunakan
- Daftar tenaga ahli yang digunakan
- Referensi bank umum dan dukungan bank
- Surat jaminan penawaran
- Surat pernyataan kesanggupan bermaterai Rp. 6000, terdiri dari :
  - Mengasuransikan tenaga kerja ke Perum Jamsostek
  - Mengadakan jaminan pelaksanaan
  - Mengadakan jaminan pemeliharaan (bila pemeliharaan berakhir sampai batas waktu tahun anggaran / setelah bulan Desember)
  - Mengadakan Voorfinanciering.
  - Menggunakan bahan lokal.
  - Tunduk pada Peraturan Daerah.
  - Tunduk pada Keputusan Panitia.

**Keterangan Tanda**

- + : Ada
- : Tidak ada
- ± : Ada, tetapi tidak memenuhi syarat.



**WAKIL REKANAN :**

- A. PT / CV NAMA TANDA TANGAN
- B. PT / CV NAMA TANDA TANGAN

*[Signature]*

*[Signature]*

**PANITIA PELELANGAN :**

- GANCANG WICAKSONO, S.ST
- PUJI HARTONO, ST
- WIDHI HANDAYANI, SH
- Ir. DJOKO SOEPARNO, M.PI
- SRI ASIH WIDIYASTUTI, SH

**TANDA TANGAN**

*[Signatures of the Tendering Committee Members]*

**KONSULTAN PERENCANAAN**

PT/CV NAMA TANDA TANGAN

# PEMBUKAAN PASCA KUALIFIKASI

KEGIATAN : PEMBANGUNAN KANTOR KECAMATAN MAGELANG SELATAN  
 PEKERJAAN : BANGUNAN AULA DAN BANGUNAN PELENGKAP KECAMATAN MAGELANG SELATAN  
 PAKET : PAKET 2  
 LOKASI : KECAMATAN MAGELANG SELATAN KOTA MAGELANG  
 TAHUN ANGGARAN : 2006

NO	NAMA REKANAN	1	2	3	4	5	6	7	8	9	10	11	12	KETERANGAN	KESIMPULAN
1	CV. SEROJA INDAH	M	M	M	M	M	M	M	M	M	M	M	M		Lulus
2	CV. LANGGENG JAYA	M	M	M	M	M	M	M	M	M	M	M	M		Lulus
3	CV. SUMBER JAYA MAKHMUR	M	M	M	M	M	M	M	M	M	M	M	M		Lulus
4	CV. YISSU UTAMA	M	M	M	M	M	M	M	M	M	M	M	M		Lulus
5	CV. WIBISONO	M	M	M	M	M	M	M	M	M	M	M	M		Lulus
6	CV. RAHAYU BC	M	M	M	M	M	M	M	M	M	M	M	M		Lulus
7	CV. PEMUDA UTAMA	M	M	M	M	M	M	M	M	M	M	M	M		Lulus
8	CV. KHUSALA	M	M	M	M	M	M	M	M	M	M	M	M		Lulus
9	CV. CAKRA	M	M	M	M	M	M	M	M	M	M	M	M		Lulus
10	PB. KARYA JASA	M	M	M	M	M	M	M	M	M	M	M	M		Lulus
11	PT. WIRA BHAKTI	M	M	M	M	M	M	M	M	M	M	M	M		Lulus

Keterangan :

- 1 Surat pernyataan minat
- 2 Pakta integritas
- 3 Formulir isian kualifikasi
- 4 F.C SIUJK
- 5 F.C Kualifikasi golongan kecil
- 6 F.C Akte pendirian beserta perubahan
- 7 F.C NPWP dan PKP
- 8 F.C TDP
- 9 F.C SPT Tahunan Tahun pajak terakhir
- 10 F.C Laporan Bulanan PPh
- 11 Referensi Bank
- 12 SKN

M : Memenuhi Syarat  
 TM : Tidak Memenuhi Syarat  
 T : Tidak Ada



**SAKSI - SAKSI**

- |                    |                    |
|--------------------|--------------------|
| 1 .....<br>2 ..... | 1 .....<br>2 ..... |
|--------------------|--------------------|

PANITIA PENGADAAN BARANG/JASA  
 KEGIATAN PEMBANGUNAN KANTOR KECAMATAN  
 MAGELANG SELATAN KOTA MAGELANG

1. GANCANG WICAKSONO, S.ST . 1.
2. PUJI HARTONO, ST 2.
3. WIDHI HARYANI, SH 3.
4. Ir. DJOKO SOEPARNO, M .PI 4.
5. SRI ASIH WIDIYASTUTI, SH 5.

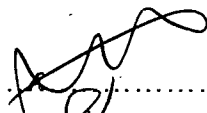
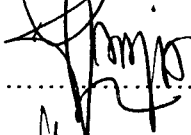
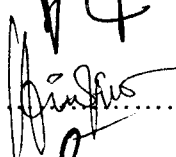
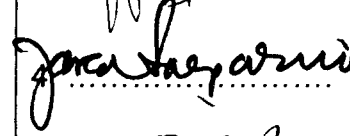
**KONSULTAN PERENCANA**

KEGIATAN : PEMBANGUNAN KANTOR KECAMATAN MAGELANG SELATAN KOTA MAGELANG TAHUN ANGGARAN 2006		DAFTAR HADIR EVALUASI SURAT PENAWARAN	
		NOMOR : 641.6/16/P.Au.Kec.Mgl.Sel/210/3/06 TANGGAL : 13 Maret 2006	
NO.	NAMA	JABATAN	TANDA TANGAN
1.	GANCANG WICAKSONO, S.ST	KETUA	1. 
2.	PUJI HARTONO, ST	SEKRETARIS	2. 
3.	WIDHI HARYANI, SH	ANGGOTA	3. 
4.	Ir. DJOKO SOEPARNO, M.PI	ANGGOTA	4. 
5.	SRI ASIH WIDIYASTUTI, SH	ANGGOTA	5. 

PANITIA PENGADAAN BARANG/JASA  
KEGIATAN PEMBANGUNAN KANTOR  
KECAMATAN MAGELANG SELATAN  
KOTA MAGELANG

Sekretaris,



PUJI HARTONO, ST

KEGIATAN : PEMBANGUNAN KANTOR KECAMATAN MAGELANG SELATAN KOTA MAGELANG TAHUN ANGGARAN 2006	<b>BERITA ACARA</b> <b>EVALUASI SURAT PENAWARAN</b>
	NOMOR : 641.6/17/P.Kec.Mgl.Sel/210/3/06 TANGGAL : 13 Maret 2006

Pada hari ini **Senin** tanggal **Tiga belas** bulan **Maret** tahun **Dua ribu enam** pada jam **13.00 WIB** bertempat di ruang Rapat Dinas Pekerjaan Umum Kota Magelang, kami yang bertanda tangan dibawah ini, Panitia Pengadaan Barang/Jasa Kegiatan **Pembangunan Kantor Kecamatan Magelang Selatan Kota Magelang** , telah mengadakan rapat evaluasi terhadap surat penawaran pekerjaan yang masuk dan tercantum dalam Berita Acara Pembukaan Surat Penawaran adalah sebagai berikut :

1. Penawaran yang masuk dalam Pembukaan Penawaran seluruhnya ada : 11 Penawaran.
2. Setelah diadakan penelitian syarat Administrasi ternyata :
  - a. Yang memenuhi syarat ada : 11 Penawaran.
  - b. Yang tidak memenuhi syarat ada : - Penawaran.
3. Setelah diadakan penelitian syarat Teknik dan Harga ternyata :
  - a. Yang memenuhi syarat ada : 11 Penawaran.
  - b. Yang tidak memenuhi syarat ada : - Penawaran
4. Berdasarkan hasil evaluasi tersebut, maka penawaran ini dinyatakan sah dan dapat dilanjutkan pada proses selanjutnya karena telah sesuai dengan persyaratan yang telah ditetapkan

Demikian Berita Acara Evaluasi Surat Penawaran ini dibuat dalam rangkap secukupnya untuk dapat dipergunakan sebagaimana mestinya.

PANITIA PENGADAAN BARANG/JASA  
KEGIATAN PEMBANGUNAN KANTOR KECAMATAN MAGELANG  
SELATAN KOTA MAGELANG

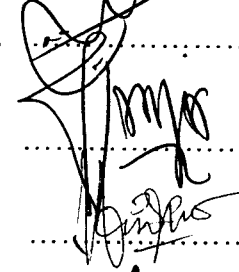
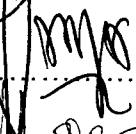
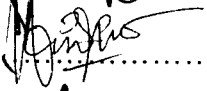
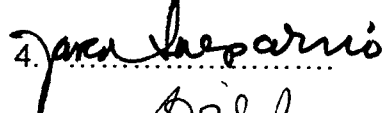
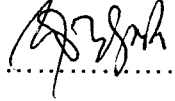
- |  |    |  |
|--|----|--|
| 1. GANCANG WICAKSONO, SST<br>Ketua     | 1. | .....<br> |
| 2. PUJI HARTONO, ST<br>Sekretaris      | 2. | .....<br> |
| 3. WIDHI HARYANI, SH<br>Anggota        | 3. | .....<br> |
| 4. Ir. DJOKO SOEPARNO, M.PI<br>Anggota | 4. | .....<br> |
| 5. SRI ASIH WIDIYASTUTI, SH<br>Anggota | 5. | .....<br> |

KEGIATAN : PEMBANGUNAN KANTOR  
KECAMATAN MAGELANG  
SELATAN KOTA  
MAGELANG TAHUN  
ANGGARAN 2006

**BERITA ACARA  
EVALUASI KUALIFIKASI BADAN USAHA**

NOMOR : 641.6/19/P.Au.Kec.Mgl.Sel/210/3/06  
TANGGAL : 13 Maret 2006

Pada hari ini **Senin** tanggal **Tiga belas** bulan **Maret** tahun **Dua ribu enam** pada jam **13.00 WIB** bertempat di ruang rapat Dinas Pekerjaan Umum Kota Magelang, kami yang bertanda tangan dibawah ini, Panitia Pengadaan Barang/Jasa Kegiatan **Pembangunan Kantor Kecamatan Magelang Selatan Kota Magelang**, telah mengadakan rapat evaluasi terhadap bendel kualifikasi yang masuk dan memenuhi syarat administrasi dan teknis serta biaya adalah sebagai berikut :

1. Penawaran yang memenuhi syarat administrasi, teknis dan biaya sebanyak : 11 Penawaran.
2. Setelah diadakan penelitian syarat kualifikasi ternyata :
  - a. Yang memenuhi syarat ada : 11 Penawaran.
  - b. Yang tidak memenuhi syarat ada : - Penawaran.

Demikian Berita Acara Evaluasi Kualifikasi Badan Usaha ini dibuat dalam rangkap secukupnya untuk dapat dipergunakan sebagaimana mestinya.

**PANITIA PENGADAAN BARANG/JASA  
KEGIATAN PEMBANGUNAN KANTOR KECAMATAN MAGELANG  
SELATAN KOTA MAGELANG**

1. **GANCANG WICAKSONO, S.ST**  
Ketua
2. **PUJI HARTONO, ST**  
Sekretaris
3. **WIDHI HARYANI, SH**  
Anggota
4. **Ir. DJOKO SOEPARNO, M.PI**  
Anggota
5. **SRI ASIH WIDIYASTUTI, SH**  
Anggota

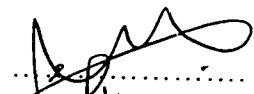
1.   
.....

2.   
.....

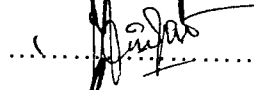
3.   
.....

4.   
.....

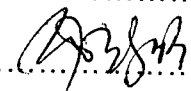
5.   
.....

## EVALUASI ADMINISTRASI

KEGIATAN : PEMBANGUNAN KANTOR KECAMATAN MAGELANG SELATAN  
 PEKERJAAN : BANGUNAN AULA DAN BANGUNAN PELENGKAP KECAMATAN MAGELANG SELATAN  
 PAKET : PAKET 2  
 LOKASI : KECAMATAN MAGELANG SELATAN KOTA MAGELANG  
 TAHUN ANGGARAN : 2006

NO	NAMA REKANAN	1	2	3	4	5	6	7	8	9	Kesimpulan
1	CV. SEROJA INDAH	M	M	M	M	M	M	M	M	60 HK	Memenuhi syarat
2	CV. LANGGENG JAYA	M	M	M	M	M	M	M	M	60 HK	Memenuhi syarat
3	CV. SUMBER JAYA MAKMUR	M	M	M	M	M	M	M	M	60 HK	Memenuhi syarat
4	CV. YISSU UTAMA	M	M	M	M	M	M	M	M	60 HK	Memenuhi syarat
5	CV. WIBISONO	M	M	M	M	M	M	M	M	60 HK	Memenuhi syarat
6	CV. RAHAYU BC	M	M	M	M	M	M	M	M	60 HK	Memenuhi syarat
7	CV. PEMUDA UTAMA	M	M	M	M	M	M	M	M	60 HK	Memenuhi syarat
8	CV. KHUSALA	M	M	M	M	M	M	M	M	60 HK	Memenuhi syarat
9	CV. CAKRA	M	M	M	M	M	M	M	M	60 HK	Memenuhi syarat
10	PB. KARYA JASA	M	M	M	M	M	M	M	M	60 HK	Memenuhi syarat
11	PT. WIRA BHAKTI	M	M	M	M	M	M	M	M	60 HK	Memenuhi syarat

Keterangan :

- 1 Sampul Penawaran
- 2 Surat Penawaran
- 3 RAB
- 4 Daftar Harga Satuan Pekerjaan
- 5 Daftar Harga Satuan Bahan dan Upah
- 6 Daftar Analisa
- 7 Surat Pernyataan
- 8 Jaminan Penawaran Asli
- 9 Masa Berlakunya Penawaran

M : Memenuhi Syarat  
 TM : Tidak Memenuhi Syarat  
 T : Tidak Ada

PANITIA PENGADAAN BARANG/JASA  
 KEGIATAN PEMBANGUNAN  
 KANTOR KECAMATAN MAGELANG SELATAN  
 KOTA MAGELANG

1. GANCANG WICAKSONO, S.ST
2. PUJI HARTONO, ST
3. WIDHI HARYANI, SH
4. Ir. DJOKO SOEPARNO, M.PI
5. SRI ASIH WIDIYASTUTI, SH

# EVALUASI KUALIFIKASI BADAN USAHA

**KEGIATAN** : PEMBANGUNAN KANTOR KECAMATAN MAGELANG SELATAN  
**PEKERJAAN** : BANGUNAN AULA DAN BANGUNAN PELENGKAP KECAMATAN MAGELANG SELATAN  
**PAKET** : PAKET 2  
**LOKASI** : KECAMATAN MAGELANG SELATAN KOTA MAGELANG  
**TAHUN ANGGARAN** : 2006

NO	NAMA REKANAN	1	2	3	4	5	6	7	8	9	10	11	12	KETERANGAN	KESIMPULAN
1	CV. SEROJA INDAH	M	M	M	M	M	M	M	M	M	M	M	M		LULUS
2	CV. LANGGENG JAYA	M	M	M	M	M	M	M	M	M	M	M	M		LULUS
3	CV. SUMBER JAYA MAKMUR	M	M	M	M	M	M	M	M	M	M	M	M		LULUS
4	CV. YISSU UTAMA	M	M	M	M	M	M	M	M	M	M	M	M		LULUS
5	CV. WIBISONO	M	M	M	M	M	M	M	M	M	M	M	M		LULUS
6	CV. RAHAYU BC	M	M	M	M	M	M	M	M	M	M	M	M		LULUS
7	CV. PEMUDA UTAMA	M	M	M	M	M	M	M	M	M	M	M	M		LULUS
8	CV. KHUSALA	M	M	M	M	M	M	M	M	M	M	M	M		LULUS
9	CV. CAKRA	M	M	M	M	M	M	M	M	M	M	M	M		LULUS
10	PB. KARYA JASA	M	M	M	M	M	M	M	M	M	M	M	M		LULUS
11	PT. WIRA BHAKTI	M	M	M	M	M	M	M	M	M	M	M	M		LULUS

Keterangan :

- 1 Surat pernyataan minat
- 2 Pakta integritas
- 3 Formulir isian kualifikasi
- 4 F.C SIUJK
- 5 F.C Kualifikasi golongan kecil
- 6 F.C Akte pendirian beserta perubahan
- 7 F.C NPWP dan PKP
- 8 F.C TDP
- 9 F.C SPT Tahunan Tahun pajak terakhir
- 10 F.C Laporan Bulanan PPh
- 11 Referensi Bank
- 12 SKN

**M** : Memenuhi Syarat  
**TM** : Tidak Memenuhi Syarat  
**T** : Tidak Ada

PANITIA PENGADAAN BARANG /JASA  
 KEGIATAN PEMBANGUNAN  
 KANTOR KECAMATAN MAGELANG SELATAN  
 KOTA MAGELANG

1. GANCANG WICAKSONO, S.ST
2. PUJI HARTONO, ST
3. WIDHI HARYANI, SH
4. Ir. DJOKO SOEPARNO, M.PI
5. SRI ASIH WIDIYASTUTI, SH

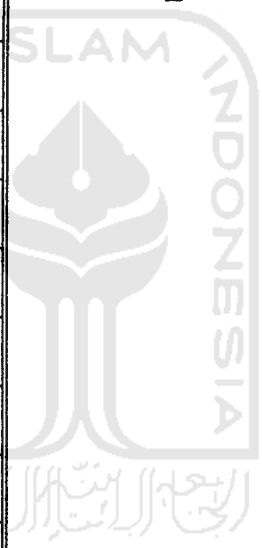



## EVALUASI HARGA





KEGIATAN : PEMBANGUNAN KANTOR KECAMATAN MAGELANG SELATAN  
 PEKERJAAN : BANGUNAN AULA DAN BANGUNAN PELENGKAP KECAMATAN MAGELANG SELATAN  
 PAKET : PAKET 2  
 LOKASI : KECAMATAN MAGELANG SELATAN KOTA MAGELANG  
 TAHUN ANGGARAN : 2006

NO	NAMA REKANAN	HARGA PENAWARAN	KEWAJARAN HARGA	KETERANGAN	KESIMPULAN (Terendah)
1	CV. SEROJA INDAH	Rp. 682,088,000.00	M		X
2	CV. LANGGENG JAYA	Rp. 684,307,000.00	M		XI
3	CV. SUMBER JAYA MAKMUR	Rp. 681,509,000.00	M		VIII
4	CV. YISSU UTAMA	Rp. 678,657,000.00	M		I
5	CV. WIBISONO	Rp. 679,677,000.00	M		III
6	CV. RAHAYU BC	Rp. 681,914,000.00	M		IX
7	CV. PEMUDA UTAMA	Rp. 680,111,000.00	M		V
8	CV. KHUSALA	Rp. 679,932,000.00	M		IV
9	CV. CAKRA	Rp. 681,073,000.00	M		VII
10	PB. KARYA JASA	Rp. 679,543,000.00	M		II
11	PT. WIRA BHAKTI	Rp. 680,183,000.00	M		VI

Keterangan :

M : Memenuhi Syarat  
 TM : Tidak Memenuhi Syarat  
 T : Tidak Ada

PANITIA PENGADAAN BARANG/JASA  
 KEGIATAN PEMBANGUNAN  
 KANTOR KECAMATAN MAGELANG SELATAN  
 KOTA MAGELANG

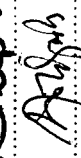
1. GANCANG WICAKSONO, S.ST 1. 
2. PUJI HARTONO, ST 2. 
3. WIDHI HARYANI, SH 3. 
4. Ir. DJOKO SOEPARNO, M.PI 4. 
5. SRI ASIH WIDIYASTUTI, SH 5. 

## EVALUASI TEKNIS

KEGIATAN : PEMBANGUNAN KANTOR KECAMATAN MAGELANG SELATAN  
 PEKERJAAN : BANGUNAN AULA DAN BANGUNAN PELENGKAP KECAMATAN MAGELANG SELATAN  
 PAKET : PAKET 2  
 LOKASI : KECAMATAN MAGELANG SELATAN KOTA MAGELANG  
 TAHUN ANGGARAN : 2006

NO	NAMA REKANAN	1	2	3	4	5	KESIMPULAN
1	CV. SEROJA INDAH	M	M	M	180 HK	180 HK	Memenuhi syarat
2	CV. LANGGENG JAYA	M	M	M	180 HK	180 HK	Memenuhi syarat
3	CV. SUMBER JAYA MAKMUR	M	M	M	180 HK	180 HK	Memenuhi syarat
4	CV. YISSU UTAMA	M	M	M	180 HK	180 HK	Memenuhi syarat
5	CV. WIBISONO	M	M	M	180 HK	180 HK	Memenuhi syarat
6	CV. RAHAYU BC	M	M	M	180 HK	180 HK	Memenuhi syarat
7	CV. PEMUDA UTAMA	M	M	M	180 HK	180 HK	Memenuhi syarat
8	CV. KHUSALA	M	M	M	180 HK	180 HK	Memenuhi syarat
9	CV. CAKRA	M	M	M	180 HK	180 HK	Memenuhi syarat
10	PB. KARYA JASA	M	M	M	180 HK	180 HK	Memenuhi syarat
11	PT. WIRA BHAKTI	M	M	M	180 HK	180 HK	Memenuhi syarat

**Keterangan :**

- 1 Time Schedule
- 2 Daftar Peralatan yang Digunakan
- 3 Daftar Personil
- 4 Jangka Waktu Pelaksanaan
- 5 Masa Pemeliharaan

M : Memenuhi Syarat  
 TM : Tidak Memenuhi Syarat  
 T : Tidak Ada

PANITIA PENGADAAN BARANG/JASA  
 KEGIATAN PEMBANGUNAN  
 KANTOR KECAMATAN MAGELANG SELATAN  
 KOTA MAGELANG

1. GANCANG WICAKSONO, S.ST
2. PUJI HARTONO, ST
3. WIDHI HANDAYANI, SH
4. Ir. DJOKO SOEPARNO, M.PI
5. SRI ASIH WIDIYASTUTI, SH

KEGIATAN : PEMBANGUNAN KANTOR KECAMATAN MAGELANG SELATAN KOTA MAGELANG TAHUN ANGGARAN 2006	<b>BERITA ACARA USULAN CALON PEMENANG LELANG</b>
	NOMOR : 641.6/20/P.Au.Kec.Mgl.Sel/210/3/06 TANGGAL : 13 Maret 2006

Pada hari ini **Senin** tanggal **Tiga belas** bulan **Maret** tahun **Dua ribu enam**, pada jam **13.00 WIB** bertempat di ruang rapat .Ruang Rapat Dinas Pekerjaan Umum Kota Magelang, kami yang bertanda tangan dibawah ini, Panitia Pengadaan Barang/Jasa **Kegiatan Pembangunan Kantor Kecamatan Magelang Selatan Kota Magelang** , telah mengadakan evaluasi terhadap surat penawaran pekerjaan yang masuk dan tercantum dalam Berita Acara Pembukaan Surat Penawaran adalah sebagai berikut :

- I. Uraian hasil evaluasi mengenai
  1. Penelitian lanjutan mengenai ketentuan administrasi.
  2. Penelitian teknik dan harga
  3. Penelitian mengenai kualifikasi.
- II. Berdasarkan hasil evaluasi tersebut, maka panitia berkesimpulan untuk mengusulkan Pemborong yang tercantum di bawah ini sebagai Calon pemenang, yaitu sebagai berikut :
  1. Calon Pemenang :
 

Nama Perusahaan	:	CV " YISSU UTAMA " Magelang
Harga Penawaran	:	Rp. 678.657.000.00
Nomor NPWP	:	01.202.619.1-524
Waktu Pelaksanaan	:	180 hari kalender
  2. Cadangan I :
 

Nama Perusahaan	:	PB " KARYA JASA " Magelang
Harga Penawaran	:	Rp 679.543.000.00
Nomor NPWP	:	07.009.462.3-524
Waktu Pelaksanaan	:	180 hari kalender
  3. Cadangan II :
 

Nama Perusahaan	:	CV " WIBISOONO " Magelang
Harga Penawaran	:	Rp. 679.677.000.00
Nomor NPWP	:	01.107.559.5-524
Waktu Pelaksanaan	:	180 hari kalender

Demikian Berita Acara Usulan Pemenang Lelang ini dibuat dalam rangkap secukupnya untuk dapat dipergunakan sebagaimana mestinya.

**PANITIA PENGADAAN BARANG/JASA  
KEGIATAN PEMBANGUNAN KANTOR KECAMATAN MAGELANG  
SELATAN KOTA MAGELANG**

1. GANCANG WICAKSONO, S.ST  
Ketua
2. PUJI HARTONO, ST  
Sekretaris
3. WIDHI HARYANI, SH  
Anggota
4. Ir. DJOKO SOEPARNO, M.PI.  
Anggota
5. SRI ASIH WIDIYASTUTI, SH  
Anggota

1.		
2.		
3.		
4.		
5.		

**PANITIA PENGADAAN BARANG / JASA  
KEGIATAN PEMBANGUNAN KANTOR KECAMATAN MAGELANG SELATAN  
KOTA MAGELANG TAHUN ANGGARAN 2005**

---

Magelang, 13 Maret 2006

Kepada  
Yth. **Pemimpin Kegiatan Pembangunan Kantor  
Kecamatan Magelang Selatan Kota Magelang**  
  
di  
**M A G E L A N G**

**SURAT PENGANTAR**

---

NOMOR : 641.6/21 /P.Au.Kec.Mgl.Sel/210/3/06

No.	Macam Surat yang Dikirim	Jumlah	Keterangan
1.	Proses Pengadaan Barang/Jasa Kegiatan Pembangunan Kantor Kecamatan Magelang Selatan Kota Magelang	1 ( satu ) Berkas	Disampaikan dengan hormat untuk menjadi periksa dan mohon untuk dapat diproses selanjutnya.  Terima kasih.

**PANITIA PENGADAAN BARANG/JASA  
KEGIATAN PEMBANGUNAN KANTOR  
KECAMATAN MAGELANG SELATAN  
KOTA MAGELANG**

Sekretaris,



**PUJI HARTONO, ST**

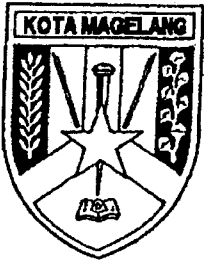

PEMERINTAH KOTA MAGELANG  
**DINAS PEKERJAAN UMUM**

JL. JENDRAL SUDIRMAN NO. 54 MAGELANG  
TELP. (0293) 362542 – 363033  
MAGELANG - 56126

---

**KEPUTUSAN KEPALA DINAS PEKERJAAN UMUM  
SELAKU  
PEMIMPIN KEGIATAN PEMBANGUNAN KANTOR KECAMATAN MAGELANG SELATAN  
KOTA MAGELANG TAHUN ANGGARAN 2006**

**NOMOR : 641.6/22/P.Au.Kec.Mgl.Sel/210/2/06**

**TENTANG**

**PENETAPAN PEMENANG LELANG KEGIATAN PEMBANGUNAN AULA DAN BANGUNAN  
PELENGKAP KANTOR KECAMATAN MAGELANG SELATAN  
KOTA MAGELANG ( PAKET II )**

**KEPALA DINAS PEKERJAAN UMUM KOTA MAGELANG**

- Menimbang : a. bahwa Kegiatan Pembangunan Kantor Kecamatan Magelang Selatan Kota Magelang , yang telah diadakan Pembukaan Penawaran pada tanggal 10 Maret 2006, perlu segera ditetapkan Pemenangnya ;
- b. bahwa harga penawaran dari rekanan sebagaimana tersebut dalam lampiran Surat Keputusan ini, telah dipandang memenuhi syarat, paling rendah, wajar, dapat dipertanggung jawabkan dan menguntungkan bagi Negara, maka dapat ditetapkan sebagai pemenang;
- c. bahwa untuk maksud tersebut dipandang perlu dikeluarkan Surat Keputusan Kepala Dinas Pekerjaan Umum Kota Magelang selaku Pemimpin Kegiatan Pembangunan Kantor Kecamatan Magelang Selatan Kota Magelang Tahun Anggaran 2006 .
- Mengingat : 1. Undang-undang Nomor 17 Tahun 1950 tentang Pembentukan Daerah-daerah Kota Kecil dalam Lingkungan Propinsi Jawa Timur, Jawa Tengah dan Jawa Barat ;
2. Undang-Undang Nomor 17 Tahun 2003 tentang Keuangan Negara ;
3. Undang-Undang Nomor 1 Tahun 2004 tentang Perbendaharaan Negara ;
4. Undang-Undang Nomor 32 Tahun 2004 tentang Pemerintahan Daerah, sebagaimana telah diubah dengan Peraturan Pemerintah Pengganti Undang – undang Nomor 3 Tahun 2005 ;
5. Undang .....

5. Undang-Undang Nomor 33 Tahun 2004 tentang Perimbangan Keuangan Antara Pemerintah Pusat dan Pemerintahan Daerah;
6. Peraturan Pemerintah Nomor 105 Tahun 2000 tentang Pengelolaan dan Pertanggung jawaban Keuangan Daerah;
7. Keputusan Presiden Nomor 17 Tahun 2000 tentang Pelaksanaan Anggaran Pendapatan dan Belanja Negara ;
8. Keputusan Presiden Nomor 80 Tahun 2003 tentang Pedoman Pelaksanaan Pengadaan Barang/Jasa Pemerintah, sebagaimana telah diubah terakhir dengan Peraturan Presiden Nomor 70 tahun 2005 ;
9. Peraturan Daerah Kota Magelang Nomor 3 Tahun 2005 tentang Penetapan Anggaran Pendapatan dan Belanja Daerah Kota Magelang Tahun Anggaran 2005;

### MEMUTUSKAN

- Menetapkan :
- PERTAMA** : Menetapkan Rekanan sebagaimana tersebut dalam lampiran Surat keputusan ini sebagai Pemenang Lelang dan Cadangan **Pekerjaan Pembangunan Aula dan Bangunan Pelengkap Kantor Kecamatan Magelang Selatan Kota Magelang ( Paket II )**
- KEDUA** : Surat Keputusan ini mulai berlaku sejak tanggal ditetapkan.

Ditetapkan di Magelang  
pada tanggal : 14 Maret 2006

KEPALA DINAS PEKERJAAN UMUM  
KOTA MAGELANG  
SELAKU  
PEMIMPIN KEGIATAN PEMBANGUNAN KANTOR  
KECAMATAN MAGELANG SELATAN  
KOTA MAGELANG



Ir. SIGIT WIDYONINDITO. MT

Pembina

NIP. 010 087 513

TEMBUSAN disampaikan kepada Yth :

1. Walikota Magelang ;
2. Kepala Badan Pengawasan Kota Magelang ;
3. Kepala Bagian Hukum Kota Magelang ;
4. Kepala Dinas Pengelolaan Keuangan dan Kekayaan Daerah Kota Magelang ;
5. Panitia Pengadaan Barang/Jasa yang bersangkutan.

LAMPIRAN : SURAT KEPUTUSAN KEPALA DINAS  
PEKERJAAN UMUM KOTA MAGELANG.

NOMOR : 641.6/22/P.Au.Kec.Mgl.Sel/210/3/06  
TANGGAL : 14 Maret 2006

No	Nama Kegiatan	Pemenang lelang dan Cadangan	Harga Borongan	Waktu Pelaksanaan
1.	Pembangunan Kantor Kecamatan Magelang Selatan	CV " YISSU UTAMA " Magelang	Rp. 678.657.000.00	180 hari
		PB " KARYA JASA " Magelang	Rp. 679.543.000.00	180 hari
		CV " WIBISONO " Magelang	Rp. 679.677.000.00	180 hari

KEPALA .DINAS PEKERJAAN UMUM  
KOTA MAGELANG  
SELAKU  
PEMIMPIN KEGIATAN PEMBANGUNAN KANTOR  
KECAMATAN MAGELANG SELATAN  
KOTA MAGELANG

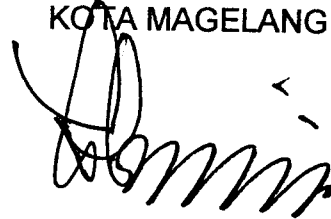

Ir. SIGIT WIDYONINDITO, MT

Pembina

NIP. 010 087 513 4.5

**PANITIA PENGADAAN BARANG / JASA  
KEGIATAN PEMBANGUNAN KANTOR KECAMATAN MAGELANG SELATAN  
KOTA MAGELANG TAHUN ANGGARAN 2006**

---

Magelang, 15 Maret 2006

NOMOR : 641.6/23/P.Au.Kec.Mgl.Sel/210/3/06      Kepada  
SIFAT : Segera      Yth.  
LAMPIRAN : -  
PERIHAL : Pengumuman Pemenang Lelang

di  
**T E M P A T**

Berdasarkan surat keputusan Kepala Dinas Pekerjaan Umum Kota Magelang selaku Pemimpin Kegiatan **Pembangunan Kantor Kecamatan Magelang Selatan Kota Magelang**, Nomor 641.6/22/P.Au.Kec.Mgl.Sel/210/3/06 tanggal **10 Maret 2006**, telah menetapkan pemenang Lelang Pekerjaan **Pembangunan Aula dan Bangunan Pelengkap Kantor Kecamatan Magelang Selatan Kota Magelang ( Paket II )**, sebagai berikut :

1. Pemenang :
  - Nama Perusahaan : CV " YISSU UTAMA " Magelang
  - Harga Penawaran : Rp. 678.657.000.00
  - Waktu Pelaksanaan : 180 hari kalender
2. Cadangan I :
  - Nama Perusahaan : BP " KARYA JASA " Magelang
  - Harga Penawaran : Rp. 679.543.000.00
  - Waktu Pelaksanaan : 180 hari kalender
3. Cadangan II :
  - Nama Perusahaan : CV " WIBISONO " Magelang
  - Harga Penawaran : Rp. 679.677.000.00
  - Waktu Pelaksanaan : 180 hari kalender

Demikian pengumuman pemenang Lelang ini dibuat, atas perhatiannya diucapkan terima kasih.

**PANITIA PENGADAAN BARANG/JASA  
KEGIATAN PEMBANGUNAN KANTOR  
KECAMATAN MAGELANG SELATAN  
KOTA MAGELANG**  
Ketua,

  
**GANCANG WICAKSONO, S.ST**



**PANITIA PENGADAAN BARANG / JASA  
KEGIATAN PEMBANGUNAN KANTOR KECAMATAN MAGELANG SELATAN  
KOTA MAGELANG TAHUN ANGGARAN 2006**

---

Magelang, 10 Maret 2006

NOMOR : 641.6/15/P.Au.Kec.Mgl.Sel/210/3/06  
SIFAT : Penting  
LAMPIRAN : -  
PERIHAL : UNDANGAN

Kepada  
Yth. 1. Sdr. GANCANG WICAKSONO  
2. Sdr. PUJI HARTONO, ST  
3. Sdri. WIDHI HARYANI, SH  
4. Sdr. Ir. DJOKO SOEPARNO, M.PI  
5. Sdri. SRI ASIH WIDIYASTUTI, SH

di  
**MAGELANG**

Bersama ini kami mengharap dengan hormat atas kesediaan Bapak/Ibu/Saudara untuk hadir pada acara yang akan diselenggarakan besok, pada :

Hari : Senin  
Tanggal : 13 Maret 2006  
Jam : 13.00 WIB  
Tempat : Ruang Rapat DPU Kota Magelang  
Acara : Evaluasi Surat Penawaran **Pembangunan Aula dan Bangunan Pelengkap Kantor Kecamatan Magelang Selatan Kota Magelang ( Paket II )**

Pimpinan rapat : Ketua Panitia Lelang.

Demikian atas kehadiran Bapak/Ibu/Saudara sebelumnya diucapkan terima kasih.

PANITIA PENGADAAN BARANG/JASA  
KEGIATAN PEMBANGUNAN KANTOR  
KECAMATAN MAGELANG SELATAN  
KOTA MAGELANG

Sekretaris,

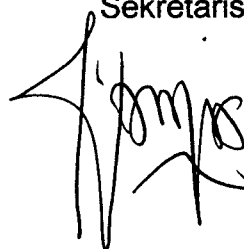

**PUJI HARTONO, ST**

KEGIATAN : PEMBANGUNAN  
KANTOR KECAMATAN  
MAGELANG SELATAN  
KOTA MAGELANG  
TAHUN ANGGARAN 2006

**TANDA TERIMA  
PENGUMUMAN PEMENANG LELANG**

NOMOR : 641.6/24/P.Au.Kec.Mgl.Sel/210/3/06  
TANGGAL : 15 Maret 2006

NO.	NAMA REKANAN	ALAMAT	TANDA TANGAN
1.	P. Wika Bhatii	Jl. Suryadana Mgl	
2.	CV. CARRA	Jl. Yosari Mgl	<del></del>
3.	CV. PERUDA UTAMA	Jl. Beringin Mgl	<del></del>
4.	PB. LUYA JAYA	Jl. Bumi Mgl	<del></del>
5.	CV. VISU UTAMA	Jl. Mangrove Mgl	<del></del>
6.	CV. Klusala	Jl. Rama Sun Ca Kudus Mgl	<del></del>
7.	CV. Longgeng Jaya	Jl. Cempaka Mgl	<del></del>
8.	CV. RAHAYU BC	Jl. Cemara No 3 PNT MGL	<del></del>
9.	CV. Sroja Indah	Jl. Raj no 19 Slagely	<del></del>
10.	N. WIBISONO	Jl. A. JANI NO. 77.5 Mgl.	
11.	CV. SUMBER JAYA MAKMUR	J. PERE TENDEAN 9 MGL	

PANITIA PENGADAAN BARANG/JASA  
KEGIATAN PEMBANGUNAN KANTOR  
KECAMATAN MAGELANG SELATAN  
KOTA MAGELANG

Sekretaris,

PUJI HARTONO, ST

7. Keputusan Presiden Nomor 17 Tahun 2000 tentang Pelaksanaan Anggaran Pendapatan dan Belanja Negara ;
8. Keputusan Presiden Nomor 80 Tahun 2003 tentang Pedoman Pelaksanaan Pengadaan Barang/Jasa Pemerintah sebagaimana telah diubah terakhir dengan Peraturan Presiden Nomor 70 Tahun 2005 ;
9. Peraturan Daerah Kota Magelang Nomor 3 Tahun 2005 tentang Penetapan Anggaran Pendapatan dan Belanja Daerah Kota Magelang Tahun Anggaran 2005;

### MEMUTUSKAN

- Menetapkan  
PERTAMA : Menunjuk **CV. YISSU UTAMA**. Magelang sebagai pelaksana Pekerjaan Pembangunan Aula dan Bangunan Pelengkap Kantor Kecamatan Magelang Selatan Kota Magelang ( Paket II ), dengan harga borongan sebesar Rp. 678.657.000.00 ( Enam ratus tujuh puluh delapan juta enam ratus lima puluh tujuh ribu rupiah) dan waktu pelaksanaannya selama 180 (Seratus delapan puluh) hari kalender.
- KEDUA : Keputusan ini mulai berlaku sejak tanggal ditetapkan.

Ditetapkan di Magelang  
pada tanggal : 21 Maret 2006

KEPALA DINAS PEKERJAAN UMUM  
KOTA MAGELANG  
SELAKU  
PEMIMPIN KEGIATAN PEMBANGUNAN KANTOR  
KECAMATAN MAGELANG SELATAN  
KOTA MAGELANG

  
Ir. SIGIT WIDYONINDITO. MT

Pembina

NIP. 010 087 513

TEMBUSAN disampaikan kepada Yth :

1. Walikota Magelang ;
2. Kepala Badan Pengawasan Kota Magelang ;
3. Kepala Bagian Hukum Kota Magelang ;
4. Kepala Dinas Pengelolaan Keuangan dan Kekayaan Daerah Kota Magelang ;
5. Panitia Pengadaan Barang/Jasa yang bersangkutan.

h. Syarat-syarat Pelaksanaan : Dalam pelaksanaan pekerjaan harus selalu berpedoman pada Rencana Kerja dan Syarat-syarat ( RKS ), Gambar Kerja serta ketentuan dan petunjuk-petunjuk dari Direksi.

i. Keterangan : Pelaksana diwajibkan untuk mengirimkan Laporan mingguan yang dibuat oleh pengawas lapangan kepada Pemimpin Pekerjaan pada setiap minggunya yang memuat :

1. Kemajuan Fisik Pekerjaan.
2. Jumlah Tenaga Kerja yang diserap.
3. Keadaan cuaca setiap minggunya.
4. Jumlah bahan yang digunakan.

Apabila dalam waktu 7 ( tujuh ) hari setelah diterbitkan SPMK ini **PIHAK KEDUA** belum melaksanakan pekerjaan maka SPMK ini dapat dibatalkan.

Ditetapkan di : Magelang  
pada tanggal : 22 Maret 2006

**PIHAK KEDUA**

**CV " YISSU UTAMA "**  
Magelang



**SOERIPNO**  
Direktur

**PIHAK PERTAMA**

**KEPALA DINAS PEKERJAAN UMUM  
SELAKU  
PEMIMPIN KEGIATAN PEMBANGUNAN  
KANTOR KECAMATAN MAGELANG  
SELATAN KOTA MAGELANG**

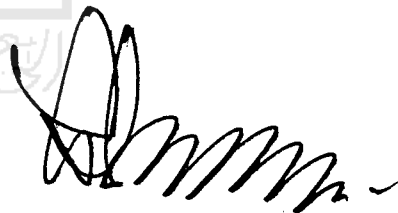

**Ir. SIGIT WIDYONINDITO, MT**  
Pembina  
NIP. 010 087 513

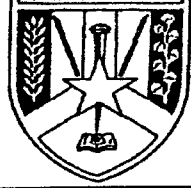

## SURAT PERINTAH MULAI KERJA

( S P M K )

NOMOR : 641.6/27/P.Au.Kec.Mgl. Sel/210/3 /06

Yang bertanda tangan dibawah ini :

NAMA : **Ir. SIGIT WIDYONINDITO, MT**  
JABATAN : **Pemimpin Kegiatan Pembangunan Kantor Kecamatan Magelang Selatan Kota Magelang**

Selanjutnya disebut **PIHAK PERTAMA**

NAMA : **SOERIPNO**  
JABATAN : **Direktur CV " YISSU UTAMA " Magelang**  
ALAMAT : **Jalan Manjukri No.10 Kauman Kota Magelang**

Selanjutnya disebut **PIHAK KEDUA**

**PIHAK PERTAMA** memberikan perintah kepada **PIHAK KEDUA** dan **PIHAK KEDUA** menerima perintah dari **PIHAK PERTAMA** untuk melaksanakan pekerjaan seperti tersebut dibawah ini :

- a. Nama Kegiatan : **Pembangunan Kantor Kecamatan Magelang Selatan Kota Magelang**
- b. Pekerjaan : **Pembangunan Aula dan Bangunan Pelengkap Kantor Kecamatan Magelang Selatan Kota Magelang ( Paket II )**
- c. Volume Pekerjaan : Gedung Aula Kecamatan : 291,75 m<sup>2</sup>  
Pekerjaan Paving : 818,30 m<sup>2</sup>  
Pekerjaan Saluran : 117,80 m'
- d. Lokasi Pekerjaan : **Kota Magelang**
- e. Harga Borongan : **Rp. 678.657.000.00** (Enam ratus tujuh puluh delapan juta enam ratus lima puluh tujuh ribu rupiah)
- f. Pembayaran Angs. : **Sesuai dengan Perjanjian Pemborongan Pekerjaan / Kontrak Nomor : 641.6/26/P.Au.Kec.Mgl.Sel /210/3/06 tanggal 22 Maret 2006**
- g. Waktu Pelaksanaan : **Selama 180 ( Seratus delapan puluh ) hari kalender dimulai tanggal 22 Maret 2006 sampai dengan tanggal 17 September 2006**

**PANITIA PENGADAAN BARANG / JASA  
KEGIATAN PEMBANGUNAN KANTOR KECAMATAN MAGELANG SELATAN  
KOTA MAGELANG TAHUN ANGGARAN 2006**

---

**PENGUMUMAN PELELANGAN**

---

NOMOR : 641.6/01/P.Rd.Cmt. .Sel/210/2/06

**T E N T A N G**

**PENGUMUMAN PELELANGAN KEGIATAN PEMBANGUNAN KANTOR KECAMATAN  
MAGELANG SELATAN KOTA MAGELANG TAHUN ANGGARAN 2006**

Dinas Pekerjaan Umum Kota Magelang akan mengadakan Pelelangan, sebagaimana berikut :







1. Nama Kegiatan : Pembangunan Kantor Kecamatan Magelang Selatan Kota Magelang
2. Pekerjaan : Pembangunan Rumah Dinas Camat Magelang Selatan Kota Magelang ( Paket III )
3. Lokasi Kegiatan : Kota Magelang
4. Sumber Biaya : APBD Kota Magelang
5. Persyaratan Calon Rekanan :
  - Memiliki Surat Izin Usaha pada bidang usahanya yang dikeluarkan oleh Instansi Pemerintah yang berwenang dan masih berlaku ( SIUP dan TDP )
  - Memiliki keahlian, pengalaman, kemampuan teknis dan manajerial untuk penyedia barang tersebut diatas.
  - Tidak dalam pengawasan pengadailan tidak pailit, kegiatan usahanya tidak sedang dihentikan dan atau direksi yang bertindak untuk dan atas nama perusahaan tidak sedang dalam menjalani sanksi pidana.
  - Secara hukum mempunyai kapasitas menandatangani kontrak.
  - Memenuhi kewajiban perpajakan.
  - Memiliki sumber daya manusia, modal peralatan dan fasilitas lain yang diperlukan dalam pengadaan barang tersebut diatas.
  - Memiliki kinerja baik dan Tidak masuk dalam daftar hitam .
  - Memiliki alamat tetap dan jelas serta mudah dijangkau dengan pos.

Bagi Badan Usaha atau Usaha Perorangan yang memenuhi persyaratan diatas dapat mendaftarkan diri pada panitia dan bagi pendaftar yang bukan Direktur langsung, harus dengan surat kuasa dan masuk dalam susunan personalia dan dibuktikan dengan Akte Badan Usaha/Perorangan.

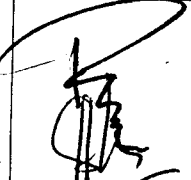
KEGIATAN : PEMBANGUNAN KANTOR  
KECAMATAN MAGELANG  
SELATAN KOTA  
MAGELANG TAHUN  
ANGGARAN 2006

DAFTAR PENDAFTARAN  
DAN PENGAMBILAN DAFTAR ISIAN  
KUALIFIKASI







NOMOR : 641.6/02/P.Rd.Cmt.Sel/210/2/06  
TANGGAL : 17 S/D 24 Pebruari 2006

NO	NAMA REKANAN	ALAMAT	TANDA TANGAN
1	CV. MINA BHARTI	Jaggrahan 659 Mpl	
2	CV. Jaya Perkasa	Jl. Pahlawan 143 <sup>A</sup> Mpl	
3	CV. LEMBAH & SRI	Gg. TEMPAKAS/9A7	
4	CV. SADEWA SAKTI	Jl. Sunan Bonang 48 Mpl	
5	CV. CITRA PERKASA	Gg. KANTIL II Mpl	
6	CV. SAPTA KARYA	Jl. MOJOPAHIT 388	
7	CV. Lembah hijau	X. Selayar No: 2	

PANITIA PENGADAAN BARANG / JASA  
KEGIATAN PEMBANGUNAN KANTOR  
KECAMATAN MAGELANG SELATAN  
KOTA MAGELANG

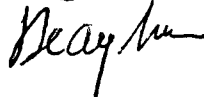
Sekretaris,

  
PUJI HARTONO, ST

KEGIATAN : PEMBANGUNAN KANTOR KECAMATAN MAGELANG SELATAN KOTA MAGELANG TAHUN ANGGARAN 2006		TANDA TERIMA RENCANA KERJA DAN SYARAT -SYARAT ( RKS )	
		NOMOR : 641.6/03/P.Rd.Cmt.Sel/210/2/06 TANGGAL : 20 s/d 27 Pebruari 2006	
NO	NAMA REKANAN	ALAMAT	TANDA TANGAN
1.	EV. MIKA BHAKTI	Jl. Sungguruhau 659 Mgl	
2.	EV. Jaya Perkasa	Jl. Pahlawan 143A Mgl	
3.	EV. LEMBDAH ASRI	GG. LEMPAKA 5/PA7	
4.	EV. Lembah hijau	Jl. Selayar No: 2	
5.	CV. SADEWA SAKTI	Jl. Sunan Bonang no. 48 Mgl	
6.	CV. CITRA PERKASA	GG. KANTIL II	
7.	CV. SAPTA KARYA.	Jl. Mojopahit. 788	

PANITIA PENGADAAN BARANG / JASA  
KEGIATAN PEMBANGUNAN KANTOR  
KECAMATAN MAGELANG SELATAN  
KOTA MAGELANG

Sekretaris



PUJ HARTONO, ST



**PANITIA PENGADAAN BARANG / JASA  
KEGIATAN PEMBANGUNAN KANTOR KECAMATAN MAGELANG SELATAN  
KOTA MAGELANG TAHUN ANGGARAN 2006**

---

Magelang, 27 Pebruari 2006

NOMOR : 641.6/04/P.Rd.C.Sel/210/2/06  
SIFAT : Penting  
LAMPIRAN : -  
PERIHAL : UNDANGAN

Kepada  
Yth. 1. CV ' MINA BHATI " Magelang  
2. CV " JAYA PERKASA " Mgl.  
3. CV " LEMBAH ASRI " Mgl.  
4. CV " SADEWA SAKTI " Magelang  
5. CV " CITRA PERKASA " Mgl.  
6. CV " SAPTA KARYA " Magelang  
7. CV " LEMBAH HIJAU " Mgl.

di  
**MAGELANG**

Bersama ini kami mengharap dengan hormat atas kesediaan Bapak/ Ibu/Saudara untuk hadir pada acara yang akan diselenggarakan besok, pada :

Hari : Kamis  
Tanggal : 2 Maret 2006  
Jam : 13.00 WIB  
Tempat : Ruang Rapat DPU Kota Magelang  
Acara : Penjelasan Pekerjaan ( *Aanwijzing* )  
**Pembangunan Rumah Dinas Camat  
Magelang Selatan Kota Magelang ( Paket III )**  
Pimpinan rapat : Ketua Panitia Lelang.

Demikian atas kehadiran Bapak/Ibu/Saudara sebelumnya diucapkan terima kasih.

**PANITIA PENGADAAN BARANG/JASA  
KEGIATAN PEMBANGUNAN KANTOR  
KECAMATAN MAGELANG SELATAN  
KOTA MAGELANG**  
Sekretaris,



**PUJI HARTONO, ST**

**PANITIA PENGADAAN BARANG / JASA  
KEGIATAN PEMBANGUNAN KANTOR KECAMATAN MAGELANG SELATAN  
KOTA MAGELANG TAHUN ANGGARAN 2006**

Magelang, 27 Pebruari 2006

NOMOR : 641.6/05/P.Rd.Cmt.Sel/210/2/06  
SIFAT : Penting  
LAMPIRAN : -  
PERIHAL : UNDANGAN

Kepada  
Yth. 1. Sdr. GANCANG WICAKSONO, S.ST  
2. Sdr. PUJI HARTONO, ST  
3. Sdri. WIDHI HARYANI, SH  
4. Sdr. Ir. DJOKO SOEPARNO, M.PI  
5. Sdri. SRI ASIH WIDIYASTUTI, SH

di  
**M A G E L A N G**

Bersama ini kami mengharap dengan hormat atas kesediaan Bapak/ Ibu/Saudara untuk hadir pada acara yang akan diselenggarakan besok, pada :

Hari : Kamis  
Tanggal : 2 Maret 2006  
Jam : 13.00 WIB  
Tempat : Ruang Rapat DPU Kpta Magelang  
Acara : Penjelasan Pekerjaan ( *Aanwijzing* )  
**Pembangunan Rumah Dinas Camat  
Magelang Selatan Kota Magelang ( Paket III )**  
Pimpinan rapat : Ketua Panitia Lelang.

Demikian atas kehadiran Bapak/Ibu/Saudara sebelumnya diucapkan terima kasih.

**PANITIA PENGADAAN BARANG/JASA  
KEGIATAN PEMBANGUNAN KANTOR  
KECAMATAN MAGELANG SELATAN  
KOTA MAGELANG**  
Sekretaris,



  
**PUJI HARTONO, ST**

**BERITA ACARA  
PENJELASAN PEKERJAAN  
(AANWIJZING)**

Kegiatan : Pembangunan Kantor Kecamatan Magelang Selatan	<b>Berita Acara Aanwijzing</b>
Pekerjaan : Bangunan Rumah Dinas Camat Magelang Selatan (Paket 3)	No. : Tanggal : 02 Maret 2006 Lamp. : gambar
Lokasi : Kecamatan Magelang Selatan Kota Magelang	
T.A. : 2006	

Pada hari ini Kamis tanggal Dua bulan Maret tahun Dua Ribu Enam (02-03-2006) mulai pukul 13.00 WIB dengan mengambil tempat di Ruang Rapat Kantor DPU Kota Magelang telah diadakan Rapat Penjelasan Pekerjaan untuk Kegiatan tersebut diatas.

Rapat dipimpin oleh Ketua Panitia Lelang dan hadir dalam Rapat Penjelasan Pekerjaan :

**A. PANITIA PENGADAAN JASA**

- |                             |   |            |
|-----------------------------|---|------------|
| 1. Gancang Wicaksono, SST   | : | Ketua      |
| 2. Puji Hartono, ST         | : | Sekretaris |
| 3. Ir. Djoko Soeparno, M.Pi | : | Anggota    |
| 4. Sri Asih Widhiastuti, SH | : | Anggota    |
| 5. Widhi Haryani, SH        | : | Anggota    |

**Hadir pula para undangan dalam rapat penjelasan pekerjaan**

**A. Konsultan Perencana**

CV. Rekayasa Jati Mandiri

**B. Penyedia Jasa Kontraktor**

Penjelasan Pekerjaan (Aanwijzing) ini diikuti 7 perusahaan Kontraktor yang telah terdaftar, Yaitu:

1. CV. *Alina Bohakfe*
2. CV. *Jaya Perkasa*
3. CV. **LEMBAH ASRI**
4. CV. **SADEWA SARTI**
5. CV. **CITRA PERKASA**
6. CV. *lembah Hijau*
7. CV. *SAPA KARYA*

Adapun jalannya penjelasan pekerjaan adalah sebagai berikut :

- a) Rapat dibuka oleh Ketua Panitia dilanjutkan dengan penjelasan pekerjaan dimulai dengan penjelasan Rencana Kerja dan Syarat-syarat BAB I Syarat Syarat Umum, BAB II Syarat Administrasi, dijelaskan oleh Bapak Gancang Wicaksono, SST dari DPU Kota Magelang. BAB III Syarat Syarat Teknis Pelaksanaan Pekerjaan dijelaskan oleh Team Konsultan Perencana CV. Rekayasa Jati Mandiri
- b) Penjelasan dilanjutkan peninjauan lapangan dijelaskan oleh Tim Perencana CV. Rekayasa Jati Mandiri dan Tim Teknis dari DPU Kota Magelang:

Sebagai kelengkapan yang tidak dapat terpisahkan dari berita acara ini adalah :

1. Lampiran-lampiran Berita Acara yang merupakan perubahan, tambahan dan penjelasan Rencana Kerja dan Syarat-syarat
2. Tambahan perubahan dan penjelasan gambar kerja.

**Penutup**

Demikian Berita Acara Penjelasan Pekerjaan Bangunan Rumah Dinas Camat Magelang Selatan (Paket 3), dibuat atas kesepakatan bersama untuk dipergunakan sebagai mestinya.

No.	Nama	Jabatan	Tanda Tangan
1.	Gancang Wicaksono, SST	Ketua	1. 
2.	Puji Hartono, ST	Sekretaris	2. 
3.	Ir. Djoko Soeparno, M.Pi	Anggota	3. 
4.	Sri Asih Widhiastuti, SH	Anggota	4. 
5.	Widhi Haryani, SH	Anggota	5. 

Wakil Rekanan

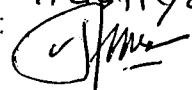
1. CV. : CV. Jaya Perkasa  
 Nama : Bambang. Sp.  
 Tanda Tangan : 
2. CV. : CV. CITRA PERKASA  
 Nama : Tructiyanta  
 Tanda Tangan : 

Konsultan Perencana

1. CV. : Rekayasa Jati Mandiri  
 Nama :  
 Tanda Tangan :

Semarang.

- b. Konsultan Perencana Konstruksi berfungsi melaksanakan pengadaan dokumen perencanaan, dokumen lelang, dokumen untuk pelaksanaan konstruksi, memberikan penjelasan pekerjaan dan memberikan saran penyelesaian terhadap persoalan perencanaan yang timbul selama tahap konstruksi.
  - c. Penyusunan rencana detail, gambar detail, rencana kerja dan syarat-syarat, rincian volume pelaksanaan pekerjaan, rencana anggaran biaya pekerjaan konstruksi.
  - d. Mengadakan pengawasan berkala seperti memeriksa pelaksanaan pekerjaan kesesuaian dengan rencana secara berkala, melakukan penyesuaian gambar dan spesifikasi teknis pelaksanaan bila ada perubahan, memberi penjelasan terhadap persoalan – persoalan yang timbul selama masa konstruksi, memberi rekomendasi tentang penggunaan bahan dan membuat laporan akhir pengawasan berkala.
3. Penyedia Jasa Pelaksana konstruksi/ Kontarktor.
- a. Adalah perusahaan yang memenuhi persyaratan yang ditetapkan untuk melaksanakan tugas kontruksi fisik yang berbadan hokum serta memenuhi syarat-syarat perusahaan jasa konstruksi sesuai keppres 80
  - b. Kontraktor mulai bertugas sejak diterbitkannya SPMK sampai dengan serah terima kedua pekerjaan konstruksi, dan secara kontraktual bertanggung jawa kepada Pengguna Anggaran atau Pengguna Barang/ Jasa.
  - c. Melaksanakan pemeriksaan dan penilaian dokumen untuk pelaksanaan konstruksi baik segi kelengkapan maupun kebenarannya.
  - d. Menyusun program kerja yang meliputi jadwal waktu pelaksanaan, pengadaan bahan, tenaga kerja dan peralatan.
  - e. Melaksanakan pekerjaan fisik



-b s/d -g : Tetap  
-4 : Tetap

Pasal I. 10 Metode Sistem Sampul  
**CONTOH SAMPUL DOKUMEN PENAWARAN**

40 cm	
<p>Dokumen Penawaran Kegiatan : Pembangunan Kantor Kecamatan Magelang Selatan. Jenis Pekerjaan : Bangunan Rumah Dinas (Paket 3) Hari / Tanggal : Jumat / 10 Maret 2006 Waktu : 14.00 WIB</p> <p style="text-align: right;">Kepada Yth Panitia Pengadaan Barang / Jasa. Pembangunan Kantor Kecamatan Magelang Selatan DPU Kota Magelang. di Jl. Jend. Sudirman No. 54 Kota Magelang</p>	25 cm

**CONTOH PEMBERIAN LAK :**

Tampak sampul belakang :

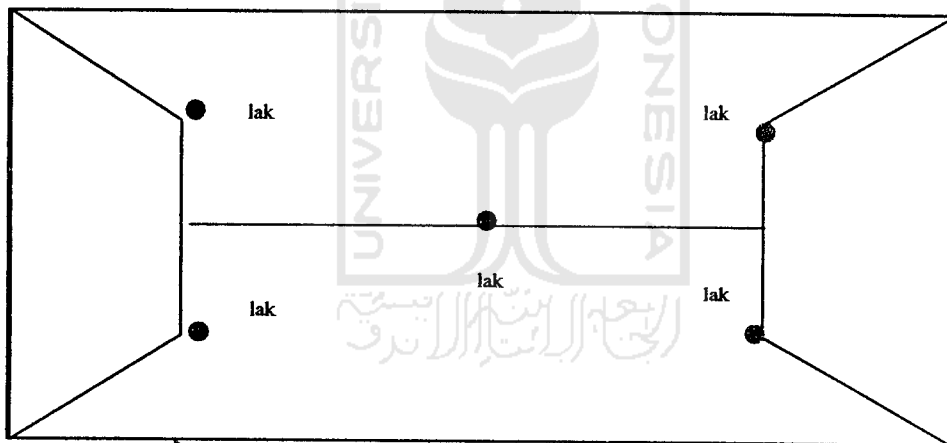

- Pasal I. 11 Sampul Dokumen yang tidak sah : Tetap
- Pasal I. 12 Persyaratan Dokumen Penawaran : 1. ( Tetap)  
2. Berubah menjadi :
- a. Surat undangan Aanwijzing di lampirkan.
  - b. Surat penawaran bermeterai Rp. 6.000,-
  - c. Daftar rekapitulasi biaya
  - d. Rencana anggaran biaya.
  - e. Daftar harga satuan pekerjaan
  - f. Daftar harga satuan bahan dan upah.
  - g. Daftar analisa satuan

- pekerjaan.
- h. Time schedule.
- i. Daftar peralatan yang digunakan.
- j. Daftar tenaga ahli dan pelaksana yang ditugaskan.
- k. Referensi bank umum
- l. Surat jaminan penawaran.
- m. Surat pernyataan kesanggupan bermeterai Rp. 6.000,- (Form 2)
  - Mengasuransikan tenaga kerja ke Perum Jamsostek.
  - Mengadakan jaminan pelaksanan
  - Mengadakan jaminan pemeliharaan (Bila pemeliharaan berakhir sampai batas waktu tahun anggaran/ setelah bulan desember
  - Mengadakan Voorfinanciering
  - Mengadakan bahan local
  - Tunduk kepada Peraturan Pemerintah Daerah.
  - Tunduk kepada Keputusan Panitia.

- 3. Tetap
- 4. Tetap
- 5. Tetap
- 6. Tetap
- 7. Tetap.
- 8. Mengisi isi dok. prakualifikasi berikut lampirannya

Pasal I.	13	Evaluasi Penawaran	:	Tetap
Pasal I.	14	Dokumen Penawaran yang tidak sah	:	1 – 5 dan 7-8 tetap, 6 dihilngkan
Pasal I.	15	Pembuktian Kualifikasi	:	Dihilangkan
Pasal I.	16	Pembuatan Berita Acara hasil pelelangan	:	Tetap
Pasal I.	17	Penetapan Pemenang Lelang	:	Tetap
Pasal I.	18	Sanggahan Peserta Lelang dan Pengaduan Masyarakat	:	Tetap
Pasal I.	19	Pengumuman Pemenang	:	Tetap
Pasal I.	20	Pelelangan Gagal dan Pelelangan Ulang	:	Tetap
Pasal I.	21	Penerbitan Surat Penunjukan Penyedia Barang/Jasa	:	Tetap
Pasal I.	22	Penanda tangan Kontrak	:	Tetap
Pasal I.	23	Pelaksanaan Penyedia Jasa	:	Berubah : Kata Selaku Pengguna Anggaran dihilangkan.
Pasal I.	24	Syarat syarat Pelaksanaan	:	Tetap
Pasal I.	25	Penetapan Ukuran dan Perubahan Perubahan	:	Tetap
Pasal I.	26	Penjagaan dan Penerangan	:	Tetap
Pasal I.	27	Kesejahteraan dan Keselamatan Kerja	:	Berubah : Kata Selaku Pengguna Anggaran dihilangkan.
Pasal I.	28	Penyediaan Bahan bangunan	:	Berubah : Kata Selaku Pengguna Anggaran dihilangkan.

- Pasal I. 29 Kenaikan Harga dan Force : Tetap  
Majeure
- Pasal I. 30 Lain lain : Tetap

## BAB II SYARAT SYARAT ADMINISTRASI

- Pasal II. 01 Jaminan Penawaran
- 1 : Jaminan Penawaran berupa Surat Jaminan Bank milik Pemerintah atau Bank/Asuransi yang mempunyai program surat bon yang mereasuransikan ke asuransi luar negeri sebesar Rp. 3.400.000,- (Tiga juta Empat ratus ribu rupiah)
  - 2 s/d -3 : Tetap
  - 4 : Jaminan Penawaran berlaku selama 60 (.Enam puluh) hari kalender
- Pasal II. 02 Jaminan Pelaksanaan
- 1 : Jaminan pelaksanaan dari bank pemerintah/ umum ditetapkan: sebesar: 5 % (lima persen) dari nilai kontrak
  - 2 : Berubah : Kata Selaku Pengguna Anggaran dihilangkan.
  - 3 : Jaminan pelaksanaan dapat diminta kembali bilamana prestasi mencapai penyelesaian 100% (seratus persen) disertai Berita Acara Penyerahan ke II
  - 4 : Jaminan pelaksanaan berlaku selama 314 (Tiga ratus empat belas) hari kalender sampai serah terima II pekerjaan pelaksanaan.
- Pasal II. 03 Rencana Kerja (Time Schedule) : Tetap
- Pasal II. 04 Laporan Laporan : Tetap
- Pasal II 05 Pembayaran : Tetap
- Pasal II 06 Surat Perjanjian Penyedia Jasa : Tetap  
(Kontrak)
- Pasal II 07 Permulaan Pekerjaan : Berubah : Kata Selaku Pengguna Anggaran dihilangkan.
- Pasal II. 08 Penyerahan Pekerjaan
- 1 : Jangka waktu pelaksanaan pekerjaan selama 120. (Seratus dua puluh) hari kalender, termasuk hari Besar, hari Raya dan hari Minggu.
  - 2 s/d -5 : Berubah : Kata Selaku Pengguna Anggaran dihilangkan.
- Pasal II. 09 Masa Pemeliharaan (Onderhoud Termijn)
- 1 : Jangka waktu pemeliharaan adalah 180. (Seratus delapan puluh) hari kalender sehabis penyerahan pertama
  - 2 s/d -4 : Tetap
- Pasal II. 10 Perpanjangan waktu penyerahan : Tetap
- Pasal II. 11 Sanksi/Denda : Tetap
- Pasal II 12 Pekerjaan Tambahan dan : Tetap  
Pengurangan
- Pasal II 13 Dokumentasi : Tetap
- Pasal II 14 Pencabutan Pekerjaan : Tetap



### BAB III SYARAT TEKNIS PELAKSANAAN PEKERJAAN

Pasal III	01	Uraian Umum	:	Tetap
Pasal III	02	Syarat Syarat Teknis Khusus	:	Tetap
Pasal III	03	Gambar Gambar	:	Tetap
Pasal III	04	Peraturan teknis Pembangunan yang digunakan	:	Tetap
Pasal III	05	Penjelasan RKS dan Gambar	:	Tetap
Pasal III	06	Persiapan di Lapangan	:	Tetap
Pasal III	07	Jadual Pelaksanaan	:	Tetap
Pasal III	08	Kuasa Pelaksana di Lapangan	:	Tetap
Pasal III	09	Tempat Tinggal (Domisili) Pelasana dan Koordinator Lapangan	:	Tetap
Pasal III	10	Penjagaan keamanan di lingkungan pekerjaan	:	Tetap
Pasal III	11	Jaminan dan keselamatan kerja	:	Tetap
Pasal III	12	Alat alat Pelaksanaan	:	Tetap
Pasal III	13	Syarat Syarat Cara Pemeriksaan Bahan Bangunan	:	Tetap
Pasal III	14	Pemeriksaan Pekerjaan	:	Tetap
Pasal III	15	Pekerjaan Tambah/kurang	:	Tetap
Pasal III	16	Persiapan Lapangan	:	Tetap
Pasal III	17	Ukuran	:	Tetap
Pasal III	18	Pekerjaan Tanah	:	Tetap
Pasal III	19	Pekerjaan Struktur Bawah	:	Tetap
Pasal III	20	Pekerjaan Beton Struktur Atas	:	Berubah, pembongkaran begesting yang semula 21 hari menjadi 28 hari
Pasal III	21	Pekerjaan Pasangan	:	
		1. Lingkup Pekerjaan	:	Tetap
		2. Jenis Pasangan dan Penggunaannya	:	Tetap
		3. Jenis Adukan yang digunakan	:	Tetap
		4. Jenis Plesteran yang digunakan	:	Tetap
		5. Kualitas Bahan	:	Tetap
		6. Contoh contoh bahan	:	Tetap
		7. Syarat Pemasangan	:	Tetap
Pasal III	22	Pekerjaan Dinding dan Lantai	:	Tetap
Pasal III	23	Pekerjaan Kusen, Pintu, Jendela dan lain lain	:	Tetap
Pasal III	24	Pekerjaan Kaca	:	Tetap
Pasal III	25	Pekerjaan Penggantung dan Pengunci	:	Tetap
Pasal III	26	Pekerjaan Struktur Atap	:	Tetap
Pasal III	27	Pekerjaan Penutup Atap, Lisplang dan Talang	:	Berubah, Atap genteng sokka menjadi M class natural
Pasal III	28	Pekerjaan Langit Langit	:	Berubah, ukuran untuk balok induk 6/10 menjadi 6/12
Pasal III	29	Pekerjaan Pengecatan	:	Berubah : 1. Cat kualitas ICI berubah menjadi setara Mowilex
Pasal III	30	Pekerjaan Listrik	:	Terjadi penambahan daya untuk rumah dinas 1300 watt
Pasal III	31	Pekerjaan Sanitasi dan Saluran Pembuangan	:	Tetap
Pasal III	32	Pekerjaan Plumbing	:	Tetap
Pasal III	33	Pekerjaan Instalasi Air Bersih	:	Tetap
Pasal III	34	Bahan bahan / Alat bangunan	:	Tetap

**BERITA ACARA GAMBAR**  
**Bangunan Rumah Dinas Camat Magelang Selatan**

No.	Uraian Gambar	Keterangan
	Lembar Cover	: Pekerjaan dst..... ditambah Bangunan Rumah Dinas Camat Magelang Selatan (Paket III)
01	Denah Site Plan	: Yang dikerjakan Rumah Dinas Camat satu lantai
02	Potongan I - I	: Yang dikerjakan Rumah dinas camat tidak termasuk urugan tanah
03	Denah lantai & Tampak	: Tetap & menyesuaikan
04	Denah & Tampak- Tampak	: Pot. 1 & 2 emperan 1 meter, yang benar 0,8 m dari as dinding. Pot. 2, Gording yang bentang 4 m diberi shock dengan dinding 50 cm kanan kiri.
05	Denah Pondasi & Pot. Pondasi	: Tetap & menyesuaikan
06	Jaringan Air Bersih & Air hujan	: Yang dikerjakan dari Tower ke Bangunan Rumah Dinas dst di dalam bangunan dst tetap dan menyesuaikan.
07	Jaringan Air bersih & Air hujan	: Yang dikerjakan dari Tower ke Bangunan Rumah Dinas dst di dalam bangunan dst tetap dan menyesuaikan.
08	Detail Septictank & resapan Rumah Dinas	: Tetap & menyesuaikan
09	Detail Septictank & resapan Rumah Dinas	: Tetap & menyesuaikan
10	Detail Kusen	: Tetap & menyesuaikan
11	Detail Kusen	: Tetap & menyesuaikan
12	Detail Kusen	: Tetap & menyesuaikan
13	Detail KM/WC	: Tetap & menyesuaikan
14	Detail Lavatory	: Tetap & menyesuaikan
15	Detail Lavatory	: Tetap & menyesuaikan

6. Waktu dan Tempat Pendaftaran dan Pengambilan Bendel Kualifikasi :

Pendaftaran dan Pengambilan Bendel Kualifikasi dilaksanakan tanggal **17 Pebruari 2006** sampai dengan **tanggal 24 Pebruari 2006** pada **jam 08.00 – 14.00 Wib** di Dinas Pekerjaan Umum Kota Magelang.

7. Pengambilan Rencana Kerja Dan Syarat-Syarat / RKS

RKS dapat diambil pada Panitia Pengadaan Barang Jasa pada tanggal **20 Pebruari 2006** Sampai dengan tanggal **27 Pebruari 2006 jam 08.00 - 14.00** kecuali hari **Jum'at s/d jam 10.00 Wib** di Dinas Pekerjaan Umum Kota Magelang .

Magelang, 17 Pebruari 2006

PANITIA PENGADAAN BARANG/JASA  
KEGIATAN PEMBANGUNAN KANTOR  
KECAMATAN MAGELANG SELATAN  
KOTA MAGELANG

Ketua,

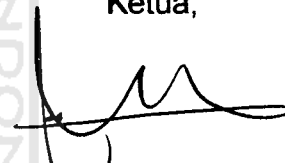

GANCANG WICAKSONO, S.ST



## KOP PERUSAHAAN

## REKAPITULASI RENCANA ANGGARAN BIAYA

Kegiatan : Pembangunan Kantor Kecamatan Magelang Selatan  
 Pekerjaan : Bangunan Rumah Dinas Canat (Paket 3)  
 Lokasi : Kecamatan Magelang Selatan Kota Magelang  
 Tahun Anggaran : 2006

I	PEKERJAAN PERSIAPAN		
II	PEKERJAAN TANAH		
III	PEKERJAAN PASANGAN DAN PLESTERAN		
IV	PEKERJAAN BETON		
V	PEKERJAAN LANTAI DAN DINDING		
VI	PEKERJAAN KOSEN PINTU, JENDELA DAN PENGGANTUNG		
VII	PEKERJAAN PLAFOND		
VIII	PEKERJAAN ATAP		
IX	PEKERJAAN SANITASI		
X	PEKERJAAN FINISHING		
XI	PEKERJAAN LISTRIK		
XII	PEKERJAAN LAIN-LAIN		
		Bouwsom Pajak 10 % Aanimingsom Dibulatkan	
Terbilang :			
<p style="text-align: right;">Magelang, .....</p> <p style="text-align: right;">PT/CV .....</p> <p style="text-align: right;"><u>Nama Terang</u> Direktur/Direktris</p>			







CATATAN : Bill Of Quantity ini (BQ) ini mengikat dalam penawaran, tidak mengikat dalam pelaksanaan. Kontraktor wajib menghitung ker dan apabila ada tambahan item pekerjaan bisa ditambahkan sesuai pada kelompok pekerjaan disesuaikan dengan nomof urut

## KOP PERUSAHAAN

## RENCANA ANGGARAN BIAYA



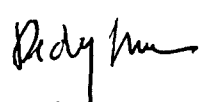

Kegiatan : Pembangunan Kantor Kecamatan Magelang Selatan  
 Pekerjaan : Bangunan Rumah Dinas Kecamatan Magelang Selatan (Paket III)  
 Lokasi : Kecamatan Magelang Selatan Kota Magelang  
 Tahun Anggaran : 2006

NO.	URAIAN PEKERJAAN	ANALISA	SAT	VOLUME	HARGA SATUAN (Rp)	HARGA (Rp)	TOTAL HARGA (Rp)
I.	PEKERJAAN PERSIAPAN						
1	Pembersihan lokasi		Ls	1,00			
2	Pengukuran + bouwplank		Ls	1,00			
3	Air kerja		Ls	1,00			
4	Administrasi dan dokumentasi		Ls	1,00			
5	IMB		Ls	1,00			
II.	PEKERJAAN TANAH						
1	Galian tanah	A.1	m3	73,24			
2	Urugan tanah kembali	A.17	m3	36,62			
3	Urugan Pasir bawah pondasi	A.18	m3	4,71			
4	Urugan Pasir bawah lantai	A.18	m3	5,60			
III.	PEKERJAAN PASANGAN DAN PLESTERAN						
1	Pasang aanstamping	G.2	m3	9,27			
2	Pasang batu belah 1:5	G.3e	m3	20,71			
3	Pasang batu bata 1:5	G.33h	m2	166,25			
4	Pasangan bata 1:3	G.33i	m2	36,90			
5	Plesteran 1:5	G.50q	m2	302,20			
6	Plesteran 1:3	G.50i	m2	73,00			
7	Bodeman Kioset jongkok		bh	2,00			
8	Saluran U.20 keliling bangunan	Anl.74	m'	17,00			
9	Bak kontrol		bh	4,00			
10	Septictank dan peresapan		unit	1,00			
IV.	PEKERJAAN BETON						
1	Beton kolom praktis	Spl.V	m3	1,71			
2	Beton kolom praktis	Spl.V	m3	1,19			
3	Beton ring praktis	Spl.V	m3	2,63			
V.	PEKERJAAN LANTAI DAN DINDING						
1	Lantai keramik 30/30	Spl.III	m2	60,25			
2	Lantai keramik 30/30 anti selfp	Spl.III	m2	12,00			
3	Lantai keramik 20/20 anti selfp	Spl.III	m2	6,75			
4	Dinding keramik 20/25 - KW II km/wc	Spl.III	m2	9,76			
5	Plint keramik 10/30		m'	62,70			
6	Rabat keliling bangunan beton 1:3:5		m2	27,50			
7	Beton 1:3:5 lantai kerja	G.44	m2	79,00			
VI.	PEKERJAAN KOSEN PINTU, JENDELA DAN PENGGANTUNG						
1	Kosen tipe PJ1-R		Unit	2,00			
2	Kosen tipe P1		Unit	4,00			
3	Kosen tipe P2-R / pintu PVC / HPL ( KM/WC)		Unit	1,00			
4	Kosen tipe J 1-R		Unit	4,00			
5	Kosen tipe BV-R		Unit	2,00			

KEGIATAN : PEMBANGUNAN KANTOR KECAMATAN MAGELANG SELATAN KOTA MAGELANG TAHUN ANGGARAN 2006			DAFTAR HADIR PENJELASAN PEKERJAAN (AANWIJZING)	
			NOMOR : 641.6/06/P.Rd.Cmt.Sel/210/3/06 TANGGAL : 2 Maret 2006	
NO	NAMA	JABATAN	REKANAN	TANDA TANGAN
1	Bambang Sp	Direktur	CV. Jaya Perkasa	
2	TRUSTIYANTO	Direktur	CV. CITRA Perkasa	
3	Rallyah	Dir	CV. Alina Bhakti	
4	SRI AMBARWATI	Dir	CV. SADEWA SAKTI	
5.	LEN. SUWANNO.	Dir	CV. SARTA RARUM	
6	Dechy	Dir	CV. Lembah Hijau	
7.	YAYAN ARDIANTO	Dir	CV. LEMBAH ASRI	

PANITIA PENGADAAN BARANG / JASA  
KEGIATAN PEMBANGUNAN KANTOR  
KECAMATAN MAGELANG SELATAN  
KOTA MAGELANG  
Sekretaris,

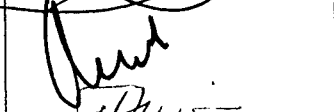
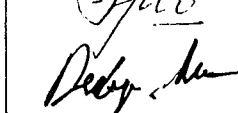
  
PUJI HARTONO, ST

KEGIATAN : PEMBANGUNAN KANTOR KECAMATAN MAGELANG SELATAN KOTA MAGELANG TAHUN ANGGARAN 2006		TANDA TERIMA BERITA ACARA AANWIJZING	
		NOMOR : 641.6/09/ P.Rd.Cmt.Sel /210/3/06 TANGGAL : 3 Maret 2006	
NO.	NAMA REKANAN	ALAMAT	TANDA TANGAN
1.	CV Alma Bhekti	Smanggahan 659 Uge	
2.	CV. JAYA PERKASA	Jl. Pahlawan 143 A Mu	
3.	CV LEMBAH ASRI	GG DEMPANA I 1947	
4.	CV. SAPTA KARYA	Jl. Mojopahit 280.	
5.	CV. SADENA SAKTI	69. KANTIL II	
6.	CV CITRA PERKASA	Jl. Selajar No. 2.	
7.	CV. CEMBAH HIJAU		

PANITIA PENGADAAN BARANG/JASA  
KEGIATAN PEMBANGUNAN KANTOR  
KECAMATAN MAGELANG SELATAN  
KOTA MAGELANG

Sekretaris,



PUJI HARTONO, ST

**PANITIA PENGADAAN BARANG / JASA  
KEGIATAN PEMBANGUNAN KANTOR KECAMATAN MAGELANG SELATAN  
KOTA MAGELANG TAHUN ANGGARAN 2006**

---

Magelang, 9 Maret 2006

NOMOR : 641.6/10/ P.Rd.Cmt.Sel /210/3/06  
SIFAT : Penting  
LAMPIRAN : -  
PERIHAL : UNDANGAN

Kepada  
Yth. 1. Sdr. GANCANG WICAKSONO, S.ST  
2. Sdr. PUJI HARTONO, ST  
3. Sdri. WIDHI HARYANI, SH  
4. Sdr. Ir. DJOKO SOEPARNO, M.PI  
5. Sdri. SRI ASIH WIDIYASTUTI, SH

di

**M A G E L A N G**

Bersama ini kami mengharap dengan hormat atas kesediaan Bapak/Ibu/Saudara untuk hadir pada acara yang akan diselenggarakan besok, pada :

Hari : Jum'at  
Tanggal : 10 Maret 2006  
Jam : 14.00. WIB  
Tempat : Ruang Rapat DPU Kota Magelang  
Acara : Pembukaan Surat Penawaran Pekerjaan  
Pembangunan Rumah Dinas Camat  
Magelang Selatan Kota Magelang ( Paket III )  
Pimpinan rapat : Ketua Panitia Lelang.

Demikian atas kehadiran Bapak/Ibu/Saudara sebelumnya diucapkan terima kasih.

**PANITIA PENGADAAN BARANG/JASA  
KEGIATAN PEMBANGUNAN KANTOR  
KECAMATAN MAGELANG SELATAN  
KOTA MAGELANG**

Sekretaris,









**PUJI HARTONO, ST**

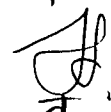

KEGIATAN: : PEMBANGUNAN KANTOR  
KECAMATAN MAGELANG  
SELATAN KOTA  
MAGELANG TAHUN  
ANGGARAN 2006

TANDA TERIMA PEMASUKAN  
SURAT PENAWARAN

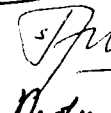
NOMOR : 641.6/11/ P.Rd.Cmt.Sel /210/3/06  
TANGGAL : 10 Maret 2006

NO.	NAMA	JABATAN	REKANAN	TANDA TANGAN
1.	Dy Hely Palleph	Dir	CV. Dunia Perkasa	
2.	YATAN ARDIANTO	DIR	CV. LEMBAH ASRI	
3	Bambang SP	Dir	CV. Jaya Perkasa	
4	SRI KEMBARWATI	Dir	CV. Adewi Cahri	
5.	IGY. SUWANON.	Dir	CV. SAPTA KARYA.	
6.	TRUSTI JANTO	DIR	CV. Citra Perkasa	
7.	Widyandesty NARBANA	Dir	CV. Cembah Kijau.	

PANITIA PENGADAAN BARANG/JASA  
KEGIATAN PEMBANGUNAN KANTOR  
KECAMATAN MAGELANG SELATAN  
KOTA MAGELANG

Sekretaris,

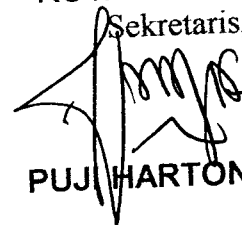

PUJI HARTONO, ST

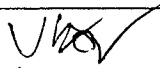
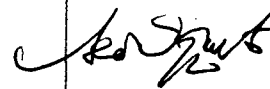
KEGIATAN		DAFTAR HADIR		
PEMBANGUNAN KANTOR KECAMATAN MAGELANG SELATAN KOTA MAGELANG TAHUN ANGGARAN 2006		PEMBUKAAN SURAT PENAWARAN		
		NOMOR : :641.6/13/ P.Rd.Cmt.Sel /210/3/06 TANGGAL : 10 Maret 2006		
NO.	NAMA	JABATAN	KONSULTAN	TANDA TANGAN
1	Ir. Yuli ROESYANTO	T. KADER	CU. RYM	
2	Ir. Ari WIDYANTO	J. AHU	--	

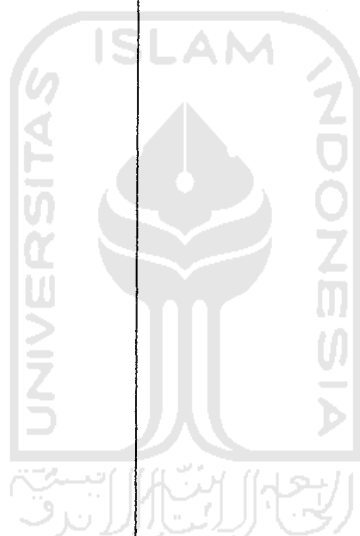

PANITIA PENGADAAN BARANG/JASA  
KEGIATAN PEMBANGUNAN KANTOR  
KECAMATAN MAGELANG SELATAN  
KOTA MAGELANG

Sekretaris,



PUJI HARTONO, ST

KEGIATAN : PEMBANGUNAN KANTOR  
KECAMATAN MAGELANG  
SELATAN KOTA  
MAGELANG TAHUN  
ANGGARAN 2006

**BERITA ACARA**  
**PEMBUKAAN SURAT PENAWARAN**

NOMOR : 641.6/14/ P.Rd.Cmt.Sel /210/3/06  
TANGGAL : 10 Maret 2006

Pada hari ini **Jum'at** tanggal **Sepuluh** bulan **Maret** tahun **Dua ribu enam**, pada jam **14.00 WIB** bertempat di ruang rapat Dinas Pekerjaan Umum . Kota Magelang, kami yang bertanda tangan dibawah ini, Panitia Pengadaan Barang/Jasa Kegiatan **Pembangunan Kantor Kecamatan Magelang Selatan**, telah mengadakan rapat Pembukaan Surat Penawaran untuk pekerjaan seperti tersebut di atas, dan juga diwakili oleh peserta pelelangan, menyatakan bahwa :

1. Perusahaan yang memasukan surat Penawaran ada : **7** Rekanan
2. Setelah diadakan penelitian dan penawaran-penawaran yang masuk, ternyata yang memenuhi syarat ada : **7** penawaran

Berdasarkan penelitian diatas, maka pembukaan surat penawaran ini dinyatakan sah/~~tidak sah~~ dengan data hasil pembukaan sebagaimana terlampir.

Demikian Berita Acara ini dibuat dalam rangkap secukupnya untuk digunakan seperlunya.

**PANITIA PENGADAAN BARANG/JASA**  
**KEGIATAN PEMBANGUNAN KANTOR KECAMATAN**  
**MAGELANG SELATAN KOTA MAGELANG**

**SAKSI - SAKSI :**

- |    |   |  |
|----|---|--|
| 1. | 1. GANCANGWICAKSONO, S.ST<br>Ketua      | 1.  |
|    | 2. PUJI HARTONO, ST<br>Sekretaris       | 2.  |
|    | 3. WIDHI HARYANI. SH<br>Anggota         | 3.  |
| 2. | 4. Ir. DJOKO SOEPOARNO, M.PI<br>Anggota | 4.  |
|    | 5. SRI ASIH WIDIYASTUTI. SH<br>Anggota  | 5.  |

## PEMBUKAAN PASCA KUALIFIKASI

KEGIATAN : PEMBANGUNAN KANTOR KECAMATAN MAGELANG SELATAN  
 PEKERJAAN : BANGUNAN RUMAH DINAS CAMAT KECAMATAN MAGELANG SELATAN  
 PAKET : PAKET 3  
 LOKASI : KECAMATAN MAGELANG SELATAN KOTA MAGELANG  
 TAHUN ANGGARAN : 2006

NO	NAMA REKANAN	KETERANGAN												KESIMPULAN
		1	2	3	4	5	6	7	8	9	10	11	12	
1	CV. SADEWO SAKTI	M	M	M	M	M	M	M	M	M	M	M	M	Lulus
2	CV. MINA BHAKTI	M	M	M	M	M	M	M	M	M	M	M	M	Lulus
3	CV. SAPTA KARYA	M	M	M	M	M	M	M	M	M	M	M	M	Lulus
4	CV. CITRA PERKASA	M	M	M	M	M	M	M	M	M	M	M	M	Lulus
5	CV. LEMBAH ASRI	M	M	M	M	M	M	M	M	M	M	M	M	Lulus
6	CV. LEMBAH HIJAU	M	M	M	M	M	M	M	M	M	M	M	M	Lulus
7	CV. JAYA PERKASA	M	M	M	M	M	M	M	M	M	M	M	M	Lulus

**Keterangan :**

- 1 Surat pernyataan minat
- 2 Pakta integritas
- 3 Formulir isian kualifikasi
- 4 F.C SIUJK
- 5 F.C Kualifikasi golongan kecil
- 6 F.C Akte pendirian beserta perubahan
- 7 F.C NPWP dan PKP
- 8 F.C TDP
- 9 F.C SPT Tahunan Tahun pajak terakhir
- 10 F.C Laporan Bulanan PPH
- 11 Referensi Bank
- 12 SKN

M : Memenuhi Syarat  
 TM : Tidak Memenuhi Syarat  
 T : Tidak Ada

**SAKSI - SAKSI**

- 1 CV. JAYA PERKASA
- 2 CV. CITRA PERKASA

**PANITIA PENGADAAN BARANG/JASA  
 KEGIATAN PEMBANGUNAN KANTOR KECAMATAN  
 MAGELANG SELATAN KOTA MAGELANG**

1. GANCANG WICAKSONO, S.ST
2. PUJI HARTONO, ST
3. WIDHI HARYANI, SH
4. Ir. DJOKO SOEPARNO, M.PI
5. SRI ASIH WIDIYASTUTI, SH



**KONSULTIAN PERENCANA**

1 .....

**PANITIA PENGADAAN BARANG / JASA  
KEGIATAN PEMBANGUNAN KANTOR KECAMATAN MAGELANG SELATAN  
KOTA MAGELANG TAHUN ANGGARAN 2006**

Magelang, 10 Maret 2006

NOMOR : 641.6/15/ P.Rd.Cmt.Sel /210/3/06  
SIFAT : Penting  
LAMPIRAN : -  
PERIHAL : UNDANGAN

Kepada  
Yth. 1. Sdr. GANCANG WICAKSONO, S.ST  
2. Sdr. PUJI HARTONO, ST  
3. Sdri. WIDHI HARYANI, SH  
4. Sdr. Ir. DJOKO SOEPARNO, M.PI  
5. Sdri. SRI ASIH WIDIYASTUTI, SH

di

**M A G E L A N G**

Bersama ini kami mengharap dengan hormat atas kesediaan Bapak/Ibu/Saudara untuk hadir pada acara yang akan diselenggarakan besok, pada :







H a r i : Senin  
T a n g g a l : 13 Maret 2006  
J a m : 14.00 WIB  
T e m p a t : Ruang Rapat DPU Kota Magelang  
A c a r a : Evaluasi Surat Penawaran **Pembangunan  
Rumah Dinas Camat Magelang Selatan Kota  
Magelang (Paket III)**  
Pimpinan rapat : Ketua Panitia Lelang.

Demikian atas kehadiran Bapak/Ibu/Saudara sebelumnya diucapkan terima kasih.

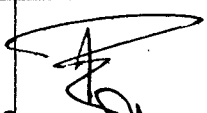
PANITIA PENGADAAN BARANG/JASA  
KEGIATAN PEMBANGUNAN KANTOR  
KECAMATAN MAGELANG SELATAN  
KOTA MAGELANG  
Sekretaris,

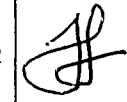

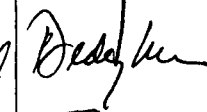
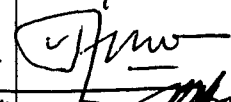
**PUJI HARTONO, ST**

KEGIATAN : PEMBANGUNAN KANTOR KECAMATAN MAGELANG SELATAN KOTA MAGELANG TAHUN ANGGARAN 2005		TANDA TERIMA PENGUMUMAN PEMENANG LELANG	
		NOMOR : 641.6/24/P.Rd.Cmt.Sel/210/3/06 TANGGAL : 15 Maret 2006	
NO.	NAMA REKANAN	ALAMAT	TANDA TANGAN
1	W. Lema Blahiti	Janggihan 659	
2	CV. SARDIWA SANTI	K. Sonan Bonang 48 Mgl	
3	CV. LEMBAH ASRI	Gg. CEMPAKA 5/947	
4	CV. Jaya Perkasa	Jl. Pahlawan 143 A Mgl	
5	CV. Lembah Hujan	K. Selayan w. 2 Mgl	
6	CV. CITRA PERNASA	Gg. KANTIL II MGL	
7	CV. SAPTA KARYA.	Jl. Masjidpatiit 388 Mgl	

PANITIA PENGADAAN BARANG/JASA  
KEGIATAN PEMBANGUNAN KANTOR  
KECAMATAN MAGELANG SELATAN  
KOTA MAGELANG  
Sekretaris,



PUJI HARTONO, ST

<b>KEGIATAN : PEMBANGUNAN KANTOR KECAMATAN MAGELANG SELATAN KOTA MAGELANG TAHUN ANGGARAN 2006</b>	<b>BERITA ACARA EVALUASI KUALIFIKASI BADAN USAHA</b>
	<b>NOMOR : 641.6/19/ P.Rd.Cmt.Sel /210/3/06 TANGGAL : 13 Maret 2006</b>

Pada hari ini **Senin** tanggal **Tiga belas** bulan **Maret** tahun **Dua ribu enam** pada jam **14.00 WIB** bertempat di ruang rapat Dinas Pekerjaan Umum Kota Magelang, kami yang bertanda tangan dibawah ini, Panitia Pengadaan Barang/Jasa Kegiatan **Pembangunan Kantor Kecamatan Magelang Selatan** Kota Magelang, telah mengadakan rapat evaluasi terhadap bendel kualifikasi yang masuk dan memenuhi syarat administrasi dan teknis serta biaya adalah sebagai berikut :

1. Penawaran yang memenuhi syarat administrasi, teknis dan biaya sebanyak : 7 Penawaran.
2. Setelah diadakan penelitian syarat kualifikasi ternyata :
  - a. Yang memenuhi syarat ada : 7 Penawaran.
  - b. Yang tidak memenuhi syarat ada : - Penawaran.

Demikian Berita Acara Evaluasi Kualifikasi Badan Usaha ini dibuat dalam rangkap secukupnya untuk dapat dipergunakan sebagaimana mestinya.

**PANITIA PENGADAAN BARANG/JASA  
KEGIATAN PEMBANGUNAN KANTOR KECAMATAN MAGELANG  
SELATAN KOTA MAGELANG**

- |   |         |
|---|---------|
| 1. GANCANG WICAKSONO, S.ST<br>Ketua     | 1. .... |
| 2. PUJI HARTONO, ST<br>Sekretaris       | 2. .... |
| 3. WIDHI HARYANI, SH<br>Anggota         | 3. .... |
| 4. Ir. DJOKO SOEPARNO, M.PI.<br>Anggota | 4. .... |
| 5. SRI ASIH WIDIYASTUTI, SH<br>Anggota  | 5. .... |



KEGIATAN : PEMBANGUNAN KANTOR KECAMATAN MAGELANG SELATAN KOTA MAGELANG TAHUN ANGGARAN 2006	<b>BERITA ACARA</b> <b>EVALUASI SURAT PENAWARAN</b>
	NOMOR : 641.6/17/ P.Rd.Cmt.Sel /210/3/06 TANGGAL : 13 Maret 2006

Pada hari ini **Senin** tanggal **Tiga belas** bulan **Maret** tahun **Dua ribu enam** pada jam **14.00 WIB** bertempat di ruang **Rapat Dinas Pekerjaan Umum** Kota Magelang, kami yang bertanda tangan dibawah ini, Panitia Pengadaan Barang/Jasa Kegiatan **Pembangunan Kantor Kecamatan Magelang Selatan** Kota Magelang, telah mengadakan rapat evaluasi terhadap surat penawaran pekerjaan yang masuk dan tercantum dalam Berita Acara Pembukaan Surat Penawaran adalah sebagai berikut :

1. Penawaran yang masuk dalam Pembukaan Penawaran seluruhnya ada : 7 Penawaran.
2. Setelah diadakan penelitian syarat Administrasi ternyata :
  - a. Yang memenuhi syarat ada : 7 Penawaran.
  - b. Yang tidak memenuhi syarat ada : - Penawaran.
3. Setelah diadakan penelitian syarat Teknik dan Harga ternyata :
  - a. Yang memenuhi syarat ada : 7 Penawaran.
  - b. Yang tidak memenuhi syarat ada : - Penawaran.
4. Berdasarkan hasil evaluasi tersebut, maka penawaran ini dinyatakan sah dan dapat dilanjutkan pada proses selanjutnya karena telah sesuai dengan persyaratan yang telah ditetapkan

Demikian Berita Acara Evaluasi Surat Penawaran ini dibuat dalam rangkap secukupnya untuk dapat dipergunakan sebagaimana mestinya.

**PANITIA PENGADAAN BARANG/JASA**  
**KEGIATAN PEMBANGUNAN KANTOR KECAMATAN MAGELANG**  
**SELATAN KOTA MAGELANG**

- |   |         |
|---|---------|
| 1. GANCANG WICAKSONO, S.ST<br>Ketua     | 1. .... |
| 2. PUJI HARTONO, ST<br>Sekretaris       | 2. .... |
| 3. WIDHI HARYANI, SH<br>Anggota         | 3. .... |
| 4. Ir. DJOKO SOEPARNO, M.PI.<br>Anggota | 4. .... |
| 5. SRI ASIH WIDIYASTUTI, SH<br>Anggota  | 5. .... |



# EVALUASI HARGA

KEGIATAN : PEMBANGUNAN KANTOR KECAMATAN MAGELANG SELATAN  
 PEKERJAAN : BANGUNAN RUMAH DINAS CAMAT KECAMATAN MAGELANG SELATAN  
 PAKET : PAKET 3  
 LOKASI : KECAMATAN MAGELANG SELATAN KOTA MAGELANG  
 TAHUN ANGGARAN : 2006

NO	NAMA REKANAN	HARGA PENAWARAN	KEWAJARAN HARGA	KETERANGAN	KESIMPULAN (Terendah)
1	CV. SADEWO SAKTI	Rp. 112,736,000.00	M		LULUS
2	CV. MINA BHAKTI	Rp. 112,671,000.00	M		LULUS
3	CV. SAPTA KARYA	Rp. 111,959,000.00	M		LULUS
4	CV. CITRA PERKASA	Rp. 113,212,000.00	M		LULUS
5	CV. LEMBAH ASRI	Rp. 112,553,000.00	M		LULUS
6	CV. LEMBAH HIJAU	Rp. 112,454,000.00	M		LULUS
7	CV. JAYA PERKASA	Rp. 111,784,000.00	M		LULUS

Keterangan :

- M : Memenuhi Syarat
- TM : Tidak Memenuhi Syarat
- T : Tidak Ada



PANITIA PENGADAAN BARANG/JASA  
 KEGIATAN PEMBANGUNAN  
 KANTOR KECAMATAN MAGELANG SELATAN  
 KOTA MAGELANG

1. GANCANG WICAKSONO, S.ST 1.
2. PUJI HARTONO, ST 2.
3. WIDHI HARYANI, SH 3.
4. Ir. DJOKO SOEPARNO, M.PI 4.
5. SRI ASIH WIDIYASTUTI, SH 5.

## EVALUASI TEKNIS

KEGIATAN : PEMBANGUNAN KANTOR KECAMATAN MAGELANG SELATAN  
 PEKERJAAN : BANGUNAN RUMAH DINAS CAMAT KECAMATAN MAGELANG SELATAN  
 PAKET : PAKET 3  
 LOKASI : KECAMATAN MAGELANG SELATAN KOTA MAGELANG  
 TAHUN ANGGARAN : 2006

NO	NAMA REKANAN	1	2	3	4	5	KESIMPULAN
1	CV. SADEWO SAKTI	M	M	M	180 HK	180 HK	Memenuhi syarat
2	CV. MINA BHAKTI	M	M	M	180 HK	180 HK	Memenuhi syarat
3	CV. SAPTA KARYA	M	M	M	180 HK	180 HK	Memenuhi syarat
4	CV. CITRA PERKASA	M	M	M	180 HK	180 HK	Memenuhi syarat
5	CV. LEMBAH ASRI	M	M	M	180 HK	180 HK	Memenuhi syarat
6	CV. LEMBAH HIJAU	M	M	M	180 HK	180 HK	Memenuhi syarat
7	CV. JAYA PERKASA	M	M	M	180 HK	180 HK	Memenuhi syarat

Keterangan :

- 1 Time Schedule
- 2 Daftar Peralatan yang Digunakan
- 3 Daftar Personil
- 4 Jangka Waktu Pelaksanaan
- 5 Masa Pemeliharaan

M : Memenuhi Syarat  
 TM : Tidak Memenuhi Syarat  
 T : Tidak Ada

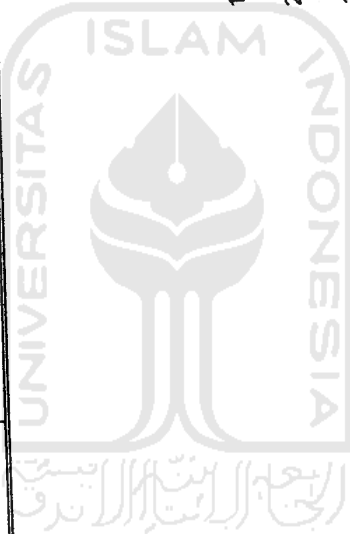

PANITIA PENGADAAN BARANG/JASA  
 KEGIATAN PEMBANGUNAN  
 KANTOR KECAMATAN MAGELANG SELATAN  
 KOTA MAGELANG

1. GANCANG WICAKSONO, S.ST
2. PUJI HARTONO, ST
3. WIDHI HANDAYANI, SH
4. Ir. DJOKO SOEPARNO, M.PI
5. SRI ASIH WIDIYASTUTI, SH

- 1.
- 2.
- 3.
- 4.
- 5.

## EVALUASI ADMINISTRASI

KEGIATAN : PEMBANGUNAN KANTOR KECAMATAN MAGELANG SELATAN  
 PEKERJAAN : BANGUNAN RUMAH DINAS CAMAT KECAMATAN MAGELANG SELATAN  
 PAKET : PAKET 3  
 LOKASI : KECAMATAN MAGELANG SELATAN KOTA MAGELANG  
 TAHUN ANGGARAN : 2006

NO	NAMA REKANAN	1	2	3	4	5	6	7	8	9	Kesimpulan
1	CV. SADEWO SAKTI	M	M	M	M	M	M	M	M	60 Hk	Memenuhi syarat
2	CV. MINA BHAKTI	M	M	M	M	M	M	M	M	60 Hk	Memenuhi syarat
3	CV. SAPTA KARYA	M	M	M	M	M	M	M	M	60 Hk	Memenuhi syarat
4	CV. CITRA PERKASA	M	M	M	M	M	M	M	M	60 Hk	Memenuhi syarat
5	CV. LEMBAH ASRI	M	M	M	M	M	M	M	M	60 Hk	Memenuhi syarat
6	CV. LEMBAH HIJAU	M	M	M	M	M	M	M	M	60 Hk	Memenuhi syarat
7	CV. JAYA PERKASA	M	M	M	M	M	M	M	M	60 Hk	Memenuhi syarat

Keterangan :

- 1 Sampul Penawaran
- 2 Surat Penawaran
- 3 RAB
- 4 Daftar Harga Satuan Pekerjaan
- 5 Daftar Harga Satuan Bahan dan Upah
- 6 Daftar Analisa
- 7 Surat Pernyataan
- 8 Jaminan Penawaran Asli
- 9 Masa Berlakunya Penawaran

M : Memenuhi Syarat  
 TM : Tidak Memenuhi Syarat  
 T : Tidak Ada

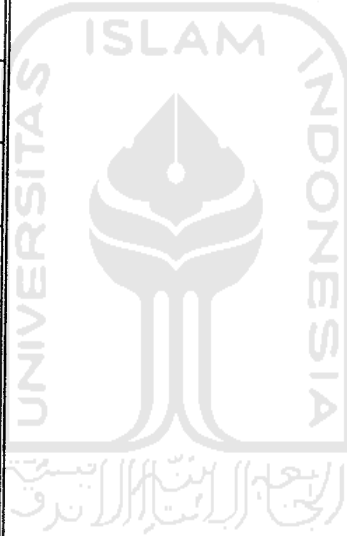

PANITIA PENGADAAN BARANG/JASA  
 KEGIATAN PEMBANGUNAN  
 KANTOR KECAMATAN MAGELANG SELATAN  
 KOTA MAGELANG

1. GANCANG WICAKSONO, S.ST
2. PUJI HARTONO, ST
3. WIDHI HARYANI, SH
4. Ir. DJOKO SOEPARNO, M. PI
5. SRI ASIH WIDIYASTUTI, SH5

## EVALUASI KUALIFIKASI BADAN USAHA

KEGIATAN : PEMBANGUNAN KANTOR KECAMATAN MAGELANG SELATAN  
 PEKERJAAN : BANGUNAN RUMAH DINAS CAMAT KECAMATAN MAGELANG SELATAN  
 PAKET : PAKET 3  
 LOKASI : KECAMATAN MAGELANG SELATAN KOTA MAGELANG  
 TAHUN ANGGARAN : 2006

NO	NAMA REKANAN	1	2	3	4	5	6	7	8	9	10	11	12	KETERANGAN	KESIMPULAN
1	CV. SADEWO SAKTI	M	M	M	M	M	M	M	M	M	M	M	M		LULUS
2	CV. MINA BHAKTI	M	M	M	M	M	M	M	M	M	M	M	M		LULUS
3	CV. SAPTA KARYA	M	M	M	M	M	M	M	M	M	M	M	M		LULUS
4	CV. CITRA PERKASA	M	M	M	M	M	M	M	M	M	M	M	M		LULUS
5	CV. LEMBAH ASRI	M	M	M	M	M	M	M	M	M	M	M	M		LULUS
6	CV. LEMBAH HIJAU	M	M	M	M	M	M	M	M	M	M	M	M		LULUS
7	CV. JAYA PERKASA	M	M	M	M	M	M	M	M	M	M	M	M		LULUS

Keterangan :

- 1 Surat pernyataan minat
- 2 Pakta integritas
- 3 Formulir isian kualifikasi
- 4 F.C SIUJK
- 5 F.C Kualifikasi golongan kecil
- 6 F.C Akte pendirian beserta perubahan
- 7 F.C NPWP dan PKP
- 8 F.C TDP
- 9 F.C SPT Tahunan Tahun pajak terakhir
- 10 F.C Laporan Bulanan PPh
- 11 Referensi Bank
- 12 SKN

M : Memenuhi Syarat  
 TM : Tidak Memenuhi Syarat  
 T : Tidak Ada



PANITIA PENGADAAN BARANG /JASA  
 KEGIATAN PEMBANGUNAN  
 KANTOR KECAMATAN MAGELANG SELATAN  
 KOTA MAGELANG

1. GANCANG WICAKSONO, S.ST
2. PUJI HARTONO, ST
3. WIDHI HARYANI, SH
4. Ir. DJOKO SOEPARNO, M.PI
5. SRI ASIH WIDIYASTUTI, SH

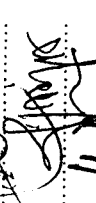
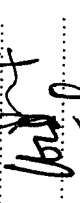
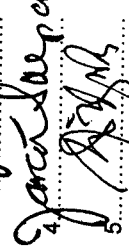
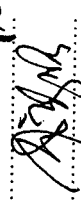
1.   
 2.   
 3.   
 4.   
 5. 

KEGIATAN : PEMBANGUNAN KANTOR KECAMATAN MAGELANG SELATAN KOTA MAGELANG TAHUN ANGGARAN 2006	<b>BERITA ACARA USULAN CALON PEMENANG LELANG</b>
	NOMOR : 641.6/20/ P.Rd.Cmt.Sel /210/3/06 TANGGAL : 13 Maret 2006

Pada hari ini **Senin** tanggal **Tiga belas** bulan **Maret** tahun **Dua ribu enam**, pada jam **14.00 WIB** bertempat di ruang rapat Ruang Rapat Dinas Pekerjaan Umum Kota Magelang, kami yang bertanda tangan dibawah ini, Panitia Pengadaan Barang/Jasa Kegiatan **Pembangunan Kantor Kecamatan Magelang Selatan Kota Magelang**, telah mengadakan evaluasi terhadap surat penawaran pekerjaan yang masuk dan tercantum dalam Berita Acara Pembukaan Surat Penawaran adalah sebagai berikut :

- I. Uraian hasil evaluasi mengenai
  1. Penelitian lanjutan mengenai ketentuan administrasi.
  2. Penelitian teknik dan harga
  3. Penelitian mengenai kualifikasi.
- II. Berdasarkan hasil evaluasi tersebut, maka panitia berkesimpulan untuk mengusulkan Pendorong yang tercantum di bawah ini sebagai Calon pemenang, yaitu sebagai berikut :
  1. Calon Pemenang :
 

Nama Perusahaan	:	CV " JAYA PERKASA " Magelang
Harga Penawaran	:	Rp. 111.784.000.00
Nomor NPWP	:	01.606.560.9.524
Waktu Pelaksanaan	:	120 hari kalender
  2. Cadangan I :
 

Nama Perusahaan	:	CV " SAPTA KARYA " Magelang
Harga Penawaran	:	Rp 111.959.000.00
Nomor NPWP	:	01.246.837.7-524
Waktu Pelaksanaan	:	120 hari kalender
  3. Cadangan II :
 

Nama Perusahaan	:	CV " LEMBAH HIJAU " Magelang
Harga Penawaran	:	Rp. 112.454.000.00
Nomor NPWP	:	01.207.959.6-524
Waktu Pelaksanaan	:	120 hari kalender

Demikian Berita Acara Usulan Pemenang Lelang ini dibuat dalam rangkap secukupnya untuk dapat dipergunakan sebagaimana mestinya.

**PANITIA PENGADAAN BARANG/JASA  
KEGIATAN PEMBANGUNAN KANTOR KECAMATAN MAGELANG  
SELATAN KOTA MAGELANG**

- |   |         |
|---|---------|
| 1. GANCANG WICAKSONO, S.ST<br>Ketua     | 1. .... |
| 2. PUJI HARTONO, ST<br>Sekretaris       | 2. .... |
| 3. WIDHI HARYANI, SH<br>Anggota         | 3. .... |
| 4. Ir. DJOKO SOEPARNO, M.PI.<br>Anggota | 4. .... |
| 5. SRI ASIH WIDIYASTUTI, SH<br>Anggota  | 5. .... |

**PANITIA PENGADAAN BARANG / JASA  
KEGIATAN PEMBANGUNAN KANTOR KECAMATAN MAGELANG SELATAN  
KOTA MAGELANG TAHUN ANGGARAN 2006**

---

Magelang, 13 Maret 2006

Yth. Kepada  
Pemimpin Kegiatan Pembangunan Kantor  
Kecamatan Magelang Selatan Kota Magelang

di  
**MAGELANG**

**SURAT PENGANTAR**

---

NOMOR : 641.6/21 / P.Rd.Cmt.Sel /210/3/06

No.	Macam Surat yang Dikirim	Jumlah	Keterangan
1.	Proses Pengadaan Barang/Jasa Kegiatan Pembangunan Kantor Kecamatan Magelang Selatan Kota Magelang	1 ( satu ) Berkas	Disampaikan dengan hormat untuk menjadi periksa dan mohon untuk dapat diproses selanjutnya. Terima kasih.

PANITIA PENGADAAN BARANG/JASA  
KEGIATAN PEMBANGUNAN KANTOR  
KECAMATAN MAGELANG SELATAN  
KOTA MAGELANG  
Sekretaris,



**PUJI HARTONO, ST**

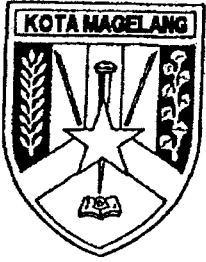

PEMERINTAH KOTA MAGELANG  
**DINAS PEKERJAAN UMUM**  
JL. JENDRAL SUDIRMAN NO. 54 MAGELANG  
TELP. (0293) 362542 – 363033  
MAGELANG - 56126

---

**KEPUTUSAN KEPALA DINAS PEKERJAAN UMUM  
SELAKU  
PEMIMPIN KEGIATAN PEMBANGUNAN KANTOR KECAMATAN MAGELANG SELATAN  
KOTA MAGELANG TAHUN ANGGARAN 2006**

NOMOR : 641.6/22/ P.Rd.Cmt.Sel /210/3/06

**TENTANG**

**PENETAPAN PEMENANG LELANG KEGIATAN PEMBANGUNAN RUMAH DINAS CAMAT  
KECAMATAN MAGELANG SELATAN KOTA MAGELANG ( PAKET III )**

**KEPALA DINAS PEKERJAAN UMUM KOTA MAGELANG**

- Menimbang :
- a. bahwa Kegiatan **Pembangunan Kantor Kecamatan Magelang Selatan** Kota Magelang yang telah diadakan Pembukaan Penawaran pada tanggal 10 Maret 2006, perlu segera ditetapkan Pemenangnya ;
  - b. bahwa harga penawaran dari rekanan sebagaimana tersebut dalam lampiran Surat Keputusan ini, telah dipandang memenuhi syarat, paling rendah, wajar, dapat dipertanggung jawabkan dan menguntungkan bagi Negara, maka dapat ditetapkan sebagai pemenang;
  - c. bahwa untuk maksud tersebut dipandang perlu dikeluarkan Surat Keputusan Kepala Dinas Pekerjaan Umum Kota Magelang selaku Pemimpin Kegiatan **Pembangunan Kantor Kecamatan Magelang Selatan**.Kota Magelang Tahun Anggaran 2006 .
- Mengingat :
1. Undang-undang Nomor 17 Tahun 1950 tentang Pembentukan Daerah-daerah Kota Kecil dalam Lingkungan Propinsi Jawa Timur, Jawa Tengah dan Jawa Barat ;
  2. Undang-Undang Nomor 17 Tahun 2003 tentang Keuangan Negara ;
  3. Undang-Undang Nomor 1 Tahun 2004 tentang Perbendaharaan Negara ;
  4. Undang-Undang Nomor 32 Tahun 2004 tentang Pemerintahan Daerah, sebagaimana telah diubah dengan Peraturan Pemerintah Pengganti Undang – undang Nomor 3 Tahun 2005 ;
  5. Undang .....

LAMPIRAN : SURAT KEPUTUSAN KEPALA DINAS  
PEKERJAAN UMUM KOTA MAGELANG.

NOMOR : 641.6/22/ P.Rd.Cmt.Sel /210/3/06  
TANGGAL : 10 Maret 2006

No	Nama Kegiatan	Pemenang lelang dan Cadangan	Harga Borongan	Waktu Pelaksanaan
1.	Pembangunan Kantor Kecamatan Magelang Selatan	CV " JAYA PERKASA " Magelang	Rp. 111.784.000.00	120 hari
		CV " SAPTA KARYA " Magelang	Rp. 111.959.000.00	120 hari
		CV " LEMBAH HIJAU " Magelang	Rp. 112.454.000.00	120 hari

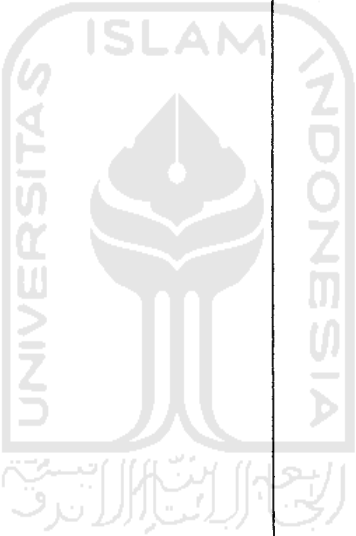

KEPALA .DINAS PEKERJAAN UMUM  
KOTA MAGELANG  
SELAKU  
PEMIMPIN KEGIATAN PEMBANGUNAN KANTOR  
KECAMATAN MAGELANG SELATAN  
KOTA MAGELANG



Ir. SIGIT WIDYONINDITO, MT

Pembina  
NIP. 010 087 513



**PANITIA PENGADAAN BARANG / JASA  
KEGIATAN PEMBANGUNAN KANTOR KECAMATAN MAGELANG SELATAN  
KOTA MAGELANG TAHUN ANGGARAN 2006**

---

Magelang, 15 Maret 2006

NOMOR : 641.6/23/P.Rd.Cmt.Sel/210/3/06  
SIFAT : Segera  
LAMPIRAN : -  
PERIHAL : Pengumuman Pemenang Lelang

Kepada  
Yth.

di  
**TEMPAT**

Berdasarkan surat keputusan Kepala Dinas Pekerjaan Umum Kota Magelang selaku Pemimpin Kegiatan Pembangunan Kantor Kecamatan Magelang Selatan Kota Magelang, Nomor 641.6/22/P.Kec.Mgl.Sel/210/3/06 tanggal 14 Maret 2006. , telah menetapkan pemenang Lelang Pekerjaan Pembangunan Kantor Kecamatan Magelang Selatan Kota Magelang , sebagai berikut :

1. Pemenang :
  - Nama Perusahaan : CV " JAYA PERKASA " Magelang
  - Harga Penawaran : Rp. 111.784.000.00
  - Waktu Pelaksanaan : 120 hari
2. Cadangan I :
  - Nama Perusahaan : CV " SAPTA KARYA " Magelang
  - Harga Penawaran : Rp 111.959.000.00
  - Waktu Pelaksanaan : 120 hari
3. Cadangan II :
  - Nama Perusahaan : CV " LEMBAH HIJAU " Magelang
  - Harga Penawaran : Rp. 112.454.000.00
  - Waktu Pelaksanaan : 120 hari

Demikian pengumuman pemenang Lelang ini dibuat, atas perhatiannya diucapkan terima kasih.

**PANITIA PENGADAAN BARANG/JASA  
KEGIATAN PEMBANGUNAN KANTOR  
KECAMATAN MAGELANG SELATAN  
KOTA MAGELANG  
Ketua,,**



**GANCANG WICAKSONO, S.ST**

7. Keputusan Presiden Nomor 17 Tahun 2000 tentang Pelaksanaan Anggaran Pendapatan dan Belanja Negara ;
8. Keputusan Presiden Nomor 80 Tahun 2003 tentang Pedoman Pelaksanaan Pengadaan Barang/Jasa Pemerintah sebagaimana telah diubah terakhir dengan Peraturan Presiden Nomor 70 Tahun 2005 ;
9. Peraturan Daerah Kota Magelang Nomor 3 Tahun 2005 tentang Penetapan Anggaran Pendapatan dan Belanja Daerah Kota Magelang Tahun Anggaran 2005;

## M E M U T U S K A N

- Menetapkan  
PERTAMA : Menunjuk CV " JAYA PERKASA " Magelang sebagai pelaksana Pekerjaan Pembangunan Kantor Kecamatan Magelang Selatan Kota Magelang, dengan harga borongan sebesar Rp. 111.784.000.00 ( Seratus sebelas juta tujuh ratus delapan puluh empat ribu rupiah ) dan waktu pelaksanaannya selama 120 (Seratus dua puluh )hari
- KEDUA : Keputusan ini mulai berlaku sejak tanggal ditetapkan.

Ditetapkan di Magelang  
pada tanggal : 21 Maret 2006

KEPALA .DINAS PEKERJAAN UMUM  
KOTA MAGELANG  
SELAKU  
PEMIMPIN KEGIATAN PEMBANGUNAN KANTOR  
KECAMATAN MAGELANG SELATAN  
KOTA MAGELANG

  
Ir. SIGIT WIDYONINDITO. MT

Pembina  
NIP. 010 087 513

TEMBUSAN disampaikan kepada Yth :

1. Walikota Magelang ;
2. Kepala Badan Pengawasan Kota Magelang ;
3. Kepala Bagian Hukum Kota Magelang ;
4. Kepala Dinas Pengelolaan Keuangan dan Kekayaan Daerah Kota Magelang ;
5. Panitia Pengadaan Barang/Jasa yang bersangkutan.



**PEMERINTAH KOTA MAGELANG**  
**DINAS PEKERJAAN UMUM**  
Jl. Jend. Sudieman No. 54 Telp. (0293) 362542 Magelang

**SURAT PERINTAH MULAI KERJA**

**( S P M K )**

NOMOR : 641.6/27/P.Rd.Cmt Mgl. Sel/210/3 /06

Yang bertanda tangan dibawah ini :

NAMA : **Ir. SIGIT WIDYONINDITO, MT**

JABATAN : **Pemimpin Kegiatan Pembangunan Kantor Kecamatan Magelang Selatan Kota Magelang**

Selanjutnya disebut **PIHAK PERTAMA**

NAMA : **Drs. BAMBANG SUPRIJANTO**

JABATAN : **Direktur CV " JAYA PERKASA " Magelang**

ALAMAT : **Jalan Pahlawan No.143 Kota Magelang**

Selanjutnya disebut **PIHAK KEDUA**

**PIHAK PERTAMA** memberikan perintah kepada **PIHAK KEDUA** dan **PIHAK KEDUA** menerima perintah dari **PIHAK PERTAMA** untuk melaksanakan pekerjaan seperti tersebut dibawah ini :

- a. Nama Kegiatan : **Pembangunan Kantor Kecamatan Magelang Selatan Kota Magelang**
- b. Pekerjaan : **Pembangunan Rumah Dinas Camat Magelang Selatan Kota Magelang ( Paket III )**
- c. Volume Pekerjaan : **Gedung Rumah Dinas : 81,50 m<sup>2</sup>**
- d. Lokasi Pekerjaan : **Kota Magelang**
- e. Harga Borongan : **Rp. 111.784.000.00 (Seratus sebelas juta tujuh ratus delapan puluh empat ribu rupiah).**
- f. Pembayaran Angs. : **Sesuai dengan Perjanjian Pemborongan Pekerjaan / Kontrak Nomor : 641.6/26/P.Rd.Cmt Mgl. Sel /210/3/06 tanggal 22 Maret 2006**
- g. Waktu Pelaksanaan : **Selama 120 (Seratus dua puluh) hari kalender dimulai tanggal 22 Maret 2006 sampai dengan tanggal 19 Juli 2006**

h. Syarat-syarat Pelaksanaan : Dalam pelaksanaan pekerjaan harus selalu berpedoman pada Rencana Kerja dan Syarat-syarat ( RKS ), Gambar Kerja serta ketentuan dan petunjuk-petunjuk dari Direksi.

i. Keterangan : Pelaksana diwajibkan untuk mengirimkan Laporan mingguan yang dibuat oleh pengawas lapangan kepada Pemimpin Pekerjaan pada setiap minggunya yang memuat :

1. Kemajuan Fisik Pekerjaan.
2. Jumlah Tenaga Kerja yang diserap.
3. Keadaan cuaca setiap minggunya.
4. Jumlah bahan yang digunakan.

Apabila dalam waktu 7 ( tujuh ) hari setelah diterbitkan SPMK ini **PIHAK KEDUA** belum melaksanakan pekerjaan maka SPMK ini dapat dibatalkan.

Ditetapkan di : Magelang  
pada tanggal : 22 Maret 2006

**PIHAK KEDUA**

**CV " JAYA PERKASA "**  
Magelang



**Drs. BAMBANG SUPRIJANTO**  
Direktur

**PIHAK PERTAMA**

**KEPALA DINAS PEKERJAAN UMUM  
SELAKU  
PEMIMPIN KEGIATAN PEMBANGUNAN  
KANTOR KECAMATAN MAGELANG  
SELATAN KOTA MAGELANG**



**Ir. SIGIT WIDYONINDITO, MT** 7  
Pembina  
NIP. 010 087 513

# Lampiran 8



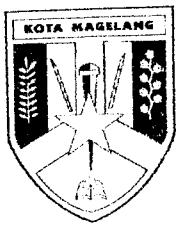

PEMERINTAH KOTA MAGELANG  
**DINAS PEKERJAAN UMUM**

Jl. Jend. Sudirman No. 54 Telp. (0293) 362542 – 363033 Magelang  
Kode Pos 56126

**SURAT PERINTAH MULAI KERJA ( SPMK )**

KEGIATAN : REHABILITASI KANTOR KELURAHAN MAGERSARI KOTA MAGELANG TAHUN 2005	NOMOR : 622.9/25/ R KEL-MAGER/210/7/05 TANGGAL : 14 Juli 2005
--	--

Yang Bertanda Tangan dibawah ini :

NAMA : Ir. SIGIT WIDYONINDITO, MT.  
JABATAN : Kepala Dinas Pekerjaan Umum Kota Magelang  
Selaku Pemimpin Kegiatan Rehabilitasi Kantor Kelurahan Magersari  
Kota Magelang

Selanjutnya Disebut PIHAK PERTAMA :

NAMA : Ir. DARSITO.  
JABATAN : Direktur CV " JAYA BINANGUN " Magelang  
ALAMAT : Jl. Kalimas No.14 Kota Magelang.

Selanjutnya Disebut PIHAK KEDUA :

**PIHAK PERTAMA** memberikan Perintah kepada **PIHAK KEDUA** dan **PIHAK KEDUA** menerima perintah dari **PIHAK PERTAMA** untuk melaksanakan pekerjaan seperti tersebut dibawah ini :

1. Pekerjaan : Rehabilitasi Kantor Kelurahan Magersari Kota Magelang.
2. Volume Pekerjaan : 201,50 m<sup>2</sup>.
3. Lokasi Pekerjaan : Kota Magelang
4. Harga Borongan : Rp. 186.969.000.00
5. Pembayaran Angsuran : Dibayarkan sesuai dengan surat Perjanjian Pembangunan Pekerjaan (Kontrak) No.622.9/24/RKEL-MAGER/210/6/05 Tanggal 14 Juli 2005.
6. Waktu Pelaksanaan : Selama 120.( Seratus Dua puluh ) Hari kalender  
Dimulai Tanggal : 14 Juli 2005  
Sampai dengan Tanggal : 10 Nopember 2005

7. Syarat .....

6. Waktu dan Tempat Pendaftaran dan Pengambilan Bendel Kualifikasi :

Pendaftaran dan Pengambilan Bendel Kualifikasi dilaksanakan tanggal 9 Juni 2005 sampai dengan 17 Juni 2005 pada jam 08.00 – 14.00 Wib di Dinas Pekerjaan Umum Kota Magelang.

7. Pengambilan Rencana Kerja Dan Syarat-Syarat / RKS

RKS dapat diambil pada Panitia Pengadaan Barang Jasa pada tanggal 10 Juni 2005 Sampai dengan tanggal 28 Juni 2005 jam 08.00 - 14.00 WIB kecuali hari Jum'at s/d jam 10.00 Wib di Dinas Pekerjaan Umum Kota Magelang .

Magelang, 9 Juni 2005

PANITIA PENGADAAN BARANG/JASA  
KEGIATAN REHAB. KANTOR KELURAHAN  
MAGERSARI KOTA MAGELANG

Ketua,



**SATRIYA WIBOWO. BE**



**PANITIA PENGADAAN BARANG / JASA  
KEGIATAN REHAB. KANTOR KELURAHAN MAGERSARI  
KOTA MAGELANG TAHUN ANGGARAN 2005**

---

Magelang, 17 Juni 2005

NOMOR : 641.6/05/R..Kel.Mgsr/210/6/05  
SIFAT : Penting  
LAMPIRAN : -  
PERIHAL : UNDANGAN

Kepada  
Yth. 1. Sdr. Satriya Wibowo, BE  
2. Sdr. SYAFE'I  
3. Sdr. HARTONO  
4. Sdr. SULARSO HADI. SE  
5. Sdr. SUWANDARTA. SH

di

**M A G E L A N G**

Bersama ini kami berharap dengan hormat atas kesediaan Bapak/Ibu/Saudara untuk hadir pada acara yang akan diselenggarakan besok, pada :

H a r i : SELASA  
T a n g g a l : 21 Juni 2005  
J a m : 09.00 WIB  
T e m p a t : Ruang Rapat DPU Kota Magelang  
A c a r a : Penjelasan Pekerjaan ( *Aanwijzing* ) Rehab.Kantor  
Kelurahan Magersari  
Kota Magelang  
Pimpinan rapat : Ketua Panitia Lelang.

Demikian atas kehadiran Bapak/Ibu/Saudara sebelumnya diucapkan terima kasih.

PANITIA PENGADAAN BARANG/JASA  
KEGIATAN REHAB. KANTOR KELURAHAN  
MAGERSARI KOTA MAGELANG

Sekretaris,



SYAFE'I



KEGIATAN : REHAB. KANTOR KELURAHAN MAGERSARI KOTA MAGELANG TAHUN ANGGARAN 2005			<b>DAFTAR HADIR PENJELASAN PEKERJAAN (AANWIJZING)</b>	
			NOMOR : 641.6/06/R..Kel.Mgsr/210/6/05 TANGGAL : 21 Juni 2005	
NO.	NAMA	JABATAN	KONSULTAN	TANDA TANGAN

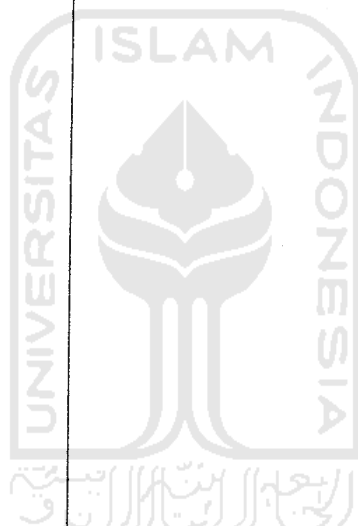

PANITIA PENGADAAN BARANG/JASA  
KEGIATAN REHAB. KANTOR KELURAHAN  
MAGERSARI KOTA MAGELANG

Sekretaris,



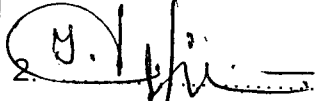
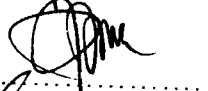
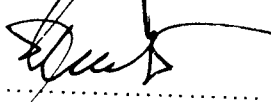
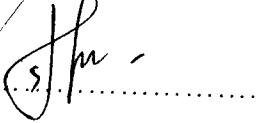

SYAFE'I

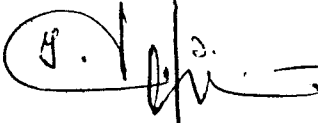
KEGIATAN : REHAB. KANTOR KELURAHAN MAGERSARI KOTA MAGELANG TAHUN ANGGARAN 2005		<b>DAFTAR HADIR PENJELASAN PEKERJAAN (AANWIJZING)</b>	
		NOMOR : 641.6/07/R..Kel.Mgsr/210/6/05 TANGGAL : 21 Juni 2005	
NO.	NAMA	JABATAN	TANDA TANGAN
1.	SATRIYA WIBOWO. BE	KETUA	1. 
2.	SYAFE'I	ANGGOTA	2. 
3.	HARTONO	ANGGOTA	3. 
4.	SULARSO HADI. SE	ANGGOTA	4. 
5.	SUWANDARTA. SH	ANGGOTA	5. 

UNIVERSITAS ISLAM INDONESIA  
 PANITIA PENGADAAN BARANG/JASA  
 KEGIATAN REHAB. KANTOR KELURAHAN  
 MAGERSARI KOTA MAGELANG  
 Sekretaris,

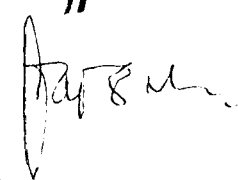

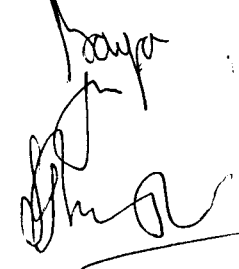
SYAFE'I

KEGIATAN :: REHAB. KANTOR KELURAHAN MAGERSARI KOTA MAGELANG TAHUN ANGGARAN 2005		TANDA TERIMA BERITA ACARA AANWIJZING	
		NOMOR : 641.6/08/R..Kel.Mgsr/210/6/05 TANGGAL : 23 Juni 2005	
NO.	NAMA REKANAN	ALAMAT	TANDA TANGAN
1	CV. Jaya Perkasa	K Psk barm 143A Moge	
2	CV. Jaya Pinangun	Jl. Kali mas No 14 Magelang	
3	CV. Jawa Dwipha	Jm- sunan Ampel 77 Magel	
4	CV. Jaya Manunggal	Jl. Kemuning Raya 23 Mg	
5	CV. Jaya Hutama	Jl. Jember Bawet 1K	

PANITIA PENGADAAN BARANG/JASA  
KEGIATAN REHAB. KANTOR KELURAHAN  
MAGERSARI KOTA MAGELANG

Sekretaris,

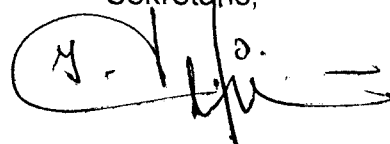

SYAFE'I

**PANITIA PENGADAAN BARANG / JASA  
KEGIATAN REHAB. KANTOR KELURAHAN MAGERSARI  
KOTA MAGELANG TAHUN ANGGARAN 2005**

---

Magelang, 23 Juni 2005

NOMOR : 641.6/09/R.Kel.Mgsr/210/6/05  
SIFAT : Penting  
LAMPIRAN : -  
PERIHAL : UNDANGAN

Kepada  
Yth. 1. Sdr. SATRIYA WIBOWO, BE  
2. Sdr. SYAFE'I  
3. Sdr. HARTONO  
4. Sdr. SULARSO HADI, SE  
5. Sdr. SUWANDARTA, SH

di  
**M A G E L A N G**

Bersama ini kami mengharap dengan hormat atas kesediaan Bapak/Ibu/Saudara untuk hadir pada acara yang akan diselenggarakan besok, pada :

H a r i : RABU  
T a n g g a l : 29 Juni 2005  
J a m : 09.00 WIB  
T e m p a t : Ruang Rapat DPU Kota Magelang  
A c a r a : Pembukaan Surat Penawaran Pekerjaan Rehab.  
Kantor Kelurahan Magersari Kota Magelang  
Pimpinan rapat : Ketua Panitia Lelang.

Demikian atas kehadiran Bapak/Ibu/Saudara sebelumnya diucapkan terima kasih.

PANITIA PENGADAAN BARANG/JASA  
KEGIATAN REHAB. KANTOR KELURAHAN  
MAGERSARI KOTA MAGELANG

Sekretaris,

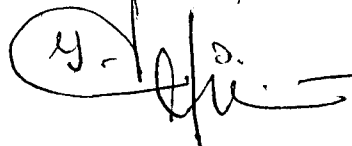





**SYAFE'I**

KEGIATAN : REHAB. KANTOR  
KELURAHAN  
MAGERSARI KOTA  
MAGELANG TAHUN  
ANGGARAN 2005

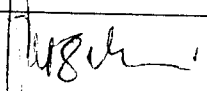
TANDA TERIMA PEMASUKAN  
SURAT PENAWARAN

NOMOR : 641.6/10/R..Kel.Mgsr/210/6/05  
TANGGAL : 29 JUNI 2005

NO.	NAMA	JABATAN	REKANAN	TANDA TANGAN
1	Darsiti	Direktur	CV. Jaya Binangun	
2	Maya Lusiani, asc	direktoris	CV. Jawa Dwigha	
3	Bambang Sp	Direktur	CV. Jaya Perkasa	
4.	Santiko HS.	Direktur	CV. Jaya Manunggal	
5	Munawar -	Direktur	CV. Jaya Hutama	

PANITIA PENGADAAN BARANG/JASA  
KEGIATAN REHAB. KANTOR KELURAHAN  
MAGERSARI KOTA MAGELANG

Sekretaris,

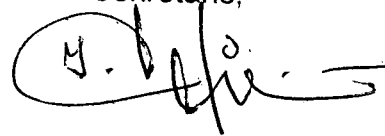



SYAFE'I

KEGIATAN : REHAB. KANTOR  
KELURAHAN  
MAGERSARI KOTA  
MAGELANG TAHUN  
ANGGARAN 2005

DAFTAR HADIR  
PEMBUKAAN SURAT PENAWARAN

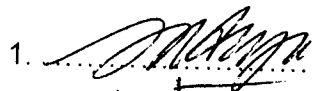
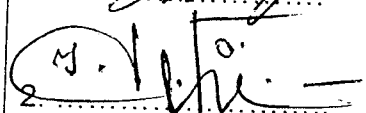
NOMOR : 641.6/11/R..Kel.Mgsr/210/6/05  
TANGGAL : 29 JUNI 2005

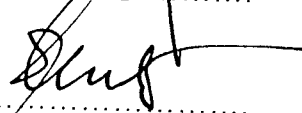
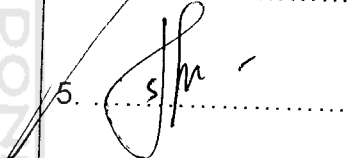
NO.	NAMA	JABATAN	TANDA TANGAN
1.	SATRIYA WIBOWO. BE	KETUA	1. 
2.	SYAFE'I	ANGGOTA	2. 
3.	HARTONO	ANGGOTA	3. 
4.	SULARSO HADI. SE	ANGGOTA	4. 
5.	SUWANDARTA. SH	ANGGOTA	5. 

PANITIA PENGADAAN BARANG/JASA  
KEGIATAN REHAB. KANTOR KELURAHAN  
MAGERSARI KOTA MAGELANG

Sekretaris,

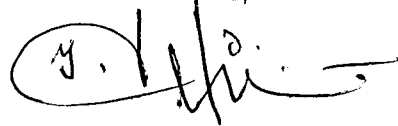





SYAFE'I

KEGIATAN : REHAB. KANTOR  
KELURAHAN  
MAGERSARI KOTA  
MAGELANG TAHUN  
ANGGARAN 2005

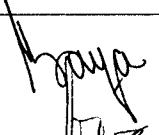
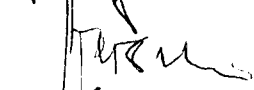
DAFTAR HADIR  
PEMBUKAAN SURAT PENAWARAN

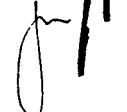
NOMOR : 641.6/12/R..Kel.Mgsr/210/6/05  
TANGGAL : 29 Juni 2005

NO.	NAMA	JABATAN	REKANAN	TANDA TANGAN
1.	Maya Jurnani, asc	direktur	cv. jawa swipka	
2.	Dar Situ	direktur	cv. Jaya Binegun	
3.	Bambang Sp	direktur	cv. Jaya Perkasa	
4.	Santiko HS.	direktur	cv. Jaya Manunggal	
5.	Murwati	direktur	cv. Yera Hulusma	

PANITIA PENGADAAN BARANG/JASA  
KEGIATAN REHAB. KANTOR KELURAHAN  
MAGERSARI KOTA MAGELANG

Sekretaris,

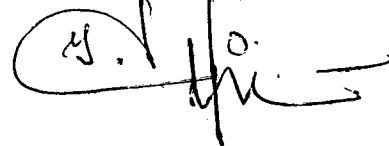

SYAFE'I

KEGIATAN : REHAB. KANTOR KELURAHAN MAGERSARI KOTA MAGELANG TAHUN ANGGARAN 2005	<b>BERITA ACARA</b> <b>PEMBUKAAN SURAT PENAWARAN</b>
	NOMOR : 641.6/13/R..Kel.Mgsr/210/6/05 TANGGAL : 29 Juni 2005

Pada hari ini Rabu tanggal Dua puluh sembilan bulan Juni. tahun Dua ribu lima, pada jam 09.00 WIB bertempat di ruang rapat Dinas Pekerjaan Umum . Kota Magelang, kami yang bertanda tangan dibawah ini, Panitia Pengadaan Barang/Jasa Kegiatan Rehab. Kantor Kelurahan Magersari Kota Magaelang telah mengadakan rapat Pembukaan Surat Penawaran untuk pekerjaan seperti tersebut di atas, dan juga diwakili oleh peserta pelelangan, menyatakan bahwa :

1. Perusahaan yang memasukan surat Penawaran ada : 5 Rekanan
2. Setelah diadakan penelitian dan penawaran-penawaran yang masuk, ternyata yang memenuhi syarat ada : 5 penawaran

Berdasarkan penelitian diatas, maka pembukaan surat penawaran ini dinyatakan sah/tidak sah dengan data hasil pembukaan sebagaimana terlampir.

Demikian Berita Acara ini dibuat dalam rangkap secukupnya untuk digunakan seperlunya.

**PANITIA PENGADAAN BARANG/JASA**  
**KEGIATAN REHAB. KANTOR KELURAHAN MAGERSARI**  
**KOTA MAGELANG**

**SAKSI - SAKSI :**

- |                                  |  |   |
|----------------------------------|--|---|
| <p>1. CV. JAYA BINANGUN</p>      | <p>1. Satriya Wibowo. BE<br/>Ketua</p> | <p>1. </p> |
| <p>2. CV. JAYA MANUNGGAL . .</p> | <p>2. Syafe'i<br/>Sekretaris</p>       | <p>2. </p> |
|                                  | <p>3. Hartono<br/>Anggota</p>          | <p>3. </p> |
|                                  | <p>4. Sularso Hadi. SE<br/>Anggota</p> | <p>4. </p> |
|                                  | <p>5. Suwandarta. SH<br/>Anggota</p>   | <p>5. </p> |



HASIL PEMILIHAN PENAWARAN

KEGIATAN : REHABILITASI KANTOR KELURAHAN MAGERSARI KOTA MAGELANG  
 LOKASI : KELURAHAN MAGERSARI KOTA MAGELANG  
 TAHUN ANGGARAN : 2005  
 HARI : RABU  
 TANGGAL : 29 JUNI 2005

NO	NAMA REKANAN	1	2	3	4	5	6	7	8	9	10	11	12	13	14	15	16	17	JANGKA WAKTU	HARGA PENAWARAN	KETERANGAN
1	CV JAYA MANUNGGAL	+	+	+	+	+	+	+	+	+	+	+	+	+	+	+	+	+	120 HK	Rp. 188,187,000	IV
2	CV YASA UTAMA	+	+	+	+	+	+	+	+	+	+	+	+	+	+	+	+	+	120 HK	Rp. 187,247,000	II
3	CV JAWA DWIPA	+	+	+	+	+	+	+	+	+	+	+	+	+	+	+	+	+	120 HK	Rp. 187,484,000	III
4	CV JAYA BINANGUN	+	+	+	+	+	+	+	+	+	+	+	+	+	+	+	+	+	120 HK	Rp. 186,969,000	I
5	CV JAYA PERKASA	+	+	+	+	+	+	+	+	+	+	+	+	+	+	+	+	+	120 HK	Rp. 187,542,000	V

**Keterangan :**

- 1 F.C Surat Undangan
- 2 Surat Penawaran bernilai Rp 6.000,-
- 3 RAB dan Rekapitulasi
- 4 Daftar Harga Satuan Pekerjaan
- 5 Daftar Harga Satuan Bahan dan Upah kerja.
- 6 Daftar Analisis Satuan Pekerjaan
- 7 Time Schedule
- 8 Daftar Peralatan yang digunakan
- 9 Daftar Tenaga ahli dan Pelaksana yang ditugaskan untuk kegiatan ini
- 10 Referensi Bank dari Bank pemerintah khusus pekerjaan ini
- 11 F.C Surat Jaminan Penawaran (Asli diserahkan kepada Panitia Pengadaan)
- 12 F.C Surat Jaminan Penawaran Usaha yang masih berlaku
- 13 F.C NPWP.
- 14 F.C SIUJK
- 15 F.C Kartu Tanda Anggota Asosiasi Profesi yang masih berlaku.
- 16 F.C Akte Pendirian Perusahaan lengkap dengan Perubahannya.
- 17 Surat Pernyataan Kesanggupan bernilai Rp.6.000,-
  - a. Mengasuransikan Tenaga Kerja ke Perum Jamsostek
  - b. Mengadakan jaminan pelaksanaan 5 % dari nilai Kontrak
  - c. Mengadakan jaminan pemeliharaan.
  - d. Mengadakan Voorfinanciering.
  - e. Menggunakan bahan lokal.
  - f. Tunduk pada Peraturan Daerah setempat.
  - g. Tunduk pada Keputusan Panitia.

**Keterangan Tanda**

- + : Ada
- : Tidak ada
- ± : Ada, tetapi tidak memenuhi syarat.

**PANITIA PELELANGAN :**

1. SATRIYA WIBOWO , BE
2. SYAFEI
3. HARTONO
4. SULARSO HADI, SE
5. SUWANDARTA, SH

**WAKIL REKANAN :**

- A. PT / CV : JAYA BINANGUN  
 NAMA : *[Signature]*  
 TANDA TANGAN : *[Signature]*
- B. PT / CV : JAYA MANUNGGAL  
 NAMA : *[Signature]*  
 TANDA TANGAN : *[Signature]*

**TANDA TANGAN**

1. *[Signature]*  
 2. *[Signature]*  
 3. *[Signature]*  
 4. *[Signature]*  
 5. *[Signature]*

# HASIL PEMBUKAAN SURAT PENAWARAN

KEGIATAN : REHABILITASI KANTOR KELURAHAN MAGER SARI KOTA MAGELANG  
 PEKERJAAN : REHABILITASI KANTOR KELURAHAN MAGER SARI KOTA MAGELANG  
 LOKASI : KELURAHAN MAGER SARI KOTA MAGELANG  
 DIBUKA PADA HARI : RABU TANGGAL 29 JUNI 2005

NO	NAMA PENYEDIA JASA	PERSYARATAN																		JANGKA WAKTU (HARI)	PENAWARAN (Rp.)	KETERANGAN
		1	2	3	4	5	6	7	8	9	10	11	12	13	14	15	16	17	18			
1	CV. JAYA MAJUNINGAL	+	+	+	+	+	+	+	+	+	+	+	+	+	+	+	+	+	120	188.187.000	SAH	
2	CV. YASADUTAMA	+	+	+	+	+	+	+	+	+	+	+	+	+	+	+	+	+	120	187.247.000	SAH	
3	CV. JAWA DWIPA	+	+	+	+	+	+	+	+	+	+	+	+	+	+	+	+	+	120	187.484.000	SAH	
4	CV. JAYA BINABUN	+	+	+	+	+	+	+	+	+	+	+	+	+	+	+	+	+	120	186.969.000	SAH	
5	CV. JAYA REKATA	+	+	+	+	+	+	+	+	+	+	+	+	+	+	+	+	+	120	187.542.000	SAH	
6																						
7																						

**Notasi :**

- 1 Surat Penawaran bermeterai Rp 6.000,00
- 2 Surat Undangan untuk mengikuti Penjelasan Lelang / Aanwijzing
- 3 RAB dan Rekapitulasi
- 4 Daftar harga satuan pekerjaan
- 5 Daftar harga satuan bahan dan upah
- 6 Daftar analisa satuan pekerjaan
- 7 Time schedule
- 8 Daftar peralatan yang digunakan
- 9 Daftar tenaga ahli dan pelaksana yang ditugaskan
- 10 Referensi bank dari bank pemerintah khusus untuk pekerjaan ini
- 11 FC: Surat Jaminan Penawaran (Asli diserahkan kepada Panitia Pengadaan)
- 12 FC: Sertifikat Badan Usaha yang masih berlaku
- 13 FC: NPWP
- 14 FC: SILUK
- 15 FC: Kartu Tanda Anggota Asosiasi Profesi yang masih berlaku
- 16 FC: Akte Pendirian lengkap dengan perubahannya
- 17 Surat Pernyataan kesanggupan bermeterai Rp 6.000,00
- 18 Mengisi blanko paska prakualifikasi

**Setuju Wakil Penyedia Jasa :**

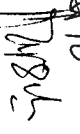
1 PT / CV JAYA MAJUNINGAL  
 Nama DAT SIB  
 Tanda Tangan 

2 PT / CV JAWA DWIPA  
 Nama BAN TUGO BUDI KURTUBO  
 Tanda Tangan 

**Panelita :**

- 1 SATRIYA WIBOWO, BE
- 2 SYA F E ' I
- 3 HARTONO
- 4 SULARSO HADI, SE
- 5 SUWANDARTA, SH



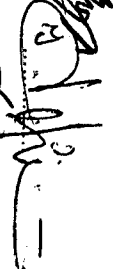

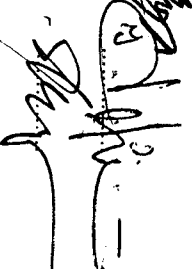

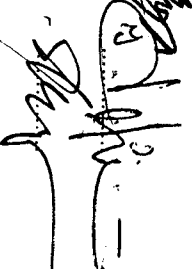

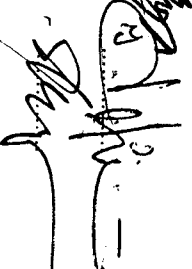

**Keterangan :**

- + : ada
- : tidak ada
- o : ada tidak lengkap

**Konsultansi Perencana :**

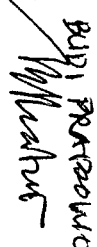
CV. SETIYA BAKTHI  
 Nama BUDI PRATAPAWA  
 Tanda Tangan 

**PANITIA PENGADAAN BARANG / JASA  
KEGIATAN REHAB. KANTOR KELURAHAN MAGERSARI  
KOTA MAGELANG TAHUN ANGGARAN 2005**

Magelang, 1 Juli 2005

NOMOR : 641.6/14/R..Kel.Mgsr/210/7/05  
SIFAT : Penting  
LAMPIRAN : -  
PERIHAL : UNDANGAN

Kepada  
Yth. 1. Sdr. SATRIYA WIBOWO. BE  
2. Sdr. SYAFE'I  
3. Sdr. HARTONO  
4. Sdr. SULARSO HADI. SE  
5. Sdr. SUWANDARTA. SH

di

**M A G E L A N G**

Bersama ini kami mengharap dengan hormat atas kesediaan Bapak/Ibu/Saudara untuk hadir pada acara yang akan diselenggarakan besok, pada :

Hari : SENIN  
Tanggal : 4 Juli 2005  
Jam : 09.00 WIB  
Tempat : Ruang Rapat DPU Kota Magelang  
Acara : Evaluasi Surat Penawaran Rehab. Kantor  
Kelurahan Magersari Kota Magelang  
Pimpinan rapat : Ketua Panitia Lelang.

Demikian atas kehadiran Bapak/Ibu/Saudara sebelumnya diucapkan terima kasih.

PANITIA PENGADAAN BARANG/JASA  
KEGIATAN REHAB. KANTOR KELURAHAN  
MAGERSARI KOTA MAGELANG

Sekretaris,

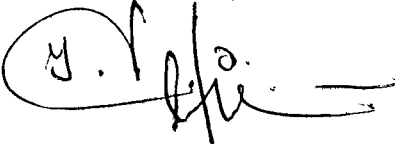

SYAFE'I

KEGIATAN : REHAB. KANTOR KELURAHAN MAGERSARI KOTA MAGELANG TAHUN ANGGARAN 2005	<b>BERITA ACARA EVALUASI SURAT PENAWARAN</b>
	NOMOR : 641.6/16/R..Kel.Mgsr/210/7/05 TANGGAL : 4 Juli 2005



Pada hari ini Senin tanggal Empat bulan Juli tahun Dua ribu lima pada jam 09.00 WIB bertempat di ruang rapat Dinas Pekerjaan Umum Kota Magelang, kami yang bertanda tangan dibawah ini, Panitia Pengadaan Barang/Jasa Kegiatan Rehab, Kantor Keluraha Magersari Kota Magelang, telah mengadakan rapat evaluasi terhadap surat penawaran pekerjaan yang masuk dan tercantum dalam Berita Acara Pembukaan Surat Penawaran adalah sebagai berikut :

1. Penawaran yang masuk dalam Pembukaan Penawaran seluruhnya ada : 5 Penawaran.
2. Setelah diadakan penelitian syarat Administrasi ternyata :
  - a. Yang memenuhi syarat ada : 5 Penawaran.
  - b. Yang tidak memenuhi syarat ada : - Penawaran.
3. Setelah diadakan penelitian syarat Teknik dan Harga ternyata :
  - a. Yang memenuhi syarat ada : 5 Penawaran.
  - b. Yang tidak memenuhi syarat ada : - Penawaran
4. Berdasarkan hasil evaluasi tersebut, maka penawaran ini dinyatakan sah dan dapat dilanjutkan pada proses selanjutnya karena telah sesuai dengan persyaratan yang telah ditetapkan

Demikian Berita Acara Evaluasi Surat Penawaran ini dibuat dalam rangkap secukupnya untuk dapat dipergunakan sebagaimana mestinya.

PANITIA PENGADAAN BARANG/JASA  
KEGIATAN REHAB. KANTOR KELURAHAN MAGERSARI  
KOTA MAGELANG

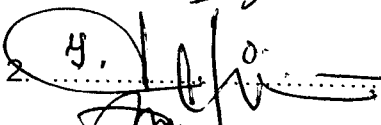
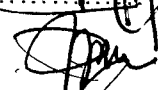
1. SATRIYA WIBOWO. BE  
Ketua
2. SYAFE'I.  
Sekretaris
3. HARTONO  
Anggota
4. SULARSO HADI. SE  
Anggota
5. SUWANDARTA. SH  
Anggota

1. 
2. 
3. 
4. 
5. 

5. Undang-Undang Nomor 33 Tahun 2004 tentang Perimbangan Keuangan Antara Pemerintah Pusat dan Pemerintahan Daerah;
6. Peraturan Pemerintah Nomor 105 Tahun 2000 tentang Pengelolaan dan Pertanggung jawaban Keuangan Daerah;
7. Keputusan Presiden Nomor 17 Tahun 2000 tentang Pelaksanaan Anggaran Pendapatan dan Belanja Negara ;
8. Keputusan Presiden Nomor 80 Tahun 2003 tentang Pedoman Pelaksanaan Pengadaan Barang/Jasa Pemerintah, sebagaimana telah diubah terakhir dengan Peraturan Presiden Nomor 70 tahun 2005 ;
9. Peraturan Daerah Kota Magelang Nomor 3 Tahun 2005 tentang Penetapan Anggaran Pendapatan dan Belanja Daerah Kota Magelang Tahun Anggaran 2005;

### MEMUTUSKAN

Menetapkan :

**PERTAMA** : Menetapkan rekanan sebagaimana tersebut dalam lampiran Surat keputusan ini sebagai Pemenang Lelang dan Cadangan Pekerjaan Pembangunan Kantor Kecamatan Magelang Selatan Kota Magelang

**KEDUA** : Surat Keputusan ini mulai berlaku sejak tanggal ditetapkan.

Ditetapkan di Magelang  
pada tanggal : 14 Maret 2006

KEPALA DINAS PEKERJAAN UMUM  
KOTA MAGELANG  
SELAKU  
PEMIMPIN KEGIATAN PEMBANGUNAN KANTOR  
KECAMATAN MAGELANG SELATAN  
KOTA MAGELANG

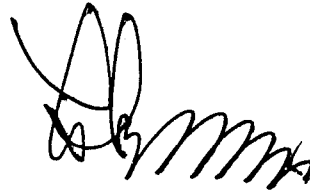

Ir. SIGIT WIDYONINDITO. MT

Pembina

NIP. 010 087 513







TEMBUSAN disampaikan kepada Yth :

1. Walikota Magelang ;
2. Kepala Badan Pengawasan Kota Magelang ;
3. Kepala Bagian Hukum Kota Magelang ;
4. Kepala Dinas Pengelolaan Keuangan dan Kekayaan Daerah Kota Magelang ;
5. Panitia Pengadaan Barang/Jasa yang bersangkutan.

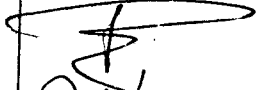
KEGIATAN : PEMBANGUNAN  
KANTOR KECAMATAN  
MAGELANG SELATAN  
KOTA MAGELANG  
TAHUN ANGGARAN 2006

**TANDA TERIMA  
PENGUMUMAN PEMENANG LELANG**

NOMOR : 641.6/24/P.Rd.Cmt.Sel/210/3/06  
TANGGAL : 15 Maret 2006

NO.	NAMA REKANAN	ALAMAT	TANDA TANGAN
1.	CV elma Rihki	Sarejanan 659 Mgl	
2.	CV. Lembah Hijau	K. Selayar Duko. 2 Mgl	
3.	CV. CITRA PERKASA	Gg. KANTIL II MGL	
4.	CV. GADEWA SAKTI	K. Sunan Bonang 48 Mgl	
5.	CV. Jaya Perkasa	7L. Pahlawan 143A Mgl	
6.	CV. LEMBAH ASRI	GG. CEMPARA S/547	
7.	CV. SAPTA KARYA.	K. Mojopati 300	

PANITIA PENGADAAN BARANG/JASA  
KEGIATAN PEMBANGUNAN KANTOR  
KECAMATAN MAGELANG SELATAN  
KOTA MAGELANG  
Sekretaris,

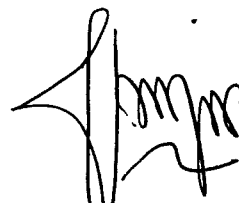

PUJI HARTONO, ST

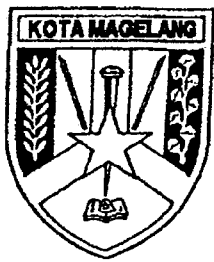

PEMERINTAH KOTA MAGELANG  
**DINAS PEKERJAAN UMUM**

JL. JENDRAL SUDIRMAN NO. 54 MAGELANG  
TELP. (0293) 362542 - 363033  
MAGELANG - 56126

---

**KEPUTUSAN KEPALA DINAS PEKERJAAN UMUM KOTA MAGELANG  
SELAKU  
PEMIMPIN KEGIATAN PEMBANGUNAN KANTOR KECAMATAN MAGELANG SELATAN  
KOTA MAGELANG TAHUN ANGGARAN 2005**

**NOMOR : 641.6/25/ P.Rd.Cmt.Sel/210/3/06**

**TENTANG**

**PENUNJUKAN PELAKSANA PEKERJAAN PEMBANGUNAN KANTOR  
KECAMATAN MAGELANG SELATAN KOTA  
MAGELANG TAHUN ANGGARAN 2005**

**KEPALA DINAS PEKERJAAN UMUM KOTA MAGELANG**

- Menimbang : a. bahwa Pekerjaan Pembangunan Rumah Dinas Camat Magelang Selatan Kota Magelang ( Paket III ), yang telah ditetapkan Pemenangnya pada tanggal 10 Maret 2006, perlu segera di tunjuk untuk melaksanakan Pekerjaan tersebut ;
- b. bahwa untuk maksud tersebut dipandang perlu dikeluarkan Surat Keputusan Kepala Dinas selaku Pemimpin Kegiatan.
- Mengingat : 1. Undang-undang Nomor 17 Tahun 1950 tentang Pembentukan Daerah-daerah Kota Kecil dalam Lingkungan Propinsi Jawa Timur, Jawa Tengah dan Jawa Barat ;
2. Undang-Undang Nomor 17 Tahun 2003 tentang Keuangan Negara ;
3. Undang-Undang Nomor 1 Tahun 2004 tentang Perbendaharaan Negara ;
4. Undang-Undang Nomor 32 Tahun 2004 tentang Pemerintahan Daerah, sebagaimana telah diubah dengan Peraturan Pemerintah Pengganti Undang – undang Nomor 3 Tahun 2005 ;
5. Undang-Undang Nomor 33 Tahun 2004 tentang Perimbangan Keuangan Antara Pemerintah Pusat dan Pemerintahan Daerah;
6. Peraturan Pemerintah Nomor 105 Tahun 2000 tentang Pengelolaan dan Pertanggung jawaban Keuangan Daerah;
7. Keputusan .....

## EVALUASI ADMINISTRASI

KEGIATAN : REHABILIASI KANTOR KELURAHAN MAGERSARI KOTA MAGELANG  
PEKERJAAN : KELURAHAN MAGERSARI  
TAHUN ANGGARAN : 2005

HARI : SENIN  
TANGGAL : 4 JULI 2005

NO	NAMA REKANAN	1	2	3	4	5	6	7	8	9	KESIMPULAN
1	CV JAYA MANUNGGAL	M	M	M	M	M	M	M	M	60 HK	MEMENUHI SYARAT
2	CV YASA HUTAMA	M	M	M	M	M	M	M	M	60 HK	MEMENUHI SYARAT
3	CV JAWA DWIPA	M	M	M	M	M	M	M	M	60 HK	MEMENUHI SYARAT
4	CV JAYA BINANGUN	M	M	M	M	M	M	M	M	60 HK	MEMENUHI SYARAT
5	CV JAYA PERKASA	M	M	M	M	M	M	M	M	60 HK	MEMENUHI SYARAT

Keterangan :

- 1 Sampul Penawaran
- 2 Surat Penawaran
- 3 RAB
- 4 Daftar Harga Satuan Pekerjaan
- 5 Daftar Harga Satuan Bahan dan Upah
- 6 Daftar Analisa
- 7 Surat Pernyataan
- 8 Jaminan Penawaran Asli
- 9 Masa Berlakunya Penawaran

M : Memenuhi Syarat  
TM : Tidak Memenuhi Syarat  
T : Tidak Ada

PANITIA PENGADAAN BARANG/JASA  
KEGIATAN REHABILITASI  
KELURAHAN MAGERSARI  
KOTA MEGLANG

1. SATRIYA WIBOWO, BE
2. SYAFEI
3. HARTONO
4. SULARSO HADI, SE
5. SUWANDARTA, SH

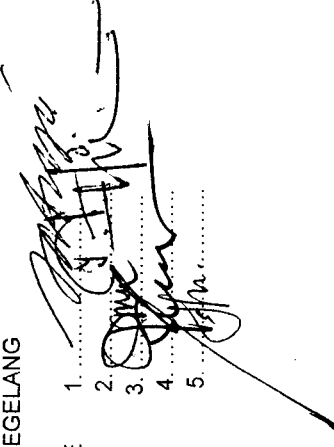



## EVALUASI TEKNIS

KEGIATAN : REHABILITASI KANTOR KELURAHAN MAGERSARI KOTA MAGELANG  
 PEKERJAAN : KELURAHAN MAGERSARI  
 TAHUN ANGGARAN : 2005

HARI : SENIN  
 TANGGAL : 4 JULI 2005

NO	NAMA REKANAN	1	2	3	4	5	KESIMPULAN
1	CV JAYA MANUNGAL	M	M	M	120 HK	180 HK	MEMENUHI SYARAT
2	CV YASA HUTAMA	M	M	M	120 HK	180 HK	MEMENUHI SYARAT
3	CV JAWA DWIPA	M	M	M	120 HK	180 HK	MEMENUHI SYARAT
4	CV JAYA BINANGUN	M	M	M	120 HK	180 HK	MEMENUHI SYARAT
5	CV JAYA PERKASA	M	M	M	120 HK	180 HK	MEMENUHI SYARAT

Keterangan :

- 1 Time Schedule
- 2 Daftar Peralatan yang Digunakan
- 3 Daftar Personil
- 4 Jangka Waktu Pelaksanaan
- 5 Masa Pemeliharaan

M : Memenuhi Syarat  
 TM : Tidak Memenuhi Syarat  
 T : Tidak Ada

PANITIA PENGADAAN BARANG/JASA  
 KEGIATAN REHABILITASI  
 KANTOR KELURAHAN MAGERSARI  
 KOTA MAGELANG

1. SATRIYA WIBOWO, BE
2. SYAFEI
3. HARTONO
4. SULARSO HADI, SE
5. SUWANDARTA, SH

## EVALUASI HARGA

KEGIATAN : REHABILITASI KANTOR KELURAHAN MAGERSARI KOTA MAGELANG  
PEKERJAAN : KELURAHAN MAGERSARI  
TAHUN ANGGARAN : 2005

HARI : SENIN  
TANGGAL : 4 JULI 2005

NO	NAMA REKANAN	HARGA PENAWARAN	KEWAJARAN HARGA	KETERANGAN	KESIMPULAN (Terendah)
1	CV JAYA MANUNGGAL	Rp. 188,187,000	M		IV
2	CV YASA HUTAMA	Rp. 187,247,000	M		VI
3	CV JAWA DWIPA	Rp. 187,484,000	M		I
4	CV JAYA BINANGUN	Rp. 186,969,000	M		III
5	CV JAYA PERKASA	Rp. 187,542,000	M		II

Keterangan :

M : Memenuhi Syarat  
TM : Tidak Memenuhi Syarat  
T : Tidak Ada



PANITIA PENGADAAN BARANG/JASA  
KEGIATAN REHABILITASI  
KANTOR KELURAHAN MAGERSARI  
KOTA MAGELANG

1. SATRIYA WIBOWO, BE  
2. SYAFEI

3. HARTONO

3. SULARSO HADI, SE

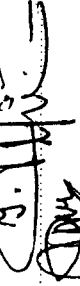
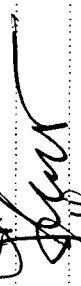
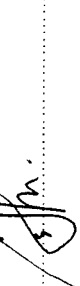
5. SUWANDARTA, SH

1.   
2.   
3.   
4.   
5. 

KEGIATAN : REHAB. KANTOR KELURAHAN MAGERSARI KOTA MAGELANG TAHUN ANGGARAN 2005	<b>BERITA ACARA</b> <b>EVALUASI KUALIFIKASI BADAN USAHA</b>
	NOMOR : 641.6/17/R..Kel.Mgsr/210/7/05 TANGGAL : 4 Juli 2005

Pada hari ini Senin tanggal Empat bulan Juli tahun Dua ribu lima pada jam 09.00 WIB bertempat di ruang rapat Dinas Pekerjaan Umum Kota Magelang, kami yang bertanda tangan dibawah ini, Panitia Pengadaan Barang/Jasa Kegiatan Rehab. Kantor Kelurahan Magersari Kota Magelang, telah mengadakan rapat evaluasi terhadap bendel kualifikasi yang masuk dan memenuhi syarat administrasi dan teknis serta biaya adalah sebagai berikut :

1. Penawaran yang memenuhi syarat administrasi, teknis dan biaya  
sebanyak : 5 Penawaran.
2. Setelah diadakan penelitian syarat kualifikasi ternyata :
  - a. Yang memenuhi syarat ada : 5 Penawaran.
  - b. Yang tidak memenuhi syarat ada : - Penawaran.

Demikian Berita Acara Evaluasi Kualifikasi Badan Usaha ini dibuat dalam rangkap secukupnya untuk dapat dipergunakan sebagaimana mestinya.

**PANITIA PENGADAAN BARANG/JASA**  
**KEGIATAN REHAB. KANTOR KELURAHAN MAGERSARI**  
**KOTA MAGELANG**

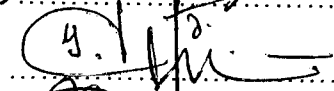
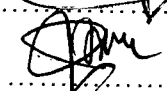
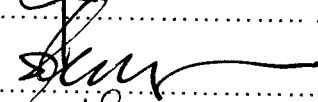
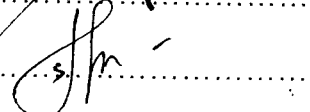
- |                       |    |   |
|-----------------------|----|---|
| 1. Satriya Wibowo, BE | 1. |  |
| Ketua                 |    |   |
| 2. Syafe'i            | 2. |  |
| Sekretaris            |    |   |
| 3. Hartono            | 3. |  |
| Anggota               |    |   |
| 4. Sularso Hadi, SE   | 4. |  |
| Anggota               |    |   |
| 5. Suwandarta. SH.    | 5. |  |
| Anggota               |    |   |

## EVALUASI KUALIFIKASI BADAN USAHA

KEGIATAN : REHABILITASI KANTOR KELURAHAN MAGERSARI KOTA MAGELANG  
 PEKERJAAN : KELURAHAN MAGERSARI  
 TAHUN ANGGARAN : 2005

HARI : SENIN  
 TANGGAL : 4 JULI 2005

NO	NAMA REKANAN	KETERANGAN												KESIMPULAN
		1	2	3	4	5	6	7	8	9	10	11	12	
1	CV JAYA BINANGUN	M	M	M	M	M	M	M	M	M	M	M	M	LULUS
2	CV YASA HUTAMA	M	M	M	M	M	M	M	M	M	M	M	M	LULUS
3	CV JAWA DWIPA	M	M	M	M	M	M	M	M	M	M	M	M	LULUS

Keterangan :

- 1 Surat pernyataan minat
- 2 Pakta integritas
- 3 Formulir isian kualifikasi
- 4 F.C SIUJK
- 5 F.C Kualifikasi golongan kecil
- 6 F.C Akte pendirian beserta perubahan
- 7 F.C NPWP dan PKP
- 8 F.C TDP
- 9 F.C SPT Tahunan Tahun pajak terakhir
- 10 F.C Laporan Bulanan PPh
- 11 Referensi Bank
- 12 SKN

M : Memenuhi Syarat  
 TM : Tidak Memenuhi Syarat  
 T : Tidak Ada

UNIVERSITAS  
 PANITIA PENGADAAN BARANG / JASA  
 KEGIATAN REHABILITASI  
 KANTOR KELURAHAN MAGERSARI  
 KOTA MAGELANG

1. SATRIYA WIBOWO, BE
2. SYAFEI
3. HARTONO
4. SULARSO HADI, SE
5. SUWANDARTA, SH

KEGIATAN : REHAB. KANTOR KELURAHAN MAGERSARI KOTA MAGELANG TAHUN ANGGARAN 2005	<b>BERITA ACARA USULAN CALON PEMENANG LELANG</b>
	NOMOR : 641.6/18/R..Kel.Mgsr/210/7/05 TANGGAL : 4 Juli 2005

Pada hari ini Senin tanggal Empat bulan Juli tahun Dua ribu lima, pada jam 09.00 WIB bertempat di ruang rapat. Dinas Pekerjaan Umum Kota Magelang, kami yang bertanda tangan dibawah ini, Panitia Pengadaan Barang/Jasa Kegiatan Rehab. Kantor Kelurahan Magaersari Kota Magelang, telah mengadakan evaluasi terhadap surat penawaran pekerjaan yang masuk dan tercantum dalam Berita Acara Pembukaan Surat Penawaran adalah sebagai berikut :

- I. Uraian hasil evaluasi mengenai
  1. Penelitian lanjutan mengenai ketentuan administrasi.
  2. Penelitian teknik dan harga
  3. Penelitian mengenai kualifikasi.
- II. Berdasarkan hasil evaluasi tersebut, maka panitia berkesimpulan untuk mengusulkan Pemborong yang tercantum di bawah ini sebagai Calon pemenang, yaitu sebagai berikut :
  - a. Calon Pemenang :
 



Nama Perusahaan	:	CV. JAYA BINANGUN
Harga Penawaran	:	Rp. 186.969.000.00
Nomor NPWP	:	01.454 724.4-524
Waktu Pelaksanaan	:	120 hari kalender
  - b. Cadangan I :
 

Nama Perusahaan	:	CV. YASA HUTAMA
Harga Penawaran	:	Rp. 187.247.000,00
Nomor NPWP	:	01.454 870.5-524
Waktu Pelaksanaan	:	120 hari kalender
  - c. Cadangan II :
 

Nama Perusahaan	:	CV. JAWA DWIPA
Harga Penawaran	:	Rp. 187.484.000.00
Nomor NPWP	:	01.454 988.6-524
Waktu Pelaksanaan	:	120 hari kalender

Demikian Berita Acara Usulan Pemenang Lelang ini dibuat dalam rangkap secukupnya untuk dapat dipergunakan sebagaimana mestinya.

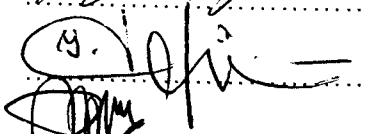
**PANITIA PENGADAAN BARANG/JASA  
KEGIATAN KANTOR KELURAHAN MAGERSARI  
KOTA MAGELANG**

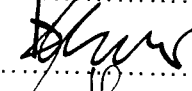
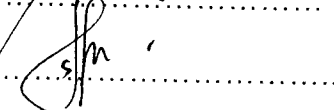
- |                       |    |   |
|-----------------------|----|---|
| 1. SATRIYA WIBOWO, BE | 1. |   |
| Ketua                 |    |   |
| 2. SYAFE'I            | 2. |   |
| Sekretaris            |    |   |
| 3. HARTONO            | 3. |   |
| Anggota               |    |   |
| 4. SULARSO HADI. SE.  | 4. |   |
| Anggota               |    |   |
| 5. SUWANDARTA. SH     | 5. |  |
| Anggota               |    |   |

**PANITIA PENGADAAN BARANG / JASA  
KEGIATAN REHAB. KANTOR KELURAHAN MAGERSARI  
KOTA MAGELANG TAHUN 2005**

---

Magelang, 4 Juli 2005

Kepada  
Yth. Pemimpin Kegiatan Rehab. Kantor Kelurahan  
Magersari Kota Magelang  
di  
**MAGELANG**

**SURAT PENGANTAR**

---

NOMOR : 641.6/19/R..Kel.Mgsr/210/7/05

No.	Macam Surat yang Dikirim	Jumlah	Keterangan
1.	Proses Pengadaan Barang/Jasa Kegiatan Rehab. Kantor Kelurahan Magersari Kota Magelang	1 ( satu ) Berkas	Disampaikan dengan hormat untuk menjadi periksa dan mohon untuk dapat diproses selanjutnya. Terima kasih.

PANITIA PENGADAAN BARANG/JASA  
KEGIATAN REHAB. KANTOR KELURAHAN  
MAGERSARI KOTA MAGELANG

Sekretaris,

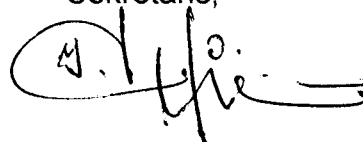

SYAFE'I



**PEMERINTAH KOTA MAGELANG**  
**DINAS PEKERJAAN UMUM**

Jl. Jend. Sudieman No. 54 Telp. (0293) 362542 Magelang

**KEPUTUSAN KEPALA DINAS PEKERJAAN UMUM KOTA MAGELANG**  
**SELAKU**  
**PEMIMPIN KEGIATAN REHAB. KANTOR KELURAHAN MAGERSARI**  
**KOTA MAGELANGTAHUN ANGGARAN 2005**

**NOMOR : 641.6/20/R..Kel.Mgsr/210/7/05**

**TENTANG**

**PENETAPAN PEMENANG LELANG KEGIATAN REHAB. KANTOR**  
**KELURAHAN MAGERSARI**  
**KOTA MAGELANGTAHUN ANGGARAN 2005**

**KEPALA DINAS PEKERJAAN UMUM KOTA MAGELANG**

- Menimbang :
- bahwa Kegiatan Rehab. Kantor Kelurahan Magersari Kota Magelang yang telah diadakan Pembukaan Penawaran pada tanggal 29 Juni 2005, perlu segera ditetapkan Pemenangnya ;
  - bahwa harga penawaran dari rekanan sebagaimana tersebut dalam lampiran Surat Keputusan ini, telah dipandang memenuhi syarat, paling rendah, wajar, dapat dipertanggung jawabkan dan menguntungkan bagi negara, maka dapat ditetapkan sebagai pemenang;
  - bahwa untuk maksud tersebut dipandang perlu dikeluarkan Surat Keputusan Kepala Dinas Pekerjaan Umum Kota Magelang selaku Pemimpin Kegiatan Rehab. Kantor Kelurahan Magersari.Kota Magelang Tahun Anggaran 2005 .
- Mengingat :
- Undang-undang Nomor 17 Tahun 1950 tentang Pembentukan Daerah-daerah Kota Kecil dalam Lingkungan Propinsi Jawa Timur, Jawa Tengah dan Jawa Barat ;
  - Undang-Undang Nomor 17 Tahun 2003 tentang Keuangan Negara ;
  - Undang-Undang Nomor 1 Tahun 2004 tentang Perbendaharaan Negara ;
  - Undang-Undang Nomor 32 Tahun 2004 tentang Pemerintahan Daerah sebagaimana telah diubah dengan Peraturan Pemerintah Pengganti Undang-Undang Nomor 3 Tahun 2005
  - Undang-Undang Nomor 33 Tahun 2004 tentang Perimbangan Keuangan Antara Pemerintah Pusat dan Pemerintahan Daerah;

6. Peraturan .....

6. Peraturan Pemerintah Nomor 105 Tahun 2000 tentang Pengelolaan dan Pertanggung jawaban Keuangan Daerah;
7. Keputusan Presiden Nomor 17 Tahun 2000 tentang Pelaksanaan Anggaran Pendapatan dan Belanja Negara ;
8. Keputusan Presiden Nomor 80 Tahun 2003 tentang Pedoman Pelaksanaan Pengadaan Barang/Jasa Pemerintah sebagaimana telah diubah reakhir dengan Peraturan Presiden Homor 32 tahun 2005;
9. Peraturan Daerah Kota Magelang Nomor 3 Tahun 2005 tentang Penetapan Anggaran Pendapatan dan Belanja Daerah Kota Magelang Tahun Anggaran 2005;

### MEMUTUSKAN

Menetapkan :

- PERTAMA** : Menetapkan rekanan sebagaimana tersebut dalam lampiran Surat keputusan ini sebagai Pemenang Lelang dan Cadangan Pekerjaan Rehab. Kantor Kelurahan Magersari Kota Magelang
- KEDUA** : Surat Keputusan ini mulai berlaku sejak tanggal ditetapkan.

Ditetapkan di Magelang  
pada tanggal : 6 Juli 2005

KEPALA DINAS PEKERJAAN UMUM  
KOTA MAGELANG  
SELAKU

PEMIMPIN KEGIATAN REHAB. KANTOR  
KELURAHAN MAGERSARI  
KOTA MAGELANG

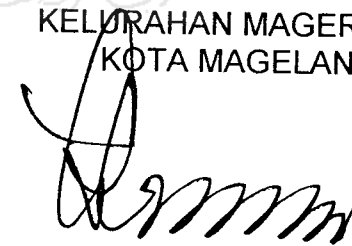

Ir. SIGIT WIDYONINDITO. MT  
NIP 010.087 513

TEMBUSAN disampaikan kepada Yth :

1. Walikota Magelang ;
2. Kepala Badan Pengawasan Kota Magelang ;
3. Kepala Bagian Hukum Kota Magelang ;
4. Kepala Dinas Pengelolaan Keuangan dan Kekayaan Daerah Kota Magelang ;
5. Panitia Pengadaan Barang/Jasa yang bersangkutan.



LAMPIRAN : SURAT KEPUTUSAN KEPALA DINAS  
PEKERJAAN UMUM KOTA MAGELANG.

NOMOR : 641.6/20/R..Kel.Mgsr/210/7/05  
TANGGAL : 6 Juli 2005

No.	Nama Kegiatan	Pemenang lelang dan Cadangan	Harga Borongan	Waktu Pelaksanaan
	Rehab. Kantor Kelurahan Magersari Kota Magelang	- CV. JAYA BINANGUN ( Pemenang )  - CV YASA HUTAMA ( Cadangan 1 )  - CV JAWA DWIPA ( Cadangan 2 )	Rp. 186.969.000.00  Rp. 187.247.000.00  Rp. 187.484.000.00	120 hari  120 hari  120 hari

KEPALA DINAS PEKERJAAN UMUM  
KOTA MAGELANG  
SELAKU  
PEMIMPIN KEGIATAN REHAB. KANTOR  
KELURAHAN MAGERSARI  
KOTA MAGELANG

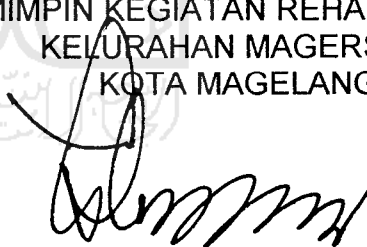

Ir. SIGIT WIDYONINDITO. MT

NIP. 010 087 513

**PANITIA PENGADAAN BARANG / JASA  
KEGIATAN REHAB. KANTOR KELURAHAN MAGERSARI  
KOTA MAGELANG TAHUN ANGGARAN 2005**

---

Magelang, 7 Juli 2005

NOMOR : 641.6/21/R..Kel.Mgsr/210/7/05  
SIFAT : Segera  
LAMPIRAN : -  
PERIHAL : Pengumuman Pemenang Lelang

Kepada  
Yth.

di

**TEMPAT**

Berdasarkan surat keputusan Kepala Dinas Pekerjaan Umum Kota Magelang selaku Pemimpin Kegiatan Rehab Kantor Kelurahan Magersari Kota Magelang, Nomor 641.6/20/R..Kel.Mgsr/210/6/05 tanggal 6 Juli 2005, telah menetapkan pemenang Lelang Pekerjaan Rehab. Kantor Kelurahan Magersari Kota Magelang, sebagai berikut :





- a. Pemenang :
- |                   |   |                    |
|-------------------|---|--------------------|
| Nama Perusahaan   | : | CV. JAYA BINANGUN  |
| Harga Penawaran   | : | Rp. 186.969.000.00 |
| Waktu Pelaksanaan | : | 120 hari kalender  |
- b. Cadangan I :
- |                   |   |                    |
|-------------------|---|--------------------|
| Nama Perusahaan   | : | CV. YASA HUTAMA    |
| Harga Penawaran   | : | Rp. 187.247.000.00 |
| Waktu Pelaksanaan | : | 120 hari kalender  |
- c. Cadangan II :
- |                   |   |                    |
|-------------------|---|--------------------|
| Nama Perusahaan   | : | CV. JAWA DWIPA     |
| Harga Penawaran   | : | Rp. 187.484.000.00 |
| Waktu Pelaksanaan | : | 120 hari kalender  |

Demikian pengumuman pemenang Lelang ini dibuat, atas perhatiannya diucapkan terima kasih.

PANITIA PENGADAAN BARANG/JASA  
KEGIATAN REHAB. KANTOR KELURAHAN  
MAGERSARI KOTA MAGELANG  
Ketua

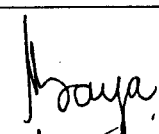

**SATRIYA WIBOWO. BE**

KEGIATAN : REHAB. KANTOR KELURAHAN MAGERSARI KOTA MAGELANG TAHUN ANGGARAN 2005		TANDA TERIMA PENGUMUMAN PEMENANG LELANG	
		NOMOR : 641.6/22/R..Kel.Mgsr/210/7/05 TANGGAL : 7 Juli 2005	
NO.	NAMA REKANAN	ALAMAT	TANDA TANGAN
1.	CV. Jawa Dwipa	Jln. Sunan Ampel 77 Magelang	
2.	CV. Jaya Manunggal	Jl. Kemuning Raya 23 Mg	
3.	CV. Jaya Binangun	Jl. Kaliwas 14. Mgl.	
4.	CV. Jawa Hilam.	Jl. Jenuli Barat K. Suren.	

PANITIA PENGADAAN BARANG/JASA  
KEGIATAN REHAB. KANTOR KELURAHAN  
MAGERSARI KOTA MAGELANG

Sekretaris,



SYAFE'I



**PEMERINTAH KOTA MAGELANG**  
**DINAS PEKERJAAN UMUM**

Jl. Jend. Sudieman No. 54 Telp. (0293) 362542 Magelang

---

**KEPUTUSAN KEPALA DINAS PEKERJAAN UMUM KOTA MAGELANG**  
**SELAKU**  
**PEMIMPIN KEGIATAN REHAB. KANTOR KELURAHAN MAGERSARI**  
**KOTA MAGELANG TAHUN ANGGARAN 2005**

**NOMOR : 641.6/23/R..Kel.Mgsr/210/7/05**

**TENTANG**

**PENUNJUKAN PELAKSANA PEKERJAAN REHAB. KANTOR KELURAHAN MAGERSARI**  
**KOTA MAGELANG TAHUN ANGGARAN 2005**

**KEPALA DINAS PEKERJAAN UMUM KOTA MAGELANG**

- Menimbang : a. bahwa Pekerjaan Rehab. Kantor Kelurahan Magersari Kota Magelang yang telah ditetapkan Pemenangnya pada tanggal 6 Juli 2005, perlu segera di tunjuk untuk melaksanakan Pekerjaan tersebut ;
- b. bahwa untuk maksud tersebut dipandang perlu dikeluarkan Surat Keputusan Kepala Dinas selaku Pemimpin Kegiatan.
- Mengingat : 1. Undang-undang Nomor 17 Tahun 1950 tentang Pembentukan Daerah-daerah Kota Kecil dalam Lingkungan Propinsi Jawa Timur, Jawa Tengah dan Jawa Barat ;
2. Undang-Undang Nomor 17 Tahun 2003 tentang Keuangan Negara ;
3. Undang-Undang Nomor 1 Tahun 2004 tentang Perbendaharaan Negara ;
4. Undang-Undang Nomor 32 Tahun 2004 tentang Pemerintahan Daerah sebagaimana telah diubah dengan Peraturan Pemerintah Pengganti Undang-Undang Nomor 3 Tahun 2005 ;
5. Undang-Undang Nomor 33 Tahun 2004 tentang Perimbangan Keuangan Antara Pemerintah Pusat dan Pemerintahan Daerah;
6. Peraturan Pemerintah Nomor 105 Tahun 2000 tentang Pengelolaan dan Pertanggung jawaban Keuangan Daerah;
- 7.. Keputusan Presiden Nomor 17 Tahun 2000 tentang Pelaksanaan Anggaran Pendapatan dan Belanja Negara ;
8. Keputusan .....

8. Keputusan Presiden Nomor 80 Tahun 2003 tentang Pedoman Pelaksanaan Pengadaan Barang/Jasa Pemerintah sebagaimana telah diubah terakhir dengan Peraturan Presiden Nomor 32 tahun 2005;
9. Peraturan Daerah Kota Magelang Nomor 3 Tahun 2005 tentang Penetapan Anggaran Pendapatan dan Belanja Daerah Kota Magelang Tahun Anggaran 2005;

### MEMUTUSKAN

- Menetapkan  
PERTAMA : Menunjuk CV. JAYA BINANGUN Magelang sebagai pelaksana Pekerjaan Rehab. Kantor Kelurahan Magersari Kota Magelang, dengan harga borongan sebesar Rp. 186.969;000,00 (Seratus delapan puluh enam juta sembilan ratus enam puluh sembilan ribu rupiah ) dan waktu pelaksanaannya selama 120 (Seratus dua puluh .) hari kalender.
- KEDUA : Keputusan ini mulai berlaku sejak tanggal ditetapkan.

Ditetapkan di Magelang  
pada tanggal : 13 Juli 2005

KEPALA .DINAS PEKERJAAN UMUM  
KOTA MAGELANG  
SELAKU  
PEMIMPIN KEGIATAN REHAB. KANTOR  
KELURAHAN MAGERSARI  
KOTA MAGELANG

  
**Ir. SIGIT WIDYONINDITO. MT**  
NIP. 010 087 513.

TEMBUSAN disampaikan kepada Yth :

1. \_Walikota Magelang ;
2. Kepala Badan Pengawasan Kota Magelang ;
3. Kepala Bagian Hukum Kota Magelang ;
4. Kepala Dinas Pengelolaan Keuangan dan Kekayaan Daerah Kota Magelang ;
5. Panitia Pengadaan Barang/Jasa yang bersangkutan.

periode	:	2005
Bagian Belanja	:	Aparatur
Unit Kerja	:	Dinas Pekerjaan Umum
Sub Unit Kerja	:	Sub Dinas Cipta Karya
Pelaku Aktivitas	:	Seksi Bangunan
Nama kegiatan	:	Rehab Kantor Kelurahan Magersari
Target Kinerja	:	115 m2 Bang. Induk
Total Biaya Langsung	:	Rp. 207,369,000

Indikator	Tolok Ukur Kinerja	Target Kinerja
Masukan	Besarnya Anggaran Yang Diperlukan	207,369,000
Keluaran	Bang. Gedung tempat kerja	
Hasil	Tersedianya tempat kerja yang memadai	
Manfaat	Meningkatnya kelancaran pelaksanaan tugas	
Dampak	Meningkatnya pelayanan masyarakat dan kinerja aparatur	

### Anggaran Belanja Langsung per Kegiatan

Kode Rekening	Uraian	Volume	Harga Satuan Rp.	Jumlah Rp.
2 15 01 3	<b>BELANJA MODAL</b>		=	207,369,000
2 15 01 3 06	<b>Belanja Modal Bangunan Gedung</b>			
2 15 01 3 06 01	<b>Belanja Modal Bangunan Gedung tempat kerja</b>			
2 15 01 3 06 01 01	<b>Belanja Modal Bangunan Gedung tempat kerja Perkantoran (Pem. Kantor Kel. Magersari)</b>		=	207,369,000
	<b>BELANJA PEGAWAI/PERSONIL</b>			1,648,000.00
	<b>Honorarium Tim/ Panitia Uang Sidang</b>			<b>544,000.00</b>
	Tim Pengadaan barang/jasa			
	- Ketua ( 1 Org x 4 Keg )	4 Org/Keg x	32,000.00 =	128,000.00
	-Sekertaris ( 1 Org x 4 Keg )	4 Org/Keg x	29,000.00 =	116,000.00
	-Anggota ( 3 Org x 4 Keg )	12 Org/Keg x	25,000.00 =	300,000.00
	Tim BPP/Penerima Barang			<b>728,000.00</b>
	- Ketua ( 1 Org x 4 Keg )	4 Org/Keg x	32,000.00 =	128,000.00
	-Anggota ( 4 Org x 4 Keg )	24 Org/Keg x	25,000.00 =	600,000.00
	<b>Honorarium Upah</b>			<b>376,000.00</b>
	-Survey awal ( 3 Org x 4 Keg )	12 Org/Keg x	25,000.00 =	300,000.00
	- Staf Teknis ( 1 Org x 3 bl )	2 Org/bl x	38,000.00 =	76,000.00
	<b>BELANJA BARANG DAN JASA</b>			<b>1,446,150.00</b>
	<b>Biaya Bahan / Material</b>			<b>1,446,150.00</b>
	<b>Biaya Alat Tulis</b>			
	Kertas HVS 70 gr	4.00 rim x	31,200.00 =	124,800.00
	Kertas Buffalo	100.00 lbr x	455.00 =	45,500.00
	Catridge Printer	2.00 set x	325,000.00 =	650,000.00
	Plak Band Kain 2"	10.00 bh x	11,050.00 =	110,500.00
	Tipp - ex	5.00 set x	5,000.00 =	25,000.00
	Pensil otomatis	4.00 bh x	12,000.00 =	48,000.00
	Disket Maxell	5.00 bh x	40,500.00 =	202,500.00
	Penggaris segitiga besar	3.00 bh x	14,300.00 =	42,900.00
	Stopmap folio	50.00 bh x	325.00 =	16,250.00
	Penggandaan	585.00 lbr x	100.00 =	58,500.00
	Isi ballpoint pentel	2.00 bh x	11,050.00 =	22,100.00
	Lem cair sedang	2.00 bh x	1,300.00 =	2,600.00
	Hecht Nieces besar	5.00 bh x	19,500.00 =	97,500.00
	<b>BELANJA PEMELIHARAAN</b>			<b>204,275,000.00</b>
	<b>Biaya Belanja Modal Bangunan Gedung</b>			<b>204,275,000.00</b>
	<b>Biaya Belanja Modal Bang. Gedung Tempat Kerja</b>			<b>204,275,000.00</b>
	<b>a. Biaya Perencanaan Teknis</b>	1.00 ls x	7,500,000.00	8,000,000.00
	<b>b. Biaya Konstruksi</b>			
	-Bang. Induk	115.00 m2 x	1,645,000.00	189,175,000.00
	<b>Biaya Pengawasan Teknis</b>	1.00 ls x	7,000,000.00	7,100,000.00
	<b>JUMLAH ANGGARAN BELANJA LANGSUNG</b>			<b>207,369,150.00</b>
	<b>DIBULATKAN</b>			<b>207,369,000.00</b>



PEMERINTAH KOTA MAGELANG  
**DINAS PEKERJAAN UMUM**

JL. JENDRAL SUDIRMAN NO. 54 MAGELANG

TELP. (0293) 362542 – 363033

MAGELANG - 56126

---

## **BERITA ACARA AANWIJZING**

KEGIATAN : REHABILITASI KANTOR KELURAHAN MAGERSARI KOTA MAGELANG

PEKERJAAN REHABILITASI KANTOR KELURAHAN MAGERSARI KOTA MAGELANG

LOKASI : KELURAHAN MAGERSARI KOTA MAGELANG.

TH. ANGG. : 2005

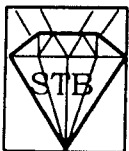

## **CV SETIYA BAKTHI**

KONSULTAN TEKNIK PERENCANA DAN PENGAWAS  
PEMBANGUNAN GEDUNG – JALAN – JEMBATAN – IRIGASI – DLL  
JALAN SINDORO NO.9 MAGELANG (56121)  
STUDIO : JL NANAS RAYA NO.49 KALINEGORO MAGELANG (56172)  
TELPON HP. 08562902896.

---



### BERITA ACARA AANWIJZING

Kegiatan : Rehabilitasi Kantor Kelurahan Magersari Kota Magelang  
Pekerjaan : Rehabilitasi Kantor Kelurahan Magersari Kota Magelang  
Tahun Anggaran : 2005

Pada hari ini Selasa tanggal Dua puluh satu bulan Juni tahun dua ribu lima dimulai jam 09.00 WIB, dengan mengambil tempat di Kantor Dinas Pekerjaan Umum Kota Magelang.

Dengan Pimpinan Rapat : SATRIYA WIBOWO, BE

Telah diadakan rapat penjelasan pekerjaan ( Aanwijzing ) untuk pekerjaan tersebut diatas  
Hadir dalam rapat ini adalah :

I. **PANITIA PENGADAAN BARANG / JASA:**

1. SATRIYA WIBOWO, BE
2. SYAFE'I
3. HARTONO
4. SULARSO HADI, SE
5. SUWANDARTA, SH

Ketua  
Sekretaris  
Anggota  
Anggota  
Anggota

II. **KONSULTAN PERENCANA :**

<u>NAMA</u>	<u>JABATAN</u>	<u>PERUSAHAAN</u>
1. BUDI PRABOWO	Direktur	CV. SETIYA BAKTHI
2. HERIBERTUS NB, ST	Staff	CV. SETIYA BAKTHI
3. TURADJI	Staff	CV. SETIYA BAKTHI

III. **KONSULTAN PENGAWAS :**

<u>NAMA</u>	<u>JABATAN</u>	<u>PERUSAHAAN</u>
-------------	----------------	-------------------

IV. **REKANAN :**

<u>NAMA</u>	<u>JABATAN</u>	<u>PERUSAHAAN</u>
1. ONGKY RUBIANTO	Direktur	CV. MANISO
2. MAYA LUSIANI	Direktur	CV. JAWA DWIPA
3. Ir.DARSITO	Direktur	CV. JAYA BINANGUN
4. Drs.BAMBANG SUPRIJANTO	Direktur	CV. JAYA PERKASA
5.	Direktur	PB. JOKO TOLE
6. Ny.MURWATI	Direktur	CV. YASA UTAMA
7. F. NGAFIFAH RINI S.	Direktur	CV. JAYA MANUNGGAL



**V. PENJELASAN SYARAT-SYARAT UMUM DAN ADMINISTRASI :**

Diberikan oleh : S Y A F E ' I

Jabatan : Sekretaris

Sebagai berikut : Sesuai Lampiran

**VI. PENJELASAN TEKNIS :**

**A. Penjelasan Syarat-Syarat Teknis :**

Diberikan oleh : HERIBERTUS NB, ST

Jabatan : Staff Teknis

Sebagai berikut : Sesuai Lampiran

**B. Penjelasan Gambar :**

Diberikan oleh : HERIBERTUS NB, ST

Jabatan : Staff Teknis

Sebagai berikut : Sesuai Lampiran

**C. Penjelasan Lapangan :**

Diberikan oleh : HERIBERTUS NB, ST

Jabatan : Staff Teknis

Sebagai berikut : Sesuai Lampiran



**VII. KETENTUAN-KETENTUAN TAMBAHAN SEBAGAI BERIKUT :**

Rapat penjelasan pekerjaan ini ditutup pada Selasa tanggal dua puluh satu bulan Juni tahun

Dua ribu lima jam : 13.00 Wib

Demikian Berita Acara ini dibuat dalam rangkap secukupnya untuk dipergunakan seperlunya.

**MENGETAHUI PANITIA PENGADAAN JASA**

<u>NAMA</u>	<u>JABATAN</u>	<u>TANDA TANGAN</u>
1. Satriya Wibowo, BE	Ketua	1.
2. SYAFE'I	Sekretaris	2.
3. HARTONO	Anggota	3.
4. SULARSO HADI, SE	Anggota	4.
5. SUWANDARTA, SH	Anggota	5.

**WAKIL REKANAN**

**NAMA**

**JABATAN**

**TANDA TANGAN**

**KONSULTAN PERENCANA**

**NAMA**

**JABATAN**

**TANDA TANGAN**

1. BUDI PRABOWO

Direktur

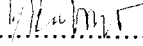
1. 

**KONSULTAN PENGAWAS**

**NAMA**

**JABATAN**

**TANDA TANGAN**

Pesan dari Kepala DPU Kota Magelang :

Kepada Penyedia Jasa yang diberikan kepercayaan untuk melaksanakan pekerjaan tersebut diatas dipesankan hal-hal sebagai berikut ;

1. Menjaga mutu pekerjaan sesuai dengan Dokumen Kontrak.
2. Menjaga Tertib Administrasi Kegiatan dan Teknik.
3. Tepat waktu pelaksanaan sesuai yang diinginkan oleh Pengguna Anggaran.
4. Berkonsultasi dengan Kepala DPU Kota Magelang selaku Pengguna Anggaran apabila dijumpai permasalahan di lokasi pekerjaan.

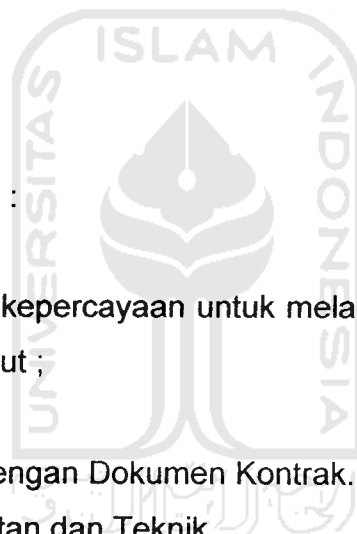

# PENJELASAN RKS

KEGIATAN : REHABILITASI KANTOR KELURAHAN MAGERSARI KOTA MAGELANG  
 PEKERJAAN : REHABILITASI KANTOR KELURAHAN MAGERSARI KOTA MAGELANG  
 LOKASI : KELURAHAN MAGERSARI KOTA MAGELANG  
 TH. ANGG. : 2005

## SYARAT-SYARAT UMUM, ADMINISTRASI DAN TEKNIS

NO	PASAL	URAIAN	PERUBAHAN / TAMBAHAN
<b>BAB I</b>			
<b><u>SYARAT-SYARAT UMUM</u></b>			
1	I.01	PERATURAN UMUM	TETAP
2	I.02	PEMBERI TUGAS PEKERJAAN	TETAP
3	I.03	PENGELOLA KEGIATAN	TETAP
4	I.04	PENYEDIA BARANG / JASA	TETAP
5	I.05	PRAKUALIFIKASI	TETAP
6	I.06	PENYUSUNAN DAFTAR PESERTA LELANG	Ayat 1 : TETAP Ayat 2 : Apabila penyedia jasa yang lulus pasca prakualifikasi kurang dari 3 maka dilakukan proses prakualifikasi ulang. Ayat 3 : Bila setelah pengumuman lelang pasca prakualifikasi diulang ternyata tidak ada tambahan calon peserta lelang yang baru atau keseluruhan peserta kurang dari 3 maka panitia/panitia pengadaan melanjutkan proses pemilihan dengan metode seperti pemilihan langsung ataupun penunjukan langsung. Ayat 4 & 5 : TETAP
7.	I.07	PENJELASAN LELANG / AANWIJZING	Penjelasan Lelang / Aanwijzing yang dilakukan pada : Hari : Selasa Tanggal : 21 Juni 2005 Waktu : 09.00 WIB Tempat : Kantor DPU Kota Magelang Ayat 2 & 3 : TETAP Berita Acara Penjelasan (BAP) Lelang dapat diambil pada : Hari : Kamis Tanggal : 23 Juni 2005 Waktu : Kerja Tempat : Kantor DPU Kota Magelang Ayat 5 & 6 : TETAP

			<p>Ayat 1 : T E T A P</p> <p>Pemasukan Dokumen Penawaran mulai :</p> <p>Hari : Rabu</p> <p>Tanggal : 29 Juni 2005</p> <p>Waktu : 09.00 WIB</p> <p>Tempat : Kantor DPU Kota Magelang</p> <p>Pemasukan Dokumen paling lambat :</p> <p>Hari : Rabu</p> <p>Tanggal : 29 Juni 2005</p> <p>Waktu : 09.00 WIB</p> <p>Tempat : Kantor DPU Kota Magelang</p> <p>Point : c s/d f</p> <p>Pembukaan Dokumen Penawaran akan dilaksanakan pada :</p> <p>Hari : Rabu</p> <p>Tanggal : 29 Juni 2005</p> <p>Waktu : 09.15 WIB</p> <p>Tempat : Kantor DPU Kota Magelang</p> <p>Point : b s/d g</p> <p>Ayat 4 : T E T A P</p> <p>Ayat 1 s/d 4 : T E T A P</p> <p>CONTOH SAMPUL DOKUMEN PENAWARAN BAGIAN DEPAN</p> <p>Dokumen Penawaran Pekerjaan :</p> <p>Pembangunan Kantor Kelurahan Magersari Kota Magelang</p> <p>Hari : Rabu</p> <p>Tanggal : 29 Juni 2005</p> <p>Waktu : 09.00 WIB</p> <p>KEPADA Yth.</p> <p>PANITIA PENGADAAN BARANG / JASA KEGIATAN REHABILITASI KANTOR KELURAHAN MAGERSARI KOTA MAGELANG TAHUN ANGGARAN 2005</p> <p>T E T A P</p> <p>Ayat 1 : T E T A P</p> <p>Ayat 2 : Adapun dokumen penawaran terdiri dari sebagai berikut (selain persyaratan yang telah ada pada tahap pasca prakualifikasi) :</p> <p>Point a s/d q : T E T A P</p> <p>Point r : Mengisi blanko pasca prakualifikasi.</p> <p>Ayat 3 s/d 10 : T E T A P</p> <p>T E T A P</p> <p>T E T A P</p> <p>T E T A P</p> <p>T E T A P</p> <p>T E T A P</p> <p>T E T A P</p> <p>T E T A P</p>
9.	I.09	METODE SISTEM SATU SAMPUL	
10.	I.10	SAMPUL DOKUMEN PENAWARAN YANG TIDAK SYAH	
11.	I.11	PERSYARATAN DOKUMEN PENAWARAN	
12.	I.12	EVALUASI PENAWARAN	
13.	I.13	DOKUMEN PENAWARAN YANG TIDAK SYAH	
14.	I.14	PEMBUKTIAN KUALIFIKASI	
15.	I.15	PEMBUATAN BERITA ACARA HASIL PELELANGAN	
16.	I.16	PENETAPAN CALON PEMENANG LELANG	
17.	I.17	PENETAPAN PEMENANG LELANG	
18.	I.18	PENGUMUMAN PEMENANG	

		MASYARAKAT		TETAP
20.	1.20	PELELANGAN GAGAL DAN PELELANGAN ULANG		TETAP
21.	1.21	PENERBITAN SURAT PENUNJUKAN PENYEDIA BARANG / JASA		TETAP
22.	1.22	PENANDATANGANAN KONTRAK		TETAP
23.	1.23	PELAKSANAAN PENYEDIA JASA		TETAP
24.	1.24	SYARAT-SYARAT PELAKSANAAN		TETAP
25.	1.25	PENETAPAN UKURAN DAN PERUBAHAN-PERUBAHAN		TETAP
26.	1.26	PENJAGAAN DAN PENERANGAN		TETAP
27.	1.27	KESEJAHTERAAN DAN KESELAMATAN KERJA		TETAP
28.	1.28	PENYEDIAAN BAHAN BANGUNAN		TETAP
29.	1.29	KENAIKAN HARGA DAN FORCE MAJEURE		TETAP
30.	1.30	LAIN - LAIN		TETAP
<b>BAB II</b>				
<b><u>SYARAT-SYARAT ADMINISTRASI</u></b>				
31.	II.01	JAMINAN PENAWARAN	Jaminan Penawaran berupa Surat Jaminan Bank milik Pemerintah atau Bank / Asuransi sebesar Rp 4.000.000,00 Ayat 2 & 3 : TETAP	
32.	II.02	JAMINAN PELAKSANAAN	Jaminan Penawaran berlaku selama 60 ( enam puluh ) hari kalender. 1. Jaminan pelaksanaan ditetapkan sebesar 5% ( lima persen ) dari nilai kontrak. Ayat 2 & 3 : TETAP Jminan pelaksanaan berlaku selama 284 ( dua ratus delapan puluh empat ) hari kalender sampai serah terima l pekerjaan pelaksanaan. 2. Jaminan pemeliharaan menggunakan dari Bank pemerintah ( BPD )	
33.	II.03	RENCANA KERJA ( TIME SCHEDULE )		TETAP
34.	II.04	LAPORAN-LAPORAN		TETAP
35.	II.05	PEMBAYARAN ( PASAL 50 DARI A.V )		TETAP
36.	II.06	SURAT PERJANJIAN PENYEDIA JASA ( KONTRAK )		TETAP
37.	II.07	PERMULAAN PEKERJAAN		TETAP
38.	II.08	PENYERAHAN PEKERJAAN	Jangka waktu pelaksanaan pekerjaan selama 90 ( sembilan puluh ) hari kalender, termasuk hari besar, hari raya dan hari Minggu. Ayat 2 & 5 : TETAP	
39.	II.09	MASA PEMELIHARAAN ( ONDERHOUND TERMYN )		TETAP
40.	II.10	PERPANJANGAN WAKTU PENYERAHAN		TETAP
41.	II.11	SANKSI / DENDA		TETAP
42.	II.12	PEKERJAAN TAMBAHAN DAN PENGURANGAN		TETAP
43.	II.13	DOKUMENTASI		TETAP
44.	II.14	PENCABUTAN PEKERJAAN		TETAP
45.	II.15	SYARAT-SYARAT GAMBAR DAN FOTO-FOTO		TETAP
46.	II.16	PEMILIHAN TEMPAT KEDUDUKAN HUKUM ( DOMISILI )		TETAP

		MELAKSANAKAN	TETAP
48.	II.18	PEKERJAAN-PEKERJAAN PIHAK KETIGA DAN ORDER AANEMER	TETAP
49.	II.19	JAMINAN-JAMINAN DAN PERTANGGUNGAN(ASURANSI)	TETAP
50.	II.20	PEMELIHARAAN KEBERSIHAN BANGUNAN DAN HALAMAN	TETAP
51.	II.21	GUDANG DAN BRAK KERJA	TETAP
52.	II.22	RESIKO KENAIKAN HARGA	TETAP
53.		CONTOH SURAT PENAWARAN	TETAP
54.		CONTOH SURAT PERNYATAAN	TETAP
<b>BAB III</b>			
<b><u>SYARAT-SYARAT TEKNIS</u></b>			
55.	III.01	UMUM / LINGKUP PEKERJAAN	Pekerjaan yang dimaksud dalam uraian ini adalah Rehabilitasi Kantor Kelurahan Magersari Kota Magelang Sub. a & b : TETAP
56.	III.02	LOKASI PEKERJAAN	Kelurahan Magersari Kota Magelang
57.	III.03	URAIAN PENJELASAN PEKERJAAN	TETAP
58.	III.04	PERATURAN TEKNIS PEMBANGUNAN YANG DIGUNAKAN	TETAP
59.	III.05	PEKERJAAN UITZET / BOUPLANK	TETAP
60.	III.06	PEKERJAAN PERSIAPAN / PEMBONGKARAN	TETAP
61.	III.07	PEKERJAAN TANAH DAN URUGAN PASIR	TETAP
62.	III.08	PEKERJAAN PONDASI	TETAP
63.	III.09	PEKERJAAN PASANGAN DINDING DAN PLESTERAN	TETAP
64.	III.10	PEKERJAAN BETON BERTULANG DAN TIDAK BERTULANG	TETAP
65.	III.11	PEKERJAAN LANTAI DAN PELAPIS DINDING	TETAP
66.	III.12	PEKERJAAN KUSEN, PINTU, JENDELA DAN LAIN-LAIN	TETAP
67.	III.13	PEKERJAAN KUNCI DAN ALAT PENGGANTUNG	TETAP
68.	III.14	PEKERJAAN STRUKTUR ATAP	TETAP
69.	III.15	PEKERJAAN PENUTUP ATAP	TETAP
70.	III.16	PEKERJAAN TALANG	TETAP
71.	III.17	PEKERJAAN PENGECATAN	TETAP
72.	III.18	PEKERJAAN PERLENGKAPAN SANITAIR	TETAP
73.	III.19	SALURAN PEMBUANGAN AIR KOTOR	TETAP
74.	III.20	INSTALANSI AIR BERSIH	TETAP
75.	III.21	SALURAN AIR HUJAN	TETAP
76.	III.22	PEKERJAAN INSTALANSI LISTRIK	TETAP
77.	III.23	PEKERJAAN LAIN-LAIN	TETAP
<b><u>PENJELASAN GAMBAR</u></b>			
78.		LEMBAR 1	TETAP
79.		LEMBAR 2	<b><u>DENAH EKSISTING</u></b> - Dinding & Pintu Masuk Utama diganti Baru , posisi sesuai Denah Rencana - Dinding & Pintu R.Pembayaran Listrik diganti Baru posisi sesuai Denah Rencana
80.		LEMBAR 3	TETAP
81.		LEMBAR 4	TETAP

82.	LEMBAR 5	TETAP
83.	LEMBAR 6	TETAP
84.	LEMBAR 7	KOLOM UTAMA : 15/20 cm
84.	LEMBAR 8	TETAP
85.	LEMBAR 9	TETAP
86.	LEMBAR 10	- PJ1 : BARU
87.	LEMBAR 11	- P1 : BARU
		- P2 : BARU
		- P3 : BARU
		- KOSEN + P4 : BARU
88.	LEMBAR 12	- J2 : 1 BH BARU
		- BV1 : BARU
		- BV2 : BARU
89.	LEMBAR 13	- PJ2 : PINTU & YALUSINYA BARU
90.	LEMBAR 14	TETAP
91.	LEMBAR 15	KOLOM UTAMA : 15 / 20 cm
92.	LEMBAR 16	TETAP
93.	LEMBAR 17	TETAP
94.	LEMBAR 18	TETAP
95.	LEMBAR 19	TETAP
96.	LEMBAR 20	TETAP
97.	LEMBAR 21	TETAP
98.	LEMBAR 22	TETAP
99.	LEMBAR 23	TETAP
100	LEMBAR 24	TETAP
101	LEMBAR 25	TETAP

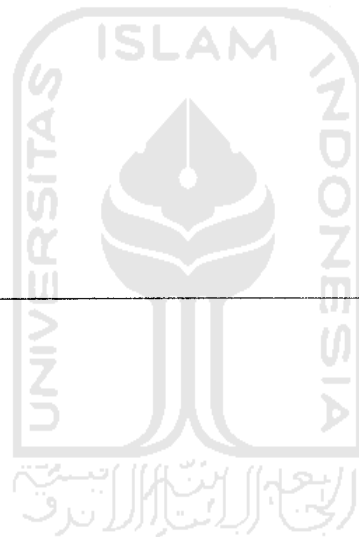

## REKAPITULASI BILL OF QUANTITY

Kegiatan : Rehabilitasi Kantor Kelurahan Magersari Kecamatan Magelang Selatan  
 Pekerjaan : Perencanaan Rehabilitasi Kantor Kelurahan Magersari Kecamatan Magelang Selatan  
 Lokasi : Kantor Kelurahan Magersari Magelang  
 Tahun Anggaran : 2005

NO.	URAIAN PEKERJAAN	TOTAL HARGA (Rp.)
I.	PEKERJAAN PERSIAPAN	-
II.	PEKERJAAN BONGKARAN	-
III.	PEKERJAAN TANAH	-
IV.	PEKERJAAN PASANGAN	-
V.	PEKERJAAN BETON	-
VI.	PEKERJAAN ATAP	-
VII.	PEKERJAAN KOSEN DAN PENGGANTUNG	-
VIII.	PEKERJAAN LANTAI	-
IX.	PEKERJAAN PLAFOND	-
X.	PEKERJAAN CAT-CATAN	-
XI.	PEKERJAAN INSTALASI LISTRIK	-
XII.	PEKERJAAN INSTALASI AIR	-
XIII.	PEKERJAAN CANOPY	-
XIV.	PEKERJAAN LAIN - LAIN	-
	Bouwsom Pajak 10% Aanimingsom Dibulatkan	-

Terbilang :

Magelang,            2005  
 PT/CV.....

Penanggung Jawab Perusahaan  
 Direktur/Direktris



## BILL OF QUANTITY

Kegiatan : Rehabilitasi Kantor Kelurahan Magersari Kecamatan Magelang Selatan  
 Pekerjaan : Perencanaan Rehabilitasi Kantor Kelurahan Magersari Kecamatan Magelang Selatan  
 Lokasi : Kantor Kelurahan Magersari Magelang  
 Tahun Anggaran : 2005

KODE ANALISA	NO.	URAIAN PEKERJAAN	SAT.	VOLUME	HARGA SATUAN (Rp.)	JUMLAH HARGA (Rp.)	TOTAL HARGA (Rp.)
	I.	PEKERJAAN PERSIAPAN					
	1	Direksi Keet	ls	1.000			
	2	Bouwplank/ Pengukuran	ls	1.000			
	3	Penerangan dan air kerja	ls	1.000			
	4	Administrasi dan Dokumentasi	ls	1.000			
	5	Papan nama pekerjaan	ls	1.000			
	6	IMB	ls	1.000			
	II.	PEKERJAAN BONGKARAN					
L.11	1	Bongkaran plafond lama	m2	203.015			
L.12	2	Bongkaran rangka atap kuda-kuda	m3	5.078			
L.9	3	Bongkaran usuk dan reng	m2	90.300			
L. 4	4	Bongkaran dinding batu bata	m3	19.707			
L.7	5	Bongkaran atap genteng	m2	225.750			
	6	Bongkaran partisi kayu	ls	1.000			
	7	Bongkaran kusen	ls	1.000			
L.5	8	Bongkaran lantai keramik	m2	125.990			
	9	Bongkaran bubungan	m'	31.500			
	10	Bongkaran Kloset jongkok dan bak mandi	ls	1.000			
	11	Bongkaran papan listplank	m'	51.750			
	III.	PEKERJAAN TANAH					
A. 1	1	Galian Tanah	m3	77.356			
A. 17	2	Urugan Tanah kembali	m3	25.760			
A. 17 a	3	Urugan Tanah dipadatkan	m3	16.554			
A. 18	4	Urugan pasir	m3	5.913			
	IV.	PEKERJAAN PASANGAN					
G. 2	1	Pasang Aanstamping	m3	9.624			
G. 33 b	2	Pasang batu belah 1 : 3 : 10	m3	27.879			
G. 33 i	3	Pasang batu bata 1 : 3	m3	6.839			
G. 33	4	Pasang batu bata 1 : 3 : 10	m3	21.941			
G.50	5	Plesteran 1 : 3 : 10	m2	365.880			
	6	Plesteran 1 : 3	m2	13.678			
G. 50 k	7	Plesteran beton	m2	12.000			
G 51. i	8	Plesteran sudut	m'	129.500			
	V.	PEKERJAAN BETON					
G. 43 a	1	Rabat beton	m3	2.665			
Spl. Va	2	Beton sloof 15/20	m3	1.830			
Spl. Va	3	Beton kolom praktis 15/15	m3	1.575			
Spl. Va	4	Beton ringbalk 15/30	m3	4.091			
	VI.	PEKERJAAN ATAP					
	1	Pasang atap genteng setara "KIA"	m2	225.750			
F. 22 d	2	Pasang kuda-kuda atap bengkirai 50%	m3	2.539			
F. 16 b	3	Pasang usuk, reng bengkirai 40%	m2	90.300			
	4	Pasang bubungan genteng KIA	m'	31.500			
	5	Pasang nok dan jurai 40%	m3	0.121			
F. 21 b	6	Pasang listplank 2/20	m2	24.600			
F. 21 a	7	Pasang papan ruit	m'	31.500			

KODE ANALISA	NO.	URAIAN PEKERJAAN	SAT.	VOLUME	HARGA SATUAN (Rp.)	JUMLAH HARGA (Rp.)	TOTAL HARGA (Rp.)
	VII.	PEKERJAAN KOSEN DAN PENGGANTUNG					
F. 26 b	1	Pasang kosen Pintu jendela baru ( PJ 1 )	m3	0.314			
F. 26 b	2	Pasang kosen jendela baru ( J 2 )	m3	0.102			
F. 26 b	3	Pasang boven baru ( Bv 1 )	m3	0.036			
F. 26 b	4	Pasang boven baru ( Bv 2 )	m3	0.041			
F. 26 b	5	Pasang kosen pintu baru ( P 4 )	m3	0.058			
	6	Pasang kusen lama/rehab	ls	1.000			
F. 33 b	7	Daun pintu/jendela panil kayu kanfer	m2	12.668			
F. 33 c	8	Daun pintu teakwood rangkap, dilapisi alluminium	m2	2.940			
	9	Daun pintu multipleks	m2	9.504			
F. 33 d	10	Daun jendela kaca bening tebal 5 mm	m2	0.495			
	11	Pasang ornamen/jalusi baru	m3	0.205			
	12	Pasang kaca bening 5 mm,	m2	3.934			
	13	Kunci pintu 2 x putar	bh	2.000			
	14	Engsel pintu	bh	13.000			
	15	Handel pintu dobel	set	2.000			
	16	Handel pintu tunggal	bh	9.000			
	17	Grendel pintu	bh	4.000			
	VIII.	PEKERJAAN LANTAI					
Spl. III b	1	Pasang keramik 40/40 setara "Platinum"	m2	166.501			
	2	Pasang keramik 20/20 setara "Platinum"	m2	5.415			
Spl. IV b	3	Pasang keramik 20/25 setara "Platinum"	m2	25.250			
	IX.	PEKERJAAN PLAFOND					
Spl. VII a	1	Pasang plafon rangka +eternit harflex 60%	m2	103.337			
	2	Pasang eternit asbes	m2	100.345			
	X.	PEKERJAAN CAT-CATAN					
K. 25 a	1	Cat dinding	m2	655.732			
K. 23 a	2	Cat kayu	m2	113.402			
K. 24 a	3	Cat plafond	m2	171.916			
	XI.	PEKERJAAN INSTALASI LISTRIK					
	1	Instalasi titik lampu	ttk	17.000			
	2	Lampu TL 1 x 20 watt inbow	bh	7.000			
	3	Lampu TL 2 x 20 watt Armatur	bh	4.000			
	4	Lampu pijar	bh	6.000			
	5	Saklar Tunggal	bh	16.000			
	6	Saklar Ganda	bh	1.000			
	6	Stop kontak Tutup	bh	14.000			
	7	Biaya bongkar pasang meteran listrik	ls	1.000			
	XII.	PEKERJAAN INSTALASI AIR					
	1	Instalasi air bersih + air kotor	ls	1.000			
	2	Pasang kloset duduk lengkap setara "TOTO"	unit	1.000			
	3	Pasang kloset jongkok setara "TOTO"	unit	1.000			
	4	Kran air	bh	3.000			
	5	Pasang Floor drain	bh	2.000			
	6	Pasang zink dapur	bh	1.000			
	7	Pasang Jet Washer "TOTO" standart	unit	1.000			
	8	Pekerjaan Saluran Selokan U 20	m'	75.000			
	XIII.	PEKERJAAN CANOPY					
A. 1	1	Galian Tanah	m3	11.700			
A. 17	2	Urugan Tanah	m3	11.700			
G. 2	3	Pasang Aanstamping	m3	0.832			
G. 33 b	4	Pasang Batu Belah 1 : 3 : 10	m3	2.574			
Spl. Va	5	Beton sloof 15/20	m3	0.234			
Spl. Va	6	Beton kolom 25/25	m3	0.325			
	7	Balok kayu 8/12	m3	0.095			
	8	Pasang gording canopy 8/12	m3	0.039			
F. 16 b	9	Pasang usuk dan reng canopy	m2	0.036			
	10	Atap genting setara "KIA"	m2	20.800			
	11	Bubungan Genting Canopy	m'	2.500			
G 51. i	12	Plesteran sudut	m'	53.400			
F. 21 b	13	Pasang papan listplank	m'	3.930			
Spl. III b	14	Pasang keramik lantai	m2	10.000			
	15	Pasang batu palimanan	m2	2.800			
	XIV.	PEKERJAAN LAIN - LAIN					
	1	Box Folding Partition beserta accesorisnya	Unit	2.000			

# Lampiran 9



**PENGUMUMAN PELELANGAN**

---

NOMOR : 641.6/1/R.B.KEL.KDSR/210/6/06

T E N T A N G

**PENGUMUMAN PELELANGAN UMUM PENGADAAN JASA KONSTRUKSI  
DENGAN PASCA KUALIFIKASI**

Dinas Pekerjaan Umum Kota Magelang akan mengadakan Pelelangan Umum dengan Pasca Kualifikasi, sebagai berikut :

1. Nama Kegiatan/Pekerjaan : ***Terlampir 1***
2. Lokasi Kegiatan : Kota Magelang
3. Pagu Anggaran : ***Terlampir 1***
4. Persyaratan Calon Rekanan :
  - Memiliki Surat Izin Usaha pada bidang usahanya yang dikeluarkan oleh Instansi Pemerintah yang berwenang dan masih berlaku (SIUJK dan SBU )
  - Memiliki keahlian, pengalaman, kemampuan teknis dan manajerial untuk penyedia Jasa Konstruksi tersebut diatas.
  - Tidak dalam pengawasan pengadilan tidak pailit, kegiatan usahanya tidak sedang dihentikan dan atau direksi yang bertindak untuk dan atas nama perusahaan tidak sedang dalam menjalani sanksi pidana.
  - Secara hukum mempunyai kapasitas menandatangani kontrak.
  - Memenuhi kewajiban perpajakan.
  - Memiliki sumber daya manusia, modal peralatan dan fasilitas lain yang diperlukan dalam pengadaan barang tersebut diatas.
  - Memiliki kinerja baik dan Tidak masuk dalam daftar hitam .
  - Memiliki alamat tetap dan jelas serta mudah dijangkau dengan pos.

Bagi Badan Usaha atau Usaha Perorangan yang memenuhi persyaratan diatas dapat mendaftarkan diri pada panitia.

5 Syarat Pendaftaran :

- Pendaftar adalah Direktur/Pimpinan Perusahaan/Penerima kuasa dari Direktur yang nama penerima kuasanya tercantum dalam akte pendirian atau perubahannya.
- Menyerahkan copy SIUJK, SBU, KTP dan menunjukan aslinya.
- Menunjukandokumen asli Akta pendirian perusahaan dan/atau.

6 Waktu dan Tempat Pendaftaran dan Pengambilan Bendel Kualifikasi :

Pendaftaran dan Pengambilan Bendel Kualifikasi dilaksanakan setiap hari kerja pada :

Tanggal : 16 Juni 2006 s.d. 1 hari sebelum batas akhir pemasukan penawaran

Waktu : \* Senin – Kamis : 09.00 – 12.00 WIB

\* Jumat : 09.00 – 10.00 WIB

Tempat : Kantor Dinas Pekerjaan Umum Kota Magelang

Jl. Jend. Sudirman No. 54 Kota Magelang

7. Pengambilan Dokumen Pengadaan/Dokumen Lelang

Dokumen Lelang dapat diambil pada Panitia Pengadaan Barang Jasa mulai tanggal 15 Juni 2006 jam 10.00 – 12.00 Wib di Kantor Dinas Pekerjaan Umum Kota Magelang .

Ketentuan dan syarat-syarat pada Pengumuman Lelang ini bersifat saling melengkapi dengan Dokumen Pengadaan dan untuk hal-hal lain yang belum jelas dapat dipertanyakan lebih lanjut pada panitia pengadaan dan atau pada saat penjelasan pekerjaan (Aanwijzing)

Magelang, 15 Juni 2006

PANITIA PENGADAAN JASA KONSTRUKSI  
KEGIATAN REHAB BERAT BALAI  
KELURAHAN KEDUNGSARI  
KOTA MAGELANG TAHUN 2006

KETUA

GANCANG WICAKSONO, SST

KEGIATAN :  
REHAB BERAT BALAI KELURAHAN  
KEDUNGSARI.

DAFTAR PENDAFTARAN  
DAN PENGAMBILAN DAFTAR ISIAN  
KUALIFIKASI

NOMOR : 621-6/02/R.B. KEL. KDSR/ 210/6/06  
TANGGAL : 14 S/A. 28 JUKI 2006

NO.	NAMA REKANAN	ALAMAT	TANDA TANGAN
1.	CV. Seroja Luat.	Jl. Raj No. 19 Magelang	
2.	CV. Lembah Atri	Jl. Diponegoro Magelang	
3.	CV. ARYONAGORO	Jl. SUNAN AMPEL 158 MBL	
4.	CV. Sube Rajel.	Jl. Sunan Kalijaga 7/12 MBL	
5.	CV. MISS UTAMA	Jl. Mangrove 10	
6.	CV. KARYA SARI	Jl. WRIP SUMOHARJO 22	
7.	CV. Karya Sari Utama	Jl. Sunan Giri Villa Gadingmas AS	
8.	CV. LATIGETIS JAYA	Jl. TEMPAKA II /1029 MBL	
9.	CV. Jaga Manunggal	X. Kemuning Raya 23 Mgl	
10.	CV. SETU BHAKTI	K. Kerang kedul Kopy	

PANITIA PENGADAAN BARANG/JASA  
KEGIATAN REHAB BERAT BALAI  
KELURAHAN KEDUNGSARI  
KOTA MAGELANG TAHUN 2006

Sekretaris,

DWI CAHYONO, ST

KEGIATAN :  
REHAB BERAT BALAI KELURAHAN  
KEDUNGSARI.

TANDA TERIMA  
DOKUMEN PENGADAAN

NOMOR : 641.6/03/R.B. KEL. KDSR/210/6/06  
TANGGAL : 14 5/1. 28 JUNI 2006

NO.	NAMA REKANAN	ALAMAT	TANDA TANGAN
1.	CV. Lube Repl.	Jl. Sunan Kalijaga #1/17 B.l.	
2.	PT. ARYON KOPRA	Jl. SUNAN ASSHKEC USF 1092	
3.	CV LEMBAH ASRI	JL DIPONEGORO GANG CEMPAKA I / 997	
4.	CV. YUSU CEMPAKA	Jl. Karangbudi no 30	
5.	CV. SETIA BHAKTI	Jl Karangbudi	
6.	CV. KARYA SARI	Jl RSJ no 19 Dgl. 21. URIP SUMOHARDI 22	
8.	CV. KARYA SARI Utama	Jl. Sunan Giri Villa Gading Mas blok A/5	
9.	CV. LANEBETIG JAYA	Jl. CEMPAKA II / 1027	
10.	CV. JAYA MANUNGGAJ	Jl. KEMURING RANG 23 1021	

PANITIA PENGADAAN BARANG/JASA  
KEGIATAN REHAB BERAT BALAI  
KELURAHAN KEDUNGSARI  
KOTA MAGELANG TAHUN 2006

Sekretaris,

DWI CAHYONO. ST

**PANITIA PENGADAAN BARANG / JASA  
KEGIATAN REHAB BERAT BALAI KELURAHAN KEDUNGSARI  
KOTA MAGELANG TAHUN 2006**

---

Magelang, Juni 2006

NOMOR : 641.6/ 4 /R.B.KEL.KDSR/210/6/06      Kepada  
SIFAT : Penting      Yth. 1. CV.  
LAMPIRAN : -      2. CV.  
PERIHAL : UNDANGAN

di

**TEMPAT**

Bersama ini kami mengharap dengan hormat atas kesediaan Bapak/ Ibu/Saudara untuk hadir pada acara yang akan diselenggarakan besok, pada :

1. Hari : Jumat  
Tanggal : 23 Juni 2006  
Jam : 08.00 WIB  
Tempat : Ruang Rapat I DPU Kota Magelang  
Acara : Penjelasan Pekerjaan ( *Aanwijzing* )  
Rehab Berat Balai Kelurahan Kedungsari  
Pimpinan rapat : Ketua Panitia Pengadaan.

Demikian atas kehadiran Bapak / Ibu / Saudara sebelumnya diucapkan terima kasih.

PANITIA PENGADAAN BARANG/JASA  
KEGIATAN REHAB BERAT BALAI  
KELURAHAN KEDUNGSARI  
KOTA MAGELANG TAHUN 2006

Sekretaris,









**DWI CAHYONO, ST**

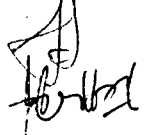

KEGIATAN :  
REHAB BERAT BALAI KELURAHAN  
KEDUNGSARI.

**TANDA TERIMA  
UNDANGAN AANWIJZING**

NOMOR : 641.6/5 /R.B.KEL.KDSR/210/6/06  
TANGGAL : 16 Juli 2006

NO.	NAMA REKANAN	ALAMAT	TANDA TANGAN
1.	CV. Sumber Rejeki	Jl. Sunan Kalijaga 4/17	
2.	CV LEMBAH ASDRI	JL DIPONEGORO 66 LEBANAN HO 947. MEL	
3.	CV. Karya sari utama	Jl. Sunan Eri 15M AS Magelang	
4.	CV. Suroja luhur	Jl. RSJ no 19 Magelang	
5.	CV. Argo Wayana	Jl. Sunan Kalijaga 118	
6.	CV. LINDA UTAMA	Jl. Mangrove 10	
7.	CV. KARYA SARI	Jl. WRIP SUMOHARJO 22 MEL	

PANITIA PENGADAAN BARANG/JASA  
KEGIATAN REHAB BERAT BALAI  
KELURAHAN KEDUNGSARI  
KOTA MAGELANG TAHUN 2006  
Sekretaris,

  
DWI CAHYONO, ST

**PANITIA PENGADAAN BARANG / JASA  
KEGIATAN REHAB BERAT BALAI KELURAHAN KEDUNGSARI  
KOTA MAGELANG TAHUN 2006**

---

Magelang, 16 Juni 2006

NOMOR : 641.6/ 6 /R.B.KEL.KDSR/210/6/06  
SIFAT : Penting  
LAMPIRAN : -  
PERIHAL : UNDANGAN

Kepada  
Yth. 1. Sdr. Gancang Wicaksono, SST  
2. Sdr. Dwi Cahyono, ST  
3. Sdr. Hartono  
4. Sdr. Sularso Hadi, SE, MM  
5. Sdr. Sri Asih Widiyastuti, SH

di

**M A G E L A N G**

Bersama ini kami mengharap dengan hormat atas kesediaan Bapak/ Ibu/Saudara untuk hadir pada acara yang akan diselenggarakan besok, pada :

H a r i : Jumat  
T a n g g a l : 23 Juni 2006  
J a m : 08.00 WIB  
T e m p a t : Ruang Rapat I DPU Kota Magelang  
A c a r a : Penjelasan Pekerjaan ( *Aanwijzing* )  
Rehab Berat Balai Kelurahan Kedungsari  
Pimpinan rapat : Ketua Panitia Pengadaan.

Demikian atas kehadiran Bapak/Ibu/Saudara sebelumnya diucapkan terima kasih.

PANITIA PENGADAAN BARANG/JASA  
KEGIATAN REHAB BERAT BALAI  
KELURAHAN KEDUNGSARI  
KOTA MAGELANG TAHUN 2006



Sekretaris,

  
**DWI CAHYONO, ST**

KEGIATAN :  
REHAB BERAT BALAI KELURAHAN  
KEDUNGSARI.

**DAFTAR HADIR  
PENJELASAN PEKERJAAN (AANWIJZING)**

NOMOR : 641.6/ 8 /R.B.KEL.KDSR/210/6/06  
TANGGAL : 23 Juni 2006

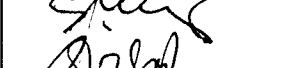
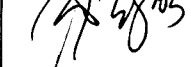
NO.	NAMA	JABATAN	TANDA TANGAN
1.	Gancang Wicaksono, SST	Ketua	
2.	Dwi Cahyono, ST	Sekretaris	
3.	Hartono	Anggota	
4.	Sularso Hadi, SE, MM.	Anggota	
5.	Sri Asih Widiyastuti, SH	Anggota	

PANITIA PENGADAAN BARANG/JASA  
KEGIATAN REHAB BERAT BALAI  
KELURAHAN KEDUNGSARI  
KOTA MAGELANG TAHUN 2006



Sekretaris,

  
DWI CAHYONO, ST

KEGIATAN :  
REHAB BERAT BALAI KELURAHAN  
KEDUNGSARI.

DAFTAR HADIR  
PENJELASAN PEKERJAAN  
(AANWIJZING)

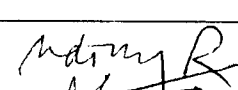
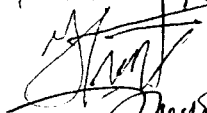
NOMOR : 641-6/68/L-B-KEL-KDSR/210/1/06  
TANGGAL : 23 JUNI 2006

NO.	NAMA	JABATAN	KONSULTAN	TANDA TANGAN
1	UJINURASA, ST.	KOORDINATOR	PT. ARS-DEA	
2	IHSAN YUSTIAWAN ST	ARSITEK	PT. ARSIDEA	
3	ARLY HARGANTO.	KONTROL	—	
4	ANDREAS HARRIS	ARSITEK	PT. ARSIDEA	
5				

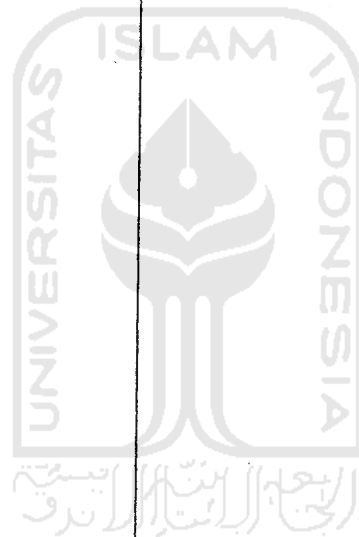







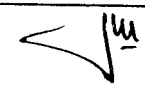

PANITIA PENGADAAN BARANG/JASA  
KEGIATAN REHAB BERAT BALAI  
KELURAHAN KEDUNGSARI  
KOTA MAGELANG TAHUN 2006

Sekretaris,

KEGIATAN :  
REHAB BERAT BALAI KELURAHAN  
KEDUNGSARI.

DAFTAR HADIR  
PENJELASAN PEKERJAAN  
(AANWIJZING)

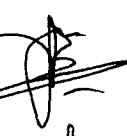
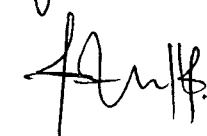
NOMOR : 641-6/08/R.B.KEL.KDSR/210/6/06  
TANGGAL : 23 JUNI 2006

NO.	NAMA	JABATAN	REKANAN	TANDA TANGAN
1.	JULIANTO	DIR	EV. ARYONAGORO	
2.	Yayan Andianto	Dir	EV. Lembal Asri	
3.	Saelarmanib	Dir	CV Setia Bahari	
4.	Andaya Suh.	Dir	CV Sube Rejeki	
5.	SURIPTO	Dir	CV Y. SPU UTAMA	
6.	Kusari	Dir	EV. Arja Indah	
7.	BETMY IMAM S.	Dir	CV. KARYA SARI	
8.	Candjono.	Dir	CV. LANGGETIG JAYA	
9.	Hj. Nella Karnela T.	Dir	CV. Karya Sari Utama	
10.	Santiko HS	Dir	CV JAYA MANUNGGAJ	

PANITIA PENGADAAN BARANG/JASA  
KEGIATAN REHAB BERAT BALAI  
KELURAHAN KEDUNGSARI  
KOTA MAGELANG TAHUN 2006

Sekretaris,







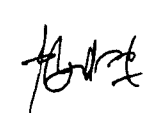

DWI CAHYONO, ST

KEGIATAN :  
REHAB BERAT BALAI KELURAHAN  
KEDUNGSARI.

**TANDA TERIMA  
BERITA ACARA AANWIJZING**

NOMOR : 641.6/ 10 /R.B.KEL.KDSR/210/6/06  
TANGGAL : 26 Juni – 3 Juli 2006

NO.	NAMA REKANAN	ALAMAT	TANDA TANGAN
1.	CV. Karya Sari Utama	Jl. Sunan Gin' WSM A-5 Magelang	
2.	CV. Tambora Raya	Jl. Klaten 7/13 730	
3.	CV. LEMBANG ASRI	JL DIDONEGORO 66 CEMPAKAI NO 997 MGL -	
4.	CV. Y. I. S. B. UTAMA	Jl. Manjilero 10 Jl. Kuman Mudi MGL	
5.	CV. M. G. W. W. W.		
6.	CV. KARYA SARI	Jl. Urip Sumoharjo 22 MGL	
7.	CV. Peraja Indah	Jl. P. S. 7 no 19 Magelang	

PANITIA PENGADAAN BARANG/JASA  
KEGIATAN REHAB BERAT BALAI  
KELURAHAN KEDUNGSARI  
KOTA MAGELANG TAHUN 2006

Sekretaris,

  
DWI CAHYONO, ST

**PANITIA PENGADAAN BARANG / JASA  
KEGIATAN REHAB BERAT BALAI KELURAHAN KEDUNGSARI  
KOTA MAGELANG TAHUN 2006**

---

Magelang, Juni 2006

NOMOR : 641.6/ 11 /R.B.KEL.KDSR/210/6/06  
SIFAT : Penting  
LAMPIRAN : -  
PERIHAL : UNDANGAN

Yth. Kepada  
1. Sdr. Gancang Wicaksono, SST  
2. Sdr. Dwi Cahyono, ST  
3. Sdr. Hartono  
4. Sdr. Sularso Hadi, SE, MT  
5. Sdr. Sri Asih Widiyastuti, SH

di

**M A G E L A N G**

Bersama ini kami mengharap dengan hormat atas kesediaan Bapak/ Ibu/Saudara untuk hadir pada acara yang akan diselenggarakan besok, pada :

Hari : Selasa  
Tanggal : 4 Juli 2006  
Jam : 08.00 WIB  
Tempat : Ruang Rapat I DPU Kota Magelang  
Acara : **Pembukaan Penawaran** Pekerjaan  
Rehab Berat Balai Kelurahan Kedungsari  
Pimpinan rapat : Ketua Panitia Pengadaan.

Demikian atas kehadiran Bapak/Ibu/Saudara sebelumnya diucapkan terima kasih.

PANITIA PENGADAAN BARANG/JASA  
KEGIATAN REHAB BERAT BALAI  
KELURAHAN KEDUNGSARI  
KOTA MAGELANG TAHUN 2006

Sekretaris,

  
**DWI CAHYONO, ST**

**PANITIA PENGADAAN BARANG / JASA  
KEGIATAN REHAB BERAT BALAI KELURAHAN KEDUNGSARI  
KOTA MAGELANG TAHUN 2006**

---

Magelang, 23 Juni 2006

NOMOR	: 641.6/ 12 /R.B.KEL.KDSR/210/6/06	Kepada
SIFAT	: Penting	Yth. 1. CV. ....
LAMPIRAN	: -	2. CV. ....
PERIHAL	: <u>UNDANGAN</u>	3. CV. ....

di

**M A G E L A N G**

Bersama ini kami mengharap dengan hormat atas kesediaan Bapak/ Ibu/Saudara untuk hadir pada acara yang akan diselenggarakan besok, pada :

H a r i	: Selasa
T a n g g a l	: 4 Juli 2006
J a m	: 08.00 WIB
T e m p a t	: Ruang Rapat I DPU Kota Magelang
A c a r a	: <b>Pembukaan Penawaran</b> Pekerjaan Rehab Berat Balai Kelurahan Kedungsari
Pimpinan rapat	: Ketua Panitia Pengadaan.

Demikian atas kehadiran Bapak/Ibu/Saudara sebelumnya diucapkan terima kasih.

PANITIA PENGADAAN BARANG/JASA  
KEGIATAN REHAB BERAT BALAI  
KELURAHAN KEDUNGSARI  
KOTA MAGELANG TAHUN 2006

Sekretaris,









**DWI CAHYONO, ST**

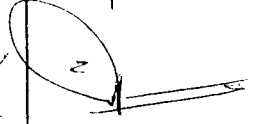

KEGIATAN :  
REHAB BERAT BALAI KELURAHAN  
KEDUNGSARI.

**TANDA TERIMA  
UNDANGAN PEMBUKAAN PENAWARAN**

NOMOR : 641.6/ 13 /R.B.KEL.KDSR/210/6/06  
TANGGAL : 23 - 28 Jun 2006

NO.	NAMA REKANAN	ALAMAT	TANDA TANGAN
1.	CV. LEMBAH ASRI	JL DIPONEGORO 606 CEMPAKA I NO 547 MAGL.	
2.	CV. Karya Sari Utama	Jl. Sunan Giri KM 4.5 Magelang	
3.	CV. Liris Rejeki	Jl. Sun Kel 1707/117	
4.	CV. KARYA SARI	JL WRIP SUMOHARJO 22 M6L	
5.	CV. Prof. Indah	Jl RST no 19 Magelang	
6.	W. Mgsu Wajana	Jl Sunan mudi 118	
7.	CV. KISSU UTAMA	JL Manjaler 60	

PANITIA PENGADAAN BARANG/JASA  
KEGIATAN REHAB BERAT BALAI  
KELURAHAN KEDUNGSARI  
KOTA MAGELANG TAHUN 2006



Sekretaris,

  
DWI CAHYONO, ST

KEGIATAN :  
REHAB BERAT BALAI KELURAHAN  
KEDUNGSARI.

**TANDA TERIMA PEMASUKAN  
SURAT PENAWARAN**

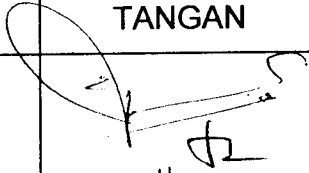
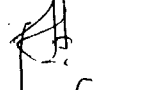
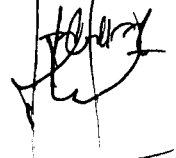
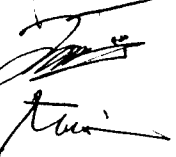
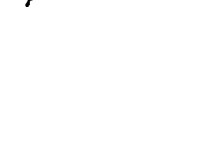
NOMOR : 641.6/ 14 /R.B.KEL.KDSR/210/6/06  
TANGGAL : 21 - 29 Juni 2006

NO.	NAMA	JABATAN	REKANAN	TANDA TANGAN
1	Jochap, Jochap	Diri	CV. S. B. Sogel	
2	W. Karyo Waryo	Diri	CV. LEMBAH ASRI	
3	YAYAN ARDIANTO	Diri	CV. KARYA SARI UTARA	
4	Nella Parasta Y	Diri	CV. KARYA SARI UTARA	
5	SURIPNO	Diri	CV. KARYA SARI	
6	BETIMY ANAM S.	Diri	CV. KARYA SARI	
7	Kusari	Diri	CV. KARYA SARI	

PANITIA PENGADAAN BARANG/JASA  
KEGIATAN REHAB BERAT BALAI  
KELURAHAN KEDUNGSARI  
KOTA MAGELANG TAHUN 2006

Sekretaris,

  
DWI CAHYONO, ST

KEGIATAN :  
REHAB BERAT BALAI KELURAHAN  
KEDUNGSARI.

**DAFTAR HADIR  
PEMBUKAAN SURAT PENAWARAN**

NOMOR : 641.6/ 15 /R.B.KEL.KDSR/210/7/06  
TANGGAL : 4 Juli 2006

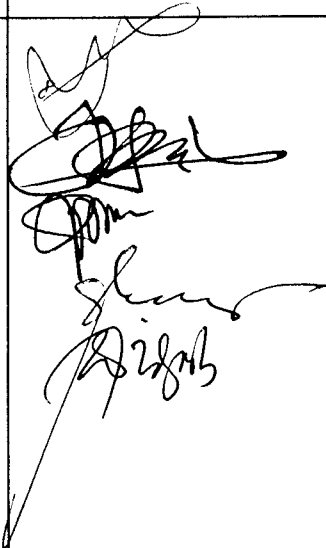
NO.	NAMA	JABATAN	TANDA TANGAN
1.	Gancang Wicaksono, SST	Ketua	
2.	Dwi Cahyono, ST	Sekretaris	
3.	Hartono	Anggota	
4.	Sularso Hadi, SE, MM.	Anggota	
5.	Sri Asih Widiyastuti, SH	Anggota	

PANITIA PENGADAAN BARANG/JASA  
KEGIATAN REHAB BERAT BALAI  
KELURAHAN KEDUNGSARI  
KOTA MAGELANG TAHUN 2006





Sekretaris,

  
DWI CAHYONO, ST

KEGIATAN :  
REHAB BERAT BALAI KELURAHAN  
KEDUNGSARI.

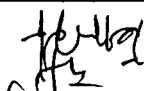
**DAFTAR HADIR  
PEMBUKAAN SURAT PENAWARAN**

NOMOR : 641.6/16/R.B.KEL.KDSR/210/7/06  
TANGGAL : 4 Juli 2006

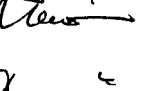
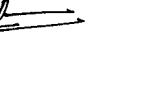
NO.	NAMA	JABATAN	REKANAN	TANDA TANGAN
1.	Nela Parnefa Y	Dir	CV. Karya Sari Utama	
2	Indi anta	Dir	CV. Karya Sari Utama	
3	YAYAH ARDIANTO	Dir	CV. LEMBAH ASRI	
4	SURI MO	Dir	CV. YISUATMA	
5.	BETMY MAM S.	Dir	CV. KARYA SARI	
6.	Kus aevi	Dir	CV. Karya Sari	
7.	Suburjo Sank.	Dir	CV. Karya Sari	

PANITIA PENGADAAN BARANG/JASA  
KEGIATAN REHAB BERAT BALAI  
KELURAHAN KEDUNGSARI  
KOTA MAGELANG TAHUN 2006

Sekretaris,

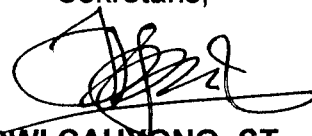

DWI CAHYONO, ST

KEGIATAN :  
REHAB BERAT BALAI KELURAHAN  
KEDUNGSARI.

DAFTAR HADIR  
PEMBUKAAN SURAT PENAWARAN

NOMOR : 641.6/16/R.B.KEL.KDSR/210/6/06  
TANGGAL :

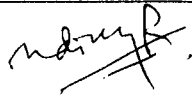
NO.	NAMA	JABATAN	KONSULTAN	TANDA TANGAN
1	UDINURASA, ST	COORDINATOR	PT. ARSIDEA	

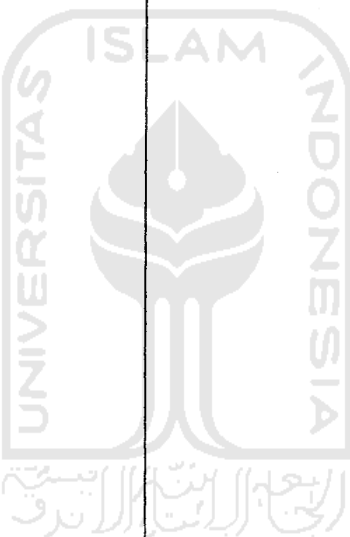

PANITIA PENGADAAN BARANG/JASA  
KEGIATAN REHAB BERAT BALAI  
KELURAHAN KEDUNGSARI  
KOTA MAGELANG TAHUN 2006

Sekretaris,



DWI CAHYONO, ST

PROGRAM :  
 KEGIATAN : REHAB BERAT BALAI KELURAHAN KEDUNGSARI  
 LOKASI : MAGELANG  
 TAHUN : 2006

NO	NAMA PERUSAHAAN	KELENGKAPAN DOKUMEN		HARGA PENAWARAN (Rp.)	MASA BERLAKU PENAWARAN	KET.
		1	2			
1.	CV. KARYA SARI UTAMA	+	+	Rp. 323.696.000,- (Tiga ratus dua puluh tiga juta enam ratus sembilan puluh enam ribu Rp.)	120 HK.	
2.	CV. SUMBER REJEKI	+	+	Rp. 322.838.000,- (Tiga ratus dua puluh dua juta delapan ratus tiga puluh delapan ribu Rp.)	120 HK.	
3.	CV. YISSU UTAMA	+	+	Rp. 324.008.000,- (Tiga ratus dua puluh empat juta delapan puluh delapan ribu rupiah)	120 HK.	
4.	CV. ARYO NASORO	+	+	Rp. 324.246.000,- (Tiga ratus dua puluh empat jt. dua ratus empat puluh enam ribu Rp.)	120 HK.	
5.	CV. LEMBAH ASRI	+	+	Rp. 323.240.000,- (Tiga ratus dua puluh tiga jt. dua ratus empat puluh ribu Rp.)	120 HK.	
6.	CV. KARYA SARI	+	+	Rp. 322.384.000,- (Tiga ratus dua puluh dua jt. tiga ratus delapan puluh empat ribu Rp.)	120 HK.	
7.	CV. SEROJA INDAH	+	+	Rp. 321.108.000 (Tiga ratus dua puluh satu jt seratus delapan ribu Rp. dan )	120 HK.	

**KETERANGAN**

- 1 : Surat Penawaran  
 2 : Jaminan Penawaran ( asli tidak dijilid )

**NOTASI**

- + : ADA  
 - : TIDAK ADA

**WAKIL REKANAN**

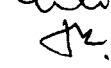
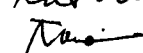

1. PT/CV : Aryo Woro  
 NAMA : ulwan  
 TANDA TANGAN :   
 2. PT/CV : Seroja Indah  
 NAMA : Kus ari  
 TANDA TANGAN : 

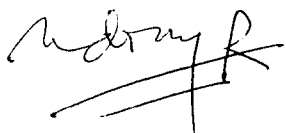
**KONSULTAN PERENCANA**  
 CV. PT. ARSIDEA

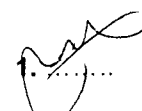
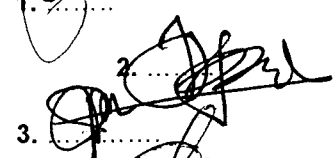
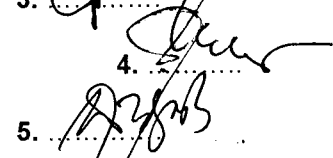
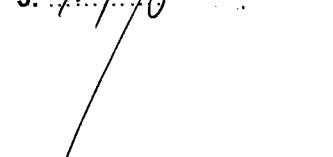

**PANITIA PENGADAAN BARANG / JASA**

1. GANCANG WICAKSONO, SST  
 2. DWI CAHYONO, ST  
 3. HARTONO  
 4. SULARSO HADI, SE, MM  
 5. SRI ASIH WIDIYASTUTI, SH

1.   
 2.   
 3.   
 4.   
 5. 

KEGIATAN :  
REHAB BERAT BALAI KELURAHAN  
KEDUNGSARI.

**BERITA ACARA**  
**PEMBUKAAN SURAT PENAWARAN**

NOMOR : 641.6/17/R.B.KEL.KDSR/210/6/06  
TANGGAL : 4 Juli 2006

Pada hari ini Jumat tanggal Empat bulan Juli tahun Dua ribu enam, pada jam 08.00 WIB bertempat di ruang rapat DPU, Kota Magelang, kami yang bertanda tangan dibawah ini, Panitia Pengadaan Barang/Jasa Kegiatan Rehab Berat Balai Kelurahan Kerdungsari Magelang , telah mengadakan rapat Pembukaan Surat Penawaran untuk pekerjaan seperti tersebut di atas, dan juga diwakili oleh peserta pelelangan, menyatakan bahwa :

1. Perusahaan yang memasukan surat Penawaran ada : ..<sup>7</sup>.....Rekanan
2. Penawaran yang memenuhi syarat untuk dibuka ada : .....<sup>7</sup>..... penawaran
3. Setelah diadakan penelitian dan penawaran-penawaran yang masuk, ternyata yang memenuhi syarat ada : .....<sup>7</sup>..... penawaran

Berdasarkan penelitian diatas, maka pembukaan surat penawaran ini dinyatakan sah/tidak sah dengan data hasil pembukaan sebagaimana terlampir.

Demikian Berita Acara ini dibuat dalam rangkap secukupnya untuk digunakan seperlunya.

**PANITIA PENGADAAN BARANG/JASA**  
**KEGIATAN REHAB BERAT**  
**BALAI KELURAHAN KEDUNGSARI**  
**KOTA MAGELANG TAHUN 2006**

**SAKSI - SAKSI :**

- |  |  |                               |
|--|--|-------------------------------|
| 1. CV. <i>Wijaya Wijaya</i><br>.....<br><i>[Signature]</i> | 1. Gancang Wicaksono, Sst<br>Ketua     | 1. ....<br><i>[Signature]</i> |
| 2. CV. <i>Prof. Kerdas</i><br>.....<br><i>[Signature]</i>  | 2. Dwi Cahyono, ST<br>Sekretaris       | 2. ....<br><i>[Signature]</i> |
|  | 3. Hartono<br>Anggota                  | 3. ....<br><i>[Signature]</i> |
|  | 4. Sularso Hadi, SE, MM<br>Anggota     | 4. ....<br><i>[Signature]</i> |
|  | 5. Sri Asih Widiyastuti, SH<br>Anggota | 5. ....<br><i>[Signature]</i> |

Lampiran : Berita Acara Evaluasi Prakuualifikasi  
 No : 641.6/ 17/ R.B.KEL.KDSR / 210/ /06  
 Tanggal : 4 Juli 2006

## **PEMBUKTIAN KUALIFIKASI**

KEGIATAN : REHAB BERAT BALAI KELURAHAN KEDUNGSARI KOTA MAGELANG, TAHUN 2006  
 LOKASI : KOTA MAEGLANG  
 TAHUN ANGGARAN : 2006

NO	NAMA REKANAN	1	2	3	4	5	6	7	8	9	10	11	12	13	14	15	16	KETERANGAN	KESIMPULAN
1	CV. KARYA SARI UTAMA	M	M	M	M	M	M	M	M	M	M	M	M	M	M	M	M		LULUS
2	CV. SUMBER REJEKI	M	M	M	M	M	M	M	M	M	M	M	M	M	M	M	M		LULUS
3	CV. YISSU UTAMA	M	M	M	M	M	M	M	M	M	M	M	M	M	M	M	M		LULUS
4	CV. ARYO NAGORO	M	M	M	M	M	M	M	M	M	M	M	M	M	M	M	M		LULUS
5	CV. LEMBAH ASRI	M	M	M	M	M	M	M	M	M	M	M	M	M	M	M	M		LULUS
6	CV. KARYA SARI	M	M	M	M	M	M	M	M	M	M	M	M	M	M	M	M		LULUS
7	CV. SEROJA INDAH	M	M	M	M	M	M	M	M	M	M	M	M	M	M	M	M		LULUS

Keterangan :

- 1 Surat pernyataan minat
- 2 FC. SIUJK dan TDP
- 3 FC Akte pendirian perushn. beserta pengesahan kehakiman dan lamprn.
- 4 FC KTP komisaris/direksi/penanggung jawab/pengurus perushn yang namanya tercantum dlm akte perusahaan.
- 5 FC NPWP dan PKP
- 6 FC SPT tahun terakhir berupa tanda terima bukti setoran
- 7 FC Lampiran pajak 3 bulan terakhir, berupa tanda terima bukti setoran
- 8 Neraca perushn terakhir per 31 Desember 2005, bermaterai Rp. 6.000,00
- 9 Neraca perushn. Terakhir per ..... 2006, bermaterai Rp. 6.000,00
- 10 FC KTP dan ijasah tenaga ahli / teknis yg diperlukan
- 11 FC bukti kepemilikan dan atau perjanjian sewa peralatan yang digunakan
- 12 FC Perjanjian Kerja Kontrak yang dilampiri Berita Acara Serah Terima
- 13 FC SPMK dan kontrak utk pekerjaan yg dilaksanakan
- 14 Surat dukungan bank asli sebesar 10 % dari pagu ( disebutkan nominal dan ditujukan utk pekerjaannya )
- 15 Mengisi Sisa Kemampuan Nyata ( SKN )
- 16 Surat pernyataan Kinerja baik dan tidak masuk daftar sangsi atau daftar hitam di suatu instansi, bermaterai Rp. 6.000,00
- 17 Surat pernyataan tidak mengajukan tuntutan apabila terjadi penundaan paket pekerjaan, bermaterai Rp. 6.000,00

M : Memenuhi Syarat  
 TM : Tidak Memenuhi Syarat  
 T : Tidak Ada

PANITIA PENGADAAN BARANG / JASA  
 KEGIATAN REHAB BERAT BALAI  
 KELURAHAN KEDUNGSARI  
 KOTA MAGELANG, TAHUN 2006

1. GANCANG W, SST  
Ketua
2. DWI CAHYONO  
Sekretaris
3. HARTONO  
Anggota
4. SULARSO HADI, SE, MM  
Anggota
5. SRI ASIH W, SH  
Anggota



**PANITIA PENGADAAN BARANG / JASA  
KEGIATAN REHAB BERAT BALAI KELURAHAN KEDUNGSARI  
KOTA MAGELANG TAHUN 2006**

---

Magelang, 4 Juli 2006

NOMOR : 641.6/ 18 /R.B.KEL.KDSR/210/7/06  
SIFAT : Penting  
LAMPIRAN : -  
PERIHAL : UNDANGAN

Kepada  
Yth. 1. Sdr. Gancang Wicaksono, SST  
2. Sdr. Dwi Cahyono, ST  
3. Sdr. Hartono  
4. Sdr. Sularso Hadi, SE, MT  
5. Sdr. Sri Asih Widiyastuti, SH

di

**M A G E L A N G**

Bersama ini kami mengharap dengan hormat atas kesediaan Bapak/ Ibu/Saudara untuk hadir pada acara yang akan diselenggarakan besok, pada :

T a n g g a l : 4 – 18 Juli 2006  
J a m : 09.00 s/d selesai.  
T e m p a t : Ruang Rapat Kantor DPU Kota Magelang.  
A c a r a : Evaluasi Surat Penawaran Kegiatan  
Rehab Berat Balai Kelurahan Kedungsari.  
Pimpinan rapat : Ketua Panitia Pengadaan.

Demikian atas kehadiran Bapak/Ibu/Saudara sebelumnya diucapkan terima kasih.

PANITIA PENGADAAN BARANG/JASA  
KEGIATAN REHAB BERAT BALAI  
KELURAHAN KEDUNGSARI  
KOTA MAGELANG TAHUN 2006

Sekretaris,

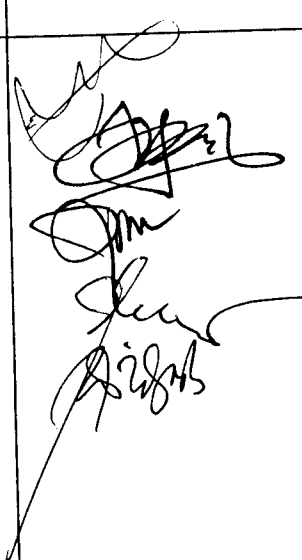

**DWI CAHYONO, ST**

KEGIATAN : REHAB BERAT BALAI KELURAHAN KEDUNGSARI.		DAFTAR HADIR EVALUASI SURAT PENAWARAN	
		NOMOR : 641.6/19 /R.B.KEL.KDSR/210/7/06 TANGGAL : 4 – 18 Juli 2006	
NO	NAMA	JABATAN	TANDA TANGAN
1.	Gancang Wicaksono, SST	Ketua	
2.	Dwi Cahyono, ST	Sekretaris	
3.	Hartono	Anggota	
4.	Sularso Hadi, SE, MM.	Anggota	
5.	Sri Asih Widiyastuti, SH	Anggota	

PANITIA PENGADAAN BARANG/JASA  
KEGIATAN REHAB BERAT BALAI  
KELURAHAN KEDUNGSARI  
KOTA MAGELANG TAHUN 2006

Sekretaris,

  
**DWI CAHYONO, ST**

KEGIATAN :  
REHAB BERAT BALAI KELURAHAN  
KEDUNGSARI.

**BERITA ACARA  
EVALUASI SURAT PENAWARAN**

NOMOR : 641.6/20/R.B.KEL.KDSR/210/7/06  
TANGGAL : 18 Juli 2006

Pada hari ini Senin tanggal Tujuh Belas bulan Juli tahun Dua ribu enam, pada jam 09.00 WIB bertempat di ruang rapat DPU Kota Magelang, kami yang bertanda tangan dibawah ini, Panitia Pengadaan Barang/Jasa Kegiatan Rehab Berat Balai Kelurahan Kedungsari Kota Magelang, telah mengadakan rapat evaluasi terhadap surat penawaran pekerjaan yang masuk dan tercantum dalam Berita Acara Pembukaan Surat Penawaran nomor 641.6/17/R.B.KRL.KDSR/210/7/06 tanggal 4 Juli 2006, dengan hasil sebagai berikut :

1. Penawaran yang memenuhi syarat sesuai Berita Acara Pembukaan Penawaran ada : 7 Penawaran.
2. Setelah diadakan Koreksi Aritmetika terhadap 7 penawaran dilakukan evaluasi terhadap 3 penawaran terendah ( hasil koreksi aritmetik terlampir )
3. Pada Evaluasi Administrasi ternyata terhadap 3 penawaran terendah :
  - Yang memenuhi syarat untuk dilanjutkan ke evaluasi teknis ada : 3 penawaran.
  - Yang tidak memenuhi syarat ada : 0 penawaran.
4. Pada Evaluasi teknis ternyata :
  - Yang memenuhi syarat untuk dilanjutkan ke evaluasi harga ada : 3 penawaran
  - Yang tidak memenuhi syarat ada : 0 penawaran
5. Pada Evaluasi harga ternyata :
  - Yang memenuhi syarat kewajaran harga ada : 3 Penawaran
  - Yang tidak memenuhi syarat ada : 0 penawaran
6. Berdasarkan hasil evaluasi tersebut sebagaimana data terlampir, maka terhadap 3 penawaran dengan harga terendah dan responsif dilanjutkan dengan penilaian kualifikasi.

Demikian Berita Acara Evaluasi Surat Penawaran ini dibuat dalam rangkap secukupnya untuk dapat dipergunakan sebagaimana mestinya.

**PANITIA PENGADAAN BARANG/JASA  
KEGIATAN REHAB BERAT  
BALAI KELURAHAN KEDUNGSARI  
KOTA MAGELANG TAHUN 2006**

- |  |         |
|--|---------|
| 1. Gancang Wicaksono, Sst<br>Ketua     | 1. .... |
| 2. Dwi Cahyono, ST<br>Sekretaris       | 2. .... |
| 3. Hartono<br>Anggota                  | 3. .... |
| 4. Sularso Hadi, SE, MM<br>Anggota     | 4. .... |
| 5. Sri Asih Widiyastuti, SH<br>Anggota | 5. .... |

### HASIL KOREKSI ARITMETIKA

KEGIATAN : REHAB BERAT BALAI KELURAHAN KEDUNGSARI  
 PEKERJAAN : REHAB BERAT BALAI KELURAHAN KEDUNGSARI  
 TAHUN ANGGARAN : 2006

NO	NAMA PERUSAHAAN	HARGA PENAWARAN SEBELUM DIKOREKSI (Rp)	HARGA PENAWARAN SETELAH DIKOREKSI (Rp.)	RANGKING TERENDAH SETELAH DIKOREKSI
1	CV. KARYA SARI UTAMA	323.696.000,00	323.696.000,00	
2	CV. SUMBER REJEKI	322.838.000,00	322.838.000,00	III
3	CV. YISSU UTAMA	324.008.000,00	324.008.000,00	
4	CV. ARYO NAGORO	324.246.000,00	324.246.000,00	
5	CV. LEMBAH ASRI	323.240.000,00	323.240.000,00	
6	CV. KARYA SARI	322.384.000,00	322.384.000,00	II
7	CV. SEROJA INDAH	321.108.000,00	321.108.000,00	I

**PANITIA PENGADAAN BARANG / JASA  
 KEGIATAN REHAB BERAT BALAI KELURAHAN KEDUNGSARI**

1. GANCANG WICAKSONO, SST
2. DWI CAHYONO, ST
3. HARTONO
4. SULARSO HADI, SE, MM
5. SRI ASIH WIDIYASTUTI, SH

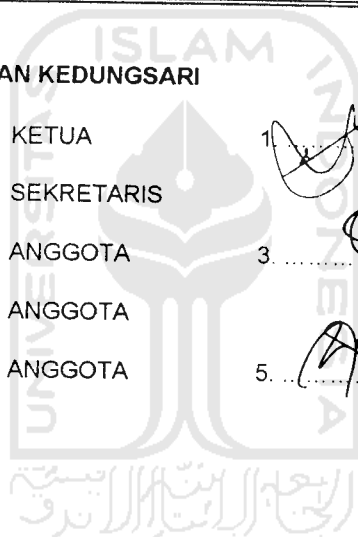

KETUA ..... 1.

SEKRETARIS ..... 2.

ANGGOTA ..... 3.

ANGGOTA ..... 4.

ANGGOTA ..... 5.

LAMPIRAN IV : BERITA ACARA EVALUASI SURAT PENAWARAN  
 NOMOR : 641.6/ 20 /R.B.KEL.KDSR/210/7/06  
 TANGGAL : 18 Juli 2006

**EVALUASI KEWAJARAN HARGA**

KEGIATAN : REHAB BERAT BALAI KELURAHAN KEDUNGSARI  
 LOKASI : KOTA MAGELANG  
 TAHUN ANGGARAN : 2006

NO	NAMA REKANAN	KOREKSI ARITMETIK		SELISIH	KEWAJARAN HARGA	KETERANGAN
		HARGA PENAWARAN (Rp.)	HARGA SESUDAH KOREKSI ARITMETIK (Rp.)			
1	CV. SEROJA INDAH	321.108.000,00	321.108.000,00	0,00	WAJAR	Terendah I
2	CV. KARYA SARI	322.384.000,00	322.384.000,00	0,00	WAJAR	Terendah II
3	CV. SUMBER REJEKI	322.838.000,00	322.838.000,00	0,00	WAJAR	Terendah III

**PANITIA PENGADAAN BARANG / JASA  
 KEGIATAN REHAB BERAT BALAI KELURAHAN KEDUNGSARI**

1. GANCANG WICAKSONO, SST            KETUA
2. DWI CAHYONO, ST                SEKRETARIS
3. HARTONO                            ANGGOTA
4. SULARSO HADI, SE, MM           ANGGOTA
5. SRI ASIH WIDIYASTUTI, SH       ANGGOTA

KEGIATAN :  
REHAB BERAT BALAI KELURAHAN  
KEDUNGSARI

DAFTAR HADIR  
KLARIFIKASI BENDEL KUALIFIKASI

NOMOR : 641.6/ 21/R.B.KEL.KDSR/210/7/06  
TANGGAL : 18 Juli 2006

NO.	NAMA	JABATAN	REKANAN	TANDA TANGAN
1.	Kusari	sis	w. Susanto Indral	

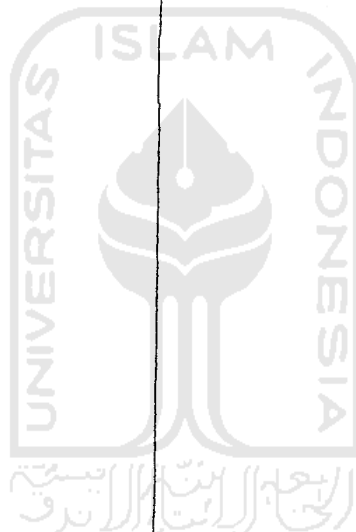

PANITIA PENGADAAN BARANG/JASA  
KEGIATAN REHAB BERAT BALAI  
KELURAHAN KEDUNGSARI  
KOTA MAGELANG TAHUN 2006  
Sekretaris,

DWI CAHYONO, ST



KEGIATAN : REHAB BERAT BALAI KELURAHAN KEDUNGSARI.	<b>BERITA ACARA</b>
	<b>EVALUASI KUALIFIKASI BADAN USAHA</b>
	NOMOR : 641.6/ 22 /R.B.KEL.KDSR/210/7/06 TANGGAL : 18 Juli 2006

Pada hari ini **Selasa** tanggal **Delapan belas** bulan **Juli** tahun **Dua ribu enam**, pada jam 09.00 WIB bertempat di ruang rapat DPU Kota Magelang, kami yang bertanda tangan dibawah ini, Panitia Pengadaan Barang/Jasa Kegiatan Rehab Berat Balai Kelurahan Kedungsari Kota Magelang, telah mengadakan rapat evaluasi terhadap 3 penawar terendah yang masuk dan memenuhi syarat administrasi dan teknis adalah sebagai berikut :

1. Penawaran yang memenuhi syarat administrasi, teknis dan biaya sebanyak :  
3 Penawaran terendah.
2. Setelah diadakan penelitian syarat kualifikasi ternyata :
  - a. Yang memenuhi syarat ada : 3 Penawaran terendah.
  - b. Yang tidak memenuhi syarat ada : 0 Penawaran terendah.

Demikian Berita Acara Evaluasi Kualifikasi Badan Usaha ini dibuat dalam rangkap secukupnya untuk dapat dipergunakan sebagaimana mestinya.

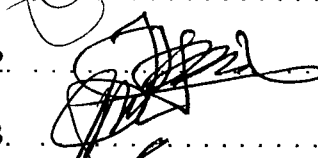
**PANITIA PENGADAAN BARANG/JASA  
KEGIATAN REHAB BERAT BALAI KELURAHAN  
KEDUNGSARI  
KOTA MAGELANG TAHUN 2006**

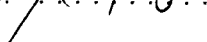
- |  |  |
|--|--|
| 1. Gancang Wicaksono, Sst<br>Ketua     | 1.  |
| 2. Dwi Cahyono, ST<br>Sekretaris       | 2.  |
| 3. Hartono<br>Anggota                  | 3.  |
| 4. Sularso Hadi, SE, MM<br>Anggota     | 4.  |
| 5. Sri Asih Widiyastuti, SH<br>Anggota | 5.  |

KEGIATAN : REHAB BERAT BALAI KELURAHAN KEDUNGSARI.	<b>BERITA ACARA USULAN CALON PEMENANG LELANG</b>
	NOMOR : 641.6/23/R.B.KEL.KDSR/210/6/06 TANGGAL : 18 Juli 2006

Pada hari ini **Selasa** tanggal **Delapan belas** bulan **Juli** tahun **Dua Ribu Enam**, pada jam 09.00 WIB bertempat di ruang rapat Kantor DPU Kota Magelang, kami yang bertanda tangan dibawah ini, **Panitia Pengadaan Barang/Jasa Kegiatan Rehab Berat Balai Kelurahan Kedungsari Kota Magelang**, telah mengadakan evaluasi terhadap surat penawaran pekerjaan yang masuk dan tercantum dalam Berita Acara Pembukaan Surat Penawaran adalah sebagai berikut :

- I. Uraian hasil evaluasi mengenai
  - 1. Penelitian lanjutan mengenai ketentuan administrasi.
  - 2. Penelitian teknik dan harga
  - 3. Penelitian mengenai kualifikasi.
- II. Berdasarkan hasil evaluasi tersebut, maka panitia berkesimpulan untuk mengusulkan Pemborong yang tercantum di bawah ini sebagai Calon pemenang, yaitu sebagai berikut :

- a. **Calon Pemenang :**
  - Nama Perusahaan : CV. Seroja Indah
  - Harga Penawaran : Rp. 321.108.000
  - Nomor NPWP : 01.820.882.7-524.000
  - Waktu Pelaksanaan : 120 hari kalender
- b. **Cadangan I :**
  - Nama Perusahaan : CV. Karya Sari
  - Harga Penawaran : Rp. 322.384.000
  - Nomor NPWP : 01.454.871.3-524.000
  - Waktu Pelaksanaan : 120 hari kalender
- c. **Cadangan II :**
  - Nama Perusahaan : CV. Sumber Rejeki
  - Harga Penawaran : Rp. 322.838.000
  - Nomor NPWP : 01.454.610.5-524.000
  - Waktu Pelaksanaan : 120 hari kalender

Demikian Berita Acara Usulan Pemenang Lelang ini dibuat dalam rangkap secukupnya untuk dapat dipergunakan sebagaimana mestinya.

**PANITIA PENGADAAN BARANG/JASA  
KEGIATAN REHAB BERAT  
BALAI KELURAHAN KEDUNGSARI  
KOTA MAGELANG TAHUN 2006**

- 1. Gancang Wicaksono, Sst  
Ketua
- 2. Dwi Cahyono, ST  
Sekretaris
- 3. Hartono  
Anggota
- 4. Sularso Hadi, SE, MM  
Anggota
- 5. Sri Asih Widiyastuti, SH  
Anggota

1. 

2. 

3. 

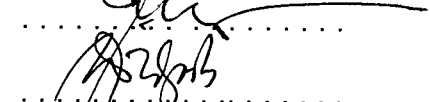
4. 

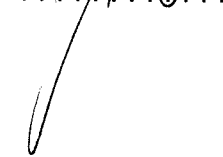
5. 



**PANITIA PENGADAAN BARANG / JASA  
KEGIATAN REHAB BERAT BALAI KELURAHAN KEDUNGSARI  
KOTA MAGELANG TAHUN 2006**

---

Magelang, 18 Juli 2006

Kepada  
Yth. Pemimpin Kegiatan Rehab Berat Balai  
Kelurahan Kedungsari  
di  
M A G E L A N G

**SURAT PENGANTAR**

---

NOMOR : 641.6/24/R.B.KEL.KDSR/210/7/06

No.	Macam Surat yang Dikirim	Jumlah	Keterangan
1.	Proses Pengadaan Barang/Jasa Kegiatan Rehab berat balai kelurahan Kedungsari	1 ( satu ) Berkas	Disampaikan dengan hormat untuk menjadi periksa dan mohon untuk dapat diproses selanjutnya. Terima kasih.

PANITIA PENGADAAN BARANG/JASA  
KEGIATAN REHAB BERAT BALAI  
KELURAHAN KEDUNGSARI  
KOTA MAGELANG TAHUN 2006

Sekretaris,



**DWI CAHYONO, ST**

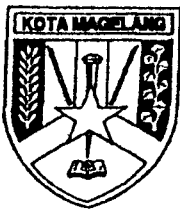

PEMERINTAH KOTA MAGELANG  
**DINAS PEKERJAAN UMUM**

Jl. Jendral Sudirman No. 54 Magelang  
TELP. (0293) 362542 – 363033

**KEPUTUSAN KEPALA DINAS PEKERJAAN UMUM  
SELAKU PEMIMPIN KEGIATAN REHAB BERAT BALAI KELURAHAN KEDUNGSARI KOTA  
MAGELANG TAHUN 2006**

**NOMOR : 641.6/ 25 /R.B.KEL.KDSR/210/6/06**

**TENTANG  
PENETAPAN PEMENANG LELANG KEGIATAN REHAB BERAT  
BALAI KELURAHAN KEDUNGSARI KOTA MAGELANG TAHUN 2006**

**KEPALA DINAS PEKERJAAN UMUM KOTA MAGELANG**

- Menimbang : a. bahwa Kegiatan Rehab Berat Balai Kelurahan Kedungsari Kota Magelang yang telah diadakan Pembukaan Penawaran pada tanggal 4 Juli 2006, perlu segera ditetapkan Pemenangnya ;
- b. bahwa harga penawaran dari rekanan sebagaimana tersebut dalam lampiran Surat Keputusan ini, telah dipandang memenuhi syarat, paling rendah, wajar, dapat dipertanggung jawabkan dan menguntungkan bagi negara, maka dapat ditetapkan sebagai pemenang;
- c. bahwa untuk maksud tersebut dipandang perlu dikeluarkan Surat Keputusan Kepala Dinas Pekerjaan Umum selaku Pengguna Anggaran Rehab Berat Balai Kelurahan Kedungsari Kota Magelang Tahun Anggaran 2006.
- Mengingat : 1. Undang-Undang Nomor 17 Tahun 1950 tentang pembentukan Daerah - Daerah Kota Kecil dalam Lingkungan Propinsi Jawa Timur, Jawa Tengah dan Jawa Barat ;
2. Undang-Undang Nomor 32 Tahun 2004 tentang pemerintahan Daerah sebagaimana telah diubah dengan Peraturan Pemerintah Pengganti Undang-undang Nomor 3 Tahun 2005 yang telah ditetapkan dengan Undang-undang Nomor 8 Tahun 2005 ;
3. Undang-Undang Nomor 33 Tahun 2004 tentang Perimbangan Keuangan Antara Pemerintah Pusat dan Pemerintah Daerah ;
4. Peraturan Pemerintah Nomor 108 Tahun 2004 tentang Tata Cara Pertanggung Jawaban Kepala Daerah ;
5. Peraturan Pemerintah Nomor 20 Tahun 2001 tentang Pembinaan dan Pengawasan atas Penyelenggaraan Pemerintah Daerah ;
6. Peraturan Pemerintah Nomor 58 Tahun 2005 tentang Pengelolaan Keuangan Daerah ;
7. Keputusan Presiden Nomor : 17 Tahun 2000 tentang Pelaksanaan Anggaran Pendapatan dan Belanja Negara ;
8. Keputusan Presiden Nomor 80 Tahun 2003 tentang Pedoman Pelaksanaan Pengadaan Barang/Jasa Pemerintahan sebagaimana beberapa kali diubah terakhir dengan Peraturan Presiden Nomor 8 Tahun 2006 ;
9. Peraturan .....

9. Peraturan Daerah Kota Magelang Nomor 3 Tahun 2004 tentang Pokok – pokok Pengelolaan dan Pertanggung jawaban Keuangan Daerah ;
  10. Peraturan Daerah Kota Magelang Nomor 1 Tahun 2006 tentang Anggaran Pendapatan dan Belanja Daerah Kota Magelang Tahun Anggaran 2006 ;
- Memperhatikan :
1. Keputusan Menteri Dalam Negeri Nomor 29 Tahun 2002 tentang Pedoman Pengurusan, Pertanggung Jawaban dan Pengawasan Keuangan Daerah serta Tata Cara Penyusunan Anggran Pendapatan dan Belanja Daerah, Pelaksanaan Tata Usaha Keuangan Daerah dan penyusunan Perhitungan Anggaran Pendapatan dan Belanja Daerah ;
  2. Keputusan Menteri Dalam Negeri Nomor 152 Tahun 2004 tentang Pedoman Pengelolaan Barang Daerah ;
  3. Peraturan Walikota Magelang Nomor 5 Tahun 2006 tentang Pedoman Penata usahaan Pelaksanaan Anggran Pendapatan dan Belanja Daerah Kota Magelang Tahun 2006 ;

### MEMUTUSKAN

- Menetapkan :
- PERTAMA** : Menetapkan rekanan sebagaimana tersebut dalam lampiran Surat keputusan ini sebagai Pemenang Lelang dan Cadangan Pekerjaan Rehab Berat Balai Kelurahan Kedungsari Kota Magelang
- KEDUA** : Surat Keputusan ini mulai berlaku sejak tanggal ditetapkan.

Ditetapkan di Magelang  
pada tanggal : 19 Juli 2006

KEPALA DINAS PEKERJAAN UMUM  
KOTA MAGELANG  
SELAKU  
PENGGUNA ANGGARAN



**IRISIGIT WIDYONINDITO, MT**

Pembina Tk. I  
NIP.010 087 513

TEMBUSAN disampaikan kepada Yth :

1. Walikota Magelang ;
2. Kepala Badan Pengawasan Kota Magelang ;
3. Kepala Bagian Hukum Kota Magelang ;
4. Kepala Dinas Pengelolaan Keuangan dan Kekayaan Daerah Kota Magelang ;
5. Panitia Pengadaan Barang/Jasa yang bersangkutan.

LAMPIRAN : SURAT KEPUTUSAN KEPALA DINAS  
PEKERJAAN UMUM KOTA MAGELANG.

NOMOR : 641.6/25 /R.B.KEL.KDSR/210/7/06

TANGGAL : 19 Juli 2006

No.	Nama Kegiatan	Pemenang lelang dan Cadangan	Harga Borongan	Waktu Pelaksanaan
	REHAB BERAT BALAI KELURAHAN KEDUNGSARI	- CV. SEROJA INDAH ( Pemenang )	Rp. 321.108.000	120 HK
		- CV . KARYA SARI ( Cadangan 1 )	Rp. 322.384.000	120 HK
		- CV SUMBER REJEKI ( Cadangan 2 )	Rp. 322.838.000	120 HK

KEPALA DINAS PEKERJAAN UMUM  
KOTA MAGELANG  
SELAKU  
PENGGUNA ANGGARAN



SIGIT WIDYONINDITO, MT

Pembina Tk. I

NIP.010 087 513

**PANITIA PENGADAAN BARANG / JASA  
KEGIATAN REHAB BERAT BALAI KELURAHAN KEDUNGSARI  
KOTA MAGELANG TAHUN 2006**

---

Magelang, 20 Juli 2006

NOMOR : 641.6/ 26 /R.B.KEL.KDSR/210/7/06  
SIFAT : Segera  
LAMPIRAN : -  
PERIHAL : Pengumuman Pemenang Lelang

Kepada  
Yth.

di

**T E M P A T**

Berdasarkan surat keputusan Kepala Dinas Pekerjaan Umum Kota Magelang selaku Pengguna Anggaran Rehab Berat Balai Kelurahan Kedungsari Nomor 641.6/ 25 /R.B.KEL.KDSR/210/6/06 tanggal 19 Juli 2006 , telah menetapkan pemenang Lelang Pekerjaan Rehab Berat Balai Kelurahan Kedungsari Kota Magelang , sebagai berikut :

**a. Pemenang :**

Nama Perusahaan : CV. Seroja Indah  
Harga Penawaran : Rp. 321.108.000  
Waktu Pelaksanaan : 120 hari kalender

**b. Cadangan I :**

Nama Perusahaan : CV. Karya Sari  
Harga Penawaran : Rp. 322.384.000  
Waktu Pelaksanaan : 120 hari kalender

**c. Cadangan II :**

Nama Perusahaan : CV. Sumber Rejeki  
Harga Penawaran : Rp. 322.838.000  
Waktu Pelaksanaan : 120 hari kalender

Demikian pengumuman pemenang Lelang ini dibuat, atas perhatiannya diucapkan terima kasih.

PANITIA PENGADAAN BARANG/JASA  
KEGIATAN REHAB BERAT BALAI  
KELURAHAN KEDUNGSARI  
KOTA MAGELANG TAHUN 2006







Ketua,

  
**GANCANG WICAKSONO, SST**

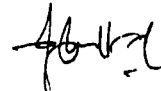
KEGIATAN :  
REHAB BERAT BALAI KELURAHAN  
KEDUNGSARI.

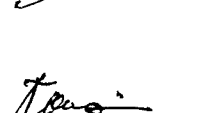
**TANDA TERIMA  
PENGUMUMAN PEMENANG LELANG**

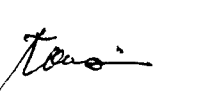
NOMOR : 641.6/27/R.B.KEL.KDSR/210/7/06  
TANGGAL : 20 Juli 2006

NO.	NAMA REKANAN	ALAMAT	TANDA TANGAN
1.	CV. Karya Sari Utama	Jl. Sunan Giri VSM A-5 Magelang	
2.	CV LEMBAH ASRI	JL DIPONEGORO 66 LEMPAH I NO 947 MEL	
3	CV KICU ATAMA	Jl. Masjidri 10	
4	Perusahaan Rakyat	Jl. Sunan Kalijaga 11/7	
5	CV Mpu Karyono	Jl. Manan 11/11/10	
6.	CV. KARYA SARI	Jl. Urip Sumoharjo 96 22 MEL	
7.	CV Proje Kuda.	Jl RST no 19 Magelang	

PANITIA PENGADAAN BARANG/JASA  
KEGIATAN REHAB BERAT BALAI  
KELURAHAN KEDUNGSARI  
KOTA MAGELANG TAHUN 2006

Sekretaris,



DWI CAHYONO, ST

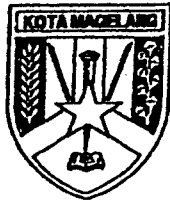

PEMERINTAH KOTA MAGELANG  
**DINAS PEKERJAAN UMUM**  
Alamat : Jl. Jend. Sudirman No.54 Telp. (0293) 362542 - 363033  
MAGELANG 56126

**BERITA ACARA  
AANWIJZING**

KEGIATAN :  
**REHAB BERAT  
BALAI KELURAHAN KEDUNGSARI**

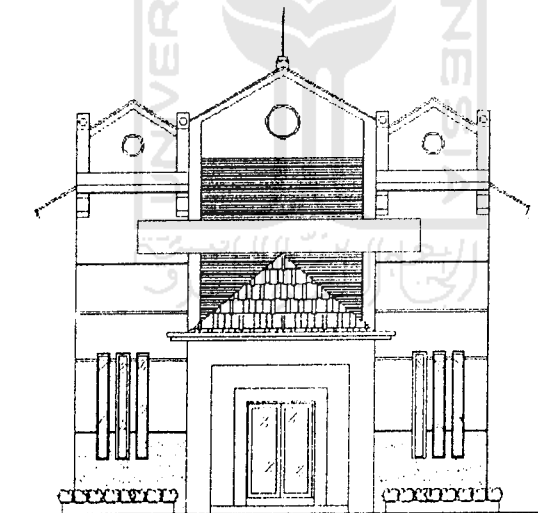

PEKERJAAN :  
**PERENCANAAN TEKNIS REHAB BERAT  
BALAI KELURAHAN KEDUNGSARI  
KOTA MAGELANG**

TAHUN ANGGARAN 2006



**PT. Arsidea**  
BIRO KONSULTAN TEKNIK  
Jl. Timoho, Gendeng GK 4 No: 736  
Yogyakarta 55225 Telp. (0274) 7482194  
arsidea\_pt@yahoo.com

**BERITA ACARA  
PENJELASAN PEKERJAAN  
(AANWIJZING)**

<b>Pekerjaan :</b> PERENCANAAN TEKNIS REHAB BERAT BALAI KELURAHAN KEDUNGSARI KOTA MAGELANG TAHUN 2006	<b>Berita Acara Aanwijzing</b>
	NOMOR : 641.6/PT.KEL.KDSR/11/210/04/06 TANGGAL : 18 April 2006
<b>Lokasi :</b> Kecamatan Magelang Utara Kota Magelang <b>T.A :</b> 2006	

Pada hari ini Selasa tanggal Delapan belas bulan April tahun Dua ribu enam (13-April-2006) mulai pukul 11.00 WIB dengan mengambil tempat di Kantor DPU Kota Magelang telah diadakan rapat Penjelasan Pekerjaan untuk Kegiatan tersebut diatas

Rapat dipimpin oleh Ketua Panitia dan hadir dalam Rapat Penjelasan Pekerjaan :

**A. PANITIA PENGADAAN JASA**

1. GANCANG W.S, ST : KETUA
2. DWI CAHYONO, ST : SEKRETARIS
3. HARTONO : ANGGOTA
4. SULARSO HADI SH : ANGGOTA
5. SRI ASIH WIDIASTUTI, SE : ANGGOTA

Hadir pula para undangan dalam rapat penjelasan pekerjaan

**A. Konsultan Perencana**  
PT. ARSIDEA

**B. Penyedia Jasa Kontraktor**  
1. Sesuai absensi

Adapun jalannya penjelasan pekerjaan adalah sebagai berikut :

- a) Rapat dibuka oleh Ketua Panitia dilanjutkan dengan penjelasan pekerjaan dimulai dengan penjelasan Rencana Kerja dan Syarat-Syarat BAB I Syarat-Syarat Umum, BAB II Syarat Administrasi, BAB III Syarat-syarat Teknis Pelaksanaan Pekerjaan dijelaskan oleh Bapak GANCANG W.S, ST dari DPU Kota Magelang.
- b) Penjelasan dilanjutkan peninjauan lapangan dijelaskan oleh Tim Perencana PT. ARSIDEA dan Tim Teknis dari Kota Magelang

Sebagai kelengkapan yang tidak dapat terpisahkan dari berita acara ini adalah :

1. Lampiran-lampiran Berita Acara yang merupakan perubahan, tambahan dan penjelasan Rencana Kerja dan Syarat-Syarat
2. Tambahan perubahan dan penjelasan gambar kerja



**Penutup**

Demikian Berita Acara Penjelasan Rehab Berat balai Kelurahan Kedungsari Kecamatan Magelang utara, ini dibuat atas kesepakatan bersama untuk dipergunakan sebagaimana mestinya.

No	Nama	Jabatan	Tanda tangan	
1	GANCANG W.S, ST	Ketua	1. ....	
2	DWI CAHYONO, ST	Sekretaris		2. ....
3	HARTONO	Anggota	3. ....	
4	SULARSO HADI, SE	Anggota		4. ....
5	SRI ASIH WIDIASTUTI, SE	Anggota	5. ....	

**Wakil Rekanan**

- 1. CV :
- 2. Nama :
- 3. Tanda Tangan :

**Konsultan Perencana**

- 1. PT : ARSIDEA
- 2. Nama : ANDREAS HARIS, ST.MT
- 3. Tanda Tangan :

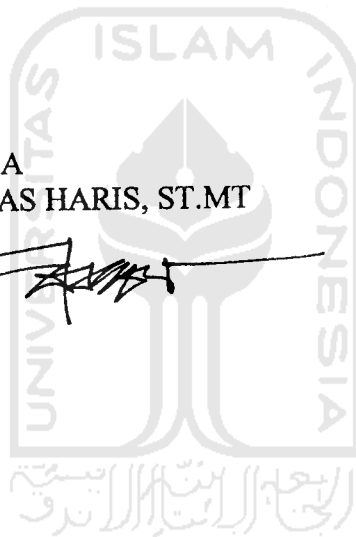

**LAMPIRAN  
BERITA ACARA PENJELASAN**

**BAB I  
INSTRUKSI UMUM KEPADA PESERTA LELANG**

- Pasal 01. Peraturan Umum : Tetap
- Pasal 02. Pemberi Tugas Pekerjaan : Tetap
- Pasal 03. Sumber Dana : Tetap
- Pasal 04. Peserta Lelang : Tetap
- Pasal 05. Kualifikasi Peserta Lelang : Tetap
- Pasal 06. Lingkup Pekerjaan
1. Lingkup Pekerjaan : Tetap
  2. Jangka Waktu Pelaksanaan : 120 (Seratus Dua Puluh) hari Kalender
- Pasal 07. Biaya Penawaran : Tetap
- Pasal 08. Penjelasan Lelang/Aanwijzing
1. Penjelasan Aanwijzing
    - Hari : Rabu
    - Tanggal : 21 Juni 2006
    - Waktu : 08.00-12.00 WIB
    - Tempat : Ruang Rapat DPU Kota Magelang
  2. Harga Perkiraan Sendiri (HPS) : Tetap
  3. Tetap
  4. Berita Acara Penjelasan (BAP) Lelang dapat diambil pada :
    - Hari : Kamis
    - Tanggal : 22 Juni 2006
    - Waktu : 08.00-12.00 WIB
    - Tempat : Ruang Rapat DPU Kota Magelang
  5. Tetap
- Pasal 09. Bentuk Penawaran
- Penawaran harus tetap berlaku selama jangka waktu 60 (Enam Puluh) hari Kalender sejak Pembukaan Penawaran
  - Tetap
- Pasal 10
- Tiap Penawaran harus disertai Jaminan Penawaran dan dimasukkan kedalam penawaran yang asli, sebesar Rp. 14.520.000,- (Empat Belas Juta Lima Ratus Dua Puluh Ribu Rupiah) dan masa berlakunya jaminan penawaran adalah 60 (Enam Puluh) hari Kalender sejak tanggal Pembukaan Penawaran dan dapat diperpanjang atas permintaan panitia secara tertulis.
1. Tetap
  2. Tetap
  3. Tetap
  4. Tetap
  5. Tetap

6. Tetap
7. Tetap

**Pasal 11. Dokumen Penawaran**

**A. Syarat-Syarat Administrasi :**

1. Tetap
2. Masa berlakunya penawaran selama 60 (Enam Puluh) hari Kalender
  - Tetap
  - Tetap
  - Tetap
  - Tetap
3. Tetap
4. Tetap
5. Tetap
6. Tetap
7. Tetap
8. Tetap

**B. Syarat Teknis**

1. Tetap
2. Tetap
3. Tetap
4. Tetap

**C. Dokumen Kualifikasi**

1. Tetap
2. Tetap
3. Tetap
4. Tetap
5. Tetap
6. Tetap
7. Foto Copy Laporan Pajak 3 bulan terakhir (Maret s/d Mei) berupa tanda bukti terima setoran
8. Neraca Perusahaan terakhir per 31 Desember 2005 bermaterai Rp. 6000,-
9. Neraca Perusahaan terakhir per Mei 2006 bermaterai Rp. 6000,-
10. Tetap
11. Tetap
12. Tetap
13. Tetap
14. Tetap
15. Tetap
16. Tetap
17. Tetap
18. Tetap

**D. Bahasa Penawaran** : Tetap

**Pasal 12. Penyampaian Penawaran**

1. Tetap
2. 1 s/d 12 : Tetap
3. Tetap
4. Penawaran dialamatkan ke :

Kepada : Kepala Dinas Pekerjaan Umum untuk Kegiatan Rehab Berat Balai  
Kelurahan Kedungsari  
DPU Kota Magelang Tahun anggaran 2006  
Jl. Jendr. Sudirman No. 54  
Di Magelang

Bagian sampul depan sebelah kiri atas di tulis :  
Kegiatan : Rehab Berat Balai Kelurahan Kedungsari  
Pekerjaan : Perencanaan Teknis Rehab Berat Balai Kelurahan Kedungsari  
Tempat Pemasukan : Kantor DPU Kota Magelang  
Hari/Tanggal : Kamis/ 29 Juni 2006  
Waktu : 14.30 WIB

Sampul warna putih

1. Tetap
2. Tetap
3. Tetap
4. Tetap

**Pasal 13. Waktu dan tempat penerimaan Penawaran**

- a. Pemasukan Dokumen Penawaran mulai :  
Hari : Kamis  
Tanggal : 22 juni 2006  
Waktu : 09.00-12.00 WIB  
Tempat : Kantor DPU Kota Magelang
- b. Pemasukan Dokumen Penawaran paling lambat :  
Hari : Kamis  
Tanggal : 29 juni 2006  
Waktu : 13.30 WIB  
Tempat : Kantor DPU Kota Magelang
- c. Tetap
- d. Tetap

**Pasal 14. Pembukaan Penawaran**

Dilaksanakan pada

- Hari : Kamis  
Tanggal : 29 juni 2006  
Waktu : 13.30 WIB  
Tempat : Kantor DPU Kota Magelang
1. Tetap
  2. Tetap
  3. Tetap
  4. Tetap
  5. Tetap
  6. Tetap
  7. Tetap

**Pasal 15. Kerahasiaan Proses Evaluasi Penawaran**

1. Tetap
2. Tetap
3. Tetap

**Pasal 16. Evaluasi Penawaran**

1. Tetap
2. Tetap
3. Tetap
4. Tetap
5. Tetap
6. Tetap
7. Tetap
8. Tetap

9. Tetap
10. Tetap

**Pasal 17. Dokumen Penawaran yang Tidak Syah**

1. Tetap
2. Tetap
3. Tetap
4. Tetap
5. Tetap
6. Tetap
7. Tetap
8. Tetap

**Pasal 18. Pembuktian Kualifikasi : Tetap**

**Pasal 19. Pembuatan Berita Acara Hasil Pelelangan**

1. Tetap
2. Tetap

**Pasal 20. Penetapan Pemenang Lelang**

1. Tetap
2. Tetap
3. Tetap
4. Tetap
5. Tetap
6. Tetap

**Pasal 21. Sanggahan Peserta Lelang dan Pengaduan masyarakat**

1. Tetap
2. Tetap
3. Tetap
4. Tetap
5. Tetap

**Pasal 22. Pengumuman Pemenang**

1. Tetap
2. Tetap
3. Tetap
4. Tetap

**Pasal 23. Pelelangan Gagal dan Pelelangan Ulang**

1. a s/d I : Tetap
2. Tetap

**Pasal 24. Penerbitan Surat Penunjukan Penyedia Barang/Jasa**

1. Tetap
2. Tetap
3. Tetap
4. Tetap
5. Tetap
6. Tetap
7. Tetap



**Pasal 25. Jaminan Pelaksanaan dan Jaminan Uang Muka**

- A. Jaminan Pelaksanaan
  - 1. Tetap
  - 2. Tetap
  - 3. Jaminan Pelaksanaan berlaku sekurang - kurangnya sejak tanggal penandatanganan Kontrak sampai dengan 14 (empat belas) hari setelah tanggal masa pemeliharaan berakhir berdasarkan kontrak / selama 314 (tiga ratus empat belas) hari kalender dan setelah itu bisa diminta kembali.
- B. Jaminan Uang Muka : Tetap

**BAB. II. BENTUK DOKUMEN PENAWARAN**

- a. Bentuk Penawaran : Tetap
- b. Bentuk Daftar Lampiran Penawaran : Tetap
  - 1. Rekapitulasi : Tetap
  - 2. Rencana Anggaran Biaya : Tetap
  - 3. Harga Satuan Pekerjaan : Tetap
  - 4. Harga Satuan Upah kerja dan Bahan : Tetap
  - 5. Daftar Analisa Harga Satuan : Tetap
  - 6. Methode Pelaksanaan Pekerjaan : Tetap
  - 7. Jadwal Waktu Pelaksanaan (Time Schedule) : Tetap
  - 8. Daftar Peralatan yang Dipergunakan : Tetap
  - 9. Daftar Personil dilapangan : Tetap

**BAB. III. SPESIFIKASI TEKNIS DAN DAFTAR KUANTITAS**

**Pasal 01. Nama dan Volume Pekerjaan**

- 1.1. Umum : Tetap
- 1.2. Macam Pekerjaan : Tetap
- 1.3. Volume Pekerjaan : Tetap

**Pasal 02. Lokasi Pekerjaan : Tetap**

**Pasal 03. Macam dan Lingkup Pekerjaan**

- 3.1. Pekerjaan Persiapan : Tetap
- 3.2. Pekerjaan Pokok : Tetap
  - 1 s/d 18
- 3.3. Pekerjaan Penunjang : Tetap
  - 1 s/d 3

**Pasal 04. Persyaratan Umum**

- 4.1. Uraian Umum : Tetap
- 4.2. Peralatan dan Bahan yang diperlukan
  - a s/d b : Tetap
- 4.3. Pelaksana (Penyedia Jasa)
  - a s/d d : Tetap
- 4.4. Kebutuhan Penunjang Penyedia Jasa
  - a s/d b : Tetap
- 4.5. Gangguan Pelaksanaan
  - a s/d g : Tetap
- 4.6. Keamanan dan Ketertiban Umum
  - a s/d b : Tetap
- 4.7. Peraturan Teknis Bangunan : Tetap

4.8. Bahan-bahan yang digunakan  
a s/d f : Tetap

**Pasal 05. Pekerjaan Penyiapan Lokasi Pekerjaan**

5.1. Persyaratan bahan  
a s/d e : Tetap

5.2. Pedoman Pelaksanaan  
a s/d e : Tetap

**Pasal 06. Pekerjaan Bongkaran**

6.1. Lingkup Pekerjaan : Tetap

6.2. Pedoman Pelaksanaan  
a s/d d : Tetap

**Pasal 07. Pekerjaan Tanah**

7.1. Lingkup Pekerjaan  
a s/d d : Tetap

7.2. Pekerjaan Galian Pondasi : Tetap

7.3. Pekerjaan Urugan Tanah  
a s/d d : Tetap

**Pasal 08. Pekerjaan Beton**

8.1. Lingkup Pekerjaan  
a s/d c : Tetap

8.2. Pedoman Pelaksanaan  
a s/d c : Tetap

8.3. Persyaratan Bahan  
a s/d c : Tetap

**Pasal 09. Pekerjaan Dinding Batu Bata**

9.1. Lingkup Pekerjaan  
a s/d d : Tetap

9.2. Persyaratan Bahan  
a s/d d : Tetap

9.3. Pedoman Pelaksanaan  
a s/d k : Tetap

**Pasal 10. Pekerjaan Plesteran**

10.1. Lingkup Pekerjaan : Tetap

10.2. Persyaratan Bahan : Tetap

10.3. Persyaratan Pelaksanaan  
a s/d e : Tetap

**Pasal 11. Pekerjaan Rangka Atap**

11.1. Lingkup Pekerjaan  
a s/d d : Tetap

11.2. Persyaratan Bahan : Tetap

11.3. Persyaratan Pelaksanaan : Tetap

**Pasal 12. Pekerjaan Penutup Atap**

12.1. Lingkup Pekerjaan : Tetap

12.2. Persyaratan Bahan  
a s/d b : Tetap

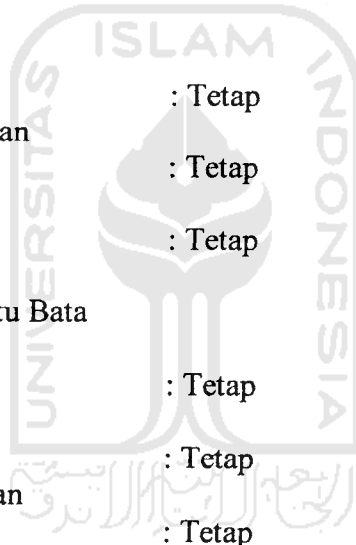

- 12.3. Pedoman Pelaksanaan  
a s/d f : Tetap
- Pasal 13. Pekerjaan Kusen Pintu dan Jendela Alumunium
- 13.1. Lingkup Pekerjaan  
a s/d d : Tetap
- 13.2. Persyaratan Bahan  
a s/d g : Tetap
- 13.3. Pedoman Pelaksanaan  
a s/d i : Tetap
- Pasal 14. Pekerjaan Penggantung dan Pengunci
- 14.1. Lingkup Pekerjaan  
a s/d b : Tetap
- 14.2. Persyaratan Bahan  
a s/d b : Tetap
- 14.3. Pedoman Pelaksanaan  
a s/d d : Tetap
- Pasal 15. Pekerjaan Lantai
- 15.1. Lingkup Pekerjaan  
a s/d e : Tetap
- 15.2. Persyaratan Bahan  
a s/d e : Tetap
- 15.3. Pedoman Pelaksanaan  
a s/d b : Tetap
- Pasal 16. Pekerjaan Plafond
- 16.1. Lingkup Pekerjaan  
a s/d c : Tetap
- 16.2. Persyaratan Bahan  
a s/d b : Tetap
- 16.3. Pedoman Pelaksanaan  
a s/d b : Tetap
- Pasal 17. Pekerjaan Pengecatan
- 17.1. Lingkup Pekerjaan  
a s/d c : Tetap
- 17.2. Persyaratan Bahan  
a s/d c : Tetap
- 17.3. Pedoman Pelaksanaan : Tetap  
Penjelasan untuk pek .cat kayu = 7,312 m<sup>2</sup>
- Pasal 18. Pekerjaan Kaca
- 18.1. Lingkup Pekerjaan : Tetap
- 18.2. Persyaratan Bahan  
a s/d c : Tetap
- 18.3. Pedoman Pelaksanaan  
a s/d c : Tetap
- Pasal 19. Pekerjaan Instalasi Listrik
- 19.1. Lingkup Pekerjaan  
a s/d f : Tetap
- 19.2. Persyaratan Teknis Umum  
a s/d g : Tetap



- 19.3. Persyaratan Bahan dan Peralatan  
a s/d g : Tetap
- 19.4. Pedoman Pelaksanaan : Tetap

Pasal 20 . Pekerjaan Instalasi Penangkal Petir

- 20.1. Lingkup Pekerjaan  
a s/d c : Tetap
- 20.2. Persyaratan Bahan  
a s/d d : Tetap
- 20.3. Persyaratan Pelaksanaan  
a s/d c : Tetap

Pasal 21. Pekerjaan Eksterior

- 21.1. Lingkup Pekerjaan  
a s/d c : Tetap
- 21.2. Persyaratan Bahan  
a s/d d : Tetap
- 21.3. Pedoman Pelaksanaan  
a s/d b : Tetap

Pasal 22. Pembersihan dan Perapian Halaman

- 22.1. Lingkup Pekerjaan  
a s/d c : Tetap
- 22.2. Persyaratan Pelaksanaan  
a s/d d : Tetap

Pasal 23. Pekerjaan Pondasi

- a. Pondasi = Pasangan 1 : 3 : 10
- b. Volume = 2,1408 m<sup>3</sup>
- c. Roolag = 0,051 m<sup>3</sup>

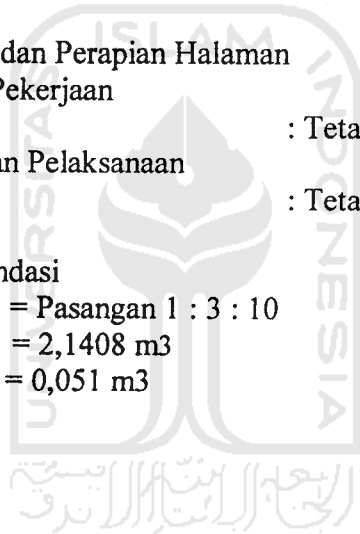

## BERITA ACARA GAMBAR

No	Uraian Gambar	Keterangan
1	Situasi	Tetap
2	Denah Awal	Diganti
3	Denah	Tetap
4	Tampak Depan	Diganti
5	Tampak Samping Kiri	Diganti
6	Tampak Samping Kanan	Diganti
7	Potongan A-A	Tetap
8	Potongan B-B	Tetap
9	Potongan C-C	Tetap
10	Potongan D-D	Tetap
11	Rencana lap Badminton	Tetap
12	Rencana Pondasi	Tetap
13	Rencana Keramik	Tetap
14	Rencana Elektrikal	Tetap
15	Rencana Pintu Jendela	Tetap
16	Rencana Atap	Tetap
17	Rencana Kolom Balok	Tetap
18	Detail Kolom Balok Membujur	Tetap
19	Detail Kolom Balok Melintang	Tetap
20	Detail Kolom Balok Depan bag. Atas	Tetap
21	Detail Kolom Balok Depan bag. Bawah	Diganti detail kolom balok
22	Detail Pintu Jendela	Tetap
23	Detail Armaturn	Tetap
24	Detail Sponengan 1	Tetap
25	Detail Sponengan 2	Tetap
26	Detail Papan Nama	Tetap
27	Rencana Penangkal Petir	Tambahan
28	Rencana Plafond	Tambahan
29	Rencana Plafond & Denah R. Pkk	Tambahan
28	Rencana Pembesian Dag Beton	Tambahan
29	Rencana Pembesian Balok Konsol	Tambahan
30	Potongan Balok Dag Beton	Tambahan
31	Detail Pondasi & Detail Pot	Tambahan



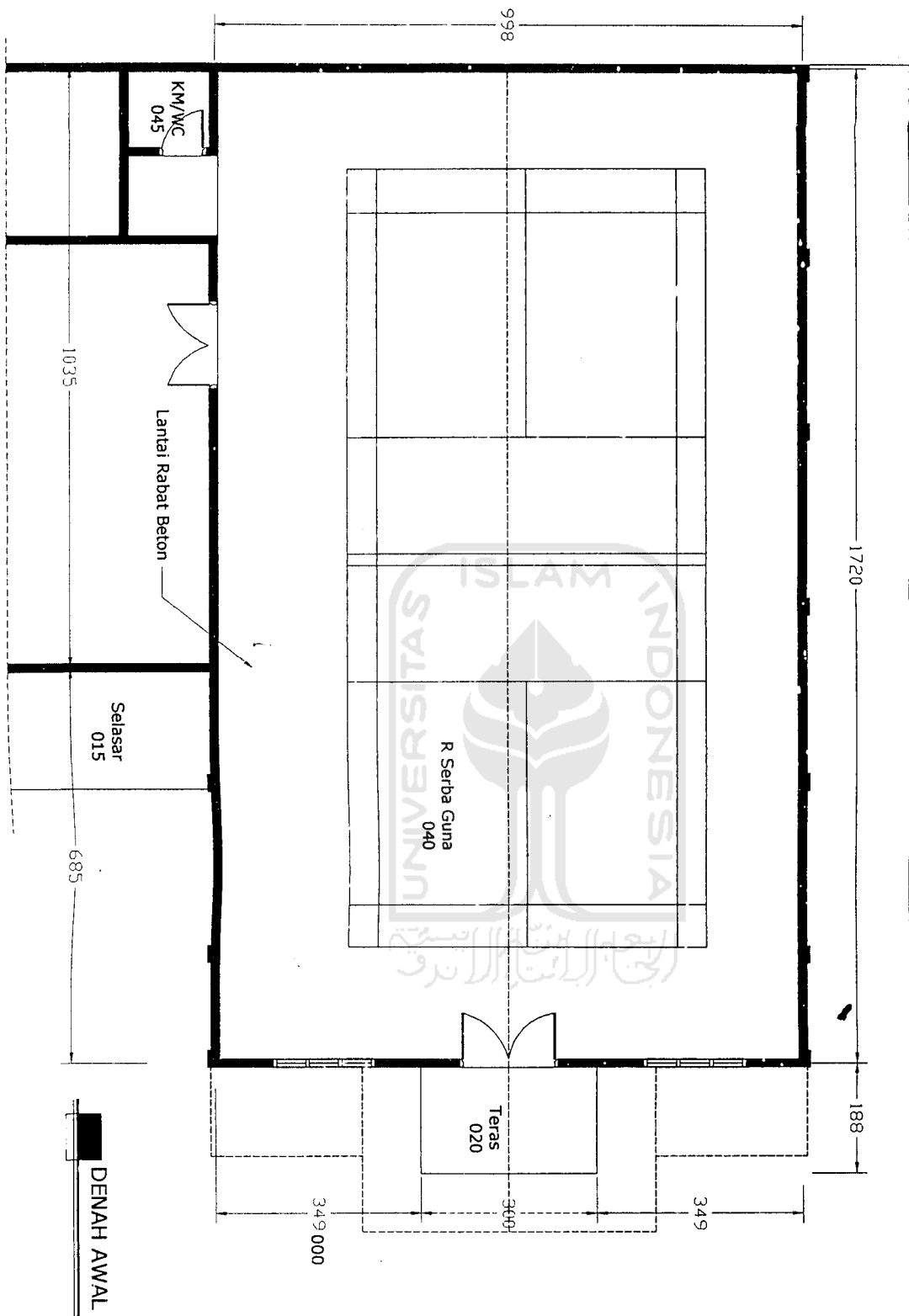

**PEMERINTAH KOTA MAGELANG**  
**DINAS PEREKONOMIAN UMUM**

KEGIATAN :

**REHAB BERAT**  
**BALAI**  
**KELURAHAN KEDUNGSAARI**

LOKASI :

**KOTA MAGELANG**

MENTORAN :

**KEPALA DINAS PEREKONOMIAN UMUM**  
**KOTA MAGELANG**  
**SELAYU PENGUNJUNG ANGGARAN**

**IR. SIGIT WIDYONINDITO, MT**

DISERJUI :

**KEPALA SUB DINAS CIPTA UMUM**  
**DINAS PEREKONOMIAN UMUM KOTA MAGELANG**

**SATRIA WIBONO, BE**

DIBETUI :

**KEPALA SUB DINAS BINA PROGRAM**  
**DINAS PEREKONOMIAN UMUM KOTA MAGELANG**

**SOEHARTO, ST**

DIPERIKSA :

**KASIE PERENCANAAN DAN PERENCANAAN**  
**SUB DINAS BINA PROGRAM**  
**DINAS PEREKONOMIAN UMUM KOTA MAGELANG**

**AGUS SRIATNO, BE**

KONSULTAN PERENCANAAN :



**PT. Airdia**  
**BIRD KONSULTAN TEKNIK**  
Jl. Cendekia No. 100 Semarang

**ANDRIS HARIIS, ST, MT**

KEPALA TIM

KEPALA TIM

ANGGEBU

KONSTRUKTOR

DIKURTI

**Denah Awal**

SKALA

1:100

NO. LEMBARAN

JML. LEMBARAN

CATANAN REVISI :



**PEMERINTAH KOTA MAGELANG**  
**DINAS PEKERJAAN UMUM**

Jl. Surodarmo No. 51 Telp. (0271) 32411

**KEKANTORAN :**

**REHAB BERAT**

**BALAI**  
**KELURAHAN KEDUGSARI**

**LOKASI :**

**KOTA MAGELANG**

**MENGETAHUI :**

KEPALA DINAS PEKERJAAN UMUM  
 SELAKU PENGGUNA ANGGARAN

**IR. SIGIT WIDYONIDOTO, MT**  
 HP. 010666133

**DISTRTUTU :**

KEPALA SUB DINAS CIPTA KARYA,  
 DINAS PEKERJAAN UMUM KOTA MAGELANG

**SATRIA WIGOWO, BE**  
 HP. 710 022 409

**DISTRTUTU :**

KEPALA SUB DINAS BINA PROGRAM  
 DINAS PEKERJAAN UMUM KOTA MAGELANG

**SOEHARTO, ST**  
 HP. 200 033 448

**DIPERIKSA :**

KASIS PERENCANAAN DAN PERENCANAAN  
 STRUKTURAL DAN MEKANIS  
 DINAS PEKERJAAN UMUM KOTA MAGELANG

**AGUS SUSANTO, BE**  
 HP. 200 092 327

**KONSULTAN PERENCANA :**

**PT. Aitsida**  
**BIRO KONSULTAN TEKNIK**  
 Jl. Tugu, Karanganyar, Sukoharjo, Jawa Tengah  
 Telp. (0271) 831 1214, 831 1215, 831 1216

**ANDREAS HARIIS, ST, MT**  
 HP/WA : 081 939 433 7, 241.000

**KEPALA UMUM :**

**ANDREAS HARIIS, ST**

**ANGKETA :**

**HEWAN YUSRIYANUS ST**

**KORUMBATOR :**

**ART WARSANG**

**DOKTEREN :**

**GAMBAR :**

**SKALA :**

**Tampak Depan**

**1:100**

**NO. LEMBAR :**

**NO. LEMBAR :**

**CATATAN REVISI :**

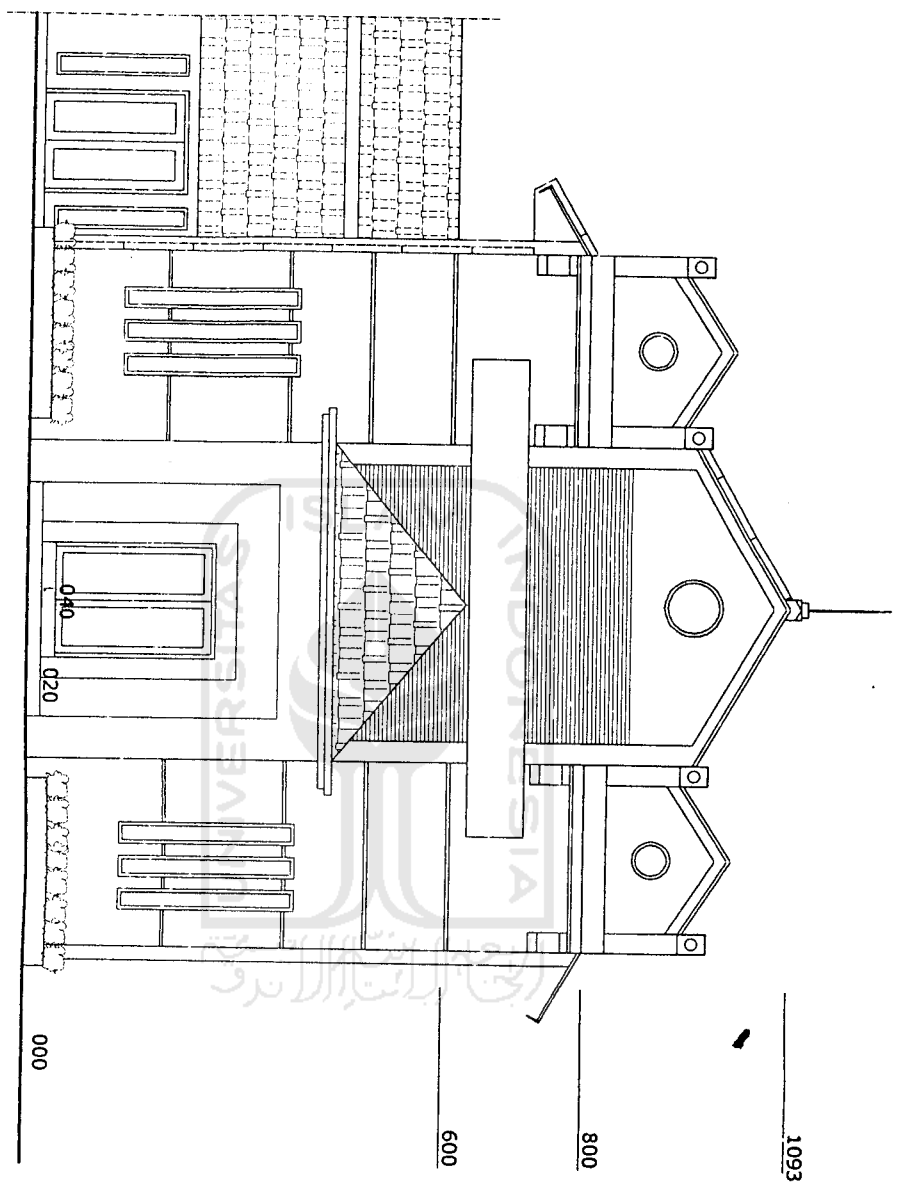

**Tampak Depan**

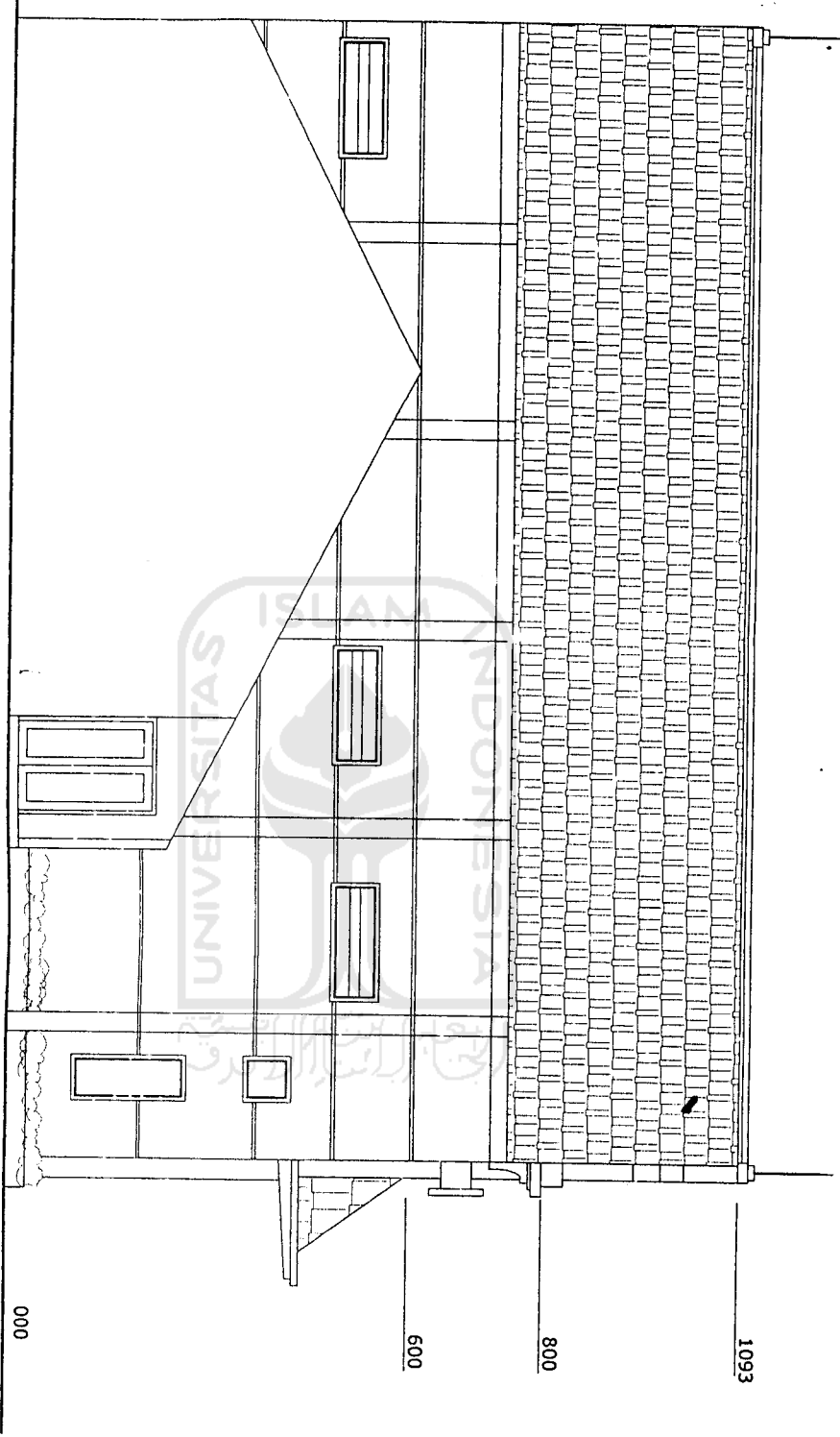

**Tampak Samping Kiri**



**PEMERINTAH KOTA MAGELANG**  
**DINAS PEKERJAAN UMUM**  
Jl. 3000, Sukoharjo, 51187 Kota Magelang

KESETUJUAN :

**REHAB BERAT**  
**BALAI**  
**KELURAHAN KEDUNGSAARI**

LOKASI :

**KOTA MAGELANG**

HEBERTAMU :

**KEPALA DINAS TERBUKA UMUM**  
**SEKELUAR KOTA MAGELANG**  
**SEKELUAR PROVINSI MAGELANG**

**IR. SIGIT WIDYONINGTO, MT**  
NIP. 010609733

DIREKTUR I :

**KEPALA SUB DINAS CIPTA KARYA**  
**DINAS PEKERJAAN UMUM KOTA MAGELANG**

**SATRIYA WIBOWO, BE**  
NIP. 110 012 09

DIREKTUR II :

**KEPALA SUB DINAS BINA PROGRAM**  
**DINAS PEKERJAAN UMUM KOTA MAGELANG**

**SOEMARTO, ST**  
NIP. 500 015 466

DIREKTUR III :

**KASIE ARSITRAKSI DAN PERENCANAAN**  
**SEKELUAR KOTA MAGELANG**  
**DINAS PEKERJAAN UMUM KOTA MAGELANG**

**AGUS SUSANTO, BE**  
NIP. 300 092 597

KONSULTAN PERENCANAAN :

**PT. Asidra**  
**BIRO KONSULTAN TEKNIK**  
Jl. Sekeloa, Karanganyar, 57121 Karanganyar

**ANDREAS HARIS, ST, MT**  
NIP. 190 859 432,7 dan 433,0

KEPALA BINA :

**LEMBANG, ST**

ARQUITEK :

**INDRA TRIWANDANA, ST**

KONSULTANTOR :

**AN PANGRANTO**

DEKORATOR :

**SOALIA**

CAHUKAM :

**Tempak Samping Kiri**

1:100

NO. LEMBAR :

NO. LEMBARAN :

CATATAN REVISI :

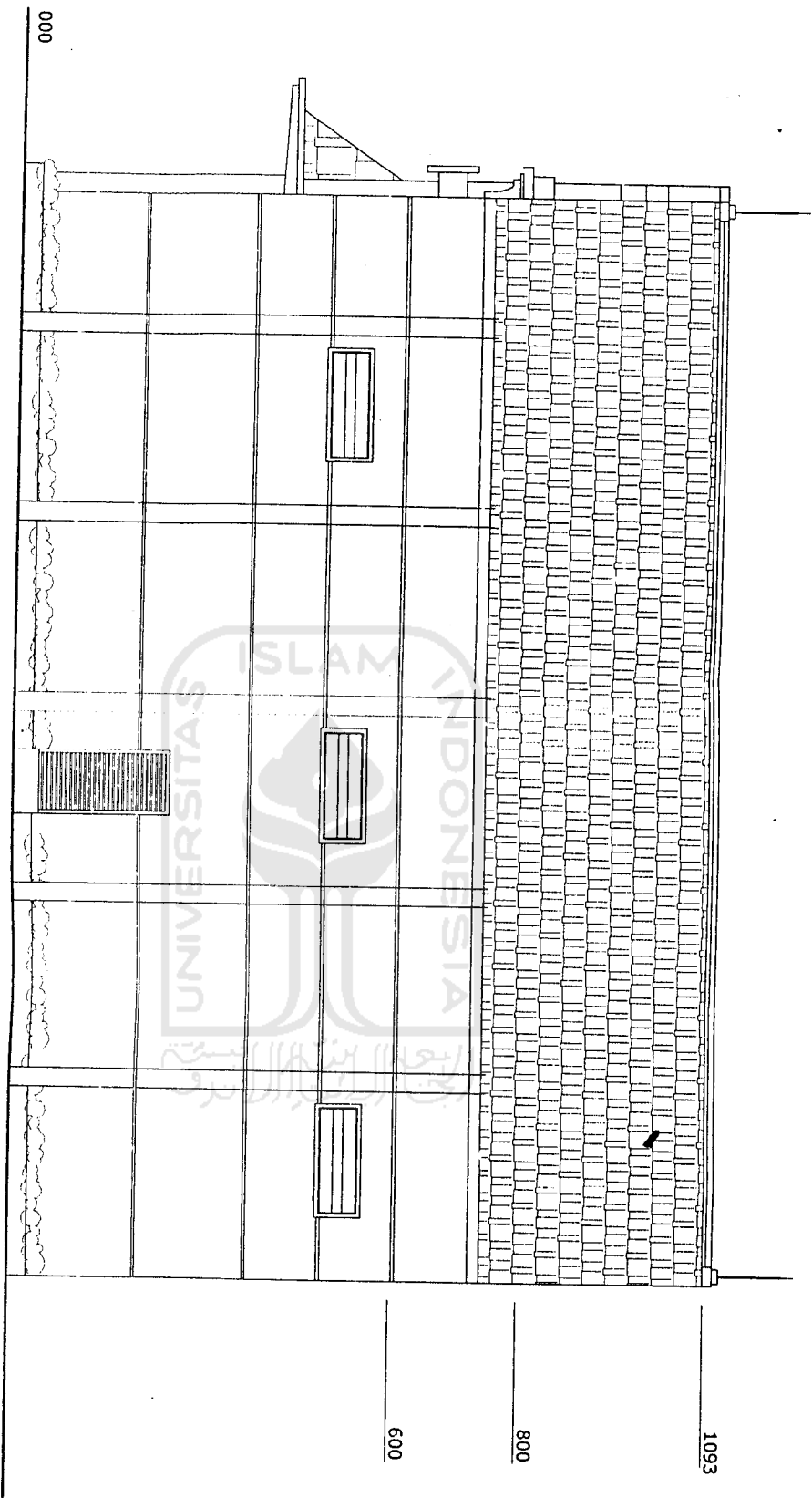

Tampak Samping Kanan



PEMERINTAH KOTA MAGELANG  
DINAS PEKERJAAN UMUM

KEKAWANAN  
KEMERIAAN

REHAB BERAT  
BALAI  
KELURAHAN KEMUNGSARI

LOKASI:

KOTA MAGELANG

MERETAMAS:

KEPALA DINAS PERENCANAAN  
KOTA MAGELANG  
SEKIDU PENGUNJUNG MEGASARI

IR. SIKIT WIDONINGRITO, MT  
NIP. 01060303

DISETUI:

KEPALA SUB DINAS CIPTA WAKA  
DINAS PEKERJAAN UMUM KOTA MAGELANG

SATRYA WIBOWO, BE  
NIP. 110 023 479

DISETUI:

KEPALA SUB DINAS BINA PROGRAM  
DINAS PEKERJAAN UMUM KOTA MAGELANG

SOERARTO, ST  
NIP. 200 023 446

DIPERIKSA:

AGUS SUSANTO, BE  
NIP. 200 093 202

KONSULTAN PERENCANAAN:

PT. Arsidia  
BIRO KONSULTAN TEKNIK  
Jl. Tugu Pahlawan No. 40  
Telp. (0271) 870714, 79990423

ANDRASA HARIS, ST, MT  
NIP. 010 550 242 2000

KELOMPOK: UJUNWANA, ST

ANGKIB: HENDY YULIYANNA, ST

KONSTRUKTOR: ANI WISNUJANTO

DRAFTER:

GAMBAR: SKALA

Tampak Samping Kanan 1:100

NO. 1  
NO. UJUNWANA 1  
NO. UJUNWANA 1

CATATAN REVISI:



**PEMERINTAH KOTA MAGELANG**  
**DINAS PEKERJAAN UMUM**

Jl. Jend. Sudirman No. 54 Telp. (0271) 32031

KORANINGRAT : 0271-32031

**REHAB BERAT**

**BALAI**  
**KELURAHAN KEDUNGSAARI**

LOKASI :

**KOTA MAGELANG**

PERHETANIZ :

**KEPALA DINAS PERKERJAAN UMUM**  
**KOTA MAGELANG**  
**SELAMU PRISONO MUGSARNO**

**IR. SIGIT WIDYONINDITO, MT**  
NIP. 010609233

DIREKTUR :

**KEPALA SUB DINAS CIPTA KARYA**  
**DINAS PERKERJAAN UMUM KOTA MAGELANG**

**SATIRYA WIBOWO, BE**  
NIP. 110 012 010

DIREKTUR :

**KEPALA SUB DINAS BINA PROGRAM**  
**DINAS PERKERJAAN UMUM KOTA MAGELANG**

**SOEWARTO, ST**  
NIP. 5006 011 546

DIREKTUR :

**KASIE PERENCANAAN DAN PERENCANAAN**  
**REHABERAT BINA PROGRAM**  
**DINAS PERKERJAAN UMUM KOTA MAGELANG**

**AGUS SUSANTO, BE**  
NIP. 500 002 220

KONSULTAN PERENCANAAN :

**PT. Asidra**  
**BIRO KONSULTAN TEKNIK**  
Jl. Pemuda, Gedung Sate, Lt. II,  
Kotabaru, Semarang 50132

**ANDREAS HARIIS, ST, MT**  
NIP. 50 526 432 7 541.010

KELOMPOK : (a) (b) (c) (d) (e) (f) (g) (h) (i) (j) (k) (l) (m) (n) (o) (p) (q) (r) (s) (t) (u) (v) (w) (x) (y) (z)

ANGKUTAN : (a) (b) (c) (d) (e) (f) (g) (h) (i) (j) (k) (l) (m) (n) (o) (p) (q) (r) (s) (t) (u) (v) (w) (x) (y) (z)

KONSTRUKSI : (a) (b) (c) (d) (e) (f) (g) (h) (i) (j) (k) (l) (m) (n) (o) (p) (q) (r) (s) (t) (u) (v) (w) (x) (y) (z)

DAFTAR : (a) (b) (c) (d) (e) (f) (g) (h) (i) (j) (k) (l) (m) (n) (o) (p) (q) (r) (s) (t) (u) (v) (w) (x) (y) (z)

GAMBAR : (a) (b) (c) (d) (e) (f) (g) (h) (i) (j) (k) (l) (m) (n) (o) (p) (q) (r) (s) (t) (u) (v) (w) (x) (y) (z)

Rencana Penangkal Petir 1:100

NO. GAMBAR : (a) (b) (c) (d) (e) (f) (g) (h) (i) (j) (k) (l) (m) (n) (o) (p) (q) (r) (s) (t) (u) (v) (w) (x) (y) (z)

CAVITAN REVISI :

Rencana Penangkal Petir

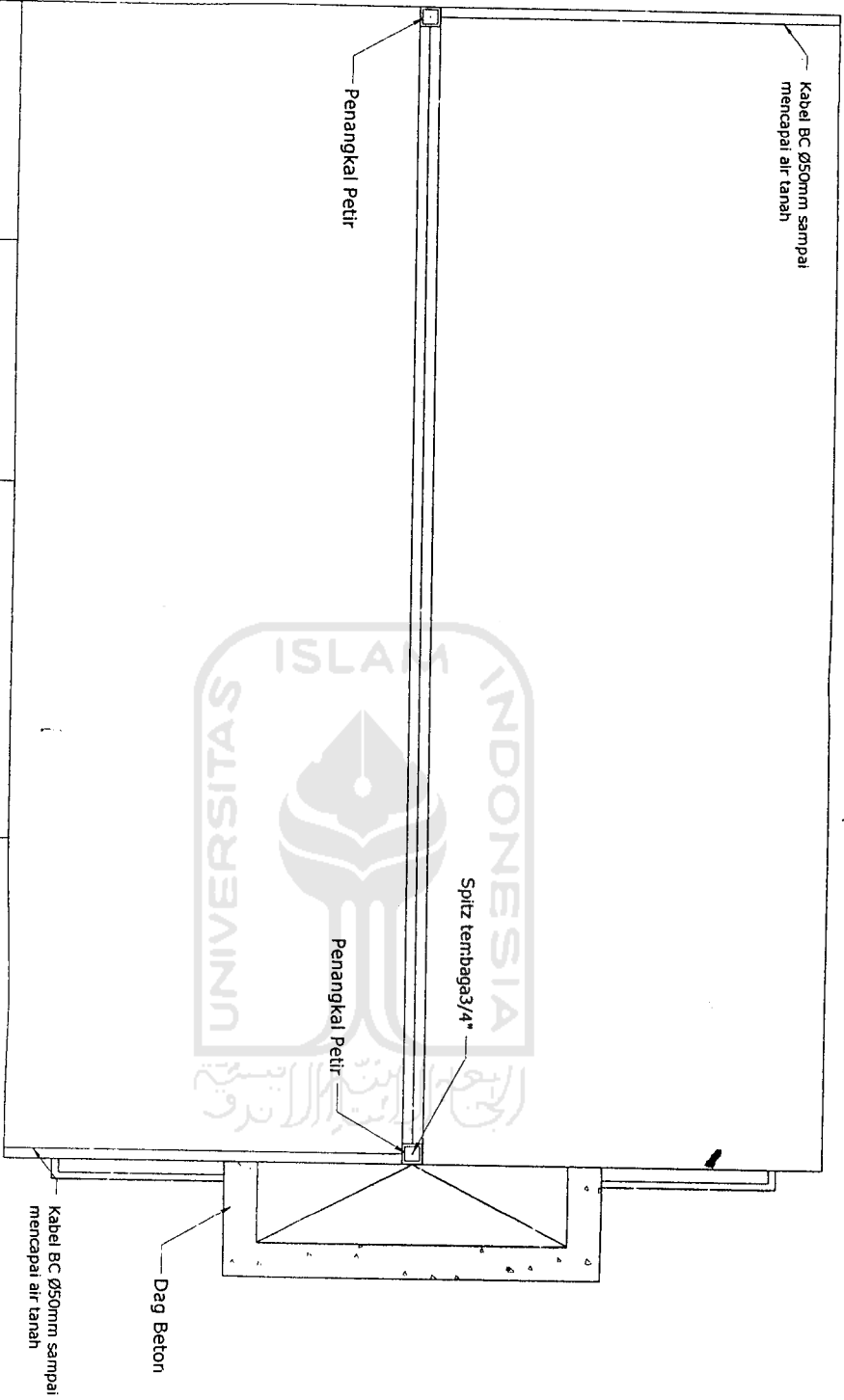

Kabel BC Ø50mm sampai mencapai air tanah

Penangkal Petir

Spitz tembaga 3/4"

Penangkal Petir

Dag Beton

Kabel BC Ø50mm sampai mencapai air tanah



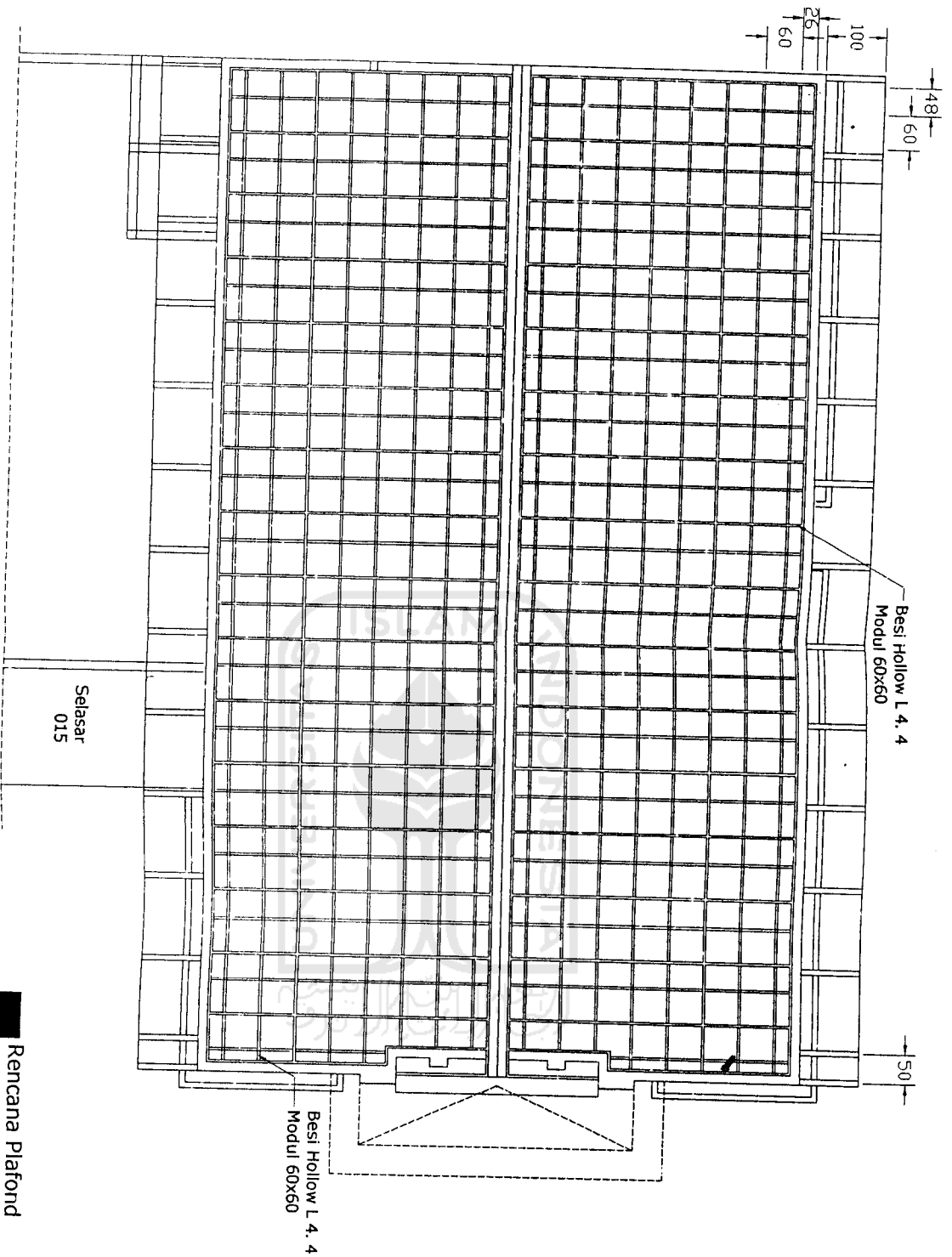

PEMERINTAH KOTA MAGELANG  
DINAS PEKERJAAN UMUM  
Jl. Jend. Sudirman No. 31 Telp. (0293) 3634

REVISI :  
NO. URAIAN :  
TGL. URAIAN :

REHAB BERAT

BALAI  
KELURAHAN KEDUNGSAARI

LOKASI :

KOTA MAGELANG

MANEJEMEN :

KEPALA DINAS PERENCANAAN UMUM  
KOTA MAGELANG  
SELAMU PENGUNDA ANGGARAN

IR. SIGIT WIDYONINGRTO, MT  
NIP. 01060753

DIREKTUR I :

KEPALA SUB DINAS CIPTA KARYA  
DINAS PERBUKTI UMUM KOTA MAGELANG

SATRIA WISNO, BE  
NIP. 14140249

DIREKTUR II :

KEPALA SUB DINAS BINA PROGRAM  
DINAS PEKERJAAN UMUM KOTA MAGELANG

SOEHARTO, ST  
NIP. 2006 031 448

DIREKTUR III :

KASIE PENYANTUNAN DAN PERENCANAAN  
SUB DINAS BINA PROGRAM  
DINAS PEKERJAAN UMUM KOTA MAGELANG

AGUS SUSANTO, BE  
NIP. 2006 093 328

KONSULTAN PERENCANA :

PT. Aisida  
BRK KONSULTAN TEKNIK  
Jl. Sekeloa Tengah No. 100  
Telp. (021) 2511 2511

ANDREAS HARIJUS, ST, MT  
NIP. 2005 052 734 100

KEPALA TIM : LUNDAKSA, ST

ARSITEK : HEAN VESTRIANUS, ST

KONSULTANTOR : AN HARSAJONO

OKUPASIR :

GAMBAR :

SKALA :

Rencana Plafond 1:100

TGL. : NO. URAIAN : TGL. URAIAN :

CATATAN REVISI :



Rencana Plafond

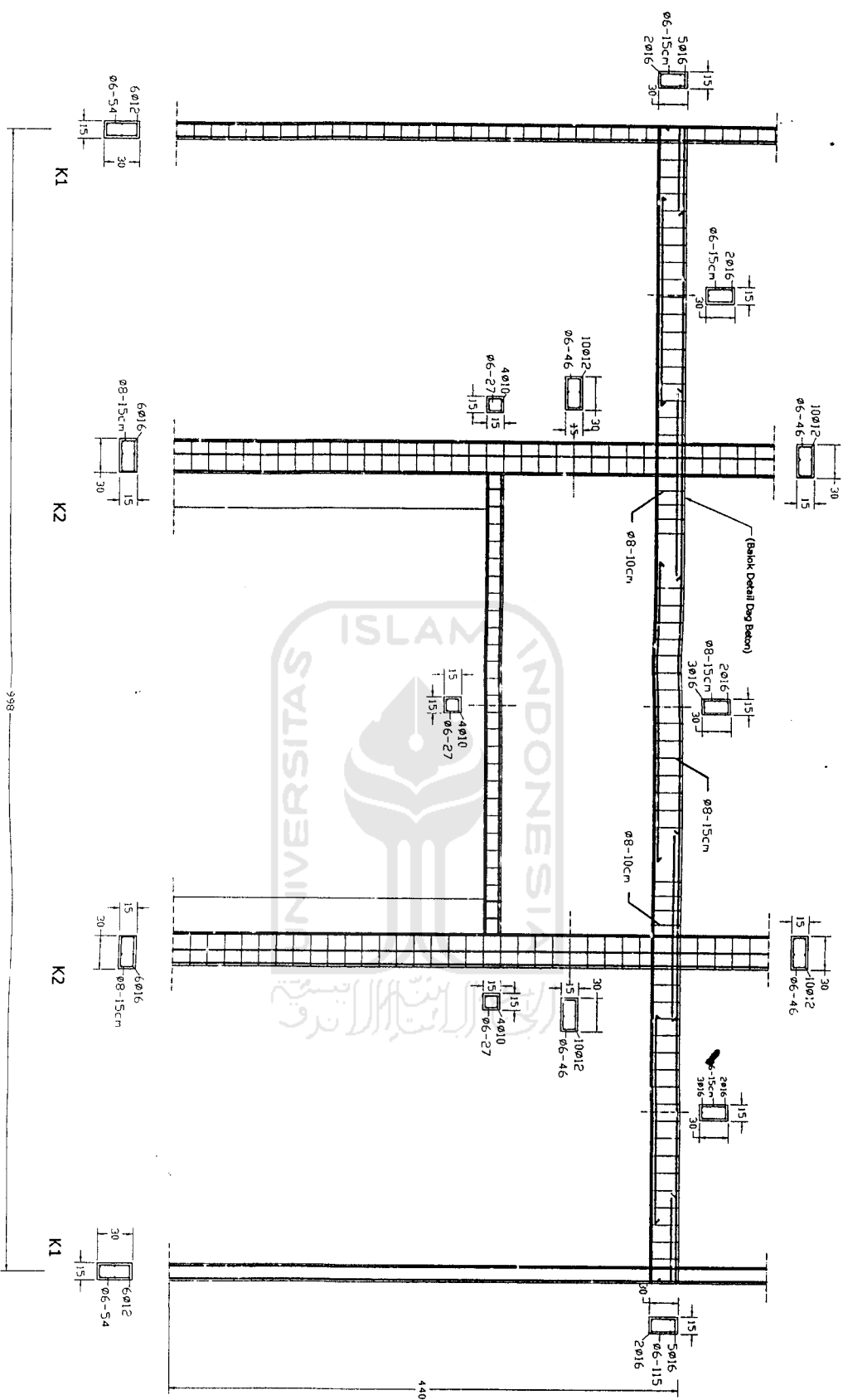



**Detail Kolom Balok**

Melintang Depan Dapur

 <b>PERHANTAH KOTA MAGELANG</b> <b>DINAS PERKERJAAN UMUM</b> <small>Jl. Suro Dipoonejo No. 54 Tloko (7020) KOTA</small> KECAMATAN :	
<b>REHAB BERAT</b> <b>BALAI</b> <b>KELURAHAN KEDUNGSAARI</b> LOKASI :	
<b>KOTA MAGELANG</b> MERENCANA :	
KEPALA DINAS PERKERJAAN UMUM KOTA MAGELANG SELAYU PENGUNJAW ANGGARAN	
<b>IR. SIGIT WIDICANDITO, MT</b> NIP. 81000133	
DIBASTUTUSI :	
KEPALA SUB DINAS CITA KARYA DINAS PERKERJAAN UMUM KOTA MAGELANG	
<b>SATRIYA WIBOWO, BE</b> NIP. 131 002 019	
DIBASTUTUSI :	
KEPALA SUB DINAS BINA PROGRAM DINAS PERKERJAAN UMUM KOTA MAGELANG	
<b>SEHARTO, ST</b> NIP. 500 033 006	
DIPERIKSA :	
KASIE PERENCANAAN DAN PERENCANAAN SUB DINAS BINA PROGRAM DINAS PERKERJAAN UMUM KOTA MAGELANG	
<b>AGUS SUWANTO, BE</b> NIP. 500 000 207	
KONSULTAN PERENCANA :	
 <b>PT. Arsidea</b> <b>BINA KONSTRUKSI TEKNIK</b> <small>Jl. Cendekia No. 100, Cendekia, Sleman, Yogyakarta</small>	
KETUA TIM : <b>LOKMANSA, ST</b>	
ANGGREK : <b>HEWAN YUSMANI, ST</b>	
KONSTRUKTOR : <b>AN HANICANDIO</b>	
QUALITY :	
<b>GAHMAK</b>	
<b>Detail Kolom Balok</b>	
<b>1:30</b>	
NO. URAIAN :	JML. URAIAN :
CATATAN REVISI :	



PERINTAH KOTA MAGELANG  
DINAS PERKOTAAN UMUM

J. Pabelan, September 2018

KEPALA:

REHAB BERAT

BALAI

KELURAHAN KEDUNGSAARI

LOKASI:

KOTA MAGELANG

HEBERTANGI:

KEPALA DINAS PERKOTAAN UMUM  
KOTA MAGELANG  
SEKARU PENGGUNA ANGGARAN

IR. SIGIT WIDYAKINDITO, MT

NP. 01009733

DISETUTUI:

KEPALA SUB DINAS CIPTA KARYA  
DINAS PERKOTAAN UMUM KOTA MAGELANG

SATRIYA WICOMO, BE

NP. 118.032.019

DISETUTUI:

KEPALA SUB DINAS BINA PROGRAM  
DINAS PERKOTAAN UMUM KOTA MAGELANG

SOEMARTO, ST

NP. 200.033.046

DIPERIKSA:

KASIE PENDAFTARAN DAN PERENCANAAN  
SUB DINAS BINA PROGRAM  
DINAS PERKOTAAN UMUM KOTA MAGELANG

AGUS SUSANTO, BE

NP. 200.092.200

KONSULTAN PERENCANA:

PT. Amsida  
BID. KONSULTAN TEKNIK

NP. 200.092.200

ANDRAS HARIS, ST, MT

NP. 200.092.200

REKTA TM

KONTRAKTOR

ANDRAS HARIS, ST

KONSTRUKTOR

AGUS SUSANTO

INSPEKTOR

AGUS SUSANTO

SKALA

1:30

Rencana Dag Beton

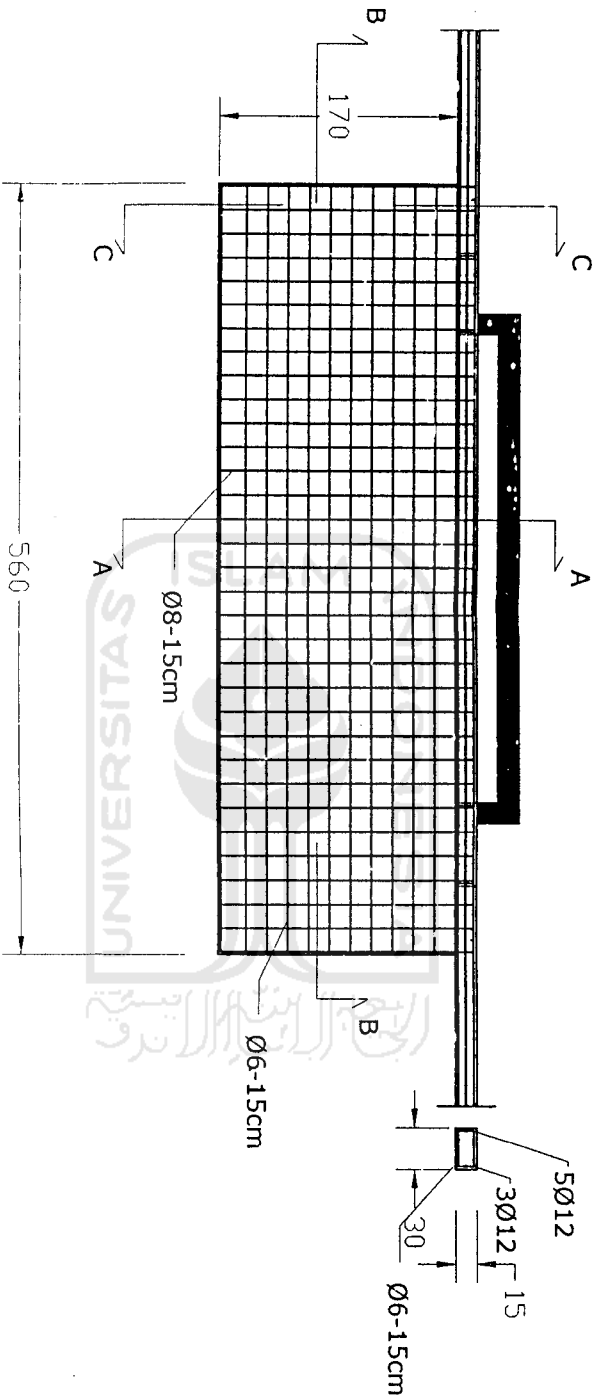

DAFTAR REVISI:

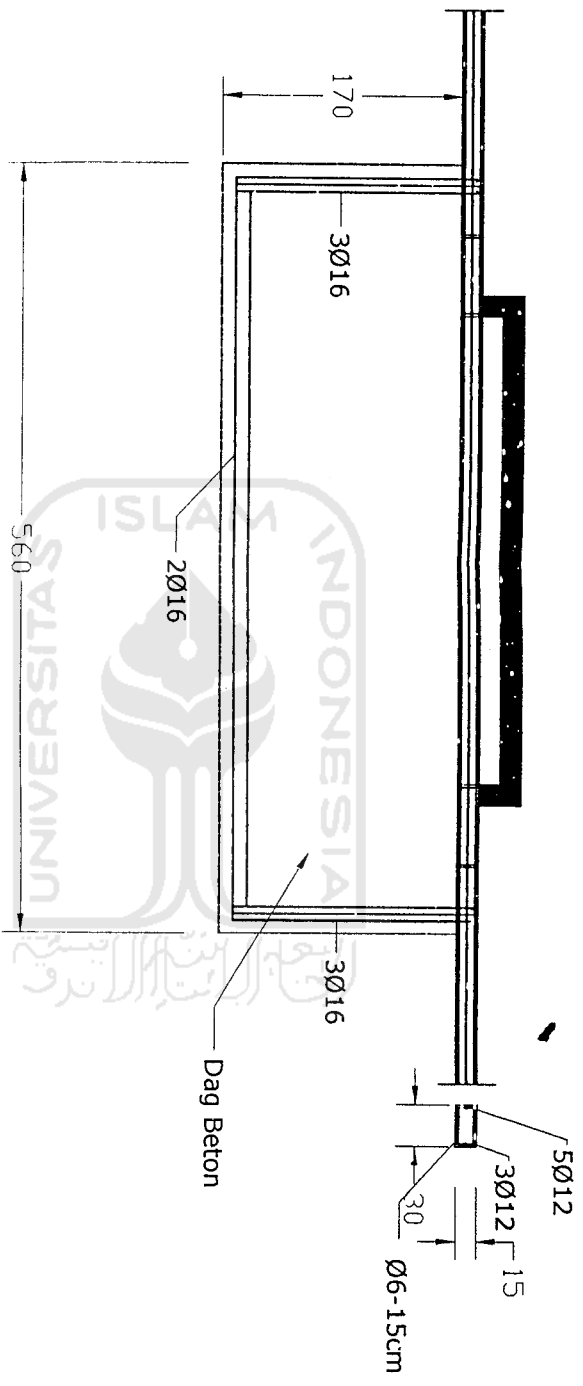

Rencana Pembeesian Dag Beton



**Rencana Pembesian Balok Konsol**

 <b>PENYERTAAN</b> <b>PERINTAH KOTA MAGELANG</b> <b>DINAS PEKERJAAN UMUM</b> <small>Jl. Suro Darmo No. 51 Telp. (0271) 2524         </small>											
<b>KEGIATAN :</b>											
<b>REHAB BERAT</b>											
<b>SALAI</b>											
<b>KELURAHAN KEDUNGSARI</b>											
<b>LOKASI :</b>											
<b>KOTA MAGELANG</b>											
<b>HEBERTANGI :</b>											
<b>KEPALA DINAS PEKERJAAN UMUM</b> <b>KOTA MAGELANG</b> <b>SALAU PERSEM MARSISARI</b>											
<b>IR. SIGIT WIDYONINGTO, MT</b> <small>HP. 0810090333</small>											
<b>DIREKTUR :</b>											
<b>KEPALA SUB DINAS CIPTA KARYA</b> <b>DINAS PEKERJAAN UMUM KOTA MAGELANG</b>											
<b>SATRIYA WIBOWO, BE</b> <small>HP. 810 022 09</small>											
<b>DIREKTUR :</b>											
<b>KEPALA SUB DINAS RINA PROGRAM</b> <b>DINAS PEKERJAAN UMUM KOTA MAGELANG</b>											
<b>SOEBARTO, ST</b> <small>HP. 500 015 046</small>											
<b>DIREKTUR :</b>											
<b>KASIE PERENCANAAN DAN PERENCANAAN</b> <b>DINAS PEKERJAAN UMUM KOTA MAGELANG</b>											
<b>AGUS SUSANTO, BE</b> <small>HP. 500 092 202</small>											
<b>KONSULTAN PERENCANA :</b>											
 <b>PT. Arsidea</b> <b>BIRO KONSULTAN TEKNIK</b> <small>Jl. "Meranti", Cemping Cakrawala, No. 70        Tl. (0271) 222131, Yogyakarta 55178</small>											
<b>ANDREAS HARRIS, ST, MT</b> <small>HP. 081 535 4321, 341000</small>											
<table border="1" style="width: 100%; border-collapse: collapse;"> <tr> <td>LEKSI NOL</td> <td>CONTOH NOL, ST</td> </tr> <tr> <td>ANOTER</td> <td>IRHANI YUSTIANI, ST</td> </tr> <tr> <td>KONSULTANTOR</td> <td>ARI WARSANDI</td> </tr> <tr> <td>DRAFTER</td> <td></td> </tr> <tr> <td><b>GAHABAR</b></td> <td><b>SIKILA</b></td> </tr> </table>		LEKSI NOL	CONTOH NOL, ST	ANOTER	IRHANI YUSTIANI, ST	KONSULTANTOR	ARI WARSANDI	DRAFTER		<b>GAHABAR</b>	<b>SIKILA</b>
LEKSI NOL	CONTOH NOL, ST										
ANOTER	IRHANI YUSTIANI, ST										
KONSULTANTOR	ARI WARSANDI										
DRAFTER											
<b>GAHABAR</b>	<b>SIKILA</b>										
<b>Rencana Balok Konsol</b> <b>1:30</b>											
NO. :	NO. LEMBAR :										
<b>CATATAN REVISI :</b>											



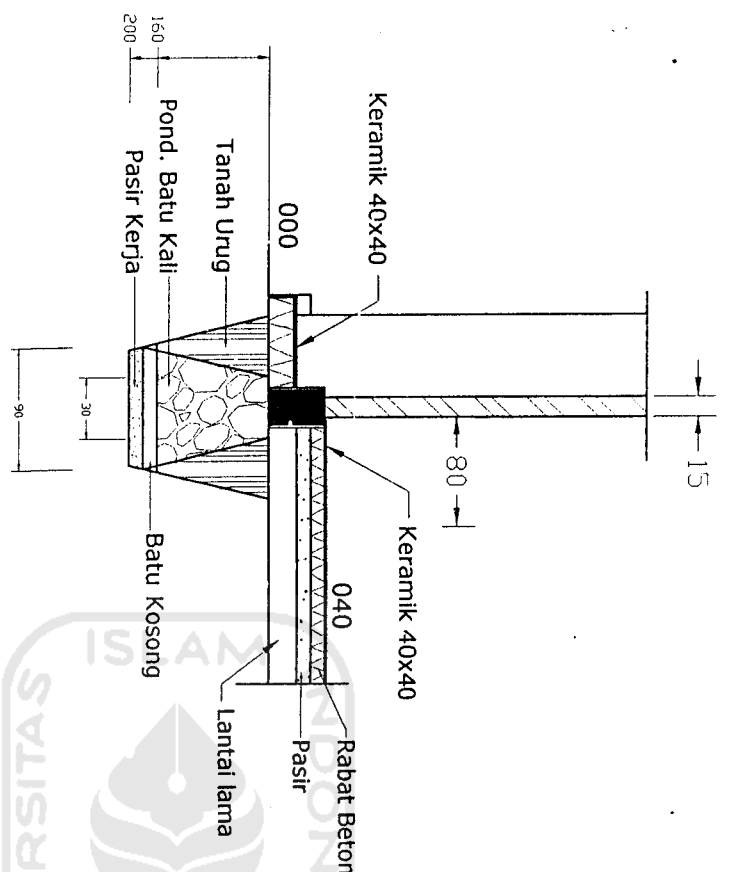

Detail Pondasi

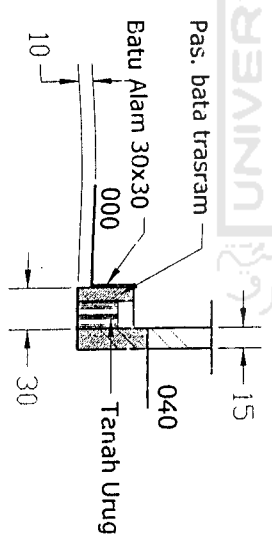

Detail Pot

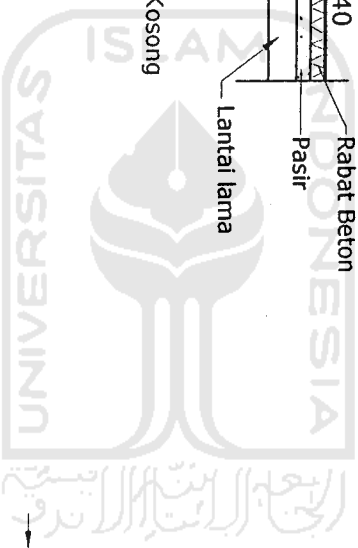

PEMERINTAH KOTA MAGELANG  
DINAS PEREKONOMIAN DAN  
KELUARAAN

KESETIAAN :  
REHAB BERAT  
BALAI  
KELURAHAN KEDUNGSARI

LOKASI :  
KOTA MAGELANG

HEMATAN :  
KEPALA DINAS PERUMAHAN DAN  
KOTA MAGELANG  
SALMU PERUMAHAN ANDHARUM

IR. SIGIT WIDYONINGTO, MT  
NIP. 010601212

DIREKTUR :

KEPALA SUB DINAS CIPTA KAWA  
DINAS PERUMAHAN DAN KOTA MAGELANG

SATRYA WIBOWO, BE  
NIP. 118 023 018

DIREKTUR :

KEPALA SUB DINAS BINA PROGRAM  
DINAS PERUMAHAN DAN KOTA MAGELANG

SOEBAERTO, ST  
NIP. 500 031 546

DIREKTUR :

KASIE PERENCANAAN DAN PERENCANAAN  
SUB DINAS BINA PROGRAM  
DINAS PERUMAHAN DAN KOTA MAGELANG

AGUS SUSANTO, BE  
NIP. 500 093 327

KONSULTAN PERENCANAAN :

PT. Andeas  
BIRO KONSULTAN TEKNIK  
Jl. Tawang Kidul No. 84A, Tg.  
P. (75131) Kota Magelang, Jawa Tengah

ANDREAS HABIS, ST.MT  
NIP. 010301212

KETUA TIM	LODIYANA, ST
ANGGOTA	HISAN TUBISMAN, ST
KONSTRUKTOR	AM HANUSANTO
DRAGFTER	
GABUNGAN	SKALA
Detail Persepsi	1:50
Detail Pot	

CATATAN REVISI :







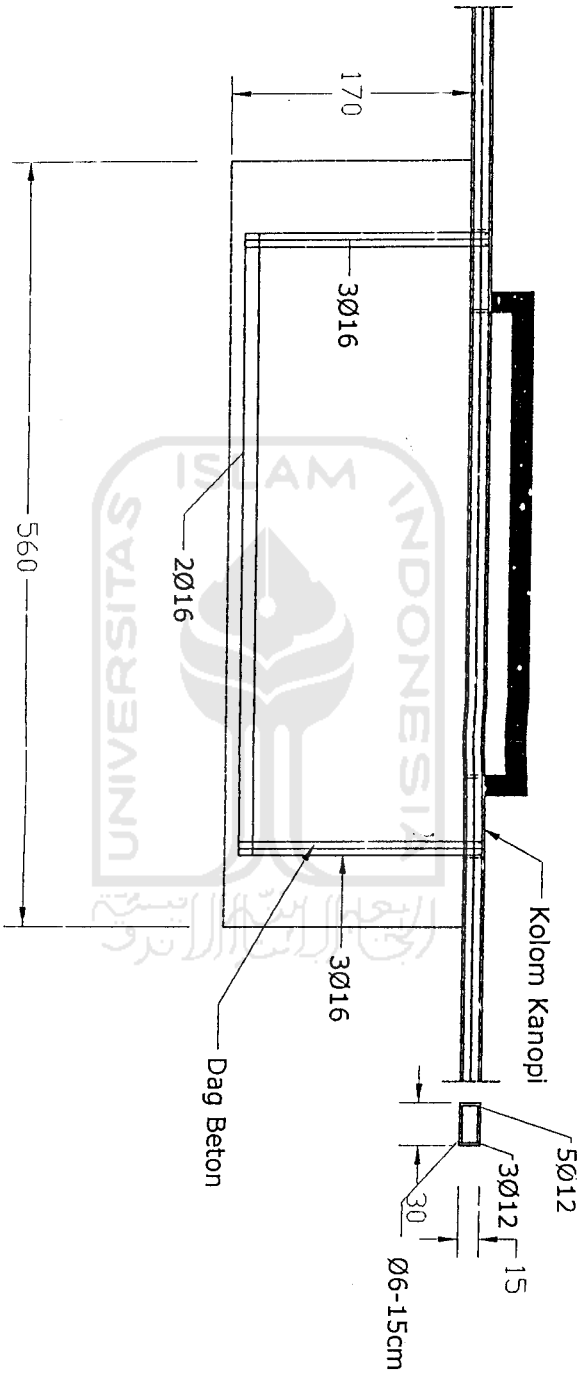

Rencana Pembebasan Balok Konsol



PENERINTAH KOTA MAGELANG  
DINAS PEKERJAAN UMUM

KEPALA DINAS PEKERJAAN UMUM  
SILVIANUS WIDYANINGRAT

REHAB BERAT  
BALAI  
KELURAHAN KEDUNGSAARI

KOTA MAGELANG

MINGGARAHARI

KEPALA DINAS PEKERJAAN UMUM  
KOTA MAGELANG  
SELANU FERISSA WANGSARANI

IR. SIGIT WIDYONINGRAT, MT

DIREKTUR I

KEPALA SUB DINAS CIPTA KARYA  
DINAS PEKERJAAN UMUM KOTA MAGELANG

SATRINA WIBOWO, BE

DIREKTUR I

KEPALA SUB DINAS BINA PROGRAM  
DINAS PEKERJAAN UMUM KOTA MAGELANG

SOEHRATO, ST

DIREKTUR I

KASIE PERENCANAAN DAN PERENCANAAN  
SUB DINAS BINA PROGRAM  
DINAS PEKERJAAN UMUM KOTA MAGELANG

AGUS SUSANTO, BE

KONSULTAN PERENCANAAN :

PT. Aridisa  
SINOVINSI LINTASANK

ANDREAS HARIS, ST, MT

KEPALA TIM : YUNYUNIA, ST

ANGGARAN : HANI VERTAMAK, ST

KONSTRUKSI : AN HUSYANTO

DAFTAR : GAYAMA

Rencana Balok Konsol : 1:30

NO. 13/2024

NO. 13/2024

NO. 13/2024

NO. 13/2024

NO. 13/2024

NO. 13/2024

NO. 13/2024

NO. 13/2024

NO. 13/2024

NO. 13/2024

NO. 13/2024

NO. 13/2024

NO. 13/2024

NO. 13/2024

NO. 13/2024

NO. 13/2024

NO. 13/2024

NO. 13/2024

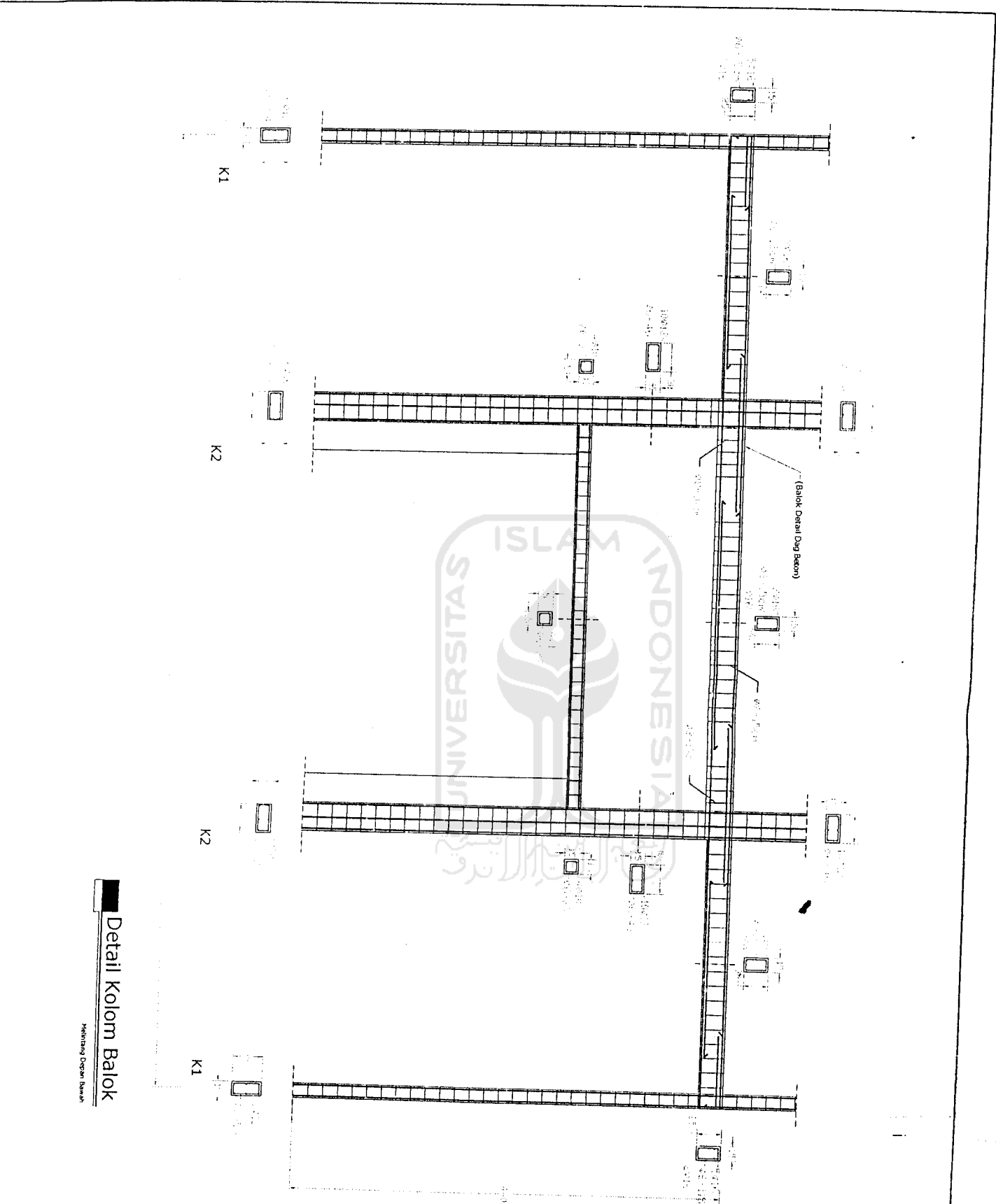

**Detail Kolom Balok**

Melihat/Dari Bawah

									
<b>PERINTAH KOTA MAGELANG</b> <b>DINAS PEKERJAAN UMUM</b>									
<b>KECAMATAN :</b> <b>REJER BERAT</b> <b>BALAI</b> <b>KELURAHAN KEDUNGSARI</b>									
<b>LOKASI :</b> <b>KOTA MAGELANG</b>									
<b>HEMATKAMU :</b> <b>KEPALA DINAS PERUBAH URAH</b> <b>KOTA MAGELANG</b> <b>SELAMU PERJON ANGGARAN</b>									
<b>IR. SIGIT MUDJOKINOTO, MT</b> <small>IP. 01/08/1973</small>									
<b>DISTRUK :</b> <b>KEPALA SUB DINAS BINA KAWA</b> <b>DINAS PERUBAH URAH KOTA MAGELANG</b>									
<b>SATRINA WISNOMO, BE</b> <small>IP. 21/02/1979</small>									
<b>DISTRUK :</b> <b>KEPALA SUB DINAS BINA PROGRAM</b> <b>DINAS PERUBAH URAH KOTA MAGELANG</b>									
<b>SOENASTO, ST</b> <small>IP. 21/03/1986</small>									
<b>DISTRUK :</b> <b>KASIE PERUBAH URAH PERENCANAAN</b> <b>SUB DINAS BINA PROGRAM</b> <b>DINAS PERUBAH URAH KOTA MAGELANG</b>									
<b>AGUS S. SATNO, BE</b> <small>IP. 08/08/1977</small>									
<b>KONSULTAN PERENCANA :</b> <b>P. Satriada</b> <small>IP. 01/08/1973</small>									
<b>(a)</b>									
<b>ANDREAS WATIS, ST MT</b> <small>IP. 08/08/1977</small>									
<table border="1" style="width: 100%;"> <tr> <td>NO. DESAIN</td> <td>NO. REVISI</td> </tr> <tr> <td>NO. KONTAK</td> <td>NO. PERUBAH URAH</td> </tr> <tr> <td>NO. KONSTRUKSI</td> <td>NO. PERUBAH URAH</td> </tr> <tr> <td>NO. STRUKTUR</td> <td>NO. PERUBAH URAH</td> </tr> </table>		NO. DESAIN	NO. REVISI	NO. KONTAK	NO. PERUBAH URAH	NO. KONSTRUKSI	NO. PERUBAH URAH	NO. STRUKTUR	NO. PERUBAH URAH
NO. DESAIN	NO. REVISI								
NO. KONTAK	NO. PERUBAH URAH								
NO. KONSTRUKSI	NO. PERUBAH URAH								
NO. STRUKTUR	NO. PERUBAH URAH								
<b>CAMBAK</b> <b>SKALA</b>									
<b>Detail Kolom Balok</b> <b>1:50</b>									
<b>CATATAN REVISI :</b>									



PERINTAH KOTA MAGELANG  
DINAS PERKAWAN UJUM  
Jl. 250 KARDIKAWA SATELITICITY 50134

KESATUAN

REHAB BERAT

BALAI  
KELURAHAN KEDUNGSARI

LOKASI

KOTA MAGELANG

HENGTANHI

KEPALA DINAS PERKAWAN UJUM  
KOTA MAGELANG  
SELAMU PENGUNJAW ANGGARAN

IR. SIGIT WIDYONINGITO MT  
NIP. 810007342

DISTRIKUR

KEPALA SUB DINAS CIPTA KARYA  
DINAS PERKAWAN UJUM KOTA MAGELANG

SATRYA WIBOWO BE  
NIP. 319034289

DISTRIKUR

KEPALA SUB DINAS BINA PROGRAM  
DINAS PERKAWAN UJUM KOTA MAGELANG

SOEHARTO ST  
NIP. 309 033 946

DISTRIKUR

KASIE PANDITAN DAN REBENCANAN  
SUB DINAS BINA PROGRAM  
DINAS PERKAWAN UJUM KOTA MAGELANG

AGUS SISATNO BE  
NIP. 309 092 328

KONSULTAN PERENCANA

**a** PT. Aidaa  
BIRO KONSULTAN TEKNIK  
Jl. Pahlawan 100 No. 100  
Kec. Madiun, Kota Madiun 51101

ANDREAS HARTIS, ST MT  
NIP. 08 099 4037 241.000

KONSULTAN

KEP. M. KEMAHARITA ST

AMBIKUR: HENRI LIAJUNAN ST

KONSTRUKTOR: AM HANAWANO

DRAFTER:

GAHMAN

SHALLA

Revisi Dag Sudo 1:50

NO. LAYANAN: NO. LAYANAN: NO. LAYANAN:

CATATAN REVISI:

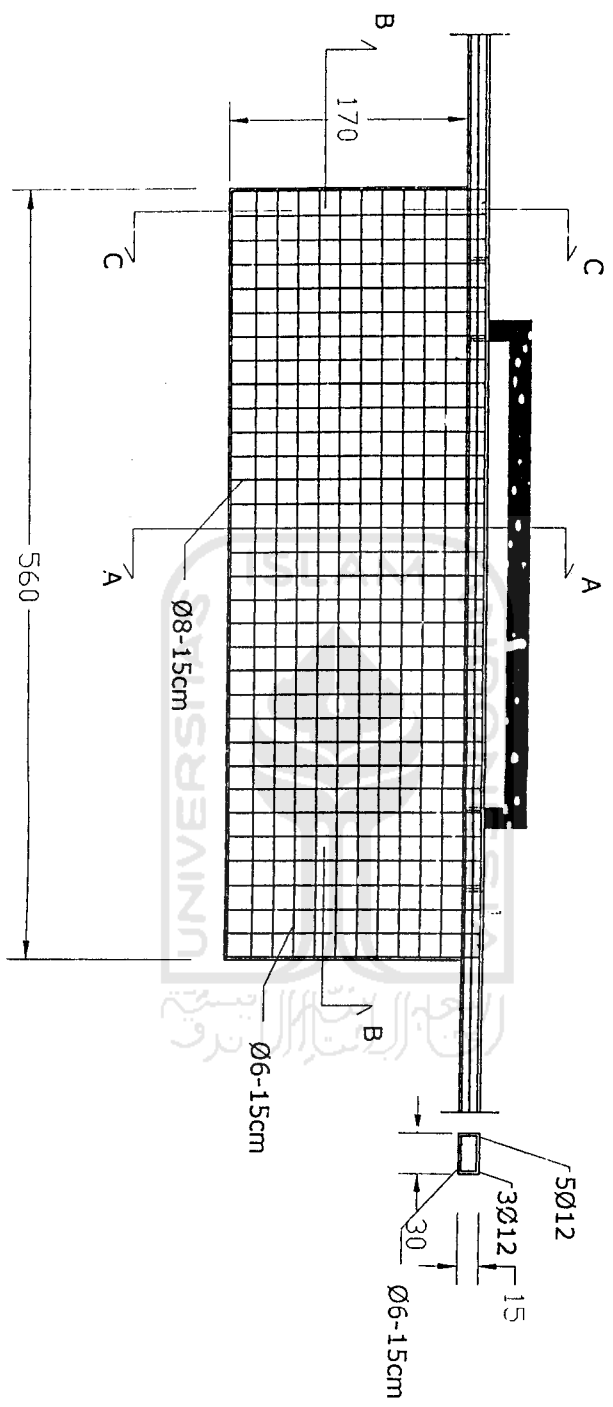

Rencana Pembesian Dag Beton

# Lampiran 10





**PEMERINTAH KOTA MAGELANG**  
**DINAS PEKERJAAN UMUM**

Jl. Jenderal Sudirman No.54 Magelang Telp. (0293) 362542 – 363033 Magelang 56126

---

**AMANDEMEN KE – 2 (KEDUA)**

**Tanggal 12 Oktober 2005**

**Atas**

**AMANDEMEN ke - 1 (KESATU)**

**Tanggal 18 Juli 2005**

**PEKERJAAN :**

**PEMBANGUNAN KANTOR KELURAHAN JURANGOMBO II  
KOTA MAGELANG**

**TAHUN ANGGARAN 2005**

---

**CV. LANGGENG JAYA**

Jl. Cempaka II No.1027 Kota Magelang

---

**AMANDEMEN KE – 2 (KEDUA)**

**Tanggal 12 Oktober 2005**

Atas

**AMANDEMEN KE-1 (KESATU)**

Tanggal 18 Juli 2005

Pekerjaan

**PEMBANGUNAN KANTOR KELURAHAN JURANGOMBO II**

**AMANDEMEN KE – 2 (KEDUA)**

Amandemen ke-2 (kedua) ini merupakan satu kesatuan yang tidak terpisahkan dari Surat Perjanjian (Kontrak) tersebut diatas.

Antara

Kepala Dinas Pekerjaan Umum Kota Magelang selaku Pemimpin Kegiatan Pembangunan Kantor Kelurahan Jurangombo II yang selanjutnya disebut PIHAK PERTAMA

Dengan

CV. LANGGENG JAYA Beralamat di. Jl. Cempaka II No. 1027 Magelang selaku Penyedia Jasa yang selanjutnya disebut PIHAK KEDUA untuk melaksanakan pekerjaan tersebut diatas, maka dengan ini disepakati oleh dan diantara pihak-pihak tersebut diatas.

Atas dasar

1. Surat Perjanjian (Kontrak) nomor 641.6/24/P.Kel. Jurang II/210/7/05 tanggal 14 Juli 2005
2. Amandemen ke 1 (kesatu) Pekerjaan Pembangunan Kantor Kelurahan Tidar II tanggal 18 Juli 2005
3. Surat Pemimpin Kegiatan perihal Pelaksanaan Pekerjaan Pembangunan Kantor Kelurahan Jurangombo II nomor 641.6/27/P.Kel. Jurang II/210/7/05 tanggal 12 Oktober 2005



**PEMERINTAH KOTA MAGELANG**  
**DINAS PEKERJAAN UMUM**

Jl. Jenderal Sudirman No.54 Magelang Telp. (0293) 362542 – 363033 Magelang 56126

---

---

**AMANDEMEN KE – 1 (KESATU)**  
**Tanggal 18 Juli 2005**

**Atas**

**SURAT PERJANJIAN PEMBORONGAN (KONTRAK)**

NOMOR : 641.2/24/P.Kel.Jurang II/210/7/05  
TANGGAL : 14 Juli 2005

**PEKERJAAN :**  
**PEMBANGUNAN KANTOR KELURAHAN JURANGOMBO II**  
**KOTA MAGELANG**

**TAHUN ANGGARAN 2005**

---

---

**CV. LANGGENG JAYA**

Jl. Cempaka II No.1027 Kota Magelang

---

---



**AMANDEMEN KE – 1 (KESATU)**

**Tanggal 18 Juli 2005**

Atas

**SURAT PERJANJIAN KONTRAK**

No. 641.6/24/ P.Kel.Jurang II/210/7/05

Tanggal 14 Juli 2005

Pekerjaan

**PEMBANGUNAN KANTOR KELURAHAN JURANGOMBO II**

**AMANDEMEN KE – 1 (KESATU)**

Amandemen ke- 1 (kesatu) ini merupakan satu kesatuan yang tidak terpisahkan dari Surat Perjanjian (Kontrak) tersebut diatas.

Antara

Kepala Dinas Pekerjaan Umum Kota Magelang selaku Pemimpin Kegiatan Pembangunan Kantor Kelurahan Jurangombo II yang selanjutnya disebut PIHAK PERTAMA

Dengan

CV. LANGGENG JAYA Beralamat di. Jl. Cempaka II No. 1027 Magelang selaku Penyedia Jasa yang selanjutnya disebut PIHAK KEDUA untuk melaksanakan pekerjaan tersebut diatas, maka dengan ini disepakati oleh dan diantara pihak-pihak tersebut diatas.

Atas dasar

1. Surat Perjanjian (Kontrak) nomor 641.6/24/P.Kel. Jurang II/210/7/05 tanggal 14 Juli 2005
2. Surat Perintah Mulai Kerja nomor 641.6/25/P.Kel. Jurang II/210/7/05 05 tanggal 15 Juli 2005
3. Surat Pemimpin Kegiatan perihal Penundaan Pekerjaan Pembangunan Kantor Kelurahan Jurangombo nomor 641.6/26/P.Kel.Jurang II/210/7/05 tanggal 15 Juli 2005
4. Surat Direktur CV. LANGGENG JAYA , Magelang nomor 20/LJ/VII-05 tanggal 16 Juli 2005

PIHAK KESATU dan PIHAK KEDUA sepakat untuk mengadakan perubahan (Amandemen ke – 1) atas Surat Perjanjian (Kontrak) tersebut dengan ketentuan sebagai berikut:

Pasal 1.

1. Mengubah Pasal 4 tentang Jangka waktu pelaksanaan

Semula : Pelaksanaan pekerjaan sesuai SPMK yang dikeluarkan PIHAK PERTAMA mulai tanggal 15 Juli 2005 sampai dengan tanggal 11 Desember 2005

Menjadi : Pelaksanaan pekerjaan ditunda sampai ada pemberitahuan lebih lanjut dari PIHAK PERTAMA

Pasal 2.

Pasal-pasal atas Surat Perjanjian (Kontrak) sebagaimana tersebut diatas yang tidak di ubah dalam amandemen ini tetap mengikat seperti semula.

Pasal 3.

1. Amandemen kontrak ini dianggap sah setelah ditandatangani oleh kedua belah pihak yang bersangkutan dibuat rangkap 3 (tiga) bermaterai cukup dan mempunyai ketentuan hukum yang sama serta tembusan rangkap 5 (lima)
2. Amandemen ini dibuat dan ditandatangani oleh PIHAK PERTAMA dan PIHAK KEDUA di Magelang pada hari Senin Tanggal. Delapan belas bulan Juli tahun dua ribu lima ( 18-07-2005)

**PIHAK KEDUA**

CV. "LANGGENG JAYA"  
Magelang

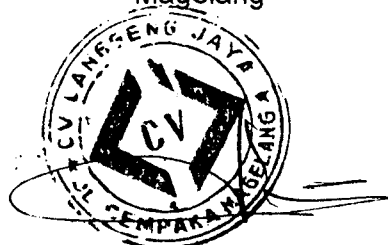

**SARDJONO**  
Direktur

**PIHAK PERTAMA**

KEPALA DINAS PEKERJAAN UMUM  
KOTA MAGELANG  
SELAKU  
PEMIMPIN KEGIATAN

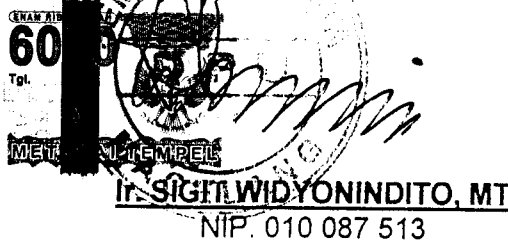

**INSIGIL WIDYONINDITO, MT**  
NIP. 010 087 513

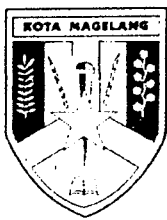

PEMERINTAH KOTA MAGELANG  
**DINAS PEKERJAAN UMUM**

Jl. Jend. Sudirman No. 54 Telp. (0293) 362542 – 363033 Magelang  
Kode Pos 56126

**SURAT PERINTAH MULAI KERJA ( SPMK )**

KEGIATAN	: PEMBANGUNAN KANTOR KELURAHAN JURANGOMBO II KOTA MAGELANG TAHUN 2005	NOMOR : 641.6/25/P.Kel.Jurang.II/210/7/05 TANGGAL : 15 Juli 2005
----------	--	---

Yang Bertanda Tangan dibawah ini :

NAMA : Ir. SIGIT WIDYONINDITO, MT.  
JABATAN : Kepala Dinas Pekerjaan Umum Kota Magelang  
Selaku Pemimpin Kegiatan Pembangunan Kantor Kelurahan Jurangombo II  
Kota Magelang

Selanjutnya Disebut PIHAK PERTAMA :

NAMA : SARDJONO.  
JABATAN : Direktur CV " LANGGENG JAYA " Magelang  
ALAMAT : Jl. Cempaka II No.1027 Kota Magelang.

Selanjutnya Disebut PIHAK KEDUA :

**PIHAK PERTAMA** memberikan Perintah kepada **PIHAK KEDUA** dan **PIHAK KEDUA** menerima perintah dari **PIHAK PERTAMA** untuk melaksanakan pekerjaan seperti tersebut dibawah ini :

1. Pekerjaan : Pembangunan Kantor Kelurahan Jurangombo II  
Kota Magelang
2. Volume Pekerjaan : 450 m2.
3. Lokasi Pekerjaan : Kota Magelang
4. Harga Borongan : Rp. 775.850.000.00
5. Pembayaran Angsuran : Dibayarkan sesuai dengan surat Perjanjian Pemborongan  
Pekerjaan ( Kontrak ) No. 641.6/24/P.Kel.Jurang.II/210/6/05  
Tanggal 14 Juli 2005.
6. Waktu Pelaksanaan : Selama 150.( Seratus Lima puluh ) Hari kalender  
Dimulai Tanggal : 15 Juli 2005  
Sampai dengan Tanggal : 11 Desember 2005

7. Syarat .....

7. Syarat Syarat Pelaks. : Dalam Pelaksanaan Pekerjaan Harus selalu berpedoman pada Rencana Kerja dan Syarat-syarat (RKS) beserta penjelasannya serta Ketentuan dan Petunjuk dari dari Direksi

Apabila dalam waktu 7 ( Tujuh ) hari setelah diterbitkan Surat Perintah Mulai Kerja (SPMK) ini PIHAK KEDUA belum melaksanakan pekerjaan maka SPMK ini dapat dibatalkan.

PIHAK KEDUA

CV LANGGENG JAYA "  
Magelang



SARDJONO.  
Direktur

PIHAK PERTAMA

KEPALA DINAS PEKERJAAN UMUM  
KOTA MAGELANG  
Selaku  
PEMIMPIN KEGIATAN

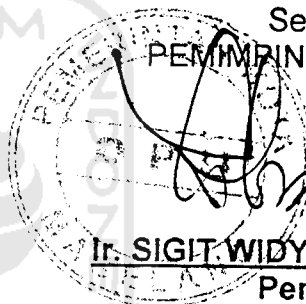

Ir. SIGIT WIDYONINDITO, MT.  
Pembina  
NIP. 010 087 513





PEMERINTAH KOTA MAGELANG  
**DINAS PEKERJAAN UMUM**

Jl. Jend. Sudirman No. 54 Telp. (0293) 362542 – 363033 Magelang  
Kode Pos 56126

**SURAT PERINTAH MULAI KERJA ( SPMK )**

KEGIATAN : PEMBANGUNAN KANTOR KELURAHAN JURANGOMBO II KOTA MAGELANG TAHUN 2005	NOMOR : 641.6/28/P.Kel.Jurang.II/210/10/05 TANGGAL : 10 Nopember 2005
---	--

Yang Bertanda Tangan dibawah ini :

NAMA : Ir. SIGIT WIDYONINDITO, MT.  
JABATAN : Kepala Dinas Pekerjaan Umum Kota Magelang  
Selaku Pemimpin Kegiatan Pembangunan Kantor Kelurahan Jurangombo II  
Kota Magelang

Selanjutnya Disebut PIHAK PERTAMA :

NAMA : SARDJONO.  
JABATAN : Direktur CV " LANGGENG JAYA " Magelang  
ALAMAT : Jl. Cempaka II No.1027 Kota Magelang.

Selanjutnya Disebut PIHAK KEDUA :

**PIHAK PERTAMA** memberikan Perintah kepada **PIHAK KEDUA** dan **PIHAK KEDUA** menerima perintah dari **PIHAK PERTAMA** untuk melaksanakan pekerjaan seperti tersebut dibawah ini :

1. Pekerjaan : Pembangunan Kantor Kelurahan Jurangombo II  
Kota Magelang
2. Volume Pekerjaan : 450 m2.
3. Lokasi Pekerjaan : Kota Magelang
4. Harga Borongan : Rp. 775.850.000.00
5. Pembayaran Angsuran : Dibayarkan sesuai dengan surat Perjanjian Pemborongan  
Pekerjaan ( Kontrak ) No. 641.6/24/P.Kel.Jurang.II/210/6/05  
Tanggal 15 Juli 2005.
6. Waktu Pelaksanaan : Selama 150.( Seratus Lima puluh ) Hari kalender, berdasarkan  
Amandemen ke 2 (kedua) dimulai tanggal 10 Nopember 2005  
Sampai dengan Tanggal : 8 April 2005

7. Syarat Syarat Pelaks. : Dalam Pelaksanaan Pekerjaan Harus selalu berpedoman pada Rencana Kerja dan Syarat-syarat (RKS) beserta penjelasannya serta Ketentuan dan Petunjuk dari dari Direksi

Apabila dalam waktu 7 ( Tujuh ) hari setelah diterbitkan Surat Perintah Mulai Kerja (SPMK) ini PIHAK KEDUA belum melaksanakan pekerjaan maka SPMK ini dapat dibatalkan.

PIHAK KEDUA

CV" LANGGENG JAYA "  
Magelang



SARDJONO.  
Direktur

PIHAK PERTAMA

KEPALA DINAS PEKERJAAN UMUM  
KOTA MAGELANG  
Selaku  
PEMIMPIN KEGIATAN

Ir. SIGIT WIDYONINDITO, MT.  
Pembina  
NIP. 010 087 513



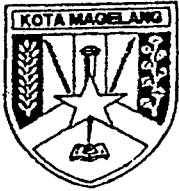

PEMERINTAH KOTA MAGELANG  
**DINAS PEKERJAAN UMUM**

JL. JENDRAL SUDIRMAN NO. 54 MAGELANG  
TELP. (0293) 362542 - 363033  
MAGELANG - 56126

Magelang, 12 Oktober 2005

Nomor : 641.6/27/P.Kel. Jurang II/210/7/05  
Sifat : Penting  
Perihal : **Pelaksanaan Kegiatan  
Pembangunan Kantor  
Kelurahan Jurangombo II**

Kepada :  
Yth. **Direktur CV. LANGGENG JAYA,**  
**Magelang**  
di -  
MAGELANG

Bersamaan dengan diterbitkannya Peraturan Daerah Kota Magelang nomor 6 Tahun 2005 tentang Pembentukan Kelurahan Kramat Utara, Kramat Selatan, Tidar utara, Tidar Selatan, Jurangombo Utara dan Jurangombo Selatan, kami instruksikan pelaksanaan kegiatan Pembangunan Kantor Kelurahan Jurangombo II untuk segera dilaksanakan dan selanjutnya perlu diadakan perubahan atas Amandemen I yang telah disepakati bersama.

Demikian, atas perhatiannya diucapkan terima kasih.

KEPALA DINAS PEKERJAAN UMUM  
KOTA MAGELANG

  
**IQSIGI WIDYONINDITO, MT**  
NIP. 010 087 513

TEMBUSAN disampaikan kepada Yth. :

1. Bapak Walikota Magelang. (sebagai laporan)
2. Kepala Badan Pengawasan Kota Magelang
3. Kepala DPKKD, Kota Magelang
4. Konsultan Pengawas.
5. BPP yang bersangkutan.



PEMERINTAH KOTA MAGELANG  
**DINAS PEKERJAAN UMUM**  
JL. JENDRAL SUDIRMAN NO. 54 MAGELANG  
TELP. (0293) 362542 – 363033  
MAGELANG - 56126

Magelang, 15 Juli 2005

Nomor : 641.6/26/P.Kel. Jurang II/210/7/05  
Sifat : Penting  
Perihal : **Penundaan Pelaksanaan  
Kegiatan Pembangunan Kantor  
Kelurahan Jurangombo II**

Kepada :  
Yth. **Direktur CV. LANGGENG JAYA,**  
**Magelang**  
di - **MAGELANG**

Bersamaan dengan diterbitkannya Surat Perintah Melaksanakan Tugas (SPMK) Pembangunan Kantor Kelurahan Jurangombo II nomor 641.6/25/P.Kel. Jurang II /210/7/05 Tanggal 15 Juli 2005 kami sampaikan beberapa hal sebagai berikut :

1. Berdasarkan Detail Engineering Design (DED) yang telah disusun, lokasi pembangunan Kantor Kelurahan Jurangombo II terletak di Balai kampung Jagoan.
2. Pelaksanaan Pembangunan Kantor Kelurahan Jurangombo II menunggu terbitnya Peraturan Daerah Kota Magelang tentang Pemekaran kelurahan yang saat ini sedang dalam pembahasan antara Eksekutif dengan Legislatif.

Berkaitan dengan hal tersebut diatas, maka pelaksanaan kegiatan Pembangunan Kantor Kelurahan Jurangombo II kami instruksikan untuk ditunda sampai ada pemberitahuan kami lebih lanjut dan selanjutnya perlu segera diadakan perubahan atas kontrak yang telah disepakati bersama.

Demikian, atas perhatiannya diucapkan terima kasih.

KEPALA DINAS PEKERJAAN UMUM  
KOTA MAGELANG  
  
**H. SIGIT WIDYONINDITO, MT**  
NIP. 010 087 513

TEMBUSAN disampaikan kepada Yth. :

1. Bapak Walikota Magelang. (sebagai laporan)
2. Kepala Badan Pengawasan Kota Magelang
3. Kepala DPKKD, Kota Magelang
4. Konsultan Pengawas.
5. BPP yang bersangkutan.



**PANITIA PENGADAAN BARANG / JASA  
KEGIATAN PEMBANGUNAN KANTOR KELURAHAN JURANGOMBO II  
KOTA MAGELANGTAHUN ANGGARAN 2005**

---

**PENGUMUMAN PELELANGAN**

---

NOMOR : 641.6/01/P.Kel.Jurang.II/210/6/05

T E N T A N G

**PENGUMUMAN PELELANGAN KEGIATAN PEMBANGUNAN KANTOR KELURAHAN  
JURANGOMBO II KOTA MAGELANG TAHUN ANGGARAN 2005**

Dinas Pekerjaan Umum Kota Magelang akan mengadakan Pelelangan, sebagaimana berikut :

1. Nama Kegiatan : Pembangunan Kantor Kelurahan Jurangombo II Kota Magelang
2. Pekerjaan : Pembangunan Kantor Kelurahan Jurangombo II Kota Magelang
3. Lokasi Kegiatan : Kota Magelang
4. Sumber Biaya : APBD Kota Magelang
5. Persyaratan Calon Rekanan :
  - Memiliki Surat Izin Usaha pada bidang usahanya yang dikeluarkan oleh Instansi Pemerintah yang berwenang dan masih berlaku ( SIUP dan TDP )
  - Memiliki keahlian, pengalaman, kemampuan teknis dan manajerial untuk penyedia barang tersebut diatas.
  - Tidak dalam pengawasan pengadailan tidak pailit, kegiatan usahanya tidak sedang dihentikan dan atau direksi yang bertindak untuk dan atas nama perusahaan tidak sedang dalam menjalani sanksi pidana.
  - Secara hukum mempunyai kapasitas menandatangani kontrak.
  - Memenuhi kewajiban perpajakan.
  - Memiliki sumber daya manusia, modal peralatan dan fasilitas lain yang diperlukan dalam pengadaan barang tersebut diatas.
  - Memiliki kinerja baik dan Tidak masuk dalam daftar hitam .
  - Memiliki alamat tetap dan jelas serta mudah dijangkau dengan pos.

Bagi Badan Usaha atau Usaha Perorangan yang memenuhi persyaratan diatas dapat mendaftarkan diri pada panitia dan bagi pendaftar yang bukan Direktur langsung, harus dengan surat kuasa dan masuk dalam susunan personalia dan dibuktikan dengan Akte Badan Usaha/Perorangan.

6. Waktu dan Tempat Pendaftaran dan Pengambilan Bendel Kualifikasi :

Pendaftaran dan Pengambilan Bendel Kualifikasi dilaksanakan tanggal 9 Juni 2005 sampai dengan 17 Juni 2005 pada jam 08.00 – 14.00 Wib di Dinas Pekerjaan Umum Kota Magelang.

7. Pengambilan Rencana Kerja Dan Syarat-Syarat / RKS

RKS dapat diambil pada Panitia Pengadaan Barang Jasa pada tanggal 10 Juni 2005 Sampai dengan tanggal 28 Juni 2005 jam 08.00 - 14.00 kecuali hari Jum'at s/d jam 10.00 Wib di Dinas Pekerjaan Umum Kota Magelang .



Magelang, 9 Juni 2005

PANITIA PENGADAAN BARANG/JASA  
KEGIATAN PEMBANGUNAN KANTOR  
KELURAHAN JURANGOMBO II  
KOTA MAGELANG  
Ketua,



**SATRIYA WIBOWO. BE**

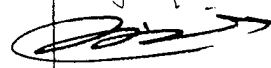
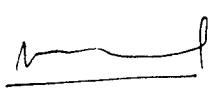

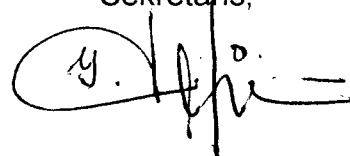

KEGIATAN : PEMBANGUNAN KANTOR KELURAHAN JURANGOMBO II KOTA MAGELANG TAHUN ANGGARAN 2005		DAFTAR PENDAFTARAN DAN PENGAMBILAN DAFTAR ISIAN KUALIFIKASI	
		NOMOR : 641.6 /02/P.Kel.Jurang.II/210/6/05 TANGGAL : 9 s/d 17 Juni 2005	
NO.	NAMA REKANAN	ALAMAT	TANDA TANGAN
1	CV. YISU UTAMA	Jl. Manjuri 10	
2	CV. LANGGENG JAYA	Jl. REMPAGA II/027	
3	CV. BIRUJA SENTRA	Jl. U. Sunastika 80	
4	PB. Karya Jasa	Jl. Manjuri Krombet	
5	CV. WIBISONO	Jl. A. Yani No. 775 Magelang	
6	CV. Gereja Indah	Jl. PSP No. 9 Saroprahan Magelang	
7	CV. KHUSALA	Jl. Rama Suren kd. Magl.	

PANITIA PENGADAAN BARANG/JASA  
KEGIATAN PEMBANGUNAN KANTOR  
KELURAHAN JURANGOMBO II  
KOTA MAGELANG  
Sekretaris,

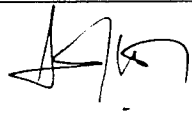
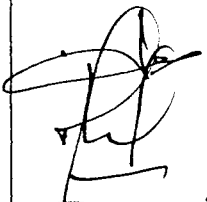
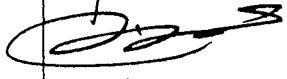
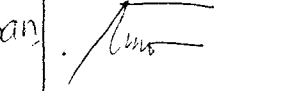
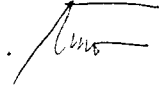
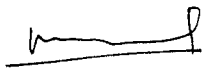

SYAFE'I

KEGIATAN : PEMBANGUNAN KANTOR KELURAHAN JURANGOMBO II KOTA MAGELANG TAHUN ANGGARAN 2005		TANDA TERIMA RENCANA KERJA DAN SYARAT-SYARAT ( RKS )	
		NOMOR : 641.6/03/P.Kel.Jurang.II/210/6/05 TANGGAL : 10 s/d 28 Juni 2005	
NO.	NAMA REKANAN	ALAMAT	TANDA TANGAN
1.	CV - BRIA SEMENTA	Jl. Usumotaji 80	
2.	CV. LANGGENG JAYA KOTA MAGELANG.	JL LEMPAKA II/021	
3.	CV. YISSA UTAMA	Jl. Mangrove 10	
4.	PB. Kaya Jaya	Jl. Karyu Kramat Mgl	
5.	CV. Geroja Indah	Jl. PST NO. 19 Sanggitan	
6.	CV. WIBISONO	Jl. A. YANI NO. 774 MEL	
7.	CV. Khusala	Jl. Rama Sumba ked Mgl.	

PANITIA PENGADAAN BARANG/JASA  
KEGIATAN PEMBANGUNAN KANTOR  
KELURAHAN JURANGOMBO II  
KOTA MAGELANG  
Sekretaris,

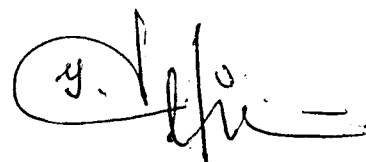

SYAFE'I

**PANITIA PENGADAAN BARANG / JASA  
KEGIATAN PEMBANGUNAN KANTOR KELURAHAN JURANGOMBO II  
KOTA MAGELANG TAHUN ANGGARAN 2005**

---

Magelang, 17 Juni 2005

NOMOR : 641.6/04/P.Kel. Jurang.II/210/6/05  
SIFAT : Penting  
LAMPIRAN : -  
PERIHAL : UNDANGAN

Kepada  
Yth. 1. CV. LANGGENG JAYA  
2. PB. KARYA JASA  
3. CV. KHUSALA  
4. CV. SEROJA INDAH  
5. CV. YISSU UTAMA  
6. CV. WIBISONO  
7. CV. GRIYA SANTOSA

di

**MAGELANG**

Bersama ini kami mengharap dengan hormat atas kesediaan Bapak/ Ibu/Saudara untuk hadir pada acara yang akan diselenggarakan besok, pada :

Hari : Selasa  
Tanggal : 21 Juni 2005  
Jam : 09.00 WIB  
Tempat : Ruang Rapat DPU Kota Magelang  
Acara : Penjelasan Pekerjaan ( *Aanwijzing* )  
**Pembangunan Kantor Kelurahan  
Jurangombo II Kota Magelang**  
Pimpinan rapat : Ketua Panitia Lelang.

Demikian atas kehadiran Bapak/Ibu/Saudara sebelumnya diucapkan terima kasih.

PANITIA PENGADAAN BARANG/JASA  
KEGIATAN PEMBANGUNAN KANTOR  
KELURAHAN JURANGOMBO II  
KOTA MAGELANG

Sekretaris,

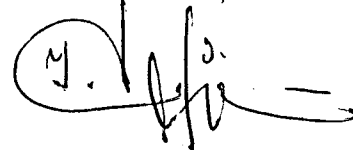

**SYAFE'I**

**PANITIA PENGADAAN BARANG / JASA  
KEGIATAN PEMBANGUNAN KANTOR KELURAHAN JURANGOMBO II  
KOTA MAGELANG TAHUN ANGGARAN 2005**

---

Magelang, 17 Juli 2005

NOMOR : 641.6 /05/P.Kel.Jurang.II/210/6/05  
SIFAT : Penting  
LAMPIRAN : -  
PERIHAL : UNDANGAN

Kepada  
Yth. 1. Sdr. SATRIYA WIBOWO. BE  
2. Sdr. SYAFE'I  
3. Sdr. HARTONO  
4. Sdr. SULARSO HADI. SE  
5. Sdr. SUWANDARTA. SH

di

**M A G E L A N G**

Bersama ini kami mengharap dengan hormat atas kesediaan Bapak/ Ibu/Saudara untuk hadir pada acara yang akan diselenggarakan besok, pada :

H a r i : SELASA  
T a n g g a l : 21 Juni 2005  
J a m : 09.00 wib  
T e m p a t : Ruang Rapat DPU Kota Magelang  
A c a r a : Penjelasan Pekerjaan ( *Aanwijzing* )  
**Pembangunan Kantor Kelurahan  
Jurangombo II Kota Magelang.**  
Pimpinan rapat : Ketua Panitia Lelang.

Demikian atas kehadiran Bapak/Ibu/Saudara sebelumnya diucapkan terima kasih.

PANITIA PENGADAAN BARANG/JASA  
KEGIATAN PEMBANGUNAN KANTOR  
KELURAHAN JURANGOMBO II  
KOTA MAGELANG

Sekretaris,

  
**SYAFE'I**



PEMERINTAH KOTA MAGELANG  
**DINAS PEKERJAAN UMUM**

Jl. Jendral Sudirman No. 54 Kota Magelang

---

# BERITA ACARA AANWIJZING

KEGIATAN :  
PEMBANGUNAN KANTOR KELURAHAN JURANGOMBO II KOTA MAGELANG

PEKERJAAN :  
PEMBANGUNAN KANTOR KELURAHAN JURANGOMBO II KOTA MAGELANG

LOKASI :  
KELURAHAN JURANGOMBO II KOTA MAGELANG

Ganda ke :

---

PERENCANA :

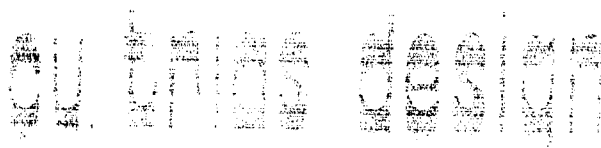
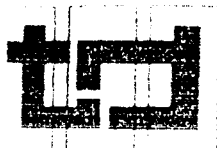

**KONSULTAN PERENCANA / PENGAWAS**

Jl. Adanari No. 80 Kauman Magelang

Phone : ( 0293 ) 313640

# PEMERINTAH KOTA MAGELANG

## DINAS PEKERJAAN UMUM

Jl. Jendral Sudirman No. 54 Kota Magelang

Pada hari ini Selasa tanggal Dua puluh satu bulan Juni tahun dua ribu lima dimulai jam 09.00 WIB, dengan mengambil tempat di Kantor Dinas Pekerjaan Umum Kota Magelang.

Dengan Pimpinan rapat : SATRIYA WIBOWO, BE.

Telah diadakan rapat penjelasan pekerjaan ( Aanwijzing ) untuk pekerjaan tersebut diatas.  
Hadir dalam rapat ini adalah :

### I. PANITIA PENGADAAN BARANG / JASA :

- |                       |            |
|-----------------------|------------|
| 1. SATRIYA WIBOWO, BE | Ketua      |
| 2. SYAFE'I            | Sekretaris |
| 3. HARTONO            | Anggota    |
| 4. SULARSO HADI, SE   | Anggota    |
| 5. SUWANDARTA, SH     | Anggota    |

### II. KONSULTAN PERENCANA

<u>NAMA</u>	<u>JABATAN</u>	<u>PERUSAHAAN</u>
1. I S W A D I	Direktur	CV. TRIAS DESIGN
2. Rr. SRI HARTANTI SEPTANINGRUM, ST	Staff	CV. TRIAS DESIGN
3. Ir. ACHMAD YANI	Staff	CV. TRIAS DESIGN

### III. KONSULTAN PENGAWAS

<u>NAMA</u>	<u>JABATAN</u>	<u>PERUSAHAAN</u>
-------------	----------------	-------------------

### IV. REKANAN

<u>NAMA</u>	<u>JABATAN</u>	<u>PERUSAHAAN</u>
1. A. DENDI. H	Direktur	1. CV. GRIYA SANTOSA
2. D E D Y. S	Direktur	2. PB. KARYA JASA
3. SURIPNO	Direktur	3. CV. YISSU UTAMA
4. KUSAERI	Direktur	4. CV. SEROJA INDAH
5. SARDJONO	Direktur	5. CV. LANGGENG JAYA
6. LEOLLY WIBISONO	Direktur	6. CV. WIBISONO
7. T J A S I J O	Direktur	7. CV. KHUSALA



V. PENJELASAN SYARAT – SYARAT UMUM DAN ADMINISTRASI :

Diberikan oleh : SYAFE'I  
Jabatan : Sekretaris  
Sebagai berikut : Sesuai lampiran

VI. PENJELASAN TEKNIS :

- A. Penjelasan Syarat -- syarat Teknis :  
Diberikan oleh : Rr. SRI HARTANTI SEPTANINGRUM, ST  
Jabatan : Staff Teknik  
Sebagai berikut : Sesuai lampiran
- B. Penjelasan Gambar :  
Diberikan oleh : Ir. ACHMAD YANI  
Jabatan : Staff Teknik  
Sebagai berikut : Sesuai lampiran
- C. Penjelasan Lapangan :  
Diberikan oleh : Ir. ACHMAD YANI  
Jabatan : Staff Teknik.  
Sebagai berikut : Sesuai lampiran

VII. KETENTUAN – KETENTUAN TAMBAHAN SEBAGAI BERIKUT :

Rapat penjelasan pekerjaan ini ditutup pada Selasa tanggal dua puluh satu bulan Juni Tahun dua ribu lima Jam : 13.00 WIB.  
Demikian Berita Acara ini dibuat dalam rangkap secukupnya untuk dipergunakan seperlunya.

**MENGETAHUI PANITIA PENGADAAN JASA**

<u>NAMA</u>	<u>JABATAN</u>	<u>TANDA TANGAN</u>
1. SATRIYA WIBOWO, BE	Ketua	1.
2. SYAFE'I	Sekretaris	2.
3. HARTONO	Anggota	3.
4. SULARSO HADI, SE	Anggota	4.
5. SUWANDARTA, SH	Anggota	5.

**WAKIL REKANAN**

<u>NAMA</u>	<u>JABATAN</u>	<u>TANDA TANGAN</u>
1. SURIPNO	Direktur	1.
2. DEDY.S	Direktur	2.

**KONSULTAN PERENCANA**

**NAMA**

**JABATAN**

**TANDA TANGAN**

1. ISWADI

Direktur

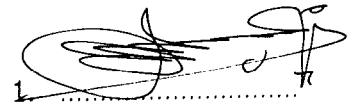

**KONSULTAN PENGAWAS :**

**NAMA**

**JABATAN**

**TANDA TANGAN**

Pesan dari Kepala DPU Kota Magelang :

Kepada Penyedia jasa yang diberikan kepercayaan untuk melaksanakan pekerjaan tersebut diatas dipesankan hal – hal sebagai berikut :

1. Menjaga mutu pekerjaan sesuai dengan Dokumen Kontrak.
2. Menjaga Tertib Administrasi Kegiatan dan Teknik.
3. Tepat waktu pelaksanaan sesuai yang diinginkan oleh Pengguna Anggaran.
4. Berkonsultasi dengan Kepala DPU Kota Magelang selaku Pengguna Anggaran apabila dijumpai permasalahan di lokasi pekerjaan.

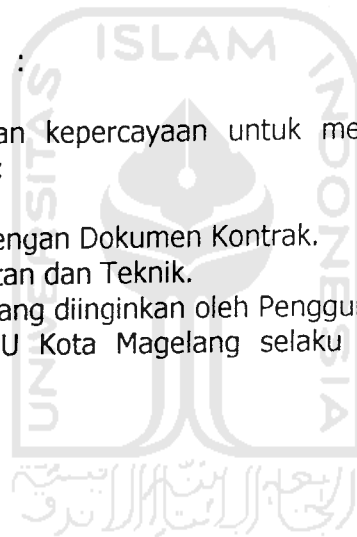

## PENJELASAN RKS

**KEGIATAN :** PEMBANGUNAN KANTOR KELURAHAN JURANGOMBO II  
**PEKERJAAN :** PEMBANGUNAN KANTOR KELURAHAN JURANGOMBO II  
**LOKASI :** KELURAHAN JURANGOMBO II KOTA MAGELANG.  
**TAHUN :** 2005.

### SYARAT – SYARAT UMUM, ADMINISTRASI DAN TEKNIS

NO	PASAL	URAIAN	PERUBAHAN / TAMBAHAN
<b>BAB I</b> <b><u>SYARAT – SYARAT UMUM</u></b>			
1.	I.01	PERATURAN UMUM	TETAP
2.	I.02	PEMBERI TUGAS PEKERJAAN	TETAP
3.	I.03	PENGELOLA KEGIATAN	TETAP
4.	I.04	PENYEDIA BARANG / JASA	TETAP
5.	I.05	PRAKUALIFIKASI	TETAP
6.	I.06	PENYUSUNAN DAFTAR PESERTA LELANG	Ayat 1 : TETAP Ayat 2 : Apabila penyedia jasa yang lulus pasca kualifikasi kurang dari 3 maka dilakukan poses prakualifikasi ulang. Ayat 3 : Bila setelah pengumuman lelang pasca prakualifikasi diulang ternyata tidak ada tambahan calon peserta lelang yang baru atau keseluruhan peserta kurang dari 3 maka panitia/panitia pengadaan melanjutkan proses pemilihan dengan metode seperti pemilihan langsung ataupun penunjukan langsung. Ayat 4 & 5 : TETAP
7.	I.07	PENJELASAN LELANG / AANWIJZING	Penjelasan Lelang/Aanwijzing dilakukan pada : Hari : Selasa Tanggal : 21 Juni 2005 Waktu : 09.00 WIB Tempat : Kantor DPU Kota Magelang Ayat 2 & 3 : TETAP Berita Acara Penjelasan (BAP) lelang dapat diambil pada : Hari : Kamis Tanggal : 23 Juni 2005 Waktu : Kerja Tempat : Kantor DPU Kota Magelang
8.	I.08	PENYAMPAIAN DAN PEMASUKAN PENAWARAN	Ayat 5 & 6 : TETAP Ayat 1 : TETAP

			<p>Pemasukan Dokumen Penawaran mulai :</p> <p>Hari : Rabu</p> <p>Tanggal : 29 Juni 2005</p> <p>Waktu : 09.00 WIB</p> <p>Tempat : Kantor DPU Kota Magelang</p> <p>Pemasukan Dokumen paling lambat :</p> <p>Hari : Rabu</p> <p>Tanggal : 29 Juni 2005</p> <p>Waktu : 09.00 WIB</p> <p>Tempat : Kantor DPU Kota Magelang</p> <p>Poin : c s/d f</p> <p>Pembukaan Dokumen Penawaran akan dilaksanakan pada :</p> <p>Hari : Rabu</p> <p>Tanggal : 29 Juni 2005</p> <p>Waktu : 09.15 WIB</p> <p>Tempat : Kantor DPU Kota Magelang</p> <p>Poin : b s/d g</p> <p>Ayat 4 : T E T A P</p> <p>Ayat 1 s/d 4 : T E T A P</p> <p>CONTOH SAMPUL DOKUMEN PENAWARAN BAGIAN DEPAN</p> <p>Dokumen Penawaran Pekerjaan : Pembangunan Kantor Kelurahan Jurangombo II Kota Magelang.</p> <p>Hari : Rabu</p> <p>Tanggal : 29 Juni 2005</p> <p>Waktu : 09.00 WIB</p> <p>KEPADA Yth.</p> <p>FANITIA PENGADAAN BARANG / JASA KEGIATAN PEMBANGUNAN KANTOR KELURAHAN JURANGOMBO II KOTA MAGELANG TAHUN ANGGARAN 2005</p> <p>T E T A P</p> <p>Ayat 1 : T E T A P</p> <p>Ayat 2 : Adapun dokumen penawaran terdiri dari sebagai berikut (selain persyaratan yang telah ada pada tahap pasca prakualifikasi) :</p> <p>Point a s/d q : T E T A P</p> <p>Point r : Mengisi blanko pasca prakualifikasi.</p> <p>Ayat 3 s/d 10 : T E T A P</p> <p>T E T A P</p> <p>T E T A P</p>
9.	I.09	METODE SISTEM SATU SAMPUL	
10.	I.10	SAMPUL DOKUMEN PENAWARAN YANG TIDAK SYAH	
11.	I.11	PERSYARATAN DOKUMEN PENAWARAN	
12.	I.12	EVALUASI PENAWARAN	
13.	I.13	DOKUMEN PENAWARAN YANG TIDAK SYAH	



14.	I.14	PEMBUKTIAN KUALIFIKASI	TETAP
15.	I.15	PEMBUATAN BERITA ACARA HASIL PELELANGAN	TETAP
16.	I.16	PENETAPAN CALON PEMENANG LELANG	TETAP
17.	I.17	PENETAPAN PEMENANG LELANG	TETAP
18.	I.18	PENGUMUMAN PEMENANG	TETAP
19.	I.19	SANGGAHAN PESERTA LELANG DAN PENGADUAN MASYARAKAT	TETAP
20.	I.20	PELELANGAN GAGAL DAN PELELANGAN ULANG	TETAP
21.	I.21	PENERBITAN SURAT PENUNJUKAN PENYEDIA BARANG / JASA	TETAP
22.	I.22	PENANDATANGAN KONTRAK	TETAP
23.	I.23	PELAKSANAAN PENYEDIA JASA	TETAP
24.	I.24	SYARAT – SYARAT PELAKSANAAN	TETAP
25.	I.25	PENETAPAN UKURAN DAN PERUBAHAN – PERUBAHAN	TETAP
26.	I.26	PENJAGAAN DAN PENERANGAN	TETAP
27.	I.27	KESEJAHTERAAN DAN KESELAMATAN KERJA	TETAP
28.	I.28	PENYEDIAAN BAHAN BANGUNAN	TETAP
29.	I.29	KENAIKAN HARGA DAN FORCE MAJEURE	TETAP
30.	I.30	LAIN – LAIN	TETAP
<b>BAB II</b> <b>SYARAT – SYARAT ADMINISTRASI</b>			
31.	II.01	JAMINAN PENAWARAN	<p>Jaminan Penawaran berupa Surat Jaminan Bank milik Pemerintah atau Bank / Asuransi sebesar Rp. 16.000.000,00.</p> <p>Ayat 2 &amp; 3 : TETAP</p> <p>Jaminan Penawaran berlaku selama 60 ( enam puluh ) hari kalender.</p>
32.	II.02	JAMINAN PELAKSANAAN	<p>1. Jaminan pelaksanaan ditetapkan sebesar 5 % ( lima persen ) dari nilai kontrak.</p> <p>Ayat 2 &amp; 3 : TETAP</p> <p>Jaminan pelaksanaan berlaku selama 344 ( tiga ratus empat puluh empat ) hari kalender sampai serah terima I pekerjaan pelaksanaan.</p> <p>5. Jaminan pemeliharaan menggunakan dari Bank Pemerintah ( BPD )</p>
33.	II.03	RENCANA KERJA ( TIME SCHEDULE )	TETAP
34.	II.04	LAPORAN – LAPORAN	TETAP
35.	II.05	PEMBAYARAN ( PASAL 50 DARI A.V )	TETAP
36.	II.06	SURAT PERJANJIAN PENYEDIA JASA ( KONTRAK )	TETAP
37.	II.07	PERMULAAN PEKERJAAN	TETAP
38.	II.08	PENYERAHAN PEKERJAAN	<p>Jangka waktu pelaksanaan pekerjaan selama 150 ( seratus lima puluh ) hari kalender, termasuk hari besar, hari raya</p>

dan hari Minggu.

Ayat 2 & 5 : T E T A P

39.	II.09	MASA PEMELIHARAAN ( ONDERHOUND TERMIYN )	T E T A P
40.	II.10	PERPANJANGAN WAKTU PENYERAHAN	T E T A P
41.	II.11	SANKSI / DENDA	T E T A P
42.	II.12	PEKERJAAN TAMBAHAN DAN PENGURANGAN	T E T A P
43.	II.13	DOKUMENTASI	T E T A P
44.	II.14	PENCABUTAN PEKERJAAN	T E T A P
45.	II.15	SYARAT – SYARAT GAMBAR DAN FOTO – FOTO	T E T A P
46.	II.16	PEMILIHAN TEMPAT KEDUDUKAN HUKUM ( DOMISILI )	T E T A P
47.	II.17	PEGAWAI -- PEGAWAI PENYEDIA JASA YANG MELAKSANAKAN	T E T A P
48.	II.18	PEKERJAAN – PEKERJAAN PIHAK KETIGA & ONDER AANEMER	T E T A P
49.	II.19	JAMINAN – JAMINA DAN PERTANGGUNGAN ( ASURANSI )	T E T A P
50.	II.20	PEMELIHARAAN KEBERSIHAN BANGUNAN DAN HALAMAN	T E T A P
51.	II.21	GUDANG DAN BRAK KERJA	T E T A P
52.	II.22	RESIKO KENAIKAN HARGA	T E T A P
53.		CONTOH SURAT PENAWARAN	T E T A P
54.		CONTOH SURAT PERNYATAAN	T E T A P

**BAB III**  
**SYARAT – SYARAT TEKNIS**

55.	III.01	URAIAN UMUM	Kozen kayu kanfer
56.	III.02	PEKERJAAN FERSIAPAN	T E T A P
57.	III.03	U K U R A N	T E T A P
58.	III.04	PEKERJAAN TANAH	T E T A P
59.	III.05	PEKERJAAN PASANGAN	T E T A P
60.	III.06	PEKERJAAN BETON	T E T A P
61.	III.07	PEKERJAAN BESI	T E T A P
62.	III.08	PEKERJAAN PINTU / JENDELA	T E T A P
63.	III.09	PEKERJAAN RANGKA ATAP DAN PLAFOND	T E T A P
64.	III.10	PEKERJAAN LANTAI DAN PELAPIS	T E T A P
65.	III.11	PEKERJAAN SANITASI	T E T A P
66.	III.12	PEKERJAAN LISTRIK	T E T A P
67.	III.13	PEKERJAAN CAT TEMBOK, PLAFOND, CAT KAYU	T E T A P
68.	III.14	PEKERJAAN LAIN – LAIN	T E T A P
69.	III.14	PEKERJAAN BAHAN – BAHAN / ALAT BANGUNAN	T E T A P

**PENJELASAN GAMBAR**

70.		LEMBAR 1	T E T A P
71.		LEMBAR 2	T E T A P
72.		LEMBAR 3	T E T A P
73.		LEMBAR 4	T E T A P
74.		LEMBAR 5	T E T A P
75.		LEMBAR 6	T E T A P
76.		LEMBAR 7	T E T A P

77.	LEMBAR 8	TETAP
78.	LEMBAR 9	TETAP
79.	LEMBAR 10 dan 11 Detail Konsol Lt 2	Talang beton diganti talang kantong PVC.
81.	LEMBAR 12	TETAP
82.	LEMBAR 13	TETAP
83.	LEMBAR 14	TETAP
84.	LEMBAR 15	TETAP
85.	LEMBAR 16	TETAP
86.	LEMBAR 17	TETAP
87.	LEMBAR 18	TETAP
88.	LEMBAR 19	TETAP
89.	LEMBAR 20	TETAP
90.	LEMBAR 21	TETAP
91.	LEMBAR 22	TETAP
92.	LEMBAR 23	TETAP
93.	LEMBAR 24 dan 25 Gambar Potongan / Detail sloof struktur	Dipakai dimensi 20X30 dengan Tulangan 6 $\phi$ 12 mm, tulangan susut 2 $\phi$ 10 mm Ukuran 15 / 30 tidak dipakai
95.	LEMBAR 26 Gambar potongan sloof struktur	
96.	LEMBAR 27	TETAP
97.	LEMBAR 28	TETAP
98.	LEMBAR 29	TETAP
99.	LEMBAR 30	TETAP
100.	LEMBAR 31	TETAP
101.	LEMBAR 32	TETAP
102.	LEMBAR 33	TETAP
103.	LEMBAR 34	TETAP
104.	LEMBAR 35	TETAP
105.	LEMBAR 36	TETAP
106.	LEMBAR 37	TETAP
107.	LEMBAR 38	TETAP
108.	LEMBAR 39	TETAP
109.	LEMBAR 40	TETAP
110.	LEMBAR 41	TETAP
111.	LEMBAR 42	TETAP
112.	LEMBAR 43	TETAP
113.	LEMBAR 44	TETAP
114.	LEMBAR 45	TETAP
115.	LEMBAR 46	Gambar revisi menyusul
116.	LEMBAR 47	TETAP
117.	LEMBAR 48	TETAP
118.	LEMBAR 49	TETAP
119.	LEMBAR 50	TETAP

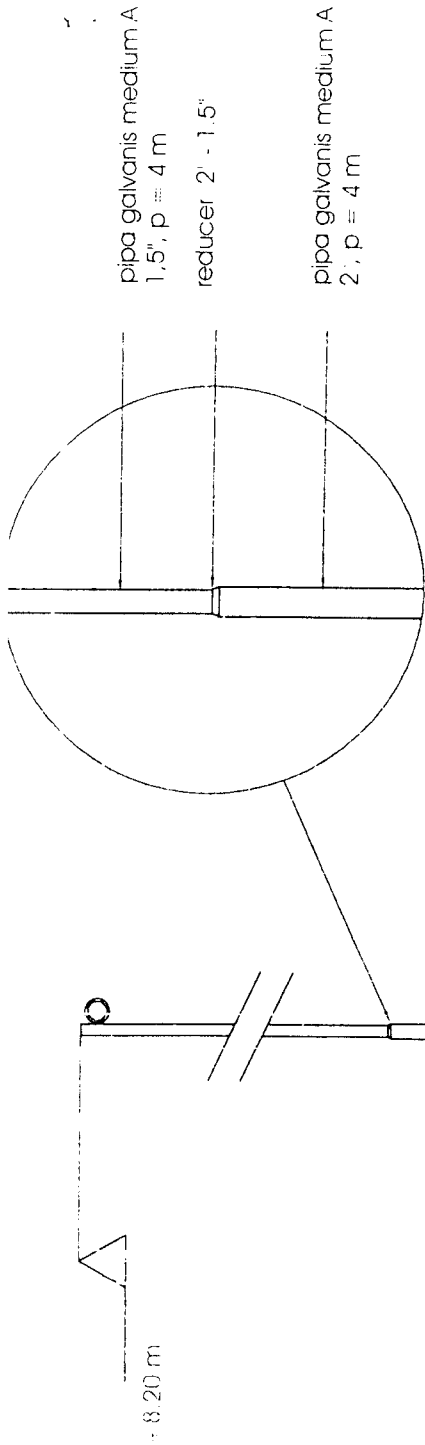

pipa galvanis medium A  
1,5", p = 4 m  
reducer 2" - 1,5"

pipa galvanis medium A  
2", p = 4 m

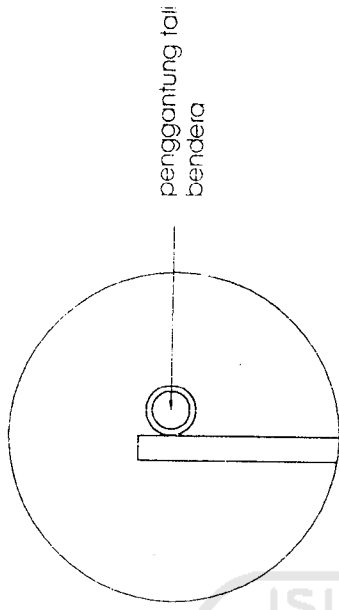

penggantung tali bendera

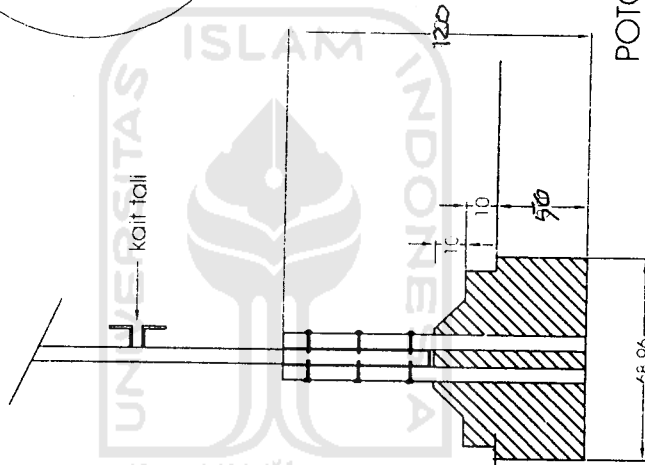

POTONGAN

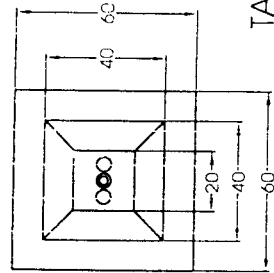

TAMPAK ATAS

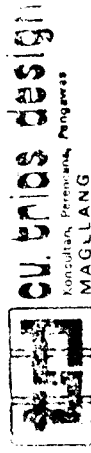

CU. UNIAS design  
Konsultan, Perencanaan, Pengarsitek  
MAGLELANG

TYPE TIANG BENDERA



skala 1 : 50



KEGIATAN : PEMBANGUNAN KANTOR  
KELURAHAN  
JURANGOMBO II KOTA  
MAGELANG TAHUN  
ANGGARAN 2005

TANDA TERIMA  
BERITA ACARA AANWIJZING

NOMOR : 641.6 /07/P.Kel.Jurang.II/210/6/05  
TANGGAL : 23 Juni 2005

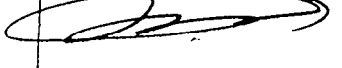
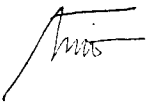
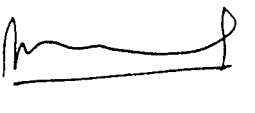
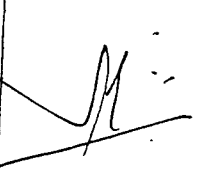

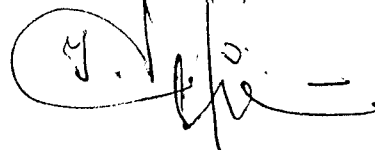

NO.	NAMA REKANAN	ALAMAT	TANDA TANGAN
1	CV. LANGGEM JAYA	Jl. Cempaka II	
2	CV. YISU UTAMA	Jl. Mangrove 40	
3	CV. TRIYA SENTRA	Jl. U. Sunatari, No.	
4	PB. Kayu Jati	D. Kauri Kauri	
5	CV. SOROSO Indah	Jl. PST. No. 19 Songoan Magelang	
6	CV. WIBISONO	Jl. A. YANI NO. 77E MAGELANG	
7	CV. Khusala	Jl. Rama Suni Bani Kidul Magl.	

PANITIA PENGADAAN BARANG/JASA  
KEGIATAN PEMBANGUNAN KANTOR  
KELURAHAN JURANGOMBO II  
KOTA MAGELANG

Sekretaris,

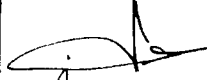
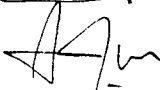

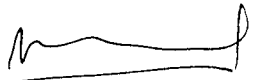
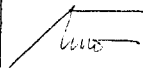

SYAFE'I

KEGIATAN : PEMBANGUNAN KANTOR KELURAHAN JURANGOMBO II KOTA MAGELANG TAHUN ANGGARAN 2005		DAFTAR HADIR PENJELASAN PEKERJAAN (AANWIJZING)		
		NOMOR : 641.6 /06/P.Kel.Jurang.II/210/6/05 TANGGAL : 21 Juni 2005		
NO.	NAMA	JABATAN	REKANAN	TANDA TANGAN
1	Medy S	Dir	PB karye jwa	
2	SARDJONO	DIREKTUR	CV. LANGGEMAJAYA	
3	A. DENDI H	Dir	CV. BRIGA PENUSA	
4	GURIPANO	Dir	CV. KISSO UTAMA	
5	E. WESITNO TRIPTONING	DIREKTUR	TU. WIBISONO	
6	H. Fugari	dit.	CV. Cereji Indah	
7	NASISO	Dir	CV. Khustala	

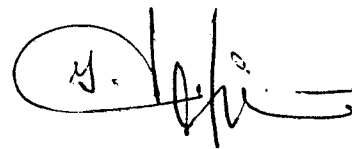
PANITIA PENGADAAN BARANG/JASA  
KEGIATAN PEMBANGUNAN KANTOR  
KELURAHAN JURANGOMBO II  
KOTA MAGELANG  
Sekretaris,

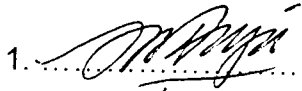

SYAFE'I

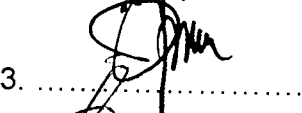
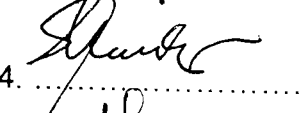
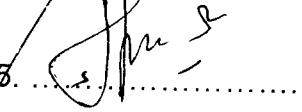



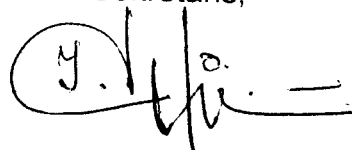

KEGIATAN : PEMBANGUNAN KANTOR KELURAHAN JURANGOMBO II KOTA MAGELANG TAHUN ANGGARAN 2005		<b>DAFTAR HADIR PENJELASAN PEKERJAAN (AANWIJZING)</b>  NOMOR : 641.6 /06/P.Kel.Jurang.II/210/6/05 TANGGAL : 21 Juni 2005	
NO.	NAMA	JABATAN	TANDA TANGAN
1.	SATRIYA WIBOWO. BE	KETUA	1. 
2.	SYAFE'I	ANGGOTA	2. 
3.	HARTONO	ANGGOTA	3. 
4.	SULARSO HADI. SE	ANGGOTA	4. 
5.	SUWANDARTA. SH	ANGGOTA	5. 

PANITIA PENGADAAN BARANG/JASA  
KEGIATAN PEMBANGUNAN KANTOR  
KELURAHAN JURANGOMBO II  
KOTA MAGELANG  
Sekretaris,

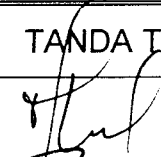

SYAFE'I

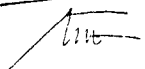

KEGIATAN : PEMBANGUNAN KANTOR KELURAHAN JURANGOMBO II KOTA MAGELANG TAHUN ANGGARAN 2005	TANDA TERIMA PEMASUKAN SURAT PENAWARAN
	NOMOR : 641.6 /11/P.Kel.Jurang.II/210/6/05 TANGGAL : 29 JUNI 2005

NO.	NAMA	JABATAN	REKANAN	TANDA TANGAN
1.	Susipras	Dir	CV. TISSO UTAMA	
2.	Mudy.	Dir	PB Kaye Jora	
3.	A. Darni	Dir	CV. Satria Sentosa	
4.	C. SOEPTNO TRIPTONING	DIREKTUR	CV. WIBISONO	
5.	H. Kusadi	Dir	CV. SEPOJA INDAH	
6.	SARDJONO	DIR.	CV. LANGGEM JAYA	
7.	RIKISO	Dir	CV. Khusala	

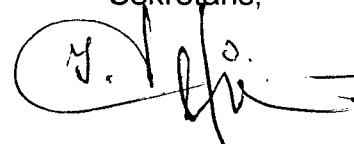
PANITIA PENGADAAN BARANG/JASA  
KEGIATAN PEMBANGUNAN KANTOR  
KELURAHAN JURANGOMBO II  
KOTA MAGELANG  
Sekretaris,

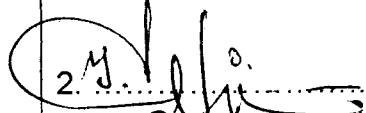

SYAFE'I

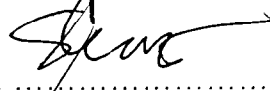
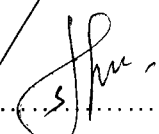
KEGIATAN : PEMBANGUNAN KANTOR KELURAHAN JURANGOMBO II KOTA MAGELANG TAHUN ANGGARAN 2005		<b>DAFTAR HADIR</b> <b>PEMBUKAAN SURAT PENAWARAN</b> NOMOR : 641.6 /12/P.Kel.Jurang.II/210/6/05 TANGGAL : 29 JUNI 2005	
NO.	NAMA	JABATAN	TANDA TANGAN
1.	SATRIYA WIBOWO. BE	KETUA	1. 
2.	SYAFE'I	ANGGOTA	2. 
3.	HARTONO	ANGGOTA	3. 
4.	SULARSO HADI. SE	ANGGOTA	4. 
5.	SUWANDARTA. SH	ANGGOTA	5. 





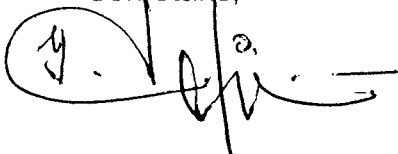

PANITIA PENGADAAN BARANG/JASA  
KEGIATAN PEMBANGUNAN KANTOR  
KELURAHAN JURANGOMBO II  
KOTA MAGELANG

Sekretaris,

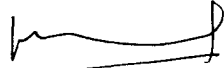

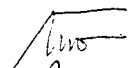
SYAFE'I

KEGIATAN : PEMBANGUNAN KANTOR KELURAHAN JURANGOMBO II KOTA MAGELANG TAHUN ANGGARAN 2005	<b>DAFTAR HADIR PEMBUKAAN SURAT PENAWARAN</b>
	NOMOR : 641.6 /13/P.Kel.Jurang.II/210/6/05 TANGGAL : 29 Juni 2005

NO.	NAMA	JABATAN	REKANAN	TANDA TANGAN
1	Dedy - S	Dir	PT. Kaya Jaya	
2	EGDEJITNO PARTONING	DIR	CV. WIBSONO	
3	SARDJONO	DIR	CV. LANGGEMAJA	
4	H. Kusabri	Dir	CV. Seroja Indah	
5	A. DENDI, H	DIR	CV. SRIYA SENTSA	
6	Suprianto	Dir	CV. HIGUNTA EST	
7	TJANJO	Dir	CV. Khusala	

PANITIA PENGADAAN BARANG/JASA  
KEGIATAN PEMBANGUNAN KANTOR  
KELURAHAN JURANGOMBO II  
KOTA MAGELANG

Sekretaris,



SYAFE'I

KEGIATAN : PEMBANGUNAN KANTOR KELURAHAN JURANGOMBO II KOTA MAGELANG TAHUN ANGGARAN 2005	<b>BERITA ACARA</b> <b>PEMBUKAAN SURAT PENAWARAN</b>
	NOMOR : 641.6 /14/P.Kel.Jurang.II/210/6/05 TANGGAL : 29 Juni 2005

Pada hari ini **Rabu** tanggal **Dua puluh sembilan** bulan **Juni**. tahun **Dua ribu lima**, pada jam 09.00 WIB bertempat di ruang rapat Dinas Pekerjaan Umum . Kota Magelang, kami yang bertanda tangan dibawah ini, Panitia Pengadaan Barang/Jasa Kegiatan **Pembangunan Kantor Kelurahan Jurangombo II Kota Magelang**, telah mengadakan rapat Pembukaan Surat Penawaran untuk pekerjaan seperti tersebut di atas, dan juga diwakili oleh peserta pelelangan, menyatakan bahwa :

1. Perusahaan yang memasukan surat Penawaran ada : 7 Rekanan
2. Setelah diadakan penelitian dan penawaran-penawaran yang masuk, ternyata yang memenuhi syarat ada : 7 penawaran

Berdasarkan penelitian diatas, maka pembukaan surat penawaran ini dinyatakan sah/tidak sah dengan data hasil pembukaan sebagaimana terlampir.

Demikian Berita Acara ini dibuat dalam rangkap secukupnya untuk digunakan seperlunya.

**PANITIA PENGADAAN BARANG/JASA**  
**KEGIATAN PEMBANGUNAN KANTOR KELURAHAN**  
**JURANGOMBO II KOTA MAGELANG TAHUN 2005**

**SAKSI - SAKSI :**

1. CV.LANGGENG JAYA



1. Satriya Wibowo. BE  
Ketua

2. SYAFE'I  
Sekretaris

3. HARTONO  
Anggota

2. CV.YISSU UATAMA.

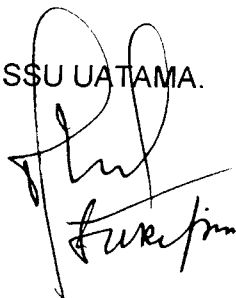

4. SULARSO HADI. SE  
Anggota

5. SUWANDARTA. SH  
Anggota

1.  .....

2.  .....

3.  .....

4.  .....

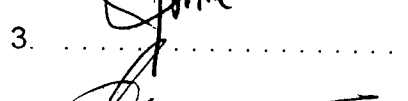
5.  .....

6.  .....

7.  .....

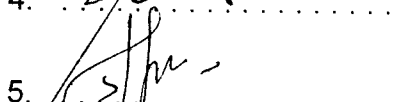
8.  .....

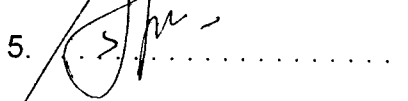
9.  .....

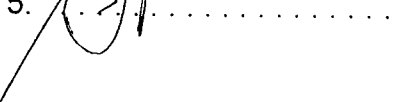
10.  .....

**PANITIA PENGADAAN BARANG / JASA  
KEGIATAN PEMBANGUNAN KANTOR KELURAHAN JURANGOMBO II  
KOTA MAGELANG TAHUN ANGGARAN 2005**

---

Magelang, 1 Juli 2005

NOMOR : 641.6 /15/P.Kel.Jurang.II/210/7/05  
SIFAT : Penting  
LAMPIRAN : -  
PERIHAL : UNDANGAN

Kepada  
Yth. 1. Sdr. SATRIYA WIBOWO. BE  
2. Sdr. SYAFE'I  
3. Sdr. HARTONO  
4. Sdr. SULARSO HADI. SE  
5. Sdr. SUWANDARTA. SH

di

**MAGELANG**

Bersama ini kami mengharap dengan hormat atas kesediaan Bapak/ Ibu/Saudara untuk hadir pada acara yang akan diselenggarakan besok, pada :

H a r i : SENIN  
T a n g g a l : 4 Juli 2005  
J a m : 09.00 WIB  
T e m p a t : Ruang Rapat DPU Kota Magelang  
A c a r a : Evaluasi Surat Penawaran Pembangunan  
Kantor Kelurahan Jurangombo II Kota  
Magelang  
Pimpinan rapat : Ketua Panitia Lelang.

Demikian atas kehadiran Bapak/Ibu/Saudara sebelumnya diucapkan terima kasih.

PANITIA PENGADAAN BARANG/JASA  
KEGIATAN PEMBANGUNAN KANTOR  
KELURAHAN JURANGOMBO II  
KOTA MAGELANG

Sekretaris,



**SYAFE'I**



## HASIL PEMBUKAAN PENAWARAN

**KEGIATAN** : PEMBUKAAN KANTOR KELURAHAN JURANGOMBO II KOTA MAGELANG  
**LOKASI** : KECAMATAN MAGELANG SELATAN  
**TAHUN ANGGARAN** : 2005  
**HARI** : RABO  
**TANGGAL** : 29 JUNI 2005

NO	NAMA REKANAN	1	2	3	4	5	6	7	8	9	10	11	12	13	14	15	16	17	JANGKA WAKTU	HARGA PENAWARAN	KETERANGAN
1	CV YISU UTAMA	✓	+	+	+	+	+	+	+	+	+	+	+	+	+	+	+	+	150 HK	Rp. 776,295,000	VII
2	CV GRIYA SENTOSA	✓	+	+	+	+	+	+	+	+	+	+	+	+	+	+	+	+	150 HK	Rp. 775,932,000	II
3	CV LANGGENG JAYA	✓	+	+	+	+	+	+	+	+	+	+	+	+	+	+	+	+	150 HK	Rp. 775,850,000	I
4	CV WIBISONO	✓	+	+	+	+	+	+	+	+	+	+	+	+	+	+	+	+	150 HK	Rp. 776,149,000	VI
5	CV KHUSALA	✓	+	+	+	+	+	+	+	+	+	+	+	+	+	+	+	+	150 HK	Rp. 776,076,000	III
6	CV SEROJA INDAH	✓	+	+	+	+	+	+	+	+	+	+	+	+	+	+	+	+	150 HK	Rp. 776,135,000	IV
7	CV KARYA JASA	✓	+	+	+	+	+	+	+	+	+	+	+	+	+	+	+	+	150 HK	Rp. 776,136,000	V



Keterangan :

- 1 F.C Surat Undangan
- 2 Surat Penawaran bernilai Rp. 6.000.-
- 3 RAB dan Rekapulasi
- 4 Daftar Harga Satuan Pekerjaan
- 5 Daftar Harga Satuan Bahan dan Upah kerja
- 6 Daftar Analisis Satuan Pekerjaan
- 7 Time Schedule
- 8 Daftar Peralatan yang digunakan
- 9 Daftar Tenaga ahli dan Pelaksana yang ditugaskan untuk kegiatan ini
- 10 Referensi Bank dan Bank pemerintah khusus pekerjaan ini
- 11 F.C Surat Jaminan Penawaran (Asli diserahkan kepada Panitia Pengadaan)
- 12 F.C Surat Jaminan Penawaran Usaha yang masih berlaku
- 13 F.C NPWP.
- 14 F.C SIUK
- 15 F.C Kartu Tanda Anggota Asosiasi Profesi yang masih berlaku
- 16 F.C Akte Perdirian Perusahaan lengkap dengan Perubahannya
- 17 Surat Pernyataan Kesanggupan bernilai Rp. 6.000.-
  - a. Mengsursasikan Tenaga kerja ke Perum Jamsostek
  - b. Mengadakan jaminan pelaksanaan 5 % dari nilai Kontrak
  - c. Mengadakan jaminan pemeliharaan.
  - d. Mengadakan Voorfinanciering.
  - e. Menggunakan Bahan lokal.
  - f. Tunduk pada Peraturan Daerah setempat.
  - g. Tunduk pada Keputusan Panitia.

Keterangan Tanda

- + : Ada
- : Tidak ada
- + : Ada, tetapi tidak memenuhi syarat.

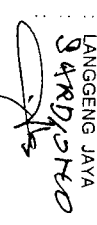



WAKIL REKANAN :



**A. PTT CV**  
 NAMA : LANGGENG JAYA  
 TANDA TANGAN :   
**B. PTT CV**  
 NAMA : YISU UTAMA  
 TANDA TANGAN : 

PANITIA PELELANGAN :

1. SATRIYA WIBOWO, BE
2. SYAFEI
3. HARTONO
4. SULARSO HADI, SE
5. SUWARDARTA, SH

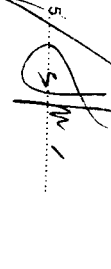
TANDA TANGAN

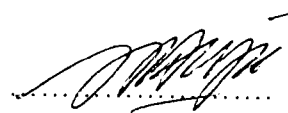
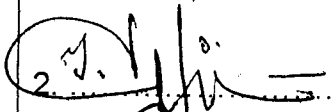
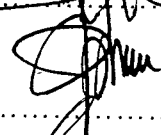
1. 
2. 
3. 
4. 
5. 

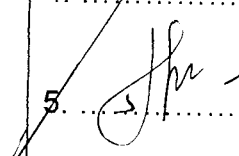
KEGIATAN : PEMBANGUNAN KANTOR KELURAHAN JURANGOMBO II KOTA MAGELANG TAHUN ANGGARAN 2005		<b>DAFTAR HADIR EVALUASI SURAT PENAWARAN</b>	
		NOMOR : 641.6 /16/P.Kel.Jurang.II/210/7/05 TANGGAL : 4 Juli 2005	
NO.	NAMA	JABATAN	TANDA TANGAN
1.	SATRIYA WIBOWO. BE	KETUA	1. 
2.	SYAFE'I	ANGGOTA	2. 
3.	HARTONO	ANGGOTA	3. 
4.	SULARSO HADI. SE	ANGGOTA	4. 
5.	SUWANDARTA. SH	ANGGOTA	5. 

UNIVERSITAS ISLAM INDONESIA  
 PANITIA PENGADAAN BARANG/JASA  
 KEGIATAN PEMBANGUNAN KANTOR  
 KELURAHAN JURANGOMBO II  
 KOTA MAGELANG

Sekretaris,

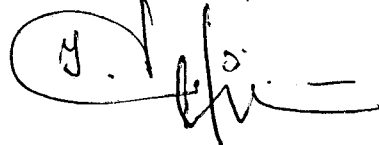

SYAFE'I

KEGIATAN : PEMBANGUNAN KANTOR KELURAHAN JURANGOMBO II KOTA MAGELANG TAHUN ANGGARAN 2005	<b>BERITA ACARA EVALUASI SURAT PENAWARAN</b>
	NOMOR : 641.6 /17/P.Kel.Jurang.II/210/7/05 TANGGAL : 4 Juli 2005





Pada hari ini **Senin** tanggal **Empat** bulan **Juli** tahun **Dua ribu lima** pada jam **09.00 WIB** bertempat di ruang rapat Dinas Pekerjaan Umum Kota Magelang, kami yang bertanda tangan dibawah ini, Panitia Pengadaan Barang/Jasa Kegiatan **Pembangunan Kantor Kelurahan Jurangombo II**. Kota Magelang, telah mengadakan rapat evaluasi terhadap surat penawaran pekerjaan yang masuk dan tercantum dalam Berita Acara Pembukaan Surat Penawaran adalah sebagai berikut :

1. Penawaran yang masuk dalam Pembukaan Penawaran seluruhnya ada : 7 Penawaran.
2. Setelah diadakan penelitian syarat Administrasi ternyata :
  - a. Yang memenuhi syarat ada : 7 Penawaran.
  - b. Yang tidak memenuhi syarat ada : - Penawaran.
3. Setelah diadakan penelitian syarat Teknik dan Harga ternyata :
  - a. Yang memenuhi syarat ada : 7 Penawaran.
  - b. Yang tidak memenuhi syarat ada : - Penawaran.
4. Berdasarkan hasil evaluasi tersebut, maka penawaran ini dinyatakan sah dan dapat dilanjutkan pada proses selanjutnya karena telah sesuai dengan persyaratan yang telah ditetapkan

Demikian Berita Acara Evaluasi Surat Penawaran ini dibuat dalam rangkap secukupnya untuk dapat dipergunakan sebagaimana mestinya.

**PANITIA PENGADAAN BARANG/JASA  
KEGIATAN PEMBANGUNAN KANTOR KELURAHAN  
JURANGOMBO II KOTA MAGELANG TAHUN 2005**

1. Satriya Wibowo. BE  
Ketua
2. Syafe'i.  
Sekretaris
3. Hartono  
Anggota
4. Sularso Hadi. SE  
Anggota
5. Suwandarta. SH  
Anggota

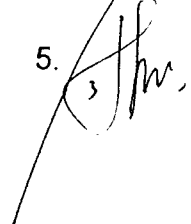
1. 
2. 
3. 
4. 
5. 

## EVALUASI TEKNIS

KEGIATAN : PEMBANGUNAN KANTOR KELURAHAN JURANGOMBO II KOTA MAGELANG  
 PEKERJAAN : PEMBANGUNAN KANTOR KELURAHAN JURANGOMBO II KOTA MAGELANG  
 TAHUN ANGGARAN : 2005

HARI : SENIN  
 TANGGAL : 4 JULI 2005

NO	NAMA REKANAN	1	2	3	4	5	KESIMPULAN
1	CV YISU UTAMA	M	M	M	150 HK	180 HK	MEMENUHI SYARAT
2	CV GRIYA SENTOSA	M	M	M	150 HK	180 HK	MEMENUHI SYARAT
3	CV LANGGENG JAYA	M	M	M	150 HK	180 HK	MEMENUHI SYARAT
4	CV WIBISONO	M	M	M	150 HK	180 HK	MEMENUHI SYARAT
5	CV KHUSALA	M	M	M	150 HK	180 HK	MEMENUHI SYARAT
6	CV SEROJA INDAH	M	M	M	150 HK	180 HK	MEMENUHI SYARAT
7	CV KARYA JASA	M	M	M	150 HK	180 HK	MEMENUHI SYARAT

Keterangan :

- 1 Time Schedule
- 2 Daftar Peralatan yang Digunakan
- 3 Daftar Personil
- 4 Jangka Waktu Pelaksanaan
- 5 Masa Pemeliharaan

PANITIA PENGADAAN BARANG/JASA  
 KEGIATAN PEMBANGUNAN  
 KANTOR KELURAHAN JURANGOMBO II  
 KOTA MAGELANG

1. SATRIYA WIBOWO, BE
2. SYAFEI
3. HARTONO
4. SULARSO HADI, SE
5. SUWANDARTA, SH

1. 

2. 

3. 

4. 

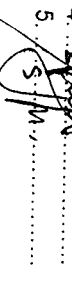
5. 

M : Memenuhi Syarat  
 TM : Tidak Memenuhi Syarat  
 T : Tidak Ada

## EVALUASI ADMINISTRASI

KEGIATAN : PEMBANGUNAN KANTOR KELURAHAN JURANGOMBO II KOTA MAGELANG  
 PEKERJAAN : PEMBANGUNAN KANTOR KELURAHAN JURANGOMBO II KOTA MAGELANG  
 TAHUN ANGGARAN : 2005

HARI : SENIN  
 TANGGAL : 4 JULI 2005

NO	NAMA REKANAN	1	2	3	4	5	6	7	8	9	KESIMPULAN
1	CV YISU UTAMA	+	+	+	+	+	+	+	+	60 HK	MEMENUHI SYARAT
2	CV GRIYA SENTOSA	+	+	+	+	+	+	+	+	60 HK	MEMENUHI SYARAT
3	CV LANGGENG JAYA	+	+	+	+	+	+	+	+	60 HK	MEMENUHI SYARAT
4	CV WIBISONO	+	+	+	+	+	+	+	+	60 HK	MEMENUHI SYARAT
5	CV KHUSALA	+	+	+	+	+	+	+	+	60 HK	MEMENUHI SYARAT
6	CV SEROJA INDAH	+	+	+	+	+	+	+	+	60 HK	MEMENUHI SYARAT
7	CV KARYA JASA	+	+	+	+	+	+	+	+	60 HK	MEMENUHI SYARAT

Keterangan :

- 1 Sampul Penawaran
- 2 Surat Penawaran
- 3 RAB
- 4 Daftar Harga Satuan Pekerjaan
- 5 Daftar Harga Satuan Bahan dan Upah
- 6 Daftar Analisa
- 7 Surat Pernyataan
- 8 Jaminan Penawaran Asli
- 9 Masa Berlakunya Penawaran

M : Memenuhi Syarat  
 TM : Tidak Memenuhi Syarat  
 T : Tidak Ada

PANITIA PENGADAAN BARANG/JASA  
 KEGIATAN PEMBANGUNAN KANTOR  
 KELURAHAN JURANGOMBO II  
 KOTA MAGELANG

1. SATRIYA WIBOWO, BE
2. SYAFEI
3. HARTONO
4. SULARSO HADI, SE
5. SUWANDARTA, SH

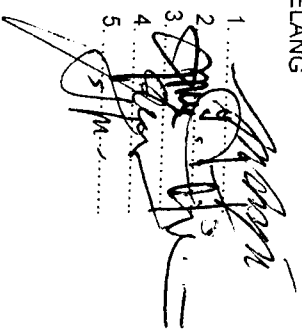
  
 1. ....  
 2. ....  
 3. ....  
 4. ....  
 5. ....

## EVALUASI HARGA

KEGIATAN : PEMBANGUNAN KANTOR KELURAHAN JURANGOMBO II  
 PEKERJAAN :  
 TAHUN ANGGARAN : 2005  
 HARI : SENIN  
 TANGGAL : 4 JULI 2005

NO	NAMA REKANAN	HARGA PENAWARAN	KEWAJARAN HARGA	KETERANGAN	KESIMPULAN (Terendah)
1	CV YISU UTAMA	Rp. 776,295,000	M		VII
2	CV GRIYA SENTOSA	Rp. 775,932,000	M		II
3	CV LANGGENG JAYA	Rp. 775,850,000	M		I
4	CV WIBISONO	Rp. 776,149,000	M		VI
5	CV KHUSALA	Rp. 776,076,000	M		III
6	CV SEROJA INDAH	Rp. 776,135,000	M		IV
7	CV KARYA JASA	Rp. 776,136,000	M		V

Keterangan :

M : Memenuhi Syarat  
 TM : Tidak Memenuhi Syarat  
 T : Tidak Ada

PANITIA PENGADAAN BARANG/JASA  
 KEGIATAN PEMBANGUNAN  
 KANTOR KELURAHAN JURANGOMBO II  
 KOTA MAGELANG

1. SATRIYA WIBOWO, BE
2. SYAFEI
3. HARTONO
4. SULARSO HADI, SE
5. SUWANDARTA, SH

1. 

2. 

3. 

4. 

5. 



KEGIATAN : PEMBANGUNAN KANTOR KELURAHAN JURANGOMBO II KOTA MAGELANG TAHUN ANGGARAN 2005	<b>BERITA ACARA</b> <b>EVALUASI KUALIFIKASI BADAN USAHA</b>
	NOMOR : 641.6 /18/P.Kel.Jurang.II/210/7/05 TANGGAL : 4 Juli 2005

Pada hari ini **Senin tanggal Empat** bulan **Juli** tahun **Dua ribu lima** pada jam 09.00 WIB bertempat di ruang rapat Dinas Pekerjaan Umum Kota Magelang, kami yang bertanda tangan dibawah ini, Panitia Pengadaan Barang/Jasa Kegiatan **Pembangunan Kantor Kelurahan Jurangombo II** Kota Magelang, telah mengadakan rapat evaluasi terhadap bendel kualifikasi yang masuk dan memenuhi syarat administrasi dan teknis serta biaya adalah sebagai berikut :

1. Penawaran yang memenuhi syarat administrasi, teknis dan biaya sebanyak : 7 Penawaran.
2. Setelah diadakan penelitian syarat kualifikasi ternyata :
  - a. Yang memenuhi syarat ada : 7 Penawaran.
  - b. Yang tidak memenuhi syarat ada : - Penawaran.

Demikian Berita Acara Evaluasi Kualifikasi Badan Usaha ini dibuat dalam rangkap secukupnya untuk dapat dipergunakan sebagaimana mestinya.

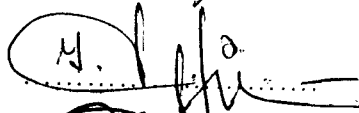
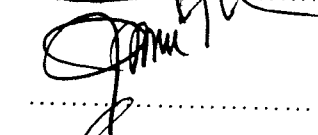
PANITIA PENGADAAN BARANG/JASA  
KEGIATAN PEMBANGUNAN KANTOR KELURAHAN  
JURANGOMBO II KOTA MAGELANG TAHUN 2005

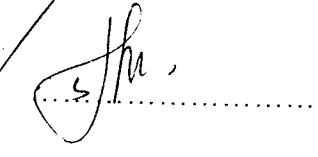
- |                                |  |
|--------------------------------|--|
| 1. Satriya Wibowo. BE<br>Ketua | 1.  |
| 2. Syafe'i<br>Sekretaris       | 2.  |
| 3. Hartono.<br>Anggota         | 3.  |
| 4. Sularso Hadi, SE<br>Anggota | 4.  |
| 5. Suwandarta. SH<br>Anggota   | 5.  |

## EVALUASI KUALIFIKASI BADAN USAHA

KEGIATAN : PEMBANGUNAN KANTOR KELURAHAN JURANGOMBO II KOTA MAGELANG  
 PEKERJAAN : PEMBANGUNAN KANTOR KELURAHAN JURANGOMBO II KOTA MAGELANG  
 TAHUN ANGGARAN : 2005

HARI : SENIN  
 TANGGAL : 4 JULI 2005

NO	NAMA REKANAN	1	2	3	4	5	6	7	8	9	10	11	12	KETERANGAN	KESIMPULAN
1	CV LANGGENG JAYA	M	M	M	M	M	M	M	M	M	M	M	M		LULUS
2	CV GRIYA SENTOSA	M	M	M	M	M	M	M	M	M	M	M	M		LULUS
3	CV KHUSALA	M	M	M	M	M	M	M	M	M	M	M	M		LULUS

Keterangan :

- 1 Surat pernyataan minat
- 2 Pakta Integritas
- 3 Formulir isian kualifikasi
- 4 F.C SIUJK
- 5 F.C Kualifikasi golongan kecil
- 6 F.C Akte pendirian beserta perubahan
- 7 F.C NPWP dan PKP
- 8 F.C TDP
- 9 F.C SPT Tahunan Tahun pajak terakhir
- 10 F.C Laporan Bulanan PPh
- 11 Referensi Bank
- 12 SKN

M : Memenuhi Syarat  
 TM : Tidak Memenuhi Syarat  
 T : Tidak Ada



PANITIA PENGADAAN BARANG /JASA  
 KEGIATAN PEMBANGUNAN KANTOR  
 KELURAHAN JURANG OMBO II  
 KOTA MAGELANG

1. SATRIYA WIBOWO, BE
2. SYAFEI
3. HARTONO
4. SULARSO HADI, SE
5. SUWANDARTA, SH

1.

2.

3.

4.

5.



KEGIATAN : PEMBANGUNAN KANTOR KELURAHAN JURANGOMBO II KOTA MAGELANG TAHUN ANGGARAN 2005	<b>BERITA ACARA USULAN CALON PEMENANG LELANG</b>
	NOMOR : 641.6 /18/P.Kel.Jurang.II/210/6/05 TANGGAL : 4 Juli 2005

Pada hari ini **Senin** tanggal **Empat** bulan **Juli** tahun **Dua ribu lima**, pada jam 09.00 WIB bertempat di ruang rapat Dinas Pekerjaan Umum Kota Magelang, kami yang bertanda tangan dibawah ini, Panitia Pengadaan Barang/Jasa Kegiatan **Pembangunan Kantor Kelurahan Jurangombo II Kota Magelang**, telah mengadakan evaluasi terhadap surat penawaran pekerjaan yang masuk dan tercantum dalam Berita Acara Pembukaan Surat Penawaran adalah sebagai berikut :

- I. Uraian hasil evaluasi mengenai
  1. Penelitian lanjutan mengenai ketentuan administrasi.
  2. Penelitian teknik dan harga
  3. Penelitian mengenai kualifikasi.
- II. Berdasarkan hasil evaluasi tersebut, maka panitia berkesimpulan untuk mengusulkan Pemborong yang tercantum di bawah ini sebagai Calon pemenang, yaitu sebagai berikut :
  - a. Calon Pemenang :
    - Nama Perusahaan : CV. LANGGENG JAYA
    - Harga Penawaran : Rp. 775.850.000.00
    - Nomor NPWP : 01.454922.4-524
    - Waktu Pelaksanaan : 150 hari kalender
  - b. Cadangan I :
    - Nama Perusahaan : CV. GRIYA SANTOSA
    - Harga Penawaran : Rp. 775.932.000.00
    - Nomor NPWP : 01.606667.2-524
    - Waktu Pelaksanaan : 150 hari kalender
  - c. Cadangan II :
    - Nama Perusahaan : CV. KHUSALA
    - Harga Penawaran : Rp. 776.076.000.00
    - Nomor NPWP : 010.207902.6-524
    - Waktu Pelaksanaan : 150 hari kalender

Demikian Berita Acara Usulan Pemenang Lelang ini dibuat dalam rangkap secukupnya untuk dapat dipergunakan sebagaimana mestinya.

**PANITIA PENGADAAN BARANG/JASA  
KEGIATAN PEMBANGUNAN KANTOR KELURAHAN  
JURANGOMBO II KOTA MAGELANG**

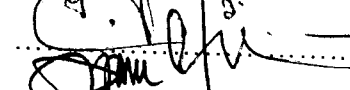
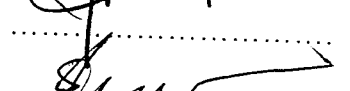
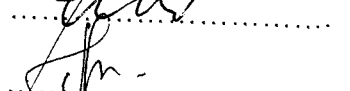
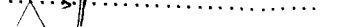
- |                       |    |   |
|-----------------------|----|---|
| 1. SATRIYA WIBOWO, BE | 1. |  |
| Ketua                 |    |   |
| 2. SYAFE'I            | 2. |  |
| Sekretaris            |    |   |
| 3. HARTONO            | 3. |  |
| Anggota               |    |   |
| 4. SULARSO HADI. SE.  | 4. |  |
| Anggota               |    |   |
| 5. SUWANDARTA. SH     | 5. |  |
| Anggota               |    |   |

**PANITIA PENGADAAN BARANG / JASA  
KEGIATAN PEMBANGUNAN KANTOR KELURAHAN JURANGOMBO II  
KOTA MAGELANG TAHUN ANGGARAN 2005**

---

Magelang, 4 Juli 2005

Yth. Kepada  
Pemimpin Kegiatan Pembangunan  
Kantor Kelurahan Jurangombo II  
Kota Magelang

di  
MAGELANG

**SURAT PENGANTAR**

---

NOMOR : 641.6 /19/P.Kel.Jurang.II/210/7/05

No.	Macam Surat yang Dikirim	Jumlah	Keterangan
1.	Proses Pengadaan Barang/Jasa Kegiatan Pembangunan Kantor Kelurahan Jurangombo II Kota Magelang	1 ( satu ) Berkas	Disampaikan dengan hormat untuk menjadi periksa dan mohon untuk dapat diproses selanjutnya. Terima kasih.

PANITIA PENGADAAN BARANG/JASA  
KEGIATAN PEMBANGUNAN KANTOR  
KELURAHAN JURANGOMBO II  
KOTA MAGELANG  
Sekretaris,

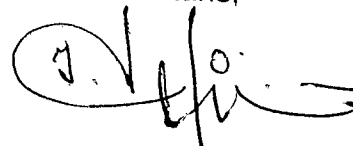

**SYAFE'I**

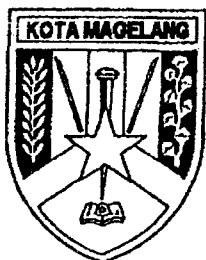

PEMERINTAH KOTA MAGELANG  
**DINAS PEKERJAAN UMUM**

JL. JENDRAL SUDIRMAN NO. 54 MAGELANG

TELP. (0293) 362542 - 363033

MAGELANG - 56126

**KEPUTUSAN KEPALA DINAS PEKERJAAN UMUM KOTA MAGELANG**

**SELAKU**

**PEMIMPIN KEGIATAN PEMBANGUNAN KANTOR KELURAHAN  
JURANGOMBO II KOTA MAGELANG TAHUN ANGGARAN 2005**

**NOMOR : 641.6 /20/P.Kel.Jurang.II/210/7/05**

**TENTANG**

**PENETAPAN PEMENANG LELANG KEGIATAN PEMBANGUNAN KANTOR  
KELURAHAN JURANGOMBO II KOTA MAGELANG  
TAHUN ANGGARAN 2005**

**KEPALA DINAS PEKERJAAN UMUM KOTA MAGELANG**

- Menimbang :
- a. bahwa Kegiatan **Pembangunan Kantor Kelurahan Jurangombo II**. Kota Magelang yang telah diadakan Pembukaan Penawaran pada tanggal **29 Juni 2005** perlu segera ditetapkan Pemenangnya ;
  - b. bahwa harga penawaran dari rekanan sebagaimana tersebut dalam lampiran Surat Keputusan ini, telah dipandang memenuhi syarat, paling rendah, wajar, dapat dipertanggung jawabkan dan menguntungkan bagi negara, maka dapat ditetapkan sebagai pemenang;
  - c. bahwa untuk maksud tersebut dipandang perlu dikeluarkan Surat Keputusan Kepala Dinas Pekerjaan Umum Kota Magelang selaku Pemimpin Kegiatan **Pembangunan Kantor Kelurahan Jurangombo II** .Kota Magelang Tahun Anggaran 2005 .
- Mengingat :
1. Undang-undang Nomor 17 Tahun 1950 tentang Pembentukan Daerah-daerah Kota Kecil dalam Lingkungan Propinsi Jawa Timur, Jawa Tengah dan Jawa Barat ;
  2. Undang-Undang Nomor 17 Tahun 2003 tentang Keuangan Negara ;
  3. Undang-Undang Nomor 1 Tahun 2004 tentang Perbendaharaan Negara ;
  4. Undang-Undang Nomor 32 Tahun 2004 tentang Pemerintahan Daerah, sebagaimana telah diubah dengan Peraturan Pemerintah Pengganti Undang – undang Nomor 3 Tahun 2005 ;
  5. Undang-Undang Nomor 33 Tahun 2004 tentang Perimbangan Keuangan Antara Pemerintah Pusat dan Pemerintahan Daerah;

7. Keputusan Presiden Nomor 17 Tahun 2000 tentang Pelaksanaan Anggaran Pendapatan dan Belanja Negara ;
8. Keputusan Presiden Nomor 80 Tahun 2003 tentang Pedoman Pelaksanaan Pengadaan Barang/Jasa Pemerintah, sebagaimana telah diubah terakhir dengan Peraturan Presiden Nomor 32 tahun 2005 ;
9. Peraturan Daerah Kota Magelang Nomor 3 Tahun 2005 tentang Penetapan Anggaran Pendapatan dan Belanja Daerah Kota Magelang Tahun Anggaran 2005;

### MEMUTUSKAN

Menetapkan :

**PERTAMA** : Menetapkan rekanan sebagaimana tersebut dalam lampiran Surat keputusan ini sebagai Pemenang Lelang dan Cadangan Pekerjaan Pembangunan Kantor Kelurahan Jurangombo II Kota Magelang.

**KEDUA** : Surat Keputusan ini mulai berlaku sejak tanggal ditetapkan.

Ditetapkan di Magelang  
pada tanggal : 6 Juli 2005

KEPALA DINAS PEKERJAAN UMUM  
KOTA MAGELANG  
SELAKU

PEMIMPIN KEGIATAN PEMBANGUNAN KANTOR  
KELURAHAN JURANGOMBO II  
KOTA MAGELANG



**Ir. SIGIT WIDYONINDITO. MT**

NIP. 010 087 513

**TEMBUSAN** disampaikan kepada Yth :

1. Walikota Magelang ;
2. Kepala Badan Pengawasan Kota Magelang ;
3. Kepala Bagian Hukum Kota Magelang ;
4. Kepala Dinas Pengelolaan Keuangan dan Kekayaan Daerah Kota Magelang ;
5. Panitia Pengadaan Barang/Jasa yang bersangkutan.

LAMPIRAN : SURAT KEPUTUSAN KEPALA .DINAS  
PEKERJAAN UMUM KOTA MAGELANG.

NOMOR : 641.6 /20/P.Kel.Jurang.II/210/7/05  
TANGGAL : 6 Juli 2005

No.	Nama Kegiatan	Pemenang lelang dan Cadangan	Harga Borongan	Waktu Pelaksanaa
1.	Pembangunan Kantor Kelurahan Jurangombo II Kota Magelang	- CV. LANGGENG JAYA ( Pemenang )	Rp. 775.850.000.00	150 Hari
		- CV. GRIYA SANTOSA ( Cadangan 1 )	Rp. 775.932.000.00	150 Hari
		- CV KHUSALA ( Cadangan 2 )	Rp. 776.076.000.00	150 Hari

KEPALA .DINAS PEKERJAAN UMUM  
. KOTA MAGELANG  
SELAKU  
PEMIMPIN KEGIATAN PEMBANGUNAN KANTOR  
KELURAHAN JURANGOMBO II  
KOTA MAGELANG

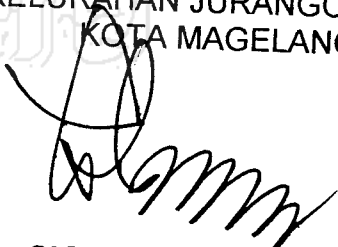
  
Ir. SIGIT WIDYONINDITO.MT  
NIP. 010 087 513

**PANITIA PENGADAAN BARANG / JASA  
KEGIATAN PEMBANGUNAN KANTOR KELURAHAN JURANGOMBO II  
KOTA MAGELANG TAHUN ANGGARAN 2005**

---

Magelang, 7 Juli 2005

NOMOR : 641.6 /21/P.Kel.Jurang.II/220/7/05  
SIFAT : Segera  
LAMPIRAN : -  
PERIHAL : Pengumuman Pemenang Lelang

Kepada  
Yth.

di  
**TEMPAT**

Berdasarkan surat keputusan Kepala Dinas Pekerjaan Umum Kota Magelang selaku Pemimpin Kegiatan Pembangunan Kantor Kelurahan Jurangombo II, Nomor 641.6 /21/P.Kel.Jurang.II/210/6/05 tanggal 6 Juli 2005, telah menetapkan pemenang Lelang Pekerjaan Pembangunan Kantor Kelurahan Jurangombo II Kota Magelang, sebagai berikut :

- a. Pemenang :
  - Nama Perusahaan : CV. LANGGENG JAYA
  - Harga Penawaran : Rp. 775.850.000.00
  - Waktu Pelaksanaan : 150 hari kalender
- b. Cadangan I :
  - Nama Perusahaan : CV. GRIYA SANTOSA
  - Harga Penawaran : Rp. 775.932.000.00
  - Waktu Pelaksanaan : 150 hari kalender
- c. Cadangan II :
  - Nama Perusahaan : CV. KHUSALA
  - Harga Penawaran : Rp. 776.076.000.00
  - Waktu Pelaksanaan : 150 hari kalender

Demikian pengumuman pemenang Lelang ini dibuat, atas perhatiannya diucapkan terima kasih.







PANITIA PENGADAAN BARANG/JASA  
KEGIATAN PEMBANGUNAN KANTOR  
KELURAHAN JURANGOMBO II  
KOTA MAGELANG  
Ketua,,

  
**SATRIYA WIBOWO. BE**

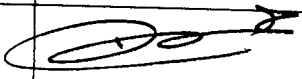
KEGIATAN : PEMBANGUNAN KANTOR KELURAHAN JURANGOMBO II KOTA MAGELANG TAHUN ANGGARAN 2005

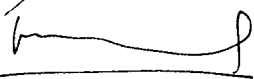
**TANDA TERIMA  
PENGUMUMAN PEMENANG LELANG**

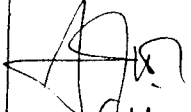
NOMOR : 641.6 /22/P.Kel.Jurang.II/210/7/05  
TANGGAL : 7 Juli 2005

NO.	NAMA REKANAN	ALAMAT	TANDA TANGAN
1	PTB. Kaya Jaya	Jl. Kanyu Kunt	
2	CV. Seroja Indah	Jl. PST No. 19 Canggrihan Magelang	
3	CV. WIBISONO	Jl. A. YANI NO. 77E MEL	
4	CV. LANGGEMAS JAYA	JLEEMPAKA II/1027 mgk.	
5	CV. BIRYA SENTOSA	K. U. Suastawati 800	
6	W. Khusala	Jl. Rans Sumban kidul mgk.	
7	CV. YISSU UTAMA	Jl. Mangkresi 10	

PANITIA PENGADAAN BARANG/JASA KEGIATAN PEMBANGUNAN KANTOR KELURAHAN JURANGOMBO II KOTA MAGELANG

Sekretaris,

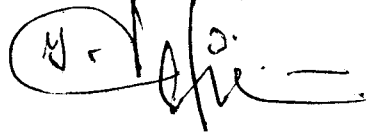

SYAFE'I

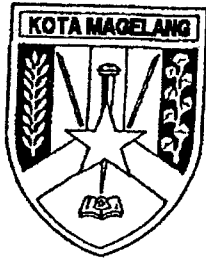

PEMERINTAH KOTA MAGELANG  
**DINAS PEKERJAAN UMUM**

JL. JENDRAL SUDIRMAN NO. 54 MAGELANG  
TELP. (0293) 362542 - 363033  
MAGELANG - 56126

**KEPUTUSAN KEPALA DINAS PEKERJAAN UMUM  
KOTA MAGELANG**

**SELAKU**

**PEMIMPIN KEGIATAN PEMBANGUNAN KANTOR KELURAHAN JURANGOMBO II  
KOTA MAGELANG TAHUN ANGGARAN 2005**

**NOMOR : 641.6 /23/P.Kel.Jurang.II/210/7/05**

**TENTANG**

**PENUNJUKAN PELAKSANA PEKERJAAN PEMBANGUNAN KANTOR KELURAHAN  
JURANGOMBO II KOTA MAGELANG TAHUN ANGGARAN 2005**

**KEPALA DINAS PEKERJAAN UMUM KOTA MAGELANG**

- Menimbang** :
- a. bahwa Pekerjaan **Pembangunan Kantor Kelurahan Jurangombo II** Kota Magelang, yang telah ditetapkan Pemenangnya pada tanggal , perlu segera di tunjuk untuk melaksanakan Pekerjaan tersebut ;
  - b. bahwa untuk maksud tersebut dipandang perlu dikeluarkan Surat Keputusan Kepala Dinas selaku Pemimpin Kegiatan.
- Mengingat** :
1. Undang-undang Nomor 17 Tahun 1950 tentang Pembentukan Daerah-daerah Kota Kecil dalam Lingkungan Propinsi Jawa Timur, Jawa Tengah dan Jawa Barat ;
  2. Undang-Undang Nomor 17 Tahun 2003 tentang Keuangan Negara ;
  3. Undang-Undang Nomor 1 Tahun 2004 tentang Perbendaharaan Negara ;
  4. Undang-Undang Nomor 32 Tahun 2004 tentang Pemerintahan Daerah, sebagaimana telah diubah dengan Peraturan Pemerintah Pengganti Undang – undang Nomor 3 Tahun 2005 ;
  5. Undang-Undang Nomor 33 Tahun 2004 tentang Perimbangan Keuangan Antara Pemerintah Pusat dan Pemerintahan Daerah;
  6. Peraturan Pemerintah Nomor 105 Tahun 2000 tentang Pengelolaan dan Pertanggung jawaban Keuangan Daerah;
  7. Keputusan Presiden Nomor 17 Tahun 2000 tentang Pelaksanaan Anggaran Pendapatan dan Belanja Negara ;
  8. Keputusan .....



8. Keputusan Presiden Nomor 80 Tahun 2003 tentang Pedoman Pelaksanaan Pengadaan Barang/Jasa Pemerintah, sebagaimana telah diubah terakhir dengan Peraturan Presiden Nomor 32 tahun 2005 ;
9. Peraturan Daerah Kota Magelang Nomor 3 Tahun 2005 tentang Penetapan Anggaran Pendapatan dan Belanja Daerah Kota Magelang Tahun Anggaran 2005;

### MEMUTUSKAN

Menetapkan  
PERTAMA

: Menunjuk **CV. LANGGENG JAYA** Magelang sebagai pelaksana Pekerjaan Pembangunan Kantor Kelurahan Jurangombo II Kota Magelang, dengan harga borongan sebesar Rp. **775.850.000.00 (Tujuh ratus tujuh puluh lima juta delapan ratus lima puluh ribu rupiah)** dan waktu pelaksanaannya selama **150 (Seratus lima puluh)** hari kalender.

KEDUA

: Keputusan ini mulai berlaku sejak tanggal ditetapkan.

Ditetapkan di Magelang  
pada tanggal : 13 Juli 2005

KEPALA DINAS PEKERJAAN UMUM  
KOTA MAGELANG  
SELAKU

PEMIMPIN KEGIATAN PEMBANGUNAN KANTOR  
KELURAHAN JURANGOMBO II  
KOTA MAGELANG

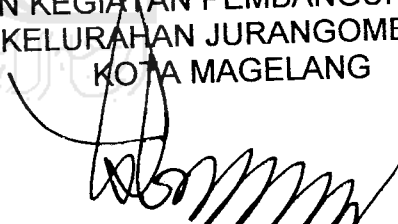
  
Ir. SIGIT WIDYONINDITO. MT

NIP 010 087 513

TEMBUSAN disampaikan kepada Yth :

1. Walikota Magelang ;
2. Kepala Badan Pengawasan Kota Magelang ;
3. Kepala Bagian Hukum Kota Magelang ;
4. Kepala Dinas Pengelolaan Keuangan dan Kekayaan Daerah Kota Magelang ;
5. Panitia Pengadaan Barang/Jasa yang bersangkutan.