

PERPUSTAKAAN FTSP UII	
HADIAN/BELI	
TGL. TERIMA :	4 - 12 - 2007
NO. JUDUL :	2662
NO. INV. :	5120002662001
NO. INDUK :	002662

TUGAS AKHIR

**TINJAUAN TERHADAP PROSES DAN EVALUASI
PELAKSANAAN PENGADAAN JASA KONTRAKTOR**
(Pada Proyek Kantor Kelurahan dan Kantor Kecamatan Di Kota Magelang)

Diajukan Kepada Universitas Islam Indonesia Jogjakarta Untuk Memenuhi
Persyaratan Memperoleh Derajat Sarjana Strata Satu (S1) Teknik Sipil



Dyah Budi Listyaningsih

03 511 033

**JURUSAN TEKNIK SIPIL
FAKULTAS TEKNIK SIPIL DAN PERENCANAAN
UNIVERSITAS ISLAM INDONESIA
JOGJAKARTA
2007**

MILIK PERPUSTAKAAN
FAKULTAS TEKNIK SIPIL DAN
PERENCANAAN UII YOGYAKARTA

TUGAS AKHIR

**TINJAUAN TERHADAP PROSES DAN EVALUASI
PELAKSANAAN PENGADAAN JASA KONTRAKTOR**
(Pada Proyek Kantor Kelurahan dan Kantor Kecamatan Di Kota Magelang)

**Diajukan Kepada Universitas Islam Indonesia Jogjakarta Untuk Memenuhi
Persyaratan Memperoleh Derajat Sarjana Strata Satu (S1) Teknik Sipil**



Disusun Oleh :

Dyah Budi Listyaningsih

03 511 033

Disetujui:

Dosen Pembimbing:

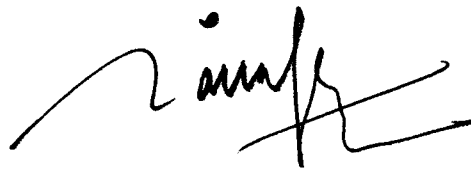

Ir. H. Faisol AM, MS

Tanggal: **07-05-2007**

KATA PENGANTAR

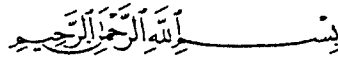

Assalamu'alaikum Wr. Wb.

Alhamdulillah rabbil 'alamin. Puji Syukur kehadiran Allah SWT atas rahmat dan karunia-Nya, sehingga penyusun dapat menyelesaikan laporan Tugas Akhir ini.

Sesuai dengan kurikulum dan persyaratan akademis, Tugas Akhir ini dilaksanakan untuk memenuhi persyaratan memperoleh derajat Sarjana Strata Satu (S1) pada Jurusan Teknik Sipil, Fakultas Teknik Sipil dan Perencanaan, Universitas Islam Indonesia, Yogyakarta.

Selama menyusun laporan Tugas Akhir ini penyusun telah banyak mendapat bimbingan dan bantuan dari berbagai pihak, untuk itu dalam kesempatan ini penyusun menyampaikan terima kasih kepada :

1. Dr. Ir. H. Ruzardi, MS selaku Dekan Fakultas Teknik Sipil dan Perencanaan, Universitas Islam Indonesia.
2. Ir. H. Faisol AM, MS selaku Ketua Jurusan Teknik Sipil, Fakultas Teknik Sipil dan Perencanaan, Universitas Islam Indonesia.
3. Ir. H. Faisol AM, MS selaku Dosen Pembimbing Tugas Akhir.
4. Ir. H. Tadjuddin BMA, MT selaku Dosen Penguji Tugas Akhir.
5. H. Zaenal Arifin, ST, MT selaku Dosen Penguji Tugas Akhir.
6. Ir. H. Sigit Widyonindito, MT selaku Kepala Kantor DPU Kota Magelang.
7. Bp. Budi Susilo, Bp. Hartono, dan Bp. Puji Hartono selaku nara sumber/panitia lelang.
8. Bapak, Ibu, adikku Andy yang senantiasa mendukung dengan kasih sayang, semangat dan do'a.
9. „Kakakku“ yang mendukung dengan semangat dan do'a.
10. Teman-teman Angkatan 2003 untuk kebersamaannya selama ini.

11. Dan semua pihak yang tidak dapat disebutkan satu persatu yang telah banyak membantu proses penyelesaian Tugas Akhir ini.

Penyusun menyadari bahwa laporan Tugas Akhir ini masih banyak kekurangannya. Oleh karena itu, penyusun mengharapkan saran dan kritik yang bersifat membangun demi perbaikan laporan Tugas Akhir ini dan semoga laporan ini dapat bermanfaat bagi penyusun khususnya serta bagi semua pihak yang membutuhkan pada umumnya.

Wassalaamu'alaikum Wr. Wb.

Yogyakarta, Mei 2007



Penyusun

DAFTAR ISI

HALAMAN JUDUL.....	i
HALAMAN PENGESAHAN.....	ii
HALAMAN PERSEMBAHAN.....	iii
KATA PENGANTAR	iv
DAFTAR ISI	vi
DAFTAR GAMBAR.....	ix
DAFTAR TABEL	x
DAFTAR GRAFIK.....	xii
DAFTAR LAMPIRAN	xiii
ABSTRAK.....	xiv
ABSTRACT.....	xv
BAB I PENDAHULUAN	1
1.1 Latar Belakang.....	1
1.2 Perumusan Masalah.....	3
1.3 Tujuan Penelitian.....	4
1.4 Manfaat Penelitian.....	4
1.5 Batasan Masalah.....	4
BAB II TINJAUAN PUSTAKA.....	6.
2.1 Pendahuluan.....	6
2.2 Edy Sutrisno, Timur Tri Wibowo (2001) : “Proses Penentuan Kontraktor Pemenang Lelang Pada Proyek Peningkatan Jalan dan Penggantian Jembatan Propinsi Jawa Tengah (Pada Proyek Peningkatan Jalan Wangon-Batas Jawa Barat) ”.....	6
2.3 Yeanne Wulansari, Deny Arief Setiawan (2001) : “Kajian Prosedur Penentuan Kontraktor Pemenang Lelang Pada Proyek Pemerintah DIY”.....	7
2.1 Faizal (2004): “Strategi Kontraktor dalam Memenangkan Pelelangan Proyek Jalan Tol di Jakarta Pada PT. Jasa Marga (Studi Kasus Pada Kontraktor PT. Marga Sarana Raya) ”.....	8

BAB III LANDASAN TEORI

3.1	Uraian Umum.....	10
3.2	Pengadaan.....	11
3.2.1	Metode Pemilihan Penyedia Barang/Jasa.....	11
3.2.2	Metode Penyampaian Dokumen Penawaran.....	12
3.2.3	Evaluasi Penawaran Pada Pemilihan Penyedia Barang/Jasa.....	13
3.2.4	Sistem Kontrak.....	13
3.2.5	Persyaratan Penyedia Barang/Jasa.....	15
3.2.6	Prakualifikasi dan Pascakualifikasi.....	16
3.2.7	Pembentukan, Persyaratan, Tugas Pokok, dan Keanggotaan Panitia/Pejabat Pengadaan.....	18
3.3	Proses Pengadaan Barang/Jasa.....	19
3.3.1	Pengumuman dan Pendaftaran Peserta.....	19
3.3.2	Pascakualifikasi dan Prakualifikasi.....	21
3.3.3	Penyusunan Daftar Peserta Lelang, Penyampaian Undangan dan Pengambilan Dokumen Pemilihan Penyedia Barang/Jasa.....	24
3.3.4	Penjelasan Lelang (<i>Aanwijzing</i>).....	25
3.3.5	Penyampaian dan Pembukaan Dokumen Penawaran.....	26
3.3.6	Evaluasi Penawaran.....	29
3.3.7	Pembuktian Kualifikasi.....	36
3.3.8	Pembuatan Berita Acara Hasil Pelelangan (BAHP).....	36
3.3.9	Penetapan Pemenang.....	37
3.3.10	Pengumuman Pemenang Lelang.....	40
3.3.11	Sanggahan Peserta Lelang dan Pengaduan Masyarakat.....	41
3.3.12	Penerbitan Surat Penunjukan Penedia Barang/Jasa.....	42
3.3.13	Pelelangan Gagal dan Pelelangan Ulang.....	44
3.3.14	Penandatanganan Kontrak.....	47
3.4	Parameter-parameter.....	49
3.4.1	Parameter dalam Proses Pelaksanaan <i>Tender</i>	49
3.4.2	Parameter dalam Evaluasi Pelaksanaan <i>Tender</i>	51
3.5	Penyusunan Jadwal Pelaksanaan Pengadaan Kontraktor.....	52

3.5.1	Pelelangan Umum dengan Prakualifikasi.....	52
3.5.2	Pelelangan Umum dengan Pascakualifikasi.....	53
BAB IV	METODE PENELITIAN.....	54
4.1	Umum.....	54
4.2	Data/Variabel.....	54
4.3	Cara Pengumpulan Data.....	55
4.4	Responden/Sumber Data.....	55
4.5	Metoda Analisis.....	55
BAB V	ANALISIS DAN PEMBAHASAN.....	59
5.1	Data.....	59
5.1.1	Sistem Pengadaan.....	59
5.1.2	Proses Pengadaan Kontraktor.....	61
5.1.3	Evaluasi Pengadaan Kontraktor.....	71
5.2	Analisis Terhadap Proses dan Evaluasi Pengadaan Kontraktor.....	73
5.2.1	Proses Pengadaan Kontraktor.....	73
5.2.2	Evaluasi Pengadaan Kontraktor.....	82
5.3	Rekapitulasi dan Pembahasan Terhadap Proses dan Evaluasi Pengadaan Kontraktor.....	85
5.3.1	Proses Pengadaan Kontraktor.....	85
5.3.2	Evaluasi Pengadaan Kontraktor.....	90
BAB VI	KESIMPULAN DAN SARAN.....	102
6.1	Kesimpulan.....	102
6.2	Saran.....	102
PENUTUP.....		104
DAFTAR PUSTAKA.....		105

DAFTAR GAMBAR

Gambar 4.1 <i>Flowchart</i> Metode Penelitian.....	58
--	----



DAFTAR TABEL

Tabel 5.1	Sistem Pengadaan.....	59
Tabel 5.2	Susunan Panitia Pengadaan.....	60
Tabel 5.3	Pengumuman Pelelangan.....	61
Tabel 5.4	Waktu Pendaftaran dan Pengambilan Dokumen Lelang.....	62
Tabel 5.5	Pelaksanaan Rapat Penjelasan Lelang (<i>Aanwijzing</i>)	63
Tabel 5.6	Pemasukan Penawaran.....	64
Tabel 5.7	Pembukaan Penawaran.....	65
Tabel 5.8	Data dari Laporan tentang Evaluasi Penawaran dan Kualifikasi.....	66
Tabel 5.9	Data Temuan tentang Evaluasi Penawaran dan Kualifikasi.....	66
Tabel 5.10	Penetapan Pemenang Lelang.....	67
Tabel 5.11	Pengumuman Pemenang Lelang.....	68
Tabel 5.12	Sanggahan Peserta Lelang dan Pengaduan Masyarakat.....	68
Tabel 5.13	Waktu Penerbitan SPPBJ.....	69
Tabel 5.14	Waktu Penandatanganan Kontrak.....	70
Tabel 5.15	Data Tentang Evaluasi Administrasi, Teknis dan Harga.....	71
Tabel 5.16	Data dari Laporan Tentang Evaluasi Kualifikasi.....	72
Tabel 5.17	Data Temuan Tentang Evaluasi Kualifikasi.....	72
Tabel 5.18	Analisis Tentang Pengumuman Pelelangan	73
Tabel 5.19	Analisis Waktu Pendaftaran dan Pengambilan Dokumen Lelang.....	75
Tabel 5.20	Analisis Penjelasan Lelang (<i>Aanwijzing</i>) dan Penyusunan BAP.....	76
Tabel 5.21	Analisis Terhadap Pemasukan Dokumen Penawaran.....	77
Tabel 5.22	Analisis Terhadap Pembukaan Dokumen Penawaran.....	77
Tabel 5.23	Analisis Terhadap Penetapan Pemenang Lelang.....	78
Tabel 5.24	Analisis Terhadap Pengumuman Pemenang Lelang.....	79
Tabel 5.25	Analisis Terhadap Sanggahan Peserta Lelang.....	80
Tabel 5.26	Analisis Terhadap Penerbitan SPPBJ.....	81
Tabel 5.27	Analisis Terhadap Waktu Penandatanganan Kontrak.....	82
Tabel 5.28	Analisis Terhadap Evaluasi Administrasi, Teknis, dan Harga.....	84

Tabel 5.29 Analisis Terhadap Evaluasi Kualifikasi.....	84
Tabel 5.30 Penilaian Kuantitatif Pada Proses Pengumuman Pelelangan Umum Pada Semua Proyek Yang Diteliti.....	85
Tabel 5.31 Rekapitulasi Proses Pengadaan Kontraktor.....	86
Tabel 5.32 Besarnya Penyimpangan Pada Proses Pengadaan Kontraktor.....	88
Tabel 5.33 Evaluasi administrasi Proyek Pembangunan Kantor Kelurahan Kramat Utara Kota Magelang (Paket I).....	91
Tabel 5.34 Evaluasi teknis Proyek Pembangunan Kantor Kelurahan Kramat Utara Kota Magelang (Paket I).....	91
Tabel 5.35 Evaluasi harga Proyek Pembangunan Kantor Kelurahan Kramat Utara Kota Magelang (Paket I).....	92
Tabel 5.36 Penilaian Kuantitatif.....	94
Tabel 5.37 Evaluasi Kualifikasi Proyek Pembangunan Kantor Kelurahan Kramat Utara Kota Magelang (Paket I).....	96
Tabel 5.38 Penilaian Secara Kuantitatif Pada Penilaian Kualifikasi Proyek Pemb. Kantor Kelurahan Kramat Utara Kota Magelang (Paket I).....	97
Tabel 5.39 Rekapitulasi Evaluasi Pengadaan Kontraktor.....	98
Tabel 5.40 Besarnya Penyimpangan Pada Evaluasi Pengadaan Kontraktor.....	100

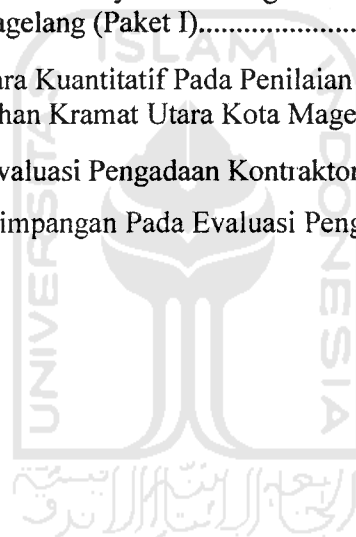

DAFTAR GRAFIK

- Grafik 5.1 Besarnya Penyimpangan Pada Proses Pengadaan Kontraktor.....88
Grafik 5.2 Besarnya Penyimpangan Pada Evaluasi Pengadaan Kontraktor.....100



DAFTAR LAMPIRAN

- Lampiran 1 Data Temuan Tentang Penilaian Kualifikasi
- Lampiran 2 Data Temuan Tentang Evaluasi Administrasi, Teknis, dan Harga
- Lampiran 3 Data Administrasi Proyek Pembangunan Kantor Kelurahan Kramat Utara Kota Magelang (Paket I)
- Lampiran 4 Data Administrasi Proyek Pembangunan Kantor Kelurahan Kramat Utara Kota Magelang (Paket II)
- Lampiran 5 Data Administrasi Proyek Pembangunan Kantor Kecamatan Magelang Selatan Kota Magelang (Paket I)
- Lampiran 6 Data Administrasi Proyek Pembangunan Kantor Kecamatan Magelang Selatan Kota Magelang (Paket II)
- Lampiran 7 Data Administrasi Proyek Pembangunan Kantor Kecamatan Magelang Selatan Kota Magelang (Paket III)
- Lampiran 8 Data Administrasi Proyek Rehabilitasi Kntn Kelurahan Magersari Kota Magelang
- Lampiran 9 Data Administrasi Proyek Rehabilitasi Berat Balai Kelurahan Kedungsari Kota Magelang
- Lampiran 10 Data Administrasi Proyek Pembangunan Kantor Kelurahan Jurangombo II

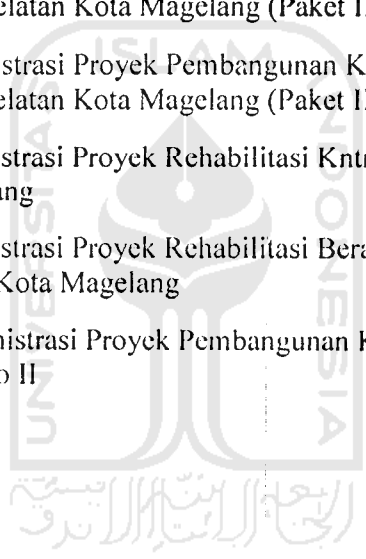

ABSTRAK

Salah satu tahap yang perlu diperhatikan dalam melaksanakan proyek konstruksi adalah proses penentuan kontraktor/konsultan yang dilaksanakan melalui tahap pengadaan (tender), selain itu pelaksanaan pengadaan pada proyek pemerintah perlu pengawasan lebih ketat, hal ini untuk menghindari segala bentuk kesimpangsiuran dan kecurangan yang mungkin terjadi. Oleh karena itu, pelaksanaannya perlu diperhatikan sehingga didapatkan kontraktor pemenang tender tersebut memang sudah sesuai dengan peraturan-peraturan yang berlaku dan sudah memenuhi syarat-syarat atau ada penyimpangan-penyimpangan dalam pelaksanaannya. Dalam penelitian ini akan diteliti tentang proses dan evaluasi pelaksanaan pengadaan (tender) pada Proyek Kantor Kelurahan dan Kantor Kecamatan di Kota Magelang dan mengetahui besarnya penyimpangan yang terjadi.

Data didapatkan dari kantor DPU Kota Magelang berupa data primer yaitu dokumen-dokumen tentang pelaksanaan tender dari 8 (delapan) Proyek Kantor Kelurahan dan Kantor Kecamatan di Kota Magelang yang melakukan pelelangan pada tahun 2005-2006 dan dari hasil tanya jawab langsung/wawancara kepada panitia lelang. Dari hasil observasi diperoleh data untuk dilakukan analisis. Analisis dilakukan dengan metode komparasi yaitu membandingkan standar (parameter-parameter) pelaksanaan tender yang sesuai dengan peraturan perundang-undangan dengan realisasi pelaksanaan tender di lapangan. Hasil dari membandingkan tersebut, selanjutnya dijadikan data kuantitatif sehingga dapat diketahui besarnya penyimpangan dalam proses maupun evaluasi pelaksanaan tender.

Hasil akhir yang didapatkan dari penelitian ini adalah dalam tahapan proses pelaksanaan pengadaan kontraktor pada proyek-proyek kantor kelurahan dan kantor kecamatan di Kota Magelang, terdapat penyimpangan 33,33% pada sub tahapan pengumuman tidak melalui media elektronika, waktu penetapan pemenang lelang sebesar 12,5% dan waktu penerbitan Surat Penunjukan Penyedia Barang/Jasa (SPPBJ) sebesar 12,5%. Dalam tahapan evaluasi pelaksanaan pengadaan jasa kontraktor pada proyek-proyek kantor kelurahan dan kantor kecamatan di Kota Magelang terdapat penyimpangan sebesar 87,5% tidak menyertakan metode pelaksanaan pada aspek evaluasi teknis dan 18,6% syarat kualifikasi tidak terpenuhi pada aspek evaluasi kualifikasi.

Kata kunci : tinjauan, penyimpangan, proses, evaluasi, metode komparasi.

ABSTRACT

One of phase needing pay attention to in executing project of construction is process determination of contractor/consult which executed through levying phase (tender), besides realization of levying at government project need tighter observation, this thing is for avoiding all kind of deviation and insincerity which possibly happened. Therefore, the realization require to pay attention to causing get it the tender winner contractor truly have as according to applied regulations and have fulfilled conditions or are variations in the realizations. In this research will be checked the evaluation and process of realization of levying (tender) at Project Of District office and sub-district office in Magelang Town and know level of variation happened.

Data is got from office DPU Magelang Town in the form of primary data that is documents concerning realization of tenders out of 8 (eight) Project Of District office and sub-district office in Magelang Town doing auction in the year 2005-2006 and from the interview with committee auctioning. From observation earnings yield obtained by data for done by is analysis. Analysis done with compare method that is comparing standard (parameters) realization of tenders matching with law and regulations with realizes of realization of tenders in fields. Earnings yield from comparing the, hereinafter made by quantitative data so that knowable level of variation in process and also evaluation realization of tender.

End result which got from this research is in process step of realization of tender at project of districts offices and sub-districts offices in Magelang Towns there are variations equal to 33,33% at announcement of tender steps subs because the announced just done in mass media, billboard, and estimate value of job not describe in announcement, time of determination of bid winner equal to 12,5%, and time of Surat Penunjukan Penyedia Barang/Jasa (SPPBJ) publication equal to 12,5%. In step evaluation, there are variations equal to 87,5% not to add the construction method at technical evaluation aspect and 18,6% regulations the qualification is not complete at qualification evaluation aspect.

Key words: study, variation, process, evaluation, compare method.

BAB I

PENDAHULUAN

1.1 LATAR BELAKANG

Dalam melaksanakan proyek konstruksi terdapat beberapa tahapan-tahapan kegiatan, yaitu tahap perencanaan (*planning*), tahap perancangan (*design*), tahap pengadaan, dan tahap pelaksanaan (*construction*). Salah satu tahap yang perlu diperhatikan adalah proses penentuan kontraktor/konsultan yang dilaksanakan melalui tahap pengadaan. Pengadaan adalah penawaran untuk pelaksanaan suatu pekerjaan (jasa kontraktor/konsultan) atau penawaran barang, yang tujuannya untuk mendapatkan kontraktor/konsultan dengan penawaran bersaing sesuai spesifikasi dan dapat dipertanggungjawabkan.

Pengadaan Barang & Jasa (Umum), pada prinsipnya pemilihan penyedia jasa harus dilakukan dengan cara pelelangan agar tercapai persaingan yang kompetitif dan akhirnya diperoleh penawaran yang efisien, dengan tetap mengacu kepada prinsip-prinsip pengadaan barang jasa yaitu efisien, efektif, terbuka dan bersaing, transparan, adil/tidak diskriminatif, akuntabel dan persaingan yang sehat. Hanya dalam keadaan tertentu atau terpaksa misalnya pekerjaannya kompleks dan jumlah penyedia barang/jasa yang mampu melaksanakan diyakini terbatas, maka dilakukan dengan cara penunjukan langsung atau pemilihan langsung.

Proyek konstruksi dibagi menjadi 2 (dua) jenis, yaitu proyek pemerintah dan proyek non pemerintah (swasta). Dalam pengadaannya, keduanya mempunyai syarat dan kriteria yang berbeda menurut jenis proyek dan kepemilikannya. Sehingga hal tersebut sangat mempengaruhi dalam proses penentuan kontraktor pemenang lelang.

Pelaksanaan pelelangan pada proyek pemerintah perlu pengawasan lebih ketat, hal ini untuk menghindari segala bentuk kesimpangsiuran dan kecurangan yang mungkin terjadi. Karena dana pelaksanaan untuk proyek pemerintah diperoleh dari APBN/APBD, pajak dari masyarakat ataupun penerimaan Negara

lelang dan pengaduan masyarakat, penerbitan surat penunjukan penyedia barang/jasa, sampai pada penandatanganan kontrak untuk melaksanakan pekerjaan. Selain itu, pembagian kualifikasi yaitu kualifikasi kecil, menengah ataupun kualifikasi besar juga perlu diperhatikan. Karena bisa saja dalam pelaksanaan pelelangannya ada beberapa hal yang berbeda. Setiap tahapan dalam proses penentuan konsultan/kontraktor tersebut terdiri dari beberapa penilaian/evaluasi yang dijadikan dasar oleh panitia lelang untuk menentukan pemenang dari sejumlah kontraktor yang mengikuti pelelangan. Penilaian-penilaian/evaluasinya meliputi evaluasi administrasi, evaluasi teknik dan evaluasi kewajaran harga.

Tetapi pada kenyataannya, dalam proses penentuan kontraktor pemenang lelang terkadang terdapat faktor-faktor penentu kemenangan di luar peraturan yang dijadikan pertimbangan-pertimbangan oleh panitia lelang dalam menentukan pemenang lelang atau mungkin juga terdapat beberapa penyimpangan-penyimpangan dalam proses dan evaluasi pelaksanaannya, selain itu pelelangan proyek-proyek pemerintah yang dimenangkan oleh kontraktor-kontraktor tertentu juga dapat menimbulkan pertanyaan.

Penelitian ini dilakukan untuk mengetahui dan mengevaluasi kembali proses dan evaluasi pelaksanaan *tender* sehingga didapatkan kontraktor pemenang *tender* tersebut memang sudah sesuai dengan peraturan-peraturan yang berlaku dan sudah memenuhi syarat-syarat atau ada penyimpangan-penyimpangan dalam pelaksanaannya.

1.2 PERUMUSAN MASALAH

Dalam Tugas Akhir ini rumusan masalah yang dibahas adalah sebagai berikut :

1. Bagaimanakah pelaksanaan proses dan evaluasi pelelangan (*tender*) pada proyek kantor kelurahan dan kantor kecamatan di kota Magelang?
2. seberapa besar penyimpangan-penyimpangan dalam proses dan evaluasi pelaksanaan pelelangan (*tender*) pada proyek kantor kelurahan dan kantor kecamatan di kota Magelang?

1.3 TUJUAN PENELITIAN

Tujuan penelitian Tugas Akhir adalah sebagai berikut ini.

1. Mengetahui pelaksanaan proses dan evaluasi pelelangan (*tender*) pada proyek kantor kelurahan dan kantor kecamatan di kota Magelang
2. Mengetahui besarnya penyimpangan-penyimpangan dalam proses dan evaluasi pelaksanaan pelelangan (*tender*) pada proyek-proyek pemerintah di kota Magelang.

1.4 MANFAAT PENELITIAN

Manfaat penelitian yang didapat dari penelitian Tugas Akhir adalah sebagai berikut ini.

1. Sebagai bahan pertimbangan bagi kontraktor yang akan mengikuti lelang pada proyek-proyek pemerintah di kota Magelang untuk lebih memperhatikan tahapan-tahapan dalam proses dan evaluasi pelelangan (*tender*) yang mempengaruhi penilaian dalam penawaran yang mendasari pertimbangan panitia lelang untuk menentukan pemenang dalam pelaksanaan *tender*.
2. Memberikan gambaran tentang proses dan evaluasi pelaksanaan pelelangan (*tender*) pada proyek-proyek pemerintah di kota Magelang kepada pembaca pada umumnya dan kontraktor pada khususnya.

1.5 BATASAN MASALAH

Berdasarkan rumusan masalah di atas, penelitian selanjutnya dibatasi ruang lingkupnya. Ruang lingkup pembahasan penulisan ini adalah sebagai berikut ini.

1. Proses pelelangan yaitu pengumuman, pendaftaran dan pengambilan dokumen lelang, penjelasan lelang (*aanwijzing*) dan penyusunan Berita Acara Penjelasan (BAP), pemasukan dokumen lelang, pembukaan dokumen lelang, evaluasi penawaran dan kualifikasi, penetapan pemenang lelang, pengumuman pemenang lelang, masa sanggah, penunjukan pemenang lelang, dan penandatanganan kontrak.

BAB II TINJAUAN PUSTAKA

2.1 PENDAHULUAN

Terdapat beberapa penulisan Tugas Akhir yang membahas tentang pelelangan, diantaranya Edy Sutrisno, Timur Tri Wibowo (2001), UII, Yogyakarta, membahas tentang proses penentuan kontraktor pemenang lelang pada proyek peningkatan jalan dan penggantian jembatan propinsi Jawa Tengah (pada proyek peningkatan jalan Wangon-batas Jawa Barat), Yeanne Wulansari, Deny Arief Setiawan (2001), UII, Yogyakarta. Pembahasannya tentang peninjauan prosedur pemenang lelang ditinjau dari tujuh paket proyek milik Pemerintah Daerah Istimewa Yogyakarta, sedangkan pada Tugas Akhir Faizal (2004), UII, Yogyakarta, pembahasannya tentang strategi kontraktor dalam memenangkan pelelangan proyek.

2.2 Edy Sutrisno, Timur Tri Wibowo (2001) : “Proses Penentuan Kontraktor Pemenang Lelang Pada Proyek Peningkatan Jalan dan Penggantian Jembatan Propinsi Jawa Tengah (Pada Proyek Peningkatan Jalan Wangon-Batas Jawa Barat)”

Menurut Edy Sutrisno dan Timur Tri Wibowo (2001), proses pemilihan kontraktor sebenarnya tidak terlalu mudah kalau benar-benar ingin objektif, sebab yang dilihat bukanlah “nama besar” dari kontraktor tersebut karena “nama besar” bukanlah jaminan kelancaran dari pekerjaan yang akan dihadapi. Kadang panitia lelang terpukau oleh kebesaran nama suatu perusahaan tersebut.

Metoda penelitian yang dipakai dalam penelitian ini adalah metoda *sampling*. Kesimpulan dari penelitian adalah pelaksanaan pelelangan pada proyek Peningkatan Jalan dan Penggantian Jembatan Propinsi Jawa Tengah (Pada Proyek Peningkatan Jalan Wangon-Batas Jawa Barat) secara garis besar sudah sesuai dengan Petunjuk Pelaksanaan Pengadaan Barang/Jasa di Lingkungan

Departemen Pemukiman dan Pengembangan Wilayah, kecuali pada saat pelaksanaan evaluasi teknik.

Pada penelitian ini proses pelelangan yang digunakan sebagai sampel hanya satu proyek, sehingga informasi yang didapatkan tentang proses penentuan kontraktor pemenang lelang kurang valid dan masih menggunakan peraturan-peraturan lama. Oleh sebab itu penulis mencoba menambah sampel dalam penelitian yaitu 8 (delapan) proyek pada kantor kelurahan dan kantor kecamatan. Peraturan-peraturan yang dipakai juga menggunakan peraturan-peraturan yang baru dan dilakukan di kota Magelang.

2.3 Yeanne Wulansari, Deny Arief Setiawan (2001) : “Kajian Prosedur Penentuan Kontraktor Pemenang Lelang Pada Proyek Pemerintah DIY”

Menurut Yeanne Wulansari dan Deny Arief Setiawan (2001), prosedur penentuan kontraktor pemenang lelang merupakan serangkaian kegiatan, mulai dari mempersiapkan paket lelang, melaksanakan pelelangan dan mengusulkan calon pemenang lelang sampai didapatkan satu kontraktor pemenang lelang. Penelitiannya bertujuan untuk mengkaji kembali prosedur penentuan pemenang lelang yang dilakukan oleh panitia lelang pada proyek-proyek Pemerintah DIY, dan melihat adanya faktor-faktor lain diluar peraturan yang dijadikan pertimbangan-pertimbangan oleh panitia dalam menentukan pemenang lelang. Metoda penelitian yang dipakai dalam penelitian ini adalah metoda *sampling*.

Dari hasil penelitian prosedur penentuan pemenang lelang, 3 (tiga) dari 7 (tujuh) proyek yang diteliti tersebut terdapat penyimpangan-penyimpangan dalam prosesnya. Penyimpangan yang terjadi adalah pada tahap evaluasi teknik dan evaluasi harga.

1. Evaluasi teknik

- a. Tidak melampirkan daftar pekerjaan yang disubkontrakkan.
- b. Bila hanya ada 3 perusahaan yang lulus evaluasi teknik, maka pelelangan harus diulang dan memberikan kesempatan perusahaan yang tidak lulus untuk mengikuti kembali evaluasi dengan memperbaiki ataupun melengkapi kekurangan sebelumnya. Tetapi pada laporan hasil pelelangan,

panitia lelang tidak menyebutkannya dan tidak dijelaskan perusahaan-perusahaan yang sebelumnya tidak lolos telah memperbaiki atau melengkapi kekurangan-kekurangan tersebut, hanya dilaporkan bahwa perusahaan yang gugur pada evaluasi teknik tidak dapat mengikuti tahap evaluasi harga

2. Evaluasi harga

Pemenang lelang mempunyai penawaran sama persis dengan Owner Estimate (OE) dan penawaran $< 80\%$, disini peneliti tidak dapat menemukan jawaban atas penawaran yang janggal tersebut.

Pada penelitian tersebut proses pelelangan yang digunakan sebagai sampel adalah 7 (tujuh) proyek, masih menggunakan peraturan-peraturan yang lama, dan dilakukan di Daerah Istimewa Yogyakarta. Oleh sebab itu penulis mencoba menambah sampel dalam penelitian yaitu 8 (delapan) proyek pada kantor kelurahan dan kantor kecamatan. Peraturan-peraturan yang dipakai juga menggunakan peraturan-peraturan yang baru dan dilakukan di kota Magelang.

2.4 Faizal (2004) : “ Strategi Kontraktor Dalam Memenangkan Pelelangan Proyek Jalan Tol Di Jakarta Pada PT. Jasa Marga (Studi Kasus Pada Kontraktor PT. Marga Sarana Raya) “

Permasalahan yang dibahas adalah mengenal hubungan antara strategi-strategi kontraktor dalam memenangkan pelelangan proyek jalan tol di Jakarta pada PT. Jasa Marga dengan hasil perolehan peringkat *tender* yang diikuti kontraktor. Dalam pelaksanaannya, metode analisis data yang digunakan adalah metode korelasi pearson, metode analisis faktor dan metode variable penentu.

Dari hasil observasi diperoleh data untuk dilakukan pengolahan untuk dianalisis, setelah dianalisis, kemudian dilakukan pembuatan model data terpilih dengan mempergunakan metode analisis regresi berganda (linier dan non linier). Dari hasil pembuatan model regresinya, kemudian dipilih modelnya dengan menggunakan uji nilai penyesuaian R^2 atau *Coefficient of Determination Test*. Dan dilakukan uji multikolinieritas yang bertujuan untuk menguji apakah model regresi yang ditemukan terdapat korelasi antar variable independent.

Hasil akhir yang didapatkan dari penelitian adalah besarnya faktor nilai pengaruh kondisi ekonomi secara umum sebesar 28,49%, *tender record* sebesar 15,98% dan pengalaman kerja yang dimiliki personil khususnya *cost engineering* sebesar 17,81% dalam mempengaruhi penyusunan dokumen penawaran lelang.

Pada penelitian ini, diharapkan ditemukan faktor-faktor lain selain dari faktor-faktor yang disebutkan di atas yang mempengaruhi penilaian dalam penawaran yang menjadi pertimbangan panitia lelang untuk menentukan kontraktor pemenang lelang.



BAB III LANDASAN TEORI

3.1 URAIAN UMUM

Pada proyek konstruksi, tahapan pengadaan merupakan tahapan yang sangat penting. Karena tahap ini menentukan kontraktor/konsultan yang akan melaksanakan proyek konstruksi tersebut. Sebagai pemilik proyek/pengguna jasa (*owner*), mereka pasti menginginkan proyeknya ditangani oleh kontraktor/konsultan yang mempunyai kemampuan dalam hal kecakapan, finansial, pengalaman kerja dan lain-lain. Untuk mendapatkannya perlu diadakan pengadaan jasa kontraktor maupun jasa konsultan.

Dengan pelelangan, semua penyedia barang/jasa yang berminat dan memenuhi kualifikasi dapat mengikutinya, serta penctapan calon pemenang *tender* berdasarkan harga terendah terevaluasi diantara penawaran yang telah memenuhi persyaratan administrasi dan teknis serta tanggap terhadap dokumen pelelangan.

Pengadaan jasa kontraktor maupun jasa konsultan, khususnya untuk proyek-proyek pemerintah, harus selalu berpedoman pada peraturan yang mengaturnya, antara lain Keppres No.80 Tahun 2003 dan Keppres No.61 Tahun 2004. Di dalam peraturan tersebut, pengadaan jasa kontraktor dan jasa konsultan dilakukan melalui beberapa tahapan untuk sampai memenangkan suatu *tender*.

Tetapi pada kenyataannya, dalam proses penentuan kontraktor pemenang lelang terkadang terdapat faktor-faktor penentu kemenangan diluar peraturan yang dijadikan pertimbangan-pertimbangan oleh panitia lelang dalam menentukan pemenang lelang atau mungkin juga terdapat beberapa penyimpangan-penyimpangan dalam proses dan evaluasi pelaksanaannya. Selain itu pelelangan proyek-proyek pemerintah yang dimenangkan oleh kontraktor-kontraktor tertentu juga dapat menimbulkan pertanyaan. Oleh karena itu, proses dan evaluasi pelaksanaan pengadaan perlu dievaluasi kembali, agar pelaksanaannya tetap sesuai dengan peraturan-peraturan yang berlaku.

3.2 PENGADAAN

Pengadaan adalah penawaran untuk pelaksanaan suatu pekerjaan (jasa kontraktor/konsultan) atau penawaran barang, yang tujuannya untuk mendapatkan kontraktor/konsultan dengan penawaran bersaing sesuai spesifikasi dan dapat dipertanggungjawabkan. Pelaksanaan pengadaan untuk proyek-proyek pemerintah dapat dilakukan dengan beberapa metoda pemilihan barang/jasa.

3.2.1 Metode Pemilihan Penyedia Barang/Jasa

Pengadaan barang/jasa secara eksternal (melibatkan pihak dari luar) dapat dilakukan dengan beberapa metode pemilihan penyedia barang/jasa yaitu :

1. Pelelangan umum

Semua pemilihan penyedia barang/jasa pada prinsipnya dilakukan dengan pelelangan umum. Pelelangan umum adalah pengadaan barang/jasa yang dilakukan secara terbuka untuk umum dengan pengumuman secara luas melalui media massa, media cetak, dan papan pengumuman resmi untuk penerangan umum sehingga masyarakat luas dunia usaha yang berminat dan memenuhi kualifikasi dapat mengikutinya. Pelelangan umum dilakukan untuk pengadaan barang/jasa bernilai di atas Rp.50.000.000,00 (lima puluh juta rupiah).

2. Pelelangan terbatas

Pelelangan terbatas dilakukan apabila jumlah penyedia barang/jasa yang mampu melaksanakan diyakini terbatas yaitu pada pekerjaan yang kompleks. Pelelangan terbatas diumumkan secara luas melalui media massa dan pengumuman resmi dengan mencantumkan penyedia barang/jasa yang telah diyakini mampu, guna memberi kesempatan kepada penyedia barang/jasa lainnya yang memenuhi kualifikasi. Pelelangan terbatas juga dilakukan untuk nilai proyek lebih besar dari Rp.50.000.000,00 (lima puluh juta rupiah).

3. Pemilihan langsung

Pemilihan langsung adalah pelaksanaan pengadaan barang/jasa tanpa melalui pelelangan umum atau terbatas, yang dilakukan dengan membandingkan sekurang-kurangnya 3 (tiga) penawaran dari penyedia barang/jasa yang telah

lulus prakualifikasi serta dilakukan negosiasi baik teknis maupun biaya serta harus diumumkan minimal melalui papan pengumuman resmi untuk penerangan umum dan bila memungkinkan melalui internet.

4. Penunjukan langsung

Dalam keadaan tertentu, pemilihan penyedia barang/jasa dapat dilakukan dengan penunjukan langsung terhadap 1 (satu) penyedia barang/jasa dengan cara melakukan negosiasi baik teknis maupun biaya sehingga diperoleh harga yang wajar dan secara teknis dapat dipertanggungjawabkan.

Selain metode di atas, pengadaan barang/jasa dapat juga dilakukan dengan swakelola yaitu pelaksanaan pekerjaan yang direncanakan, dikerjakan, dan diawasi sendiri (lebih bersifat internal).

3.2.2 Metoda Penyampaian Dokumen Penawaran

Penyampaian dokumen penawaran harus dilakukan sesuai dengan metoda yang sudah dijelaskan dalam dokumen lelang. Menurut Keppres No.80 Tahun 2003 yang meliputi :

1. Metoda satu sampul

Metoda satu sampul yaitu penyampaian dokumen penawaran yang terdiri dari persyaratan administrasi, teknis, dan harga yang dimasukkan kedalam 1 (satu) sampul tertutup kepada panitia/pejabat pengadaan.

2. Metoda dua sampul

Metoda dua sampul yaitu penyampaian dokumen penawaran yang persyaratan administrasi dan teknis dimasukkan dalam satu sampul tertutup I, sedangkan harga penawaran dimasukkan dalam sampul tertutup II, selanjutnya sampul I dan sampul II dimasukkan ke dalam 1 (satu) sampul (sampul penutup) dan disampaikan kepada panitia/pejabat pengadaan.

3. Metoda dua tahap

Metoda dua tahap yaitu penyampaian dokumen penawaran yang persyaratan administrasi dan teknis dimasukkan dalam satu sampul tertutup I, sedangkan harga penawaran dimasukkan dalam sampul tertutup II, yang penyampaiannya dilakukan dalam 2 (dua) tahap secara terpisah dan dalam waktu yang berbeda.

3.2.3 Evaluasi Penawaran Pada Pemilihan Penyedia Barang/Jasa

Setiap penawaran yang masuk harus dilakukan evaluasi melalui analisis secara teliti sesuai dengan prosedur berdasarkan peraturan yang berlaku. Evaluasi terhadap penawaran yang masuk dapat dilaksanakan dengan beberapa sistem, antara lain :

1. Sistem gugur

Sistem gugur adalah evaluasi penilaian penawaran dengan cara memeriksa dan membandingkan dokumen penawaran terhadap pemenuhan persyaratan yang telah ditetapkan dalam dokumen pemilihan penyedia barang/jasa dengan urutan proses evaluasi dinilai dari penilaian persyaratan administrasi, persyaratan teknis dan kewajaran harga, terhadap penyedia barang/jasa yang tidak lulus penilaian pada setiap tahapan dinyatakan gugur.

2. Sistem nilai (*Merit Point System*)

Sistem nilai adalah evaluasi penilaian penawaran dengan cara memberikan nilai angka tertentu pada setiap unsur yang dinilai berdasarkan kriteria dan nilai yang telah ditetapkan dalam dokumen pemilihan penyedia barang/jasa, kemudian membandingkan jumlah nilai dari setiap penawaran peserta dengan penawaran peserta lainnya.

3. Sistem penilaian biaya selama umur ekonomis (*Economic Life Cycle Cost*)

Sistem penilaian biaya selama umur ekonomis adalah evaluasi penilaian penawaran dengan cara memberikan nilai pada unsur-unsur teknis dan harga yang dinilai menurut umur ekonomis barang yang ditawarkan berdasarkan kriteria dan nilai yang ditetapkan dalam dokumen pemilihan penyedia barang/jasa, kemudian nilai unsur-unsur tersebut dikonversikan kedalam satuan mata uang tertentu, dan dibandingkan dengan jumlah nilai dari setiap penawaran peserta dengan penawaran lainnya.

3.2.4 Sistem Kontrak

Kontrak adalah perjanjian secara tertulis bersifat mengikat secara hukum antara dua pihak atau lebih yang membuat perjanjian tersebut. Jenis-jenis kontrak antara lain:

1. Kontrak *lump sum* (*fixed lump sum*)

Kontrak *lump sum* adalah kontrak pengadaan barang/jasa atau penyelesaian seluruh pekerjaan dalam batas waktu tertentu, dengan jumlah harga yang pasti dan tetap, dan semua resiko yang mungkin terjadi dalam proses penyelesaian sepenuhnya ditanggung oleh penyedia barang/jasa.

2. Kontrak harga satuan (*fixed unit price contract*)

Kontrak harga satuan adalah kontrak pengadaan barang/jasa atau penyelesaian seluruh pekerjaan dalam batas waktu tertentu, berdasarkan harga satuan yang pasti dan tetap untuk setiap satuan/unsur pekerjaan dengan spesifikasi teknis tertentu, yang volume pekerjaannya masih bersifat perkiraan sementara, sedangkan pembayarannya didasarkan pada hasil pengukuran bersama atas volume pekerjaan yang benar-benar telah dilaksanakan oleh penyedia barang/jasa.

3. Kontrak gabungan *lump sum* dan harga satuan

Kontrak gabungan *lump sum* dan harga satuan adalah kontrak yang merupakan gabungan *lump sum* dan harga satuan dalam satu pekerjaan yang diperjanjikan.

4. Kontrak terima jadi (*turn key contract*)

Kontrak terima jadi adalah kontrak pengadaan barang/jasa pemborongan atas penyelesaian seluruh pekerjaan dalam batas waktu tertentu dengan jumlah harga pasti dan tetap sampai seluruh bangunan/konstruksi, peralatan dan jaringan utama maupun penunjangnya dapat berfungsi dengan baik sesuai dengan kriteria kinerja yang telah ditetapkan.

5. Kontrak persentase

Kontrak persentase adalah kontrak pelaksanaan jasa konsultasi di bidang konstruksi atau pekerjaan pemborongan tertentu, dimana konsultan yang bersangkutan menerima imbalan jasa berdasarkan persentase tertentu dari nilai pekerjaan fisik konstruksi/pemborongan tersebut.

6. Kontrak biaya tambahan imbalan jasa

Kontrak biaya tambahan imbalan jasa adalah kontrak jasa atas penyelesaian seluruh pekerjaan dalam jangka waktu tertentu, dimana jenis-jenis pekerjaan

dan volumenya belum diketahui dengan pasti, sedangkan pembayarannya dilakukan berdasarkan pengeluaran biaya yang meliputi pembelian bahan, sewa peralatan, upah pekerjaan dan lain-lain, ditambah imbalan jasa yang telah disepakati oleh kedua belah pihak.

7. Kontrak *aliansi*

Kontrak *aliansi* adalah kontrak pengadaan jasa dimana suatu harga kontrak referensi ditetapkan lingkup dan volume pekerjaan yang belum diketahui ataupun diperinci secara pasti sedangkan pembayarannya dilakukan secara biaya tambahan imbalan jasa dengan suatu pembagian tertentu yang disepakati bersama atas penghematan ataupun biaya lebih yang timbul dari perbedaan biaya sebenarnya dan harga kontrak referensi.

3.2.5 Persyaratan Penyedia Barang/Jasa

Menurut Keppres No.80 Tahun 2003, persyaratan untuk penyedia barang/jasa adalah sebagai berikut ini.

1. Persyaratan penyedia barang/jasa dalam pelaksanaan pengadaan/pelelangan adalah sebagai berikut :
 - a. memenuhi ketentuan peraturan perundang-undangan untuk menjalankan usaha/kegiatan sebagai penyedia barang/jasa,
 - b. memiliki keahlian, pengalaman, kemampuan teknis dan manajerial untuk menyediakan barang/jasa,
 - c. tidak dalam pengawasan pengadilan, tidak pailit, kegiatan usahanya tidak sedang dihentikan dan/atau direksi yang bertindak untuk dan atas nama perusahaan tidak sedang dalam menjalani sanksi pidana,
 - d. secara hukum mempunyai kapasitas menandatangani kontrak,
 - e. sebagai wajib pajak sudah memenuhi kewajiban perpajakan tahun terakhir, dibuktikan dengan melampirkan fotokopi bukti tanda terima penyampaian Surat Pajak Tahunan (SPT), Pajak Penghasilan (PPh) tahun terakhir, dan fotokopi Surat Setoran Pajak (SSP) PPh Pasal 29,
 - f. dalam kurun waktu 4 (empat) tahun terakhir pernah memperoleh pekerjaan menyediakan barang/jasa baik di lingkungan pemerintah maupun swasta

- termasuk pengalaman subkontrak, kecuali penyedia jasa yang baru berdiri kurang dari 3 (tiga) tahun,
- g. memiliki sumber daya manusia, modal, peralatan, dan fasilitas lain yang diperlukan dalam pengadaan barang/jasa,
 - h. tidak masuk dalam daftar hitam,
 - i. memiliki alamat tetap dan jelas serta dapat dijangkau dengan pos,
 - j. khusus untuk penyedia barang/jasa orang perseorangan persyaratannya sama dengan di atas kecuali huruf f.
2. Tenaga ahli yang akan ditugaskan dalam melaksanakan pekerjaan konsultasi harus memenuhi persyaratan sebagai berikut :
 - a. memiliki Nomor Pokok Wajib Pajak (NPWP) dan bukti penyelesaian kewajiban pajak,
 - b. lulusan perguruan tinggi negeri atau perguruan tinggi swasta yang telah diakreditasi oleh instansi yang berwenang atau yang lulus ujian negara, atau perguruan tinggi luar negeri yang ijasahnya telah disahkan/diakui oleh instansi pemerintah yang berwenang di bidang pendidikan tinggi,
 - c. mempunyai pengalaman di bidangnya.
 3. Pegawai negeri, pegawai BI, pegawai BHMN/BUMN/BUMD dilarang menjadi penyedia barang/jasa, kecuali yang bersangkutan mengambil cuti di luar tanggungan negara/BI/BHMN/BUMN/BUMD.
 4. Penyedia barang/jasa yang keikutsertaannya menimbulkan pertentangan kepentingan dilarang menjadi penyedia barang/jasa.
 5. Terpenuhinya persyaratan penyedia barang/jasa dinilai melalui proses prakualifikasi atau pascakualifikasi oleh panitia/pejabat pengadaan.

3.2.6 Prakualifikasi dan Pascakualifikasi

Prakualifikasi adalah proses penilaian kompetensi dan kemampuan usaha serta pemenuhan persyaratan tertentu lainnya dari penyedia barang/jasa sebelum memasukkan penawaran. Prosedur pemilihan penyedia barang/jasa dengan pelelangan umum meliputi dengan prakualifikasi meliputi:

1. pengumuman prakualifikasi,

2. pengambilan dokumen prakualifikasi,
3. pemasukan dokumen prakualifikasi,
4. evaluasi dokumen prakualifikasi,
5. penetapan hasil prakualifikasi,
6. pengumuman hasil prakualifikasi,
7. masa sanggah prakualifikasi,
8. undangan kepada peserta yang lulus prakualifikasi,
9. pengambilan dokumen lelang umum
10. penjelasan,
11. penyusunan Berita Acara Penjelasan dokumen lelang dan perubahannya,
pemasukan penawaran,
12. pembukaan penawaran,
13. evaluasi penawaran, penetapan pemenang lelang,
14. pengumuman pemenang lelang,
15. masa sanggah,
16. penunjukan pemenang,
17. penandatanganan kontrak.

Pascakualifikasi adalah proses penilaian kompetensi dan kemampuan usaha serta pemenuhan persyaratan tertentu lainnya dari penyedia barang/jasa setelah memasukkan penawaran. Panitia pengadaan/lelang melakukan pascakualifikasi untuk pelelangan umum dan pengadaan barang/jasa lainnya secara adil, transparan, dan mendorong terjadinya persaingan sehat dengan mengikutsertakan sebanyak-banyaknya penyedia barang/jasa. Prosedur pemilihan penyedia barang/jasa dengan pelelangan umum meliputi dengan prakualifikasi meliputi:

1. pengumuman lelang umum,
2. pendaftaran untuk mengikuti pelelangan,
3. pengambilan dokumen lelang umum,
4. penjelasan,
5. penyusunan Berita Acara Penjelasan dokumen lelang dan perubahannya,
6. pemasukan penawaran,

7. pembukaan penawaran,
8. evaluasi penawaran,
9. penetapan pemenang lelang,
10. pengumuman pemenang lelang,
11. masa sanggah,
12. penunjukan pemenang,
13. penandatanganan kontrak.

3.2.7 Pembentukan, Persyaratan, Tugas Pokok, dan Keanggotaan Panitia/Pejabat Pengadaan

1. Panitia pengadaan wajib dibentuk untuk semua pengadaan dengan nilai di atas Rp. 50.000.000,00 (lima puluh juta rupiah).
2. Untuk pengadaan sampai dengan nilai Rp.50.000.000,00 (lima puluh juta rupiah) dapat dilaksanakan oleh/pejabat pengadaan.
3. Anggota panitia pengadaan berasal dari pegawai negeri, baik dari instansi sendiri maupun instansi teknis lainnya.
4. Panitia/pejabat pengadaan sebagaimana dimaksud dalam ayat 1. dan ayat 2. di atas harus memenuhi persyaratan sebagai berikut :
 - a. memiliki integritas moral, disiplin, dan tanggungjawab dalam melaksanakan tugas,
 - b. memahami keseluruhan pekerjaan yang akan diadakan,
 - c. memahami jenis pekerjaan tertentu yang menjadi tugas panitia/pejabat pengadaan yang bersangkutan,
 - d. memahami isi dokumen pengadaan/metode dan prosedur pengadaan berdasarkan Keppres No.80 Tahun 2003,
 - e. tidak mempunyai hubungan keluarga dalam pejabat yang mengangkat dan menetapkannya sebagai panitia/pejabat pengadaan,
 - f. memiliki sertifikat keahlian pengadaan barang/jasa pemerintah.
5. Panitia berjumlah ganjil beranggotakan sekurang-kurangnya 3 (tiga) orang yang memahami tata cara pengadaan, substansi pekerjaan/kegiatan yang

bersangkutan dan bidang lain yang diperlukan, baik dari unsur-unsur di dalam maupun di luar instansi yang bersangkutan.

6. Pejabat pengadaan hanya 1 (satu) orang yang memahami tata cara pengadaan, substansi pekerjaan/kegiatan yang bersangkutan dan bidang lain yang diperlukan, baik dari unsur-unsur di dalam maupun di luar instansi yang bersangkutan.
7. Dilarang duduk sebagai panitia/pejabat pengadaan :
 - a. pengguna barang/jasa dan bendaharawan,
 - b. pegawai Badan Pengawasan Keuangan dan Pembangunan (BPKP)/Inspektorat Jendral Departemen/Inspektorat Utama Lembaga Pemerintah Non Departemen/Badan Pengawas Daerah Propinsi/Kabupaten/Kota, Pengawasan Internal BI/BHM/BUMN kecuali menjadi panitia/pejabat pengadaan barang/jasa yang dibutuhkan instansinya.

3.3 PROSES PENGADAAN BARANG/JASA

Proses pengadaan barang/jasa dengan pelelangan umum menurut Keppres No.80 Tahun 2003 meliputi tahapan-tahapan sebagai berikut :

3.3.1 Pengumuman dan Pendaftaran Peserta

1. Panitia/pejabat pengadaan harus mengumumkan secara luas tentang adanya pelelangan umum dengan pascakualifikasi atau adanya prakualifikasi dalam rangka pelelangan umum untuk pengadaan yang kompleks, melalui media cetak, papan pengumuman resmi untuk penerangan serta bila memungkinkan melalui media elektronik.
2. Isi pengumuman memuat sekurang-kurangnya :
 - a. nama dan alamat pengguna barang/kjasa yang akan mengadakan pelelangan umum,
 - b. uraian singkat mengenai pekerjaan yang akan dilaksanakan atau barang yang akan dibeli,
 - c. perkiraan nilai pekerjaan,

- d. syarat-syarat peserta lelang umum,
 - e. tempat, tanggal, hari, dan waktu untuk mengambil dokumen pengadaan.
3. Agar pengumuman secara luas pada butir 1. tersebut dapat mencapai sasaran secara luas, efisiensi, dan tepat sesuai dengan jangkauan masyarakat pengusaha yang dituju, maka pengumuman diatur sebagai berikut ini.
- a. Pengumuman pelelangan/prakualifikasi yang ditujukan kepada usaha kecil termasuk koperasi kecil/nilai sampai dengan Rp.200.000.000,00 (dua ratus juta rupiah), menggunakan surat kabar dan siaran radio pemerintah daerah/swasta yang mempunyai jangkauan pembaca dan pendengar sekurang-kurangnya di seluruh kabupaten/kota yang bersangkutan, serta memasang pengumuman resmi untuk penerangan umum yang letaknya strategis di ibu kota kabupaten/kota yang bersangkutan dan papan pengumuman pengguna barang/jasa. Dalam hal di kabupaten/kota yang bersangkutan tidak memiliki surat kabar harus dipergunakan surat kabar terbitan ibu kota provinsi yang bersangkutan.
 - b. Pengumuman pelelangan/prakualifikasi yang ditujukan kepada perusahaan/koperasi bukan usaha kecil/nilai di atas Rp.200.000.000,00 (dua ratus juta rupiah) dengan menggunakan surat kabar yang mempunyai jangkauan provinsi dan nasional, serta memasang pengumuman pada papan pengumuman resmi untuk penerangan umum yang letaknya strategis di ibu kota kabupaten/kota yang bersangkutan dan papan pengumuman menggunakan pengguna barang/jasa serta mengupayakan menggunakan media elektronik/internet.
4. Calon peserta lelang dari provinsi/kabupaten/kota lain tidak boleh dihalangi/dilarang untuk mengikuti proses lelang di provinsi/kabupaten/kota pelelangan.
5. Dalam hal pelelangan umum dengan pascakualifikasi, apabila penyedia barang/jasa yang memasukkan dokumen penawaran kurang dari 3 (tiga), maka dilakukan pengumuman ulang.
6. Dalam hal pelelangan umum dengan prakualifikasi, apabila penyedia barang/jasa yang lulus prakualifikasi kurang dari 3 (tiga), maka dilakukan

pengumuman prakualifikasi ulang. Penyedia barang/jasa yang telah lulus prakualifikasi tidak perlu diprakualifikasi ulang.

7. Apabila terbukti terjadi kecurangan dalam pengumuman lelang, maka kepada :
 - a. panitia/pejabat pengadaan dikenakan sanksi administrasi, ganti rugi dan/atau pidana sesuai ketentuan peraturan perundang-undangan yang berlaku,
 - b. penyedia barang/jasa yang terlibat dikenakan sanksi tidak boleh mengikuti pengadaan barang/jasa pemerintah selama 2 (dua) tahun, sanksi pidana sesuai ketentuan peraturan perundang-undangan yang berlaku.

3.3.2 Pascakualifikasi dan Prakualifikasi

Pada prinsipnya penilaian kualifikasi atas kompetensi dan kemampuan usaha peserta pelelangan umum, dilakukan dengan pascakualifikasi. Khusus untuk pekerjaan yang kompleks dapat dilakukan dengan prakualifikasi.

1. Persyaratan Kualifikasi Penyedia Barang/Jasa
 - a. Memiliki surat izin usaha pada bidang usahanya yang dikeluarkan oleh instansi pemerintah yang berwenang yang masih berlaku, seperti Surat Ijin Usaha Pemborongan (SIUP) untuk jasa perdagangan, Ijin Usaha Jasa Konstruksi (IUJK) untuk jasa konstruksi, dan sebagainya,
 - b. Secara hukum mempunyai kapasitas menandatangani kontrak pengadaan,
 - c. Tidak dalam pengawasan pengadilan, tidak bangkrut, kegiatan usahanya sedang tidak dihentikan, dan/atau tidak sedang menjalani sanksi pidana,
 - d. Dalam hal penyedia jasa akan melakukan kemitraan, penyedia barang/jasa wajib mempunyai perjanjian kerjasama operasi/kemitraan yang memuat persentase kemitraan dan perusahaan yang mewakili kemitraan tersebut,
 - e. Telah melunasi kewajiban pajak tahun terakhir (SPT/PPH) serta memiliki laporan bulanan PPh Pasal 25 atau Pasal 21/Pasal 23 atau PPN sekurang-kurangnya 3 (tiga) bulan yang lalu,
 - f. Selama 4 (empat) tahun terakhir pernah memiliki pengalaman menyediakan barang/jasa baik di lingkungan pemerintah atau swasta termasuk pengalaman subkontrak baik di lingkungan pemerintah atau

- swasta, kecuali penyedia barang/jasa yang baru berdiri kurang dari 3 (tiga) tahun,
- g. Memiliki kinerja baik dan tidak masuk dalam daftar sanksi atau daftar hitam di suatu instansi,
 - h. Memiliki kemampuan pada bidang pekerjaan yang sesuai untuk usaha kecil termasuk koperasi kecil,
 - i. Memiliki kemampuan pada bidang dan subbidang pekerjaan yang sesuai untuk bukan usaha kecil :
 - 1) Untuk usaha pemborongan memenuhi $KD = 2N_{pt}$ (KD : Kemampuan Dasar, NPt : Nilai Pengalaman Tertinggi) pada subbidang pekerjaan yang sesuai untuk bukan usaha kecil dalam kurun waktu 7 (tujuh) tahun terakhir,
 - 2) Untuk pengadaan barang/jasa lainnya memenuhi $KD = 5N_{pt}$ (KD : Kemampuan Dasar, NPt : Nilai Pengalaman Tertinggi) pada subbidang pekerjaan yang sesuai untuk bukan usaha kecil dalam kurun waktu 7 (tujuh) tahun terakhir.
 - j. Dalam hal bermitra yang diperhitungkan adalah kemampuan dasar dari perusahaan yang mewakili kemitraan (*lead firm*),
 - k. Untuk pekerjaan khusus/spesifik/teknologi tinggi dapat ditambahkan persyaratan lain seperti peralatan khusus, tenaga ahli spesialis yang diperlukan, atau pengalaman tertentu,
 - l. Memiliki surat keterangan dukungan keuangan dari bank pemerintah/swasta untuk mengikuti pengadaan barang/jasa sekurang-kurangnya 10% (sepuluh persen) dari nilai proyek untuk pekerjaan jasa pemborongan dan 5% (lima persen) dari nilai proyek untuk pekerjaan pemasokan barang/jasa lainnya, kecuali untuk penyedia barang/jasa usaha kecil termasuk koperasi kecil,
 - m. Memiliki kemampuan menyediakan fasilitas dan peralatan serta personil yang diperlukan untuk pelaksanaan pekerjaan,
 - n. Termasuk dalam penyedia barang/jasa yang sesuai dengan nilai paket pekerjaan,

- o. Menyampaikan daftar perolehan pekerjaan yang dilaksanakan untuk jasa pemborongan,
 - p. Tidak membuat pernyataan yang tidak benar tentang kompetensi dan kemampuan usaha yang dimilikinya,
 - q. Untuk pekerjaan jasa pemborongan memiliki Sisa Kemampuan Keuangan (SKK) yang cukup dan Sisa Kemampuan Paket (SKP).
2. Tata Cara Pascakuallifikasi
- a. Pengumuman pelelangan umum dengan pascakuallifikasi,
 - b. Penyampaian dokumen kualifikasi bersama (menjadi satu) dengan dokumen penawaran,
 - c. Evaluasi dokumen kualifikasi dilaksanakan setelah evaluasi dokumen penawaran,
 - d. Penyedia barang/jasa yang dinyatakan lulus kualifikasi apabila memenuhi persyaratan kualifikasi pada butir 1. huruf a. sampai dengan huruf q. di atas,
 - e. Penawaran yang tidak memenuhi syarat kualifikasi dinyatakan gugur.
3. Tata Cara prakualifikasi
- a. Pengumuman prakualifikasi untuk pelelangan umum,
 - b. Pendaftaran dan pengambilan dokumen prakualifikasi,
 - c. Penyampaian dokumen prakualifikasi oleh penyedia barang/jasa,
 - d. Evaluasi dokumen prakualifikasi yang telah dilengkapi oleh penyedia barang/jasa,
 - e. Penyedia barang/jasa dinyatakan lulus kualifikasi apabila memenuhi persyaratan kualifikasi pada butir 1. huruf a. sampai huruf q. di atas,
 - f. Penetapan daftar penyedia barang/jasa yang lulus prakualifikasi oleh panitia/pejabat pengadaan,
 - g. Pengesahan hasil prakualifikasi oleh pengguna barang/jasa,
 - h. Pengumuman hasil prakualifikasi,
 - i. Penelitian dan tindak lanjut atas sanggahan terhadap hasil prakualifikasi,
 - j. Pengumuman hasil prakualifikasi sekurang-kurangnya memuat :
 - 1) Nama dan perkiraan nilai pekerjaan serta sumber dananya,

- 2) Nama dan alamat penyedia barang/jasa dan nama pengurus yang berhak menandatangani kontrak pekerjaan untuk setiap calon penyedia barang/jasa,
 - 3) Nama dan nilai paket tertinggi pengalaman pada bidang pekerjaan yang sesuai untuk usaha kecil dan subbidang pekerjaan yang sesuai untuk bukan usaha kecil dalam kurun waktu 7 (tujuh) tahun terakhir,
 - 4) Keputusan lulus tidaknya setiap calon penyedia barang/jasa.
- k. Penyedia barang/jasa yang tidak lulus prakualifikasi dapat menyatakan keberatan/mengajukan sanggahan kepada pengguna barang/jasa,
- l. Apabila sanggahan/keberatan penyedia barang/jasa terbukti benar maka panitia/pejabat pengadaan melakukan evaluasi ulang dan daftar penyedia barang/jasa yang lulus prakualifikasi hasil evaluasi ulang diumumkan,
- m. Dalam rangka efisiensi pelaksanaan penilaian kualifikasi, pengguna barang/jasa wajib menyediakan formulir isian kualifikasi penyedia barang/jasa yang memuat ringkasan informasi dari persyaratan kualifikasi sesuai butir 1. huruf a. sampai dengan huruf q. Formulir isian tersebut disertai pernyataan penyedia barang/jasa yang ditandatangani di atas materai, bahwa informasi yang disampaikan dalam formulir tersebut adalah benar dan bersedia untuk dituntut secara pidana dan perdata serta bersedia dimasukkan dalam daftar hitam sekurang-kurangnya 2 (dua) sehingga tidak boleh mengikuti pengadaan untuk 2 (dua) tahun berikutnya, apabila terbukti informasi yang disampaikan merupakan kebohongan. Formulir isian tersebut sebagai pengganti dokumen yang dipersyaratkan.

3.3.3 Penyusunan Daftar Peserta Lelang, Penyampaian Undangan dan Pengambilan Dokumen Pemilihan Penyedia Barang/Jasa

1. Daftar peserta lelang yang akan diundang harus disahkan oleh pengguna barang/jasa.
2. Apabila penyedia barang/jasa yang lulus prakualifikasi kurang dari 3 (tiga) maka dilakukan pengumuman dan proses prakualifikasi bagi penyedia barang/jasa yang baru.

3. Bila setelah pengumuman lelang/prakualifikasi diulang, ternyata tidak ada tambahan calon peserta lelang yang baru atau keseluruhan peserta lelang masih kurang dari 3 (tiga) peserta. maka panitia/pejabat pengadaan melanjutkan proses pemilihan dengan metoda seperti pemilihan langsung apabila peserta yang mendaftar/lulus prakualifikasi 2 (dua) peserta atau penunjukan langsung apabila peserta yang mendaftar/lulus prakualifikasi hanya 1 (satu) peserta.
4. Semua calon peserta lelang yang tercatat dalam daftar peserta lelang harus diundang untuk mengambil dokumen pemilihan penyedia barang/jasa,
5. Peserta lelang yang diundang berhak mengambil dokumen pemilihan penyedia barang/jasa dari panitia/pejabat pengadaan.
6. Hanya penyedia barang/jasa yang diundang sebagai peserta lelang yang diperkenankan memasukkan penawaran.

3.3.4 Penjelasan Lelang (Aanwijzing)

1. Penjelasan lelang dilakukan di tempat dan pada waktu yang ditentukan, dihadiri oleh para penyedia barang/jasa yang terdaftar dalam peserta lelang.
2. Ketidakhadiran penyedia barang/jasa pada saat penjelasan lelang tidak dapat dijadikan dasar untuk menolak/menggugurkan penawaran.

Urutan acara penjelasan lelang, harus dijelaskan kepada peserta lelang mengenai :

- a. Metoda pengadaan/penyelenggaraan pelelangan,
- b. Cara penyampaian penawaran (satu sampul atau dua sampul atau dua tahap),
- c. Dokumen yang harus dilampirkan dalam dokumen penawaran,
- d. Acara pembukaan dokumen penawaran,
- e. Metoda evaluasi
- f. Hal-hal yang menggugurkan penawaran,
- g. Jenis kontrak yang digunakan,
- h. Ketentuan dan cara evaluasi berkenaan dengan preferensi harga atas penggunaan produksi dalam negeri,

- i. Ketentuan dan cara subkontrak sebagian pekerjaan kepada usaha kecil termasuk koperasi kecil,
 - j. Besaran, masa berlaku dan penjamin yang dapat mengeluarkan jaminan penawaran.
4. Bila dipandang perlu, panitia/pejabat lelang pengadaan dapat memberikan penjelasan lanjutan dengan cara melakukan peninjauan lapangan.
 5. Pemberian penjelasan mengenai pasal-pasal dokumen penyedia barang/jasa berupa pertanyaan dari peserta dan jawaban dari panitia/pejabat pengadaan serta keterangan lain termasuk perubahannya dan peninjauan lapangan, harus dituangkan dalam Berita Acara Penjelasan (BAP) yang ditandatangani oleh panitia/pejabat pengadaan dan minimal 1 (satu) wakil dari peserta yang hadir, dan merupakan bagian yang tak terpisahkan dari dokumen pemilihan penyedia barang/jasa.
 6. Apabila dalam BAP sebagaimana dimaksud dalam angka 5 tersebut terdapat hal-hal ketentuan atau perubahan penting yang perlu ditampung, maka panitia/pejabat pengadaan harus menuangkan ke dalam addendum dokumen pemilihan penyedia barang/jasa yang menjadi bagian tak terpisahkan dari dokumen pemilihan penyedia barang/jasa dan harus disampaikan dalam waktu yang bersamaan kepada semua peserta secara tertulis setelah disahkan oleh pengguna barang/jasa. Bila ketentuan baru atau perubahan penting tersebut tidak dituangkan dalam addendum dokumen pemilihan penyedia barang/jasa maka bukan merupakan bagian dari dokumen pemilihan penyedia barang/jasa dan yang berlaku adalah dokumen pemilihan penyedia barang/jasa awal (asli).

3.3.5 Penyampaian dan Pembukaan Dokumen Penawaran

1. Metoda penyampaian dan cara pembukaan dokumen penawaran harus mengikuti ketentuan yang dipersyaratkan dalam dokumen pemilihan penyedia barang/jasa.
2. Metode penyampaian dokumen penawaran yang akan digunakan harus dijelaskan pada waktu acara pemberian penjelasan, yaitu apakah dengan sistem satu sampul, dua sampul, atau dua tahap.

3. Panitia/pejabat pengadaan mencatat waktu, tanggal, dan tempat penerimaan dokumen penawaran yang diterima melalui pos pada sampul luar penawaran dan memasukkan ke dalam kotak/tempat pelelangan.
4. Pada akhir waktu penyampaian dokumen penawaran, panitia/pejabat pengadaan membuka rapat pembukaan dokumen penawaran, menyatakan dihadapan para peserta pelelangan bahwa saat pemasukan dokumen penawaran telah ditutup sesuai waktunya, menolak dokumen penawaran yang terlambat dan/atau tambahan dokumen penawaran, kemudian membuka dokumen penawaran yang masuk.
5. Bagi penawaran yang disampaikan melalui pos dan diterima terlambat, panitia/pejabat pengadaan membuka sampul luar dokumen penawaran untuk mengetahui alamat peserta lelang. Panitia/pejabat pengadaan segera memberitahukan kepada penyedia barang/jasa yang bersangkutan untuk mengambil kembali seluruh dokumen penawaran. Pengembalian dokumen penawaran disertai dengan bukti serah terima.
6. Tidak diperkenankan mengubah waktu penutupan penyampaian penawaran untuk hal-hal yang tidak penting. Apabila terpaksa dilakukan perubahan waktu penutupan penyampaian penawaran maka perubahan tersebut harus dituangkan ke dalam adendum dokumen penyedia barang/jasa dan disampaikan pada seluruh peserta lelang.
7. Pembukaan dokumen penawaran yang masuk dilaksanakan sebagai berikut :
 - a. Panitia/pejabat pengadaan meminta kesediaan sekurang-kurangnya 2 (dua) wakil dari peserta pelelangan yang hadir sebagai saksi. Apabila tidak terdapat saksi dari peserta pelelangan yang hadir, panitia/pejabat pengadaan menunda pembukaan kotak/tempat pemasukan dokumen penawaran sampai dengan waktu tertentu yang telah ditentukan panitia/pejabat pengadaan sekurang-kurangnya 2 (dua) jam. Setelah batas waktu yang telah ditentukan, wakil peserta lelang tidak ada yang hadir, acara pembukaan kotak/tempat pemasukan dokumen penawaran dilakukan dengan disaksikan oleh 2 (dua) orang saksi di luar panitia/pejabat pengadaan.

- b. Panitia/pejabat pengadaan meneliti isi kotak/tempat pemasukan dokumen penawaran dan menghitung jumlah sampul penawaran yang masuk (tidak dihitung surat pengunduran diri) dan bila penawaran yang masuk kurang dari 3 (tiga) peserta, pelelangan tidak dapat dilanjutkan dan harus diulang, kemudian mengumumkan kembali dengan mengundang calon peserta lelang yang baru.
- c. Pembukaan dokumen penawaran untuk setiap sistem dilakukan sebagai berikut :
 - 1) Untuk Sistem Satu Sampul, panitia/pejabat pengadaan membuka kotak dan sampul penawaran dihadapan para peserta lelang.
 - 2) Untuk Sistem Dua Sampul, panitia/pejabat pengadaan membuka kotak dan sampul I dihadapan peserta lelang. Sampul I yang berisi data administrasi dan teknis dibuka, dan dijadikan lampiran berita acara pembukaan dokumen penawaran sampul I. Sampul II yang berisi data harga tidak boleh dibuka dan sampulnya dituliskan identitas perusahaan dan diparaf oleh panitia/pejabat pengadaan dan wakil peserta lelang dari perusahaan yang berbeda sebelum disimpan oleh panitia/pejabat pengadaan.
 - 3) Untuk Sistem Dua Tahap, panitia/pejabat pengadaan membuka kotak dan sampul I dihadapan peserta lelang. Sampul I yang berisi data administrasi dan data teknis dibuka, dan dijadikan lampiran berita acara pembukaan dokumen penawaran sampul I. Sampul II yang berisi data harga disampaikan kemudian oleh peserta lelang bilamana telah dinyatakan lulus persyaratan teknis dan administrasi.
- d. Panitia/pejabat pengadaan memeriksa, menunjukkan dan membacakan di hadapan para peserta pelelangan mengenai kelengkapan dokumen penawaran, yang terdiri atas :
 - 1) Untuk Satu Sampul :
 - a. surat penawaran di dalamnya tercantum masa berlaku penawaran,
 - b. jaminan penawaran asli,
 - c. daftar kuantitas dan harga (khusus untuk kontrak satuan)

- 2) Untuk Dua Sampul :
 - a. surat penawaran yang di dalamnya tercantu masa berlaku penawaran tetapi tidak tercantum harga penawaran,
 - b. jaminan penawaran asli,
- 3) Untuk Dua Tahap :
 - a. surat penawaran yang di dalamnya tercantu masa berlaku penawaran tetapi tidak tercantum harga penawaran,
 - b. jaminan penawaran asli,
 - c. dokumen penawaran teknis dan dokumen pendukung lainnya yang disyaratkan dalam dokumen pemilihan penyedia barang/jasa,
 - d. dalam hal dilakukan prakualifikasi, untuk menghindari kesalahan-kesalahan kecil yang dapat menggugurkan peserta pelelangan, maka syarat-syarat administrasi lainnya yang diperlukan agar diminta dan di evaluasi pada saat prakualifikasi dan tidak perlu lagi dilampirkan dalam dokumen penawaran,
 - e. panitia/pejabat pengadaan tidak boleh menggugurkan penawaran pada waktu pembukaan penawaran kecuali untuk penawaran yang terlambat memasukkan/menyampaikan penawarannya,
 - f. panitia/pejabat pengadaan segera membuat berita acara pembukaan dokumen penawaran terhadap semua penawaranyang masuk,
 - g. setelah dibacakan dengan jelas, berita acara ditandatangani oleh panitia/pejabat pengadaan yang hadir dan 2 (dua) orang wakil peserta lelang yang sah yang ditunjuk oleh para peserta lelang yang hadir,
 - h. dalam hal terjadi penundaaan waktu pembukaan penawaran, maka penyebab penundaan tersebut harus dimuat dengan jelas di dalam Berita Acara Pembukaan Penawaran (BAPP).

3.3.6 Evaluasi Penawaran

1. Pelaksanaan evaluasi penawaran dilakukan oleh panitia/pejabat pengadaan terhadap semua penawaran yang masuk. Evaluasi tersebut meliputi evaluasi

administrasi, teknis dan harga berdasarkan kriteria, metoda, dan tata cara evaluasi yang telah ditetapkan dalam dokumen pemilihan penyedia barang/jasa.

2. Pada tahap awal, panitia/pejabat pengadaan dapat melakukan koreksi aritmatik terhadap semua penawaran yang masuk dan melakukan evaluasi sekurang-kurangnya 3 (tiga) penawaran terendah setelah koreksi aritmatik.
3. Penawaran yang memenuhi syarat adalah penawaran yang sesuai dengan ketentuan, syarat-syarat, dan spesifikasi yang ditetapkan dalam dokumen pemilihan penyedia barang/jasa, tanpa ada penyimpangan yang bersifat penting/pokok atau penawaran bersyarat.
4. Penyimpangan yang bersifat penting/pokok atau penawaran bersyarat adalah :
 - a. jenis penyimpangan yang berpengaruh terhadap hal-hal yang sangat substantif dan akan mempengaruhi lingkup, kualitas, dan hasil/kinerja/*performance* pekerjaan,
 - b. substansi kegiatan tidak konsisiten dengan dokumen pemilihan penyedia barang/jasa,
 - c. adanya penawaran dari penyedia barang/jasa dengan persyaratan tambahan di luar ketentuan dokumen pemilihan barang/jasa yang akan menimbulkan persaingan tidak sehat dan/atau tidak adil di antara peserta lelang yang memenuhi syarat.
5. Penawaran dinyatakan memenhi persyaratan administrasi apabila :
 - a. syarat-syarat yang diminta berdasarkan dokumen pemilihan penyedia barang/jasa dipenuhi/dilengkapi dan isi setiap dokumen benar serta dapat dipastikan bahwa dokumen penawaran ditandatangani oleh orang yang berwenang,
 - b. dokumen penawaran yang masuk menunjukkan adanya persaingan yang sehat, tidak terjadi pengaturan bersama (kolusi) di antara para peserta dan/atau dengan panitia/pejabat pengadaan yang dapat merugikan Negara dan/atau peserta lainnya,
 - c. surat jaminan penawaran memenuhi ketentuan sebagai berikut :

- 1) diterbitkan oleh bank umum (tidak termasuk bank perkreditan rakyat) atau oleh perusahaan asuransi yang mempunyai program asuransi kerugian (*surety bond*) yang mempunyai dukungan reasuransi sebagaimana persyaratan yang ditetapkan oleh Menteri Keuangan,
- 2) masa berlaku jaminan penawaran tidak kurang dari jangka waktu yang ditetapkan dalam dokumen pemilihan penyedia barang/jasa,
- 3) nama peserta lelang sama dengan nama yang tercantum dalam surat jaminan penawaran,
- 4) besar jaminan penawaran tidak kurang dari nilai nominal yang ditetapkan dalam dokumen pemilihan penyedia barang/jasa,
- 5) besar jaminan penawaran dicantumkan dalam angka dan huruf,
- 6) nama pengguna barang/jasa yang menerima jaminan penawaran sama dengan nama pengguna barang/jasa yang mengadakan pelelangan,
- 7) paket pekerjaan yang dijamin sama dengan paket pekerjaan yang dilelang,
- 8) isi surat jaminan penawaran harus sesuai dengan ketentuan dalam dokumen pemilihan penyedia barang/jasa.

Apabila ada hal-hal yang kurang jelas dan/atau meragukan dalam surat jaminan penawaran perlu diklarifikasi dengan pihak yang terkait tanpa mengubah substansi dari jaminan penawaran.

d. surat penawaran (contoh untuk sistem dua sampul)

- 1) ditandatangani oleh pemimpin/direktur utama perusahaan atau penerima kuasa dari direktur utama yang nama penerima kuasanya tercantum dalam akte pendirian atau perubahannya, atau kepala cabang perusahaan yang diangkat oleh kantor pusat yang dibuktikan dengan dokumen otentik, atau pejabat yang menurut perjanjian kerjasama adalah yang berhak mewakili perusahaan yang bekerjasama,
- 2) jangka waktu berlakunya surat penawaran tidak kurang dari waktu yang ditetapkan dalam dokumen pemilihan penyedia barang/jasa,

- 3) jangka waktu pelaksanaan pekerjaan yang ditawarkan tidak melebihi jangka waktu yang ditetapkan dalam dokumen pemilihan penyedia barang/jasa,
 - 4) bermaterai, dan bertanggal.
- e. daftar kuantitas dan harga satuan setiap jenis/item pekerjaan untuk kontrak harga satuan diisi dengan lengkap kecuali ditentukan lain dokumen pemilihan penyedia barang/jasa. Sedangkan untuk kontrak *lump sum*, bila diperlukan, daftar kuantitas dan harga sebagai pelengkap. Daftar rincian kuantitas dan harga satuan dalam sistem kontrak *lump sum* tidak dapat dijadikan dasar untuk menggugurkan penawaran dan perhitungan prestasi kerja berkaitan dengan persyaratan pembayaran,
 - f. analisis harga satuan pekerjaan utama harus disampaikan dengan lengkap sesuai yang ditentukan dalam dokumen pemilihan penyedia barang/jasa,
 - g. telah melunasi kewajiban membayar pajak tahun terakhir, dibuktikan dengan melampirkan fotokopi bukti tanda terima penyampain Surat Pajak Tahunan (SPT), Pajak Penghasilan (PPh) tahun terakhir, dan fotokopi Surat Setoran Pajak (SSP) PPh pasal 29, yang dikeluarkan oleh kantor pelayanan pajak setempat, sesuai dengan domisili perusahaan yang bersangkutan,
 - h. terhadap hal-hal yang kurang jelas dan meragukan, panitia/pejabat pengadaan dapat melakukan klarifikasi dan terhadap penawaran yang memenuhi persyaratan administrasi dilanjutkan dengan evaluasi teknis. Terhadap penawaran yang tidak memenuhi persyaratan administrasi tidak dilanjutkan dengan evaluasi teknis.
6. Panitia/pejabat pengadaan melakukan evaluasi teknis terhadap semua penawaran yang memenuhi persyaratan administrasi. Faktor-faktor yang dinilai pada evaluasi teknis harus sesuai dengan yang ditetapkan dalam dokumen pemilihan penyedia barang/jasa. Panitia/pejabat pengadaan tidak diperkenankan menambah dan/atau mengurangi faktor-faktor yang dinilai dan tata cara penilaian yang ditetapkan dalam dokumen pemilihan penyedia barang/jasa.

- e. memenuhi syarat teknis lainnya yang ditetapkan dalam dokumen pemilihan penyedia barang/jasa.
9. Tidak dapat menggugurkan teknis berdasarkan analisa harga satuan.
 10. Apabila dalam evaluasi teknis termaksud pada butir 7. dan butir 8. terdapat hal-hal yang kurang jelas dan meragukan, panitia/pejabat pengadaan melakukan klarifikasi dengan pihak penawar. Terhadap penawaran yang memenuhi persyaratan teknis akan dilanjutkan dengan evaluasi kewajaran harga, sedangkan terhadap penawaran yang tidak memenuhi persyaratan teknis dinyatakan gugur.
 11. Dalam sistem satu sampul, panitia/pejabat pengadaan dapat langsung melakukan evaluasi kewajaran harga secara rinci bagi penawaran yang memenuhi persyaratan administrasi dan teknis tersebut. Dalam sistem dua sampul, panitia/pejabat pengadaan mengumumkan hasil evaluasi administrasi dan teknis serta mengundang penawar yang lulus untuk menyaksikan pembukaan sampul II (penawaran harga).
 12. Unsur-unsur yang perlu diteliti dan dinilai dalam evaluasi kewajaran harga adalah hal-hal pokok atau penting meliputi :
 - a. Total harga penawaran terhadap pagu anggaran :
 - 1) apabila total harga penawaran melebihi pagu anggaran dinyatakan gugur,
 - 2) apabila semua harga penawaran di atas pagu anggaran dilakukan lelang ulang.
 - b. unsur-unsur yang mempengaruhi substansi/lingkup/kualitas pekerjaan untuk kontrak harga satuan apabila mata pembayaran utama di bawah persyaratan/spesifikasi yang ditentukan dalam dokumen pemilihan penyedia barang/jasa dan akan mempengaruhi substansi/kualitas pekerjaan, maka penawaran dinyatakan gugur,
 - c. harga satuan timpang yang nilainya lebih besar dari 110% (seratus sepuluh persen) dari HPS dilakukan klarifikasi. Apabila setelah dilakukan klarifikasi ternyata harga satuan tersebut timpang, maka harga satuan

timpang hanya berlaku untuk volume sesuai dengan dokumen pemilihan barang/jasa,

- d. mata pembayaran yang harga satuannya nol atau tidak ditulis dilakukan klarifikasi dan kegiatan tersebut harus tetap dilaksanakan dianggap termasuk dalam harga satuan pekerjaan lainnya,
 - e. untuk kontrak *lump sum* atau kontrak harga satuan yang harga satuannya ditulis dalam angka dan huruf, apabila terdapat perbedaan antara penulisan nilai dalam angka dan huruf maka nilai penawaran yang diakui adalah nilai dalam tulisan huruf,
 - f. koreksi aritmatik dilakukan sebagai berikut :
 - 1) volume pekerjaan yang tercantum dalam dokumen penawaran disesuaikan dengan yang tercantum dalam dokumen pemilihan barang/jasa,
 - 2) apabila terjadi kesalahan hasil pengalian antara volume dengan harga satuan pekerjaan, maka dilakukan pembetulan, dengan ketentuan harga satuan pekerjaan yang ditawarkan tidak boleh diubah,
 - 3) jenis pekerjaan yang tidak diberi harga satuan dianggap sudah termasuk dalam harga satuan pekerjaan lain, dan harga satuan pada surat penawaran tetap dibiarkan kosong.
 - g. Hasil koreksi aritmatik dapat mengubah nilai atau urutan penawaran menjadi lebih tinggi atau lebih rendah terhadap urutan penawaran semula,
 - h. Memperhitungkan preferensi harga atas penggunaan produksi dalam negeri.
13. Dalam mengevaluasi kewajaran harga penawaran dapat dilakukan :
- a. Klarifikasi dalam hal penawaran komponen dalam negeri terlalu tinggi dibandingkan dengan perkiraan panitia/pejabat pengadaan,
 - b. Klarifikasi kewajaran harga apabila harga penawaran dinilai terlalu rendah. Apabila dari hasil klarifikasi terbukti dinilai harganya terlampau rendah, dan peserta lelang tetap menyatakan mampu melaksanakan pekerjaan sesuai dokumen pemilihan penyedia barang/jasa, maka peserta lelang tersebut harus bersedia untuk menaikkan jaminannya

menjadi sekurang-kurangnya persentase jaminan pelaksanaan yang ditetapkan dalam dokumen pemilihan penyedia barang/jasa dikalikan 80% (delapan puluh persen) HPS, bilamana ditunjuk sebagai pemenang lelang. Dalam hal peserta lelang yang bersangkutan tidak bersedia menambah nilai jaminan pelaksanaannya, maka penawarannya dapat digugurkan dan jaminan penawarannya disita untuk Negara sedangkan penyedia barang/jasa itu sendiri, di *black list* (didaftar hitamkan) selama 1 (satu) tahun dan tidak diperkenankan ikut serta dalam pengadaan barang/jasa pada instansi pemerintah.

14. Penilaian kualifikasi untuk pelelangan dengan pascakualifikasi terhadap 3 (tiga) penawaran terendah yang responsif.

3.3.7 Pembuktian Kualifikasi

Terhadap penyedia barang/jasa yang akan diusulkan sebagai pemenang dan pemenang cadangan, dilakukan verifikasi terhadap semua data dan informasi yang ada dalam formulir isian kualifikasi dengan meminta rekaman atau asli dokumen yang sah dan bila diperlukan dilakukan konfirmasi dengan instansi terkait.

3.3.8 Pembuatan Berita Acara Hasil Pelelangan (BAHP)

1. Panitia/pejabat pengadaan membuat kesimpulan dari hasil evaluasi administrasi, teknis, dan kewajaran harga dituangkan dalam Berita Acara Hasil Pelelangan (BAHP). BAHP memuat hasil pelaksanaan pelelangan, termasuk cara penilaian rumus-rumus yang digunakan, sampai dengan penetapan urutan pemenangnya berupa daftar peserta pelelangan yang dimulai dari harga penawaran terendah. BAHP ditandatangani oleh ketua dan semua anggota panitia/pejabat pengadaan atau sekurang-kurangnya dua pertiga dari jumlah anggota panitia.
2. BAHP bersifat rahasia sampai dengan saat penandatanganan kontrak.
3. BAHP harus memuat hal-hal sebagai berikut :
 - a. nama semua peserta lelang dan harga penawaran dan/atau harga penawaran terkoreksi, dari masing-masing peserta lelang,

- b. metoda evaluasi yang digunakan,
- c. unsur-unsur yang dievaluasi,
- d. rumus yang digunakan,
- e. keterangan-keterangan lain yang dianggap perlu mengenai hal ikhwal pelaksanaan pelelangan,
- f. tanggal dibuatnya berita acara serta jumlah peserta yang lulus dan tidak lulus pada setiap tahapan evaluasi,
- g. penetapan urutan dari 1 (satu) calon pemenang dan 2 (dua) cadangan. Apabila tidak ada penawaran yang memenuhi syarat, BAHP harus mencantumkan pernyataan bahwa pelelangan dinyatakan gagal, dan harus segera dilakukan pelelangan ulang. Apabila peserta lelang yang memenuhi syarat kurang dari 3 (tiga) maka penyedia barang/jasa tersebut tetap diusulkan sebagai calon pemenang lelang.

3.3.9 Penetapan Pemenang Lelang

1. Panitia/pejabat pengadaan menetapkan calon pemenang lelang yang menguntungkan bagi Negara :
 - a. Penawaran memenuhi syarat administrasi dan teknis yang ditentukan dalam dokumen pemilihan penyedia barang/jasa,
 - b. Perhitungan harga yang ditawarkan adalah terendah yang responsif,
 - c. Telah memperhatikan penggunaan semaksimal mungkin hasil produksi dalam negeri,
 - d. Penawaran tersebut adalah terendah di antara penawaran yang memenuhi syarat sebagaimana dimaksud dalam butir 1. huruf a. sampai dengan huruf c.
2. Calon pemenang lelang harus sudah ditetapkan oleh panitia/pejabat pengadaan selambat-lambatnya 7 (tujuh) hari kerja setelah pembukaan penawaran dalam sistem satu sampul, atau 7 (tujuh) hari kerja setelah pembukaan sampul II pada sistem dua sampul atau dua tahap.
3. Dalam hal terdapat 2 (dua) calon pemenang lelang mengajukan harga penawaran yang sama, maka panitia/pejabat pengadaan meneliti kembali data

Gubernur/Bupati/Walikota/Dewan Gubernur BI/Pimpinan BHMN/
Direktur Utama BUMN/BUMD, atau

- 2) menetapkan keputusan yang disepakati bersama untuk melakukan evaluasi ulang atau lelang ulang, dan dituangkan dalam berita acara serta dilaporkan kepada Menteri/ Panglima TNI/ Kapolri/ Kepala LPND/Gubernur/Bupati/Walikota/Dewan Gubernur BI/Pimpinan BHMN/Direktur Utama BUMN/BUMD, atau
 - 3) apabila belum ada kesepakatan maka dilaporkan kepada Menteri/ Panglima TNI/Kapolri/Kepala LPND/Gubernur/Bupati/Walikota/Dewan Gubernur BI/Pimpinan BHMN/Direktur Utama BUMN/BUMD, dengan catatan keberatan dari pengguna barang/jasa untuk diputuskan dan bersifat final.
- c. Untuk pengadaan yang bernilai di atas Rp 50.000.000.000,00 (lima puluh miliar rupiah), apabila pengguna barang/jasa dan/atau panitia/pejabat pengadaan tidak sependapat dengan keputusan Menteri/ Panglima TNI/ Kapolri/Kepala LPND/Gubernur/Bupati/Walikota/Dewan Gubernur BI/Pimpinan BHMN/Direktur Utama BUMN/BUMD, maka :
- 1) penetapan pemenang lelang atau keputusan lain diserahkan kepada Menteri/Panglima TNI/Kapolri/Kepala LPND/Gubernur/Bupati/Walikota/Dewan Gubernur BI/Pimpinan BHMN/Direktur Utama BUMN/BUMD dan panitia/pejabat pengadaan dan pengguna barang/jasa tidak perlu melakukan perubahan berita acara evaluasi,
 - 2) keputusan Menteri/Panglima TNI/Kapolri/Kepala LPND/Gubernur/Bupati/Walikota/Dewan Gubernur BI/Pimpinan BHMN/Direktur Utama BUMN/BUMD bersifat final.
5. Usulan penetapan pemenang lelang disusun sesuai dengan urutannya dan harus memuat :
- a. Nama dan alamat penyedia barang/jasa,
 - b. Harga penawaran setelah dikoreksi aritmatik,
 - c. Nomor Pokok Wajib Pajak (NPWP).

- a. apabila pelaksanaan evaluasi tidak sesuai dengan ketentuan yang ditetapkan dalam dokumen pemilihan penyedia barang/jasa karena kesalahan atau kelalaian panitia/pejabat pengadaan, maka pejabat yang berwenang memerintahkan panitia/pejabat pengadaan melakukan evaluasi ulang,
 - b. apabila terbukti terjadi KKN antara pejabat yang berwenang, anggota panitia/pejabat pengadaan dengan peserta lelang tertentu yang merugikan peserta lainnya, maka diambil tindakan dengan memberhentikan pejabat/anggota panitia/pejabat pengadaan dari jabatannya dan menggugurkan penawaran peserta yang terlibat KKN tersebut. Kemudian pejabat yang berwenang mengganti panitia/pejabat pengadaan dengan pejabat lain untuk melakukan evaluasi ulang,
 - c. peserta lelang yang terlibat KKN dan rekayasa sebagaimana butir 3.c dan butir 3.d dikenakan sanksi berupa pencairan jaminan penawaran dan dilarang untuk mengikuti kegiatan pengadaan barang/jasa di instansi pemerintah selama 1 (satu) tahun,
 - d. apabila pelaksanaan pelelangan tidak sesuai dengan prosedur yang ditetapkan dalam dokumen pemilihan penyedia barang/jasa, maka dilakukan pelelangan ulang dimulai dari pengumuman kembali oleh panitia/pejabat pengadaan yang baru.
6. Apabila peserta lelang yang menyanggah tidak dapat menerima jawaban atas sanggahan dari pengguna barang/jasa, maka peserta lelang tersebut dapat mengajukan sanggahan banding kepada Menteri/ Panglima TNI/ Kapolri/ Kepala LPND/Gubernur/Bupati/Walikota/Dewan Gubernur BI/Pimpinan BHMN /Direktur Utama BUMN/BUMD, selambat-lambatnya 5 (lima) hari kerja sejak diterimanya jawaban sanggahan tersebut. Sedangkan proses pengadaan dapat dilanjutkan tanpa harus menunggu hasil keputusan tersebut.

3.3.12 Penerbitan Surat Penunjukan Penyedia Barang/Jasa

1. Pengguna barang/jasa mengeluarkan Surat Penunjukan Penyedia Barang/Jasa (SPPBJ) sebagai pelaksana pekerjaan yang dilelangkan, dengan ketentuan :

- a. tidak ada sanggahan dari peserta lelang, atau
 - b. sanggahan yang diterima pejabat yang berwenang menetapkan dalam masa sanggah ternyata tidak benar, atau sanggahan diterima melewati waktu masa sanggah.
2. Peserta yang ditetapkan sebagai penyedia barang/jasa wajib menerima keputusan tersebut. Apabila yang bersangkutan mengundurkan diri dan masa penawarannya masih berlaku maka pengunduran diri tersebut hanya dapat dilakukan berdasarkan alasan yang dapat diterima secara obyektif oleh pengguna barang/jasa, dengan ketentuan bahwa jaminan penawaran peserta lelang yang bersangkutan dicairkan dan disetorkan pada Kas Negara/Daerah.
 3. Terhadap penyedia barang/jasa yang ditetapkan sebagai pelaksana pekerjaan mengundurkan diri dengan alasan yang tidak dapat diterima dan masa penawarannya masih berlaku, disamping jaminan penawaran yang bersangkutan dicairkan dan disetorkan pada Kas Negara/Daerah, tersebut juga dikenakan sanksi berupa larangan untuk mengikuti kegiatan pengadaan barang/jasa di instansi pemerintah selama 2 (dua) tahun.
 4. Apabila pemenang lelang urutan pertama yang ditetapkan sebagai penyedia barang/jasa mengundurkan diri, maka penetapan penyedia barang/jasa dapat dilakukan kepada calon pemenang lelang urutan kedua (jika ada) sesuai dengan harga penawarannya, dengan ketentuan :
 - a. penetapan pemenang lelang urutan kedua tersebut/harus terlebih dahulu mendapat persetujuan/penetapan pejabat yang berwenang menetapkan pemenang lelang,
 - b. masa penawaran calon pemenang lelang urutan kedua masih berlaku atau sudah diperpanjang masa berlakunya.
 5. Apabila calon pemenang lelang urutan kedua juga mengundurkan diri, maka penetapan penyedia barang/jasa dapat dilakukan kepada calon pemenang lelang urutan ketiga (jika ada) sesuai dengan harga penawarannya, dengan ketentuan :

- a. penetapan pemenang lelang urutan tersebut harus terlebih dahulu mendapat persetujuan/penetapan pejabat yang berwenang menetapkan pemenang lelang,
 - b. masa berlakunya penawaran calon pemenang lelang urutan ketiga masih berlaku atau sudah diperpanjang,
 - c. jaminan penawaran dari pemenang lelang urutan kedua dicairkan dan disetorkan pada Kas Negara/Daerah,
 - d. bila calon pemenang lelang urutan kedua mengundurkan diri, dengan alasan yang tidak dapat diterima, dikenakan sanksi sebagaimana tersebut pada butir 3. di atas.
6. Apabila calon pememng ketiga mengundurkan diri, dengan alasan yang tidak dapat diterima, maka dikenakan sanksi sebagaimana tersebut pada butir 3. di atas. Kemudian panitia/pejabat pengadaan melakukan pelelangan ulang, dengan ketentuan bahwa jaminan penawaran dari calon pemenang lelang urutan ketiga dicairkan dan disetorkan pada Kas Negara/Daerah.
7. SPPBJ harus dibuat paling lambat 5 (lima) hari kerja setelah pengumuman penetapan pemenang lelang dan segera disampaikan kepada pemenang lelang.
8. Salah satu tembusan dari SPPBJ disampaikan (tanpa lampiran perjanjian/kontrak) sekurang-kurangnya kepada unit pengawasan internal.

3.3.13 Pelelangan Gagal dan Pelelangan Ulang

1. Pelelangan dinyatakan gagal apabila :
 - a. penyedia barang/jasa yang tercantum dalam daftar calon peserta lelang kurang dari 3 (tiga), atau
 - b. penawaran yang masuk kurang dari 3 (tiga), atau
 - c. tidak ada penawaran yang memenuhi syarat yang ditentukan dalam dokumen pemilihan penyedia barang/jasa, atau
 - d. semua penawaran di atas pagu dana yang tersedia, atau
 - e. sanggahan dari peserta lelang atas kesalahan prosedur yang tercantum dalam dokumen pemilihan penyedia barang/jasa ternyata benar, atau

- f. sanggahan dari peserta lelang atas terjadinya KKN dari calon pemenang lelang urutan 1, 2, dan 3 ternyata benar, atau
- g. calon pemenang lelang urutan 1, 2, dan 3 mengundurkan diri dan tidak bersedia ditunjuk, atau
- h. pelaksanaan pelelangan tidak sesuai dengan ketentuan dalam dokumen pemilihan penyedia barang/jasa atau prosedur yang berlaku, atau
- i. pengaduan masyarakat atas terjadinya KKN dalam pelaksanaan lelang ternyata benar.

2. Pelelangan ulang :

Dalam hal pelelangan dinyatakan gagal, pengguna barang/jasa/pejabat yang berwenang memerintahkan pelelangan ulang dengan prosedur :

- a. pelelangan gagal karena tersebut pada butir 1.a dan/atau butir 1.b dan/atau butir 1.e dilakukan pelelangan ulang, dengan cara mengumumkan kembali dan mengundang calon peserta lelang yang baru selain calon peserta lelang yang telah masuk dalam daftar calon peserta lelang,
- b. pelelangan gagal karena tersebut pada butir 1.c dan/atau butir 1.d dan/atau butir 1.h dilakukan pelelangan ulang, dengan cara mengundang ulang semua peserta lelang yang tercantum dalam daftar calon peserta lelang untuk mengajukan penawaran ulang secara lengkap (administrasi, teknis dan harga). Bilamana dianggap perlu panitia/pejabat pengadaan melakukan pelelangan ulang dengan mengundang calon peserta lelang yang baru,
- c. pelelangan gagal yang disebabkan sebagaimana tersebut pada butir 1.f dan butir 1.i dilakukan sebagai berikut :
 - 1) apabila panitia/pejabat pengadaan lelang mengundang ulang semua peserta lelang yang tercantum dalam daftar calon penyedia barang/jasa untuk mengajukan penawaran ulang secara lengkap (administrasi, teknis, dan harga). Bilamana dianggap perlu panitia/pejabat pengadaan lelang melakukan pelelangan ulang dengan mengundang calon penyedia barang/jasa yang baru. Panitia/pejabat pengadaan lelang dilarang mengundang peserta lelang yang terlibat KKN, dan penyedia



- 3) apabila hasil penelitian dan pemeriksaan pada butir 1) dan butir 2) mengarah kepada terjadinya KKN, maka pengguna barang/jasa atau panitia/pejabat pengadaan wajib menghentikan proses pelelangan untuk diperiksa instansi yang berwenang.
- g. apabila dalam pelaksanaan lelang ulang terjadi KKN, maka pengguna barang/jasa wajib menghentikan proses pengadaan dan pejabat yang berwenang mengusulkan pemindahan alokasi dananya untuk pekerjaan lain.

3.3.14 Penandatanganan Kontrak

Setelah SPPBJ diterbitkan, pengguna barang/jasa menyiapkan dan menandatangani kontrak pelaksanaan pekerjaan apabila dananya telah cukup tersedia dalam dokumen anggaran, dengan ketentuan sebagai berikut :

1. Penandatanganan kontrak dilakukan paling lambat 14 (empat belas) hari kerja setelah diterbitkan SPPBJ dan setelah penyedia barang/jasa menyerahkan jaminan pelaksanaan dengan ketentuan :
 - a. nilai jaminan pelaksanaan dengan jaminan bank 5% (lima persen) dari nilai kontrak,
 - b. untuk nilai pengadaan kecil sampai dengan Rp 50.000.000,00 (lima puluh juta rupiah) tanpa jaminan pelaksanaan,
 - c. masa berlakunya jaminan pelaksanaan sekurang-kurangnya sejak tanggal penandatanganan kontrak sampai dengan 14 (empat belas) hari setelah masa pemeliharaan berakhir berdasarkan kontrak.
2. Apabila penyedia barang/jasa yang ditunjuk menolak/mengundurkan diri dengan alasan yang tidak dapat diterima atau gagal untuk menandatangani kontrak, maka pengguna barang/jasa membatalkan SPPBJ, mencairkan jaminan penawaran, dan penyedia barang/jasa dikenakan sanksi dilarang mengikuti pengadaan barang/jasa instansi pemerintah selama 2 (dua) tahun.
3. Pengguna dan penyedia barang/jasa tidak diperkenankan mengubah dokumen pengadaan secara sepihak sampai dengan penandatanganan kontrak.

4. Pengguna dan penyedia barang/jasa wajib memeriksa konsep kontrak meliputi substansi, bahasa/redaksional, angka, dan huruf serta membubuhkan paraf pada lembar demi lembar dokumen kontrak.
5. Menetapkan urutan hierarki bagian-bagian dokumen kontrak di dalam surat perjanjian dengan maksud apabila terjadi pertentangan ketentuan antara bagian satu dengan bagian yang lain, maka yang berlaku adalah ketentuan berdasarkan urutan yang ditetapkan sebagai berikut :
 - a. Surat perjanjian,
 - b. Surat penawaran berikut kuantitas dan harga,
 - c. Amandemen kontrak,
 - d. Ketentuan khusus kontrak,
 - e. Ketentuan umum kontrak,
 - f. Spesifikasi khusus,
 - g. Spesifikasi umum,
 - h. Gambar-gambar,
 - i. Dokumen lainnya seperti : jaminan-jaminan, SPPBJ, Berita Acara Pelelangan (BAP), Berita Acara Penjelasan dokumen pemilihan penyedia barang/jasa.
6. Banyaknya rangkap kontrak dibuat sesuai kebutuhan, yaitu :
 - a. sekurang-kurangnya 2 (dua) kontrak asli, kontrak asli pertama untuk pengguna barang/jasa dibubuhi materai pada bagian yang ditandatangani oleh penyedia barang/jasa, dan kontrak asli kedua untuk penyedia barang/jasa yang dibubuhi materai pada bagian yang ditandatangani oleh pengguna barang/jasa.
 - b. Rangkap kontrak lainnya tanpa dibubuhi materai.

3.4 PARAMETER-PARAMETER

Untuk mengetahui berapa besarnya penyimpangan proses dan evaluasi dalam pelaksanaan *tender*, perlu adanya parameter-parameter yang digunakan untuk membandingkan antara standar proses dan evaluasi pelaksanaan *tender* yang sesuai dengan peraturan perundang-undangan yang berlaku dengan realisasi pelaksanaan *tender* di lapangan.

Parameter-parameter yang digunakan meliputi parameter-parameter dalam proses dan evaluasi pelaksanaan *tender*.

3.4.1 Parameter dalam Proses Pelaksanaan *Tender*

Dalam Keppres No.80 Tahun 2003 tentang Pedoman Pelaksanaan Pengadaan Barang/Jasa Pemerintah dan Keppres No.61 Tahun 2004 tentang perubahan Keppres No.80 Tahun 2003 telah dijelaskan tentang standar-standar dalam proses pelaksanaan pelaksanaan *tender*. Standar-standar tersebut harus dijadikan pedoman/parameter dalam pelaksanaan *tender*, agar dalam realisasi di lapangan kemungkinan terjadinya penyimpangan dapat diminimalisasi.

No.	Parameter-parameter
1.	Pengumuman pelelangan umum
	a. Media cetak
	b. Papan pengumuman
	c. Media elektronik
	d. Internet
	e. Memuat tentang :
	▪ Nama & alamat pengguna bgr/jasa
	▪ Uraian pek. yg akan dilaks.
	▪ Perkiraan nilai pek.
	▪ Syarat peserta lelang
	▪ Tmpt, tgl, hari dan waktu pengambilan dok. pengadaan
2.	Pendaftaran dan pengambilan dokumen lelang
	▪ Pengambilan dokumen dilakukan 1 hr setelah pengumuman-1 hr sebelum batas akhir pemasukan dokumen
3.	Penjelasan lelang (<i>aanwijzing</i>) dan penyusunan Berita Acara Penjelasan (BAP)
	a. Kejelasan tempat & wkt pelaks.
	b. Hal-hal yg hrs dijelaskan :
	▪ Met. pengadaan
	▪ Cara penyampaian penawaran
	▪ Dok. yg hrs dilampirkan dlm dok. pnwrn
	▪ Acara pemb. dok. penawaran
	▪ Metoda evaluasi
	▪ Jenis kontrak
	▪ Besaran, masa berlaku dan penjamin yg dpt mengeluarkan jaminan pnwrn
	c. Penyusunan BAP

4.	Pemasukan dokumen penawaran
	▪ Pembuatan berita acara tanda terima dokumen penawaran
5.	Pembukaan dokumen penawaran
	▪ Pembuatan berita acara pemb. penawaran
6.	Evaluasi penawaran dan evaluasi kualifikasi
	▪ Kelengkapan syarat-syarat
7.	Penetapan pemenang lelang
	▪ Selang wkt dari pembukaan pnwrn - penetapan calon pemenang lelang selambat-lambatnya 7 hr kerja
8.	Pengumuman pemenang lelang
	▪ Selang wkt dari penetapan -pengumuman pemenang lelang selambat-lambatnya 2 hr kerja
9.	Masa sanggah
	▪ Ada/tidaknya sanggahan dari peserta lelang
10.	Penunjukan pemenang lelang (penerbitan SPPBJ)
	▪ Selang wkt dari pengumuman – penerbitan SPPBJ selambat-lambatnya 5 hr kerja
11.	Penandatanganan kontrak
	▪ Selang wkt dari penerbitan SPPBJ – penandatanganan kontrak selambat-lambatnya 14 hr



3.4.2 Parameter dalam Evaluasi Pelaksanaan Tender

Selain dalam proses pelaksanaan tender, dalam evaluasi juga perlu ditetapkan standar-standar yang sesuai dengan Keppres No.80 Tahun 2003 dan Kepmen Pemukiman dan Prasarana Wilayah : No.339/KPTS/M/2003.

No.	Parameter-parameter
1.	Evaluasi administrasi <ol style="list-style-type: none"> a. Surat jaminan <ul style="list-style-type: none"> ▪ Diterbitkan bank umum (bkn BPR)/perusahaan asuransi ▪ Ms berlaku jaminan penawaran tidak kurang dari jangka wkt yg ditetapkan dlm dok pemilihan PBJ ▪ Nama psrta lelang=nama yg tercantum dlm srt jaminan ▪ Besar jaminan tdk kurang dari nominal yg ditetapkan dlm dok.pemilihan PBJ ▪ Besar jaminan dicantumkan dalam angka dan huruf ▪ Nama pengguna brg/jasa yg menerima jaminan=nama pengguna brg/js yg mengadakan lelang ▪ Paket pek yg dijamin=pek.yg dilelang ▪ Isi surat jaminan hrs sesuai dg ketentuan dlm dok. pemilihan PBJ b. Surat penawaran <ul style="list-style-type: none"> ▪ Ditandatangani oleh pemimpin/direktur perusahaan ▪ Jangka waktu berlakunya surat pnwrn tidak kurang dari wkt yg ditetapkan dlm dok.pemilihan PBJ ▪ Jangka wkt pelaks. pek. yg ditawarkan tdk melebihi jangka wkt yg ditetapkan dlm dok pemilihan PBJ c. RAB dan rekapitulasi d. Daftar analisa e. Daftar harga satuan pekerjaan f. Daftar harga satuan bahan dan upah
2.	Evaluasi teknis
	a. Metoda pelaksanaan
	b. Jadwal waktu pelaksanaan
	c. Daftar peralatan yang digunakan
	d. Daftar personil inti
3.	Evaluasi kewajaran harga
	<ul style="list-style-type: none"> ▪ Total penawaran tidak boleh melebihi pagu anggaran
4.	Evaluasi kualifikasi
	a. F.C surat undangan
	b. Surat pernyataan minat
	c. Pakta integritas
	d. Formulir isian kualifikasi
	e. F.C sertifikat badan usaha
	f. F.C SIUJK
	g. F.C Akte pendirian beserta perubahannya
	h. F.C NPWP dan PKP
	i. F.C TDP(Tanda Daftar Perusahaan)
	j. SKN dan SKK
	k. F.C lap bulanan PPh
	l. Dukungan bank
	m. F.C SPT Tahunan tahun pjik terakhir

3.5 PENYUSUNAN JADWAL PELAKSANAAN PENGADAAN KONTRAKTOR

Penyusunan jadwal pelaksanaan pengadaan kontraktor harus memberikan alokasi waktu yang cukup untuk semua tahapan proses pengadaan.

3.5.1 Pelelangan umum dengan prakualifikasi

No.	Prosedur pemilihan penyedia barang/jasa	Hari ke-
1.	Pengumuman prakualifikasi	(min) 1-7
2.	Pengambilan dokumen prakualifikasi	1-9
3.	Pemasukan dokumen prakualifikasi	(maks) 10
4.	Evaluasi dokumen prakualifikasi	
5.	Penetapan hasil prakualifikasi	
6.	Pengumuman hasil prakualifikasi	(maks) 17
7.	Masa sanggah prakualifikasi	
8.	Undangan kepada peserta yang lulus prakualifikasi	
9.	Pengambilan dokumen lelang umum	
10.	Penjelasan	(min) 21
11.	Penyusunan berita acara penjelasan dokumen lelang dan perubahannya	
12.	Pemasukan penawaran	22-(min) 30
13.	Pembukaan penawaran	(min) 30
14.	Evaluasi penawaran	
15.	Penetapan pemenang lelang	(min) 37
16.	Pengumuman pemenang lelang	(min) 39
17.	Masa sanggah	(min) 44
18.	Penunjukan pemenang lelang	(maks) 44
19.	Penandatanganan kontrak	(maks) 53
	Total waktu pelaksanaan	(maks) 58 hari

3.5.2 Pelelangan umum dengan pascakualifikasi

No.	Prosedur pemilihan penyedia barang/jasa	Hari ke-
1.	Pengumuman pelelangan umum	(min) 1-7
2.	Pendaftaran dan pengambilan dokumen lelang umum	2-13
3.	Penjelasan lelang (aanwijzing) dan	(min) 7

BAB IV METODE PENELITIAN

4.1 UMUM

Penelitian ini dilakukan untuk mengetahui dan mengevaluasi kembali proses dan evaluasi pelaksanaan *tender* sehingga didapatkan kontraktor pemenang *tender* tersebut memang sudah sesuai dengan peraturan-peraturan yang berlaku dan sudah memenuhi syarat-syarat atau mungkin ada penyimpangan-penyimpangan dalam pelaksanaannya.

Penelitian ini diharapkan dapat digunakan sebagai bahan pertimbangan bagi kontraktor yang akan mengikuti lelang pada proyek-proyek pemerintah di kota Magelang untuk lebih memperhatikan tahapan-tahapan dalam proses dan evaluasi *tender* yang mempengaruhi penilaian dalam penawaran yang mendasari pertimbangan panitia lelang untuk menentukan pemenang dalam pelaksanaan *tender*.

4.2 DATA/VARIABEL

Data-data yang diperlukan untuk penelitian ini adalah data tentang proses dan evaluasi pelaksanaan *tender*. Data tersebut diambil dari 8 (delapan) proyek kantor kelurahan dan kantor kecamatan di kota Magelang yang melakukan pelelangan tahun 2005-2006.

1. Data tentang proses pelaksanaan *tender*, yang meliputi :
 - a. pengumuman dan pendaftaran peserta lelang,
 - b. prakualifikasi/pascakualifikasi,
 - c. penyusunan daftar peserta lelang, penyampaian undangan dan pengambilan dokumen pemilihan penyedia barang/jasa,
 - d. penjelasan lelang (*aanwijzing*),
 - e. penyampaian dan pembukaan dokumen penawaran,
 - f. evaluasi penawaran,
 - g. pembuktian kualifikasi,

- h. pembuatan Berita Acara Hasil Pelelangan (BAHP),
 - i. penetapan pemenang lelang,
 - j. pengumuman pemenang lelang,
 - k. sanggahan peserta lelang dan pengaduan masyarakat,
 - l. penerbitan surat penunjukan penyedia barang/jasa,
 - m. pelelangan gagal dan pelelangan ulang,
 - n. penandatanganan kontrak.
2. Data tentang evaluasi pelaksanaan *tender*, yang meliputi :
- a. evaluasi administrasi,
 - b. evaluasi teknis,
 - c. evaluasi harga.

4.3 CARA PENGUMPULAN DATA

Semua data yang dibutuhkan adalah data primer yaitu data-data yang langsung berhubungan dengan proses dan evaluasi pelaksanaan *tender*. Cara pengumpulan data adalah sebagai berikut ini.

1. Meminta/mengumpulkan data langsung yaitu dokumen-dokumen tentang pelaksanaan *tender* dari kantor DPU kota Magelang.
2. Tanya jawab langsung/wawancara dengan panduan kepada panitia lelang, yaitu dengan memberikan pertanyaan-pertanyaan yang sudah disiapkan kepada panitia lelang yang jawabannya dicatat oleh penulis sesuai dengan jawaban yang telah disampaikan oleh panitia lelang.

4.4 RESPONDEN/SUMBER DATA

Data-data yang diperlukan dalam penelitian ini diambil dari kantor DPU kota Magelang dan jawaban dari pertanyaan yang diberikan penulis kepada responden yaitu panitia lelang.

4.5 METODA ANALISIS

Metode analisis yang digunakan dalam penelitian ini adalah metode penelitian diskriptif dan komparasi.

1. Metode diskriptif

Sesuai dengan namanya, penelitian ini bertujuan memberikan diskripsi (gambaran) tentang pelaksanaan *tender* di kota Magelang yaitu pada proses dan evaluasinya yang meliputi evaluasi administrasi, evaluasi teknis, dan evaluasi kewajaran harga. Besarnya penyimpangan dalam pelaksanaan *tender* akan diketahui setelah data-data yang terkumpul diteliti secara sistematis dan akurat.

2. Metode komparasi

Dari hasil observasi diperoleh data untuk dilakukan analisis. Analisis dilakukan dengan metode komparasi yaitu membandingkan standar (parameter-parameter) pelaksanaan *tender* yang sesuai dengan peraturan perundang-undangan dengan realisasi pelaksanaan *tender* di lapangan.

Hasil dari membandingkan tersebut, selanjutnya dijadikan data kuantitatif.

- a. Memenuhi/lengkap/ada, diberi nilai 1
- b. Tidak memenuhi/tidak lengkap/tidak ada, diberi nilai 0

Cara perhitungan penyimpangan adalah sebagai berikut :

1. Proses pelaksanaan *tender*

$$\text{Penyimpangan (\%)} = \left(\frac{\text{jumlah standar} - \text{jumlah riil}}{\text{jumlah standar}} \right) \times 100\%$$

2. Evaluasi pelaksanaan *tender*

$$\text{Penyimpangan (\%)} = \left(\frac{\text{jumlah standar} - \text{jumlah riil}}{\text{jumlah standar}} \right) \times 100\%$$

Penilaian secara kuantitatif akan menunjukkan seberapa besar penyimpangan dalam proses dan evaluasi pelaksanaan *tender* pada proyek-proyek kantor kelurahan dan kantor kecamatan di kota Magelang :

1. semakin besar nilainya, berarti semakin kecil penyimpangan yang terjadi, dan
2. semakin kecil nilainya, berarti semakin besar penyimpangan yang terjadi.

Diharapkan setelah mengetahui seberapa besar prosentase penyimpangan dalam pelaksanaan *tender* tersebut, untuk pelaksanaan *tender* selanjutnya dapat dilakukan perbaikan sehingga nilai tersebut dapat berkurang.

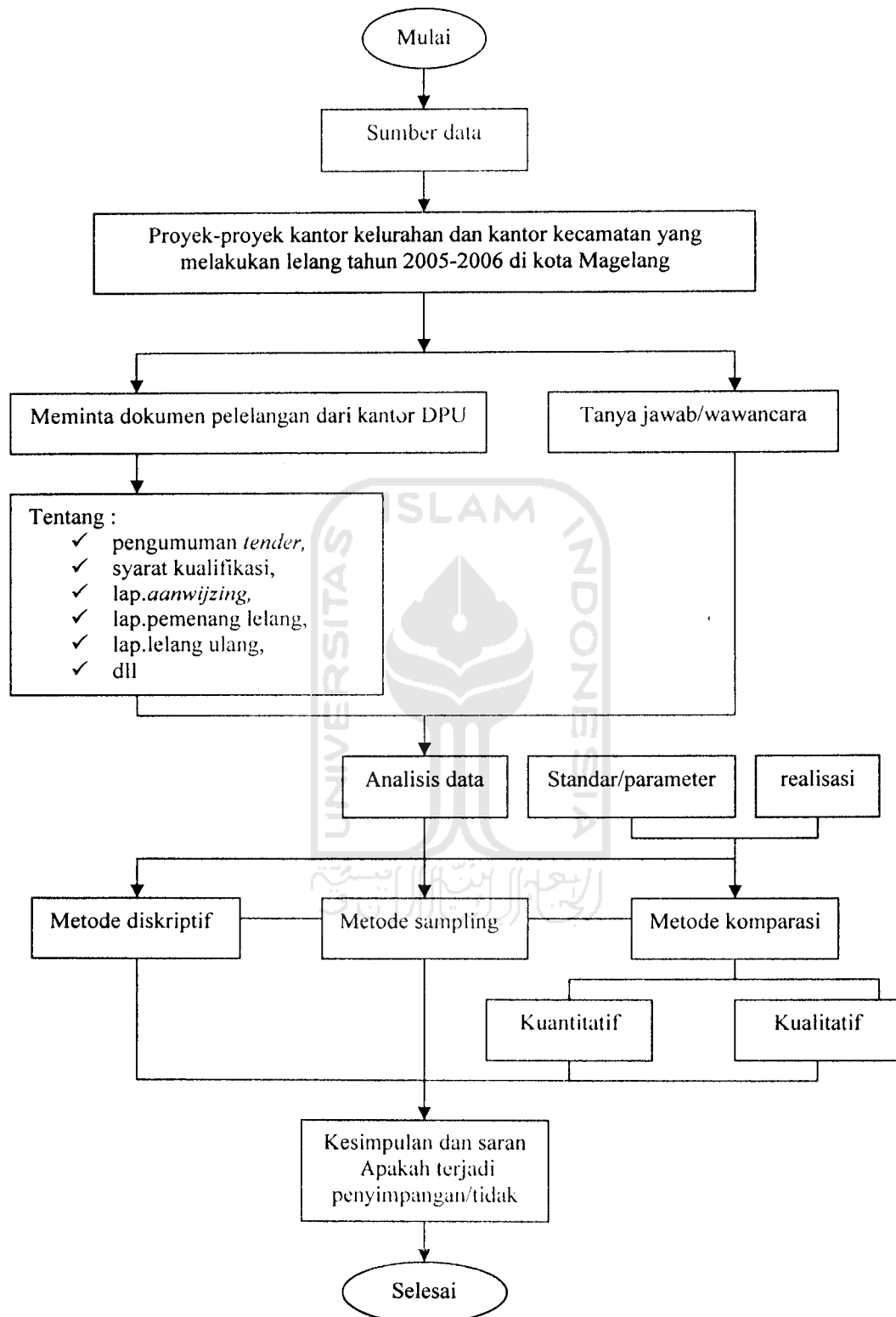

Gambar 4.1
Flowcart Metode Penelitian

BAB V ANALISIS DAN PEMBAHASAN

5.1 DATA

Data-data yang didapatkan dari kantor DPU kota Magelang untuk dianalisis dan dibahas dalam penelitian ini adalah data-data primer yaitu data-data yang langsung berhubungan dengan proses dan evaluasi pelaksanaan *tender*.

5.1.1 Sistem Pengadaan

Berdasarkan data yang diperoleh dari kantor DPU kota Magelang, tentang sistem pengadaan pada tiap-tiap proyek yang diteliti dapat dilihat pada tabel 5.1. Data tentang susunan panitia pengadaan dapat dilihat pada tabel 5.2.

Tabel 5.1 Sistem pengadaan

No	Nama Kegiatan	metoda pemilihan	peny. dok. penawaran	metode evaluasi penawaran	sistem pmbryn	sistem lelang
1	Proyek Pemb. Kntr Kel Kramat Utara Kota Mgl (Paket I)	Pel. umum	satu sampul	gugur	termin	pascaku alifikasi
2	Proyek Pemb. Kntr Kel Kramat Utara Kota Mgl (Paket II)	Pel. umum	satu sampul	gugur	termin	pascaku alifikasi
3	Proyek Pemb. Kntr Kec Mgl Slt Kota Mgl (Paket I)	Pel. umum	satu sampul	gugur	termin	pascaku alifikasi
4	Proyek Pemb. Kntr Kec Mgl Slt Kota Mgl (Paket II)	Pel. umum	satu sampul	gugur	termin	pascaku alifikasi
5	Proyek Pemb. Kntr Kec Mgl Slt Kota Mgl (Paket III)	Pel. umum	satu sampul	gugur	termin	pascaku alifikasi
6	Proyek Rehabilitasi Kntr Kelurahan Magersari Kota Mgl	Pel. umum	satu sampul	gugur	termin	pascaku alifikasi
7	Proyek Rehabilitasi Berat Balai Kelurahan Kedungsari Kota Mgl	Pel. umum	satu sampul	gugur	termin	pascaku alifikasi
8	Proyek Pemb.Kantor Kelurahan Jurangombo II	Pel. umum	satu sampul	gugur	termin	pascaku alifikasi

Tabel 5.2 Susunan panitia pengadaan

No.	Nama Kegiatan	Nama panitia	Jabatan
1.	Proyek Pemb. Kntr Kel Kramat Utara Kota Mgl (Paket I)	1. Gancang Wicaksono, S.ST	Ketua
		2. Puji Hartono, ST	Sekretaris
		3. Ir. Djoko Soeparno, M.PI	Anggota
		4. Sri Asih Widiyastuti, SH	Anggota
		5. Widhi Haryani, SH	Anggota
2.	Proyek Pemb. Kntr Kel Kramat Utara Kota Mgl (Paket II)	1. Gancang Wicaksono, S.ST	Ketua
		2. Puji Hartono, ST	Sekretaris
		3. Ir. Djoko Soeparno, M.PI	Anggota
		4. Sri Asih Widiyastuti, SH	Anggota
		5. Widhi Haryani, SH	Anggota
3.	Proyek Pemb. Kntr Kec Mgl Slt Kota Mgl (Paket I)	1. Gancang Wicaksono, S.ST	Ketua
		2. Puji Hartono, ST	Sekretaris
		3. Ir. Djoko Soeparno, M.PI	Anggota
		4. Sri Asih Widiyastuti, SH	Anggota
		5. Widhi Haryani, SH	Anggota
4.	Proyek Pemb. Kntr Kec Mgl Slt Kota Mgl (Paket II)	1. Gancang Wicaksono, S.ST	Ketua
		2. Puji Hartono, ST	Sekretaris
		3. Ir. Djoko Soeparno, M.PI	Anggota
		4. Sri Asih Widiyastuti, SH	Anggota
		5. Widhi Haryani, SH	Anggota
5.	Proyek Pemb. Kntr Kec Mgl Slt Kota Mgl (Paket III)	1. Gancang Wicaksono, S.ST	Ketua
		2. Puji Hartono, ST	Sekretaris
		3. Ir. Djoko Soeparno, M.PI	Anggota
		4. Sri Asih Widiyastuti, SH	Anggota
		5. Widhi Haryani, SH	Anggota
6.	Proyek Rehabilitasi Kntr Kelurahan Magersari Kota Mgl	1. Satriya Wibowo, BE	Ketua
		2. Syafe'i	Sekretaris
		3. Hartono	Anggota
		4. Sularso Hadi, SE	Anggota
		5. Suwandarta, SH	Anggota
7.	Proyek Rehabilitasi Berat Balai Kelurahan Kedungsari Kota Mgl	1. Gancang W.S, ST	Ketua
		2. Dwi Cahyono, ST	Sekretaris
		3. Hartono	Anggota
		4. Sularso Hadi, SE	Anggota

8.	Proyek Pemb.Kantor Kelurahan Jurangombo II	5. Sri Asih Widiastuti, SE 1. Satriya Wibowo, BE 2. Syafe'i 3. Hartono 4. Sularso Hadi, SE 5. Suwandarta, SH	Anggota Ketua Sekretaris Anggota Anggota Anggota
----	--	---	---

Data-data yang akan diteliti selain tentang sistem pengadaan adalah mengenai proses dan evaluasi pelaksanaan *tender* proyek kantor kelurahan dan kantor kecamatan di kota Magelang.

5.1.2 Proses Pengadaan Kontraktor

Proses pengadaan kontraktor dengan pelelangan umum meliputi tahapan-tahapan sebagai berikut :

1. Pengumuman pelelangan umum

Tabel 5.3 Pengumuman pelelangan

No.	Nama Kegiatan	Kelengkapan pengumuman	Media cetak	Papan pgmn	Internet	Radio
1.	Proyek Pemb. Kntr Kel Kramat Utara Kota Mgl (Paket I)	Kurang syarat c	v	v	-	-
2.	Proyek Pemb. Kntr Kel Kramat Utara Kota Mgl (Paket II)	Kurang syarat c	v	v	-	-
3.	Proyek Pemb. Kntr Kec Mgl Slt Kota Mgl (Paket I)	Kurang syarat c	v	v	-	-
4.	Proyek Pemb. Kntr Kec Mgl Slt Kota Mgl (Paket II)	Kurang syarat c	v	v	-	-
5.	Proyek Pemb. Kntr Kec Mgl Slt Kota Mgl (Paket III)	Kurang syarat c	v	v	-	-
6.	Proyek Rehabilitasi Kntr Kelurahan Magersari Kota Mgl	Kurang syarat c	v	v	-	-
7.	Proyek Rehabilitasi Berat Balai Kelurahan Kedungsari Kota Mgl	Kurang syarat c	v	v	-	-
8.	Proyek Pemb.Kantor Kelurahan Jurangombo II	Kurang syarat c	v	v	-	-

Keterangan :

Kelengkapan pengumuman meliputi :

- a. Nama dan alamat pengguna barang/jasa,
- b. Uraian pekerjaan yang akan dilaksanakan,
- c. Perkiraan nilai pekerjaan,
- d. Syarat peserta lelang,
- e. Tempat, tanggal, hari dan waktu pengambilan dokumen pengadaan.

2. Pendaftaran dan Pengambilan Dokumen Lelang

Pendaftaran dan pengambilan dokumen lelang dapat dilakukan 1 (satu) hari setelah pengumuman pelelangan sampai 1 (satu) hari sebelum batas akhir pemasukan dokumen penawaran. Data tentang waktu pendaftaran dan pengambilan dokumen lelang dapat dilihat pada tabel 5.4.

Tabel 5.4 Waktu pendaftaran dan pengambilan dokumen lelang

No.	Nama Kegiatan	Waktu	Keterangan
1.	Proyek Pembangunan Kantor Kelurahan Kramat Utara Kota Magelang (Paket I)	17 Feb 06-24 Feb 06	memenuhi
2.	Proyek Pembangunan Kantor Kelurahan Kramat Utara Kota Magelang (Paket II)	17 Feb 06-24 Feb 06	memenuhi
3.	Proyek Pembangunan Kantor Kecamatan Magelang Selatan Kota Magelang (Paket I)	17 Feb 06-24 Feb 06	memenuhi
4.	Proyek Pembangunan Kantor Kecamatan Magelang Selatan Kota Magelang (Paket II)	17 Feb 06-24 Feb 06	memenuhi
5.	Proyek Pembangunan Kantor Kecamatan Magelang Selatan Kota Magelang (Paket III)	17 Feb 06-24 Feb 06	memenuhi
6.	Proyek Rehabilitasi Kntn Kelurahan Magersari Kota Magelang	9 Juni 05-17 Juni 05	memenuhi
7.	Proyek Rehabilitasi Berat Balai Kelurahan Kedungsari Kota Magelang	15 Juni 06-22 Juni 06	memenuhi
8.	Proyek Pembangunan Kantor Kelurahan Jurangombo II	9 Juni 05-17 Juni 05	memenuhi

3. Penjelasan Lelang (*Aanwijzing*) dan Penyusunan Berita Acara Penjelasan (BAP)

Data tentang waktu, tempat pelaksanaan, dan hal-hal yang harus dijelaskan dalam penjelasan lelang (*aanwijzing*) pada proses pengadaan proyek kantor kelurahan dan kantor kecamatan di kota Magelang yang diteliti dapat dilihat pada tabel 5.5.

Tabel 5.5 Pelaksanaan rapat penjelasan lelang (*aanwijzing*)

No.	Nama Kegiatan	Kejelasan tempat dan waktu	Penjelasan lelang	Peny. BAP
1.	Proyek Pembangunan Kantor Kelurahan Kramat Utara Kota Magelang (Paket I)	memenuhi	memenuhi	Dibuat
2.	Proyek Pembangunan Kantor Kelurahan Kramat Utara Kota Magelang (Paket II)	memenuhi	memenuhi	Dibuat
3.	Proyek Pembangunan Kantor Kecamatan Magelang Selatan Kota Magelang (Paket I)	memenuhi	memenuhi	Dibuat
4.	Proyek Pembangunan Kantor Kecamatan Magelang Selatan Kota Magelang (Paket II)	memenuhi	memenuhi	Dibuat
5.	Proyek Pembangunan Kantor Kecamatan Magelang Selatan Kota Magelang (Paket III)	memenuhi	memenuhi	Dibuat
6.	Proyek Pembangunan Jalan Kawasan Sidotopo Selatan Magelang	memenuhi	memenuhi	Dibuat
7.	Proyek Pembangunan Gedung Kesehatan RSJ Prof.Soeroyo Magelang	memenuhi	memenuhi	Dibuat
8.	Proyek Pembangunan Gedung Kesehatan RSUD Tidar Magelang	memenuhi	memenuhi	Dibuat

4. Pemasukan Dokumen Penawaran

Data tentang pembuatan berita acara tanda terima dokumen penawaran pada proyek-proyek yang diteliti dapat dilihat pada tabel 5.6.

Tabel 5.6 Pemasukan penawaran

No	Nama Kegiatan	Pembuatan tanda terima dok.pnwrn
1	Proyek Pemb. Kntn Kel Kramat Utara Kota Mgl (Paket I)	Dibuat
2	Proyek Pemb. Kntn Kel Kramat Utara Kota Mgl (Paket II)	Dibuat
3	Proyek Pemb. Kntn Kec Mgl Slt Kota Mgl (Paket I)	Dibuat
4	Proyek Pemb. Kntn Kec Mgl Slt Kota Mgl (Paket II)	Dibuat
5	Proyek Pemb. Kntn Kec Mgl Slt Kota Mgl (Paket III)	Dibuat
6	Proyek Rehab Kntn Kelurahan Magersari Kota Mgl	Dibuat
7	Proyek Rehab Berat Balai Kelurahan Kedungsari Mgl	Dibuat
8	Proyek Pemb. Kantor Kelurahan Jurangombo II Kota Mgl	Dibuat

5. Pembukaan Dokumen Penawaran

Data tentang jumlah perusahaan yang memasukkan surat penawaran, perusahaan yang memenuhi syarat, dan pembuatan berita acara pembukaan penawaran dapat dilihat pada tabel 5.7.

Tabel 5.7 Pembukaan penawaran

No	Nama Kegiatan	Tgl pemb. pnwrn	Jml pnwrn msk	Jml prshn memenuhi syarat	Berita acara pemb. pnwrn
1	Proyek Pemb. Kntr Kel Kramat Utara Kota Mgl (Paket I)	09 Maret 2006	12	12	v
2	Proyek Pemb. Kntr Kel Kramat Utara Kota Mgl (Paket II)	09 Maret 2006	12	12	v
3	Proyek Pemb. Kntr Kec Mgl Slt Kota Mgl (Paket I)	10 Maret 2006	12	11	v
4	Proyek Pemb. Kntr Kec Mgl Slt Kota Mgl (Paket II)	10 Maret 2006	12	11	v
5	Proyek Pemb. Kntr Kec Mgl Slt Kota Mgl (Paket III)	10 Maret 2006	7	7	v
6	Proyek Rehab Kntr Kelurahan Magersari Kota Mgl	29 Juni 2005	5	5	v
7	Proyek Rehab Berat Balai Kelurahan Kedungsari Mgl	04 Juli 2006	7	7	v
8	Proyek Pemb. Kantor Kelurahan Jurangombo II Kota Mgl	29 Juni 2005	7	7	v

6. Evaluasi Penawaran dan Evaluasi Kualifikasi

Data tentang perusahaan yang lulus evaluasi penawaran dan evaluasi kualifikasi dapat dilihat pada tabel 5.8. Kontraktor dinyatakan lulus kualifikasi apabila memenuhi persyaratan kualifikasi yang telah ditetapkan dalam dokumen pemilihan penyedia barang/jasa. Penawaran yang tidak memenuhi syarat kualifikasi dinyatakan tidak lulus/gugur.

Rincian evaluasi penawaran dan evaluasi kualifikasi proyek-proyek yang diteliti dapat dilihat pada lampiran.

Tabel 5.8 Data dari laporan tentang evaluasi penawaran dan kualifikasi

No.	Nama Kegiatan	Kelengkapan syarat-syarat				Keterangan
		Administrasi	Teknis	Harga	Kualifikasi	
1	Pryk Pemb.Kntr Kel Kramat Utara kota Mgl (Paket I)	v	v	v	v	Lengkap
2	Pryk Pemb.Kntr Kel Kramat Utara kota Mgl (Paket I)	v	v	v	v	Lengkap
3	Pryk Pemb.Kntr Kec Mgl Slt Kota Mgl (Paket I)	v	v	v	v	Lengkap
4	Pryk Pemb.Kntr Kec Mgl Slt Kota Mgl (Paket II)	v	v	v	v	Lengkap
5	Pryk Pemb.Kntr Kec Mgl Slt Kota Mgl (Paket III)	v	v	v	v	Lengkap
6	Pryk Rehab.Kntr Kel Magersari Kota Mgl	v	v	v	v	Lengkap
7	Pryk Rehab.Berat Balai Kel Kedungsari Kota Mgl	v	v	v	v	Lengkap
8	Pryk Pemb.Kntr Kel Jurangombo II	v	v	v	v	Lengkap

Tabel 5.9 Data temuan tentang evaluasi penawaran dan kualifikasi

No.	Nama Kegiatan	Kelengkapan syarat-syarat				Keterangan
		Administrasi	Teknis	Harga	Kualifikasi	
1	Pryk Pemb.Kntr Kel Kramat Utara kota Mgl (Paket I)	v	-	v	-	Kurang lengkap
2	Pryk Pemb.Kntr Kel Kramat Utara kota Mgl (Paket I)	v	-	v	-	Kurang lengkap
3	Pryk Pemb.Kntr Kec Mgl Slt Kota Mgl (Paket I)	v	-	v	-	Kurang lengkap
4	Pryk Pemb.Kntr Kec Mgl Slt Kota Mgl (Paket II)	v	-	v	-	Kurang lengkap
5	Pryk Pemb.Kntr Kec Mgl Slt Kota Mgl (Paket III)	v	-	v	v	Kurang lengkap
6	Pryk Rehab.Kntr Kel Magersari Kota Mgl	v	-	v	v	Kurang lengkap
7	Pryk Rehab.Berat Balai Kel Kedungsari Kota Mgl	v	v	v	v	Kurang lengkap
8	Pryk Pemb.Kntr Kel Jurangombo II	v	-	v	v	Kurang lengkap

7. Penetapan Pemenang Lelang

Panitia/pejabat pengadaan mengusulkan calon pemenang lelang berdasarkan hasil evaluasi administrasi, evaluasi teknis, kewajaran harga, dan evaluasi kualifikasi dan dituangkan dalam berita acara usulan calon pemenang lelang yang ditandatangani oleh panitia/pejabat pengadaan.

Penetapan pemenang lelang dilakukan selambat-lambatnya 7 (tujuh) hari kerja setelah pembukaan dokumen penawaran. Data tentang waktu penetapan pemenang lelang dapat dilihat pada tabel 5.10.

Tabel 5.10 Penetapan pemenang lelang

No.	Nama Kegiatan	Tgl pemb. pnwrn	Tanggal penetapan penyedia barang/jasa
1.	Proyek Pembangunan Kantor Kelurahan Kramat Utara Kota Magelang (Paket I)	09 Maret 2006	14 Maret 2006
2.	Proyek Pembangunan Kantor Kelurahan Kramat Utara Kota Magelang (Paket II)	09 Maret 2006	14 Maret 2006
3.	Proyek Pembangunan Kantor Kecamatan Magelang Selatan Kota Magelang (Paket I)	10 Maret 2006	14 Maret 2006
4.	Proyek Pembangunan Kantor Kecamatan Magelang Selatan Kota Magelang (Paket II)	10 Maret 2006	14 Maret 2006
5.	Proyek Pembangunan Kantor Kecamatan Magelang Selatan Kota Magelang (Paket III)	10 Maret 2006	14 Maret 2006
6.	Proyek Rehabilitasi Kntr Kelurahan Magersari Kota Magelang	29 Juni 2005	06 Juli 2005
7.	Proyek Rehabilitasi Berat Balai Kelurahan Kedungsari Kota Magelang	04 Juli 2006	19 Juli 2006
8.	Proyek Pembangunan Kantor Kelurahan Jurangombo II	29 Juni 2005	06 Juli 2005

8. Pengumuman Pemenang Lelang

Pemenang lelang diumumkan dan diberitahukan oleh panitia/pejabat pengadaan kepada para peserta selambat-lambatnya 2 (dua) hari kerja setelah diterimanya surat penetapan penyedia barang/jasa dari pejabat yang berwenang. Data tentang pengumuman pemenang lelang dapat dilihat pada tabel 5.11.

Tabel 5.11 Penetapan dan pengumuman pemenang lelang

No.	Nama Kegiatan	Tanggal penetapan penyedia barang/jasa	Tanggal pengumuman pemenang lelang
1.	Proyek Pembangunan Kantor Kelurahan Kramat Utara Kota Magelang (Paket I)	14 Maret 2006	15 Maret 2006
2.	Proyek Pembangunan Kantor Kelurahan Kramat Utara Kota Magelang (Paket II)	14 Maret 2006	15 Maret 2006
3.	Proyek Pembangunan Kantor Kecamatan Magelang Selatan Kota Magelang (Paket I)	14 Maret 2006	15 Maret 2006
4.	Proyek Pembangunan Kantor Kecamatan Magelang Selatan Kota Magelang (Paket II)	14 Maret 2006	15 Maret 2006
5.	Proyek Pembangunan Kantor Kecamatan Magelang Selatan Kota Magelang (Paket III)	14 Maret 2006	15 Maret 2006
6.	Proyek Rehabilitasi Kntn Kelurahan Magersari Kota Magelang	06 Juli 2005	07 Juli 2005
7.	Proyek Rehabilitasi Berat Balai Kelurahan Kedungsari Kota Magelang	19 Juli 2006	20 Juli 2006
8.	Proyek Pembangunan Kantor Kelurahan Jurangombo II	06 Juli 2005	07 Juli 2005

9. Sanggahan peserta lelang dan pengaduan masyarakat

Data tentang ada/tidaknya sanggahan dalam proses pelaksanaan *tender* dapat dilihat pada tabel 5.12.

Tabel 5.12 Sanggahan peserta lelang dan pengaduan masyarakat

No.	Nama Kegiatan	Ada/tidaknya sanggahan
1.	Proyek Pembangunan Kantor Kelurahan Kramat Utara Kota Magelang (Paket I)	Tidak ada
2.	Proyek Pembangunan Kantor Kelurahan Kramat Utara Kota Magelang (Paket II)	Tidak ada
3.	Proyek Pembangunan Kantor Kecamatan Magelang Selatan Kota Magelang (Paket I)	Tidak ada
4.	Proyek Pembangunan Kantor Kecamatan Magelang Selatan Kota Magelang (Paket II)	Tidak ada

11. Penandatanganan kontrak

Setelah SPPBJ diterbitkan, pengguna barang/jasa menyiapkan dan menandatangani kontrak pelaksanaan pekerjaan apabila dananya telah cukup tersedia dalam dokumen anggaran. Penandatanganan kontrak dilakukan paling lambat 14 (empat belas) hari kerja setelah diterbitkan SPPBJ. Data tentang waktu penandatanganan kontrak dapat dilihat pada tabel 5.14.

Tabel 5.14 Waktu penandatanganan kontrak

No.	Nama Kegiatan	Tanggal peretapan SPPBJ	Pelaksanaan penandatanganan kontrak
1.	Proyek Pembangunan Kantor Kelurahan Kramat Utara Kota Magelang (Paket I)	21 Maret 2006	22 Maret 2006
2.	Proyek Pembangunan Kantor Kelurahan Kramat Utara Kota Magelang (Paket II)	21 Maret 2006	22 Maret 2006
3.	Proyek Pembangunan Kantor Kecamatan Magelang Selatan Kota Magelang (Paket I)	21 Maret 2006	22 Maret 2006
4.	Proyek Pembangunan Kantor Kecamatan Magelang Selatan Kota Magelang (Paket II)	21 Maret 2006	22 Maret 2006
5.	Proyek Pembangunan Kantor Kecamatan Magelang Selatan Kota Magelang (Paket III)	21 Maret 2006	22 Maret 2006
6.	Proyek Rehabilitasi Kntn Kelurahan Magersari Kota Magelang	13 Juli 2005	14 Juli 2005
7.	Proyek Rehabilitasi Berat Balai Kelurahan Kedungsari Kota Magelang	02 Agustus 2006	03 Agustus 2006
8.	Proyek Pembangunan Kantor Kelurahan Jurangombo II	13 Juli 2005	14 Juli 2005

5.1.3 Evaluasi Pengadaan Kontraktor

Data tentang evaluasi penawaran yang meliputi evaluasi administrasi, teknis, dan harga dapat dilihat pada tabel 5.15.

Tabel 5.15 Data tentang evaluasi administrasi, teknis, dan harga

No.	Nama Kegiatan	Evaluasi													Keterangan
		Administrasi								Teknis				Harga *)	
		1	2	3	4	5	6	7	8	1	2	3	4		
1.	Pryk Pemb.Kntr Kel Kramat Utara kota Mgl (Paket I)	v	v	v	v	v	v	v	v	v	v	v	-	v	Semua perusahaan tidak menyertakan metode pelaks.
2.	Pryk Pemb.Kntr Kel Kramat Utara kota Mgl (Paket I)	v	v	v	v	v	v	v	v	v	v	v	-	v	Semua perusahaan tidak menyertakan metode pelaks.
3.	Pryk Pemb.Kntr Kec Mgl Slt Kota Mgl (Paket I)	v	v	v	v	v	v	v	v	v	v	v	-	v	Semua perusahaan tidak menyertakan metode pelaks.
4.	Pryk Pemb.Kntr Kec Mgl Slt Kota Mgl (Paket II)	v	v	v	v	v	v	v	v	v	v	v	-	v	Semua perusahaan tidak menyertakan metode pelaks.
5.	Pryk Pemb.Kntr Kec Mgl Slt Kota Mgl (Paket III)	v	v	v	v	v	v	v	v	v	v	v	-	v	Semua perusahaan tidak menyertakan metode pelaks.
6.	Pryk Rehab.Kntr Kel Magersari Kota Mgl	v	v	v	v	v	v	v	v	v	v	v	-	v	Semua perusahaan tidak menyertakan metode pelaks.
7.	Pryk Rehab.Berat Bala: Kel Kedungsari Kota Mgl	v	v	v	v	v	v	v	v	v	v	v	v	v	Lengkap
8.	Pryk Pemb.Kntr Kel Jurangombo II	v	v	v	v	v	v	v	v	v	v	v	-	v	Semua perusahaan tidak menyertakan metode pelaks.

Keterangan evaluasi administrasi :

1. Surat penawaran
2. RAB dan Rekapitulasi
3. Daftar Analisa
4. Daftar Harga Satuan Pekerjaan
5. Daftar Harga Satuan Bahan dan Upah
6. Surat pernyataan

7. Jaminan penawaran asli

8. Masa berlakunya penawaran

v = semua perusahaan memenuhi syarat

- = ada perusahaan yang tidak memenuhi syarat

Keterangan evaluasi teknis :

1. Time Schedule
2. Daftar peralatan yang digunakan
3. Daftar personil
4. Metode pelaksanaan

v = semua perusahaan memenuhi syarat

- = ada perusahaan yang tidak memenuhi syarat

Keterangan harga *) :

v = di bawah pagu anggaran (memenuhi syarat)

- = di atas pagu anggaran (tidak memenuhi syarat)

Untuk rincian tentang data pada evaluasi administrasi, teknis, dan harga dapat dilihat pada lampiran.

Keterangan :

- | | |
|---|--|
| <ol style="list-style-type: none"> 1. F.C Surat Undangan 2. Surat pernyataan minat 3. Pakta integritas 4. Formulir isian kualifikasi 5. F.C Sertifikat badan usaha 6. F.C SIUJK 7. F.C Akte pendirian beserta perubahan 8. F.C NPWP dan PKP | <ol style="list-style-type: none"> 9. F.C TDP 10. F.C SPT Tahunan Tahun pajak terakhir 11. F.C Laporan bulanan PPh 12. Referensi Bank 13. SKN <p>v = semua perusahaan memenuhi syarat
- = ada perusahaan yang tidak memenuhi syarat</p> |
|---|--|

5.2 ANALISIS TERHADAP PROSES DAN EVALUASI PENGADAAN KONTRAKTOR

Dalam penelitian ini, analisis dilakukan dengan metode komparasi yaitu (membandingkan) antara parameter-parameter/sesuai peraturan yang berlaku dengan pelaksanaan/realisasi di lapangan.

5.2.1 Proses Pengadaan Kontraktor

Analisis dilakukan terhadap :

1. Pengumuman pelelangan umum

Setiap syarat yang terpenuhi diberi nilai 1 (satu) dan yang tidak memenuhi diberi nilai 0 (nol).

Syarat-syarat yang harus dipenuhi antara lain :

- Pengumuman dilakukan melalui :
 1. Media cetak,
 2. Papan pengumuman,
 3. Media elektronik, dan
 4. Internet.
- Kelengkapan pengumuman memuat tentang :
 - Nama dan alamat pengguna barang/jasa,
 - Uraian pekerjaan yang akan dilaksanakan,
 - Perkiraan nilai pekerjaan,
 - Syarat peserta lelang,
 - Tempat, tanggal, hari dan waktu pengambilan dokumen pengadaan.

Analisis dapat dilihat pada tabel 5.18.

Tabel 5.19 Analisis waktu pendaftaran dan pengambilan dok.lelang

No	Nama kegiatan	Penilaian
1	Proyek Pembangunan Kantor Kelurahan Kramat Utara Kota Magelang (Paket I)	1
2	Proyek Pembangunan Kantor Kelurahan Kramat Utara Kota Magelang (Paket II)	1
3	Proyek Pembangunan Kantor Kecamatan Magelang Selatan Kota Magelang (Paket I)	1
4	Proyek Pembangunan Kantor Kecamatan Magelang Selatan Kota Magelang (Paket II)	1
5	Proyek Pembangunan Kantor Kecamatan Magelang Selatan Kota Magelang (Paket III)	1
6	Proyek Rehabilitasi Kntn Kelurahan Magersari Kota Magelang	1
7	Proyek Rehabilitasi Berat Balai Kelurahan Kedungsari Kota Magelang	1
8	Proyek Pembangunan Kantor Kelurahan Jurangombo II	1

3. Penjelasan lelang (*aanwijzing*) dan penyusunan Berita Acara Penjelasan (BAP)

Setiap syarat yang terpenuhi diberi nilai 1 (satu) dan yang tidak memenuhi diberi nilai 0 (nol).

Syarat-syarat yang harus dipenuhi antara lain :

- Kejelasan tempat dan waktu pelaksanaan penjelasan lelang (*aanwijzing*).
- Hal-hal yang harus dijelaskan pada saat penjelasan lelang (*aanwijzing*) :
 1. Metode pengadaan,
 2. Cara penyampaian penawaran,
 3. Dokumen yang harus dilampirkan dalam dokumen penawaran,
 4. Acara pembukaan dokumen penawaran,
 5. Metoda evaiuasi,
 6. Jenis kontrak,
 7. Besaran, masa berlaku dan penjamin yang dapat mengeluarkan jaminan penawaran.
- Penyusunan BAP

Analisis terhadap penjelasan lelang (*aanwijzing*) dapat dilihat pada tabel 5.20.

Tabel 5.20 Analisis penjelasan lelang (*aanwijzing*) dan penyusunan BAP

No.	Nama Kegiatan	Kejelasan tempat dan waktu	Penjelasan lelang	Penyusunan BAP
1.	Proyek Pembangunan Kantor Kelurahan Kramat Utara Kota Magelang (Paket I)	1	8	1
2.	Proyek Pembangunan Kantor Kelurahan Kramat Utara Kota Magelang (Paket II)	1	8	1
3.	Proyek Pembangunan Kantor Kecamatan Magelang Selatan Kota Magelang (Paket I)	1	8	1
4.	Proyek Pembangunan Kantor Kecamatan Magelang Selatan Kota Magelang (Paket II)	1	8	1
5.	Proyek Pembangunan Kantor Kecamatan Magelang Selatan Kota Magelang (Paket III)	1	8	1
6.	Proyek Rehabilitasi Kntr Kelurahan Magersari Kota Magelang	1	8	1
7.	Proyek Rehabilitasi Berat Balai Kelurahan Kedungsari Kota Magelang	1	8	1
8.	Proyek Pembangunan Kantor Kelurahan Jurangombo II	1	8	1

4. Pemasukan dokumen penawaran

Pemasukan dokumen penawaran dilakukan hari ke-8 (delapan) sampai sekurang-kurangnya hari ke-14 (empat belas). Pada proyek yang diteliti sudah memenuhi syarat. Syarat lain yang diteliti adalah:

- Pembuatan berita acara tanda terima penawaran.

Analisisnya dapat dilihat pada tabel 5.21.

Tabel 5.21 Analisis terhadap pemasukan dokumen penawaran

No	Nama Kegiatan	Pembuatan tanda terima dokumen pnwrn
1	Proyek Pemb. Kntr Kel Kramat Utara Kota Mgl (Paket I)	1
2	Proyek Pemb. Kntr Kel Kramat Utara Kota Mgl (Paket II)	1
3	Proyek Pemb. Kntr Kec Mgl Slt Kota Mgl (Paket I)	1
4	Proyek Pemb. Kntr Kec Mgl Slt Kota Mgl (Paket II)	1
5	Proyek Pemb. Kntr Kec Mgl Slt Kota Mgl (Paket III)	1
6	Proyek Rehabilitasi Kntr Kelurahan Magersari Kota Mgl	1
7	Proyek Rehabilitasi Berat Balai Kelurahan Kedungsari Kota Mgl	1
8	Proyek Pemb.Kantor Kelurahan Jurangombo II	1

5. Pembukaan dokumen penawaran

Pembukaan penawaran dilakukan setelah semua penawaran masuk yaitu sekurang-kurangnya hari ke-14 (empat belas) dihitung sejak tanggal pengumuman. Bila waktunya terpenuhi diberi nilai 1 (satu) dan yang tidak memenuhi diberi nilai 0 (nol).

Analisisnya dapat dilihat pada tabel 5.22.

Tabel 5.22 Analisis terhadap pembukaan dokumen penawaran

No	Nama Kegiatan	Waktu pembukaan penawaran
1	Proyek Pemb. Kntr Kel Kramat Utara Kota Mgl (Paket I)	1
2	Proyek Pemb. Kntr Kel Kramat Utara Kota Mgl (Paket II)	1
3	Proyek Pemb. Kntr Kec Mgl Slt Kota Mgl (Paket I)	1
4	Proyek Pemb. Kntr Kec Mgl Slt Kota Mgl (Paket II)	1
5	Proyek Pemb. Kntr Kec Mgl Slt Kota Mgl (Paket III)	1
6	Proyek Rehabilitasi Kntr Kelurahan Magersari Kota Mgl	1
7	Proyek Rehabilitasi Berat Balai Kelurahan Kedungsari Kota Mgl	1
8	Proyek Pemb.Kantor Kelurahan Jurangombo II	1

6. Evaluasi penawaran dan evaluasi kualifikasi

Setelah diteliti kembali, kelengkapan persyaratan administrasi, teknis, harga, dan kualifikasi dari proyek-proyek yang diteliti pada pelaksanaannya ada beberapa perusahaan yang tidak memenuhi persyaratan kualifikasi tetapi dinyatakan lulus. Untuk analisisnya dapat dilihat pada analisis evaluasi pengadaan kontraktor.

7. Penetapan pemenang lelang

Selang waktu dari pembukaan penawaran sampai penetapan calon pemenang lelang selambat-lambatnya 7 hari kerja. Apabila pelaksanaan penetapan pemenang lelang sudah sesuai dengan peraturan maka diberi nilai 1 (satu) tetapi bila tidak memenuhi diberi nilai 0 (nol). Analisis dapat dilihat pada tabel 5.23.

Tabel 5.23 Analisis terhadap penetapan pemenang lelang

No.	Nama Kegiatan	Selang wkt dari pemb.smp penetpn pemenang	Nilai
1.	Proyek Pemb. Kntr Kel Kramat Utara Kota Mgl (Paket I)	3 hari	1
2.	Proyek Pemb. Kntr Kel Kramat Utara Kota Mgl (Paket II)	3 hari	1
3.	Proyek Pemb. Kntr Kec Mgl Slt Kota Mgl (Paket I)	2 hari	1
4.	Proyek Pemb. Kntr Kec Mgl Slt Kota Mgl (Paket II)	2 hari	1
5.	Proyek Pemb. Kntr Kec Mgl Slt Kota Mgl (Paket III)	2 hari	1
6.	Proyek Rehabilitasi Kntr Kelurahan Magersari Kota Mgl	5 hari	1
7.	Proyek Rehabilitasi Berat Balai Kelurahan Kedungsari Kota Mgl	11 hari	0
8.	Proyek Pemb.Kantor Kelurahan Jurangombo II	5 hari	1

8. Pengumuman pemenang lelang

Selang waktu dari penetapan sampai pengumuman pemenang lelang selambat-lambatnya 2 hari kerja. Apabila pelaksanaan pengumuman pemenang lelang sudah sesuai dengan peraturan maka diberi nilai 1 (satu) tetapi bila tidak memenuhi diberi nilai 0 (nol). Analisis dapat dilihat pada tabel 5.24.

Tabel 5.24 Analisis terhadap pengumuman pemenang lelang

No.	Nama Kegiatan	Selang wkt dari penetpn smp pgmn pemenang	Nilai
1.	Proyek Pemb. Kntr Kel Kramat Utara Kota Mgl (Paket I)	1 hari	1
2.	Proyek Pemb. Kntr Kel Kramat Utara Kota Mgl (Paket II)	1 hari	1
3.	Proyek Pemb. Kntr Kec Mgl Slt Kota Mgl (Paket I)	1 hari	1
4.	Proyek Pemb. Kntr Kec Mgl Slt Kota Mgl (Paket II)	1 hari	1
5.	Proyek Pemb. Kntr Kec Mgl Slt Kota Mgl (Paket III)	1 hari	1
6.	Proyek Rehabilitasi Kntr Kelurahan Magersari Kota Mgl	1 hari	1
7.	Proyek Rehabilitasi Berat Balai Kelurahan Kedungsari Kota Mgl	1 hari	1
8.	Proyek Pemb.Kantor Kelurahan Jurangombo II	1 hari	1

9. Sanggahan peserta lelang dan pengaduan masyarakat

Apabila dalam pelaksanaan pengadaan proyek kantor kelurahan dan kantor kecamatan di kota Magelang ada sanggahan dari peserta lelang maka diberi nilai 0 (nol), tetapi bila tidak ada sanggahan dari peserta lelang maka diberi nilai 1 (satu). Analisisnya dapat dilihat pada table 5.25.

Tabel 5.25 Analisis terhadap sanggahan peserta lelang

No.	Nama Kegiatan	Ada/tidaknya sanggahan
1.	Proyek Pembangunan Kantor Kelurahan Kramat Utara Kota Magelang (Paket I)	1
2.	Proyek Pembangunan Kantor Kelurahan Kramat Utara Kota Magelang (Paket II)	1
3.	Proyek Pembangunan Kantor Kecamatan Magelang Selatan Kota Magelang (Paket I)	1
4.	Proyek Pembangunan Kantor Kecamatan Magelang Selatan Kota Magelang (Paket II)	1
5.	Proyek Pembangunan Kantor Kecamatan Magelang Selatan Kota Magelang (Paket III)	1
6.	Proyek Rehabilitasi Kntn Kelurahan Magersari Kota Magelang	1
7.	Proyek Rehabilitasi Berat Balai Kelurahan Kedungsari Kota Magelang	1
8.	Proyek Pembangunan Kantor Kelurahan Jurangombo II	1

10. Penerbitan Surat Penunjukan Penyedia Barang/Jasa (SPPBJ)

Selang waktu dari pengumuman sampai penerbitan Surat Penunjukan Penyedia Barang Jasa (SPPBJ) selambat-lambatnya 5 hari (lima) hari kerja. Apabila pelaksanaan penerbitan SPPBJ dilakukan kurang dari 5 (lima) hari kerja maka diberi nilai 1 (satu), tetapi bila sudah lebih dari 5 (lima) hari kerja maka diberi nilai 0 (nol). Analisis terhadap waktu penerbitan SPPBJ dapat dilihat pada tabel 5.26.

Tabel 5.26 Analisis terhadap penerbitan SPPBJ

No.	Nama Kegiatan	Selang wkt dari pengumuman smp penerbitn SPPBJ	Nilai
1.	Proyek Pembangunan Kantor Kelurahan Kramat Utara Kota Magelang (Paket I)	4 hari	1
2.	Proyek Pembangunan Kantor Kelurahan Kramat Utara Kota Magelang (Paket II)	4 hari	1
3.	Proyek Pembangunan Kantor Kecamatan Magelang Selatan Kota Magelang (Paket I)	4 hari	1
4.	Proyek Pembangunan Kantor Kecamatan Magelang Selatan Kota Magelang (Paket II)	4 hari	1
5.	Proyek Pembangunan Kantor Kecamatan Magelang Selatan Kota Magelang (Paket III)	4 hari	1
6.	Proyek Rehabilitasi Kntr Kelurahan Magersari Kota Magelang	4 hari	1
7.	Proyek Rehabilitasi Berat Balai Kelurahan Kedungsari Kota Magelang	9 hari	0
8.	Proyek Pembangunan Kantor Kelurahan Jurangombo II	4 hari	1

11. Penandatanganan kontrak

Selang waktu dari penerbitan Surat Penunjukan Penyedia Barang/Jasa sampai waktu penandatanganan kontrak selambat-lambatnya 14 (empat belas) hari. Apabila dalam pelaksanaan pengadaan untuk proyek kantor kelurahan dan kantor kecamatan di kota Magelang selang waktu dari penerbitan SPPBJ sampai penandatanganan kontrak kurang dari 14 (empat belas) hari maka diberi nilai 1 (satu), tetapi bila pelaksanaannya sudah lebih dari 14 (empat belas) hari maka diberi nilai 0 (nol). Analisis terhadap waktu penandatanganan kontrak dapat dilihat pada tabel 5.27.

Tabel 5.27 Analisis terhadap waktu penandatanganan kontrak

No.	Nama Kegiatan	Selang wkt dari penerbitan SPPBJ smp penandatanganan kontrak	Nilai
1.	Proyek Pembangunan Kantor Kelurahan Kramat Utara Kota Magelang (Paket I)	1 hari	1
2.	Proyek Pembangunan Kantor Kelurahan Kramat Utara Kota Magelang (Paket II)	1 hari	1
3.	Proyek Pembangunan Kantor Kecamatan Magelang Selatan Kota Magelang (Paket I)	1 hari	1
4.	Proyek Pembangunan Kantor Kecamatan Magelang Selatan Kota Magelang (Paket II)	1 hari	1
5.	Proyek Pembangunan Kantor Kecamatan Magelang Selatan Kota Magelang (Paket III)	1 hari	1
6.	Proyek Rehabilitasi Kntn Kelurahan Magersari Kota Magelang	1 hari	1
7.	Proyek Rehabilitasi Berat Balai Kelurahan Kedungsari Kota Magelang	1 hari	1
8.	Proyek Pembangunan Kantor Kelurahan Jurangombo II	1 hari	1

5.2.2 Evaluasi Pengadaan Kontraktor

Analisis dilakukan pada evaluasi administrasi, evaluasi teknis, dan evaluasi harga dan dapat dilihat pada tabel 5.28, sedangkan analisis kualifikasi dapat dilihat pada tabel 5.29. Analisis dilakukan dengan meneliti ada tidaknya persyaratan yang harus dipenuhi sesuai dengan dokumen pemilihan penyedia barang/jasa.

Tabel 5.29 Analisis terhadap evaluasi kualifikasi

No.	Nama Kegiatan	Jml perush.	Kelengkapan syarat kualifikasi													Keterangan	
			1	2	3	4	5	6	7	8	9	10	11	12	13		
1	Pryk Pemb.Kntr Kel Kramat Utara kota Mgl (Paket I)	12	12	12	12	12	12	12	12	12	12	10	12	11	12	12	<ul style="list-style-type: none"> ▪ CV.Wibisono kurang syarat no.9 ▪ CV.Wira Bhakti kurang syarat no.9 dan 11
2	Pryk Pemb.Kntr Kel Kramat Utara kota Mgl (Paket I)	12	12	12	12	12	12	12	12	12	12	10	11	11	12	12	<ul style="list-style-type: none"> ▪ CV.Wibisono kurang syarat no.9 ▪ CV.Wira Bhakti kurang syarat no.9,10 dan 11
3	Pryk Pemb.Kntr Kec Mal Slt Kota Mgl (Paket I)	11	11	11	11	11	11	11	11	11	11	8	10	10	11	11	<ul style="list-style-type: none"> ▪ CV.Wibisono kurang syarat no.9 ▪ CV.Wira Bhakti kurang syarat no.9,10 dan 11 ▪ CV.Sumber Jaya Makmur kurang syarat no.9
4	Pryk Pemb.Kntr Kec Mal Slt Kota Mgl (Paket II)	11	11	11	11	11	11	11	11	11	11	8	10	10	11	11	<ul style="list-style-type: none"> ▪ CV.Wibisono kurang syarat no.9 ▪ CV.Wira Bhakti kurang syarat no.9,10 dan 11 ▪ CV.Sumber Jaya Makmur kurang syarat no.9
5	Pryk Pemb.Kntr Kec Mal Slt Kota Mgl (Paket III)	7	7	7	7	7	7	7	7	7	7	7	7	7	7	7	Lengkap
6	Pryk Rehab.Kntr Kel Magersari Kota Mgl	5	5	5	5	5	5	5	5	5	5	5	5	5	5	5	Lengkap
7	Pryk Rehab.Berat Balai Kel Kedungsari Kota Mgl	7	7	7	7	7	7	7	7	7	7	7	7	7	7	7	Lengkap
8	Pryk Pemb.Kntr Kei Jurangombo II	7	7	7	7	7	7	7	7	7	7	7	7	7	7	7	Lengkap

Keterangan :

1. F.C Surat Undangan
2. Surat pernyataan minat
3. Pakta integritas
4. Formulir isian kualifikasi
5. F.C Sertifikat badan usaha
6. F.C SIUJK
7. F.C Akte pendirian beserta perubahan
8. F.C NPWP dan PKP
9. F.C TDP
10. F.C SPT Tahunan Tahun pajak terakhir
11. F.C Laporan bulanan PPh
12. Referensi Bank
13. SKN

NB : Jumlah yang tertera adalah jumlah perusahaan yang memenuhi persyaratan

5.3 REKAPITULASI DAN PEMBAHASAN TERHADAP PROSES DAN EVALUASI PENGADAAN KONTRAKTOR

5.3.1 Proses Pengadaan Kontraktor

Penilaian secara kuantitatif dilakukan dengan memberikan nilai 1 (satu) untuk proyek yang memenuhi kelengkapan persyaratan atau sudah sesuai dengan peraturan dan memberikan nilai 0 (nol) pada proyek yang tidak memenuhi persyaratan atau tidak sesuai dengan peraturan.

Sebagai contoh perhitungan pada saat proses pengumuman dan pendaftaran peserta dapat dilihat pada tabel 5.30.

Contoh perhitungan :

$$\text{Penyimpangan (\%)} = \left(\frac{\text{jumlah standar} - \text{jumlah riil}}{\text{jumlah standar}} \right) \times 100\% = \left(\frac{72 - 48}{72} \right) \times 100\% = 33.33\%$$

Tabel 5.30 Penilaian kuantitatif pada proses pengumuman pelelangan umum pada semua proyek yang diteliti

No	Parameter-parameter	Nilai standar	Nilai riil								Penyimpangan	
			Proyek Pemb. Kntn Kel Kramat Utara Kota Mgl (Paket I)	Proyek Pemb. Kntn Kel Kramat Utara Kota Mgl (Paket II)	Proyek Pemb. Kntn Kec Mgl Slt Kota Mgl (Paket I)	Proyek Pemb. Kntn Kec Mgl Slt Kota Mgl (Paket II)	Proyek Pemb. Kntn Kec Mgl Slt Kota Mgl (Paket III)	Proyek Rehab. Kntn Kelurahan Magersari Kota Mgl	Proyek Rehab. Berat Balai Kelurahan Kedungsari Kota Mgl	Proyek Pemb. Kelurahan Jurangombo II		
1.	Pengumuman dan pendaftaran peserta :											
	a. Media cetak	8	1	1	1	1	1	1	1	1	8	
	b. Papan pengumuman	8	1	1	1	1	1	1	1	1	8	
	c. Media elektronik	8	0	0	0	0	0	0	0	0	0	
	d. Internet	8	0	0	0	0	0	0	0	0	0	
	e. Memuat tentang :											
	▪ Nama&alamat pengguna bgr/jasa	8	1	1	1	1	1	1	1	1	8	
	▪ Uraian pek.yg akan dilaks.	8	1	1	1	1	1	1	1	1	8	
	▪ Perkiraan nilai pek.	8	0	0	0	0	0	0	0	0	0	
	▪ Syarat peserta lelang	8	1	1	1	1	1	1	1	1	8	
	▪ Tmpt, tgl, hari dan waktu pengambilan dok.pengadaan	8	1	1	1	1	1	1	1	1	8	
	Jumlah	72									48	33,33%

Lanjutan tabel 5.31 Rekapitulasi penyimpangan pada proses pengadaan kontraktor

	c. Penyusunan BAP	Dilakukan	8	1	1	1	1	1	1	1	1	1	8	
	Jumlah		72										72	0
4.	Pemasukan dok.pnwrn													
	▪ Pembuatan berita acara tanda terima penawaran	Dibuat	8	1	1	1	1	1	1	1	1	1	8	
	Jumlah		8										8	0
5.	Pembukaan dokumen penawaran	Sesuai	8	1	1	1	1	1	1	1	1	1	8	
	▪ Dilakukan sekurang-kurangnya hari ke-14 sejak pengumuman													
	Jumlah		8										8	0
6.	Evaluasi penawaran dan kualifikasi	Disertakan												
7.	Penetapan pemenang lelang													
	▪ Selang wkt dari pembukaan pnwrn - penetapn calon pemenang lelang selambat-lambatnya 7 hr	Sesuai	8	1	1	1	1	1	1	0	1	1	7	
	Jumlah		8										7	12.5
8.	Pengumuman pemenang lelang													
	Selang wkt dari penetapan – pengumuman pemenang lelang selambat-lambatnya 2 hr	Sesuai	8	1	1	1	1	1	1	1	1	1	8	
	Jumlah		8										8	0
9.	Sanggahan dari peserta lelang	Tidak ada	8	1	1	1	1	1	1	1	1	1	8	
	▪ Ada/tidaknya sanggahan dari peserta lelang													
	Jumlah		8										8	0
10.	Penerbitan SPPBJ	Sesuai	8	1	1	1	1	1	1	0	1	1	7	
	▪ Selang wkt dari pengumuman – penerbitan SPPBJ selambat-lambatnya 5 hr													
	Jumlah		8										7	12.5
11.	Penandatanganan kontrak	Sesuai	8	1	1	1	1	1	1	1	1	1	8	
	▪ Selang wkt dari penerbitan SPPBJ – penandatanganan kontrak selambat-lambatnya 14													
	Jumlah		8										8	0

Proses pengadaan barang/jasa perlu diperhatikan juga selain pada evaluasinya, karena proses ini memperlihatkan bagaimana tahapan-tahapan yang terjadi pada pelaksanaan pengadaan barang/jasa. Besarnya penyimpangan dalam proses pengadaan barang/jasa pada proyek kantor kelurahan dan kantor kecamatan di kota Magelang berdasarkan besarnya nilai penyimpangan dapat dilihat urutannya pada tabel 5.32.

Khusus untuk evaluasi penawaran dan kualifikasi besarnya penyimpangan akan dijelaskan pada pembahasan evaluasi pengadaan kontraktor.

Tabel 5.32 Besarnya penyimpangan pada proses pengadaan kontraktor

No.	Proses pengadaan	Penyimpangan (%)	Keterangan/analisis
1.	Pengumuman pelelangan umum	33,33	Pengumuman hanya dilakukan melalui media massa dan papan pengumuman, melalui radio dan internet belum dilakukan serta tidak mencantumkan perkiraan nilai pekerjaan
2.	Penetapan pemenang lelang	12,5	Pada 1 proyek, selang waktu antara pembukaan penawaran-penetapan pemenang lelang sudah melebihi waktu yang ditentukan yaitu lebih dari 7 hari
3.	Penerbitan SPPBJ	12,5	Ada 1 proyek yang melebihi batas waktu antara pengumuman-penerbitan SPPBJ yaitu 5 hari kerja
4.	Pendaftaran dan pengambilan dokumen lelang	0	Sudah sesuai peraturan
5.	Penjelasan lelang (aanwijzing) dan penyusunan BAP	0	Sudah sesuai peraturan
6.	Pemasukan dokumen penawaran	0	Sudah sesuai peraturan
7.	Pembukaan dokumen penawaran	0	Sudah sesuai peraturan
8.	Evaluasi penawaran dan kualifikasi	0	
9.	Pengumuman pemenang lelang	0	Sudah sesuai peraturan
10.	Sanggahan dari peserta lelang	0	Sudah sesuai peraturan
11.	Penandatanganan kontrak	0	Sudah sesuai peraturan

Besarnya penyimpangan dapat dilihat pada grafik 5.1.

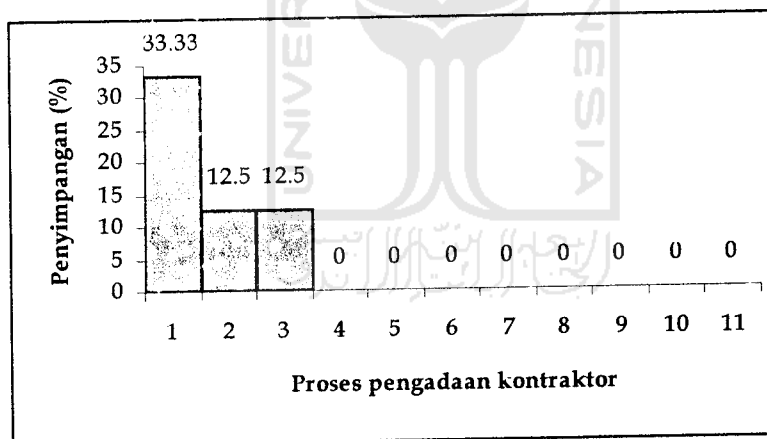
**Grafik 5.1** Besarnya penyimpangan pada proses pengadaan kontraktor

Keterangan gambar :

- Proses pengadaan barang/jasa
 1. Pengumuman pelelangan umum
 2. Penetapan pemenang lelang
 3. Penerbitan SPPBJ
 4. Pendaftaran dan pengambilan dokumen lelang
 5. Penjelasan lelang (aanwijzing) dan penyusunan BAP
 6. Pemasukan dokumen penawaran
 7. Pembukaan dokumen penawaran
 8. Evaluasi penawaran dan kualifikasi
 9. Pengumuman pemenang lelang
 10. Sanggahan dari peserta lelang
 11. Penandatanganan kontrak

Penyimpangan tersebut terjadi pada saat :

1. Pengumuman dan pendaftaran sebesar 33,33%

Penyimpangan terjadi karena pengumuman diumumkan melalui media massa dan melalui papan pengumuman yang diletakkan di tempat-tempat strategis dan di kantor DPU kota Magelang. Media massa yang digunakan adalah Media Indonesia. Pengumuman tidak dilakukan melalui radio dan juga belum dilakukan melalui internet. Pengumuman melalui internet baru akan dilakukan mulai tahun 2007. Perkiraan nilai pekerjaan yang tidak dicantumkan dalam pengumuman, bisa saja mengurangi minat para calon kontraktor untuk mengikuti pelelangan tersebut.

2. Penetapan pemenang lelang sebesar 12,5%

Penyimpangan terjadi karena selang waktu antara pembukaan penawaran sampai penetapan pemenang lelang pada Proyek Rehabilitasi Berat Balai Kelurahan Kedungsari Kota Magelang sudah melebihi batas waktu yang telah ditetapkan dalam Keppres No.80 tahun 2003 yaitu 7 (tujuh) hari kerja. Pada proyek tersebut selang waktu antara pembukaan penawaran sampai penetapan pemenang lelang adalah 11 (sebelas) hari, jadi sudah terlambat 4 (empat) hari. Tetapi keterlambatan tersebut tidak terlalu banyak berdampak untuk sub tapan selanjutnya. Apabila keterlambatan penetapan pemenang lelang terlalu lama, misal sudah lebih dari 1 (satu) minggu, hal ini akan berdampak dengan terlambatnya pengumuman pemenang lelang, penerbitan SPPBJ dan juga penandatanganan kontrak, terlebih lagi bila keterlambatan itu terjadi di akhir tahun, sehingga menyebabkan penundaan pelaksanaan proyek karena harus menunggu dana APBN/APBD tahun selanjutnya. Keterlambatan-keterlambatan seperti ini harus diperbaiki untuk menghindari keterlambatan pelaksanaan proyek.

3. Penerbitan SPPBJ (Surat Penunjukan Penyedia Barang/Jasa) sebesar 12.5%

Penyimpangan terjadi karena pada Proyek Rehabilitasi Berat Balai Kelurahan Kedungsari Kota Magelang sudah melampaui batas waktu antara pengumuman sampai penerbitan SPPBJ yaitu lebih dari 5 (lima) hari kerja. Pada proyek tersebut selang waktu antara pengumuman pemenang lelang sampai penerbitan SPPBJ

adalah 9 (sembilan) hari, jadi sudah terlambat 4 (empat) hari Keterlambatan penerbitan SPPBJ akan berdampak pada waktu untuk penandatanganan kontrak, selanjutnya pelaksanaan proyek juga bisa tertunda, di samping itu juga apabila pembayaran dilakukan dengan sistem termin dan bila sudah berada di akhir tahun akan semakin menghambat pembayaran termin karena harus menunggu dana APBN/APDB tahun berikutnya.

Pada sub tahapan-sub tahapan proses pengadaan kontraktor yang lain tidak terjadi penyimpangan berarti semua sudah sesuai dengan peraturan yang telah ditetapkan.

Penyimpangan-penyimpangan yang terjadi pada tahap proses pengadaan kontraktor bisa terjadi karena kelalaian panitia/pejabat pengadaan atau dari peserta lelang itu sendiri. Apabila kesalahan terjadi pada panitia/pejabat pengadaan perlu diadakan perbaikan lebih lanjut untuk menghindari penyimpangan pada pengadaan kontraktor selanjutnya dan bila perlu dikenakan sanksi kepada panitia/pejabat pengadaan.

5.3.2 Evaluasi Pengadaan Kontraktor

Penilaian kuantitatif pada saat evaluasi pelaksanaan pengadaan barang/jasa sama seperti pada saat proses pengadaan kontraktor yaitu memberikan nilai 1 (satu) untuk proyek yang memenuhi kelengkapan persyaratan atau sudah sesuai dengan peraturan dan memberikan nilai 0 (nol) pada proyek yang tidak memenuhi persyaratan atau tidak sesuai dengan peraturan.

Sebagai contoh perhitungan pada Proyek Pembangunan Kantor Kelurahan Kramat Utara Kota Magelang (Paket I) :

Tabel 5.33 Evaluasi administrasi Proyek Pembangunan Kantor Kelurahan Kramat Utara Kota Magelang (Paket I)

No.	Nama Rekanan	Komponen syarat administrasi							
		1	2	3	4	5	6	7	8
1	CV. CAKRA	1	1	1	1	1	1	1	1
2	CV. YISSU UTAMA	1	1	1	1	1	1	1	1
3	CV. SEROJA INDAH	1	1	1	1	1	1	1	1
4	CV. WIBISONO	1	1	1	1	1	1	1	1
5	CV. RAHAYU, BC	1	1	1	1	1	1	1	1
6	PB. KARYA JASA	1	1	1	1	1	1	1	1
7	CV. SUMBER AGUNG	1	1	1	1	1	1	1	1
8	CV. GRIYA SENTOSA	1	1	1	1	1	1	1	1
9	CV. PEMUDA UTAMA	1	1	1	1	1	1	1	1
10	PT. WIRA BHAKTI	1	1	1	1	1	1	1	1
11	CV. KHUSALA	1	1	1	1	1	1	1	1
12	PT. PUTRA INDONESIA BY	1	1	1	1	1	1	1	1
	Jumlah	12	12	12	12	12	12	12	12

Keterangan komponen syarat administrasi :

1. Surat penawaran
2. RAB dan Rekapitulasi
3. Daftar Analisa
4. Daftar Harga Satuan Pekerjaan
5. Daftar Harga Satuan Bahan dan Upah

6. Surat pernyataan

7. Jaminan penawaran asli

8. Masa berlakunya penawaran

Penilaian :

1 = memenuhi syarat

0 = tidak memenuhi syarat

Tabel 5.34 Evaluasi teknis Proyek Pembangunan Kantor Kelurahan Kramat Utara Kota Magelang (Paket I)

No.	Nama Rekanan	Komp. syarat teknis			
		1	2	3	4
1	CV. CAKRA	1	1	1	0
2	CV. YISSU UTAMA	1	1	1	0
3	CV. SEROJA INDAH	1	1	1	0
4	CV. WIBISONO	1	1	1	0
5	CV. RAHAYU. BC	1	1	1	0
6	PB. KARYA JASA	1	1	1	0
7	CV. SUMBER AGUNG	1	1	1	0
8	CV. GRIYA SENTOSA	1	1	1	0
9	CV. PEMUDA UTAMA	1	1	1	0
10	PT. WIRA BHAKTI	1	1	1	0
11	CV. KHUSALA	1	1	1	0
12	PT. PUTRA INDONESIA BY	1	1	1	0
	Jumlah	12	12	12	0

Keterangan komponen syarat teknis :

1. Time Schedule
2. Daftar peralatan yang digunakan
3. Daftar personil
4. Metode pelaksanaan

Penilaian :

1 = memenuhi syarat

0 = tidak memenuhi syarat

Tabel 5.35 Evaluasi harga Proyek Pembangunan Kantor Kelurahan Kramat Utara Kota Magelang (Paket I)

No.	Nama Rekanan	Harga Penawaran	Harga *)	Rangking	Pemenang
1	CV. CAKRA	Rp. 544.322.000,00	1	VII	
2	CV. YISSU UTAMA	Rp. 543.646.000,00	1	V	
3	CV. SEROJA INDAH	Rp. 547.015.000,00	1	X	
4	CV. WIBISONO	Rp. 547.740.000,00	1	XI	
5	CV. RAHAYU, BC	Rp. 542.703.000,00	1	IV	
6	PB. KARYA JASA	Rp. 541.800.000,00	1	III	
7	CV. SUMBER AGUNG	Rp. 539.500.000,00	1	I	*
8	CV. GRIYA SENTOSA	Rp. 548.089.000,00	1	XII	
9	CV. PEMUDA UTAMA	Rp. 545.534.000,00	1	VIII	
10	PT. WIRA BHAKTI	Rp. 543.924.000,00	1	VI	
11	CV. KHUSALA	Rp. 545.561.000,00	1	IX	
12	PT. PUTRA INDONESIA BY	Rp. 541.607.000,00	1	II	
	Jumlah		12		

Keterangan *) :

1 = memenuhi syarat

0 = tidak memenuhi syarat

* = Pemenang lelang

Standar penilaian pada evaluasi administrasi ada 8 (delapan) item, nilai maksimum untuk tiap 1 (satu) item adalah 1 (satu). Untuk item yang komponennya lebih dari 1 (satu), jumlah totalnya tetap 1 (satu).

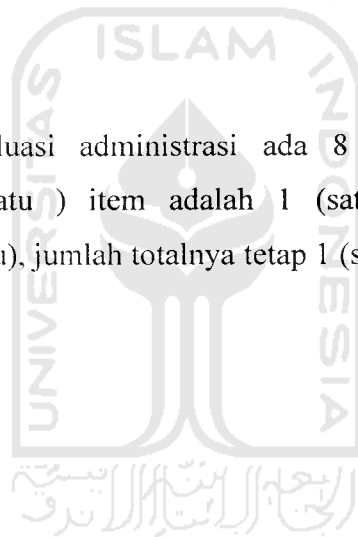

No.	Keterangan	Kriteria	Nilai
1.	Surat jaminan		
	a. Diterbitkan bank umum (bukan BPR)/perusahaan asuransi	Sesuai	0,125
	b. Masa berlaku jaminan penawaran tidak kurang dari jangka waktu yang ditetapkan dalam dokumen pemilihan PBJ	Sesuai	0,125
	c. Nama peserta lelang = nama yang tercantum dalam surat jaminan	Sesuai	0,125
	d. Besar jaminan tidak kurang dari nominal yang ditetapkan dalam dokumen pemilihan PBJ	Sesuai	0,125
	e. Besar jaminan dicantumkan dalam angka dan huruf	Sesuai	0,125
	f. Nama pengguna barang/jasa yang menerima jaminan = nama pengguna barang/jasa yang mengadakan lelang	Sesuai	0,125
	g. Paket pekerjaan yang dijamin = pekerjaan yang dilelang	Sesuai	0,125
	h. Isi surat jaminan harus sesuai dengan ketentuan dalam dokumen pemilihan PBJ	Sesuai	0,125
2.	Surat penawaran		
	a. Ditandatangani oleh pemimpin/direktur perusahaan	Sesuai	0,333
	b. Jangka waktu berlakunya surat penawaran tidak kurang dari waktu yang ditetapkan dalam dokumen pemilihan PBJ	Sesuai	0,333
	c. Jangka waktu pelaksanaan pekerjaan yang ditawarkan tidak melebihi jangka waktu yang ditetapkan dalam dokumen pemilihan PBJ	Sesuai	0,333
3.	RAB dan rekapitulasi	Disertakan	1
4.	Daftar analisa	Disertakan	1
5.	Daftar harga satuan pekerjaan	Disertakan	1
6.	Daftar harga satuan bahan dan upah	Disertakan	1
7.	Fotokopi SPT tahunan tahun pajak terakhir	Disertakan	1
8.	Fotokopi laporan bulanan PPh	Disertakan	1

Penilaian kuantitatif pada evaluasi teknis ada 4 (empat) item yang diteliti yaitu :

No.	Keterangan	Kriteria	Nilai
1.	Metode pelaksanaan	Disertakan	1
2.	Jadwal waktu pelaksanaan	Disertakan	1
3.	Daftar peralatan yang digunakan	Disertakan	1
4.	Daftar personil inti	Disertakan	1

Penilaian kuantitatif pada evaluasi harga hanya ada 1 (satu) item yang diteliti yaitu :

No.	Keterangan	Kriteria	Nilai
1.	Total harga penawaran tidak boleh melebihi pagu anggaran yang telah disediakan	Sesuai	1

Lanjutan tabel 5.36 Penilaian kuantitatif

	▪ Paket pek yg dijamin=pek.yg dilelang	1,5	0,125	0,125	0,125	0,125	0,125	0,125	0,125	0,125	0,125	0,125	0,125	0,125	0,125	1,5	0
	▪ Isi surat jaminan hrs sesuai dg ketentuan dlm dok, pemilihan PBJ	1,5	0,125	0,125	0,125	0,125	0,125	0,125	0,125	0,125	0,125	0,125	0,125	0,125	0,125	1,5	0
	b. Surat penawaran																
	▪ Ditandatangani oleh pemimpin/direktur perusahaan	3,96	0,33	0,33	0,33	0,33	0,33	0,33	0,33	0,33	0,33	0,33	0,33	0,33	0,33	3,96	0
	▪ Jangka waktu berlakunya surat pnwrn tidak kurang dari wkt yg ditetapkan dlm dok.pemilihan PBJ	3,96	0,33	0,33	0,33	0,33	0,33	0,33	0,33	0,33	0,33	0,33	0,33	0,33	0,33	3,96	0
	▪ Jangka wkt pelaks. pek. Yg ditawarkan tdk melebihi jangka wkt yg ditetapkan dlm dok pemilihan PBJ	3,96	0,33	0,33	0,33	0,33	0,33	0,33	0,33	0,33	0,33	0,33	0,33	0,33	0,33	3,96	0
	c. RAB dan rekapitulasi	12	1	1	1	1	1	1	1	1	1	1	1	1	1	12	0
	d. Daftar analisa	12	1	1	1	1	1	1	1	1	1	1	1	1	1	12	0
	e. Daftar harga satuan pekerjaan	12	1	1	1	1	1	1	1	1	1	1	1	1	1	12	0
	f. Daftar harga satuan bahan dan upah	12	1	1	1	1	1	1	1	1	1	1	1	1	1	12	0
	g. F.C SPT Tahunan tahun pjg terakhir	12	1	1	1	1	1	1	1	1	1	1	1	1	1	12	0
	h. F.C lap bulanan PPh	12	1	1	1	1	1	1	1	1	1	1	1	1	1	12	0
	Jumlah	96	8	8	8	8	8	8	8	8	8	8	8	8	8	96	0
2.	Evaluasi teknis																
	a. Metoda pelaksanaan	12	0	0	0	0	0	0	0	0	0	0	0	0	0	0	100
	b. Jadwal waktu pelaksanaan	12	1	1	1	1	1	1	1	1	1	1	1	1	1	12	0
	c. Daftar peralatan yang digunakan	12	1	1	1	1	1	1	1	1	1	1	1	1	1	12	0
	d. Daftar personil inti	12	1	1	1	1	1	1	1	1	1	1	1	1	1	12	0
	Jumlah	48	3	3	3	3	3	3	3	3	3	3	3	3	3	36	25
3.	Evaluasi harga																
	▪ Total penawaran tidak boleh melebihi pagu anggaran	12	1	1	1	1	1	1	1	1	1	1	1	1	1	12	0
	Jumlah	12	1	1	1	1	1	1	1	1	1	1	1	1	1	12	0



Untuk contoh perhitungan pada saat evaluasi kualifikasi pada Proyek Pembangunan Kantor Kelurahan Kramat Utara Kota Magelang (Paket I) adalah sebagai berikut :

Tabel 5.37 Evaluasi kualifikasi Proyek Pembangunan Kantor Kelurahan Kramat Utara Kota Magelang (Paket I)

No.	Nama Rekanan	Komponen penilaian syarat kualifikasi												
		1	2	3	4	5	6	7	8	9	10	11	12	13
1	CV. CAKRA	1	1	1	1	1	1	1	1	1	1	1	1	1
2	CV. YISSU UTAMA	1	1	1	1	1	1	1	1	1	1	1	1	1
3	CV. SEROJA INDAH	1	1	1	1	1	1	1	1	1	1	1	1	1
4	CV. WIBISONO	1	1	1	1	1	1	1	1	0	1	1	1	1
5	CV. RAHAYU, BC	1	1	1	1	1	1	1	1	1	1	1	1	1
6	PB. KARYA JASA	1	1	1	1	1	1	1	1	1	1	1	1	1
7	CV. SUMBER AGUNG	1	1	1	1	1	1	1	1	1	1	1	1	1
8	CV. GRIYA SENTOSA	1	1	1	1	1	1	1	1	1	1	1	1	1
9	CV. PEMUDA UTAMA	1	1	1	1	1	1	1	1	1	1	1	1	1
10	PT. WIRA BHAKTI	1	1	1	1	1	1	1	1	0	1	0	1	1
11	CV. KHUSALA	1	1	1	1	1	1	1	1	1	1	1	1	1
12	PT. PUTRA INDONESIA BY	1	1	1	1	1	1	1	1	1	1	1	1	1
	Jumlah	12	12	12	12	12	12	12	12	10	12	11	12	12

Keterangan komponen penilaian syarat kualifikasi :

- | | |
|---|--|
| 1. F.C Surat Undangan | 10. F.C SPT Tahunan Tahun pajak terakhir |
| 2. Surat pernyataan minat | 11. F.C Laporan bulanan PPh |
| 3. Pakta integritas | 12. Referensi Bank |
| 4. Formulir isian kualifikasi | 13. SKN |
| 5. F.C Sertifikat badan usaha | |
| 6. F.C SIUJK | Penilaian : |
| 7. F.C Akte pendirian beserta perubahan | 1 = memenuhi syarat |
| 8. F.C NPWP dan PKP | 0 = tidak memenuhi syarat |
| 9. F.C TDP | |

Setiap syarat yang dipenuhi diberi nilai 1 (satu) dan yang tidak memenuhi diberi nilai 0 (nol).

Contoh perhitungan pada penilaian kualifikasi :

$$\begin{aligned}
 \text{Penyimpangan (\%)} &= \left(\frac{\text{jumlah standar} - \text{jumlah riil}}{\text{jumlah standar}} \right) \times 100\% \\
 &= \left(\frac{12 - 10}{12} \right) \times 100\% \\
 &= 16,7\%
 \end{aligned}$$

Tabel 5.38 Penilaian secara kuantitatif pada evaluasi kualifikasi Proyek Pembangunan Kantor Kelurahan Kramat Utara Kota Magelang (Paket I)

No	Parameter-parameter	jumlah standar	CV. CAKRA	CV. YISSU UTAMA	CV. SEROJA INDAH	CV. WIBISONO	CV. RAHAYU, BC	PB. KARYA JASA	CV. SUMBER AGUNG	CV. GRIYA SENTOSA	CV. PEMUDA UTAMA	PT. WIRA BHAKTI	CV. KHUSALA	PT. PUTRA INDONESIA	Jumlah riil	Penyimpangan
1.	Penilaian kualifikasi Syarat kualifikasi :															
	a. F.C surat undangan	12	1	1	1	1	1	1	1	1	1	1	1	1	12	0%
	b. Surat pernyataan minat	12	1	1	1	1	1	1	1	1	1	1	1	1	12	0%
	c. Pakta integritas	12	1	1	1	1	1	1	1	1	1	1	1	1	12	0%
	d. Formulir isian kualifikasi	12	1	1	1	1	1	1	1	1	1	1	1	1	12	0%
	e. F.C sertifikat badan usaha	12	1	1	1	1	1	1	1	1	1	1	1	1	12	0%
	f. F.C SIUJK	12	1	1	1	1	1	1	1	1	1	1	1	1	12	0%
	g. F.C Akte pendirian beserta perubahannya	12	1	1	1	1	1	1	1	1	1	1	1	1	12	0%
	h. F.C NPWP dan PKP	12	1	1	1	1	1	1	1	1	1	1	1	1	12	0%
	i. F.C TDP(Tanda Daftar Perusahaan)	12	1	1	1	0	1	1	1	1	1	0	1	1	10	16,7%
	j. F.C SPT Tahunan tahun pjK terakhir	12	1	1	1	1	1	1	1	1	1	1	1	1	12	0%
	k. F.C lap bulanan PPh	12	1	1	1	1	1	1	1	1	1	0	1	1	11	8,3%
	l. Dukungan bank	12	1	1	1	1	1	1	1	1	1	1	1	1	12	0%
	m. SKN dan SKK	12	1	1	1	1	1	1	1	1	1	1	1	1	12	0%

Penilaian kuantitatif pada evaluasi kualifikasi ada 13 (tiga belas) item yang diteliti

yaitu :

No.	Keterangan	Kriteria	Nilai
1.	F.C surat undangan	Disertakan	1
2.	Surat pernyataan minat	Disertakan	1
3.	Pakta integritas	Disertakan	1
4.	Formulir isian kualifikasi	Disertakan	1
5.	F.C sertifikat badan usaha	Disertakan	1
6.	F.C SIUJK	Disertakan	1
7.	F.C Akte pendirian beserta perubahannya	Disertakan	1
8.	F.C NPWP dan PKP	Disertakan	1
9.	F.C TDP(Tanda Daftar Perusahaan)	Disertakan	1
10.	F.C SPT Tahunan tahun pjK terakhir	Disertakan	1
11.	F.C lap bulanan PPh	Disertakar	1
12.	Dukungan bank	Disertakan	1
13.	SKN dan SKK	Disertakan	1

Lanjutan tabel 5.39 Rekapitulasi evaluasi pengadaan kontraktor

	▪ Jangka wkt pelaks. pek. Yg ditawarkan tdk melebihi jangka wkt yg ditetapkan dlm dok pemilihan PBJ	Sesuai	0	0	0	0	0	0	0	0	0	0
	c. RAB dan rekapitulasi	Disertakan	0	0	0	0	0	0	0	0	0	0
	d. Daftar analisa	Disertakan	0	0	0	0	0	0	0	0	0	0
	c. Daftar harga satuan pekerjaan	Disertakan	0	0	0	0	0	0	0	0	0	0
	f. Daftar harga satuan bahan dan upah	Disertakan	0	0	0	0	0	0	0	0	0	0
	g. F.C SPT Tahunan tahun pjik terakhir	Disertakan	0	0	0	0	0	0	0	0	0	0
	F.C lap bulanan PPh	Disertakan	0	0	0	0	0	0	0	0	0	0
	Jumlah		0	0	0	0	0	0	0	0	0	0
	Penyimpangan (%)		0%									
2.	Evaluasi teknis											
	b. Metoda pelaksanaan	Disertakan	100	100	100	100	100	100	0	100	700	87,5
	b. Jadwal waktu pelaksanaan	Disertakan	0	0	0	0	0	0	0	0	0	0
	c. Daftar peralatan yang digunakan	Disertakan	0	0	0	0	0	0	0	0	0	0
	d. Daftar personil inti	Disertakan	0	0	0	0	0	0	0	0	0	0
	Jumlah		100	100	100	100	100	100	0	100	700	87,5
	Penyimpangan (%)		$\left(\frac{1}{4}\right) \times 87,5\% = 21,875\%$									
3.	Evaluasi harga											
	▪ Total penawaran tidak boleh melebihi pagu anggaran	Sesuai	0	0	0	0	0	0	0	0	0	0
	Jumlah		0	0	0	0	0	0	0	0	0	0
	Penyimpangan (%)		0%									
4.	Evaluasi kualifikasi											
	Syarat kualifikasi :											
	a. F.C surat undangan	Disertakan	0	0	0	0	0	0	0	0	0	0
	b. Surat pernyataan minat	Disertakan	0	0	0	0	0	0	0	0	0	0
	c. Pakta integritas	Disertakan	0	0	0	0	0	0	0	0	0	0
	d. Formulir isian kualifikasi	Disertakan	0	0	0	0	0	0	0	0	0	0
	e. F.C sertifikat badan usaha	Disertakan	0	0	0	0	0	0	0	0	0	0
	f. F.C SIUJK	Disertakan	0	0	0	0	0	0	0	0	0	0
	g. F.C Akte pendirian beserta perubahannya	Disertakan	0	0	0	0	0	0	0	0	0	0
	h. F.C NPWP dan PKP	Disertakan	0	0	0	0	0	0	0	0	0	0
	i. F.C TDP(Tanda Daftar Perusahaan)	Disertakan	16,7	16,7	27,3	27,3	0	0	0	0	88	
	j. F.C SPT Tahunan tahun pjik terakhir	Disertakan	0	8,3	9	9	0	0	0	0	26,3	
	k. F.C lap bulanan PPh	Disertakan	8,3	8,3	9	9	0	0	0	0	34,6	
	l. Dukungan bank	Disertakan	0	0	0	0	0	0	0	0	0	
	m. SKN dan SKK	Disertakan	0	0	0	0	0	0	0	0	0	
	Jumlah										148,9	18,6

0 = sesuai dengan kriteria/tidak terjadi penyimpangan
 score = tidak sesuai dengan kriteria/terjadi penyimpangan

didapatkannya kontraktor pemenang lelang, karena kontraktor tidak mempunyai pedoman/metode dalam melaksanakan pekerjaannya. Penyimpangan juga terjadi pada evaluasi kualifikasi sebesar 18,6% hal ini terjadi karena para peserta lelang kurang dalam memenuhi syarat kualifikasi antara lain tidak menyertakan fotokopi TDP, fotokopi SPT tahunan tahun pajak terakhir dan fotokopi laporan bulanan PPh.

Persyaratan yang harus dipenuhi dalam evaluasi teknis seharusnya tidak hanya dinilai dari disertakannya syarat tersebut oleh calon kontraktor, tetapi harus ada penilaian (bobot) dari tiap-tiap syarat, misalnya ada penilaian pada data personil inti. Ketersediaan personil yang mempunyai pendidikan lebih tinggi dan pengalaman kerja lebih lama tentunya akan memberikan dampak yang baik pada saat pelaksanaan proyek dibandingkan dengan personil yang tingkat pendidikannya lebih rendah dan belum banyak mempunyai pengalaman kerja. Pada proyek-proyek yang diteliti, dari data yang didapatkan, penilaian (bobot) terhadap syarat-syarat pada evaluasi teknis belum dilakukan, sehingga penilaian hanya sebatas disertakannya syarat tersebut dalam dokumen penawaran dan penentuan pemenang lelang dilakukan dengan mempertimbangkan dari kelengkapan syarat yang disebutkan dan penawaran harga terendah responsif.

Untuk evaluasi administrasi dan kewajaran harga sudah sesuai dengan peraturan yang ditetapkan.

Secara keseluruhan penyimpangan terjadi lebih besar pada saat proses pengadaan daripada saat evaluasinya. Karena pada saat proses terjadi penyimpangan pada 3 (tiga) sub tahapan dari 11 (sebelas) tahapan yang ada yaitu pengumuman pelelangan umum sebesar 33,33%, penetapan pemenang lelang sebesar 12,5%, dan penerbitan SPPBJ sebesar 12,5%. Penyimpangan saat evaluasi terjadi pada 2 (dua) aspek dari 4 (empat) aspek yaitu evaluasi teknis sebesar 21,875% dan evaluasi kualifikasi sebesar 18,6%.

BAB VI KESIMPULAN DAN SARAN

6.1 KESIMPULAN

Berdasarkan data, hasil, dan pembahasan tentang proses dan evaluasi pelaksanaan pengadaan jasa kontraktor pada proyek-proyek kantor kelurahan dan kantor kecamatan di kota Magelang didapatkan kesimpulan sebagai berikut :

1. Dalam tahapan proses pelaksanaan pengadaan jasa kontraktor pada proyek-proyek kantor kelurahan dan kantor kecamatan di Kota Magelang terdapat penyimpangan 33,33% pada sub tahapan pengumuman tidak melalui media elektronika, waktu penetapan pemenang lelang sebesar 12,5% dan waktu penerbitan Surat Penunjukan Penyedia Barang/Jasa (SPPBJ) sebesar 12,5%.
2. Dalam tahapan evaluasi pelaksanaan pengadaan jasa kontraktor pada proyek-proyek kantor kelurahan dan kantor kecamatan di Kota Magelang terdapat penyimpangan sebesar 87,5% tidak menyertakan metode pelaksanaan pada aspek evaluasi teknis dan 18,6% syarat kualifikasi tidak terpenuhi pada aspek evaluasi kualifikasi.

6.2 SARAN

Dari kesimpulan-kesimpulan yang diperoleh, saran-saran yang dapat diberikan penulis sebagai berikut :

1. Proses dan evaluasi pelaksanaan pengadaan jasa kontraktor pada proyek-proyek kantor kelurahan dan kantor kecamatan di kota Magelang dalam menentukan kontraktor pemenang lelang perlu ditingkatkan dengan lebih memperhatikan peraturan-peraturan yang berlaku untuk memperkecil besarnya nilai penyimpangan.
2. Para peserta lelang (calon kontraktor) yang akan mengikuti pelelangan harus benar-benar memperhatikan dan meneliti kembali syarat-syarat yang dibutuhkan, sehingga penyimpangan yang terjadi karena kurangnya persyaratan dapat diminimalkan.

3. Penilaian terhadap syarat evaluasi teknis tidak hanya dilihat dari disertakannya syarat yang disebutkan, tetapi juga dilakukan dengan memberikan penilaian (bobot), agar terlihat secara kuantitatif calon kontraktor yang nantinya dapat memenangkan pelelangan.
4. Panitia/pejabat pengadaan harus memperhatikan selang waktu dari sub tahapan satu ke sub tahapan yang lain, hal ini untuk menghindari terlalu cepat maupun terjadi keterlambatan pada proses pelaksanaan pengadaan jasa kontraktor.
5. Perlu adanya pemberian sanksi kepada panitia/pejabat pengadaan apabila terjadi keterlambatan ataupun percepatan tenggang waktu antara sub tahapan satu ke sub tahapan yang lain, hal ini untuk mempertahankan kesesuaian waktu, mutu, dan biaya pelaksanaan proyek yang telah direncanakan dalam penjadwalan proyek (*time schedule*).

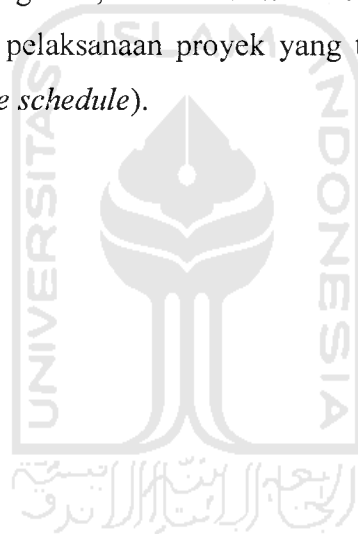

PENUTUP

Syukur Alhamdulillah penyusun panjatkan kehadiran Allah SWT atas rahmat dan hidayah-Nya sehingga Laporan Tugas Akhir dengan judul Tinjauan Terhadap Proses dan Evaluasi Pelaksanaan Tender (Pada Proyek Kantor Kelurahan dan Kantor Kecamatan di Kota Magelang) ini dapat terselesaikan.

Penyusun sadar bahwa laporan ini masih jauh dari sempurna, hal ini dikarenakan keterbatasan waktu dan kemampuan penyusun. Untuk itu penyusun terbuka menerima kritik dan saran dari pembaca yang sifatnya membangun.

Harapan penyusun semoga Laporan Tugas Akhir ini dapat bermanfaat, khususnya bagi penyusun sendiri dan dapat menjadi bahan diskusi sekaligus menjadi bahan perbandingan bagi rekan-rekan yang akan menyusun Laporan Tugas Akhir.

Penyusun mengucapkan banyak terima kasih kepada semua pihak yang telah membantu dari awal sampai terselesaikannya Laporan Tugas Akhir ini dan tidak lupa mohon maaf bila ada kesalahan serta kekhilafan penyusun dalam pelaksanaan Tugas Akhir. Semoga amal kebaikan kita mendapat balasan dari-Nya dan selalu tetap dalam lindungan Allah SWT. Amin.

DAFTAR PUSTAKA

- _____, 1999, UNDANG-UNDANG RI No. 18 Tahun 1999 Tentang Jasa Konstruksi, Citra Umbara, Bandung.
- _____, 2000, PERATURAN PEMERINTAH No.28 Tahun 2000 Tentang Usaha dan Peran Masyarakat Jasa Konstruksi.
- _____, 2000, PERATURAN PEMERINTAH No. 29 Tahun 2000 Tentang Penyelenggaraan Jasa Konstruksi.
- _____, 2000, PERATURAN PEMERINTAH No. 30 Tahun 2000 Tentang Penyelenggaraan Pembinaan Jasa Konstruksi.
- _____, 2003, KEPUTUSAN PRESIDEN No. 80 Tahun 2003 Tentang Pedoman Pelaksanaan Pengadaan Barang/Jasa Pemerintah.
- _____, 2003, KEPUTUSAN MENTERI PEMUKIMAN DAN PRASARANA WILAYAH No. 339/KPTS/M/2003 Tentang Petunjuk Pelaksanaan Pengadaan Jasa Konstruksi Oleh Instansi Pemerintah.
- _____, 2004, KEPUTUSAN PRESIDEN No. 61 Tahun 2004 Tentang Perubahan KEPUTUSAN PRESIDEN No. 80 Tahun 2003.
- _____, 2004, KEPUTUSAN MENTERI PEMUKIMAN DAN PRASARANA WILAYAH No. 257/KPTS/M/2004 Tentang Standar dan Pedoman Pengadaan Jasa Konstruksi.
- Edy Sutrisno & Timur Tri Wibowo, 2001, PROSES PENENTUAN KONTRAKTOR PEMENANG LELANG PADA PROYEK PENINGKATAN JALAN DAN PENGGANTIAN JEMBATAN PROPINSI JAWA TENGAH (PADA PROYEK PENINGKATAN JALAN WANGON – BATAS JAWA BARAT), Tugas Akhir UII, Yogyakarta.
- Faizal, 2004, STRATEGI KONTRAKTOR DALAM MEMENANGKAN PELELANGAN PROYEK JALAN TOL DI JAKARTA PADA PT. JASA MARGA (STUDI KASUS PADA KONTRAKTOR PT.SARANA RAYA), Tugas Akhir UII, Yogyakarta.
- Yeanne Wulansari & Deny Arief Setiawan, 2001, KAJIAN PROSEDUR PENENTUAN KONTRAKTOR PEMENANG LELANG PADA PROYEK PEMERINTAH DIY, Tugas Akhir UII, Yogyakarta.

Isimawan Dipohusodo, 1996, MANAJEMEN PROYEK DAN KONSTRUKSI,
Kanisius, Yogyakarta.

Iman Soeharto, 1995, MANAJEMEN PROYEK DARI KONSEPTUAL SAMPAI
OPERASIONAL., Erlangga, Jakarta.

KBK Manajemen Konstruksi, 2001, MANAJEMEN KONSTRUKSI, Yogyakarta.





UNTUK MAHASISWA

KARTU PESERTA TUGAS AKHIR

NO	N A M A	NO.MHS.	BID.STUDI
1.	Dyah Budi Listyaningsih	03 511 033	Teknik Sipil
JUDUL TUGAS AKHIR			
Dampak Pelelangan Terbuka Terhadap Kesempatan Kontraktor Lokal Dalam Memenangkan Tender			
Tinjauan Terhadap Proses dan Evaluasi Pelaksanaan Tender			

PERIODE KE	: II (Des.06- Mei.07)
TAHUN	: 2006 - 2007
Sampai Akhir Mei 2007	

No.	Kegiatan	Bulan Ke :					
		Des.	Jan.	Peb.	Mar.	Apr.	Mei.
1	Pendaftaran						
2	Penentuan Dosen Pembimbing						
3	Pembuatan Proposal						
4	Seminar Proposal						
5	Konsultasi Penyusunan TA.						
6	Sidang - Sidang						
7	Pendadaran						





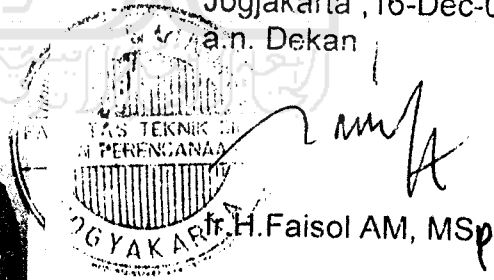



Dosen Pembimbing I : Faisol AM,Ir,H,MT
 Dosen Pembimbing II : Faisol AM,Ir,H,MT

Jogjakarta ,16-Dec-06
 a.n. Dekan



Catatan	:	
Seminar	:	
Sidang	:	
Pendadaran	:	

CATATAN KONSULTASI TUGAS AKHIR

NO	TANGGAL	CATATAN KONSULTASI	TANDA TANGAN
1.	27/06 /2	Perbaiki kata-kata, typon pelajari teori dan konsep awal yg berkaitan dgn judul.	
2.	10/2007 /1	Judul & konten yg per carabanya, kembali ke typon → kata-kata - Pelajari korsi & struktur yg ada beserta dgn tender / kelay → baik Indonesia uang any → AOB, wood mark	
3.	25/07 /1	Perbaiki: Pakete variabel, typon, typon kembalikan ke teori → parameter dan kelay & evaluasi reputasi penelitian	
4.	6/07 /2	Perbaiki reputasi penelitian - Siapkan kelay teori dan proposal Daftar literatur proposal	
5.	13/07 /2	Perbaiki bab I → DSA, Analisis dan pembahasan → tidak terlihat lagi	
6.	20/07 /2	Perbaiki Analisis dan Pembahasan	
7.	22/07 /2	Perbaiki analisis dan Pembahasan	
8.	2/07 /5	Perbaiki analisis dan Pembahasan	
9.	9/07 /3	- Perbaiki analisis data → kualitatif dan kuantitatif → kelayakan. - kelayakan data kelay & kelay kelay yg spesifik → kelay judul	



KARTU PESERTA TUGAS AKHIR

NO	N A M A	NO.MHS.	BID.STUDI
1.	Dyah Budi Listyaningsih	03 511 033	Teknik Sipil
JUDUL TUGAS AKHIR			
Tinjauan Terhadap Proses Dan Evaluasi Pelaksanaan Tender			

PERIODE KE	: II (Des.06- Mei.07)
TAHUN	: 2006 - 2007
Sampai Akhir Mei 2007	

No.	Kegiatan	Bulan Ke :					
		Des.	Jan.	Peb.	Mar.	Apr.	Mei.
1	Pendaftaran						
2	Penentuan Dosen Pembimbing						
3	Pembuatan Proposal						
4	Seminar Proposal						
5	Konsultasi Penyusunan TA.						
6	Sidang - Sidang						
7	Pendadaran						

Dosen Pembimbing I : Faisol AM,Ir,H,MT

Dosen Pembimbing II : Faisol AM,Ir,H,MT

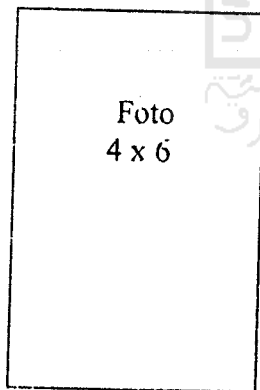





Jogjakarta ,13-Feb-07
 a.n. Dekan

Ir.H.Faisol AM, MS

Catatan	:	
Seminar	:	
Sidang	:	
Pendadaran	:	

CATATAN KONSULTASI TUGAS AKHIR

NO	TANGGAL	CATATAN KONSULTASI	TANDA TANGAN
3	29/07 /3	Perbaiki analisis & pembahasan → buat di tabel/diagram & hasil perhitungannya sesuai dgn tujuan	
	30/07 /3	Perbaiki analisis dan pembahasan → sesuai dgn tujuan	
	3/07 /4	Perbaiki analisis & pembahasan	
	13/07 /4	Perbaiki, - lebih detail & perbaiki Daftar tugas akhir	
	30/07 /4	Perbaiki kembali tugas akhir - Matriks pendahuluan	



Lampiran 1



EVALUASI KUALIFIKASI BADAN USAHA
Pembangunan Kantor Kelurahan Kramat Utara Kota Magelang (Paket I)

No.	Nama Rekanan	1	2	3	4	5	6	7	8	9	10	11	12	13	Ket	Kesimpulan
1	CV. CAKRA	v	v	v	v	v	v	v	v	v	v	v	v	v		lulus
2	CV. YISSU UTAMA	v	v	v	v	v	v	v	v	v	v	v	v	v		lulus
3	CV. SEROJA INDAH	v	v	v	v	v	v	v	v	v	v	v	v	v		lulus
4	CV. WIBISONO	v	v	v	v	v	v	v	v	-	v	v	v	v		lulus
5	CV. RAHAYU, BC	v	v	v	v	v	v	v	v	v	v	v	v	v		lulus
6	PB. KARYA JASA	v	v	v	v	v	v	v	v	v	v	v	v	v		lulus
7	CV. SUMBER AGUNG	v	v	v	v	v	v	v	v	v	v	v	v	v		lulus
8	CV. GRIYA SENTOSA	v	v	v	v	v	v	v	v	v	v	v	v	v		lulus
9	CV. PEMUDA UTAMA	v	v	v	v	v	v	v	v	v	v	v	v	v		lulus
10	PT. WIRA BHAKTI	v	v	v	v	v	v	v	v	-	v	-	v	v		lulus
11	CV. KHUSALA	v	v	v	v	v	v	v	v	v	v	v	v	v		lulus
12	PT. PUTRA INDONESIA BY	v	v	v	v	v	v	v	v	v	v	v	v	v		lulus

12. Referensi Bank

13. SKN

v = memenuhi syarat
x = tidak memenuhi syarat
_ = tidak ada

Keterangan :

1. F.C Surat Undangan
2. Surat pernyataan minat
3. Pakta integritas
4. Formulir isian kualifikasi
5. F.C Sertifikat badan usaha
6. F.C SIUJK
7. F.C Akte pendirian beserta perubahan
8. F.C NPWP dan PKP
9. F.C TDP
10. F.C SPT Tahunan Pajak terakhir
11. F.C Laporan bulanan PPh

EVALUASI KUALIFIKASI BADAN USAHA
Pembangunan Kantor Kelurahan Kramat Utara Kota Magelang (Paket II)

No.	Nama Rekanan	1	2	3	4	5	6	7	8	9	10	11	12	13	Ket	Kesimpulan
1	CV. KHUSALA	v	v	v	v	v	v	v	v	v	v	v	v	v		lulus
2	PB. KARYA JASA	v	v	v	v	v	v	v	v	v	v	v	v	v		lulus
3	CV. CAKRA	v	v	v	v	v	v	v	v	v	v	v	v	v	-	lulus
4	PT. PUTRA INDONESIA BY	v	v	v	v	v	v	v	v	v	v	v	v	v		lulus
5	CV. SUMBER AGUNG	v	v	v	v	v	v	v	v	v	v	v	v	v		lulus
6	CV. GRIYA SENTOSA	v	v	v	v	v	v	v	v	v	v	v	v	v		lulus
7	CV. WIBISONO	v	v	v	v	v	v	v	v	-	v	v	v	v		lulus
8	PT. WIRA BHAKTI	v	v	v	v	v	v	v	v	-	-	-	v	v		lulus
9	CV. PEMUDA UTAMA	v	v	v	v	v	v	v	v	v	v	v	v	v		lulus
10	CV. YISSU UTAMA	v	v	v	v	v	v	v	v	v	v	v	v	v		lulus
11	CV. SEROJA INDAH	v	v	v	v	v	v	v	v	v	v	v	v	v		lulus
12	CV. RAHAYU, BC	v	v	v	v	v	v	v	v	v	v	v	v	v		lulus

Keterangan :

1. F.C Surat Undangan
2. Surat pernyataan minat
3. Pakta integritas
4. Formulir isian kualifikasi
5. F.C Sertifikat badan usaha
6. F.C SIUJK
7. F.C Akte pendirian beserta perubahan
8. F.C NPWP dan PKP
9. F.C TDP
10. F.C SPT Tahunan Tahun pajak terakhir
11. F.C Laporan bulanan PPh

12. Referensi Bank

13. SKN

v = memenuhi syarat

x = tidak memenuhi syarat

- = tidak ada

EVALUASI KUALIFIKASI BADAN USAHA
Pembangunan Kantor Kecamatan Magelang Selatan Kota Magelang (Paket I)

No.	Nama Rekanan	1	2	3	4	5	6	7	8	9	10	11	12	13	Ket	Kesimpulan
1	CV. SEROJA INDAH	v	v	v	v	v	v	v	v	v	v	v	v	v		lulus
2	CV. SUMBER JAYA MAKMUR	v	v	v	v	v	v	v	v	-	v	v	v	v		lulus
3	PB. KARYA JASA	v	v	v	v	v	v	v	v	v	v	v	v	v		lulus
4	CV. RAHAYU, BC	v	v	v	v	v	v	v	v	v	v	v	v	v		lulus
5	CV. PEMUDA UTAMA	v	v	v	v	v	v	v	v	v	v	v	v	v		lulus
6	PT. WIRA BHAKTI	v	v	v	v	v	v	v	v	-	-	-	-	-		lulus
7	CV. YISSU UTAMA	v	v	v	v	v	v	v	v	v	v	v	v	v		lulus
8	CV. WIBISONO	v	v	v	v	v	v	v	v	-	v	v	v	v		lulus
9	CV. LANGGENG JAYA	v	v	v	v	v	v	v	v	v	v	v	v	v		lulus
10	CV. C.A.KRA	v	v	v	v	v	v	v	v	v	v	v	v	v		lulus
11	CV. KHUSALA	v	v	v	v	v	v	v	v	v	v	v	v	v		lulus

Keterangan :

1. F.C Surat Undangan
2. Surat pernyataan minat
3. Pakta integritas
4. Formulir isian kualifikasi
5. F.C Sertifikat badan usaha
6. F.C SIUJK
7. F.C Akte pendirian beserta perubahan
8. F.C NPWP dan PKP
9. F.C TDP
10. F.C SPT Tahunan Tahun pajak terakhir
11. F.C Laporan bulanan PPh

12. Referensi Bank

13. SKN

v = memenuhi syarat

x = tidak memenuhi syarat

= tidak ada

EVALUASI KUALIFIKASI BADAN USAHA
Pembangunan Kantor Kecamatan Magelang Selatan Kota Magelang (Paket II)

No.	Nama Rekanan	1	2	3	4	5	6	7	8	9	10	11	12	13	Ket	Kesimpulan
1	CV. SEROJA INDAH	v	v	v	v	v	v	v	v	v	v	v	v	v		lulus
2	CV. LANGGENG JAYA	v	v	v	v	v	v	v	v	v	v	v	v	v		lulus
3	CV. SUMBER JAYA MAKMUR	v	v	v	v	v	v	v	v	-	v	v	v	v		lulus
4	CV. YISSU UTAMA	v	v	v	v	v	v	v	v	v	v	v	v	v		lulus
5	CV. WIBISONO	v	v	v	v	v	v	v	v	-	v	v	v	v		lulus
6	CV. RAHAYU, BC	v	v	v	v	v	v	v	v	v	v	v	v	v		lulus
7	CV. PEMUDA UTAMA	v	v	v	v	v	v	v	v	v	v	v	v	v		lulus
8	CV. KHUSALA	v	v	v	v	v	v	v	v	v	v	v	v	v		lulus
9	CV. CAKRA	v	v	v	v	v	v	v	v	v	v	v	v	v		lulus
10	PB. KARYA JASA	v	v	v	v	v	v	v	v	v	v	v	v	v		lulus
11	PT. WIRA BHAKTI	v	v	v	v	v	v	v	v	-	-	-	v	v		lulus

Keterangan :

1. F.C Surat Undangan
 2. Surat pernyataan minat
 3. Pakta integritas
 4. Formulir isian kualifikasi
 5. F.C Sertifikat badan usaha
 6. F.C SIUJK
 7. F.C Akte pendirian beserta perubahan
 8. F.C NPWP dan PKP
 9. F.C TDP
 10. F.C SPT Tahunan Tahun pajak terakhir
 11. F.C Laporan bulanan PPh
 12. Referensi Bank
 13. SKN
- v = memenuhi syarat
x = tidak memenuhi syarat
= tidak ada

EVALUASI KUALIFIKASI BADAN USAHA
Pembangunan Kantor Kecamatan Magelang Selatan Kota Magelang (Paket III)

No.	Nama Rekanan	1	2	3	4	5	6	7	8	9	10	11	12	13	Ket	Kesimpulan
1	CV. SADEWA SAKTI	v	v	v	v	v	v	v	v	v	v	v	v	v		lulus
2	CV. MINA BHAKTI	v	v	v	v	v	v	v	v	v	v	v	v	v		lulus
3	CV. SAPTA KARYA	v	v	v	v	v	v	v	v	v	v	v	v	v		lulus
4	CV. CITRA PERKASA	v	v	v	v	v	v	v	v	v	v	v	v	v		lulus
5	CV. LEMBAH ASRI	v	v	v	v	v	v	v	v	v	v	v	v	v		lulus
6	CV. LEMBAH HIJAU	v	v	v	v	v	v	v	v	v	v	v	v	v		lulus
7	CV. JAYA PERKASA	v	v	v	v	v	v	v	v	v	v	v	v	v		lulus

12. Referensi Bank

13. SKN

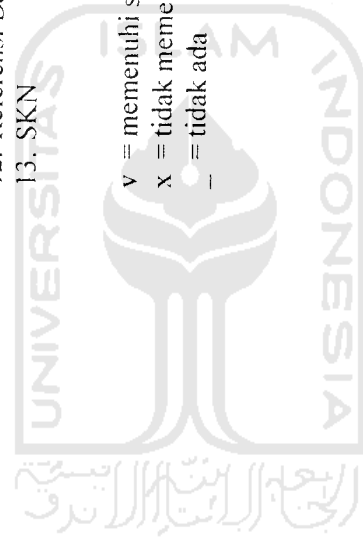

Keterangan :

1. F.C Surat Undangan
2. Surat pernyataan minat
3. Pakta integritas
4. Formulir isian kualifikasi
5. F.C Sertifikat badan usaha
6. F.C SIUJK
7. F.C Akte pendirian beserta perubahan
8. F.C NPWP dan PKP
9. F.C TDP
10. F.C SPT Tahunan Pajak terakhir
11. F.C Laporan bulanan PPh

v = memenuhi syarat
x = tidak memenuhi syarat
_ = tidak ada

EVALUASI KUALIFIKASI BADAN USAHA
Rehabilitasi Kantor Kelurahan Magersari Kota Magelang

No.	Nama Rekanan	1	2	3	4	5	6	7	8	9	10	11	12	13	Ket	Kesimpulan
1	CV. JAYA MANUNGGAL	v	v	v	v	v	v	v	v	v	v	v	v	v		lulus
2	CV. YASA UTAMA	v	v	v	v	v	v	v	v	v	v	v	v	v		lulus
3	CV. JAWA DWIPA	v	v	v	v	v	v	v	v	v	v	v	v	v		lulus
4	CV. JAYA BINANGUN	v	v	v	v	v	v	v	v	v	v	v	v	v		lulus
5	CV. JAYA PERKASA	v	v	v	v	v	v	v	v	v	v	v	v	v		lulus

12. Referensi Bank

13. SKN

Keterangan :

1. F.C Surat Undangan
2. Surat pernyataan minat
3. Pakta integritas
4. Formulir isian kualifikasi
5. F.C Sertifikat badan usaha
6. F.C SIUJK
7. F.C Akte pendirian beserta perubahan
8. F.C NPWP dan PKP
9. F.C TDP
10. F.C SPT Tahunan Tahun pajak terakhir
11. F.C Laporan bulanan PPh

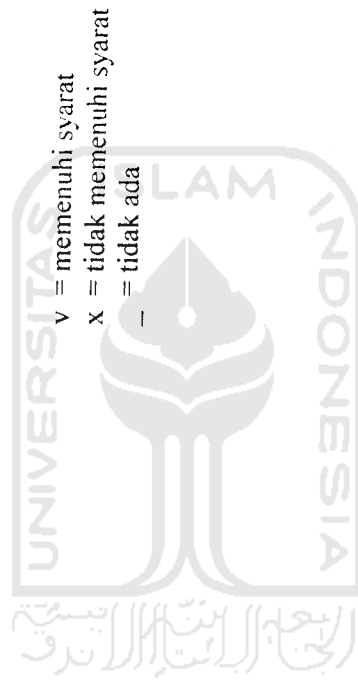

v = memenuhi syarat

x = tidak memenuhi syarat

- = tidak ada

EVALUASI KUALIFIKASI BADAN USAHA
Rehabilitasi Berat Balai Kelurahan Kedungssari Kota Magelang

No.	Nama Rekanan	1	2	3	4	5	6	7	8	9	10	11	12	13	Ket	Kesimpulan
1	CV. KARYA SARI UTAMA	v	v	v	v	v	v	v	v	v	v	v	v	v		lulus
2	CV. SUMBER REJEKI	v	v	v	v	v	v	v	v	v	v	v	v	v		lulus
3	CV. YISSU UTAMA	v	v	v	v	v	v	v	v	v	v	v	v	v		lulus
4	CV. ARYO NAGORO	v	v	v	v	v	v	v	v	v	v	v	v	v		lulus
5	CV. LEMBAH ASRI	v	v	v	v	v	v	v	v	v	v	v	v	v		lulus
6	CV. KARYA SARI	v	v	v	v	v	v	v	v	v	v	v	v	v		lulus
7	CV. SEROJA INDAH	v	v	v	v	v	v	v	v	v	v	v	v	v		lulus

12. Referensi Bank

13. SKN

v = memenuhi syarat
x = tidak memenuhi syarat
_ = tidak ada

Keterangan :

1. F.C Surat Undangan
2. Surat pernyataan minat
3. Pakta integritas
4. Formulir isian kualifikasi
5. F.C Sertifikat badan usaha
6. F.C SIUJK
7. F.C Akte pendirian beserta perubahan
8. F.C NPWP dan PKP
9. F.C TDP
10. F.C SPT Tahunan Pajak terakhir
11. F.C Laporan bulanan PPh

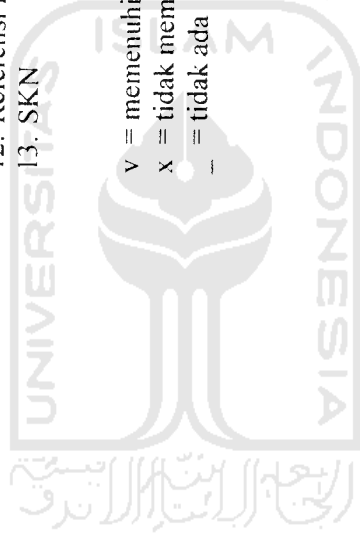

EVALUASI KUALIFIKASI BADAN USAHA
Pembangunan Kantor Kelurahan Jurangombo II Kota Magelang

No.	Nama Rekanan	1	2	3	4	5	6	7	8	9	10	11	12	13	Ket	Kesimpulan
1	CV. YISU UTAMA	v	v	v	v	v	v	v	v	v	v	v	v	v		lulus
2	CV. GRIYA SENTOSA	v	v	v	v	v	v	v	v	v	v	v	v	v		lulus
3	CV. LANGGENG JAYA	v	v	v	v	v	v	v	v	v	v	v	v	v		lulus
4	CV. WIBISONO	v	v	v	v	v	v	v	v	v	v	v	v	v		lulus
5	CV. KHUSALA	v	v	v	v	v	v	v	v	v	v	v	v	v		lulus
6	CV. SEROJA INDAH	v	v	v	v	v	v	v	v	v	v	v	v	v		lulus
7	CV. KARYA JASA	v	v	v	v	v	v	v	v	v	v	v	v	v		lulus

12. Referensi Bank

13. SKN

v = memenuhi syarat
x = tidak memenuhi syarat
_ = tidak ada

Keterangan :

1. F.C Surat Undangan
2. Surat pernyataan minat
3. Pakta integritas
4. Formulir isian kualifikasi
5. F.C Sertifikat badan usaha
6. F.C SIUJK
7. F.C Akte pendirian beserta perubahan
8. F.C NPWP dan PKP
9. F.C TDP
10. F.C SPT Tahunan Pajak terakhir
11. F.C Laporan bulanan PPh

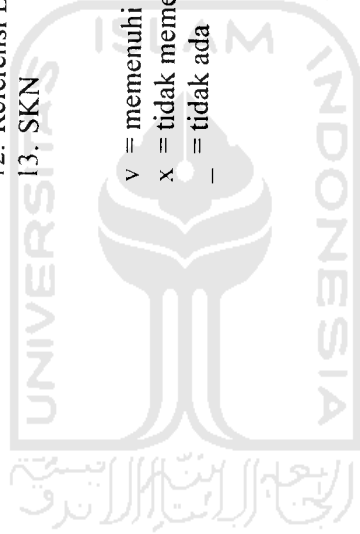

Lampiran 2

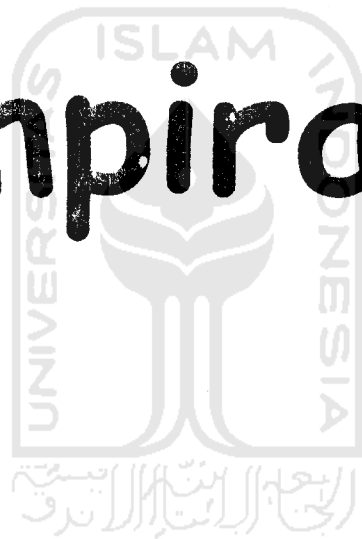

EVALUASI ADMINISTRASI
Pembangunan Kantor Kelurahan Kramat Utara Kota Magelang (Paket I)

No.	Nama Rekanan	1	2	3	4	5	6	7	8	Kesimpulan
1	CV. CAKRA	v	v	v	v	v	v	v	60 Hk	lulus
2	CV. YISSU UTAMA	v	v	v	v	v	v	v	60 Hk	lulus
3	CV. SEROJA INDAH	v	v	v	v	v	v	v	60 Hk	lulus
4	CV. WIBISONO	v	v	v	v	v	v	v	60 Hk	lulus
5	CV. RAHAYU, BC	v	v	v	v	v	v	v	60 Hk	lulus
6	PB. KARYA JASA	v	v	v	v	v	v	v	60 Hk	lulus
7	CV. SUMBER AGUNG	v	v	v	v	v	v	v	60 Hk	lulus
8	CV. GRIYA SENTOSA	v	v	v	v	v	v	v	60 Hk	lulus
9	CV. PEMUDA UTAMA	v	v	v	v	v	v	v	60 Hk	lulus
10	PT. WIRA BHAKTI	v	v	v	v	v	v	v	60 Hk	lulus
11	CV. KHUSALA	v	v	v	v	v	v	v	60 Hk	lulus
12	PT. PUTRA INDONESIA BY	v	v	v	v	v	v	v	60 Hk	lulus

Keterangan :

1. Surat penawaran
 2. RAB dan Rekapitulasi
 3. Daftar Analisa
 4. Daftar Harga Satuan Pekerjaan
 5. Daftar Harga Satuan Bahan dan Upah
 6. Surat pernyataan
 7. Jaminan penawaran asli
 8. Masa berlakunya penawaran
- v = memenuhi syarat
x = tidak memenuhi syarat
= tidak ada

EVALUASI TEKNIS
Pembangunan Kantor Kelurahan Kramat Utara Kota Magelang (Paket I)

No.	Nama Rekanan	1	2	3	4	5	Kesimpulan
1	CV. CAKRA	v	v	v	180 Hk	180 Hk	lulus
2	CV. YISSU UTAMA	v	v	v	180 Hk	180 Hk	lulus
3	CV. SEROJA INDAH	v	v	v	180 Hk	180 Hk	lulus
4	CV. WIBISONO	v	v	v	180 Hk	180 Hk	lulus
5	CV. RAHAYU, BC	v	v	v	180 Hk	180 Hk	lulus
6	PB. KARYA JASA	v	v	v	180 Hk	180 Hk	lulus
7	CV. SUMBER AGUNG	v	v	v	180 Hk	180 Hk	lulus
8	CV. GRIYA SENTOSA	v	v	v	180 Hk	180 Hk	lulus
9	CV. PEMUDA UTAMA	v	v	v	180 Hk	180 Hk	lulus
10	PT. WIRA BHAKTI	v	v	v	180 Hk	180 Hk	lulus
11	CV. KHUSALA	v	v	v	180 Hk	180 Hk	lulus
12	PT. PUTRA INDONESIA BY	v	v	v	180 Hk	180 Hk	lulus

Keterangan :

1. Time Schedule
2. Daftar peralatan yang digunakan
3. Daftar personil
4. Jangka waktu pelaksanaan
5. Masa pemeliharaan

v = memenuhi syarat
x = tidak memenuhi syarat
_ = tidak ada

EVALUASI KEWAJARAN HARGA
Pembangunan Kantor Kelurahan Kramat Utara Kota Magelang (Paket I)

No.	Nama Rekanan	Harga Penawaran	Kewajaran Harga	Ket	Kesimpulan (terendah)
1	CV. CAKRA	Rp. 544.322.000,00	v		VII
2	CV. YISSU UTAMA	Rp. 543.646.000,00	v		V
3	CV. SEROJA INDAH	Rp. 547.015.000,00	v		X
4	CV. WIBISONO	Rp. 547.740.000,00	v		XI
5	CV. RAHAYU, BC	Rp. 542.703.000,00	v		IV
6	PB. KARYA JASA	Rp. 541.800.000,00	v		III
7	CV. SUMBER AGUNG	Rp. 539.500.000,00	v		I
8	CV. GRIYA SENTOSA	Rp. 548.089.000,00	v		XII
9	CV. PEMUDA UTAMA	Rp. 545.534.000,00	v		VIII
10	PT. WIRA BHAKTI	Rp. 543.924.000,00	v		VI
11	CV. KHUSALA	Rp. 545.561.000,00	v		IX
12	PT. PUTRA INDONESIA BY	Rp. 541.607.000,00	v		II

Keterangan :

- v = memenuhi syarat
- x = tidak memenuhi syarat
- _ = tidak ada

EVALUASI ADMINISTRASI
Pembangunan Kantor Kelurahan Kramat Utara Kota Magelang (Paket II)

No.	Nama Rekanan	1	2	3	4	5	6	7	8	Kesimpulan
1	CV. KHUSALA	v	v	v	v	v	v	v	60 Hk	lulus
2	PB. KARYA JASA	v	v	v	v	v	v	v	60 Hk	lulus
3	CV. CAKRA	v	v	v	v	v	v	v	60 Hk	lulus
4	PT. PUTRA INDONESIA BY	v	v	v	v	v	v	v	60 Hk	lulus
5	CV. SUMBER AGUNG	v	v	v	v	v	v	v	60 Hk	lulus
6	CV. GRIYA SENTOSA	v	v	v	v	v	v	v	60 Hk	lulus
7	CV. WIBISONO	v	v	v	v	v	v	v	60 Hk	lulus
8	PT. WIRA BHAKTI	v	v	v	v	v	v	v	60 Hk	lulus
9	CV. PEMUDA UTAMA	v	v	v	v	v	v	v	60 Hk	lulus
10	CV. YISSU UTAMA	v	v	v	v	v	v	v	60 Hk	lulus
11	CV. SEROJA INDAH	v	v	v	v	v	v	v	60 Hk	lulus
12	CV. RAHAYU, BC	v	v	v	v	v	v	v	60 Hk	lulus

Keterangan :

1. Surat penawaran
2. RAB dan Rekapitulasi
3. Daftar Analisa
4. Daftar Harga Satuan Pekerjaan
5. Daftar Harga Satuan Bahan dan Upah
6. Surat pernyataan
7. Jaminan penawaran asli
8. Masa berlakunya penawaran

v = memenuhi syarat
x = tidak memenuhi syarat
= tidak ada

EVALUASI KEWAJARAN HARGA
Pembangunan Kantor Kelurahan Kramat Utara Kota Magelang (Paket II)

No.	Nama Rekanan	Harga Penawaran	Kewajaran Harga	Ket	Kesimpulan (terendah)
1	CV. KHUSALA	Rp. 545.561.000,00	v		XII
2	PB. KARYA JASA	Rp. 500.325.000,00	v		I
3	CV. CAKRA	Rp. 507.375.000,00	v		XI
4	PT. PUTRA INDONESIA BY	Rp. 503.553.000,00	v		IV
5	CV. SUMBER AGUNG	Rp. 502.223.000,00	v		II
6	CV. GRIYA SENTOSA	Rp. 506.980.000,00	v		IX
7	CV. WIBISONO	Rp. 505.812.000,00	v		VIII
8	PT. WIRA BHAKTI	Rp. 504.711.000,00	v		VII
9	CV. PEMUDA UTAMA	Rp. 503.685.000,00	v		V
10	CV. YISSU UTAMA	Rp. 503.802.000,00	v		VI
11	CV. SEROJA INDAH	Rp. 507.225.000,00	v		X
12	CV. RAHAYU, BC	Rp. 503.023.000,00	v		III

Keterangan :

- v = memenuhi syarat
- x = tidak memenuhi syarat
- _ = tidak ada

EVALUASI KEWAJARAN HARGA
Pembangunan Kantor Kelurahan Kramat Utara Kota Magelang (Paket II)

No.	Nama Rekanan	Harga Penawaran	Kewajaran Harga	Ket	Kesimpulan (terendah)
1	CV. KHUSALA	Rp. 545.561.000,00	v		XII
2	PB. KARYA JASA	Rp. 500.325.000,00	v		I
3	CV. CAKRA	Rp. 507.375.000,00	v		XI
4	PT. PUTRA INDONESIA BY	Rp. 503.553.000,00	v		IV
5	CV. SUMBER AGUNG	Rp. 502.223.000,00	v		II
6	CV. GRIYA SENTOSA	Rp. 506.980.000,00	v		IX
7	CV. WIBISONO	Rp. 505.812.000,00	v		VIII
8	PT. WIRA BHAKTI	Rp. 504.711.000,00	v		VII
9	CV. PEMUDA UTAMA	Rp. 503.685.000,00	v		V
10	CV. YISSU UTAMA	Rp. 503.802.000,00	v		VI
11	CV. SEROJA INDAH	Rp. 507.225.000,00	v		X
12	CV. RAHAYU, BC	Rp. 503.023.000,00	v		III

Keterangan :

- v = memenuhi syarat
- x = tidak memenuhi syarat
- _ = tidak ada

EVALUASI ADMINISTRASI
Pembangunan Kantor Kecamatan Magelang Selatan Kota Magelang (Paket I)

No.	Nama Rekanan	1	2	3	4	5	6	7	8	Kesimpulan
1	CV. SEROJA INDAH	v	v	v	v	v	v	v	60 Hk	lulus
2	CV. SUMBER JAYA MAKMUR	v	v	v	v	v	v	v	60 Hk	lulus
3	PB. KARYA JASA	v	v	v	v	v	v	v	60 Hk	lulus
4	CV. RAHAYU, BC	v	v	v	v	v	v	v	60 Hk	lulus
5	CV. PEMUDA UTAMA	v	v	v	v	v	v	v	60 Hk	lulus
6	PT. WIRA BHAKTI	v	v	v	v	v	v	v	60 Hk	lulus
7	CV. YISSU UTAMA	v	v	v	v	v	v	v	60 Hk	lulus
8	CV. WIBISONO	v	v	v	v	v	v	v	60 Hk	lulus
9	CV. LANGGENG JAYA	v	v	v	v	v	v	v	60 Hk	lulus
10	CV. CAKRA	v	v	v	v	v	v	v	60 Hk	lulus
11	CV. KHUSALA	v	v	v	v	v	v	v	60 Hk	lulus

Keterangan :

1. Surat penawaran
 2. RAB dan Rekapitulasi
 3. Daftar Analisa
 4. Daftar Harga Satuan Pekerjaan
 5. Daftar Harga Satuan Bahan dan Upah
 6. Surat pernyataan
 7. Jaminan penawaran asli
 8. Masa berlakunya penawaran
- v = memenuhi syarat
x = tidak memenuhi syarat
= tidak ada

EVALUASI KEWAJARAN HARGA
Pembangunan Kantor Kecamatan Magelang Selatan Kota Magelang (Paket I)

No.	Nama Rekanan	Harga Penawaran	Kewajaran Harga	Ket	Kesimpulan (terendah)
1	CV. SEROJA INDAH	Rp. 686.812.000,00	v		VIII
2	CV. SUMBER JAYA MAKMUR	Rp. 686.397.000,00	v		VII
3	PB. KARYA JASA	Rp. 687.594.000,00	v		X
4	CV. RAHAYU, BC	Rp. 688.112.000,00	v		XI
5	CV. PEMUDA UTAMA	Rp. 684.461.000,00	v		I
6	PT. WIRA BHAKTI	Rp. 684.773.000,00	v		III
7	CV. YISSU UTAMA	Rp. 687.157.000,00	v		IX
8	CV. WIBISONO	Rp. 686.293.000,00	v		VI
9	CV. LANGGENG JAYA	Rp. 685.876.000,00	v		V
10	CV. CAKRA	Rp. 684.685.000,00	v		II
11	CV. KHUSALA	Rp. 685.205.000,00	v		IV

Keterangan :

v = memenuhi syarat

x = tidak memenuhi syarat

_ = tidak ada

EVALUASI TEKNIS

Pembangunan Kantor Kecamatan Magelang Selatan Kota Magelang (Paket II)

No.	Nama Rekanan	1	2	3	4	5	Kesimpulan
1	CV. SEROJA INDAH	v	v	v	180 Hk	180 Hk	lulus
2	CV. LANGGENG JAYA	v	v	v	180 Hk	180 Hk	lulus
3	CV. SUMBER JAYA MAKMUR	v	v	v	180 Hk	180 Hk	lulus
4	CV. YISSU UTAMA	v	v	v	180 Hk	180 Hk	lulus
5	CV. WIBISONO	v	v	v	180 Hk	180 Hk	lulus
6	CV. RAHAYU, BC	v	v	v	180 Hk	180 Hk	lulus
7	CV. PEMUDA UTAMA	v	v	v	180 Hk	180 Hk	lulus
8	CV. KHUSALA	v	v	v	180 Hk	180 Hk	lulus
9	CV. CAKRA	v	v	v	180 Hk	180 Hk	lulus
10	PB. KARYA JASA	v	v	v	180 Hk	180 Hk	lulus
11	PT. WIRA BHAKTI	v	v	v	180 Hk	180 Hk	lulus

Keterangan :

1. Time Schedule
2. Daftar peralatan yang digunakan
3. Daftar personil
4. Jangka waktu pelaksanaan
5. Masa pemeliharaan

v = memenuhi syarat

x = tidak memenuhi syarat

_ = tidak ada

EVALUASI TEKNIS

Pembangunan Kantor Kecamatan Magelang Selatan Kota Magelang (Paket II)

No.	Nama Rekanan	1	2	3	4	5	Kesimpulan
1	CV. SEROJA INDAH	v	v	v	180 Hk	180 Hk	lulus
2	CV. LANGGENG JAYA	v	v	v	180 Hk	180 Hk	lulus
3	CV. SUMBER JAYA MAKMUR	v	v	v	180 Hk	180 Hk	lulus
4	CV. YISSU UTAMA	v	v	v	180 Hk	180 Hk	lulus
5	CV. WIBISONO	v	v	v	180 Hk	180 Hk	lulus
6	CV. RAHAYU, BC	v	v	v	180 Hk	180 Hk	lulus
7	CV. PEMUDA UTAMA	v	v	v	180 Hk	180 Hk	lulus
8	CV. KHUSALA	v	v	v	180 Hk	180 Hk	lulus
9	CV. CAKRA	v	v	v	180 Hk	180 Hk	lulus
10	PB. KARYA JASA	v	v	v	180 Hk	180 Hk	lulus
11	PT. WIRA BHAKTI	v	v	v	180 Hk	180 Hk	lulus

Keterangan :

1. Time Schedule
2. Daftar peralatan yang digunakan
3. Daftar personil
4. Jangka waktu pelaksanaan
5. Masa pemeliharaan

v = memenuhi syarat
x = tidak memenuhi syarat
_ = tidak ada

EVALUASI ADMINISTRASI
Pembangunan Kantor Kecamatan Magelang Selatan Kota Magelang (Paket III)

No.	Nama Rekanan	1	2	3	4	5	6	7	8	Kesimpulan
1	CV. SADEWA SAKTI	v	v	v	v	v	v	v	60 Hk	lulus
2	CV. MINA BHAKTI	v	v	v	v	v	v	v	60 Hk	lulus
3	CV. SAPTA KARYA	v	v	v	v	v	v	v	60 Hk	lulus
4	CV. CITRA PERKASA	v	v	v	v	v	v	v	60 Hk	lulus
5	CV. LEMBAH ASRI	v	v	v	v	v	v	v	60 Hk	lulus
6	CV. LEMBAH HIJAU	v	v	v	v	v	v	v	60 Hk	lulus
7	CV. JAYA PERKASA	v	v	v	v	v	v	v	60 Hk	lulus

Keterangan :

1. Surat penawaran
2. RAB dan Rekapitulasi
3. Daftar Analisa
4. Daftar Harga Satuan Pekerjaan
5. Daftar Harga Satuan Bahan dan Upah
6. Surat pernyataan
7. Jaminan penawaran asli
8. Masa berlakunya penawaran

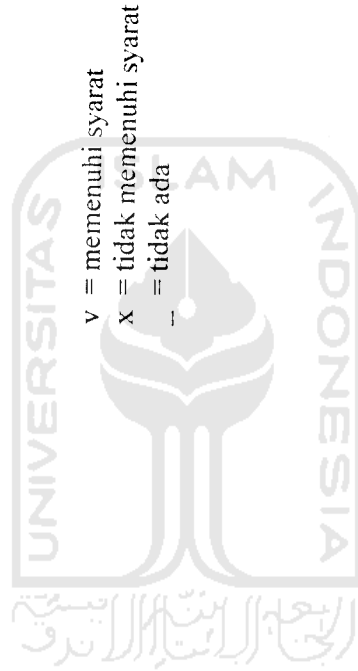

EVALUASI KEWAJARAN HARGA
Pembangunan Kantor Kecamatan Magelang Selatan Kota Magelang (Paket III)

No.	Nama Rekanan	Harga Penawaran	Kewajaran Harga	Ket	Kesimpulan (terendah)
1	CV. SADEWA SAKTI	Rp. 112.736.000,00	v		VI
2	CV. MINA BHAkti	Rp. 112.671.000,00	v		V
3	CV. SAPTA KARYA	Rp. 111.959.000,00	v		II
4	CV. CITRA PERKASA	Rp. 113.212.000,00	v		VII
5	CV. LEMBAH ASRI	Rp. 112.553.000,00	v		IV
6	CV. LEMBAH HIJAU	Rp. 112.454.000,00	v		III
7	CV. JAYA PERKASA	Rp. 111.784.000,00	v		I

Keterangan :

- v = memenuhi syarat
- x = tidak memenuhi syarat
- _ = tidak ada



EVALUASI KEWAJARAN HARGA
Pembangunan Kantor Kecamatan Magelang Selatan Kota Magelang (Paket III)

No.	Nama Rekanan	Harga Penawaran	Kewajaran Harga	Ket	Kesimpulan (terendah)
1	CV. SADEWA SAKTI	Rp. 112.736.000,00	v		VI
2	CV. MINA BHAKTI	Rp. 112.671.000,00	v		V
3	CV. SAPTA KARYA	Rp. 111.959.000,00	v		II
4	CV. CITRA PERKASA	Rp. 113.212.000,00	v		VII
5	CV. LEMBAH ASRI	Rp. 112.553.000,00	v		IV
6	CV. LEMBAH HIJAU	Rp. 112.454.000,00	v		III
7	CV. JAYA PERKASA	Rp. 111.784.000,00	v		I

Keterangan :

v = memenuhi syarat

x = tidak memenuhi syarat

.. = tidak ada



EVALUASI ADMINISTRASI
Rehabilitasi Kantor Kelurahan Magersari Kota Magelang

No.	Nama Rekanan	1	2	3	4	5	6	7	8	Kesimpulan
1	CV. JAYA MANUNGGAL	v	v	v	v	v	v	v	60 Hk	lulus
2	CV. YASA UTAMA	v	v	v	v	v	v	v	60 Hk	lulus
3	CV. JAWA DWIPA	v	v	v	v	v	v	v	60 Hk	lulus
4	CV. JAYA BINANGUN	v	v	v	v	v	v	v	60 Hk	lulus
5	CV. JAYA PERKASA	v	v	v	v	v	v	v	60 Hk	lulus

Keterangan :

1. Surat penawaran
2. RAB dan Rekapitulasi
3. Daftar Analisa
4. Daftar Harga Satuan Pekerjaan
5. Daftar Harga Satuan Bahan dan Upah
6. Surat pernyataan
7. Jaminan penawaran asli
8. Masa berlakunya penawaran

v = memenuhi syarat
x = tidak memenuhi syarat
_ = tidak ada



EVALUASI TEKNIS
Rehabilitasi Kantor Kelurahan Magersari Kota Magelang

No.	Nama Rekanan	1	2	3	4	5	Kesimpulan
1	CV. JAYA MANUNGGAL	v	v	v	120 Hk	180 Hk	lulus
2	CV. YASA UTAMA	v	v	v	120 Hk	180 Hk	lulus
3	CV. JAWA DWIPA	v	v	v	120 Hk	180 Hk	lulus
4	CV. JAYA BINANGUN	v	v	v	120 Hk	180 Hk	lulus
5	CV. JAYA PERKASA	v	v	v	120 Hk	180 Hk	lulus

Keterangan :

1. Time Schedule
2. Daftar peralatan yang digunakan
3. Daftar personil
4. Jangka waktu pelaksanaan
5. Masa pemeliharaan

v = memenuhi syarat
x = tidak memenuhi syarat
_ = tidak ada



EVALUASI KEWAJARAN HARGA
Rehabilitasi Kantor Kelurahan Magersari Kota Magelang

No.	Nama Rekanan	Harga Penawaran	Kewajaran Harga	Ket	Kesimpulan (terendah)
1	CV. JAYA MANUNGGAL	Rp. 188.187.000,00	v		V
2	CV. YASA UTAMA	Rp. 187.247.000,00	v		II
3	CV. JAWA DWIPA	Rp. 187.484.000,00	v		III
4	CV. JAYA BINANGUN	Rp. 186.969.000,00	v		I
5	CV. JAYA PERKASA	Rp. 187.542.000,00	v		IV

Keterangan :

- v = memenuhi syarat
- x = tidak memenuhi syarat
- _ = tidak ada



EVALUASI ADMINISTRASI
Rehabilitasi Berat Balai Kelurahan Kedungssari Kota Magelang

No.	Nama Rekanan	1	2	3	4	5	6	7	8	Kesimpulan
1	CV. SEROJA INDAH	v	v	v	v	v	v	v	60 Hk	lulus
2	CV. KARYA SARI	v	v	v	v	v	v	v	60 Hk	lulus
3	CV. SUMBER REJEKI	v	v	v	v	v	v	v	60 Hk	lulus

Keterangan :

1. Surat penawaran
2. RAB dan Rekapitulasi
3. Daftar Analisa
4. Daftar Harga Satuan Pekerjaan
5. Daftar Harga Satuan Bahan dan Upah
6. Surat pernyataan
7. Jaminan penawaran asli
8. Masa berlakunya penawaran

v = memenuhi syarat
x = tidak memenuhi syarat
_ = tidak ada



EVALUASI TEKNIS
Rehabilitasi Berat Balai Kelurahan Kedungssari Kota Magelang

No.	Nama Rekanan	1	2	3	4	Kesimpulan
1	CV. SEROJA INDAH	v	v	v	v	lulus
2	CV. KARYA SARI	v	v	v	v	lulus
3	CV. SUMBER REJEKI	v	v	v	v	lulus

Keterangan :

1. Time Schedule
2. Daftar peralatan yang digunakan
3. Daftar personal
4. Metode Pelaksanaan

v = memenuhi syarat
x = tidak memenuhi syarat
_ = tidak ad



EVALUASI KEWAJARAN HARGA
Rehabilitasi Berat Balai Kelurahan Kedungssari Kota Magelang

No.	Nama Rekanan	Harga Penawaran	Kewajaran Harga	Ket	Kesimpulan (terendah)
1	CV. SEROJA INDAH	Rp. 321.108.000,00	v		I
2	CV. KARYA SARI	Rp. 322.384.000,00	v		II
3	CV. SUMBER REJEKI	Rp. 322.838.000,00	v		III

Keterangan :

- v = memenuhi syarat
- x = tidak memenuhi syarat
- _ = tidak ada



EVALUASI ADMINISTRASI
Pembangunan Kantor Kelurahan Jurangombo II Kota Magelang

No.	Nama Rekanan	1	2	3	4	5	6	7	8	Kesimpulan
1	CV. YISU UTAMA	v	v	v	v	v	v	v	60 Hk	lulus
2	CV. GRIYA SENTOSA	v	v	v	v	v	v	v	60 Hk	lulus
3	CV. LANGGENG JAYA	v	v	v	v	v	v	v	60 Hk	lulus
4	CV. WIBISONO	v	v	v	v	v	v	v	60 Hk	lulus
5	CV. KHUSALA	v	v	v	v	v	v	v	60 Hk	lulus
6	CV. SEROJA INDAH	v	v	v	v	v	v	v	60 Hk	lulus
7	CV. KARYA JASA	v	v	v	v	v	v	v	60 Hk	lulus

Keterangan :

1. Surat penawaran
2. RAB dan Rekapitulasi
3. Daftar Analisa
4. Daftar Harga Satuan Pekerjaan
5. Daftar Harga Satuan Bahan dan Upah
6. Surat pernyataan
7. Jaminan penawaran asli
8. Masa berlakunya penawaran

- v = memenuhi syarat
x = tidak memenuhi syarat
_ = tidak ada



EVALUASI TEKNIS
Pembangunan Kanjor Kelurahan Jurangombo II Kota Magelang

No.	Nama Rekanan	1	2	3	4	5	Kesimpulan
1	CV. YISU UTAMA	v	v	v	150 Hk	180 Hk	lulus
2	CV. GRIYA SENTOSA	v	v	v	150 Hk	180 Hk	lulus
3	CV. LANGGENG JAYA	v	v	v	150 Hk	180 Hk	lulus
4	CV. WIBISONO	v	v	v	150 Hk	180 Hk	lulus
5	CV. KHUSALA	v	v	v	150 Hk	180 Hk	lulus
6	CV. SEROJA INDAH	v	v	v	150 Hk	180 Hk	lulus
7	CV. KARYA JASA	v	v	v	150 Hk	180 Hk	lulus

Keterangan :

1. Time Schedule
2. Daftar peralatan yang digunakan
3. Daftar personil
4. Jangka waktu pelaksanaan
5. Masa pemeliharaan

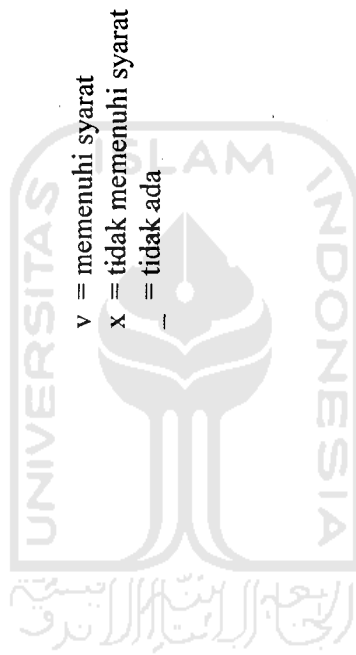

EVALUASI KEWAJARAN HARGA
Pembangunan Kantor Kelurahan Jurangombo II Kota Magelang

No.	Nama Rekanan	Harga Penawaran	Kewajaran Harga	Ket	Kesimpulan (terendah)
1	CV. YISU UTAMA	Rp. 776.295.000,00	v		VII
2	CV. GRIYA SENTOSA	Rp. 775.932.000,00	v		II
3	CV. LANGGENG JAYA	Rp. 775.850.000,00	v		I
4	CV. WIBISONO	Rp. 776.149.000,00	v		VI
5	CV. KHUSALA	Rp. 776.076.000,00	v		III
6	CV. SEROJA INDAH	Rp. 776.135.000,00	v		IV
7	CV. KARYA JASA	Rp. 776.136.000,00	v		V

Keterangan :

- v = memenuhi syarat
- x = tidak memenuhi syarat
- _ = tidak ada



**PANITIA PENGADAAN BARANG / JASA
KEGIATAN PEMBANGUNAN KELURAHAN KRAMAT UTARA
KOTA MAGELANG TAHUN ANGGARAN 2006**

PENGUMUMAN PELELANGAN

NOMOR : 641.6/01/P.Kel.Krm.Ut/210/2/06

T E N T A N G

**PENGUMUMAN PELELANGAN KEGIATAN PEMBANGUNAN KANTOR KELURAHAN
KRAMAT UTARA KOTA MAGELANG TAHUN ANGGARAN 2006**

Dinas Pekerjaan Umum Kota Magelang akan mengadakan Pelelangan, sebagaimana berikut :

- | | |
|------------------------------|---|
| 1. Nama Kegiatan | : Pembangunan Kantor Kelurahan Kramat Utara Kota Magelang |
| 2. Pekerjaan | : Pembangunan Kantor Kelurahan Kramat Utara Kota Magelang (Paket I) |
| 3. Lokasi Kegiatan | : Kota Magelang |
| 4. Sumber Biaya | : APBD Kota Magelang |
| 5. Persyaratan Calon Rekanan | : |
- Memiliki Surat Izin Usaha pada bidang usahanya yang dikeluarkan oleh Instans Pemerintah yang berwenang dan masih berlaku (SIUP dan TDP)
 - Memiliki keahlian, pengalaman, kemampuan teknis dan manajerial untuk penyedia barang tersebut diatas.
 - Tidak dalam pengawasan pengadilan tidak pailit, kegiatan usahanya tidak sedang dihentikan dan atau direksi yang bertindak untuk dan atas nama perusahaan tidak sedang dalam menjalani sanksi pidana.
 - Secara hukum mempunyai kapasitas menandatangani kontrak.
 - Memenuhi kewajiban perpajakan.
 - Memiliki sumber daya manusia, modal peralatan dan fasilitas lain yang diperlukan dalam pengadaan barang tersebut diatas.
 - Memiliki kinerja baik dan Tidak masuk dalam daftar hitam .
 - Memiliki alamat tetap dan jelas serta mudah dijangkau dengan pos.

Bagi Badan Usaha atau Usaha Perorangan yang memenuhi persyaratan diatas dapat mendaftarkan diri pada panitia dan bagi pendaftar yang bukan Direktur langsung, harus dengan surat kuasa dan masuk dalam susunan personalia dan dibuktikan dengan Akte Badan Usaha/Perorangan.

6. Waktu dan Tempat Pendaftaran dan Pengambilan Bendel Kualifikasi :

Pendaftaran dan Pengambilan Bendel Kualifikasi dilaksanakan tanggal 17 Pebruari 2006 sampai dengan 24 Pebruari 2006 pada jam 08.00 – 14.00 Wib di Dinas Pekerjaan Umum Kota Magelang.

7. Pengambilan Rencana Kerja Dan Syarat-Syarat / RKS

RKS dapat diambil pada Panitia Pengadaan Barang Jasa pada tanggal 20 Pebruari 2006 Sampai dengan tanggal 27 Pebruari 2006 jam 08.00 - 14.00 kecuali hari Jum'at s/d jam 10.00 Wib di Dinas Pekerjaan Umum Kota Magelang .

Magelang, 17 Pebruari 2006

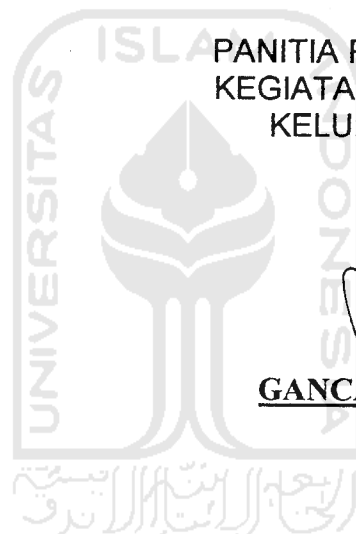

PANITIA PENGADAAN BARANG/JASA
KEGIATAN PEMBANGUNAN KANTOR
KELURAHAN KRAMAT UTARA
KOTA MAGELANG









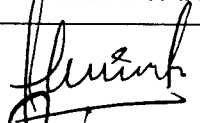
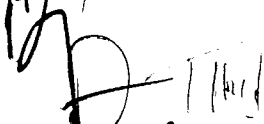

Ketua,

GANCANG WICAKSONO, S. ST

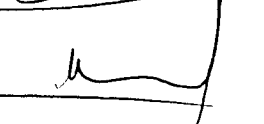
KEGIATAN : PEMBANGUNAN KANTOR
KELURAHAN KRAMAT
UTARA KOTA MAGELANG
TAHUN ANGGARAN 2006

DAFTAR PENDAFTARAN
DAN PENGAMBILAN DAFTAR ISIAN
KUALIFIKASI

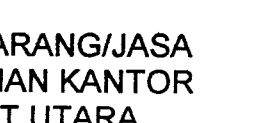
NOMOR : 641.6 /02/P. Kel.Krm.Ut/210/2/06 ✓
TANGGAL : 17 s/d 24 Pebruari 2006 ✓

NO.	NAMA REKANAN	ALAMAT	TANDA TANGAN
1.	CV. PETUDA UTARA	Jl Beringin no 11 Magl.	
2.	A WIRA Bhakti	Kelurahan Dgl	
3.	CV. PATIYU. B. C	Jl. ... no 3 pus. Magl	
4.	CV. ...	Jl Mangrove 10	
5.	CV. Puara Indonesia	JL Beringin Magl	
6.	CV. Klu sala	Jl. Rama Sumba Kudus Magl.	
7.	CV. SEAJA WORTH	Jl RT no 19 Magl	
8.	CV. GRIMA SENTOSA	JL URIP SUMOHARJO	
9.	PB. Kaye jaya	Jl. ...	
10.	CV. WIBISONO.	Jl. A. YANI no. 775 Magelang.	
11.	CV. CARPA	Jl Cinyaxi 115R Magelang	
12.	CV. Kumbet Agung.	Jl. PEMUTING BAYA 21 MEL	

PANITIA PENGADAAN BARANG/JASA
KEGIATAN PEMBANGUNAN KANTOR
KELURAHAN KRAMAT UTARA
KOTA MAGELANG

Sekretaris,









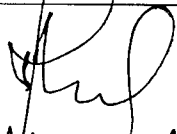
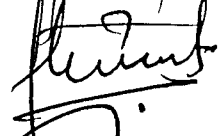
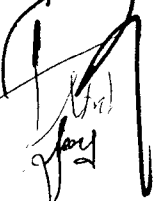

PUJI HARTONO, ST

KEGIATAN : PEMBANGUNAN KANTOR
 KELURAHAN KRAMAT
 UTARA KOTA MAGELANG
 TAHUN ANGGARAN 2006

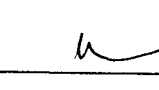
TANDA TERIMA
 RENCANA KERJA DAN SYARAT-SYARAT
 (RKS)

NOMOR : 641.6/03/P. Kel.Krm.Ut/210/2/06 ✓
 TANGGAL : 20 s/d 27 Pebruari 2006 ✓

NO.	NAMA REKANAN	ALAMAT	TANDA TANGAN
1.	CV. GISSA UTAMA	Jl. Mangrove	
2.	CV. PEMUDA UTAMA	Jl. Beringin no 11 Magl.	
3.	PT. WIJAYA BAHARI	Jl. Kawar no 3 Purw. Magl.	
4.	CV. RAHAYU. D. E	Jl. Beringin Magl	
5.	CV. Pitra Indonesia	Jl. Urip SUMOHARJO	
6.	CV. GRITA SENTOSA	Jl. Karna Sunda hidul Magl.	
7.	CV. Khusala	Jl. RT no. 13 Magl	
8.	CV. PERAJA INDAH	Jl. Kurni Lina	
9.	PB. Kasa Jsa	Jl. A. YANI no. 77.5 magl.	
10.	CV. WIBISONO	Jl. Singsari 1157 Magelang	
11.	CV. CACRA	Jl. KEMUNING PATA 2 MAGELANG	
12.	CV. Sumber Agung		

PANITIA PENGADAAN BARANG/JASA
 KEGIATAN PEMBANGUNAN KANTOR
 KELURAHAN KRAMAT UTARA
 KOTA MAGELANG

Sekretaris,

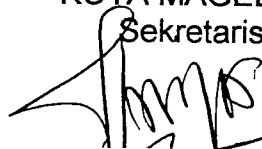

**PANITIA PENGADAAN BARANG / JASA
KEGIATAN PEMBANGUNAN KELURAHAN KRAMAT UTARA
KOTA MAGELANGTAHUN ANGGARAN 2006**

Magelang, 27 Pebruari 2006

NOMOR : 641.6/05/P. Kel.Krm.Ut/210/2/06
SIFAT : Penting
LAMPIRAN : -
PERIHAL : UNDANGAN

Kepada
Yth. 1. Sdr. GANCANG WICAKSONO, S.ST
2. Sdr. PUJI HARTONO, ST
3. Sdri. WIDHI HARYANI, SH
4. Sdr. Ir. DJOKO SOEPARNO, M.PI
5. Sdri. SRI ASIH WIDIYASTUTI, SH

di

M A G E L A N G

Bersama ini kami mengharap dengan hormat atas kesediaan Bapak/Ibu/Saudara untuk hadir pada acara yang akan diselenggarakan besok, pada :

Hari : Rabu
Tanggal : 1 Maret 2006
Jam : 09.00 WIB
Tempat : Ruang Rapat DPU Kpta Magelang
Acara : Penjelasan Pekerjaan (*Aanwijzing*)
Pembangunan Kantor Kelurahan Kramat Utara
Kota Magelang (Paket I)
Pimpinan rapat : Ketua Panitia Lelang.

Demikian atas kehadiran Bapak/Ibu/Saudara sebelumnya diucapkan terima kasih.

PANITIA PENGADAAN BARANG/JASA
KEGIATAN PEMBANGUNAN KANTOR
KELURAHAN KRAMAT UTARA
KOTA MAGELANG
Sekretaris,



PUJI HARTONO, ST



PEMERINTAH KOTA MAGELANG
DINAS PEKERJAAN UMUM

JL. JEND. SUDIRMAN NO. 54 KOTA MAGELANG

BERITA ACARA AANWIJZING

NOMOR : 641.6/09/P.Kel.KRM/JT/20/3/06

NAMA KEGIATAN : PEMBANGUNAN KANTOR KELURAHAN
KRAMAT UTARA.

PEKERJAAN : BANGUNAN KANTOR.
(PAKET 1).

LOKASI : KECAMATAN MAGELANG UTARA.

TH. ANGGARAN : 2006.



KONSULTAN PERENCANA
CV. SALCO

**PANITIA PENGADAAN BARANG / JASA
KEGIATAN PEMBANGUNAN KANTOR KELURAHAN KRAMAT UTARA
PEKERJAAN BANGUNAN KANTOR PAKET 1**

DINAS PEKERJAAN UMUM

KOTA MAGELANG

Jl. Jendral Sudirman No. 54 Kota Magelang

BERITA ACARA AANWIJZING

NOMOR :

ada hari ini **Rabu** tanggal **Satu** bulan **Maret** tahun **Dua ribu enam** dimulai jam 09.00 WIB, dengan mengambil tempat di Ruang Rapat Dinas Pekerjaan Umum Kota Magelang.

angan Pimpinan rapat : GANCANG WICAKSONO. S.ST.

lah diadakan rapat penjelasan pekerjaan (Aanwijzing) untuk Kegiatan Pembangunan Kantor Kelurahan Kramat Utara Pekerjaan Bangunan Aula dan Bangunan Pelengkap Paket 2 Kota Magelang.

adir dalam rapat ini adalah :

PANITIA PENGADAAN JASA KONSTRUKSI :

- | | |
|-------------------------------|--------------------|
| 1. GANCANG WICAKSONO. S. ST. | Ketua |
| 2. PUJI HARTONO. ST | Sekretaris/Anggota |
| 3. Ir. DJOKO SOEPARNO. M. PI. | Anggota |
| 4. SRI ASIH WIDIYASTUTI. SH. | Anggota |
| 5. WIDHI HARYANI. SH | Anggota |

KONSULTAN PERENCANA

NAMA	JABATAN	PERUSAHAAN
FATONI, ST	LEADER	CV. SALCO
WIDYATMOKO. ST	STAF TEKNIK	CV. SALCO

III. PENYEDIA JASA KONSTRUKSI

N A M A	JABATAN	PENYEDIA JASA KONSTRUKSI
1. KUSAERI	Direktur	1. CV. SEROJA INDAH
2. DJUMANI	Direktur	2. PT. WIRA BHAKTI
3. BENI SUBIYONO	Direktur	3. CV. CAKRA
4. TJASNO	Direktur	4. CV. KHUSALA
5. WINARTO. R	Direktur	5. CV. PEMUDA UTAMA
6. DEDY. S	Direktur	6. PB. KARYA JASA
7. M. GANDI	Direktur	7. PT. PUTRA INDONESIA
8. TOTOK. R	Direktur	8. CV. RAHAYU. B.C
9. ANDI IRAWAN	Staf Teknik	9. CV. GRIYA SENTOSA
10. C. SOEJITNO TJIPTONING	Direktur	10. WIBISONO
11. SURIPNO	Direktur	11. YISSU UTAMA
12. M. SUGARTO	Direktur	12. SUMBER AGUNG

V. POKOK – POKOK PENJELASAN SEBAGAI BERIKUT :

1. Penjelasan Syarat-syarat Umum dan Administras :

Diberikan oleh : GANCANG WICAKSONO. S. ST.
 Jabatan : Ketua.
 Sebagai berikut : Sesuai lampiran

2. Penjelasan Syarat-syarat Teknis :

Diberikan oleh : FATONI . ST
 Jabatan : Staf Teknik.
 Sebagai berikut : Sesuai lampiran

3. Penjelasan Gambar Kerja :

Diberikan oleh : FATONI . ST
 Jabatan : Staf Teknik.
 Sebagai berikut : Sesuai lampiran

4. Penjelasan Lapangan :



Diberikan oleh : WIDYATMOKO. ST.
 Jabatan : Staf Teknik.
 Sebagai berikut : Sesuai lampiran

KETENTUAN – KETENTUAN TAMBAHAN SEBAGAI BERIKUT :

lapat pemberian penjelasan pekerjaan Aanwijzing ini ditutup pada hari Rabu, bulan Maret, Tahun dua ribu
 am Jam : 11.00 WIB.

emikian Berita Acara ini dibuat dalam rangkap secukupnya untuk dipergunakan seperlunya.

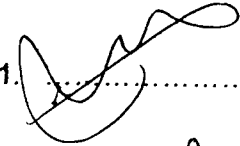
MENGETAHUI PANITIA PENGADAAN JASA KONSTRUKSI

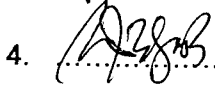
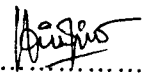
N A M A	JABATAN	TANDA TANGAN
1. GANCANG WICAKSONO. S. ST.	Ketua	1. 
2. PUJI HARTONO. ST	Sekretaris	2. 
3. Ir. DJOKO SOEPARNO. M. PI.	Anggota	3. 
4. SRI ASIH WIDIYASTUTI. SH.	Anggota	4. 
5. WIDHI HARYANI. SH	Anggota	5. 

WAKIL PESERTA PENYEDIA JASA KONSTRUKSI

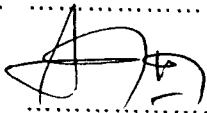
N A M A	PENYEDIA JASA KONSTRUKSI	TANDA TANGAN
..... A. DENDI. H CV. BRUYA SENTRA	1.  2.

MENYETUJUI JASA PERENCANAAN

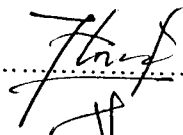
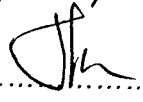
N A M A	KONSULTAN PERENCANA	TANDA TANGAN
1. FATONI. ST	CV. SALCO	1. 
2. WIDYATMOKO. ST	CV. SALCO	2. 

PENJELASAN RKS

KEGIATAN PEKERJAAN : PEMBANGUNAN KANTOR KELURAHAN KRAMAT UTARA.
 LOKASI : BANGUNAN KANTOR (PAKET 1).
 TH. ANGG. : KOTA MAGELANG.
 : 2006.

SYARAT – SYARAT UMUM, ADMINISTRASI DAN TEKNIS

NO	PASAL	URAIAN	PERUBAHAN / TAMBAHAN
BAB I			
SYARAT – SYARAT UMUM			
1.	I.01	PERATURAN UMUM	TETAP
2.	I.02	PEMBERI TUGAS PEKERJAAN	TETAP
3.	I.03	PENGELOLA KEGIATAN	TETAP
4.	I.04	PENYEDIA BARANG / JASA	TETAP
5.	I.05	PENYUSUNAN DAFTAR PESERTA LELANG	DIHILANGKAN
6.	I.06	PEJELASAN LELANG AANWIJZING	<ol style="list-style-type: none"> 1. Pemberian Penjelasan (Aanwijzing) akan diadakan pada : <ol style="list-style-type: none"> a. Hari : Rabu b. Tanggal : 01 Maret 2006 c. Jam : 09.00 WIB d. Tempat : Ruang Rapat DPU Kota Mgl. 2. Ayat 2, 3 : TETAP 3. Berita Acara Pemberian Penjelasan (Aanwijzing) dapat diambil : <ol style="list-style-type: none"> a. Hari : Kamis b. Tanggal : 02 Maret 2006 c. Jam : Jam Kerja d. Tempat : Ruang Rapat DPU Kota Mgl. 4. Ayat 5, 6 : TETAP
7.	I.07	PENYAMPAIAN DAN PEMASUKAN DENAWADAN	<ol style="list-style-type: none"> 1. Ayat 1 : TETAP.

8.

I.08

METODE SISTEM SATU SAMPUL

2. a. Pemasukan Dokumen Penawaran mulai :
- a. H a r i : Kamis
 - b. Tanggal : 2 Maret 2006
 - c. J a m : 08.00 WIB
 - d. Tempat : Ruang Rapat DPU Kota Mgl.
- b. Pemasukan Dokumen Penawaran paling lambat :
- a. H a r i : Kamis
 - b. Tanggal : 9 Maret 2006
 - c. J a m : ^{09.30}09.00 WIB
 - d. Tempat : Ruang Rapat DPU Kota Mgl.
- Poin c, d, e dan f : T E T A P.

3. a. Pembukaan Dokumen Penawaran pada :
- a. H a r i : Kamis
 - b. Tanggal : 9 Maret 2006
 - c. J a m : ^{09.00}10.00 WIB
 - d. Tempat : Ruang Rapat DPU Kota Mgl.
- Poin b, c, d, e, f dan g : T E T A P.

4. TETAP

Poin 1, 2, 3, 4 : T E T A P,

CONTOH SAMPUL DEPAN :

Bagian Atas Kiri : Dokumen Penawaran Kegiatan Pembangunan Kantor Kelurahan Kramat Utara, Pekerjaan Bangunan Kantor (Paket 1).

H a r i : Kamis

Tanggal : 9 Maret 2006

J a m : 09.00 WIB

Bagian Kanan Bawah : Kepada Yth. Panitia Pengadaan Barang/Jasa Kegiatan Pembangunan Kantor Kelurahan Kramat Utara Di Tempat.

CONTOH SAMPUL BELAKANG : TETAP.

9.

I.09

SAMPUL DOKUMEN PENAWARAN YANG TIDAK SAH

T E T A P

10.

I.10

PERSYARATAN DOKUMEN PENAWARAN DITAMBAH : DOKUMEN PASCA KUALIFIKASI

Poin 1 : T E T A P

Poin 2 : a s/d k : T E T A P

Poin 2.l s/d p : DIHILANGKAN.



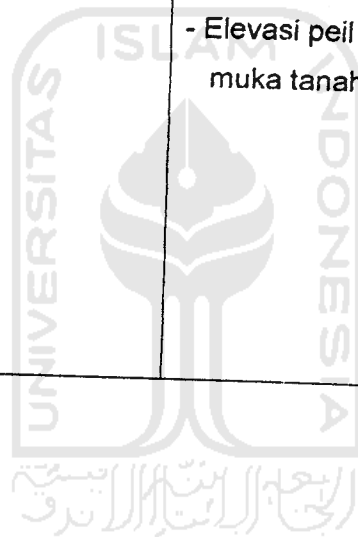

60.	3	Gambar 14 s/d 39	TETAP
		<u>PENJELASAN LAPANGAN</u>	
61.	1	Denah Bangunan Kantor Kelurahan	<ul style="list-style-type: none">- Disesuaikan dengan gambar kerja.- Elevasi peil Nol lantai lebih tinggi 0,4 m dari muka tanah yang ada..



KEGIATAN : PEMBANGUNAN KANTOR
 KELURAHAN KRAMAT
 UTARA KOTA MAGELANG
 TAHUN ANGGARAN 2006

DAFTAR HADIR
 PENJELASAN PEKERJAAN
 (AANWIJZING)

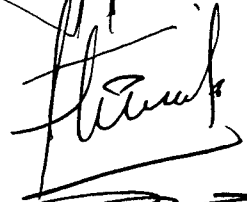
NOMOR : 641.6/06/P.Kel Krm.Ut/210/3/06 ✓
 TANGGAL : 1 Maret 2006 ✓

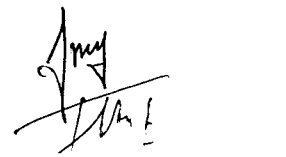
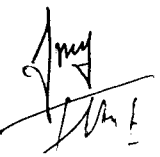
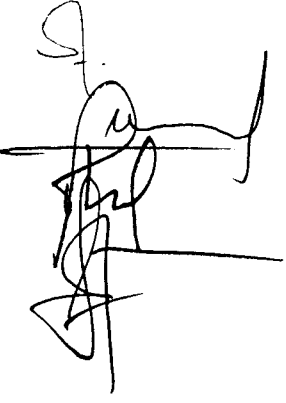
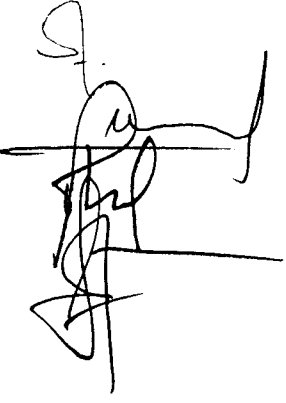
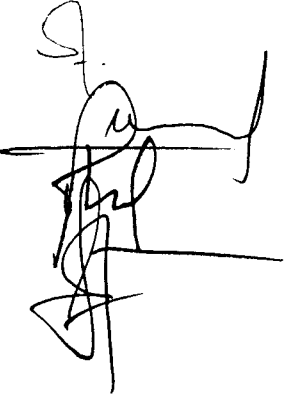
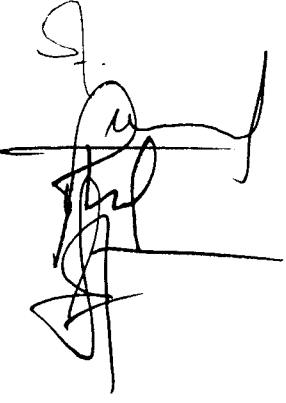
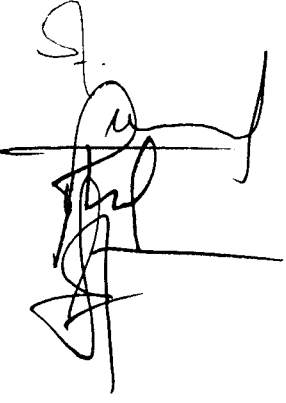
NO.	NAMA	JABATAN	REKANAN	TANDA TANGAN
1.	Kusari	Direktus	CV. Sejoja Indah	
2.	Djumanir	Dir	P. Wira Bhakti	
3.	BENYAMIN SURSIONO	Dir	CV. WIRA BHAKTI	
4.	TRIKNO	Dir	CV. Klustak	
5.	Winarto. R.	Dir	CV. Peruda Utama	
6.	Dedy. S	Dir	PB. Wajaya	
7.	M. Gandi	Dir	RT Putra Indonesia	
8.	Totok. P.	Dir	CV. RAHAYU. B C	
9.	ANDI IRAWAN	STAFF	CV. GRIHA SENTOSA	
10.	C. SOEHTNO DIPONING	DIREKTUR	CV. WIBISONO	
11.	Furipau.	Dir	CV. YASU UTAMA	
(12.)	M. SUGARTO	Dir	CV. SUMBER AGUNG	

PANITIA PENGADAAN BARANG/JASA
 KEGIATAN PEMBANGUNAN KANTOR
 KELURAHAN KRAMAT UTARA
 KOTA MAGELANG

Sekretaris,





PUJI HARTONO, ST

KEGIATAN : PEMBANGUNAN KANTOR
KELURAHAN KRAMAT
UTARA KOTA MAGELANG
TAHUN ANGGARAN 2006

DAFTAR HADIR
PENJELASAN PEKERJAAN (AANWIJZING)

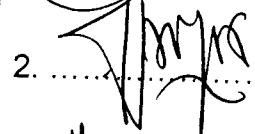
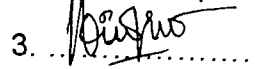
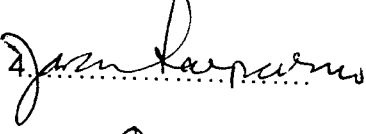
NOMOR : 641.6/07/P. Kel.Krm.Ut /210/3/06
TANGGAL : 1 Maret 2006

NO.	NAMA	JABATAN	TANDA TANGAN
1.	GANCANG WICAKSONO, S.ST	KETUA	
2.	PUJI HARTONO, ST	SEKRETARIS	
3.	WIDHI HARYANI, SH	ANGGOTA	
4.	Ir. DJOKO SOEPARNO, M.PI	ANGGOTA	
5.	SRI ASIH WIDIYASTUTI, SH	ANGGOTA	

PANITIA PENGADAAN BARANG/JASA
KEGIATAN PEMBANGUNAN KANTOR
KELURAHAN KRAMAT UTARA
KOTA MAGELANG









Sekretaris,

PUJI HARTONO, ST

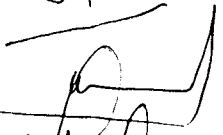
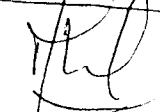
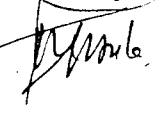
KEGIATAN : PEMBANGUNAN KANTOR
 KELURAHAN KRAMAT
 UTARA KOTA MAGELANG
 TAHUN ANGGARAN 2006

**TANDA TERIMA
 BERITA ACARA AANWIJZING**

NOMOR : 641.6/09/P.Kel.Krm.Ut/210/3/06
 TANGGAL : 2 Maret 2006

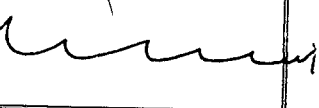
NO.	NAMA REKANAN	ALAMAT	TANDA TANGAN
1.	CV. BRIMA SENTOSA	Jl. U. Sumoharjo 80	
2.	CV. Klusula	Jl. Rama Sunan Jati Parijang Magl.	
3.	TV. WIBISONO	Jl. A. Yudi no. 77.5 Mge.	
4.	CV. YI BUN UTAMA	Jl. Mangrove 10	
5.	CV. RAHAYU. B-C	Jl. Cemara no 3. Pondok Mertogedon. Sugihara Mge.	
6.	PB. Kaye Jesu.	Jl. Kawi Murti 11	
7.	CV. PEMUDA UTAMA	Jl. Beringin 1 no 11 Mge.	
8.	PT. ANITA BHAKTI	Mendayudon Mgl	
9.	CV. CARPA	Jl. Sngosari 1155	
10.	CV. SUMBER AQUIS	Jl. PEMULING RAYA 23 MEL	
11.	CV. Selo Ludes	Jl. Raji no 19. Mgl.	
12.	PT PUTRA INDONESIA BSY	Jl. BERINGIN 112 B KOTA MAGELANG	

PANITIA PENGADAAN BARANG/JASA
 KEGIATAN PEMBANGUNAN KANTOR
 KELURAHAN KRAMAT UTARA
 KOTA MAGELANG
 Sekretaris,

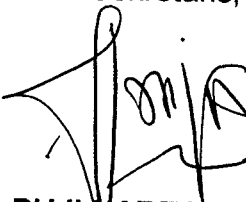

**PANITIA PENGADAAN BARANG / JASA
KEGIATAN PEMBANGUNAN KELURAHAN KRAMAT UTARA
KOTA MAGELANGTAHUN ANGGARAN 2006**

Magelang, 8 Maret 2006

NOMOR : 641.6/10/ P. Kel.Krm.Ut /210/3/06
SIFAT : Penting
LAMPIRAN : -
PERIHAL : UNDANGAN

Kepada
Yth. 1. Sdr. GANCANG WICAKSONO, S.ST
2. Sdr. PUJI HARTONO, ST
3. Sdri. WIDHI HARYANI, SH
4. Sdr. Ir. DJOKO SOEPARNO, M.PI
5. Sdri SRI ASIH WIDIYASTUTI, SH

di

M A G E L A N G

Bersama ini kami mengharap dengan hormat atas kesediaan Bapak/Ibu/Saudara untuk hadir pada acara yang akan diselenggarakan besok, pada :

H a r i : Kamis
T a n g g a l : 9 Maret 2006
J a m : 09.00 WIB
T e m p a t : Ruang Rapat DPU Kota Magelang
A c a r a : Pembukaan Surat Penawaran Pekerjaan
Pembangunan Kantor Kelurahan Kramat Utara
Kota Magelang (Paket I)
Pimpinan rapat : Ketua Panitia Lelang.

Demikian atas kehadiran Bapak/Ibu/Saudara sebelumnya diucapkan terima kasih.

PANITIA PENGADAAN BARANG/JASA
KEGIATAN PEMBANGUNAN KANTOR
KELURAHAN KRAMAT UTARA
KOTA MAGELANG
Sekretaris,

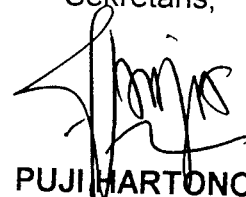
PUJI HARTONO, ST

KEGIATAN : PEMBANGUNAN KANTOR
 KELURAHAN KRAMAT
 UTARA KOTA MAGELANG
 TAHUN ANGGARAN 2006

TANDA TERIMA PEMASUKAN
 SURAT PENAWARAN

NOMOR : 641.6/11/P.Kel.Krm.Ut/210/3/06
 TANGGAL : 9 Maret 2006

NO.	NAMA	JABATAN	REKANAN	TANDA TANGAN
1.	D. DENDI . H	Dir	CV. ERMA SENDA	
2.	TJASIJO	Dir	CV. Khusala	
3.	C. SOBRIANO DIPTONING	Dir	CV. WIBISONO	
4.	Rusupmo	Dir	CV. YITSAJATI	
5.	Dedy S	Dir	PT. Keyu Ju	
6.	Totok. P	Dir	CV. PATIAYU. B.C	
7.	Djunani	Dir	PT. ANIK BHAKTI	
8.	Winarto. R.	Dir	CV. PEMUDA UTAMA	
9.	Benyamin S	Dir	CV. COKRA	
10.	M. SUGIARTO	Dir	CV. SUMBER AENG	
11.	Nuscaeni	Dir	CV. FREJA LUDAL	
12.	AGOSMUSANTARA	DIREKTUR	PT. PUTRA INDONESIA	

PANITIA PENGADAAN BARANG/JASA
 KEGIATAN PEMBANGUNAN KANTOR
 KELURAHAN KRAMAT UTARA
 KOTA MAGELANG
 Sekretaris,

PUJI HARTONO. ST

KEGIATAN : PEMBANGUNAN KANTOR
KELURAHAN KRAMAT
UTARA KOTA MAGELANG
TAHUN ANGGARAN 2006

**DAFTAR HADIR
PEMBUKAAN SURAT PENAWARAN**

NOMOR : 641.6/12/P. Kel.Krm.Ut/210/3/06
TANGGAL : 9 Maret 2006

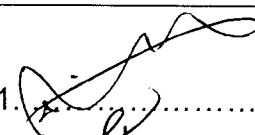
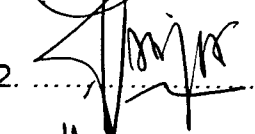
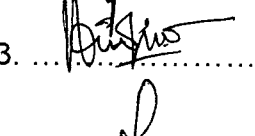
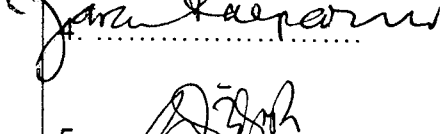
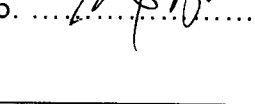
NO.	NAMA	JABATAN	TANDA TANGAN
1.	GANCANG WICAKSONO, S.ST	KETUA	1. 
2.	PUJI HARTONO, ST	SEKRETARIS	2. 
3.	WIDHI HARYANI, SH	ANGGOTA	3. 
4.	Ir. DJOKO SOEPARNO, M.PI	ANGGOTA	4. 
5.	SRI ASIH WIDIYASTUTI, SH	ANGGOTA	5. 

PANITIA PENGADAAN BARANG/JASA
KEGIATAN PEMBANGUNAN KANTOR
KELURAHAN KRAMAT UTARA
KOTA MAGELANG
Sekretaris,





PUJI HARTONO, ST

KEGIATAN : PEMBANGUNAN KANTOR
KELURAHAN KRAMAT
UTARA KOTA MAGELANG
TAHUN ANGGARAN 2006

DAFTAR HADIR
PEMBUKAAN SURAT PENAWARAN

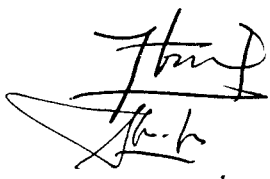
NOMOR : 641.6/13/P.Kel.Krm.Ut/210/3/05
TANGGAL : 9 Maret 2006

NO.	NAMA	JABATAN	KONSULTAN	TANDA TANGAN
1.	FATMAH	LEADER	CV-SALCO	
2.	WIDYAT MOKO	KONSTRUKTOR	CV-SALCO	

PANITIA PENGADAAN BARANG/JASA
KEGIATAN PEMBANGUNAN KANTOR
KELURAHAN KRAMAT UTARA
KOTA MAGELANG

Sekretaris,



PUJI HARTONO, ST

KEGIATAN : PEMBANGUNAN KANTOR KELURAHAN KRAMAT UTARA KOTA MAGELANG TAHUN ANGGARAN 2006	BERITA ACARA PEMBUKAAN SURAT PENAWARAN
	NOMOR : 641.6/14/P. Kel.Krm.Ut/210/3/06 TANGGAL : 9 Maret 2006

Pada hari ini **Kamis** tanggal **Sembilan** bulan **Maret** tahun **Dua ribu enam**, pada jam **09.00 WIB** bertempat di ruang rapat Dinas Pekerjaan Umum . Kota Magelang, kami yang bertanda tangan dibawah ini, Panitia Pengadaan Barang/Jasa Pekerjaan **Pembangunan Kantor Kelurahan Kramat Utara Kota Magelang (Paket I)**, telah mengadakan rapat Pembukaan Surat Penawaran untuk pekerjaan seperti tersebut di atas, dan juga diwakili oleh peserta pelelangan, menyatakan bahwa :

1. Perusahaan yang memasukan surat Penawaran ada : 12 Rekanan
2. Setelah diadakan penelitian dan penawaran-penawaran yang masuk, ternyata yang memenuhi syarat ada : 12 penawaran

Berdasarkan penelitian diatas, maka pembukaan surat penawaran ini dinyatakan sah/tidak sah dengan data hasil pembukaan sebagaimana terlampir.

Demikian Berita Acara ini dibuat dalam rangkap secukupnya untuk digunakan seperlunya.

**PANITIA PENGADAAN BARANG/JASA
KEGIATAN PEMBANGUNAN KANTOR KELURAHAN
KRAMAT UTARA KOTA MAGELANG**

SAKSI - SAKSI :

1. CV. SUMBER AGUNG.

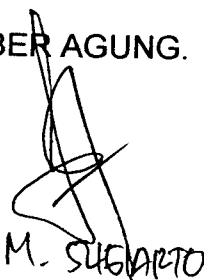
M. SUGARTO

2. CV. GRIYA SENTOSA

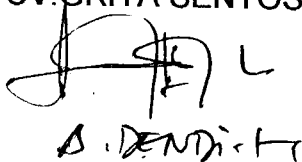
A. DENDI-H

1. GANCANG WICAKSONO, S.ST
Ketua

2. PUJI HARTONO, ST
Sekretaris

3. WIDHI HARYANI, SH
Anggota

4. Ir. DJOKO SOEPARNO, M.PI
Anggota

5. SRI ASIH WIDIYASTUTI, SH
Anggota

1. 

2. 

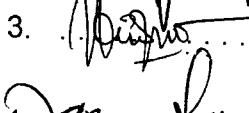
3. 

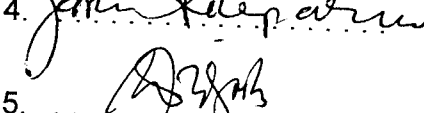
4. 

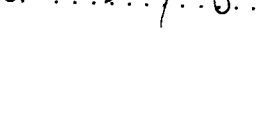
5. 

HASIL PEMBUKAAN PENAWARAN

KEGIATAN : PEMBANGUNAN KANTOR KELURAHAN KRAMAT UTARA
 PEKERJAAN : PEMBANGUNAN KANTOR KELURAHAN KRAMAT (PAKET I)
 LOKASI : KOTA MAGELANG
 TAHUN ANGGARAN : 2006

NO	NAMA REKANAN	1	2	3	4	5	6	7	8	9	10	11	12	13	JANGKA WAKTU	ANIMENGSOM	KET
1	CV. CAKRA	+	+	+	+	+	+	+	+	+	+	+	+	+	180 / 180	Rp. 544,322,000.00	SAH / VII
2	CV. YISSU UTAMA	+	+	+	+	+	+	+	+	+	+	+	+	+	180 / 180	Rp. 543,646,000.00	SAH / V
3	CV. SEROJA INDAH	+	+	+	+	+	+	+	+	+	+	+	+	+	180 / 180	Rp. 547,015,000.00	SAH / X
4	CV. WIBISONO	+	+	+	+	+	+	+	+	+	+	+	+	+	180 / 180	Rp. 547,740,000.00	SAH / XI
5	CV. RAHAYU BC	+	+	+	+	+	+	+	+	+	+	+	+	+	180 / 180	Rp. 542,703,000.00	SAH / IV
6	PB. KARYA JASA	+	+	+	+	+	+	+	+	+	+	+	+	+	180 / 180	Rp. 541,800,000.00	SAH / III
7	CV. SUMBER AGUNG	+	+	+	+	+	+	+	+	+	+	+	+	+	180 / 180	Rp. 539,500,000.00	SAH / I
8	CV. GRIYA SENTOSA	+	+	+	+	+	+	+	+	+	+	+	+	+	180 / 180	Rp. 548,089,000.00	SAH / XII
9	CV. PEMUDA UTAMA	+	+	+	+	+	+	+	+	+	+	+	+	+	180 / 180	Rp. 545,534,000.00	SAH / VIII
10	PT. WIRA BHAKTI	+	+	+	+	+	+	+	+	+	+	+	+	+	180 / 180	Rp. 543,924,000.00	SAH / VI
11	CV. KHUSALA	+	+	+	+	+	+	+	+	+	+	+	+	+	180 / 180	Rp. 545,561,000.00	SAH / IX
12	PT PUTRA INDONESIA BY	+	+	+	+	+	+	+	+	+	+	+	+	+	180 / 180	Rp. 541,607,000.00	SAH / II

Keterangan :

- F.C Surat Undangan
- Surat Penawaran bermaterai Rp.6.000,-
- RAB dan Rekapitulasi
- Daftar Harga Satuan Pekerjaan
- Daftar Harga Satuan Bahan dan Upah kerja.
- Daftar Analisis Satuan Pekerjaan
- Time Schedule
- Daftar Peralatan yang digunakan
- Daftar Tenaga ahli dan Pelaksana yang ditugaskan untuk kegiatan ini
- F.C Surat Jaminan Penawaran (Asli diserahkan kepada Panitia Pengadaan)
- Referensi bank dari bank pemerintah khusus pekerjaan ini
- Surat Pernyataan Kesanggupan bermaterai Rp.6.000,-
 - Mengasuransikan Tenaga Kerja ke Perum Jamsostek
 - Mengadakan jaminan pelaksanaan 5 % dari nilai Kontrak
 - Mengadakan jaminan pemeliharaan.
 - Mengadakan Voorfinanciering.
 - Menggunakan bahan lokal.
 - Tunduk pada Peraturan Daerah setempat.
 - Tunduk pada Peraturan Panitia.

Keterangan Tanda

- + : Ada
- : Tidak ada
- ± : Ada, tetapi tidak memenuhi syarat.

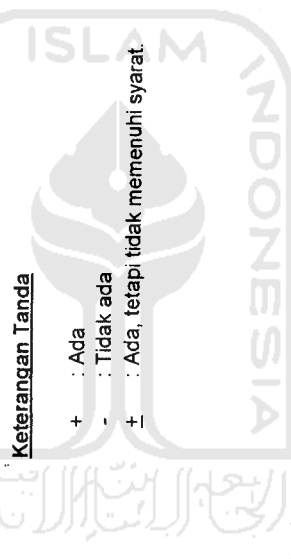

WAKIL REKANAN :

- A. ~~PT/ CV~~
 NAMA :
 TANDA TANGAN :
- B. ~~PT/ CV~~
 NAMA :
 TANDA TANGAN :

SUMBER AGUNG
 M. FUGIARTO
 GRIYA SENTOSA
 S. DENH. I.,
 PT/ CV

PANITIA PELELAIN

- GANCANG WICAKSONO, S.ST
- PUJI HARTONO, ST
- WIDHI HANDAYANI, SH
- Ir. DJOKO SOEPARNO, M.PI
- SRI ASIH WIDIYASTUTI, SH

TANDA TANGAN

1.

2.

3.

4.

5.

KONSULTAN PERENCANAAN

PT/ CV :
 NAMA :
 TANDA TANGAN :

EVALUASI HARGA





KEGIATAN : PEMBANGUNAN KANTOR KELURAHAN KRAMAT UTARA
 PEKERJAAN : PEMBANGUNAN KANTOR KELURAHAN KRAMAT (PAKET I)
 TAHUN ANGGARAN : 2006
 HARI : KAMIS
 TANGGAL : 9 MARET 2006

NO	NAMA REKANAN	HARGA PENAWARAN	KEWAJARAN HARGA	KETERANGAN	KESIMPULAN (Terendah)
1	CV. CAKRA	Rp. 544,322,000.00	M		VII
2	CV. YISSU UTAMA	Rp. 543,646,000.00	M		V
3	CV. SEROJA INDAH	Rp. 547,015,000.00	M		X
4	CV. WIBISONO	Rp. 547,740,000.00	M		XI
5	CV. RAHAYU BC	Rp. 542,703,000.00	M		IV
6	PB. KARYA JASA	Rp. 541,800,000.00	M		III
7	CV. SUMBER AGUNG	Rp. 539,500,000.00	M		I
8	CV. GRIYA SENTOSA	Rp. 548,089,000.00	M		XII
9	CV. PEMUDA UTAMA	Rp. 545,534,000.00	M		VIII
10	PT. WIRA BHAKTI	Rp. 543,924,000.00	M		VI
11	CV. KHUSALA	Rp. 545,561,000.00	M		IX
12	PT PUTRA INDONESIA BY	Rp. 541,607,000.00	M		II

Keterangan :

M : Memenuhi Syarat
 TM : Tidak Memenuhi Syarat
 T : Tidak Ada

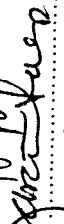
PANITIA PENGADAAN BARANG/JASA
 KEGIATAN PEMBANGUNAN
 KANTOR KELURAHAN KRAMAT UTARA
 KOTA MAGELANG

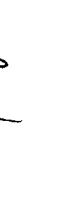
1. GANCANG WICAKSONO, S.ST 1. 
2. PUJI HARTONO, ST 2. 
3. WIDHI HARYANI, SH 3. 
4. Ir. DJOKO SOEPARNO, M. PI 4. 
5. SRI ASIH WIDIYASTUTI, SH 5. 

**PANITIA PENGADAAN BARANG / JASA
KEGIATAN PEMBANGUNAN KELURAHAN KRAMAT UTARA
KOTA MAGELANGTAHUN ANGGARAN 2006**

Magelang, 9 Maret 2006

NOMOR : 641.6/15/P. Kel.Krm.Ut/210/3/06
SIFAT : Penting
LAMPIRAN : -
PERIHAL : UNDANGAN

Kepada
Yth. 1. Sdr. GANCANG WICAKSONO, S.ST
2. Sdr. PUJI HARTONO, ST
3. Sdri. WIDHI HARYANI, SH
4. Sdr. Ir. DJOKO SOEPARNO, M.PI
5. Sdri. SRI ASIH WIDIYASTUTI, SH

di

M A G E L A N G

Bersama ini kami mengharap dengan hormat atas kesediaan Bapak/Ibu/Saudara untuk hadir pada acara yang akan diselenggarakan besok, pada :

Hari : Senin
Tanggal : 13 Maret 2006
Jam : 09.00 WIB
Tempat : Ruang Rapat DPU Kota Magelang
Acara : Evaluasi Surat Penawaran **Pembangunan Kantor Kelurahan Kramat Utara Kota Magelang (Paket I)**.
Pimpinan rapat : Ketua Panitia Lelang.

Demikian atas kehadiran Bapak/Ibu/Saudara sebelumnya diucapkan terima kasih.

**PANITIA PENGADAAN BARANG/JASA
KEGIATAN PEMBANGUNAN KANTOR
KELURAHAN KRAMAT UTARA
KOTA MAGELANG**
Sekretaris,

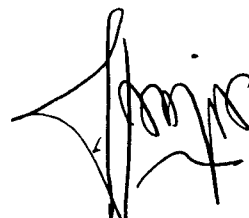

PUJI HARTONO, ST

			<p>Poin 2.r : T E T A P</p> <p>Poin 3 s/d 5 : T E T A P.</p> <p>Poin 6 : 1 s/d 8 : T E T A P.</p> <p>Poin 6.9 : DIHILANGKAN.</p> <p>Dokumen untuk Pasca Kualifikasi : Terlampir.</p>
11.	I.11	EVALUASI PENAWARAN	T E T A P
12.	I.12	DOKUMEN PENAWARAN YANG TIDAK SAH.	T E T A P
13.	I.13	PEMBUKTIAN KUALIFIKASI	T E T A P
14.	I.14	PEMBUATAN BERITA ACARA HASIL PELELANGAN	T E T A P
15.	I.15	PENETAPAN PEMENANG LELANG	T E T A P
16.	I.16	SANGGAHAN PESERTA LELANG DAN PENGADUAN MASYARAKAT	T E T A P
17.	I.17	PENGUMUMAN PEMENANG	T E T A P
18.	I.18	PELELANGAN GAGAL DAN PELELANGAN ULANG	T E T A P
19.	I.19	PENERBITAN SURAT PENUNJUKAN PENYEDIA BARANG / JASA	T E T A P
20.	I.20	PENANDATANGANAN KONTRAK	T E T A P
21.	I.21	PELAKSANA PENYEDIA JASA	<p>Poin 1 : T E T A P.</p> <p>Poin 2 : Penyedia Jasa supaya menempatkan seorang tenaga pelaksana yang ahli, trampil dan bersertifikat (SKT-P).</p> <p>Poin 3 s/d 6 : T E T A P.</p>
22.	I.22	PELAKSANA SUB KONTRAKTOR / SUB PENYEDIA JASA	T E T A P
23.	I.23	SYARAT – SYARAT PELAKSANAAN	T E T A P.

24.	I.24	PENETAPAN UKURAN – UKURAN DAN PERUBAHAN – PERUBAHAN	TETAP
25.	I.25	PENJAGAAN DAN PENERANGAN	TETAP
26.	I.26	KESEJAHTERAAN DAN KESE- LAMATAN KERJA	TETAP
27.	I.27	PENYEDIAAN BAHAN BANGUNAN	TETAP
28.	I.28	KENAIKAN HARGA DAN FORCE MAJEURE	TETAP
29.	I.29	LAIN – LAIN	TETAP.
BAB II SYARAT – SYARAT ADMINISTRASI			
31.	II.01	JAMINAN PENAWARAN	<p>Poin 1 : Jaminan Penawaran sebesar Rp. 16.500.000,00.</p> <p>Poin 2 dan 3 : TETAP.</p> <p>Poin 4 : Jaminan Penawaran berlaku selama 60 (enam puluh) hari kalender.</p>
32.	II.02	JAMINAN PELAKSANAAN	<p>Poin 1 s/d 3 : TETAP.</p> <p>Poin 4 : Jaminan Pelaksanaan berlaku selama : 374 (tiga ratus tujuh puluh empat) hari kalender.</p> <p>Poin 5 : TETAP.</p>
33.	II.03	RENCANA KERJA (TIME SCHEDULE)	TETAP.
34.	II.04	LAPORAN HARIAN DAN MINGGUAN	TETAP
35.	II.05	PEMBAYARAN	TETAP

36.	II.06	SURAT PERJANJIAN PENYEDIA JASA (KONTRAK)	T E T A P
37.	II.07	PERMULAAN PEKERJAAN	T E T A P
38.	II.08	PENYERAHAN PEKERJAAN	1. Ayat 1 : Jangka waktu pelaksanaan pekerjaan selama 180 hari Kalender. 2. Ayat 2, 3, 4 dan 5 : T E T A P.
39.	II.09	MASA PEMELIHARAAN (ONDERHOUD TERMIJN)	T E T A P.
40.	II.10	PERPANJANGAN WAKTU PENYERAHAN	T E T A P
41.	II.11	SANKSI / DENDA	T E T A P
42.	II.12	PEKERJAAN TAMBAHAN DAN PENGURANGAN	1. Ayat 1, 2, 3, 4 dan 5 : T E T A P. 2. Tambahan : Pekerjaan tambah kurang tidak boleh melebihi 10 % dari harga Kontrak.
3.	II.13	DOKUMENTASI	T E T A P
4.	II.14	PENCABUTAN PEKERJAAN	T E T A P
BAB III <u>SYARAT – SYARAT TEKNIS</u>			
5.	III.01	URAIAN UMUM	Poin 1 : Ditambah Ijin Mendirikan Bangunan, Listrik, PDAM : Termasuk Paket 2. Poin 2 dan 3 : T E T A P
6.	III.02	PEKERJAAN PERSIAPAN	T E T A P.
7.	III.03	UKURAN	T E T A P.
48	III.04	PEKERJAAN TANAH	T E T A P.

49.	III.05	PEKERJAAN PASANGAN	T E T A P.
50.	III.06	PEKERJAAN BETON	T E T A P.
51.	III.07	PEKERJAAN PINTU / JENDELA	T E T A P.
52.	III.08	PEKERJAAN RANGKA ATAP, DAN PLAFOND	Poin 1 dan 2 : T E T A P. Poin 3 : Pemasangan Usuk kayu Keruing, reng dan papan ruitter kayu bangkirai. Poin 3, 4, dan 5 : T E T A P. Persyaratan Pelaksanaan : Poin 1 : Rangka Atap : T E T A P. Poin 2.a : Plafond : Balok Induk ukuran 6 x 12 dipasang setiap 2 m. Poin 2. b s/d i : T E T A P.
53.	III.09	PEKERJAAN LANTAI UBIN	T E T A P.
54.	III.10	PEKERJAAN LISTRIK	Poin 1 : Mengajukan permohonan Ijin Pasang Baru ke PLN. Poin 2 : T E T A P.
55.	III.11	PEKERJAAN CAT TEMBOK, PLAFOND DAN CAT KAYU	T E T A P.
56.	III.12	PEKERJAAN SANITAIR	T E T A P.
57.	III.13	PEKERJAAN BAHAN - BAHAN / ALAT BANGUNAN	T E T A P.
<u>PENJELASAN GAMBAR KERJA</u>			
<u>KANTOR KELURAHAN</u>			
(PAKET 1)			
LEMBAR KE :			
58.	1	Gambar No. 1 s/d 12	T E T A P.
59.	2	Gambar no. 13	Ada penambahan gambar Balok Ring ukuran 20/30 cm bentang 6 m', antara ruang PKK dengan ruang LKK.

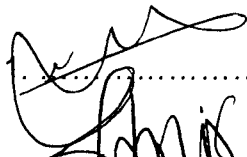
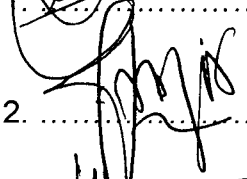
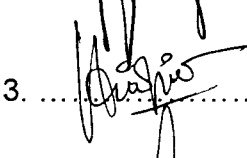
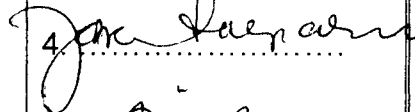
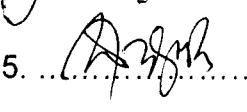
KEGIATAN : PEMBANGUNAN KANTOR KELURAHAN KRAMAT UTARA KOTA MAGELANG TAHUN ANGGARAN 2006		DAFTAR HADIR EVALUASI SURAT PENAWARAN	
		NOMOR : 641.6/16/ P. Kel.Krm.Ut /210/3/06 TANGGAL : 13 Maret 2006	
NO.	NAMA	JABATAN	TANDA TANGAN
1.	GANCANG WICAKSONO, S.ST	KETUA	
2.	PUJI HARTONO, ST	SEKRETARIS	
3.	WIDHI HARYANI, SH	ANGGOTA	
4.	Ir. DJOKO SOEPARNO, M.PI	ANGGOTA	
5.	SRI ASIH WIDIYASTUTI, SH	ANGGOTA	

PANITIA PENGADAAN BARANG/JASA
 KEGIATAN PEMBANGUNAN KANTOR
 KELURAHAN KRAMAT UTARA
 KOTA MAGELANG
 Sekretaris,

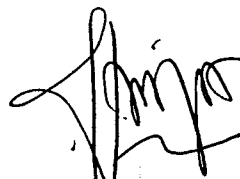

PUJI HARTONO, ST

KEGIATAN : PEMBANGUNAN KANTOR KELURAHAN KRAMAT UTARA KOTA MAGELANG TAHUN ANGGARAN 2006	BERITA ACARA EVALUASI SURAT PENAWARAN
	NOMOR : 641.6/17/ P. Kel.Krm.Ut /210/3/06 TANGGAL : 13 Maret 2006



Pada hari ini **Senin** tanggal **Tiga belas** bulan **Maret** tahun **Dua ribu enam** pada jam **09.00 WIB** bertempat di ruang Rapat Dinas Pekerjaan Umum Kota Magelang, kami yang bertanda tangan dibawah ini, Panitia Pengadaan Barang/Jasa Kegiatan **Pembangunan Kantor Kelurahan Kramat Utara** Kota Magelang, telah mengadakan rapat evaluasi terhadap surat penawaran pekerjaan yang masuk dan tercantum dalam Berita Acara Pembukaan Surat Penawaran adalah sebagai berikut :

1. Penawaran yang masuk dalam Pembukaan Penawaran seluruhnya ada : 12 Penawaran.
2. Setelah diadakan penelitian syarat Administrasi ternyata :
 - a. Yang memenuhi syarat ada : 12 Penawaran.
 - b. Yang tidak memenuhi syarat ada : - Penawaran.
3. Setelah diadakan penelitian syarat Teknik dan Harga ternyata :
 - a. Yang memenuhi syarat ada : 12 Penawaran.
 - b. Yang tidak memenuhi syarat ada : - Penawaran.
4. Berdasarkan hasil evaluasi tersebut, maka penawaran ini dinyatakan sah dan dapat dilanjutkan pada proses selanjutnya karena telah sesuai dengan persyaratan yang telah ditetapkan

Demikian Berita Acara Evaluasi Surat Penawaran ini dibuat dalam rangkap secukupnya untuk dapat dipergunakan sebagaimana mestinya.

PANITIA PENGADAAN BARANG/JASA
KEGIATAN PEMBANGUNAN KANTOR KELURAHAN KRAMAT
UTARA KOTA MAGELANG

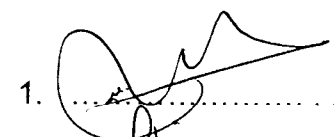
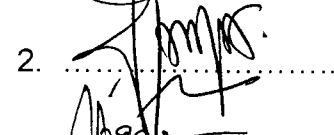
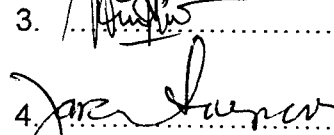
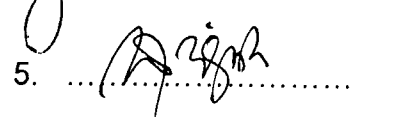
1. **GANCANG WICAKSONO, SST**
Ketua
2. **PUJI HARTONO, ST**
Sekretaris
3. **WIDHI HARYANI, SH**
Anggota
4. **Ir. DJOKO SOEPARNO, M.PI**
Anggota
5. **SRI ASIH WIDIYASTUTI, SH**
Anggota

1. 
2. 
3. 
4. 
5. 





KEGIATAN : PEMBANGUNAN KANTOR KELURAHAN KRAMAT UTARA KOTA MAGELANG TAHUN ANGGARAN 2006	BERITA ACARA EVALUASI KUALIFIKASI BADAN USAHA
	NOMOR : 641.6/19/ P. Kel.Krm.Ut /210/3/06 TANGGAL : 13 Maret 2006

Pada hari ini **Senin** tanggal **Tiga belas** bulan **Maret** tahun **Dua ribu enam** pada jam **09.00 WIB** bertempat di ruang rapat Dinas Pekerjaan Umum Kota Magelang, kami yang bertanda tangan dibawah ini, Panitia Pengadaan Barang/Jasa Kegiatan **Pembangunan Kantor Kelurahan Kramar Utara** Kota Magelang, telah mengadakan rapat evaluasi terhadap bendel kualifikasi yang masuk dan memenuhi syarat administrasi dan teknis serta biaya adalah sebagai berikut :

1. Penawaran yang memenuhi syrat administrasi, teknis dan biaya sebanyak : 12 Penawaran.
2. Setelah diadakan penelitian syarat kualifikasi ternyata :
 - a. Yang memenuhi syarat ada : 12 Penawaran.
 - b. Yang tidak memenuhi syarat ada : - Penawaran.

Demikian Berita Acara Evaluasi Kualifikasi Badan Usaha ini dibuat dalam rangkap secukupnya untuk dapat dipergunakan sebagaimana mestinya.

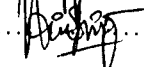
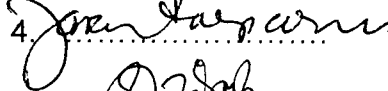
PANITIA PENGADAAN BARANG/JASA
KEGIATAN PEMBANGUNAN KANTOR KELURAHAN KRAMAT
UTARA KOTA MAGELANG

- | | |
|--|--|
| 1. GANCANG WICAKSONO, S.ST
Ketua | 1.  |
| 2. PUJI HARTONO, ST
Sekretaris | 2.  |
| 3. WIDHI HARYANI, SH
Anggota | 3.  |
| 4. Ir. DJOKO SOEPARNO, M.PI
Anggota | 4.  |
| 5. SRI ASIH WIDIYASTUTI, SH
Anggota | 5.  |

PEMBUKAAN PASCA KUALIFIKASI

KEGIATAN : PEMBANGUNAN KANTOR KELURAHAN KRAMAT UTARA
 PEKERJAAN : PEMBANGUNAN KANTOR KELURAHAN KRAMAT (PAKET I)
 LOKASI : KOTA MAGELANG
 TAHUN ANGGARAN : 2006
 HARI : KAMIS
 TANGGAL : 9 MARET 2006

NO	NAMA REKANAN	KETERANGAN												KESIMPULAN
		1	2	3	4	5	6	7	8	9	10	11	12	
1	CV. CAKRA	M	M	M	M	M	M	M	M	M	M	M	M	Lulus
2	CV. YISSU UTAMA	M	M	M	M	M	M	M	M	M	M	M	M	Lulus
3	CV. SEROJA INDAH	M	M	M	M	M	M	M	M	M	M	M	M	Lulus
4	CV. WIBISONO	M	M	M	M	M	M	M	M	M	M	M	M	Lulus
5	CV. RAHAYU BC	M	M	M	M	M	M	M	M	M	M	M	M	Lulus
6	PB. KARYA JASA	M	M	M	M	M	M	M	M	M	M	M	M	Lulus
7	CV. SUMBER AGUNG	M	M	M	M	M	M	M	M	M	M	M	M	Lulus
8	CV. GRIYA SENTOSA	M	M	M	M	M	M	M	M	M	M	M	M	Lulus
9	CV. PEMUDA UTAMA	M	M	M	M	M	M	M	M	M	M	M	M	Lulus
10	PT. WIRA BHAKTI	M	M	M	M	M	M	M	M	M	M	M	M	Lulus
11	CV. KHUSALA	M	M	M	M	M	M	M	M	M	M	M	M	Lulus
12	PT PUTRA INDONESIA BY	M	M	M	M	M	M	M	M	M	M	M	M	Lulus

Keterangan :

- 1 Surat pernyataan minat
- 2 Pakta integritas
- 3 Formulir isian kualifikasi
- 4 F.C SIUJK
- 5 F.C Kualifikasi golongan kecil
- 6 F.C Akte pendirian beserta perubahan
- 7 F.C NPWP dan PKP
- 8 F.C TDP
- 9 F.C SPT Tahunan Tahun pajak terakhir
- 10 F.C Laporan Bulanan PPh
- 11 Referensi Bank
- 12 SKN

M : Memenuhi Syarat
 TM : Tidak Memenuhi Syarat
 T : Tidak Ada

SAKSI - SAKSI

- 1 CV. GEMBER ASUNG 1
- 2 CV. GRUHA SENTOSA 2
- 3 WIDHI HARYANI, SH 3
- 4 IR. DJOKO SOEPARNO, M.PI 4
- 5 S RI ASIH WIDIYASTUTI, SH 5

KONSULTAN PERENCANA

PANITIA PENGADAAN BARANG/JASA
 KEGIATAN PEMBANGUNAN KANTOR KELURAHAN
 KRAMAT UTARA KOTA MAGELANG

1. GANCANG WICAKSONO, S.ST
2. PUJI HARTONO, ST
3. WIDHI HARYANI, SH
4. IR. DJOKO SOEPARNO, M.PI
5. S RI ASIH WIDIYASTUTI, SH

EVALUASI TEKNIS

KEGIATAN : PEMBANGUNAN KANTOR KELURAHAN KRAMAT UTARA
 PEKERJAAN : PEMBANGUNAN KANTOR KELURAHAN KRAMAT (PAKET I)
 TAHUN ANGGARAN : 2006
 HARI : KAMIS
 TANGGAL : 9 MARET 2006

NO	NAMA REKANAN	1	2	3	4	5	KESIMPULAN
1	CV. CAKRA	M	M	M	180 HK	180 HK	Memenuhi syarat
2	CV. YISSU UTAMA	M	M	M	180 HK	180 HK	Memenuhi syarat
3	CV. SEROJA INDAH	M	M	M	180 HK	180 HK	Memenuhi syarat
4	CV. WIBISONO	M	M	M	180 HK	180 HK	Memenuhi syarat
5	CV. RAHAYU BC	M	M	M	180 HK	180 HK	Memenuhi syarat
6	PB. KARYA JASA	M	M	M	180 HK	180 HK	Memenuhi syarat
7	CV. SUMBER AGUNG	M	M	M	180 HK	180 HK	Memenuhi syarat
8	CV. GRIYA SENTOSA	M	M	M	180 HK	180 HK	Memenuhi syarat
9	CV. PEMUDA UTAMA	M	M	M	180 HK	180 HK	Memenuhi syarat
10	PT. WIRA BHAKTI	M	M	M	180 HK	180 HK	Memenuhi syarat
11	CV. KHUSALA	M	M	M	180 HK	180 HK	Memenuhi syarat
12	PT PUTRA INDONESIA BY	M	M	M	180 HK	180 HK	Memenuhi syarat

Keterangan :

- 1 Time Schedule
- 2 Daftar Peralatan yang Digunakan
- 3 Daftar Personil
- 4 Jangka Waktu Pelaksanaan
- 5 Masa Pemeliharaan

M : Memenuhi Syarat
 TM : Tidak Memenuhi Syarat
 T : Tidak Ada

PANITIA PENGADAAN BARANG/JASA
 KEGIATAN PEMBANGUNAN
 KELURAHAN KRAMAT UTARA
 KOTA MAGELANG

1. GANCANG WICAKSONO, S.ST
2. PUJI HARTONO, ST
3. WIDHI HANDAYANI, SH
4. Ir. DJOKO SOEPARNO, M.PI
5. SRI ASIH WIDIYASTUTI, SH

EVALUASI ADMINISTRASI

KEGIATAN : PEMBANGUNAN KANTOR KELURAHAN KRAMAT UTARA
 PEKERJAAN : PEMBANGUNAN KANTOR KELURAHAN KRAMAT (PAKET I)
 TAHUN ANGGARAN : 2006
 HARI : KAMIS
 TANGGAL : 9 MARET 2006

NO	NAMA REKANAN	1	2	3	4	5	6	7	8	Kesimpulan	
1	CV. CAKRA	M	M	M	M	M	M	M	M	60 HK	Memenuhi s
2	CV. YISSU UTAMA	M	M	M	M	M	M	M	M	60 HK	Memenuhi s
3	CV. SEROJA INDAH	M	M	M	M	M	M	M	M	60 HK	Memenuhi s
4	CV. WIBISONO	M	M	M	M	M	M	M	M	60 HK	Memenuhi s
5	CV. RAHAYU BC	M	M	M	M	M	M	M	M	60 HK	Memenuhi s
6	PB. KARYA JASA	M	M	M	M	M	M	M	M	60 HK	Memenuhi s
7	CV. SUMBER AGUNG	M	M	M	M	M	M	M	M	60 HK	Memenuhi s
8	CV. GRIYA SENTOSA	M	M	M	M	M	M	M	M	60 HK	Memenuhi s
9	CV. PEMUDA UTAMA	M	M	M	M	M	M	M	M	60 HK	Memenuhi s
10	PT. WIRA BHAKTI	M	M	M	M	M	M	M	M	60 HK	Memenuhi s
11	CV. KHUSALA	M	M	M	M	M	M	M	M	60 HK	Memenuhi s
12	PT PUTRA INDONESIA BY	M	M	M	M	M	M	M	M	60 HK	Memenuhi s

Keterangan :

- 1 Sampul Penawaran
- 2 Surat Penawaran
- 3 RAB
- 4 Daftar Harga Satuan Pekerjaan
- 5 Daftar Harga Satuan Bahan dan Upah
- 6 Daftar Analisa
- 7 Surat Pernyataan
- 8 Jaminan Penawaran Asli
- 9 Masa Berlakunya Penawaran

M : Memenuhi Syarat
 TM : Tidak Memenuhi Syarat
 T : Tidak Ada

PANITIA PENGADAAN BARANG/JAS
 KEGIATAN PEMBANGUNAN
 KANTOR KELURAHAN KRAMAT UTARA
 KOTA MAGELANG

1. GANCANG WICAKSONO
2. PUJI HARTONO, ST
3. WIDHI HARYANI, SH
4. Ir. DJOKO SOEPARNO, M. A.
5. SRI ASIH WIDIYASTUTI,

EVALUASI KUALIFIKASI BADAN USAHA

KEGIATAN : PEMBANGUNAN KANTOR KELURAHAN KRAMAT UTARA
 PEKERJAAN : PEMBANGUNAN KANTOR KELURAHAN KRAMAT (PAKET I)
 TAHUN ANGGARAN : 2006
 HARI : KAMIS
 TANGGAL : 9 MARET 2006

NO	NAMA REKANAN	1	2	3	4	5	6	7	8	9	10	11	12	KETERANGAN	KESIMPULAN
1	CV. CAKRA	M	M	M	M	M	M	M	M	M	M	M	M		Lulus
2	CV. YISSU UTAMA	M	M	M	M	M	M	M	M	M	M	M	M		Lulus
3	CV. SEROJA INDAH	M	M	M	M	M	M	M	M	M	M	M	M		Lulus
4	CV. WIBISONO	M	M	M	M	M	M	M	M	M	M	M	M		Lulus
5	CV. RAHAYU BC	M	M	M	M	M	M	M	M	M	M	M	M		Lulus
6	PB. KARYA JASA	M	M	M	M	M	M	M	M	M	M	M	M		Lulus
7	CV. SUMBER AGUNG	M	M	M	M	M	M	M	M	M	M	M	M		Lulus
8	CV. GRIYA SENTOSA	M	M	M	M	M	M	M	M	M	M	M	M		Lulus
9	CV. PEMUDA UTAMA	M	M	M	M	M	M	M	M	M	M	M	M		Lulus
10	PT. WIRA BHAKTI	M	M	M	M	M	M	M	M	M	M	M	M		Lulus
11	CV. KHUSALA	M	M	M	M	M	M	M	M	M	M	M	M		Lulus
12	PT PUTRA INDONESIA BY	M	M	M	M	M	M	M	M	M	M	M	M		Lulus





Keterangan :

- 1 Surat pernyataan minat
- 2 Pakta integritas
- 3 Formulir isian kualifikasi
- 4 F.C SIUJK
- 5 F.C Kualifikasi golongan kecil
- 6 F.C Akte pendirian beserta perubahan
- 7 F.C NPWP dan PKP
- 8 F.C TDP
- 9 F.C SPT Tahunan pajak terakhir
- 10 F.C Laporan Bulanan PPh
- 11 Referensi Bank
- 12 SKN

M : Memenuhi Syarat
 TM : Tidak Memenuhi Syarat
 T : Tidak Ada

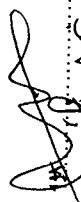
PANITIA PENGADAAN BARANG /JASA
 KEGIATAN PEMBANGUNAN
 KANTOR KELURAHAN KRAMAT UTARA
 KOTA MAGELANG

1. GANCANG WICAKSONO, S.ST
2. PUJI HARTONO, ST
3. WIDHI HARYANI, SH
4. Ir. DJOKO SOEPARNO, M.PI
5. SRI ASIH WIDIYASTUTI, SH

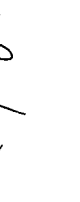
1. 
 2. 
 3. 
 4. 
 5. 

KEGIATAN : PEMBANGUNAN KANTOR KELURAHAN KRAMAT UTARA KOTA MAGELANG TAHUN ANGGARAN 2006	BERITA ACARA USULAN CALON PEMENANG LELANG
	NOMOR : 641.6/20/P. Kel.Krm Ut/210/3/06 TANGGAL : 13 Maret 2006





Pada hari ini **Senin** tanggal **Tiga belas** bulan **Maret** tahun **Dua ribu enam**, pada jam **09.00 WIB** bertempat di ruang rapat .Ruang Rapat Dinas Pekerjaan Umum Kota Magelang, kami yang bertanda tangan dibawah ini, Panitia Pengadaan Barang/Jasa Kegiatan **Pembangunan Kantor Kelurahan Kramat Utara** Kota Magelang, telah mengadakan evaluasi terhadap surat penawaran pekerjaan yang masuk dan tercantum dalam Berita Acara Pembukaan Surat Penawaran adalah sebagai berikut :

- I. Uraian hasil evaluasi mengenai
 1. Penelitian lanjutan mengenai ketentuan administrasi.
 2. Penelitian teknik dan harga
 3. Penelitian mengenai kualifikasi.
- II. Berdasarkan hasil evaluasi tersebut, maka panitia berkesimpulan untuk mengusulkan Pendorong yang tercantum di bawah ini sebagai Calon pemenang, yaitu sebagai berikut :
 1. Calon Pemenang :
 - Nama Perusahaan : CV " SUMBER AGUNG "
 - Harga Penawaran : Rp. 539.500.000.00
 - Nomor NPWP : 01.454.895.2-524.000
 - Waktu Pelaksanaan : 180 hari kalender
 2. Cadangan I :
 - Nama Perusahaan : PT" PUTRA INDONESIA BIMASENA YUDHA"
 - Harga Penawaran : Rp 541.607.000.00
 - Nomor NPWP : 01.247.053.0-524.000
 - Waktu Pelaksanaan : 180 hari kalender
 3. Cadangan II :
 - Nama Perusahaan : PB " KARYA JASA "
 - Harga Penawaran : Rp. 541.800.000,00
 - Nomor NPWP : 09.009.426.3-524.000
 - Waktu Pelaksanaan : 180 hari kalender

Demikian Berita Acara Usulan Pemenang Lelang ini dibuat dalam rangkap secukupnya untuk dapat dipergunakan sebagaimana mestinya.

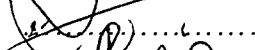
**PANITIA PENGADAAN BARANG/JASA
KEGIATAN PEMBANGUNAN KANTOR KELURAHAN KRAMAT
UTARA KOTA MAGELANG**

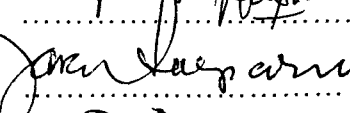
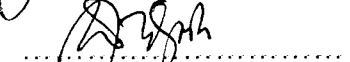
1. GANCANG WICAKSONO, S.ST
Ketua
2. PUJI HARTONO, ST
Sekretaris
3. WIDHI HARYANI, SH
Anggota
4. Ir. DJOKO SOEPARNO, M.PI
Anggota
5. SRI ASIH WIDIYASTUTI, SH

1. 
2. 
3. 
4. 
5. 

**PANITIA PENGADAAN BARANG / JASA
KEGIATAN PEMBANGUNAN KELURAHAN KRAMAT UTARA
KOTA MAGELANGTAHUN ANGGARAN 2006**

Magelang, 13 Maret 2006

Yth. Kepada
Pemimpin Kegiatan Pembangunan Kantor
Kelurahan Kramat Utara Kota Magelang

di
M A G E L A N G

SURAT PENGANTAR

NOMOR : 641.6/21 /P. Kel. Krm.Ut/210/3/06

No.	Macam Surat yang Dikirim	Jumlah	Keterangan
1.	Proses Pengadaan Barang/Jasa Kegiatan Pembangunan Kantor Kelurahan Kramat Utara Kota Magelang	1 (satu) Berkas	Disampaikan dengan hormat untuk menjadi periksa dan mohon untuk dapat diproses selanjutnya. Terima kasih.

PANITIA PENGADAAN BARANG/JASA
KEGIATAN PEMBANGUNAN KANTOR
KELURAHAN KRAMAT UTARA
KOTA MAGELANG
Ketua



GANCANG WICAKSONO, S.ST

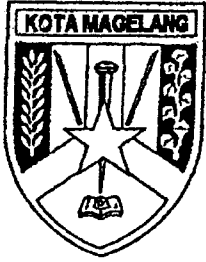

PEMERINTAH KOTA MAGELANG
DINAS PEKERJAAN UMUM

JL. JENDRAL SUDIRMAN NO. 54 MAGELANG

TELP. (0293) 362542 – 363033

MAGELANG - 56126

**KEPUTUSAN KEPALA DINAS PEKERJAAN UMUM
SELAKU
PEMIMPIN KEGIATAN PEMBANGUNAN KANTOR KELURAHAN KRAMAT UTARA
KOTA MAGELANG TAHUN ANGGARAN 2006**

NOMOR : 641.6/22/P. Kel.Krm.Ut/210/3/06

TENTANG

**PENETAPAN PEMENANG LELANG KEGIATAN PEMBANGUNAN KANTOR
KELURAHAN KRAMAT UTARA KOTA MAGELANG**

KEPALA DINAS PEKERJAAN UMUM KOTA MAGELANG

- Menimbang : a. bahwa Kegiatan Pembangunan Kantor Kelurahan Kramat Utara Kota Magelang yang telah diadakan Pembukaan Penawaran pada tanggal 9 Maret 2006, perlu segera ditetapkan Pemenangnya ;
- b. bahwa harga penawaran dari rekanan sebagaimana tersebut dalam lampiran Surat Keputusan ini, telah dipandang memenuhi syarat, paling rendah, wajar, dapat dipertanggung jawabkan dan menguntungkan bagi negara, maka dapat ditetapkan sebagai pemenang;
- c. bahwa untuk maksud tersebut dipandang perlu dikeluarkan Surat Keputusan Kepala Dinas Pekerjaan Umum Kota Magelang selaku Pemimpin Kegiatan **Pembangunan Kantor Kelurahan Kramat Utara Kota Magelang Tahun Anggaran 2006** .
- Mengingat : 1. Undang-undang Nomor 17 Tahun 1950 tentang Pembentukan Daerah-daerah Kota Kecil dalam Lingkungan Propinsi Jawa Timur, Jawa Tengah dan Jawa Barat ;
2. Undang-Undang Nomor 17 Tahun 2003 tentang Keuangan Negara ;
3. Undang-Undang Nomor 1 Tahun 2004 tentang Perbendaharaan Negara ;
4. Undang-Undang Nomor 32 Tahun 2004 tentang Pemerintahan Daerah, sebagaimana telah diubah dengan Peraturan Pemerintah Pengganti Undang – undang Nomor 3 Tahun 2005 ;

5. Undang

5. Undang-Undang Nomor 33 Tahun 2004 tentang Perimbangan Keuangan Antara Pemerintah Pusat dan Pemerintahan Daerah;
6. Peraturan Pemerintah Nomor 105 Tahun 2000 tentang Pengelolaan dan Pertanggung jawaban Keuangan Daerah;
7. Keputusan Presiden Nomor 17 Tahun 2000 tentang Pelaksanaan Anggaran Pendapatan dan Belanja Negara ;
8. Keputusan Presiden Nomor 80 Tahun 2003 tentang Pedoman Pelaksanaan Pengadaan Barang/Jasa Pemerintah, sebagaimana telah diubah terakhir dengan Peraturan Presiden Nomor 70 tahun 2005 ;
9. Peraturan Daerah Kota Magelang Nomor 3 Tahun 2005 tentang Penetapan Anggaran Pendapatan dan Belanja Daerah Kota Magelang Tahun Anggaran 2005;

MEMUTUSKAN

- Menetapkan :
- PERTAMA** : Menetapkan rekanan sebagaimana tersebut dalam lampiran Surat keputusan ini sebagai Pemenang Lelang dan Cadangan **Pekerjaan Pembangunan kantor Kelurahan Kramat Utara Kota Magelang (Paket I)**.
- KEDUA** : Surat Keputusan ini mulai berlaku sejak tanggal ditetapkan.

Ditetapkan di Magelang
pada tanggal : 14 Maret 2006

KEPALA DINAS PEKERJAAN UMUM
KOTA MAGELANG
SELAKU
PEMIMPIN KEGIATAN PEMBANGUNAN
KANTOR KELURAHAN KRAMAT UTARA
KOTA MAGELANG

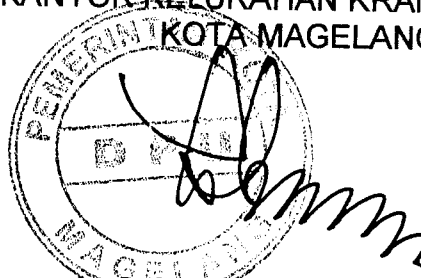

Ir. SIGIT WIDYONINDITO, MT

Pembina

NIP. 010 087 513

TEMBUSAN disampaikan kepada Yth :



1. Walikota Magelang ;
2. Kepala Badan Pengawasan Kota Magelang ;
3. Kepala Bagian Hukum Kota Magelang ;
4. Kepala Dinas Pengelolaan Keuangan dan Kekayaan Daerah Kota Magelang ;
5. Panitia Pengadaan Barang/Jasa yang bersangkutan.

**LAMPIRAN : SURAT KEPUTUSAN KEPALA DINAS
PEKERJAAN UMUM KOTA MAGELANG.**

**NOMOR : 641.6/22/P.Kel.Krm.Ut/210/3/06
TANGGAL : 14 Maret 2006**

No	Nama Kegiatan	Pemenang lelang dan Cadangan	Harga Borongan	Waktu Pelaksanaan
1.	Pembangunan Kantor Kelurahan Kramat Utara Kota Magelang	CV " SUMBER AGUNG " Magelang	Rp. 539.500.000.00	180 hari
		PT " PUTRA INDONESIA BIMASENA YUDHA Magelang	Rp. 541.607.000.00	180 hari
		PB " KARYA JASA " Magelang	Rp. 541.800.000.00	180 hari

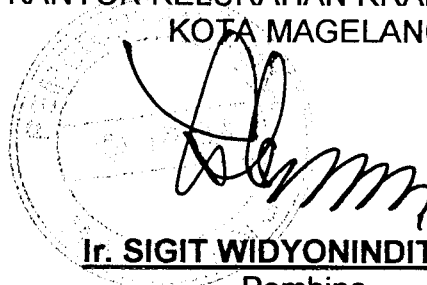
**KEPALA .DINAS PEKERJAAN UMUM
KOTA MAGELANG
SELAKU
PEMIMPIN KEGIATAN PEMBANGUNAN
KANTOR KELURAHAN KRAMAT UTARA
KOTA MAGELANG**



Ir. SIGIT WIDYONINDITO, MT

Pembina

NIP. 010 087 513

**PANITIA PENGADAAN BARANG / JASA
KEGIATAN PEMBANGUNAN KELURAHAN KRAMAT UTARA
KOTA MAGELANGTAHUN ANGGARAN 2006**

Magelang, 15 Maret 2006

NOMOR : 641.6/23/P. Kel.Krm.Ut/210/3/06
SIFAT : Segera
LAMPIRAN : -
PERIHAL : Pengumuman Pemenang Lelang

Kepada
Yth.

di

TEMPAT

Berdasarkan surat keputusan Kepala Dinas Pekerjaan Umum Kota Magelang selaku Pemimpin Kegiatan **Pembangunan Kantor Kelurahan Kramat Utara** Kota Magelang, Nomor 641.6/22/P. Kel.Krm.Ut/210/3/06 tanggal **14 Maret 2006**, telah menetapkan pemenang Lelang Pekerjaan **Pembangunan Kantor Kelurahan Kramat Utara (Paket I)** Kota Magelang sebagai berikut :

1. Pemenang :
 - Nama Perusahaan : CV. " SUMBER AGUNG " Magelang
 - Harga Penawaran : Rp. 539.500.000.00
 - Waktu Pelaksanaan : 180 hari
2. Cadangan I :
 - Nama Perusahaan : PT " PUTRA INDONESIA B.Y. Magelang
 - Harga Penawaran : Rp. 541.607.000.00
 - Waktu Pelaksanaan : 180 hari
3. Cadangan II :
 - Nama Perusahaan : PB "KARYA JASA". Magelang
 - Harga Penawaran : Rp. 541.800.000.00
 - Waktu Pelaksanaan : 180 hari

Demikian pengumuman pemenang Lelang ini dibuat, atas perhatiannya diucapkan terima kasih.

PANITIA PENGADAAN BARANG/JASA
KEGIATAN PEMBANGUNAN KANTOR
KELURAHAN KRAMAT UTARA
KOTA MAGELANG
Ketua,,









GANCANG WICAKSONO, S.ST

KEGIATAN : PEMBANGUNAN
KANTOR KELURAHAN
KRAMAT UTARA KOTA
MAGELANG TAHUN
ANGGARAN 2006

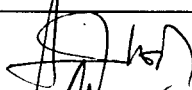
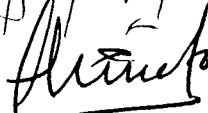
**TANDA TERIMA
PENGUMUMAN PEMENANG LELANG**

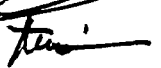
NOMOR : 641.6/24/P. Kel.Krm.Ut/210/3/06

TANGGAL : 15 Maret 2006

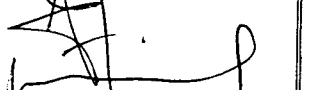
NO.	NAMA REKANAN	ALAMAT	TANDA TANGAN
1.	CV. SIKHA SENTOSA	Jl. U. Sumastani 80 Mg	
2.	CV. PERMUDA UTAMA	Jl. Beringin 1111 Mg	
3.	PB. Kaya Jaya	Jl. Kaya Jaya 1111 Mg	
4.	CV. PROF. HUDA	Jl. Raya No 1111 Mg	
5.	CV. KLUKULA	Jl. Raya Sumber 1111 Mg	
6.	CV. TIKU UTAMA	Jl. Mangrove 1111 Mg	
7.	CV. COKAA	Jl. Engosari 1111 Mg	
8.	CV. SUMBER AGUNG	Jl. Kemuning Raya 21 Mg	
9.	CV. WIBISOTO	Jl. A Yani No. 77 Mg	

PANITIA PENGADAAN BARANG/JASA
KEGIATAN PEMBANGUNAN KANTOR
KELURAHAN KRAMAT UTARA
KOTA MAGELANG
Sekretaris,

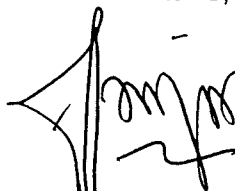

PUJI HARTONO, ST

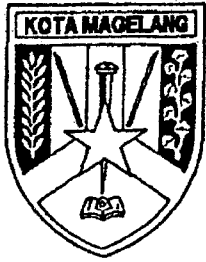

PEMERINTAH KOTA MAGELANG
DINAS PEKERJAAN UMUM

JL. JENDRAL SUDIRMAN NO. 54 MAGELANG
TELP. (0293) 362542 – 363033
MAGELANG - 56126

KEPUTUSAN KEPALA DINAS PEKERJAAN UMUM KOTA MAGELANG
SELAKU
PEMIMPIN KEGIATAN PEMBANGUNAN KANTOR KELURAHAN KRAMAT UTARA
KOTA MAGELANG TAHUN ANGGARAN 2006

NOMOR : 641.6/25/P. Kel.Krm.Ut/210/3/06

TENTANG

PENUNJUKAN PELAKSANA PEKERJAAN PEMBANGUNAN KANTOR
KELURAHAN KRAMAT UTARA KOTA MAGELANG
TAHUN ANGGARAN 2006

KEPALA DINAS PEKERJAAN UMUM KOTA MAGELANG

- Menimbang : a. bahwa Pekerjaan Pembangunan Kantor Kelurahan Kramat Utara Kota Magelang (Paket I), yang telah ditetapkan Pemenangnya pada tanggal 14 Maret 2006, perlu segera di tunjuk untuk melaksanakan Pekerjaan tersebut ;
- b. bahwa untuk maksud tersebut dipandang perlu dikeluarkan Surat Keputusan Kepala Dinas selaku Pemimpin Kegiatan.
- Mengingat : 1. Undang-undang Nomor 17 Tahun 1950 tentang Pembentukan Daerah-daerah Kota Kecil dalam Lingkungan Propinsi Jawa Timur, Jawa Tengah dan Jawa Barat ;
2. Undang-Undang Nomor 17 Tahun 2003 tentang Keuangan Negara ;
3. Undang-Undang Nomor 1 Tahun 2004 tentang Perbendaharaan Negara ;
4. Undang-Undang Nomor 32 Tahun 2004 tentang Pemerintahan Daerah, sebagaimana telah diubah dengan Peraturan Pemerintah Pengganti Undang – undang Nomor 3 Tahun 2005 ;
5. Undang-Undang Nomor 33 Tahun 2004 tentang Perimbangan Keuangan Antara Pemerintah Pusat dan Pemerintahan Daerah;
6. Peraturan Pemerintah Nomor 105 Tahun 2000 tentang Pengelolaan dan Pertanggung jawaban Keuangan Daerah;

7. Keputusan

7. Keputusan Presiden Nomor 17 Tahun 2000 tentang Pelaksanaan Anggaran Pendapatan dan Belanja Negara ;
8. Keputusan Presiden Nomor 80 Tahun 2003 tentang Pedoman Pelaksanaan Pengadaan Barang/Jasa Pemerintah sebagaimana telah diubah terakhir dengan Peraturan Presiden Nomor 70 Tahun 2005 ;
9. Peraturan Daerah Kota Magelang Nomor 3 Tahun 2005 tentang Penetapan Anggaran Pendapatan dan Belanja Daerah Kota Magelang Tahun Anggaran 2005;

M E M U T U S K A N

- Menetapkan
PERTAMA :
- : Menunjuk **CV " SUMBER AGUNG "** Magelang sebagai pelaksana Pekerjaan Pembangunan Kantor Kelurahan Kramat Utara Kota Magelang (Paket I), dengan harga borongan sebesar **Rp. 539.500.000.00 (Lima Ratus Tiga Puluh Sembilan Juta Lima Ratus Ribu Rupiah)** dan waktu pelaksanaannya selama **180 (Seratus Delapan Puluh)** hari kalender.
- KEDUA :
- : Keputusan ini mulai berlaku sejak tanggal ditetapkan.

Ditetapkan di Magelang
pada tanggal : 21 Maret 2006

KEPALA .DINAS PEKERJAAN UMUM
KOTA MAGELANG
SELAKU
PEMIMPIN KEGIATAN PEMBANGUNAN
KANTOR KELURAHAN KRAMAT UTARA
KOTA MAGELANG

Ir. SIGIT WIDYONINDITO, MT

Pembina

NIP. 010 087 513

TEMBUSAN disampaikan kepada Yth :

1. Walikota Magelang ;
2. Kepala Badan Pengawasan Kota Magelang ;
3. Kepala Bagian Hukum Kota Magelang ;
4. Kepala Dinas Pengelolaan Keuangan dan Kekayaan Daerah Kota Magelang ;
5. Panitia Pengadaan Barang/Jasa yang bersangkutan.



PEMERINTAH KOTA MAGELANG
DINAS PEKERJAAN UMUM
Jl. Jend. Sudirman No. 54 Telp. (0293) 362542 Magelang

SURAT PERINTAH MULAI KERJA

(S P M K)

NOMOR : 641.6/27/P.Kel.Krm.Ut/210/3 /06

Yang bertanda tangan dibawah ini :

NAMA : **Ir. SIGIT WIDYONINDITO, MT**
JABATAN : **Pemimpin Kegiatan Pembangunan Kantor Kelurahan Kramat Utara Kota Magelang**

Selanjutnya disebut **PIHAK PERTAMA**

NAMA : **M. SUGIARTO**
JABATAN : **Direktur CV " SUMBER AGUNG " Magelang**
ALAMAT : **Jalan Kemuning Raya II No.21 Kota Magelang**

Selanjutnya disebut **PIHAK KEDUA**

PIHAK PERTAMA memberikan perintah kepada **PIHAK KEDUA** dan **PIHAK KEDUA** menerima perintah dari **PIHAK PERTAMA** untuk melaksanakan pekerjaan seperti tersebut dibawah ini :

- a. Nama Kegiatan : **Pembangunan Kantor Kelurahan Kramat Utara Kota Magelang**
- b. Pekerjaan : **Pembangunan Kantor Kelurahan Kramat Utara Kota Magelang (Paket I)**
- c. Volume Pekerjaan : Gedung Kantor Kelurahan : **265,50 m²**
paving : **655,50 M²**
- d. Lokasi Pekerjaan : **Kota Magelang**
- e. Harga Borongan : **Rp. 539.500.000.00** (Lima ratus tiga puluh sembilan juta lima ratus ribu rupiah)
- f. Pembayaran Angs. : **Sesuai dengan Perjanjian Pemborongan Pekerjaan / Kontrak Nomor : 641.6/26/P.Kel.Krm.Ut /210/3/06 tanggal 22 Maret 2006**
- g. Waktu Pelaksanaan : **Selama 180 (Seratus delapan puluh) hari kalender dimulai tanggal 22 Maret 2006 sampai dengan tanggal 17 September 2006**

- h. Syarat-syarat Pelaksanaan : Dalam pelaksanaan pekerjaan harus selalu berpedoman pada Rencana Kerja dan Syarat-syarat (RKS), Gambar Kerja serta ketentuan dan petunjuk-petunjuk dari Direksi.
- i. Keterangan : Pelaksana diwajibkan untuk mengirimkan Laporan mingguan yang dibuat oleh pengawas lapangan kepada Pemimpin Pekerjaan pada setiap minggunya yang memuat :
1. Kemajuan Fisik Pekerjaan.
 2. Jumlah Tenaga Kerja yang diserap.
 3. Keadaan cuaca setiap minggunya.
 4. Jumlah bahan yang digunakan

Apabila dalam waktu 7 (tujuh) hari setelah diterbitkan SPMK ini **PIHAK KEDUA** belum melaksanakan pekerjaan maka SPMK ini dapat dibatalkan.

Ditetapkan di : Magelang
pada tanggal : 22 Maret 2006

PIHAK KEDUA

CV " SUMBER AGUNG "
Magelang

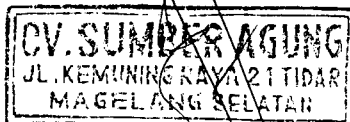

M. SUGIARTO
Direktur

PIHAK PERTAMA

**KEPALA DINAS PEKERJAAN UMUM
SELAKU
PEMIMPIN KEGIATAN PEMBANGUNAN
KANTOR KELURAHAN KRAMAT UTARA
KOTA MAGELANG**

A large, stylized handwritten signature in black ink.

Ir. SIGIT WIDYONINDITO, MT
Pembina
NIP. 010 087 513

Lampiran 4



**PANITIA PENGADAAN BARANG / JASA
KEGIATAN PEMBANGUNAN KELURAHAN KRAMAT UTARA
KOTA MAGELANG TAHUN ANGGARAN 2006**

PENGUMUMAN PELELANGAN

NOMOR : 641.6/01/P.Au.Kel.Krm.Ut/210/2/06

T E N T A N G

**PENGUMUMAN PELELANGAN KEGIATAN PEMBANGUNAN KANTOR KELURAHAN
KRAMAT UTARA KOTA MAGELANG TAHUN ANGGARAN 2006**

Dinas Pekerjaan Umum Kota Magelang akan mengadakan Pelelangan, sebagaimana berikut :

1. Nama Kegiatan : Pembangunan Kantor Kelurahan Kramat Utara Kota Magelang
2. Pekerjaan : Pembangunan Aula dan Bangunan Pelengkap Kantor Kelurahan Kramat Utara Kota Magelang (Paket II)
3. Lokasi Kegiatan : Kota Magelang
4. Sumber Biaya : APBD Kota Magelang
5. Persyaratan Calon Rekanan :
 - Memiliki Surat Izin Usaha pada bidang usahanya yang dikeluarkan oleh Instansi Pemerintah yang berwenang dan masih berlaku (SIUP dan TDP)
 - Memiliki keahlian, pengalaman, kemampuan teknis dan manajerial untuk penyedia barang tersebut diatas.
 - Tidak dalam pengawasan pengadilan tidak pailit, kegiatan usahanya tidak sedang dihentikan dan atau direksi yang bertindak untuk dan atas nama perusahaan tidak sedang dalam menjalani sanksi pidana.
 - Secara hukum mempunyai kapasitas menandatangani kontrak.
 - Memenuhi kewajiban perpajakan.
 - Memiliki sumber daya manusia, modal peralatan dan fasilitas lain yang diperlukan dalam pengadaan barang tersebut diatas.
 - Memiliki kinerja baik dan Tidak masuk dalam daftar hitam .
 - Memiliki alamat tetap dan jelas serta mudah dijangkau dengan pos.

Bagi Badan Usaha atau Usaha Perorangan yang memenuhi persyaratan diatas dapat mendaftarkan diri pada panitia dan bagi pendaftar yang bukan Direktur langsung, harus dengan surat kuasa dan masuk dalam susunan personalia dan dibuktikan dengan Akte Badan Usaha/Perorangan.

6. Waktu dan Tempat Pendaftaran dan Pengambilan Bendel Kualifikasi :

Pendaftaran dan Pengambilan Bendel Kualifikasi dilaksanakan tanggal 17 Pebruari 2006 sampai dengan 24 Pebruari 2006 pada jam 08.00 – 14.00 Wib di Dinas Pekerjaan Umum Kota Magelang.

7. Pengambilan Rencana Kerja Dan Syarat-Syarat / RKS

RKS dapat diambil pada Panitia Pengadaan Barang Jasa pada tanggal 20 Pebruari 2006 Sampai dengan tanggal 27 Pebruari 2006 jam 08.00 - 14.00 kecuali hari Jum'at s/d jam 10.00 Wib di Dinas Pekerjaan Umum Kota Magelang .

Magelang, 17 Pebruari 2006

PANITIA PENGADAAN BARANG/JASA
KEGIATAN PEMBANGUNAN KANTOR
KELURAHAN KRAMAT UTARA
KOTA MAGELANG

Ketua,



GANCANG WICAKSONO, S.ST



KEGIATAN : PEMBANGUNAN KANTOR
 KELURAHAN KRAMAT
 UTARA KOTA MAGELANG
 TAHUN ANGGARAN 2006

DAFTAR PENDAFTARAN
 DAN PENGAMBILAN DAFTAR ISIAN
 KUALIFIKASI

NOMOR : 641.6 /02/P. Au.Kel.Krm.Ut/210/2/06
 TANGGAL : 17 s/d 24 Pebruari 2006

NO.	NAMA REKANAN	ALAMAT	TANDA TANGAN
1.	CV. Khusala	Jl. Kanda Sumbas Ludul Mge	
2	CV. FERDJA WISATA	Jl. RTJ Klaten Mge	
3	CV. PEMUDA UTAMA	Jl. Beringin 3 no 11 Mge	
4	WIRA BHAKTI	Sampalan Muglisari Beringin	
5	CV. YISSU UTAMA	Jl. MAJUKITA	
6	CV. Patra Indonesia	Jl. Beringin Mge	
7	CV. GRITA SENTOSA	Jl. URIP SUMOHARJO	
8	PB. KONGY JUNA	Jl. KONGY Klaten	
9.	CV. WIBISONO	Jl. A. YANI no. 77.5 Mge.	
10	CV. RAHAYU. B.C	Jl. Cemeria no 7. Pondok Warogedus 1. Mge	
11.	CV. CATERA	Jl. Sidapak 1155 Mge	
12.	CV. SUMBER Agung	Jl. Kemuning Raya 21 Magelang	

PANITIA PENGADAAN BARANG/JASA
 KEGIATAN PEMBANGUNAN KANTOR
 KELURAHAN KRAMAT UTARA
 KOTA MAGELANG

Sekretaris,

PUJI HARTONO, ST

KEGIATAN : PEMBANGUNAN KANTOR
 KELURAHAN KRAMAT
 UTARA KOTA MAGELANG
 TAHUN ANGGARAN 2006

TANDA TERIMA
 RENCANA KERJA DAN SYARAT-SYARAT
 (RKS)

NOMOR : 641.6/03/P.Au.Kel.Krm.Ut/210/2/06
 TANGGAL : 20 s/d 27 Pebruari 2006

NO.	NAMA REKANAN	ALAMAT	TANDA TANGAN
1	CV. Pemuda Utama	Jl. Beringin no 3 Magel	[Signature]
2	PT Wika Abadi	Kelurahan Del	[Signature]
3	CV. LISA UTAMA	Jl. Mayatir no	[Signature]
4	CV. RAHAYU BC	Jl. Cewang no 3 Pur Mag	[Signature]
5	CV PUTRA INDONESIA	Jl Beringin	[Signature]
6	CV. GRIYA SENTOSA	Magl	[Signature]
7	CV. Khusala	JL URIP SUMOTARJO	[Signature]
8	CV FERDIA WART.	Jl. Rama Sumban Kudul Magl	[Signature]
9	PB. Karya Jaya	Jl RSJ no 19	[Signature]
10	CV. WIBISONO	Magl Khusni Id	[Signature]
X	CV. ...	Jl. A. YANI no. 775 Magel	[Signature]
11	CV. CAKRA	CV. ...	[Signature]
12	CV. Sumrit Agung	Jl. Giyosaki 1155 Magelang Jl. Kemuning Raya 21 Magelang	[Signature]

PANITIA PENGADAAN BARANG/JASA
 KEGIATAN PEMBANGUNAN KANTOR
 KELURAHAN KRAMAT UTARA
 KOTA MAGELANG
 Sekretaris,

[Signature]
 PUJI HARTONO. ST

**PANITIA PENGADAAN BARANG / JASA
KEGIATAN PEMBANGUNAN KELURAHAN KRAMAT UTARA
KOTA MAGELANG TAHUN ANGGARAN 2006**

Magelang, 27 Pebruari 2006

NOMOR : 641.6/04/P.Au.Kel.Krm .Ut/210/2/06
SIFAT : Penting
LAMPIRAN : -
PERIHAL : UNDANGAN

Kepada
Yth. 1. CV " KHUSALA " Mgl.
2. CV " SEROJA INDAH " Mgl.
3. CV " PEMUDA UTAMA " Mgl.
4. PT " WIRA BHAKTI " Mgl.
5. CV " YISSU UTAMA " Mgl.
6. PT " PUTRA INDONESIA BSY"
7. CV " GRIYA SENTOSA "
8. CV " WIBISONO " Mgl.
9. PB " KARYA JASA " Mgl.
10. CV " RAHAYU B.C " Mgl.
11. CV " CAKRA " Mgl.
12. CV " SUMBER AGUNG " Mgl.

di
MAGELANG

Bersama ini kami mengharap dengan hormat atas kesediaan Bapak/Ibu/Saudara untuk hadir pada acara yang akan diselenggarakan besok, pada :

Hari : Rabu
Tanggal : 1 Maret 2006
Jam : 10.00 WIB
Tempat : Ruang Rapat DPU Kota Magelang
Acara : Penjelasan Pekerjaan (*Aanwijzing*)
Pembangunan Aula dan Bangunan Pelengkap
Kantor Kelurahan Kramat Utara Kota Magelang
(Paket II)
Pimpinan rapat : Ketua Panitia Lelang.

Demikian atas kehadiran Bapak/Ibu/Saudara sebelumnya diucapkan terima kasih.

PANITIA PENGADAAN BARANG/JASA
KEGIATAN PEMBANGUNAN KANTOR
KELURAHAN KRAMAT UTARA
KOTA MAGELANG
Sekretaris,



PUJI HARTONO, ST

**PANITIA PENGADAAN BARANG / JASA
KEGIATAN PEMBANGUNAN KELURAHAN KRAMAT UTARA
KOTA MAGELANG TAHUN ANGGARAN 2006**

Magelang, 27 Pebruari 2006

NOMOR : 641.6/05/P.Au.Kel.Krm.Ut/210/2/06
SIFAT : Penting
LAMPIRAN : -
PERIHAL : UNDANGAN

Kepada
Yth. 1. Sdr. GANCANG WICAKSONO, S.ST
2. Sdr. PUJI HARTONO, ST
3. Sdri. WIDHI HARYANI, SH
4. Sdr. Ir. DJOKO SOEPARNO, M.PI
5. Sdri. SRI ASIH WIDIYASTUTI, SH

di

M A G E L A N G

Bersama ini kami mengharap dengan hormat atas kesediaan Bapak/Ibu/Saudara untuk hadir pada acara yang akan diselenggarakan besok, pada :

Hari : Rabu
Tanggal : 1 Maret 2006
Jam : 10.00 WIB
Tempat : Ruang Rapat DPU Kpta Magelang
Acara : Penjelasan Pekerjaan (*Aanwijzing*)
Pembangunan Aula dan Bangunan Pelengkap
Kantor Kelurahan Kramat Utara Kota Magelang
(Paket II)
Pimpinan rapat : Ketua Panitia Lelang.

Demikian atas kehadiran Bapak/Ibu/Saudara sebelumnya diucapkan terima kasih.

PANITIA PENGADAAN BARANG/JASA
KEGIATAN PEMBANGUNAN KANTOR
KELURAHAN KRAMAT UTARA
KOTA MAGELANG
Sekretaris,



PUJI HARTONO, ST



PEMERINTAH KOTA MAGELANG
DINAS PEKERJAAN UMUM

JL. JEND. SUDIRMAN NO. 54 KOTA MAGELANG

BERITA ACARA AANWIJZING

NOMOR : 641.6/09/P. Au.kel.krm.Ut/210/3/06.

NAMA KEGIATAN : PEMBANGUNAN KANTOR KELURAHAN
KRAMAT UTARA.

PEKERJAAN : BANGUNAN AULA DAN PELENGKAP
(PAKET 2).

LOKASI : KECAMATAN MAGELANG UTARA.

TH. ANGGARAN : 2006.



KONSULTAN PERENCANA

CV. SALCO

Jl. Veteran No. 6 Purworejo 54111, Telp. (0275) 321421

PANITIA PENGADAAN BARANG / JASA
KEGIATAN PEMBANGUNAN KANTOR KELURAHAN KRAMAT UTARA
PEKERJAAN BANGUNAN AULA DAN BANGUNAN PELENGKAP PAKET 2
DINAS PEKERJAAN UMUM
KOTA MAGELANG
Jl. Jendral Sudirman No. 54 Kota Magelang

BERITA ACARA AANWIJZING

NOMOR : 641.6/09/P.Au.Kel.Krm.Ut/210/3/06

Pada hari ini **Rabu** tanggal **Satu** bulan **Maret** tahun **Dua ribu enam** dimulai jam 11.00 WIB, dengan mengambil tempat di Ruang Rapat Dinas Pekerjaan Umum Kota Magelang.

Dengan Pimpinan rapat : GANCANG WICAKSONO. S.ST.

Telah diadakan rapat penjelasan pekerjaan (Aanwijzing) untuk Kegiatan Pembangunan Kantor Kelurahan Kramat Utara Pekerjaan Bangunan Aula dan Bangunan Peleengkap Paket 2 Kota Magelang.

Hadir dalam rapat ini adalah :

PANITIA PENGADAAN JASA KONSTRUKSI :

- | | |
|-------------------------------|--------------------|
| 1. GANCANG WICAKSONO. S. ST. | Ketua |
| 2. PUJI HARTONO. ST | Sekretaris/Anggota |
| 3. Ir. DJOKO SOEPARNO. M. PI. | Anggota |
| 4. SRI ASIH WIDIYASTUTI. SH. | Anggota |
| 5. WIDHI HARYANI. SH | Anggota |

II. KONSULTAN PERENCANA

NAMA	JABATAN	PERUSAHAAN
1. FATONI, ST	LEADER	CV. SALCO
2. WIDYATMOKO. ST	STAF TEKNIK	CV. SALCO

III. PENYEDIA JASA KONSTRUKSI

N A M A	JABATAN	PENYEDIA JASA KONSTRUKSI
1. KUSAERI	Direktur	1. CV. SEROJA INDAH
2. DJUMANI	Direktur	2. PT. WIRA BHAKTI
3. BENI SUBIYONO	Direktur	3. CV. CAKRA
4. TJASNO	Direktur	4. CV. KHUSALA
5. WINARTO. R	Direktur	5. CV. PEMUDA UTAMA
6. DEDY. S	Direktur	6. PB. KARYA JASA
7. M. GANDI	Direktur	7. PT. PUTRA INDONESIA
8. TOTOK. R	Direktur	8. CV. RAHAYU. B.C
9. ANDI IRAWAN	Staf Teknik	9. CV. GRIYA SENTOSA
10. C. SOEJITNO TJIPTONING	Direktur	10. WIBISONO
11. SURIPNO	Direktur	11. YISSU UTAMA
12. M. SUGARTO	Direktur	12. SUMBER AGUNG

IV. POKOK – POKOK PENJELASAN SEBAGAI BERIKUT :

1. Penjelasan Syarat-syarat Umum dan Administras :

Diberikan oleh : GANCANG WICAKSONO. S. ST.
 Jabatan : Ketua.
 Sebagai berikut : Sesuai lampiran

2. Penjelasan Syarat-syarat Teknis :

Diberikan oleh : FATONI . ST
 Jabatan : Staf Teknik.
 Sebagai berikut : Sesuai lampiran

3. Penjelasan Gambar Kerja :

Diberikan oleh : FATONI . ST
 Jabatan : Staf Teknik.
 Sebagai berikut : Sesuai lampiran

4. Penjelasan Lapangan :

Diberikan oleh : WIDYATMOKO. ST.
 Jabatan : Staf Teknik.
 Sebagai berikut : Sesuai lampiran

V. KETENTUAN – KETENTUAN TAMBAHAN SEBAGAI BERIKUT :



Rapat pemberian penjelasan pekerjaan Aanwijzing ini ditutup pada hari Rabu, bulan Maret, Tahun dua ribu enam Jam : 13.00 WIB.

Demikian Berita Acara ini dibuat dalam rangkap secukupnya untuk dipergunakan seperlunya.

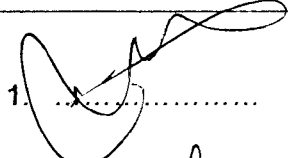
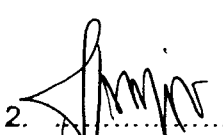
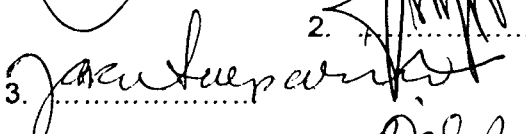
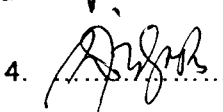
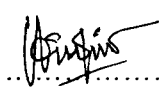
MENGETAHUI PANITIA PENGADAAN JASA KONSTRUKSI

NAMA	JABATAN	TANDA TANGAN
1. GANCANG WICAKSONO. S. ST.	Ketua	1. 
2. PUJI HARTONO. ST	Sekretaris	2. 
3. Ir. DJOKO SOEPARNO. M. PI.	Anggota	3. 
4. SRI ASIH WIDIYASTUTI. SH.	Anggota	4. 
5. WIDHI HARYANI. SH	Anggota	5. 

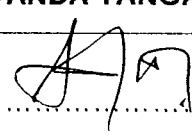
WAKIL PESERTA PENYEDIA JASA KONSTRUKSI

NAMA	PENYEDIA JASA KONSTRUKSI	TANDA TANGAN
1. A. DENDI. H	CV. SRIYA SENTOSA	1. 
2. Dedy S	PB. Widyajaya	2. 

MENYETUJUI JASA PERENCANAAN

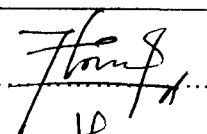
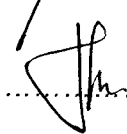
NAMA	KONSULTAN PERENCANA	TANDA TANGAN
1. FATONI. ST	CV. SALCO	1. 
2. WIDYATMOKO. ST	CV. SALCO	2. 

PENJELASAN RKS

KEGIATAN : PEMBANGUNAN KANTOR KELURAHAN KRAMAT UTARA.
 PEKERJAAN : BANGUNAN AULA DAN BANGUNAN PELENGKAP (PAKET 2).
 L O K A S I : KOTA MAGELANG.
 TH. ANGG. : 2006.

SYARAT – SYARAT UMUM, ADMINISTRASI DAN TEKNIS

NO	PASAL	URAIAN	PERUBAHAN / TAMBAHAN
BAB I			
SYARAT – SYARAT UMUM			
1.	I.01	PERATURAN UMUM	TETAP
2.	I.02	PEMBERI TUGAS PEKERJAAN	TETAP
3.	I.03	PENGELOLA KEGIATAN	TETAP
4.	I.04	PENYEDIA BARANG / JASA	TETAP
5.	I.05	PENYUSUNAN DAFTAR PESERTA LELANG	DIHILANGKAN
6.	I.06	PEJELASAN LELANG / AANWIJZING	1. Pemberian Penjelasan (Aanwijzing) akan diadakan pada : a. Hari : Rabu b. Tanggal : 01 Maret 2006 c. Jam : 1000 WIB d. Tempat : Ruang Rapat DPU Kota Mgl. 2. Ayat 2, 3 : TETAP 3. Berita Acara Pemberian Penjelasan (Aanwijzing) dapat diambil : a. Hari : Kamis b. Tanggal : 02 Maret 2006 c. Jam : Jam Kerja d. Tempat : Ruang Rapat DPU Kota Mgl. 4. Ayat 5, 6 : TETAP
7.	I.07	PENYAMPAIAN DAN PEMASUKAN PENAWARAN	1. Ayat 1 : TETAP.

8.

I.08

METODE SISTEM SATU SAMPUL

- 2. a. Pemasukan Dokumen Penawaran mulai :
 - a. Hari : Kamis
 - b. Tanggal : 2 Maret 2006
 - c. Jam : 08.00 WIB
 - d. Tempat : Ruang Rapat DPU Kota Mgl.
- b. Pemasukan Dokumen Penawaran paling lambat :
 - a. Hari : Kamis
 - b. Tanggal : 9 Maret 2006
 - c. Jam : ^{09.30}09.00 WIB
 - d. Tempat : Ruang Rapat DPU Kota Mgl.
- Poin c, d, e dan f : T E T A P.
- 3. a. Pembukaan Dokumen Penawaran pada :
 - a. Hari : Kamis
 - b. Tanggal : 9 Maret 2006
 - c. Jam : ^{10.00}12.00 WIB
 - d. Tempat : Ruang Rapat DPU Kota Mgl.
- Poin b, c, d, e, f dan g : T E T A P.
- 4. TETAP

Poin 1, 2, 3, 4 : T E T A P,

CONTOH SAMPUL DEPAN :

Bagian Atas Kiri : Dokumen Penawaran Kegiatan Pembangunan Kantor Kelurahan Kramat Utara, Pekerjaan Bangunan Aula dan Pelengkap (Paket 2).

H a r i : Kamis

Tanggal : 9 Maret 2006

J a m : ^{10.00}09.00 WIB

Bagian Kanan Bawah : Kepada Yth. Panitia Pengadaan Barang/Jasa Kegiatan Pembangunan Kantor Kelurahan Kramat Utara Di Tempat.

CONTOH SAMPUL BELAKANG : TETAP.

9.

I.09

SAMPUL DOKUMEN PENAWARAN YANG TIDAK SAH

T E T A P

10.

I.10

PERSYARATAN DOKUMEN PENAWARAN DITAMBAH : DOKUMEN PASCA KUALIFIKASI

Poin 1 : T E T A P

Poin 2 : a s/d k : T E T A P

Poin 2.l s/d p : DIHILANGKAN.

Poin 2.q : Kata-kata keputusan diganti Peraturan.

			Poin 2.r : TETAP Poin 3 s/d 5 : TETAP. Poin 6 : 1 s/d 8 : TETAP. Poin 6.9 : DIHILANGKAN. Dokumen untuk Pasca Kualifikasi : Terlampir.
11.	I.11	EVALUASI PENAWARAN	TETAP
12.	I.12	DOKUMEN PENAWARAN YANG TIDAK SAH.	TETAP
13.	I.13	PEMBUKTIAN KUALIFIKASI	TETAP
14.	I.14	PEMBUATAN BERITA ACARA HASIL PELELANGAN	TETAP
15.	I.15	PENETAPAN PEMENANG LELANG	TETAP
16.	I.16	SANGGAHAN PESERTA LELANG DAN PENGADUAN MASYARAKAT	TETAP
17.	I.17	PENGUMUMAN PEMENANG	TETAP
18.	I.18	PELELANGAN GAGAL DAN PELELANGAN ULANG	TETAP
19.	I.19	PENERBITAN SURAT PENUNJUKAN PENYEDIA BARANG / JASA	TETAP
20.	I.20	PENANDATANGANAN KONTRAK	TETAP
21.	I.21	PELAKSANA PENYEDIA JASA	Poin 1 : TETAP. Poin 2 : Penyedia Jasa supaya menempatkan seorang tenaga pelaksana yang ahli, trampil dan bersertifikat (SKT-P). Poin 3 s/d 6 : TETAP.
22.	I.22	PELAKSANA SUB KONTRAKTOR / SUB PENYEDIA JASA	TETAP
23.	I.23	SYARAT - SYARAT PELAKSANAAN	TETAP.

24.	I.24	PENETAPAN UKURAN – UKURAN DAN PERUBAHAN – PERUBAHAN	TETAP
25.	I.25	PENJAGAAN DAN PENERANGAN	TETAP
26.	I.26	KESEJAHTERAAN DAN KESELAMATAN KERJA	TETAP
27.	I.27	PENYEDIAAN BAHAN BANGUNAN	TETAP
28.	I.28	KENAIKAN HARGA DAN FORCE MAJEURE	TETAP
29.	I.29	LAIN – LAIN	TETAP.

**BAB II
SYARAT – SYARAT
ADMINISTRASI**

31.	II.01	JAMINAN PENAWARAN	<p>Poin 1 : Jaminan Penawaran sebesar Rp. 15.300.000,00.</p> <p>Poin 2 dan 3 : TETAP.</p> <p>Poin 4 : Jaminan Penawaran berlaku selama 60 (enam puluh) hari kalender.</p>
32.	II.02	JAMINAN PELAKSANAAN	<p>Poin 1 s/d 3 : TETAP.</p> <p>Poin 4 : Jaminan Pelaksanaan berlaku selama : 374 (tiga ratus tujuh puluh empat) hari kalender.</p> <p>Poin 5 : TETAP.</p>
33.	II.03	RENCANA KERJA (TIME SCHEDULE)	TETAP.
34.	II.04	LAPORAN HARIAN DAN MINGGUAN	TETAP
35.	II.05	PEMBAYARAN	TETAP

36.	II.06	SURAT PERJANJIAN PENYEDIA JASA (KONTRAK)	T E T A P T E T A P
37.	II.07	PERMULAAN PEKERJAAN	1. Ayat 1 : Jangka waktu pelaksanaan pekerjaan selama 180 hari Kalender.
38.	II.08	PENYERAHAN PEKERJAAN	2. Ayat 2, 3, 4 dan 5 : T E T A P.
39.	II.09	MASA PEMELIHARAAN (ONDERHOUD TERMIJN)	T E T A P.
40.	II.10	PERPANJANGAN WAKTU PENYERAHAN	T E T A P T E T A P
41.	II.11	SANKSI / DENDA	1. Ayat 1, 2, 3, 4 dan 5 : T E T A P.
42.	II.12	PEKERJAAN TAMBAHAN DAN PENGURANGAN	2. Tambahan : Pekerjaan tambah kurang tidak boleh melebihi 10 % dari harga Kontrak. T E T A P
43.	II.13	DOKUMENTASI	T E T A P
44.	II.14	PENCABUTAN PEKERJAAN	T E T A P

BAB III
SYARAT – SYARAT TEKNIS

45.	III.01	URAIAN UMUM	T E T A P
46.	III.02	PEKERJAAN PERSIAPAN	T E T A P.
47.	III.03	UKURAN	T E T A P.
48.	III.04	PEKERJAAN TANAH	T E T A P.
49.	III.05	PEKERJAAN PASANGAN	T E T A P.

50.	III.06	PEKERJAAN BETON	TETAP.
51.	III.07	PEKERJAAN PINTU / JENDELA	TETAP.
52.	III.08	PEKERJAAN RANGKA ATAP, DAN PLAFOND	- Lingkup Pekerjaan Atap poin 1 s/d 5 : DIHILANGKAN dan diganti dengan : Rangka Atap menggunakan rangka Baja IWF. 200.100.4,5,7, Gording menggunakan Baja C. 125.50.20.3,2., dengan memakai plat tebal 10 mm, Baud D 12 mm, atap menggunakan Asbes Gelombang Besar, Lisplang kayu bangkirai 2,5/25 cm. - Persyaratan Pelaksanaan Pekerjaan : Poin 1 : Rangka Atap Kayu : DIHILANGKAN. Poin 2 : Plafond : TETAP.
53.	III.09	PEKERJAAN LANTAI UBIN	TETAP.
54.	III.10	PEKERJAAN LISTRIK	Poin 1 : Pemasangan Instalasi Listrik. Poin 2 : TETAP.
55.	III.11	PEKERJAAN CAT TEMBOK, PLAFOND DAN CAT KAYU	TETAP.
56.	III.12	PEKERJAAN SANITAIR	TETAP.
57.	III.13	PEKERJAAN BAHAN - BAHAN / ALAT BANGUNAN	TETAP.
LEMBAR KE :		<p align="center"><u>PENJELASAN GAMBAR KERJA</u> <u>BANGUNAN AULA DAN PELENGKAP</u> (PAKET 2)</p>	
58.	1	Gambar No. 1 s/d 31	TETAP.
		<p align="center"><u>PENJELASAN LAPANGAN</u></p>	
59.	1	Denah Bangunan Kantor Kelurahan	- Disesuaikan dengan gambar kerja. - Elevasi peil Nol lantai lebih tinggi 0,6 m dari muka tanah yang ada..

KEGIATAN : PEMBANGUNAN KANTOR
 KELURAHAN KRAMAT
 UTARA KOTA MAGELANG
 TAHUN ANGGARAN 2006

DAFTAR HADIR
 PENJELASAN PEKERJAAN
 (AANWIJZING)

NOMOR : 641.6/06/P.Au.Kel Krm.Ut/210/3/06
 TANGGAL : 1 Maret 2006

NO.	NAMA	JABATAN	REKANAN	TANDA TANGAN
1.	A. DENDI H.	IR	CV. SRIYA SENTOSA	
2.	Winarso, R.	DTR	CV. PERUMSA UTAMA	
3.	Dedy	DR	PD Way Jura	
4.	Kusari	DR	CV. DROPS INTAL	
5.	TRISJO	DR	CV. Khusala	
6.	Suryono	DR	CV. UJUN JAWA	
7.	Bennyamin S	DR	CV. CAKRA	
8.	M. SUGARTO	DIP	CV. SUMBER ABUNG	

PANITIA PENGADAAN BARANG/JASA
 KEGIATAN PEMBANGUNAN KANTOR
 KELURAHAN KRAMAT UTARA
 KOTA MAGELANG

Sekretaris,

PUJI HARTONO, ST

KEGIATAN : PEMBANGUNAN KANTOR
KELURAHAN KRAMAT
UTARA KOTA MAGELANG
TAHUN ANGGARAN 2006

DAFTAR HADIR
PENJELASAN PEKERJAAN (AANWIJZING)

NOMOR : 641.6/07/P.Au.Kel.Krm.Ut /210/3/06
TANGGAL : 1 Maret 2006

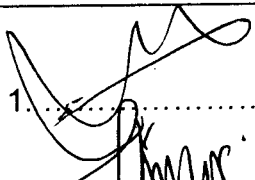
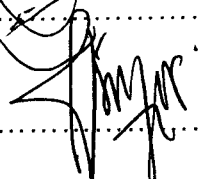
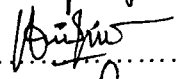
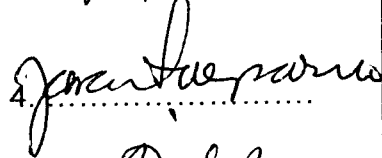
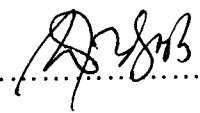
NO.	NAMA	JABATAN	TANDA TANGAN
1.	GANCANG WICAKSONO, S.ST	KETUA	1. 
2.	PUJI HARTONO, ST	SEKRETARIS	2. 
3.	WIDHI HARYANI, SH	ANGGOTA	3. 
4.	Ir. DJOKO SOEPARNO, M.PI	ANGGOTA	4. 
5.	SRI ASIH WIDIYASTUTI, SH	ANGGOTA	5. 







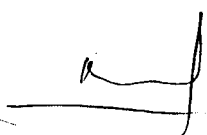

PANITIA PENGADAAN BARANG/JASA
KEGIATAN PEMBANGUNAN KANTOR
KELURAHAN KRAMAT UTARA
KOTA MAGELANG
Sekretaris,

PUJI HARTONO, ST

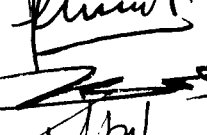
KEGIATAN : PEMBANGUNAN KANTOR
KELURAHAN KRAMAT
UTARA KOTA MAGELANG
TAHUN ANGGARAN 2006

**TANDA TERIMA
BERITA ACARA AANWIJZING**

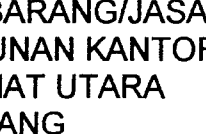
NOMOR : 641.6/09/P.Au.Kel.Krm.Ut/210/3/06
TANGGAL : 2 Maret 2006

NO.	NAMA REKANAN	ALAMAT	TANDA TANGAN
1.	CV. WIBISONO	Jl. A. Yani no. 77.5 Mge.	
2.	CV. Klusol	Jl. Rambu Rambu Kudus Mgl.	
3.	CV. YISSU UTAMA	Jl. Magelang K. U. Magelang	
4.	W. Sriya BENTON	DO	
5.	CV. Pemuda Utama	Jl. Beringin no 11 mgl	
6.	PR. Waya pu	Jl. Kuning Kuning	
7.	CV. RAHAYU. B-C	Jl. Cemara no 3. Puro mgl	
8.	R. wien shakti	Kelompokan mgl	
9.	CV. COKRO	Jl. Suparati 1155	
10.	W. SUMBER ABUNG	Jl. KENDIRING PATA 23 MA	
11.	CV. Surojo Indes	Jl. ASY no. 19 Mgl	
12.	PT PUTRA MUDA BINA ESY	Jl. BERINGIN VI/12B MAGE LANG	

PANITIA PENGADAAN BARANG/JASA
KEGIATAN PEMBANGUNAN KANTOR
KELURAHAN KRAMAT UTARA
KOTA MAGELANG
Sekretaris,

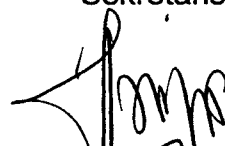
PUJI HARTONO, ST

**PANITIA PENGADAAN BARANG / JASA
KEGIATAN PEMBANGUNAN KELURAHAN KRAMAT UTARA
KOTA MAGELANG TAHUN ANGGARAN 2006**

Magelang, 8 Maret 2006

NOMOR : 641.6/10/P.Au.Kel.Krm.Ut /210/3/06 Kepada
SIFAT : Penting Yth. 1. Sdr. GANCANG WICAKSONO, S.ST
LAMPIRAN : - 2. Sdr. PUJI HARTONO, ST
PERIHAL : UNDANGAN 3. Sdri. WIDHI HARYANI, SH
 4. Sdr. Ir. DJOKO SOEPARNO, M.PI
 5. Sdri. SRI ASIH WIDIYASTUTI, SH

di

M A G E L A N G

Bersama ini kami mengharap dengan hormat atas kesediaan Bapak/Ibu/Saudara untuk hadir pada acara yang akan diselenggarakan besok, pada :

Hari : Kamis
Tanggal : 9 Maret 2006
Jam : 10.00 WIB
Tempat : Ruang Rapat DPU Kota Magelang
Acara : Pembukaan Surat Penawaran Pekerjaan
Pembangunan Aula dan Bangunan Pelengkap
Kantor Kelurahan Kramat Utara Kota Magelang
(Paket II)
Pimpinan rapat : Ketua Panitia Lelang.

Demikian atas kehadiran Bapak/Ibu/Saudara sebelumnya diucapkan terima kasih.

PANITIA PENGADAAN BARANG/JASA
KEGIATAN PEMBANGUNAN KANTOR
KELURAHAN KRAMAT UTARA
KOTA MAGELANG

Sekretaris,











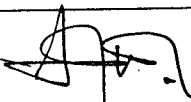

PUJI HARTONO, ST

KEGIATAN : PEMBANGUNAN KANTOR
 KELURAHAN KRAMAT
 UTARA KOTA MAGELANG
 TAHUN ANGGARAN 2006

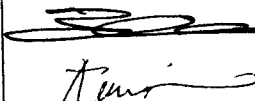
TANDA TERIMA PEMASUKAN
 SURAT PENAWARAN

NOMOR : 641.6/11/P.Au.Kel.Krm.Ut/210/3/06
 TANGGAL : 9 Maret 2006

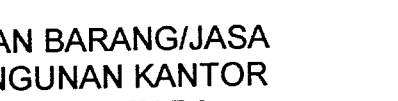
NO.	NAMA	JABATAN	REKANAN	TANDA TANGAN
1.	A. DENDI .H	Dir	W. SRIYATI SENTOSA	
2.	TJASUJO	Dir	CV. Khusala	
3.	C. SOBANTNO TIPTO NING	DIR	CV. WI BISO NO	
4.	Susilana	Dir	W. FICUS UTAMA	
5.	Medy S	Dir	PB. LUYA JSC	
6.	Totok . P	Dir	CV. RAHAYU . BE	
7.	Djumanin	Dir	R. WIKEN BAHKI	
8.	Wiken b. R.	Dir	CV. PEMUDA UTAMA	
9.	BETOMAS	Dir	CV. COKRA	
10.	Kusani	Dir	CV. PROJE MEDY	
11.	M. SUGIARTO	Dir.	W. SUMBER AGUNG	
12.	ABUS XUSANTARA	DIREKTUR	PT. PUMAHINDIA BUK	

PANITIA PENGADAAN BARANG/JASA
 KEGIATAN PEMBANGUNAN KANTOR
 KELURAHAN KRAMAT UTARA
 KOTA MAGELANG

Sekretaris,

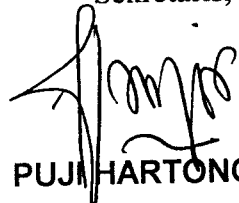
 PUJI HARTONO, ST

KEGIATAN : PEMBANGUNAN KANTOR
KELURAHAN KRAMAT
UTARA KOTA MAGELANG
TAHUN ANGGARAN 2006

**DAFTAR HADIR
PEMBUKAAN SURAT PENAWARAN**

NOMOR : 641.6/12/P.Au. Kel.Krm.Ut/210/3/06
TANGGAL : 9 Maret 2006

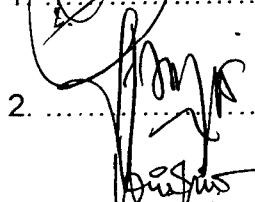
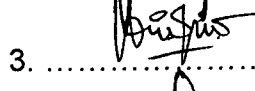
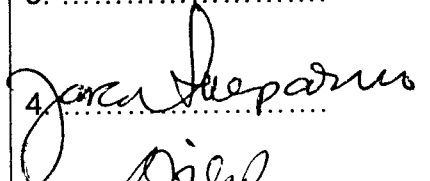
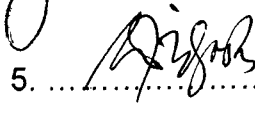
NO.	NAMA	JABATAN	TANDA TANGAN
1.	GANCANG WICAKSONO, S.ST	KETUA	1. 
2.	PUJI HARTONO, ST	SEKRETARIS	2. 
3.	WIDHI HARYANI, SH	ANGGOTA	3. 
4.	Ir. DJOKO SOEPARNO, M.PI	ANGGOTA	4. 
5.	SRI ASIH WIDIYASTUTI, SH	ANGGOTA	5. 

PANITIA PENGADAAN BARANG/JASA
KEGIATAN PEMBANGUNAN KANTOR
KELURAHAN KRAMAT UTARA
KOTA MAGELANG
Sekretaris,

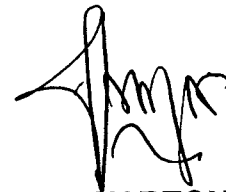

PUJI HARTONO, ST

KEGIATAN : PEMBANGUNAN KANTOR
KELURAHAN KRAMAT
UTARA KOTA MAGELANG
TAHUN ANGGARAN 2006

DAFTAR HADIR
PEMBUKAAN SURAT PENAWARAN

NOMOR : 641.6/13/P.Au.Kel.Krm.Ut/210/3/05
TANGGAL : 9 Maret 2006

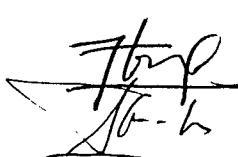
NO.	NAMA	JABATAN	KONSULTAN	TANDA TANGAN
1.	FATUHI	LEADER	CV. SALCO	
2.	INDIYATMOKO	KONSTRUKTOR	CV. SALCO	

PANITIA PENGADAAN BARANG/JASA
KEGIATAN PEMBANGUNAN KANTOR
KELURAHAN KRAMAT UTARA
KOTA MAGELANG

Sekretaris,



PUJI HARTONO, ST

KEGIATAN : PEMBANGUNAN KANTOR
KELURAHAN KRAMAT
UTARA KOTA MAGELANG
TAHUN ANGGARAN 2006

**BERITA ACARA
PEMBUKAAN SURAT PENAWARAN**

NOMOR : 641.6/14/P.Au.Kel.Krm.Ut/210/3/06
TANGGAL : 9 Maret 2006

Pada hari ini **Kamis** tanggal **Sembilan** bulan **Maret** tahun **Dua ribu enam**, pada jam **10.00 WIB** bertempat di ruang rapat Dinas Pekerjaan Umum . Kota Magelang, kami yang bertanda tangan dibawah ini, Panitia Pengadaan Barang/Jasa Pekerjaan **Pembangunan Aula dan Bangunan Pelengkap Kantor Kelurahan Kramat Utara Kota Magelang (Paket II)**, telah mengadakan rapat Pembukaan Surat Penawaran untuk pekerjaan seperti tersebut di atas, dan juga diwakili oleh peserta pelelangan, menyatakan bahwa :

1. Perusahaan yang memasukan surat Penawaran ada : 12 Rekanan
2. Setelah diadakan penelitian dan penawaran-penawaran yang masuk, ternyata yang memenuhi syarat ada : 12 penawaran

Berdasarkan penelitian diatas, maka pembukaan surat penawaran ini dinyatakan sah/tidak sah dengan data hasil pembukaan sebagaimana terlampir.

Demikian Berita Acara ini dibuat dalam rangkap secukupnya untuk digunakan seperlunya.

SAKSI – SAKSI :

**PANITIA PENGADAAN BARANG/JASA
KEGIATAN PEMBANGUNAN AULA DAN BANGUNAN
PELENGKAP KANTOR KELURAHAN KRAMAT UTARA
KOTA MAGELANG**

1. PB. KARYA JASA

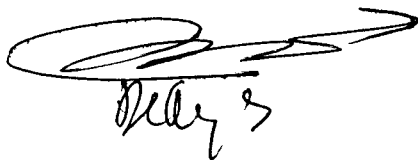

2. CV.SUMBER AGUNG



M. SUGIANTO

1. GANCANGWICAKSONO, S.ST
Ketua

2. PUJI HARTONO, ST
Sekretaris

3. WIDHI HARYANI, SH
Anggota

4. Ir. DJOKO SOEPARNO, M.PI
Anggota

5. SRI ASIH WIDIYASTUTI, SH
Anggota

1. 

2. 

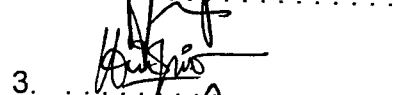
3. 

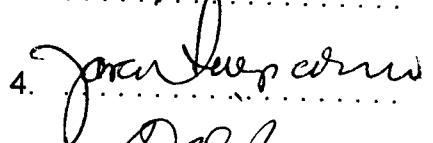
4. 

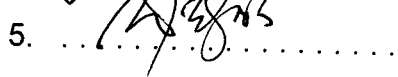
5. 

HAJIL PEMBUKAAN PENAWARAN

KEGIATAN : PEMBANGUNAN KANTOR KELURAHAN KRAMAT UTARA
 PEKERJAAN : BANGUNAN AULA DAN BANGUNAN PELENGKAP KANTOR KELURAHAN KRAMAT UTARA (PAKET II)
 L O K A S I : K O T A M A G E L A N G
 TAHUN ANGGARAN : 2006

NO	NAMA REKANAN	1	2	3	4	5	6	7	8	9	10	11	12	13	JANGKA WAKTU	ANIMENGSOM	KET
1	CV. KHUSALA	+	+	+	+	+	+	+	+	+	+	+	+	+	180 / 180	Rp. 509,724,000.00	SAH / XII
2	PB. KARYA JASA	+	+	+	+	+	+	+	+	+	+	+	+	+	180 / 180	Rp. 500,325,000.00	SAH / I
3	CV. CAKRA	+	+	+	+	+	+	+	+	+	+	+	+	+	180 / 180	Rp. 507,375,000.00	SAH / XI
4	PT. PUTRA INDONESIA BY	+	+	+	+	+	+	+	+	+	+	+	+	+	180 / 180	Rp. 503,553,000.00	SAH / III
5	CV. SUMBER AGUNG	+	+	+	+	+	+	+	+	+	+	+	+	+	180 / 180	Rp. 502,223,000.00	SAH / II
6	CV. GRIYA SENTOSA	+	+	+	+	+	+	+	+	+	+	+	+	+	180 / 180	Rp. 506,980,000.00	SAH / VIII
7	CV. WIBISONO	+	+	+	+	+	+	+	+	+	+	+	+	+	180 / 180	Rp. 505,812,000.00	SAH / VII
8	PT. WIRA BHAKTI	+	+	+	+	+	+	+	+	+	+	+	+	+	180 / 180	Rp. 504,711,000.00	SAH / VI
9	CV. PEMUDA UTAMA	+	+	+	+	+	+	+	+	+	+	+	+	+	180 / 180	Rp. 503,685,000.00	SAH / IV
10	CV. YISSUJ UTAMA	+	+	+	+	+	+	+	+	+	+	+	+	+	180 / 180	Rp. 503,802,000.00	SAH / V
11	CV. SEROJA INDAH	+	+	+	+	+	+	+	+	+	+	+	+	+	180 / 180	Rp. 507,225,000.00	SAH / X
12	CV. RAHAYU BC	+	+	+	+	+	+	+	+	+	+	+	+	+	180 / 180	Rp. 507,023,000.00	SAH / IX

Keterangan Tanda

- + : Ada
- : Tidak ada
- ± : Ada, tetapi tidak memenuhi syarat.

Keterangan :

- 1 F.C Surat Undangan
- 2 Surat Penawaran bermaterai Rp.6.000,-
- 3 RAB dan Rekapitulasi
- 4 Daftar Harga Satuan Pekerjaan
- 5 Daftar Harga Satuan Bahan dan Upah kerja.
- 6 Daftar Analisis Satuan Pekerjaan
- 7 Time Schedule
- 8 Daftar Peralatan yang digunakan
- 9 Daftar Tenaga ahli dan Pelaksana yang ditugaskan untuk kegiatan ini
- 10 F.C Surat Jaminan Penawaran (Asli diserahkan kepada Panitia Pengadaan)
- 11 Referensi bank dari bank pemerintah khusus pekerjaan ini
- 12 Surat Pernyataan Kesanggupan bermaterai Rp.6.000,-
 - a. Mengasuransikan Tenaga Kerja ke Perum Jamsostek
 - b. Mengadakan jaminan pelaksanaan 5 % dari nilai Kontrak
 - c. Mengadakan jaminan pemeliharaan.
 - d. Mengadakan Voorfinanciering.
 - e. Menggunakan bahan lokal.
 - f. Tunduk pada Peraturan Daerah setempat.
 - g. Tunduk pada Peraturan Panitia.

PANITIA PELELAN

1. GANCANG WICAKSONO, S.ST
2. PUJI HARTONO, ST
3. WIDHI HANDAYANI, SH
4. Ir. DJOKO SOEPARNO, M.PI
5. SRI ASIH WIDYASTUTI, SH

TANDA TANGAN

- 1.
- 2.
- 3.
- 4.
- 5.

KONSULTAN PERENCANAAN

PT/CV :
 NAMA :
 TANDA TANGAN :

PT. Karya Jasa.
 deddy S

PT / CV
 NAMA
 TANDA TANGAN

**PANITIA PENGADAAN BARANG / JASA
KEGIATAN PEMBANGUNAN KELURAHAN KRAMAT UTARA
KOTA MAGELANG TAHUN ANGGARAN 2006**

Magelang, 9 Maret 2006

NOMOR : 641.6/15/P.Au.Kel.Krm.Ut/210/3/06
SIFAT : Penting
LAMPIRAN : -
PERIHAL : UNDANGAN

Kepada

- Yth. 1. Sdr. GANCANG WICAKSONO
2. Sdr. PUJI HARTONO, ST
3. Sdri. WIDHI HARYANI, SH
4. Sdr. Ir. DJOKO SOEPARNO, M.PI
5. Sdri. SRI ASIH WIDIYASTUTI, SH

di

M A G E L A N G

Bersama ini kami berharap dengan hormat atas kesediaan Bapak/Ibu/Saudara untuk hadir pada acara yang akan diselenggarakan besok, pada :

H a r i : Senin
T a n g g a l : 13 Maret 2006
J a m : 10.00 WIB
T e m p a t : Ruang Rapat DPU Kota Magelang
A c a r a : Evaluasi Surat Penawaran **Pembangunan Aula dan Bangunan Pelengkap Kantor Kelurahan Kramat Utara Kota Magelang (Paket II)**.
Pimpinan rapat : Ketua Panitia Lelang.

Demikian atas kehadiran Bapak/Ibu/Saudara sebelumnya diucapkan terima kasih.

PANITIA PENGADAAN BARANG/JASA
KEGIATAN PEMBANGUNAN KANTOR
KELURAHAN KRAMAT UTARA
KOTA MAGELANG
Sekretaris,

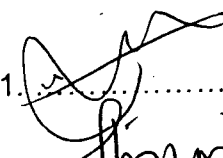
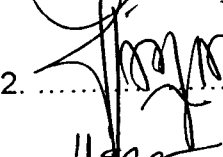
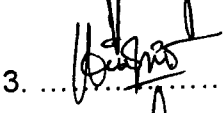
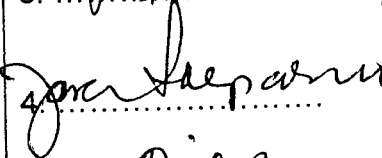
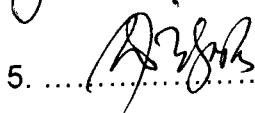

PUJI HARTONO, ST

KEGIATAN : PEMBANGUNAN KANTOR KELURAHAN KRAMAT UTARA KOTA MAGELANG TAHUN ANGGARAN 2006		DAFTAR HADIR EVALUASI SURAT PENAWARAN	
		NOMOR : 641.6/16/ P.Au.Kel.Krm.Ut /210/3/06 TANGGAL : 13 Maret 2006	
NO.	NAMA	JABATAN	TANDA TANGAN
1.	GANCANG WICAKSONO, S.ST	KETUA	1. 
2.	PUJI HARTONO, ST	SEKRETARIS	2. 
3.	WIDHI HARYANI, SH	ANGGOTA	3. 
4.	Ir. DJOKO SOEPARNO, M.PI	ANGGOTA	4. 
5.	SRI ASIH WIDIYASTUTI, SH	ANGGOTA	5. 

PANITIA PENGADAAN BARANG/JASA
KEGIATAN PEMBANGUNAN KANTOR
KELURAHAN KRAMAT UTARA
KOTA MAGELANG
Sekretaris,

PUJI HARTONO, ST

KEGIATAN : PEMBANGUNAN KANTOR KELURAHAN KRAMAT UTARA KOTA MAGELANG TAHUN ANGGARAN 2006	BERITA ACARA EVALUASI SURAT PENAWARAN
	NOMOR : 641.6/17/ P.Au.Kel.Krm.Ut /210/3/06 TANGGAL : 13 Maret 2006



Pada hari ini **Senin** tanggal **Tiga belas** bulan **Maret** tahun **Dua ribu enam** pada jam **10.00 WIB** bertempat di ruang Rapat Dinas Pekerjaan Umum Kota Magelang, kami yang bertanda tangan dibawah ini, Panitia Pengadaan Barang/Jasa Kegiatan **Pembangunan Kantor Kelurahan Kramat Utara** Kota Magelang, telah mengadakan rapat evaluasi terhadap surat penawaran pekerjaan yang masuk dan tercantum dalam Berita Acara Pembukaan Surat Penawaran adalah sebagai berikut :

1. Penawaran yang masuk dalam Pembukaan Penawaran seluruhnya ada : 12 Penawaran.
2. Setelah diadakan penelitian syarat Administrasi ternyata :
 - a. Yang memenuhi syarat ada : 12 Penawaran.
 - b. Yang tidak memenuhi syarat ada : - Penawaran.
3. Setelah diadakan penelitian syarat Teknik dan Harga ternyata :
 - a. Yang memenuhi syarat ada : 12 Penawaran.
 - b. Yang tidak memenuhi syarat ada : - Penawaran
4. Berdasarkan hasil evaluasi tersebut, maka penawaran ini dinyatakan sah dan dapat dilanjutkan pada proses selanjutnya karena telah sesuai dengan persyaratan yang telah ditetapkan

Demikian Berita Acara Evaluasi Surat Penawaran ini dibuat dalam rangkap secukupnya untuk dapat dipergunakan sebagaimana mestinya.

**PANITIA PENGADAAN BARANG/JASA
KEGIATAN PEMBANGUNAN KANTOR KELURAHAN
KRAMAT UTARA KOTA MAGELANG**

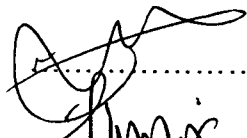
1. GANCANG WICAKSONO, SST
Ketua
2. PUJI HARTONO, ST
Sekretaris
3. WIDHI HARYANI, SH
Anggota
4. Ir. DJOKO SOEPARNO, M.PI
Anggota
5. SRI ASIH WIDIYASTUTI, SH
Anggota

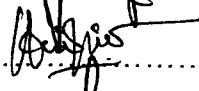
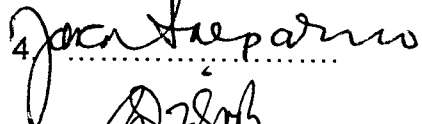
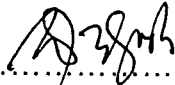
1. 
2. 
3. 
4. 
5. 

PEMBUKAAN PASCA KUALIFIKASI

KEGIATAN : PEMBANGUNAN KANTOR KELURAHAN KRAMAT UTARA
 PEKERJAAN : BANGUNAN AULA DAN BANGUNAN PELENGKAP KANTOR KELURAHAN KRAMAT UTARA (PAKET II)
 LOKASI : KOTA MAGELANG
 TAHUN ANGGARAN : 2006
 HARI : KAMIS
 TANGGAL : 9 MARET 2006

NO	NAMA REKANAN	1	2	3	4	5	6	7	8	9	10	11	12	KETERANGAN	KESIMPULAN
1	CV. KHUSALA	M	M	M	M	M	M	M	M	M	M	M	M		Lulus
2	PB. KARYA JASA	M	M	M	M	M	M	M	M	M	M	M	M		Lulus
3	CV. CAKRA	M	M	M	M	M	M	M	M	M	M	M	M		Lulus
4	PT. PUTRA INDONESIA BY	M	M	M	M	M	M	M	M	M	M	M	M		Lulus
5	CV. SUMBER AGUNG	M	M	M	M	M	M	M	M	M	M	M	M		Lulus
6	CV. GRIYA SENTOSA	M	M	M	M	M	M	M	M	M	M	M	M		Lulus
7	CV. WIBISONO	M	M	M	M	M	M	M	M	M	M	M	M		Lulus
8	PT. WIRA BHAKTI	M	M	M	M	M	M	M	M	M	M	M	M		Lulus
9	CV. PEMUDA UTAMA	M	M	M	M	M	M	M	M	M	M	M	M		Lulus
10	CV. YISSU UTAMA	M	M	M	M	M	M	M	M	M	M	M	M		Lulus
11	CV. SEROJA INDAH	M	M	M	M	M	M	M	M	M	M	M	M		Lulus
12	CV. RAHAYU BC	M	M	M	M	M	M	M	M	M	M	M	M		Lulus

Keterangan :

- 1 Surat pernyataan minat
- 2 Pakta integritas
- 3 Formulir isian kualifikasi
- 4 F.C SIUJK
- 5 F.C Kualifikasi golongan kecil
- 6 F.C Akte pendirian beserta perubahan
- 7 F.C NPWP dan PKP
- 8 F.C TDP
- 9 F.C SPT Tahunan Tahun pajak terakhir
- 10 F.C Laporan Bulanan PPh
- 11 Referensi Bank
- 12 SKN

M : Memenuhi Syarat
 TM : Tidak Memenuhi Syarat
 T : Tidak Ada

SAKSI - SAKSI

1 *PB. Karya Jasa*

1 

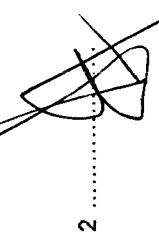
2 

2 *TX - SUMBER AGUNG*

KONSULTAN PERENCANA

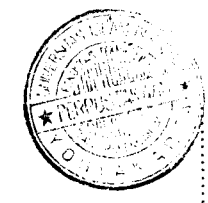

1 *Joko Soeparno*

1. GANCANG WICAKSONO, S.ST '1
2. PUJI HARTONO, ST
3. WIDHI HARYANI, SH
4. Ir. DJOKO SOEPARNO, M .PI
5. SRIASIH WIDIYASTUTI, SH

PANITIA PENGADAAN BARANG/JASA
 KEGIATAN PEMBANGUNAN KANTOR KELURAHAN
 KRAMAT UTARA KOTA MAGELANG

EVALUASI ADMINISTRASI

KEGIATAN : PEMBANGUNAN KANTOR KELURAHAN KRAMAT UTARA
 PEKERJAAN : BANGUNAN AULA DAN BANGUNAN PELENGKAP KANTOR KELURAHAN KRAMAT UTARA (PAKET II)
 TAHUN ANGGARAN : 2006
 HARI : KAMIS
 TANGGAL : 9 MARET 2006

NO	NAMA REKANAN	1	2	3	4	5	6	7	8	9	Kesimpulan
1	CV. KHUSALA	M	M	M	M	M	M	M	M	60 HK	Memenuhi syarat
2	PB. KARYA JASA	M	M	M	M	M	M	M	M	60 HK	Memenuhi syarat
3	CV. CAKRA	M	M	M	M	M	M	M	M	60 HK	Memenuhi syarat
4	PT. PUTRA INDONESIA BY	M	M	M	M	M	M	M	M	60 HK	Memenuhi syarat
5	CV. SUMBER AGUNG	M	M	M	M	M	M	M	M	60 HK	Memenuhi syarat
6	CV. GRIYA SENTOSA	M	M	M	M	M	M	M	M	60 HK	Memenuhi syarat
7	CV. WIBISONO	M	M	M	M	M	M	M	M	60 HK	Memenuhi syarat
8	PT. WIRA BHAKTI	M	M	M	M	M	M	M	M	60 HK	Memenuhi syarat
9	CV. PEMUDA UTAMA	M	M	M	M	M	M	M	M	60 HK	Memenuhi syarat
10	CV. YISSU UTAMA	M	M	M	M	M	M	M	M	60 HK	Memenuhi syarat
11	CV. SEROJA INDAH	M	M	M	M	M	M	M	M	60 HK	Memenuhi syarat
12	CV. RAHAYU BC	M	M	M	M	M	M	M	M	60 HK	Memenuhi syarat

Keterangan :

- 1 Sampul Penawaran
- 2 Surat Penawaran
- 3 RAB
- 4 Daftar Harga Satuan Pekerjaan
- 5 Daftar Harga Satuan Bahan dan Upah
- 6 Daftar Analisa
- 7 Surat Pernyataan
- 8 Jaminan Penawaran Asli
- 9 Masa Berlakunya Penawaran

M : Memenuhi Syarat
 TM : Tidak Memenuhi Syarat
 T : Tidak Ada

PANITIA PENGADAAN BARANG/JASA
 KEGIATAN PEMBANGUNAN
 KANTOR KELURAHAN KRAMAT UTARA
 KOTA MAGELANG

1. GANCANG WICAKSONO, S.ST
2. PUJI HARTONO, ST
3. WIDHI HARYANI, SH
4. Ir. DJOKO SOEPARNO, M.Pi
5. SRI ASIH WIDIYASTUTI, SH

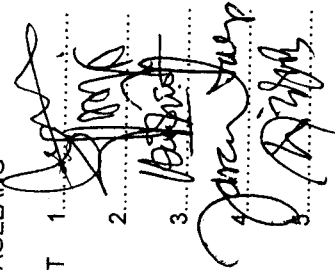

EVALUASI KUALIFIKASI BADAN USAHA

: PEMBANGUNAN KANTOR KELURAHAN KRAMAT UTARA
 : BANGUNAN AULA DAN BANGUNAN PELENGKAP KANTOR KELURAHAN KRAMAT UTARA (PAKET II)
 : 2006
 : KAMIS
 : 9 MARET 2006

KEGIATAN
 PEKERJAAN
 TAHUN ANGGARAN
 HARI
 TANGGAL

NO	NAMA REKANAN	KETERANGAN												KESIMPULAN
		1	2	3	4	5	6	7	8	9	10	11	12	
1	CV. KHUSALA	M	M	M	M	M	M	M	M	M	M	M	M	Memenuhi syarat
2	PB. KARYA JASA	M	M	M	M	M	M	M	M	M	M	M	M	Memenuhi syarat
3	CV. CAKRA	M	M	M	M	M	M	M	M	M	M	M	M	Memenuhi syarat
4	PT. PUTRA INDONESIA BY	M	M	M	M	M	M	M	M	M	M	M	M	Memenuhi syarat
5	CV. SUMBER AGUNG	M	M	M	M	M	M	M	M	M	M	M	M	Memenuhi syarat
6	CV. GRIYA SENTOSA	M	M	M	M	M	M	M	M	M	M	M	M	Memenuhi syarat
7	CV. WIBISONO	M	M	M	M	M	M	M	M	M	M	M	M	Memenuhi syarat
8	PT. WIRA BHAKTI	M	M	M	M	M	M	M	M	M	M	M	M	Memenuhi syarat
9	CV. PEMUDA UTAMA	M	M	M	M	M	M	M	M	M	M	M	M	Memenuhi syarat
10	CV. YISSU UTAMA	M	M	M	M	M	M	M	M	M	M	M	M	Memenuhi syarat
11	CV. SEROJA INDAH	M	M	M	M	M	M	M	M	M	M	M	M	Memenuhi syarat
12	CV. RAHAYU BC	M	M	M	M	M	M	M	M	M	M	M	M	Memenuhi syarat

Keterangan :

- 1 Surat pernyataan minat
- 2 Pakta integritas
- 3 Formulir isian kualifikasi
- 4 F.C SIUJK
- 5 F.C Kualifikasi golongan kecil
- 6 F.C Akte pendirian beserta perubahan
- 7 F.C NPWP dan PKP
- 8 F.C TDP
- 9 F.C SPT Tahunan Tahun pajak terakhir
- 10 F.C Laporan Bulanan PPh
- 11 Referensi Bank
- 12 SKN

M : Memenuhi Syarat
 TM : Tidak Memenuhi Syarat
 T : Tidak Ada

PANITIA PENGADAAN BARANG /JASA
 KEGIATAN PEMBANGUNAN
 KANTOR KELURAHAN KRAMAT UTARA
 KOTA MAGELANG

1. GANCANG WICAKSONO, S.ST
2. PUJI HARTONO, ST
3. WIDHI HARYANI, SH
4. Ir. DJOKO SOEPARNO, M.PI
5. SRI ASIH WIDIYASTUTI, SH

EVALUASI HARGA

KEGIATAN : PEMBANGUNAN KANTOR KELURAHAN KRAMAT UTARA
PEKERJAAN : BANGUNAN AULA DAN BANGUNAN PELENGKAP KANTOR KELURAHAN KRAMAT UTARA (PAKET II)
TAHUN ANGGARAN : 2006
HARI : KAMIS
TANGGAL : 9 MARET 2006

NO	NAMA REKANAN	HARGA PENAWARAN	KEWAJARAN HARGA	KETERANGAN	KESIMPULAN (Terendah)
1	CV. KHUSALA	Rp. 509,724,000.00	M		XII
2	PB. KARYA JASA	Rp. 500,325,000.00	M		I
3	CV. CAKRA	Rp. 507,375,000.00	M		XII
4	PT. PUTRA INDONESIA BY	Rp. 503,553,000.00	M		III
5	CV. SUMBER AGUNG	Rp. 502,223,000.00	M		II
6	CV. GRIYA SENTOSA	Rp. 506,980,000.00	M		VIII
7	CV. WIBISONO	Rp. 505,812,000.00	M		VII
8	PT. WIRA BHAKTI	Rp. 504,711,000.00	M		VI
9	CV. PEMUDA UTAMA	Rp. 503,685,000.00	M		IV
10	CV. YISSU UTAMA	Rp. 503,802,000.00	M		V
11	CV. SEROJA INDAH	Rp. 507,225,000.00	M		X
12	CV. RAHAYU BC	Rp. 507,023,000.00	M		IX

Keterangan :

M : Memenuhi Syarat
TM : Tidak Memenuhi Syarat
T : Tidak Ada

PANITIA PENGADAAN BARANG/JASA
KEGIATAN PEMBANGUNAN
KANTOR KELURAHAN KRAMAT UTARA
KOTA MAGELANG

1. GANCANG WICAKSONO, S.ST 1.
2. PUJI HARTONO, ST 2.
3. WIDHI HARYANI, SH 3.
4. Ir. DJOKO SOEPARNO, M. PI 4.
5. SRI ASIH WIDIYASTUTI, SH 5.

EVALUASI TEKNIS

KEGIATAN : PEMBANGUNAN KANTOR KELURAHAN KRAMAT UTARA
 PEKERJAAN : BANGUNAN AULA DAN BANGUNAN PELENGKAP KANTOR KELURAHAN KRAMAT UTARA (PAKET II)
 TAHUN ANGGARAN : 2006
 HARI : KAMIS
 TANGGAL : 9 MARET 2006

NO	NAMA REKANAN	1	2	3	4	5	KESIMPULAN
1	CV. KHUSALA	M	M	M	180 HK	180 HK	Memenuhi syarat
2	PB. KARYA JASA	M	M	M	180 HK	180 HK	Memenuhi syarat
3	CV. CAKRA	M	M	M	180 HK	180 HK	Memenuhi syarat
4	PT. PUTRA INDONESIA BY	M	M	M	180 HK	180 HK	Memenuhi syarat
5	CV. SUMBER AGUNG	M	M	M	180 HK	180 HK	Memenuhi syarat
6	CV. GRIYA SENTOSA	M	M	M	180 HK	180 HK	Memenuhi syarat
7	CV. WIBISONO	M	M	M	180 HK	180 HK	Memenuhi syarat
8	PT. WIRA BHAKTI	M	M	M	180 HK	180 HK	Memenuhi syarat
9	CV. PEMUDA UTAMA	M	M	M	180 HK	180 HK	Memenuhi syarat
10	CV. YISSU UTAMA	M	M	M	180 HK	180 HK	Memenuhi syarat
11	CV. SEROJA INDAH	M	M	M	180 HK	180 HK	Memenuhi syarat
12	CV. RAHAYU BC	M	M	M	180 HK	180 HK	Memenuhi syarat



Keterangan :

- 1 Time Schedule
- 2 Daftar Peralatan yang Digunakan
- 3 Daftar Personil
- 4 Jangka Waktu Pelaksanaan
- 5 Masa Pemeliharaan

M : Memenuhi Syarat
 TM : Tidak Memenuhi Syarat
 T : Tidak Ada

PANITIA PENGADAAN BARANG/JASA
 KEGIATAN PEMBANGUNAN
 KELURAHAN KRAMAT UTARA
 KOTA MAGELANG

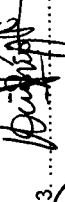
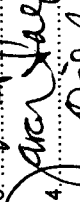
1. GANCANG WICAKSONO, S.ST
2. PUJI HARTONO, ST
3. WIDHI HARYANI, SH
4. Ir. DJOKO SOEPARNO, M.PI
5. SRI ASIH WIDIYASTUTI, SH

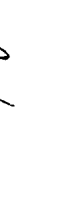
1. 
 2. 
 3. 
 4. 
 5. 

KEGIATAN : PEMBANGUNAN KANTOR KELURAHAN KRAMAT UTARA KOTA MAGELANG TAHUN ANGGARAN 2006	BERITA ACARA USULAN CALON PEMENANG LELANG
	NOMOR : 641.6/20/P.Au.Kel.Krm Ut/210/3/06 TANGGAL : 13 Maret 2006

Pada hari ini **Senin** tanggal **Tiga belas** bulan **Maret** tahun **Dua ribu enam**, pada jam **10.00 WIB** bertempat di ruang rapat .Ruang Rapat Dinas Pekerjaan Umum Kota Magelang, kami yang bertanda tangan dibawah ini, Panitia Pengadaan Barang/Jasa Kegiatan **Pembangunan Kantor Kelurahan Kramat Utara** Kota Magelang, telah mengadakan evaluasi terhadap surat penawaran pekerjaan yang masuk dan tercantum dalam Berita Acara Pembukaan Surat Penawaran adalah sebagai berikut :

- I. Uraian hasil evaluasi mengenai
 1. Penelitian lanjutan mengenai ketentuan administrasi.
 2. Penelitian teknik dan harga
 3. Penelitian mengenai kualifikasi.
- II. Berdasarkan hasil evaluasi tersebut, maka panitia berkesimpulan untuk mengusulkan Pemborong yang tercantum di bawah ini sebagai Calon pemenang, yaitu sebagai berikut :
 1. Calon Pemenang :



Nama Perusahaan	:	PB. KARYA JASA
Harga Penawaran	:	Rp. 500.325.000.00
Nomor NPWP	:	07.009.426.3-524.000
Waktu Pelaksanaan	:	180 hari kalender
 2. Cadangan I :

Nama Perusahaan	:	CV. SUMBER AGUNG
Harga Penawaran	:	Rp 502.223.000,00
Nomor NPWP	:	01.454.895.2-524.000
Waktu Pelaksanaan	:	180 hari kalender
 3. Cadangan II :

Nama Perusahaan	:	PT. PUTRA INDONESIA BIMASENA YUDHA
Harga Penawaran	:	Rp. 503.553.000,00
Nomor NPWP	:	01.247.053.0-524.000
Waktu Pelaksanaan	:	180 hari kalender

Demikian Berita Acara Usulan Pemenang Lelang ini dibuat dalam rangkap secukupnya untuk dapat dipergunakan sebagaimana mestinya.

**PANITIA PENGADAAN BARANG/JASA
KEGIATAN PEMBANGUNAN KANTOR
KELURAHAN KRAMAT UTARA KOTA MAGELANG**

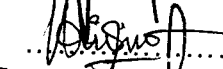
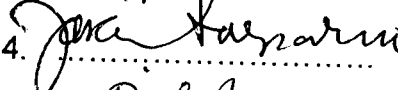
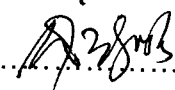
- | | |
|---|--|
| 1. GANCANG WICAKSONO, S.ST
Ketua | 1.  |
| 2. PUJI HARTONO, ST
Sekretaris | 2.  |
| 3. WIDHI HARYANI, SH
Anggota | 3.  |
| 4. Ir. DJOKO SOEPARNO, M.PI
Anggota | 4.  |
| 5. SRI ASIH WIDIYASTUTI, SH.
Anggota | 5.  |

**PANITIA PENGADAAN BARANG / JASA
KEGIATAN PEMBANGUNAN KELURAHAN KRAMAT UTARA
KOTA MAGELANG TAHUN ANGGARAN 2006**

Magelang, 13 Maret 2006

Kepada
Yth. Pemimpin Kegiatan Pembangunan Kantor
Kelurahan Kramat Utara Kota Magelang :

di
M A G E L A N G

SURAT PENGANTAR

NOMOR : 641.6/21 /P.Au.Kel. Krm.Ut/210/3/06

No.	Macam Surat yang Dikirim	Jumlah	Keterangan
1.	Proses Pengadaan Barang/Jasa Kegiatan Pembangunan Kantor Kelurahan Kramat Utara Kota Magelang	1 (satu) Berkas	Disampaikan dengan hormat untuk menjadi periksa dan mohon untuk dapat diproses selanjutnya. Terima kasih.

PANITIA PENGADAAN BARANG/JASA
KEGIATAN PEMBANGUNAN KANTOR
KELURAHAN KRAMAT UTARA
KOTA MAGELANG
Ketua



GANCANG WICAKSONO, S.ST

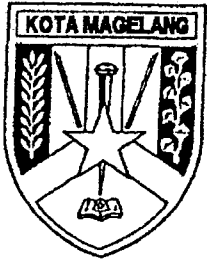

PEMERINTAH KOTA MAGELANG
DINAS PEKERJAAN UMUM

JL. JENDRAL SUDIRMAN NO. 54 MAGELANG
TELP. (0293) 362542 - 363033
MAGELANG - 56126

**KEPUTUSAN KEPALA DINAS PEKERJAAN UMUM
SELAKU
PEMIMPIN KEGIATAN PEMBANGUNAN KANTOR KELURAHAN KRAMAT UTARA
KOTA MAGELANG TAHUN ANGGARAN 2006**

NOMOR : 641.6/22/P.Au.Kel.Krm.Ut/210/3/06

TENTANG

**PENETAPAN PEMENANG LELANG KEGIATAN PEMBANGUNAN AULA DAN BANGUNAN
PELENGKAP KANTOR KELURAHAN KRAMAT UTARA KOTA MAGELANG**

KEPALA DINAS PEKERJAAN UMUM KOTA MAGELANG

- Menimbang :
- a. bahwa Kegiatan **Pembangunan Kantor Kelurahan Kramat Utara Kota Magelang** yang telah diadakan **Pembukaan Penawaran** pada **tanggal 9 Maret 2006**, perlu segera ditetapkan Pemenangnya ;
 - b. bahwa harga penawaran dari rekanan sebagaimana tersebut dalam lampiran Surat Keputusan ini, telah dipandang memenuhi syarat, paling rendah, wajar, dapat dipertanggung jawabkan dan menguntungkan bagi negara, maka dapat ditetapkan sebagai pemenang;
 - c. bahwa untuk maksud tersebut dipandang perlu dikeluarkan Surat Keputusan Kepala Dinas Pekerjaan Umum Kota Magelang selaku **Pemimpin Kegiatan Pembangunan Kantor Kelurahan Kramat Utara Kota Magelang Tahun Anggaran 2006** .
- Mengingat :
1. Undang-undang Nomor 17 Tahun 1950 tentang Pembentukan Daerah-daerah Kota Kecil dalam Lingkungan Propinsi Jawa Timur, Jawa Tengah dan Jawa Barat ;
 2. Undang-Undang Nomor 17 Tahun 2003 tentang Keuangan Negara ;
 3. Undang-Undang Nomor 1 Tahun 2004 tentang Perbendaharaan Negara ;
 4. Undang-Undang Nomor 32 Tahun 2004 tentang Pemerintahan Daerah, sebagaimana telah diubah dengan Peraturan Pemerintah Pengganti Undang – undang Nomor 3 Tahun 2005 ;

5.Undang

5. Undang-Undang Nomor 33 Tahun 2004 tentang Perimbangan Keuangan Antara Pemerintah Pusat dan Pemerintahan Daerah;
6. Peraturan Pemerintah Nomor 105 Tahun 2000 tentang Pengelolaan dan Pertanggung jawaban Keuangan Daerah;
7. Keputusan Presiden Nomor 17 Tahun 2000 tentang Pelaksanaan Anggaran Pendapatan dan Belanja Negara ;
8. Keputusan Presiden Nomor 80 Tahun 2003 tentang Pedoman Pelaksanaan Pengadaan Barang/Jasa Pemerintah, sebagaimana telah diubah terakhir dengan Peraturan Presiden Nomor 70 tahun 2005 ;
9. Peraturan Daerah Kota Magelang Nomor 3 Tahun 2005 tentang Penetapan Anggaran Pendapatan dan Belanja Daerah Kota Magelang Tahun Anggaran 2005;

MEMUTUSKAN

- Menetapkan :
- PERTAMA** : Menetapkan rekanan sebagaimana tersebut dalam lampiran Surat keputusan ini sebagai Pemenang Lelang dan Cadangan Pekerjaan Pembangunan Aula dan Bangunan Pelengkap Kantor Kelurahan Kramat Utara Kota Magelang (Paket II).
- KEDUA** : Surat Keputusan ini mulai berlaku sejak tanggal ditetapkan.

Ditetapkan di Magelang
pada tanggal : 14 Maret 2006

KEPALA DINAS PEKERJAAN UMUM
KOTA MAGELANG
SELAKU
PEMIMPIN KEGIATAN PEMBANGUNAN
KANTOR KELURAHAN KRAMAT UTARA
KOTA MAGELANG

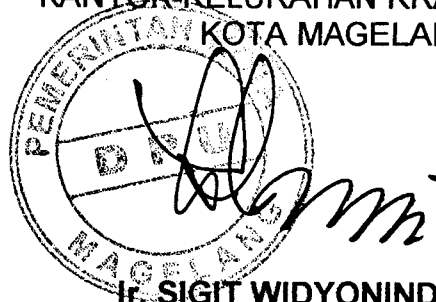

Ir. SIGIT WIDYONINDITO, MT

Pembina

NIP. 010 087 513

TEMBUSAN disampaikan kepada Yth :

1. Walikota Magelang ;
2. Kepala Badan Pengawasan Kota Magelang ;
3. Kepala Bagian Hukum Kota Magelang ;
4. Kepala Dinas Pengelolaan Keuangan dan Kekayaan Daerah Kota Magelang ;
5. Panitia Pengadaan Barang/Jasa yang bersangkutan.

LAMPIRAN : SURAT KEPUTUSAN KEPALA DINAS
PEKERJAAN UMUM KOTA MAGELANG.

NOMOR : 641.6/22/PAu.Kel.Krm.Ut/210/3/06
TANGGAL : 14 Maret 2006

No	Nama Kegiatan	Pemenang lelang dan Cadangan	Harga Borongan	Waktu Pelaksanaan
1.	Pembangunan Kantor Kelurahan Kramat Utara Kota Magelang	PB " KARYA JASA " Magelang	Rp. 500.325.000.00	180 hari
		CV " SUMBER AGUNG " Magelang	Rp. 502.223.000.00	180 hari
		PT " PUTRA INDONESIA BIMASENA YUDHA Magelang	Rp. 503.553.000.00	180 hari

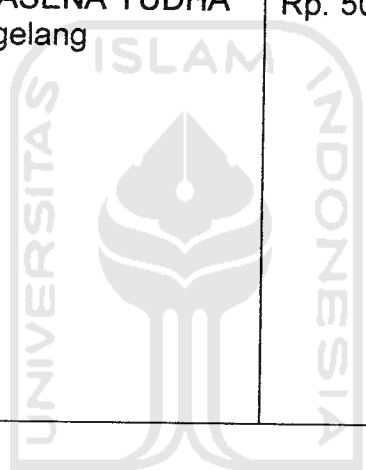

KEPALA DINAS PEKERJAAN UMUM
KOTA MAGELANG
SELAKU
PEMIMPIN KEGIATAN PEMBANGUNAN
KANTOR KELURAHAN KRAMAT UTARA
KOTA MAGELANG

Ir. SIGIT WIDYONINDITO, MT

Pembina
NIP. 010 087 513

**PANITIA PENGADAAN BARANG / JASA
KEGIATAN PEMBANGUNAN KELURAHAN KRAMAT UTARA
KOTA MAGELANG TAHUN ANGGARAN 2006**

Magelang, 15 Maret 2006

NOMOR : 641.6/23/P.Au.Kel.Krm.Ut/210/3/06 Kepada
SIFAT : Segera Yth.
LAMPIRAN : -
PERIHAL : Pengumuman Pemenang Lelang

di
TEMPAT

Berdasarkan surat keputusan Kepala Dinas Pekerjaan Umum Kota Magelang selaku Pemimpin Kegiatan **Pembangunan Kantor Kelurahan Kramat Utara** Kota Magelang, Nomor **641.6/22/P.Au.Kel.Krm.Ut/210/3/06** tanggal **14 Maret 2006**, telah menetapkan pemenang Lelang Pekerjaan **Pembangunan Aula dan Bangunan Pelengkap Kantor Kelurahan Kramat Utara (Paket II)** Kota Magelang sebagai berikut :





1. Pemenang :
 - Nama Perusahaan : PB " KARYA JASA " Magelang
 - Harga Penawaran : Rp. 500.325.000.00
 - Waktu Pelaksanaan : 180 hari
2. Cadangan I :
 - Nama Perusahaan : CV. " SUMBER AGUNG " Magelang
 - Harga Penawaran : Rp. 502.223.000.00
 - Waktu Pelaksanaan : 180 hari
3. Cadangan II :
 - Nama Perusahaan : PT " PUTRA INDONESIA B.Y. Magelang
 - Harga Penawaran : Rp. 503.553.000.00
 - Waktu Pelaksanaan : 180 hari

Demikian pengumuman pemenang Lelang ini dibuat, atas perhatiannya diucapkan terima kasih.

PANITIA PENGADAAN BARANG/JASA
KEGIATAN PEMBANGUNAN KANTOR
KELURAHAN KRAMAT UTARA
KOTA MAGELANG
Ketua,

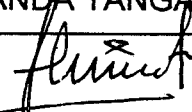
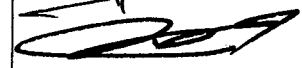
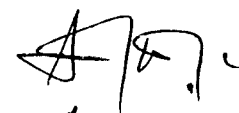
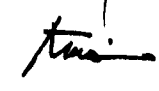
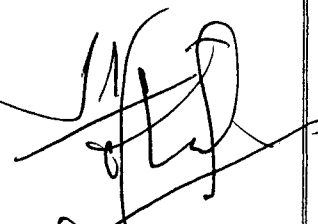

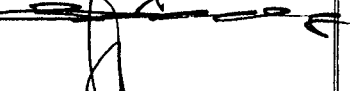
GANCANG WICAKSONO, S.ST

KEGIATAN : PEMBANGUNAN KANTOR KELURAHAN KRAMAT UTARA KOTA MAGELANG TAHUN ANGGARAN 2006		TANDA TERIMA PENGUMUMAN PEMENANG LELANG	
		NOMOR : 641.6/24/P.Au.Kel.Krm.Ut/210/3/06 TANGGAL : 15 Maret 2006	
NO.	NAMA REKANAN	ALAMAT	TANDA TANGAN
1.	CV. Pada Utara	Jl. Beringin 111 Mag	
2.	PB. Maya Jaya	Jl. Kawi 100	
3.	CV. Sriya Sentosa	Jl. U. Sugotani 82 Maz	
4.	CV. Karya Indah	Jl. Reg no 19 Mag.	
5.	CV. Klusala	Jl. Rama Sumber hidul Mag.	
6.	CV. Tiga Utara	Jl. Komplek 10	
7.	CV. Cakra	Jl. Egoe 1155	
8.	CV. SUMBER ABUNG.	Jl. KEMUNING RAYA 21 MAGELANG.	
9.	CV. WISOTO	Jl. A Yani no. 77 Mag	

PANITIA PENGADAAN BARANG/JASA
KEGIATAN PEMBANGUNAN KANTOR
KELURAHAN KRAMAT UTARA
KOTA MAGELANG

Sekretaris,



PUJI HARTONO, ST

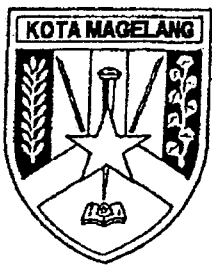

PEMERINTAH KOTA MAGELANG
DINAS PEKERJAAN UMUM

JL. JENDRAL SUDIRMAN NO. 54 MAGELANG
TELP. (0293) 362542 – 363033
MAGELANG - 56126

**KEPUTUSAN KEPALA DINAS PEKERJAAN UMUM KOTA MAGELANG
SELAKU
PEMIMPIN KEGIATAN PEMBANGUNAN KANTOR KELURAHAN KRAMAT UTARA
KOTA MAGELANG TAHUN ANGGARAN 2006**

NOMOR : 641.6/25/P.Au.Kel.Krm.Ut/210/3/06

TENTANG

**PENUNJUKAN PELAKSANA PEKERJAAN PEMBANGUNAN PEMBANGUNAN AULA DAN
BANGUNAN PELENGKAP KANTOR KELURAHAN KRAMAT UTARA
KOTA MAGELANG TAHUN ANGGARAN 2006**

KEPALA DINAS PEKERJAAN UMUM KOTA MAGELANG

- Menimbang : a. bahwa Pekerjaan Pembangunan Aula dan Bangunan Pelengkap Kantor Kelurahan Kramat Utara Kota Magelang (Paket II), yang telah ditetapkan Pemenangnya pada tanggal 14 Maret 2006, perlu segera di tunjuk untuk melaksanakan Pekerjaan tersebut ;
- b. bahwa untuk maksud tersebut dipandang perlu dikeluarkan Surat Keputusan Kepala Dinas selaku Pemimpin Kegiatan.
- Mengingat : 1. Undang-undang Nomor 17 Tahun 1950 tentang Pembentukan Daerah-daerah Kota Kecil dalam Lingkungan Propinsi Jawa Timur, Jawa Tengah dan Jawa Barat ;
2. Undang-Undang Nomor 17 Tahun 2003 tentang Keuangan Negara ;
3. Undang-Undang Nomor 1 Tahun 2004 tentang Perbendaharaan Negara ;
4. Undang-Undang Nomor 32 Tahun 2004 tentang Pemerintahan Daerah, sebagaimana telah diubah dengan Peraturan Pemerintah Pengganti Undang – undang Nomor 3 Tahun 2005 ;
5. Undang-Undang Nomor 33 Tahun 2004 tentang Perimbangan Keuangan Antara Pemerintah Pusat dan Pemerintahan Daerah;
6. Peraturan Pemerintah Nomor 105 Tahun 2000 tentang Pengelolaan dan Pertanggung jawaban Keuangan Daerah;
7. Keputusan

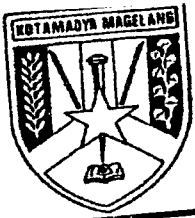

PEMERINTAH KOTA MAGELANG

DINAS PEKERJAAN UMUM

Jl. Jend. Sudieman No. 54 Telp. (0293) 362542 Magelang

SURAT PERINTAH MULAI KERJA

(S P M K)

NOMOR : 641.6/27/P.Au.Kel.Krm.Ut/210/3 /06

Yang bertanda tangan dibawah ini :

NAMA : **Ir. SIGIT WIDYONINDITO, MT**
JABATAN : **Pemimpin Kegiatan Pembangunan Kantor Kelurahan Kramat Utara Kota Magelang**

Selanjutnya disebut **PIHAK PERTAMA**

NAMA : **DEDY SETIAWAN**
JABATAN : **Direktur PB " KARYA JASA " Magelang**
ALAMAT : **Jalan Karangwuni No.8 Kota Magelang**

Selanjutnya disebut **PIHAK KEDUA**

PIHAK PERTAMA memberikan perintah kepada **PIHAK KEDUA** dan **PIHAK KEDUA** menerima perintah dari **PIHAK PERTAMA** untuk melaksanakan pekerjaan seperti tersebut dibawah ini :

- a. Nama Kegiatan : **Pembangunan Kantor Kelurahan Kramat Utara Kota Magelang**
- b. Pekerjaan : **Pembangunan Aula dan Bangunan Pelengkap Kantor Kelurahan Kramat Utara Kota Magelang (Paket II)**
- c. Volume Pekerjaan :
- | | |
|----------------------|-------------------------|
| Bangunan Gedung Aula | : 209,00 m ² |
| Pengaspalan Jalan | : 175,00 M ² |
| Talud | : 282,90 M ³ |
| Saluran Air Hujan | : 115,10 M ³ |
- d. Lokasi Pekerjaan : **Kota Magelang**
- e. Harga Borongan : **Rp. 500.325.000.00** (Lima ratus juta tiga ratus dua puluh lima ribu rupiah)
- f. Pembayaran Angs. : **Sesuai dengan Perjanjian Pemborongan Pekerjaan / Kontrak Nomor : 641.6/26/P. Au. Kel.Krm.Ut /210/3/06 tanggal 22 Maret 2006**
- g. Waktu Pelaksanaan : **Selama 180 (Seratus delapan puluh) hari kalender dimulai tanggal 22 Maret 2006 sampai dengan tanggal 17 September 2006**

Lampiran 5



**PANITIA PENGADAAN BARANG / JASA
KEGIATAN PEMBANGUNAN KANTOR KECAMATAN MAGELANG SELATAN
KOTA MAGELANG TAHUN ANGGARAN 2006**

PENGUMUMAN PELELANGAN

NOMOR : 641.6/01/P.Kec.Mgl.Sel/210/2/06

T E N T A N G

**PENGUMUMAN PELELANGAN KEGIATAN PEMBANGUNAN KANTOR KECAMATAN
MAGELANG SELATAN KOTA MAGELANG TAHUN ANGGARAN 2006**

Dinas Pekerjaan Umum Kota Magelang akan mengadakan Pelelangan, sebagaimana berikut :

1. Nama Kegiatan : Pembangunan Kantor Kecamatan Magelang Selatan Kota Magelang
2. Pekerjaan : Pembangunan dan Pematangan Lahan Kantor Kecamatan Magelang Selatan Kota Magelang (Paket I)
3. Lokasi Kegiatan : Kota Magelang
4. Sumber Biaya : APBD Kota Magelang
5. Persyaratan Calon Rekanan :
 - Memiliki Surat Izin Usaha pada bidang usahanya yang dikeluarkan oleh Instansi Pemerintah yang berwenang dan masih berlaku (SIUP dan TDP)
 - Memiliki keahlian, pengalaman, kemampuan teknis dan manajerial untuk penyedia barang tersebut diatas.
 - Tidak dalam pengawasan pengadilan tidak pailit, kegiatan usahanya tidak sedang dihentikan dan atau direksi yang bertindak untuk dan atas nama perusahaan tidak sedang dalam menjalani sanksi pidana.
 - Secara hukum mempunyai kapasitas menandatangani kontrak.
 - Memenuhi kewajiban perpajakan.
 - Memiliki sumber daya manusia, modal peralatan dan fasilitas lain yang diperlukan dalam pengadaan barang tersebut diatas.
 - Memiliki kinerja baik dan Tidak masuk dalam daftar hitam .
 - Memiliki alamat tetap dan jelas serta mudah dijangkau dengan pos.

Bagi Badan Usaha atau Usaha Perorangan yang memenuhi persyaratan diatas dapat mendaftarkan diri pada panitia dan bagi pendaftar yang bukan Direktur langsung, harus dengan surat kuasa dan masuk dalam susunan personalia dan dibuktikan dengan Akte Badan Usaha/Perorangan.

6. Waktu dan Tempat Pendaftaran dan Pengambilan Bendel Kualifikasi :
Pendaftaran dan Pengambilan Bendel Kualifikasi dilaksanakan tanggal **17 Pebruari 2006** sampai dengan **tanggal 24 Pebruari 2006** pada jam **08.00 – 14.00 Wib** di Dinas Pekerjaan Umum Kota Magelang.
7. Pengambilan Rencana Kerja Dan Syarat-Syarat / RKS
RKS dapat diambil pada Panitia Pengadaan Barang Jasa pada tanggal **20 Pebruari 2006** Sampai dengan tanggal **27 Pebruari 2006** jam **08.00 - 14.00** kecuali hari Jum'at s/d jam **10.00 Wib** di Dinas Pekerjaan Umum Kota Magelang .

Magelang, 17 Pebruari 2006

PANITIA PENGADAAN BARANG/JASA
KEGIATAN PEMBANGUNAN KANTOR
KECAMATAN MAGELANG SELATAN
KOTA MAGELANG

Ketua,



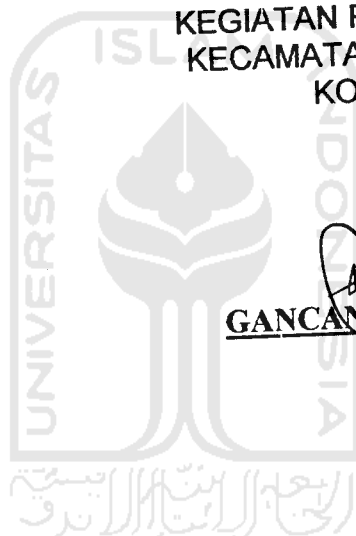





GANCANG WICAKSONO, S.ST

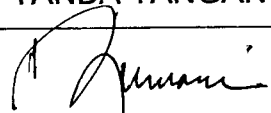

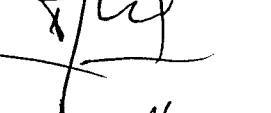
KEGIATAN : PEMBANGUNAN
KANTOR KECAMATAN
MAGELANG SELATAN
KOTA MAGELANG
TAHUN ANGGARAN
2006

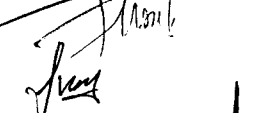
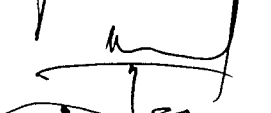
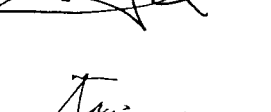
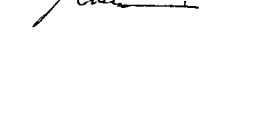
TANDA TERIMA
RENCANA KERJA DAN SYARAT-SYARAT
(RKS)

NOMOR : 641.6/03/P.Kec.Mgl.Sel/210/2/06
TANGGAL : 20 s/d 27 Pebruari 2006

NO.	NAMA REKANAN	ALAMAT	TANDA TANGAN
1.	R. Wira Bhakti	lughidan Mgl	
2.	CV. CARRA	Sigozari 1155	
3.	CV. PEMUDA UTAMA	MAGELANG Jl. Beringin no 11 Mgl.	
4.	CV. GIBSA UTAMA	Jl. Mangrove 10	
5.	CV. Khusala	Jl. Rama Samban	
6.	CV. RAHAYU. B-C	Kidul Mgl.	
7.	CV. Putra Putra Indonesia	Jl. Pemuda no 3. Mgl.	
8.	CV. WIBISONO.	Jl. Beringin Mgl	
9.	CV. Langgeng Jaya	Jl. A. Yani no. 77.5 Mgl.	
10.	CV. KROJA INTAR	Jl. Cempaka II/1027 Mgl.	
11.	CV. SUMBER JAYA MAMUC	Jl. RT no 19 Roglay.	
12.	PB. Kaya Jaya	Jl. PERE TENDEAN NO. 9. MAGELANG Mgl.	

PANITIA PENGADAAN BARANG/JASA
KEGIATAN PEMBANGUNAN KANTOR
KECAMATAN MAGELANG SELATAN
KOTA MAGELANG

Sekretaris,

PUJI HARTONO. ST

**PANITIA PENGADAAN BARANG / JASA
KEGIATAN PEMBANGUNAN KANTOR KECAMATAN MAGELANG SELATAN
KOTA MAGELANG TAHUN ANGGARAN 2006**

Magelang, 27 Pebruari 2006

NOMOR : 641.6/04/P.Kec.Mgl.Sel/210/2/06
SIFAT : Penting
LAMPIRAN : -
PERIHAL : UNDANGAN

Kepada

- Yth. 1. PB " KARYA JASA " Mgl.
2. CV " SUMBERJAYA MAKMUR " Mgl.
3. CV " LANGGENG JAYA " Mgl.
4. CV " PEMUDA UTAMA " Mgl.
5. CV " YISSU UTAMA " Mgl.
6. CV " SEROJA INDAH " Mgl.
7. CV " CAKRA " Mgl.
8. CV " WIRA BHAKTI " Mgl.
9. CV " RAHAYU. B.C " Mgl.
10. CV " PUTRA INDONESIA " Mgl.
11. CV " KHISALA " Mgl.
12. CV " WIBOSOMO " Mgl.

di

MAGELANG

Bersama ini kami mengharap dengan hormat atas kesediaan Bapak/Ibu/Saudara untuk hadir pada acara yang akan diselenggarakan besok, pada :

Hari : Kamis
Tanggal : 2 Maret 2006
Jam : 09.00 WIB
Tempat : Ruang Rapat DPU Kota Magelang
Acara : Penjelasan Pekerjaan (*Aanwijzing*) **Pembangunan dan Pematangan Lahan Kantor Kecamatan Magelang Selatan Kota Magelang (Paket I)**
Pimpinan rapat : Ketua Panitia Lelang.

Demikian atas kehadiran Bapak/Ibu/Saudara sebelumnya diucapkan terima kasih.

**PANITIA PENGADAAN BARANG/JASA
KEGIATAN PEMBANGUNAN KANTOR KECAMATAN
MAGELANG SELATAN KOTA MAGELANG**

Sekretaris,

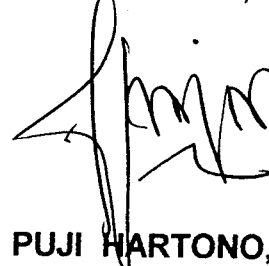

PUJI HARTONO, ST

**PANITIA PENGADAAN BARANG / JASA
KEGIATAN PEMBANGUNAN KANTOR KECAMATAN MAGELANG SELATAN
KOTA MAGELANG TAHUN ANGGARAN 2006**

Magelang, 27 Pebruari 2006

NOMOR : 641.6/05/P.Kec.Mgl.Sel/210/2/06
SIFAT : Penting
LAMPIRAN : -
PERIHAL : UNDANGAN

Kepada
Yth. 1. Sdr. GANCANG WICAKSONO, S.ST
2. Sdr. PUJI HARTONO, ST
3. Sdri. WIDHI HARYANI, SH
4. Sdr. Ir. DJOKO SOEPARNO, M.PI
5. Sdri. SRI ASIH WIDIYASTUTI, SH
di

M A G E L A N G

Bersama ini kami mengharap dengan hormat atas kesediaan Bapak/Ibu/Saudara untuk hadir pada acara yang akan diselenggarakan besok, pada :

Hari : Kamis
Tanggal : 2 Maret 2006
Jam : 09.00 WIB
Tempat : Ruang Rapat DPU Kpta Magelang
Acara : Penjelasan Pekerjaan (*Aanwijzing*) **Pembangunan dan Pematangan Lahan Kantor Kecamatan Magelang Selatan Kota Magelang (Paket I)**
Pimpinan rapat : Ketua Panitia Lelang.

Demikian atas kehadiran Bapak/Ibu/Saudara sebelumnya diucapkan terima kasih.

PANITIA PENGADAAN BARANG/JASA
KEGIATAN PEMBANGUNAN KANTOR KECAMATAN
MAGELANG SELATAN KOTA MAGELANG

Sekretaris,

PUJI HARTONO, ST

**BERITA ACARA
PENJELASAN PEKERJAAN
(AANWIJZING)**

Kegiatan : Pembangunan Kantor Kecamatan Magelang Selatan	Berita Acara Aanwijzing
Pekerjaan : Bangunan Kantor Kecamatan dan Pematangan Lahan Kecamatan Magelang Selatan (Paket 1)	No. : Tanggal .: 02 Maret 2006 Lamp. : gambar
Lokasi : Kecamatan Magelang Selatan Kota Magelang	
T.A. : 2006	

Pada hari ini Kamis tanggal Dua bulan Maret tahun Dua Ribu Enam (02-03-2006) mulai pukul 09.00 WIB dengan mengambil tempat di Ruang Rapat Kantor DPU Kota Magelang telah diadakan Rapat Penjelasan Pekerjaan untuk Kegiatan tersebut diatas.

Rapat dipimpin oleh Ketua Panitia Lelang dan hadir dalam Rapat Penjelasan Pekerjaan :

A. PANITIA PENGADAAN JASA

- | | | |
|-----------------------------|---|------------|
| 1. Gancang Wicaksono, SST | : | Ketua |
| 2. Puji Hartono, ST | : | Sekretaris |
| 3. Ir. Djoko Soeparno, M.Pi | : | Anggota |
| 4. Sri Asih Widhiastuti, SH | : | Anggota |
| 5. Widhi Haryani, SH | : | Anggota |

Hadir pula para undangan dalam rapat penjelasan pekerjaan

A. Konsultan Perencana

CV. Rekayasa Jati Mandiri

B. Penyedia Jasa Kontraktor

Penjelasan Pekerjaan (Aanwijzing) ini diikuti 7 perusahaan Kontraktor yang telah terdaftar, Yaitu:

- 1.
- 2.
- 3.
- 4.
- 5.
- 6.
- 7.

Adapun jalannya penjelasan pekerjaan adalah sebagai berikut :

- a) Rapat dibuka oleh Ketua Panitia dilanjutkan dengan penjelasan pekerjaan dimulai dengan penjelasan Rencana Kerja dan Syarat-syarat BAB I Syarat Syarat Umum, BAB II Syarat Administrasi, dijelaskan oleh Bapak Gancang Wicaksono, SST dari DPU Kota Magelang, BAB III Syarat Syarat Teknis Pelaksanaan Pekerjaan dijelaskan oleh Team Konsultan Perencana CV. Rekayasa Jati Mandiri Penjelasan dilanjutkan peninjauan lapangan dijelaskan oleh Tim Perencana CV. Rekayasa Jati Mandiri dan Tim Teknis dari DPU Kota Magelang:

Sebagai kelengkapan yang tidak dapat terpisahkan dari berita acara ini adalah :

1. Lampiran-lampiran Berita Acara yang merupakan perubahan, tambahan dan penjelasan Rencana Kerja dan Syarat-syarat
2. Tambahan perubahan dan penjelasan gambar kerja.

Penutup

Demikian Berita Acara Penjelasan Pekerjaan Bangunan Kantor Kecamatan Dan Pematangan Lahan Kecamatan Magelang Selatan (Paket 1), dibuat atas kesepakatan bersama untuk dipergunakan sebagai mestinya.

No.	Nama	Jabatan	Tanda Tangan
1.	Gancang Wicaksono, SST	Ketua	1.
2.	Puji Hartono, ST	Sekretaris	2.
3.	Ir. Djoko Soeparno, M.Pi	Anggota	3.
4.	Sri Asih Widhiastuti, SH	Anggota	4.
5.	Widhi Haryani, SH	Anggota	5.

Wakil Rekanan

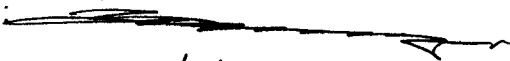
1. CV. : CAKRO.
Nama : BONJONA PUSKORO.
Tanda Tangan : 

2. CV. : PEMUDA UTAMA
Nama : WINARTO. R.
Tanda Tangan : 

Konsultan Perencana

1. CV. : Rekayasa Jati Mandiri
Nama :
Tanda Tangan :

Semarang.

- b. Konsultan Perencana Konstruksi berfungsi melaksanakan pengadaan dokumen perencanaan, dokumen lelang, dokumen untuk pelaksanaan konstruksi, memberikan penjelasan pekerjaan dan memberikan saran penyelesaian terhadap persoalan perencanaan yang timbul selama tahap konstruksi.
 - c. Penyusunan rencana detail, gambar detail, rencana kerja dan syarat-syarat, rincian volume pelaksanaan pekerjaan, rencana anggaran biaya pekerjaan konstruksi.
 - d. Mengadakan pengawasan berkala seperti memeriksa pelaksanaan pekerjaan kesesuaian dengan rencana secara berkala, melakukan penyesuaian gambar dan spesifikasi teknis pelaksanaan bila ada perubahan, memberi penjelasan terhadap persoalan – persoalan yang timbul selama masa konstruksi, memberi rekomendasi tentang penggunaan bahan dan membuat laporan akhir pengawasan berkala.
3. Penyedia Jasa Pelaksana konstruksi/ Kontarktor.
- a. Adalah perusahaan yang memenuhi persyaratan yang ditetapkan untuk melaksanakan tugas kontruksi fisik yang berbadan hokum serta memenuhi syarat-syarat perusahaan jasa konstruksi sesuai keppres 80
 - b. Kontraktor mulai bertugas sejak diterbitkannya SPMK sampai dengan serah terima kedua pekerjaan konstruksi, dan secara kontraktual bertanggung jawa kepada Pengguna Anggaran atau Pengguna Barang/ Jasa.
 - c. Melaksanakan pemeriksaan dan penilaian dokumen untuk pelaksanaan konstruksi baik segi kelengkapan maupun kebenarannya.
 - d. Menyusun program kerja yang meliputi jadwal waktu pelaksanaan, pengadaan bahan, tenaga kerja dan peralatan.
 - e. Melaksanakan pekerjaan fisik

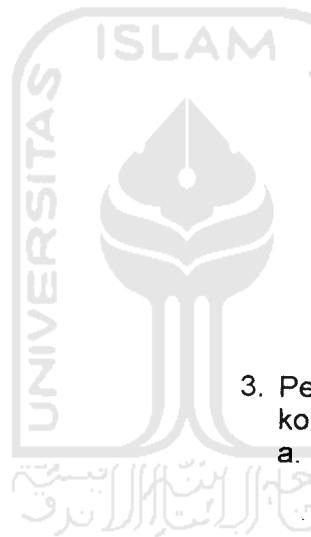

-b s/d -g : Tetap
-4 : Tetap

Pasal I. 10 Metode Sistem Sampul
CONTOH SAMPUL DOKUMEN PENAWARAN

40 cm	
Dokumen Penawaran	
Kegiatan	: Pembangunan Kantor Kecamatan Magelang Selatan.
Jenis Pekerjaan	: Bangunan Kantor Kecamatan dan Pematangan Lahan (Paket 1)
Hari / Tanggal	: Jumat / 10 Maret 2006
Waktu	: 08.30 WIB
25 cm	
Kepada Yth	
Panitia. Pengadaan Barang / Jasa. Pembangunan Kantor Kecamatan Magelang Selatan DPU Kota Magelang. di Jl. Jend. Sudirman No. 54 Kota Magelang	

CONTOH PEMBERIAN LAK :

Tampak sampul belakang :

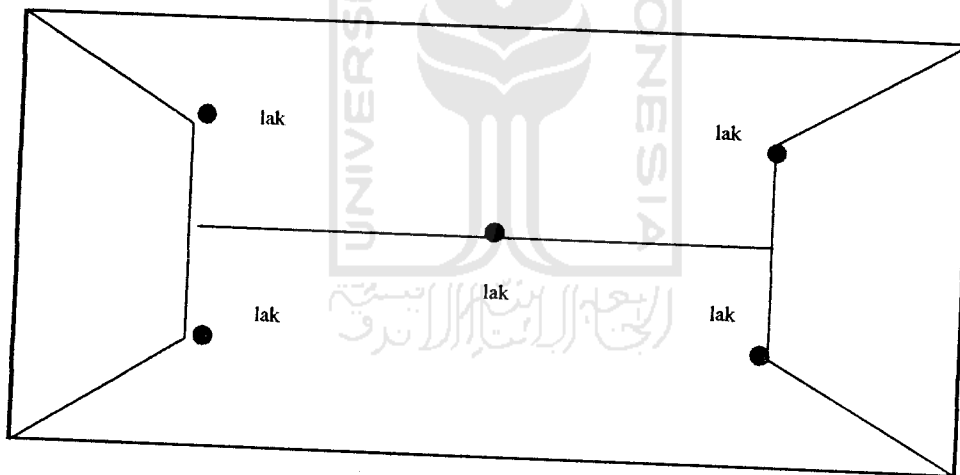

- Pasal I. 11 Sampul Dokumen yang tidak sah : Tetap
Pasal I. 12 Persyaratan Dokumen Penawaran : 1. (Tetap)
2. Berubah menjadi :
a. Surat undangan Aanwijzing di lampirkan.
b. Surat penawaran bermeterai Rp. 6.000,- (Form 01)
c. Daftar rekapitulasi biaya
d. Rencana anggaran biaya.
e. Daftar harga satuan pekerjaan
f. Daftar harga satuan bahan dan upah.
g. Daftar analisa satuan

- pekerjaan.
- h. Time schedule.
- i. Daftar peralatan yang digunakan.
- j. Daftar tenaga ahli dan pelaksana yang ditugaskan.
- k. Referensi bank umum
- l. Surat jaminan penawaran.
- m. Surat pernyataan kesanggupan bermeterai Rp. 6.000,- (Form 2)
 - Mengasuransikan tenaga kerja ke Perum Jamsostek.
 - Mengadakan jaminan pelaksanaan
 - Mengadakan jaminan pemeliharaan (Bila pemeliharaan berakhir sampai batas waktu tahun anggaran/ setelah bulan desember
 - Mengadakan Voorfinanciering
 - Mengadakan bahan local
 - Tunduk kepada Peraturan Pemerintah Daerah.
 - Tunduk kepada Keputusan Panitia.

- 3. Tetap
- 4. Tetap
- 5. Tetap
- 6. Tetap
- 7. Tetap.
- 8. Mengisi isi dok. prakualifikasi berikut lampirannya

Pasal I.	13	Evaluasi Penawaran	:	Tetap
Pasal I.	14	Dokumen Penawaran yang tidak sah	:	1 – 5 dan 7-8 tetap, 6 dihilangkan
Pasal I.	15	Pembuktian Kualifikasi	:	Dihilangkan
Pasal I.	16	Pembuatan Berita Acara hasil pelelangan	:	Tetap
Pasal I.	17	Penetapan Pemenang Lelang	:	Tetap
Pasal I.	18	Sanggahan Peserta Lelang dan Pengaduan Masyarakat	:	Tetap
Pasal I.	19	Pengumuman Pemenang	:	Tetap
Pasal I.	20	Pelelangan Gagal dan Pelelangan Ulang	:	Tetap
Pasal I.	21	Penerbitan Surat Penunjukan Penyedia Barang/Jasa	:	Tetap
Pasal I.	22	Penanda tangan Kontrak	:	Tetap
Pasal I.	23	Pelaksanaan Penyedia Jasa	:	Berubah : Kata Selaku Pengguna Anggaran dihilangkan.
Pasal I.	24	Syarat syarat Pelaksanaan	:	Tetap
Pasal I.	25	Penetapan Ukuran dan Perubahan Perubahan	:	Tetap
Pasal I.	26	Penjagaan dan Penerangan	:	Tetap
Pasal I.	27	Kesejahteraan dan Keselamatan Kerja	:	Berubah : Kata Selaku Pengguna Anggaran dihilangkan.
Pasal I.	28	Penyediaan Bahan bangunan	:	Berubah : Kata Selaku Pengguna Anggaran dihilangkan.

- Pasal I. 29 Kenaikan Harga dan Force : Tetap
Majeure
- Pasal I. 30 Lain lain : Tetap

BAB II SYARAT SYARAT ADMINISTRASI

- Pasal II. 01 Jaminan Penawaran
- 1 : Jaminan Penawaran berupa Surat Jaminan Bank milik Pemerintah atau Bank/Asuransi yang mempunyai program surat bon yang mereasuransikan ke asuransi luar negeri sebesar Rp. 17.000.000,- (Tujuh belas juta rupiah)
 - 2 s/d -3 : Tetap
 - 4 : Jaminan Penawaran berlaku selama 60 (.Enam puluh) hari kalender
- Pasal II. 02 Jaminan Pelaksanaan
- 1 : Jaminan pelaksanaan dari bank pemerintah/ umum ditetapkan: sebesar: 5 % (lima persen) dari nilai kontrak
 - 2 : Berubah : Kata Selaku Pengguna Anggaran dihilangkan.
 - 3 : Jaminan pelaksanaan dapat diminta kembali bilamana prestasi mencapai penyelesaian 100% (seratus persen) disertai Berita Acara Penyerahan ke II
 - 4 : Jaminan pelaksanaan berlaku selama 374 (Tiga ratus tujuh puluh empat) hari kalender sampai serah terima II pekerjaan pelaksanaan.
- Pasal II. 03 Rencana Kerja (Time Schedule) : Tetap
- Pasal II. 04 Laporan Laporan : Tetap
- Pasal II. 05 Pembayaran : Tetap
- Pasal II. 06 Surat Perjanjian Penyedia Jasa : Tetap
(Kontrak)
- Pasal II. 07 Permulaan Pekerjaan : Berubah : Kata Selaku Pengguna Anggaran dihilangkan.
- Pasal II. 08 Penyerahan Pekerjaan
- 1 : Jangka waktu pelaksanaan pekerjaan selama 180. (Seratus delapan puluh) hari kalender, termasuk hari Besar, hari Raya dan hari Minggu.
 - 2 s/d -5 : Berubah : Kata Selaku Pengguna Anggaran dihilangkan.
- Pasal II. 09 Masa Pemeliharaan (Onderhoud Termijn)
- 1 : Jangka waktu pemeliharaan adalah 180. (Seratus delapan puluh) hari kalender sehabis penyerahan pertama
 - 2 s/d -4 : Tetap
- Pasal II. 10 Perpanjangan waktu penyerahan : Tetap
- Pasal II. 11 Sanksi/Denda : Tetap
- Pasal II. 12 Pekerjaan Tambahan dan Pengurangan : Tetap
- Pasal II. 13 Dokumentasi : Tetap
- Pasal II. 14 Pencabutan Pekerjaan : Tetap

BAB III SYARAT TEKNIS PELAKSANAAN PEKERJAAN

BAB III SYARAT TEKNIS PELAKSANAAN PEKERJAAN

Pasal III	01	Uraian Umum	:	Berubah :
				1. Penutup atap yang semula genteng soka diganti setara genteng M - class
Pasal III	02	Syarat Syarat Teknis Khusus	:	Tetap
Pasal III	03	Gambar Gambar	:	Tetap
Pasal III	04	Peraturan teknis Pembangunan yang digunakan	:	Tetap
Pasal III	05	Penjelasan RKS dan Gambar	:	Tetap
Pasal III	06	Persiapan di Lapangan	:	Tetap
Pasal III	07	Jadual Pelaksanaan	:	Tetap
Pasal III	08	Kuasa Pelaksana di Lapangan	:	Tetap
Pasal III	09	Tempat Tinggal (Domisili) Pelasana dan Koordinator Lapangan	:	Tetap
Pasal III	10	Penjagaan Keamanan di Lingkungan Pekerjaan	:	Tetap
Pasal III	11	Jaminan dan Keselamatan Kerja	:	Tetap
Pasal III	12	Alat alat Pelaksanaan	:	Tetap
Pasal III	13	Syarat Syarat Cara Pemeriksaan Bahan Bangunan	:	Tetap
Pasal III	14	Pemeriksaan Pekerjaan	:	Tetap
Pasal III	15	Pekerjaan Tambah/ kurang	:	Tetap
Pasal III	16	Persiapan Lapangan	:	Tetap
Pasal III	17	Ukuran	:	Tetap
Pasal III	18	Pekerjaan Tanah	:	Tetap
Pasal III	19	Pekerjaan Struktur Bawah	:	Berubah : pada pekerjaan pondasi kualitas beton yang digunakan dari K-350 berubah menjadi K-225
Pasal III	20	Pekerjaan Beton Struktur Atas	:	Berubah : 1. Pada pekerjaan pembongkaran begesting yang semula pembongkaran setelah 21 hari diganti menjadi 28 hari. 2. Kualitas beton yang semula k-350 berubah menjadi K-225
Pasal III	21	Pekerjaan Pasangan	:	
		1. Lingkup Pekerjaan	:	Tetap
		2. Jenis Pasangan dan Penggunaannya	:	Tetap
		3. Jenis Adukan yang digunakan	:	Tetap
		4. Jenis Plesteran yang digunakan	:	Tetap
		5. Kwalitas Bahan	:	Tetap
		6. Contoh contoh bahan	:	Tetap
		7. Syarat Pemasangan	:	Tetap
Pasal III	22	Pekerjaan Dinding dan Lantai	:	Tetap
Pasal III	23	Pekerjaan Kusen, Pintu, Jendela dan lain lain	:	Tetap
Pasal III	24	Pekerjaan Kaca	:	Tetap
Pasal III	25	Pekerjaan Penggantung dan Pengunci	:	Tetap
Pasal III	26	Pekerjaan Struktur Atas	:	Tetap

BERITA ACARA GAMBAR
Bangunan Kantor Kecamatan dan Pematangan Lahan
(Paket 1)

No.	Uraian Gambar	Keterangan
	Lembar Cover Gambar	: Pekerjaan dst..... Ditambah Kecamatan Magelang Selatan (Paket 1) dst tetap
01	Denah Site Plan	: Gambar menunjukkan keseluruhan bangunan yang dikerjakan paket ini adalah kantor kecamatan dan pematangan lahan secara keseluruhan (sesuai lembar 2)
02	Denah Site plan kecamatan	: Jalan Duren Sawit yang benar Tidar Sawet. Genting sokka diganti M-Class Natural Glasur ,dst tetap
03	Potongan I - I	: Rumah dinas tidak dikerjakan.
04	Potongan II - II	: Untuk mengerjakan pekerjaan pematangan lahan (lihat gambar BA). Yang perlu diperhatikan untuk pematangan lahan adalah urugan dilaksanakan lapis demi lapis 20 – 30 cm tiap lapis dan dipadatkan secara merata, dst tetap.
05 & 06	Denah It 1 & It 2	Gedung pertemuan tidak dikerjakan
07 & 09	Tampak -tampak	: Lihat gambar BA
10 & 11	Potongan I - I	: <ul style="list-style-type: none"> • Yang dikerjakan ordinat 4 – 9 • Genteng sokka diganti genteng M-Class Natural Glazur sekualitas. • Reng dihilangkan termasuk komponen baja ringan.
12	Denah pondasi footplat dan sloof	: Yang dikerjakan ordinat 4 – 9 D – H dst tetap dan menyesuaikan
13 s/d 16	Denah pondasi struktur	: Tetap & menyesuaikan
17	Denah Pondasi lajur batu belah	: Dibawah pondasi lajur di pasang trucuk bambu diameter 10 cm (tua) panjang 2 m

Pasal III	27	Pekerjaan Penutup Atap, Lisplang dan Talang	:	Berubah ; 1. Penutup atap genteng sokka diganti menjadi genteng setara M-Class natural 2. Bahan penutup listplank yang semula kayu jati berubah menjadi kayu bengkirai.
Pasal III	28	Pekerjaan Langit Langit	:	Berubah ; kayu untuk balok induk (hanger) semula ukuran 6/10 berubah menjadi 6/12 dengan jarak 3 m
Pasal III	29	Pekerjaan Pengecatan	:	Berubah : 1. Bahan cat produk ICI diganti dengan cat produk setara mowilex atau dulux 2. Bahan dempul plamur diganti under cutting 3. Bahan cat kayu semula setara Bee Brand diganti setara EMCO
Pasal III	30	Pekerjaan Railling Tangga	:	Tetap
Pasal III	31	Pekerjaan Listrik	:	Tetap
Pasal III	32	Pekerjaan Instalasi Petir	:	Berubah : Syarat pemasangan penangkal petir yang semula mengacu PUIL 1987 diganti PUIL 2000
Pasal III	33	Pekerjaan sanitasi dan Pembuangan	:	Berubah, bahan yang digunakan untuk perlengkapan sanitasi setara TOTO
Pasal III	34	Pekerjaan Instalasi Air Bersih	:	Tetap
Pasal III	35	Bahan bahan / Alat bangunan	:	Tetap



Pasal III	27	Pekerjaan Penutup Atap, Lisplang dan Talang	:	Berubah ; 1. Penutup atap genteng sokka diganti menjadi genteng setara M-Class natural 2. Bahan penutup listplank yang semula kayu jati berubah menjadi kayu bengkirai.
Pasal III	28	Pekerjaan Langit Langit	:	Berubah ; kayu untuk balok induk (hanger) semula ukuran 6/10 berubah menjadi 6/12 dengan jarak 3 m
Pasal III	29	Pekerjaan Pengecatan	:	Berubah : 1. Bahan cat produk ICI diganti dengan cat produk setara mowilex atau dulux 2. Bahan dempul plamur diganti under cutting 3. Bahan cat kayu semula setara Bee Brand diganti setara EMCO
Pasal III	30	Pekerjaan Railling Tangga	:	Tetap
Pasal III	31	Pekerjaan Listrik	:	Tetap
Pasal III	32	Pekerjaan Instalasi Penangkal Petir	:	Berubah : Syarat pemasangan penangkal petir yang semula mengacu PUIL 1987 diganti PUIL 2000
Pasal III	33	Pekerjaan sanitasi dan Saluran Pembuangan	:	Berubah, bahan yang digunakan untuk perlengkapan sanitasi setara TOTO
Pasal III	34	Pekerjaan Instalasi Air Bersih	:	Tetap
Pasal III	35	Bahan bahan / Alat bangunan	:	Tetap



Pasal III	27	Pekerjaan Penutup Atap, Lisplang dan Talang	:	Berubah ; 1. Penutup atap genteng sokka diganti menjadi genteng setara M-Class natural 2. Bahan penutup listplank yang semula kayu jati berubah menjadi kayu bengkirai.
Pasal III	28	Pekerjaan Langit Langit	:	Berubah ; kayu untuk balok induk (hanger) semula ukuran 6/10 berubah menjadi 6/12 dengan jarak 3 m
Pasal III	29	Pekerjaan Pengecatan	:	Berubah : 1. Bahan cat produk ICI diganti dengan cat produk setara mowilex atau dulux 2. Bahan dempul plamur diganti under cutting 3. Bahan cat kayu semula setara Bee Brand diganti setara EMCO
Pasal III	30	Pekerjaan Railling Tangga	:	Tetap
Pasal III	31	Pekerjaan Listrik	:	Tetap
Pasal III	32	Pekerjaan Instalasi Penangkal Petir	:	Berubah : Syarat pemasangan penangkal petir yang semula mengacu PUIL 1987 diganti PUIL 2000
Pasal III	33	Pekerjaan sanitasi dan Saluran Pembuangan	:	Berubah, bahan yang digunakan untuk perlengkapan sanitasi setara TOTO
Pasal III	34	Pekerjaan Instalasi Air Bersih	:	Tetap
Pasal III	35	Bahan bahan / Alat bangunan	:	Tetap



No.	Uraian Gambar	Keterangan
		jarak 1 m satu garis
18	Detail pondasi	: Tetap & menyesuaikan
19	Denah Kosen	: Lihat BA
20 s/d 25	Tipe kosen	: Tetap & menyesuaikan kecuali kosen 6/15 yang benar 6/12
26 & 27	Tipe pantry	: Tetap & menyesuaikan
29	Denah kolom It 1 struktur	: <ul style="list-style-type: none"> • Yang dikerjakan ordinat 4 – 9 D – H dst tetap dan menyesuaikan. • Kolom K1 beugel dia. 10 yang benar dia. 8 dst tetap.
30	Denah balok & plat leufel	: Yang dikerjakan ordinat 4 – 9 D – H dst tetap dan menyesuaikan
31	Denah balok It 2	: Yang dikerjakan idem Balok lautai : B 1 15/30 B 2 15/30 B 3 20/40 dst menyesuaikan.
32	Detail balok	: Tetap & menyesuaikan
33	Denah plat lantai 2	: Yang dikerjakan idem.... Dst menyesuaikan
34 s/d 36	Detail tangga	: Tetap
37	Ring balk	: Yang dikerjakan.....idem Perhatikan presisi elevasi dengan bangunan gedung pertemuan, dst tetap & menyesuaikan
38	Denah Rangka atap	: Smart Truss yang benar Steel Fast, dst tetap
39 s/d 42	Denah plafond & titik lampu	: Yang dikerjakan idem..... dst menyesuaikan
43 s/d 44	Denah lantai 1 & 2	: Yang dikerjakan idem & menyesuaikan
45 s/d 47	Denah lavatory It 1	: Tetap
48	Detail Lavatory It 2	: Closet jongkok diganti closet duduk, dst menyesuaikan

No.	Uraian Gambar	Keterangan
49 s/d 50	Denah air bersih	: Rumah dinas dan gedung pertemuan tidak dikerjakan
51 s/d 53	Detail septictank	: Tetap & menyesuaikan



KOP PERUSAHAAN

RENCANA ANGGARAN BIAYA

Kegiatan : Pembangunan Kantor Kecamatan Magelang Selatan
 Pekerjaan : Bangunan Kantor Kecamatan dan Pematangan Lahan Kecamatan Magelang Selatan (Paket 1)
 Lokasi : Kecamatan Magelang Selatan Kota Magelang
 Tahun Anggaran : 2006

NO.	URAIAN PEKERJAAN	ANALISA	SAT.	VOLUME	HARGA SAT. (Rp)	HARGA (Rp)	TOTAL HARGA (Rp)
A.	PEKERJAAN KANTOR KECAMATAN						
I.	PEKERJAAN PERSIAPAN						
1	Pembersihan lokasi		Ls	1,00			
2	Pengukuran + bouwplank		Ls	1,00			
3	Air kerja		Ls	1,00			
4	Administrasi dan dokumentasi		Ls	1,00			
5	IMB		Ls	1,00			
6	Direksi keet + gudang	bersama	Ls	1,00			
7	Papan nama proyek		ls	1,00			
8	Pagar pengaman	bersama	Ls	1,00			
II.	PEKERJAAN TANAH						
1	Galian tanah	A.1	m3	308,74			
2	Urugan tanah kembali	A.17	m3	277,86			
3	Urugan tanah peninggian lantai	A.17a	m3	60,00			
4	Urugan Pasir bawah pondasi	A.18	m3	15,85			
5	Urugan Pasir bawah lantai	A.18	m3	12,00			
III.	PEKERJAAN PASANGAN DAN PLESTERAN						
1	Pasang aanstamping	G.2	m3	22,08			
2	Pasang batu belah 1:5	G.32e	m3	40,14			
3	Pasang batu bata 1:5	G.33h	m2	375,06			
4	Pasangan bata 1:3	G.33i	m2	113,13			
5	Plesteran 1:5	G.50q	m2	750,12			
6	Plesteran 1:3	G.50i	m2	226,26			
7	Plesteran beton kolom		m2	67,50			
8	Bodeman kloset jongkok		bh	3,00			
9	Saluran U.20 kefling bangunan		m'	26,00			
10	Bak kontrol		bh	2,00			
11	Septicktank dan peresapan		unit	1,00			
IV.	PEKERJAAN BETON						
1	Beton sloof praktis 15x20	Spl.V	m3	0,59			
2	Beton kolom praktis 15x15	Spl.V	m3	4,82			
3	Beton ring praktis 15x20	Spl.V	m3	0,48			
4	Beton ring R1 15x30	Spl.V	m3	0,72			
5	Beton ring R2 15x30	Spl.V	m3	1,36			
6	Beton sloof S1 15x30	Spl.V	m3	3,11			
7	Beton sloof S2 15x30	Spl.V	m3	2,46			
8	Beton pondasi P1 150x150	Spl.V	m3	1,80			
9	Beton pondasi P3 125x125	Spl.V	m3	4,69			
10	Beton pondasi P4 100x100	Spl.V	m3	0,40			
11	Beton kolom K1 pedestal	Spl.V	m3	2,68			
12	Beton kolom K1 20x30	Spl.V	m3	4,80			
13	Beton kolom K2 20x30	Spl.V	m3	3,36			







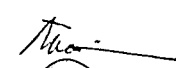
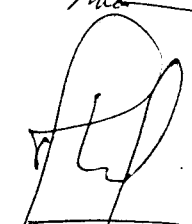

NO.	URAIAN PEKERJAAN	ANALISA	SAT.	VOLUME	HARGA SAT. (Rp)	HARGA (Rp)	TOTAL HARGA (Rp)
14	Beton balok B2 15x30	Spl.V	m3	1,35			
15	Beton balok B3 15x30	Spl.V	m3	1,17			
16	Beton balok B4 15x30	Spl.V	m3	0,81			
17	Beton balok B5 20x40	Spl.V	m3	2,40			
18	Beton balok B6 15x30	Spl.V	m3	0,56			
19	Beton konsol	Spl.V	m3	0,12			
20	Beton plat lantai 02-12 cm	Spl.V	m3	13,90			
21	Beton plat leufel 8 cm	Spl.V	m3	1,89			
22	Beton tangga	Spl.V	m3	2,90			
23	Beton sumuran 0.80 - 100 CM		bh	42,00			
24	Beton cyclop 1:3:5 50% + batu belah 50%		m3	20,22			
25	Tulangan pada cyclop (8 0.16 - 150 cm)		kg	397,66			
26	Beton 1:3:5 lantai kerja	G.44	m3	2,30			
V. PEKERJAAN LANTAI DAN DINDING							
1	Lantai keramik 30/30 warna setara KIA	Spl.III	m2	248,45			
2	Lantai keramik 30/30 anti selip teras	Spl.III	m2	4,50			
3	Lantai keramik 20/20 anti selip	Spl.III	m2	12,00			
4	Dinding keramik 20/25 km/wc	Spl.III	m2	29,12			
5	Plint kayu jati 2/10		m'	190,50			
6	Rabat keliling bangunan batu sikat halus		m2	43,40			
7	Beton 1:3:5 lantai kerja	G.44	m2	128,40			
VI. PEKERJAAN KOSEN BKR , PINTU JATI , JENDELA JATI DAN PENGGANTUNG							
1	Kosen tipe P1a		unit	8,00			
2	Kosen tipe P2a		unit	2,00			
3	Kosen tipe P3a		unit	3,00			
4	Kosen tipe PJ1 a		unit	1,00			
5	Kosen tipe J 1a		unit	11,00			
6	Kosen tipe J 2a		unit	2,00			
7	Kosen tipe J 3		unit	3,00			
8	Kosen tipe J 5a		unit	2,00			
9	Kosen tipe BV		unit	3,00			
10	Meja counter		m2	3,60			
11	Roster kayu		bh	51,00			
VII. PEKERJAAN PLAFOND							
1	Plafond Eternit asbes rangka kayu bengkirai	Spl.VIa	m2	325,25			
2	List tepi plafond kayu profil 5 cm		m'	343,00			
VIII. PEKERJAAN ATAP							
1	Pasang genteng M-Class	H.2b	m2	331,10			
2	Pasang bubungan genteng M-Class	H.6b	m'	37,08			
3	Rangka kuda-kuda baja ringan / smart truss /Pryda		m2	331,10			
4	Windveer		m'	5,16			
5	Listplank kayu bangkirai 3/20	F.21.b	m'	58,50			
6	Listplank kayu bangkirai 2/10		m'	58,50			
7	Pasang tutup keong		m2	1,76			
IX. PEKERJAAN SANITASI							
1	Instalasi air bersih		ls	1,00			
2	Instalasi air kotor		ls	1,00			
3	Closet duduk TOTO		bh	3,00			
4	Bak air		bh	3,00			
5	Kran air		bh	6,00			
6	Floor drain TOTO TX 1A		bh	3,00			

NO.	URAIAN PEKERJAAN	ANALISA	SAT.	VOLUME	HARGA SAT. (Rp)	HARGA (Rp)	TOTAL HARGA (Rp)
X.	PEKERJAAN FINISHING						
1	Cat tembok dalam Mowilex	K.25a	m2	488,19			
2	Cat tembok luar Mowilex	K.25a	m2	488,19			
3	Cat plafond asbes	K.25a	m2	325,25			
4	Cat kayu listplank, tutup keong	K.23a	m2	36,86			
XI.	PEKERJAAN LISTRIK						
1	Instalasi titik lampu		ttk	43,00			
2	Instalasi stop kontak		ttk	13,00			
3	Lampu DL		bh	5,00			
4	Lampu TL 2 x 18 watt inbow		bh	10,00			
5	Lampu TL 2 x 18 watt armatur		bh	17,00			
6	Lampu SL- 11 watt		bh	5,00			
7	Lampu pijar		bh	6,00			
8	Stop kontak		bh	13,00			
9	Saklar		bh	17,00			
10	Panel induk (MDP)		unit	1,00			
11	Panel penerangan (SDP)		unit	2,00			
XII.	PEKERJAAN LAIN-LAIN						
1	Pekerjaan penangkal petir, 1 spit 1 arde		unit	1,00			
2	Railling tangga besi tempa		m'	7,50			
3	Bak bunga + tanaman lengkap		unit	4,00			
4	Trucuk bambu bawah pondasi batu belah-200cm		ttk	149,00			
						Jumlah A	-
B.	PEKERJAAN PEMATANGAN LAHAN						
1	Urugan lahan padat tinggi 76,95	A.17a	m3	1.405,70			
2	Pembersihan lahan dan striping 15 cm		m2	1.849,24			
						Jumlah B	-

KEGIATAN : PEMBANGUNAN KANTOR
KECAMATAN MAGELANG
SELATAN KOTA MAGELANG
TAHUN ANGGARAN 2006

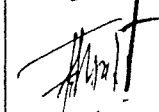
DAFTAR HADIR
PENJELASAN PEKERJAAN (AANWIJZING)



NOMOR : 641.6/06/P.Kec.Mgl.Sel/210/3/06
TANGGAL : 2 Maret 2006

NO.	NAMA	JABATAN	REKANAN	TANDA TANGAN
1.	Kusari	Dir	CV. DROJA LINDA	
2.	Gusipri	Dir	CV. ITISSU UTAMA	
3.	Winarto. P.	Dir.	CV. PERUDA UTAMA	
4.	IR. SULEMAN STAVESI	Dir	CV. SUMBER TIGA MARMA	
5.	Anton Nugroho	Staf Teknik	CV. WIBISONO	
6.	Djumani	Dir	WIRA BHAKTI	
7.	Totok. P.	Dir	CV. RAHAYU P.C	
8.	IASIWO	Dir	CV. Klusala	
9.	Redy S	Dir	PB. Kaya Jaya	
10.	SARDONO	Dir	CV. LANGGENG JAYA	
11.	Putra Indonesia S.	P		
12.	KERTAMAS S.	Dir	CV. CAKRA	

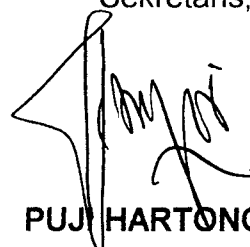
PANITIA PENGADAAN BARANG/JASA
KEGIATAN PEMBANGUNAN KANTOR KECAMATAN
MAGELANG SELATAN
KOTA MAGELANG
Sekretaris,

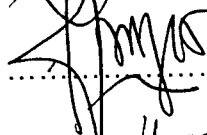

PUJI HARTONO, ST

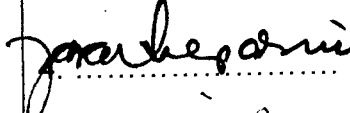
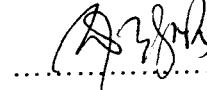
KEGIATAN : PEMBANGUNAN KANTOR KECAMATAN MAGELANG SELATAN KOTA MAGELANG TAHUN ANGGARAN 2006		DAFTAR HADIR PENJELASAN PEKERJAAN (AANWIJZING)	
		NOMOR : 641.6/07/P.Kec.Mgl.Sel/210/3/06 TANGGAL : 2 Maret 2006	
NO.	NAMA	JABATAN	TANDA TANGAN
1.	GANCANG WICAKSONO, S.ST	KETUA	1. 
2.	PUJI HARTONO, ST	SEKRETARIS	2. 
3.	WIDHI HARYANI, SH	ANGGOTA	3. 
4.	Ir. DJOKO SOEPARNO, M.PI	ANGGOTA	4. 
5.	SRI ASIH WIDIYASTUTI, SH	ANGGOTA	5. 

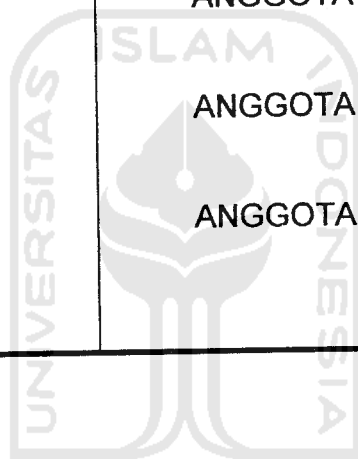

PANITIA PENGADAAN BARANG/JASA
 KEGIATAN PEMBANGUNAN KANTOR KECAMATAN
 MAGELANG SELATAN KOTA MAGELANG

Sekretaris,









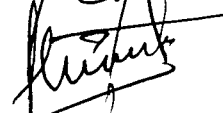

PUJI HARTONO, ST

KEGIATAN : PEMBANGUNAN KANTOR
KECAMATAN MAGELANG
SELATAN KOTA MAGELANG
TAHUN ANGGARAN 2006

TANDA TERIMA
BERITA ACARA AANWIJZING

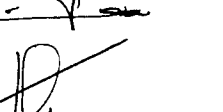
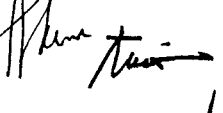
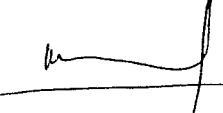
NOMOR : 641.6/09/P.Kec.Mgl.Sel/210/3/06
TANGGAL : 3 Maret 2006

NO.	NAMA REKANAN	ALAMAT	TANDA TANGAN
1.	CV. Klusala	Jl. Rama sambilan ter Mgl.	
2.	CV. SUMBER JAYA MAKMUR	J. PERETENDEAN 9 MA	
3.	CV. YISU UTAMA	Jl. Mangrove 10	
4.	CV. Pemuda Utama	Jl. Beringin 0 no n Mgl	
5.	P. Wina Bhakti	elentegudan dgl	
6.	PB. Myra Jaya	M. kumilur	
7.	CV. CARKA	Jl. Sidasari 105 Mgl	
8.	CV. Langgeng Jaya	Jl. Clusala II/1027	
9.	CV. RAHAYU BK	J. CEMARA NO 3 PMT MGL	
10.	CV. Fuaja Indah	Jl. Rsg no 19 clusala	
11.	N. WIBISONO	Jl. A. YANI NO. 77.5 Magelang	

PANITIA PENGADAAN BARANG/JASA
KEGIATAN PEMBANGUNAN KANTOR KECAMATAN
MAGELANG SELATAN KOTA MAGELANG

Sekretaris,

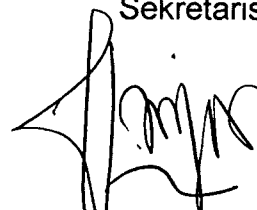

PURI HARTONO, ST

**PANITIA PENGADAAN BARANG / JASA
KEGIATAN PEMBANGUNAN KANTOR KECAMATAN MAGELANG SELATAN
KOTA MAGELANG TAHUN ANGGARAN 2005**

Magelang, 9 Maret 2006

NOMOR : 641.6/10/P.Kec.Mgl.Sel/210/3/06
SIFAT : Penting
LAMPIRAN : -
PERIHAL : UNDANGAN

Kepada
Yth. 1. Sdr. GANCANG WICAKSONO, S.ST
2. Sdr. PUJI HARTONO, ST
3. Sdri. WIDHI HARYANI, SH
4. Sdr. Ir. DJOKO SOEPARNO, M.PI
5. Sdri. SRI ASIH WIDIYASTUTI, SH

di

M A G E L A N G

Bersama ini kami mengharap dengan hormat atas kesediaan Bapak/Ibu/Saudara untuk hadir pada acara yang akan diselenggarakan besok, pada :

Hari : Jum'at
Tanggal : 10 Maret 2006
Jam : 09.00 WIB
Tempat : Ruang Rapat DPU Kota Magelang
Acara : Pembukaan Surat Penawaran Pekerjaan
Pembangunan Kantor dan Pematangan Lahan
Kantor Kecamatan Magelang Selatan Kota
Magelang (Paket I)
Pimpinan rapat : Ketua Panitia Lelang.

Demikian atas kehadiran Bapak/Ibu/Saudara sebelumnya diucapkan terima kasih.

**PANITIA PENGADAAN BARANG/JASA
KEGIATAN PEMBANGUNAN KANTOR KECAMATAN
MAGELANG SELATAN KOTA MAGELANG**

Sekretaris,

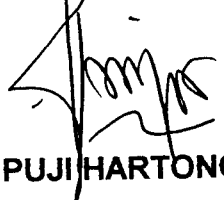
PUJI HARTONO, ST

KEGIATAN : PEMBANGUNAN KANTOR
KECAMATAN MAGELANG
SELATAN KOTA
MAGELANG TAHUN
ANGGARAN 2006

TANDA TERIMA PEMASUKAN
SURAT PENAWARAN

NOMOR : 641.6/11/P.Kec.Mgl.Sel/210/3/06

TANGGAL : 10 Maret 2006



NO.	NAMA	JABATAN	REKANAN	TANDA TANGAN
1.	DEWIYANTI SUBANDI	Dir	CV. COKLAT	_____
2.	SEKIPADO	Dir	CV. YIKU CANTAN	_____
3.	DUDY-S	Dir	PT. LUYR JIN	_____
4.	Winarto. R.	Dir.	CV. PENUNDA TANUA	_____
5.	Djuma'i	Dir	PT. WIKS BHEKTI	_____
6.	RIYASUJO	Dir	CV. Klusala	_____
7.	Sakdjano	Dir	CV. LAGSAL JAYA	_____
8.	TOTOK R	Dir	CV. PANAXI BC	_____
9.	Kusani	Dir	CV. drofa intel	_____
10.	IR. SULEMAN SAKUSI	Dir	CV. SUMBER JAYAM.	_____
11.	E. SOENTNO. T	Dir.	CV. WIBISD NO	_____

PANITIA PENGADAAN BARANG/JASA
KEGIATAN PEMBANGUNAN KANTOR KECAMATAN
MAGELANG SELATAN KOTA MAGELANG

Sekretaris,

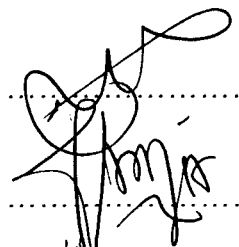

PUJI HARTONO, ST

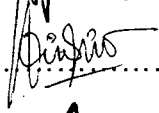
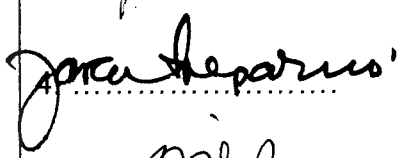
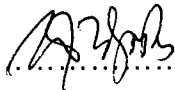
KEGIATAN: PEMBANGUNAN KANTOR KECAMATAN MAGELANG SELATAN KOTA MAGELANG TAHUN ANGGARAN 2006		DAFTAR HADIR PEMBUKAAN SURAT PENAWARAN	
		NOMOR : 641.6/12/P.Kec.Mgl.Sel/210/3/06 TANGGAL : 10 Maret 2006	
NO.	NAMA	JABATAN	TANDA TANGAN
1.	GANCANG WICAKSONO, S.ST	KETUA	1. 
2.	PUJI HARTONO, ST	SEKRETARIS	2. 
3.	WIDHI HARYANI, SH	ANGGOTA	3. 
4.	Ir. DJOKO SOEPARNO, M.PI	ANGGOTA	4. 
5.	SRI ASIH WIDIYASTUTI, SH	ANGGOTA	5. 

PANITIA PENGADAAN BARANG/JASA
 KEGIATAN PEMBANGUNAN KANTOR KECAMATAN
 MAGELANG SELATAN KOTA MAGELANG

Sekretaris,



PUJI HARTONO, ST

KEGIATAN PEMBANGUNAN KANTOR
KECAMATAN MAGELANG
SELATAN KOTA
MAGELANG TAHUN
ANGGARAN 2006

**DAFTAR HADIR
PEMBUKAAN SURAT PENAWARAN**

NOMOR : :641.6/13/P.Kec.Mgl.Sel/210/3/06
TANGGAL : 10 Maret 2006

NO.	NAMA	JABATAN	KONSULTAN	TANDA TANGAN

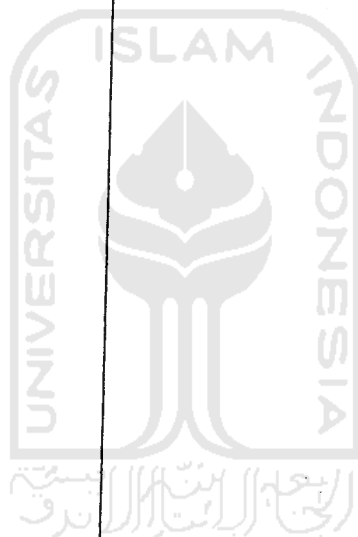

PANITIA PENGADAAN BARANG/JASA
KEGIATAN PEMBANGUNAN KANTOR KECAMATAN
MAGELANG SELATAN KOTA MAGELANG

Sekretaris,

A handwritten signature in black ink, appearing to read "Puji Hartono".

PUJI HARTONO, ST

KEGIATAN : PEMBANGUNAN KANTOR KECAMATAN MAGELANG SELATAN KOTA MAGELANG TAHUN ANGGARAN 2006	BERITA ACARA PEMBUKAAN SURAT PENAWARAN
	NOMOR : 641.6/14/P.Kec.Mgl.Sel/210/3/06 TANGGAL : 10 Maret 2006

Pada hari ini **Jum'at** tanggal **Sepuluh** bulan **Maret** tahun **Dua ribu enam**, pada jam **09.00 WIB** bertempat di ruang rapat Dinas Pekerjaan Umum . Kota Magelang, kami yang bertanda tangan dibawah ini, Panitia Pengadaan Barang/Jasa Kegiatan **Pembangunan Kantor Kecamatan Magelang Selatan Kota Magelang**, telah mengadakan rapat Pembukaan Surat Penawaran untuk pekerjaan seperti tersebut di atas, dan juga diwakili oleh peserta pelelangan, menyatakan bahwa :



1. Perusahaan yang memasukan surat Penawaran ada : 11 Rekanan
2. Setelah diadakan penelitian dan penawaran-penawaran yang masuk, ternyata yang memenuhi syarat ada : 11 penawaran

Berdasarkan penelitian diatas, maka pembukaan surat penawaran ini dinyatakan sah/tidak sah dengan data hasil pembukaan sebagaimana terlampir.

Demikian Berita Acara ini dibuat dalam rangkap secukupnya untuk digunakan seperlunya.

**PANITIA PENGADAAN BARANG/JASA
KEGIATAN PEMBANGUNAN KANTOR KECAMATAN
MAGELANG SELATAN KOTA MAGELANG**

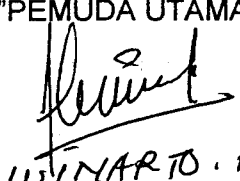
SAKSI - SAKSI :

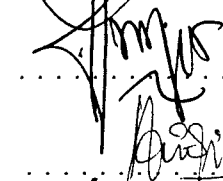
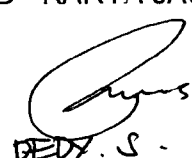
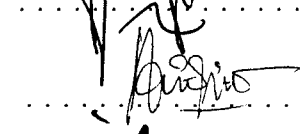
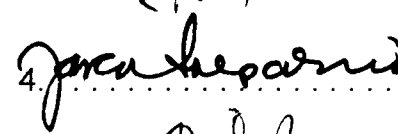
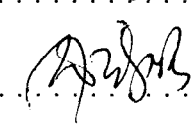
- | | | |
|--|---|--|
| 1. CV "PEMUDA UTAMA"

WINARTO . R . | 1. GANCANGWICAKSONO, S.ST
Ketua | 1.  |
| 2. PB " KARYA JASA " | 2. PUJI HARTONO, ST
Sekretaris | 2.  |
| 
PEDY . S . | 3. WIDHI HARYANI, SH
Anggota | 3.  |
| | 4. Ir. DJOKO SOEPOARNO, M.PI
Anggota | 4.  |
| | 5. SRI ASIH WIDIYASTUTI, SH
Anggota | 5.  |

**PANITIA PENGADAAN BARANG / JASA
KEGIATAN PEMBANGUNAN KANTOR KECAMATAN MAGELANG SELATAN
KOTA MAGELANG TAHUN ANGGARAN 2006**

Magelang, 10 Maret 2006

NOMOR : 641.6/15/P.Kec.Mgl.Sel/210/3/06
SIFAT : Penting
LAMPIRAN : -
PERIHAL : UNDANGAN

Kepada
Yth. 1. Sdr. GANCANG WICAKSONO
2. Sdr. PUJI HARTONO, ST
3. Sdri. WIDHI HARYANI, SH
4. Sdr. Ir. DJOKO SOEPARNO, M.PI
5. Sdri. SRI ASIH WIDIYASTUTI, SH

di
M A G E L A N G

Bersama ini kami mengharap dengan hormat atas kesediaan Bapak/Ibu/Saudara untuk hadir pada acara yang akan diselenggarakan besok, pada :

Hari : Senin
Tanggal : 13 Maret 2006
Jam : 12.00 WIB
Tempat : Ruang Rapat DPU Kota Magelang
Acara : Evaluasi Surat Penawaran Pembangunan Kantor dan Pematangan lahan Kecamatan Magelang Selatan Kota Magelang (Paket I)
Pimpinan rapat : Ketua Panitia Lelang.

Demikian atas kehadiran Bapak/Ibu/Saudara sebelumnya diucapkan terima kasih.

PANITIA PENGADAAN BARANG/JASA
KEGIATAN PEMBANGUNAN KANTOR KECAMATAN
MAGELANG SELATAN KOTA MAGELANG
Sekretaris,



PUJI HARTONO, ST

HASIL PEMBUKAAN PENAWARAN

KEGIATAN : PEMBANGUNAN KANTOR KECAMATAN MAGELANG SELATAN
 PEKERJAAN : BANGUNAN KANTOR DAN PEMATANGAN LAHAN KECAMATAN MAGELANG SELATAN
 PAKET : PAKET I
 LOKASI : KECAMATAN MAGELANG SELATAN KOTA MAGELANG
 TAHUN ANGGARAN : 2006

NO	NAMA REKANAN	a	b	c	d	e	f	g	h	i	j	k	l	m	JANGKA WAKTU (HARI)		HARGA PENAWARAN (Rp)	KESIMPULAN
															PELAKSANAAN	PEMELIHARAAN		
1	CV. SEROJA INDAH	+	+	+	+	+	+	+	+	+	+	+	+	+	180	180	686,812,000.00	
2	CV. SUMBER JAYA MAKMUR	+	+	+	+	+	+	+	+	+	+	+	+	+	180	180	686,397,000.00	
3	PB. KARYA JASA	+	+	+	+	+	+	+	+	+	+	+	+	+	180	180	687,594,000.00	
4	CV. RAHAYU BC	+	+	+	+	+	+	+	+	+	+	+	+	+	180	180	688,112,000.00	
5	CV. PEMUDA UTAMA	+	+	+	+	+	+	+	+	+	+	+	+	+	180	180	684,461,000.00	
6	PT. WIRA BHAKTI	+	+	+	+	+	+	+	+	+	+	+	+	+	180	180	684,773,000.00	
7	CV. YISSU UTAMA	+	+	+	+	+	+	+	+	+	+	+	+	+	180	180	687,157,000.00	
8	CV. WIBISONO	+	+	+	+	+	+	+	+	+	+	+	+	+	180	180	686,293,000.00	
9	CV. LANGGENG JAYA	+	+	+	+	+	+	+	+	+	+	+	+	+	180	180	685,876,000.00	
10	CV. CAKRA	+	+	+	+	+	+	+	+	+	+	+	+	+	180	180	684,685,000.00	
11	CV. KHUSALA	+	+	+	+	+	+	+	+	+	+	+	+	+	180	180	685,205,000.00	

LAMPIRAN DOKUMEN PENAWARAN :

- Surat Undangan Aanwizing
- Surat Penawaran bermaterai Rp.6.000,-
- Daftar Rekapitulasi biaya
- Rencana Anggaran Biaya
- Daftar Harga Satuan Pekerjaan
- Daftar Harga Satuan Bahan dan Upah
- Daftar Analisis Satuan Pekerjaan
- Time Schedule
- Daftar Peralatan yang digunakan
- Daftar tenaga ahli yang digunakan
- Referensi bank umum dan dukungan bank
- Surat jaminan penawaran
- Surat pernyataan kesanggupan bermaterai Rp. 6000,- terdiri dari :
 - Mengasransikan tenaga kerja ke Perum Jamsostek
 - Mengadakan jaminan pelaksanaan
 - Mengadakan jaminan pemeliharaan (bila pemeliharaan berakhir sampai batas waktu tahun anggaran / setelah bulan Desember)
 - Mengadakan Voorfinanciering
 - Menggunakan bahan lokal
 - Tunduk pada Peraturan Daerah.
 - Tunduk pada Keputusan Panitia.

Keterangan Tanda

- + : Ada
- : Tidak ada
- ± : Ada, tetapi tidak memenuhi syarat.

WAKIL REKANAN :

A. PT/ CV
 NAMA
 TANDA TANGAN

B. PT/ CV
 NAMA
 TANDA TANGAN

PANITIA PELELANGAN :

- GANCANG WICAKSONO, S.ST
- PUJI HARTONO, ST
- WIDHI HANDAYANI, SH
- Ir. DJOKO SOEPARNO, M.PI
- SRI ASIH WIDIYASTUTI, SH

TANDA TANGAN

-
-
-
-
-

KONSULTAN PERENCANAAN

PT/ CV
 NAMA
 TANDA TANGAN

PEMBUKAAN PASCA KUALIFIKASI

KEGIATAN : PEMBANGUNAN KANTOR KECAMATAN MAGELANG SELATAN
 PEKERJAAN : BANGUNAN KANTOR DAN PEMATANGAN LAHAN KECAMATAN MAGELANG SELATAN
 PAKET : PAKET I
 LOKASI : KECAMATAN MAGELANG SELATAN KOTA MAGELANG
 TAHUN ANGGARAN : 2006

NO	NAMA REKANAN	1	2	3	4	5	6	7	8	9	10	11	12	KETERANGAN	KESIMPULAN
1	CV. SEROJA INDAH	M	M	M	M	M	M	M	M	M	M	M	M		Lulus
2	CV. SUMBER JAYA MAKMUR	M	M	M	M	M	M	M	M	M	M	M	M		Lulus
3	PB. KARYA JASA	M	M	M	M	M	M	M	M	M	M	M	M		Lulus
4	CV. RAHAYU BC	M	M	M	M	M	M	M	M	M	M	M	M		Lulus
5	CV. PEMUDA UTAMA	M	M	M	M	M	M	M	M	M	M	M	M		Lulus
6	PT. WIRA BHAKTI	M	M	M	M	M	M	M	M	M	M	M	M		Lulus
7	CV. YISSU UTAMA	M	M	M	M	M	M	M	M	M	M	M	M		Lulus
8	CV. WIBSONO	M	M	M	M	M	M	M	M	M	M	M	M		Lulus
9	CV. LANGGENG JAYA	M	M	M	M	M	M	M	M	M	M	M	M		Lulus
10	CV. CAKRA	M	M	M	M	M	M	M	M	M	M	M	M		Lulus
11	CV. KHUSALA	M	M	M	M	M	M	M	M	M	M	M	M		Lulus

Keterangan :

- 1 Surat pernyataan minat
- 2 Pakta integritas
- 3 Formulir isian kualifikasi
- 4 F.C SIUJK
- 5 F.C Kualifikasi golongan kecil
- 6 F.C Akte pendirian beserta perubahan
- 7 F.C NPWP dan PKP
- 8 F.C TDP
- 9 F.C SPT Tahunan Tahun pajak terakhir
- 10 F.C Laporan Bulanan PPh
- 11 Referensi Bank
- 12 SKN

M : Memenuhi Syarat
 TM : Tidak Memenuhi Syarat
 T : Tidak Ada

SAKSI - SAKSI

- 1
- 2

KONSULTAN PERENCANA

- 1

PANITIA PENGADAAN BARANGJASA
 KEGIATAN PEMBANGUNAN KANTOR KECAMATAN
 MAGELANG SELATAN KOTA MAGELANG

1. GANCANG WICAKSONO, S.ST
2. PUJI HARTONO, ST
3. WIDHI HARYANI, SH
4. Ir. DJOKO SOEPARNO, M.PI
5. SRI ASIH WIDIYASTUTI, SH

KEGIATAN : PEMBANGUNAN KANTOR
KECAMATAN MAGELANG
SELATAN KOTA
MAGELANG TAHUN
ANGGARAN 2006

**DAFTAR HADIR
EVALUASI SURAT PENAWARAN**

NOMOR : 641.6/16/P.Kec.Mgl.Sel/210/3/06
TANGGAL : 13 Maret 2006

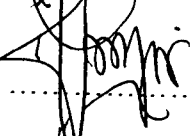
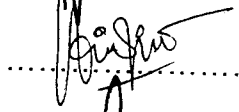
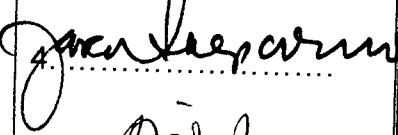
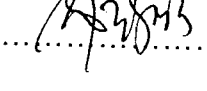
NO.	NAMA	JABATAN	TANDA TANGAN
1.	GANCANG WICAKSONO, S.ST	KETUA	1. 
2.	PUJI HARTONO, ST	SEKRETARIS	2. 
3.	WIDHI HARYANI, SH	ANGGOTA	3. 
4.	Ir. DJOKO SOEPARNO, M.PI	ANGGOTA	4. 
5.	SRI ASIH WIDIYASTUTI, SH	ANGGOTA	5. 

PANITIA PENGADAAN BARANG/JASA
KEGIATAN PEMBANGUNAN KANTOR
KECAMATAN MAGELANG SELATAN
KOTA MAGELANG

Sekretaris,

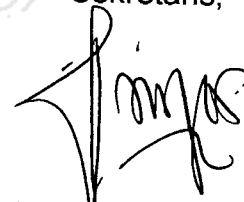

PUJI HARTONO, ST

KEGIATAN : PEMBANGUNAN KANTOR
KECAMATAN MAGELANG
SELATAN KOTA
MAGELANG TAHUN
ANGGARAN 2006

BERITA ACARA
EVALUASI SURAT PENAWARAN

NOMOR : 641.6/17/P.Kec.Mgl.Sel/210/3/06
TANGGAL : 13 Maret 2006

Pada hari ini **Senin** tanggal **Tiga belas** bulan **Maret** tahun **Dua ribu enam** pada jam **12.00 WIB** bertempat di ruang **Rapat Dinas Pekerjaan Umum** Kota Magelang, kami yang bertanda tangan dibawah ini, Panitia Pengadaan Barang/Jasa Kegiatan **Pembangunan Kantor Kecamatan Magelang Selatan** Kota Magelang, telah mengadakan rapat evaluasi terhadap surat penawaran pekerjaan yang masuk dan tercantum dalam Berita Acara Pembukaan Surat Penawaran adalah sebagai berikut :

1. Penawaran yang masuk dalam Pembukaan Penawaran seluruhnya ada : 11 Penawaran.
2. Setelah diadakan penelitian syarat Administrasi ternyata :
 - a. Yang memenuhi syarat ada : 11 Penawaran.
 - b. Yang tidak memenuhi syarat ada : - Penawaran.
3. Setelah diadakan penelitian syarat Teknik dan Harga ternyata :
 - a. Yang memenuhi syarat ada : 11 Penawaran.
 - b. Yang tidak memenuhi syarat ada : - Penawaran.
4. Berdasarkan hasil evaluasi tersebut, maka penawaran ini dinyatakan sah dan dapat dilanjutkan pada proses selanjutnya karena telah sesuai dengan persyaratan yang telah ditetapkan

Demikian Berita Acara Evaluasi Surat Penawaran ini dibuat dalam rangkap secukupnya untuk dapat dipergunakan sebagaimana mestinya.

PANITIA PENGADAAN BARANG/JASA
KEGIATAN PEMBANGUNAN KANTOR KECAMATAN MAGELANG
SELATAN KOTA MAGELANG

1. GANCANG WICAKSONO, SST
Ketua
2. PUJI HARTONO, ST
Sekretaris
3. WIDHI HARYANI, SH
Anggota
4. Ir. DJOKO SOEPARNO, M.PI
Anggota
5. SRI ASIH WIDIYASTUTI, SH
Anggota

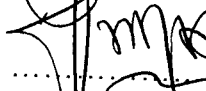
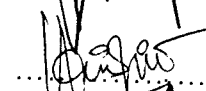
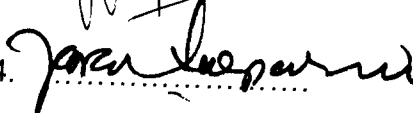
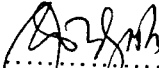
1. 
2. 
3. 
4. 
5. 

KEGIATAN : PEMBANGUNAN KANTOR
KECAMATAN MAGELANG
SELATAN KOTA
MAGELANG TAHUN
ANGGARAN 2006

BERITA ACARA
EVALUASI KUALIFIKASI BADAN USAHA

NOMOR : 641.6/19/P.Kec.Mgl.Sel/210/3/06
TANGGAL : 13 Maret 2006

Pada hari ini **Senin** tanggal **Tiga belas** bulan **Maret** tahun **Dua ribu enam** pada jam **12.00 WIB** bertempat di ruang rapat Dinas Pekerjaan Umum Kota Magelang, kami yang bertanda tangan dibawah ini, Panitia Pengadaan Barang/Jasa Kegiatan **Pembangunan Kantor Kecamatan Magelang Selatan** Kota Magelang, telah mengadakan rapat evaluasi terhadap bendel kualifikasi yang masuk dan memenuhi syarat administrasi dan teknis serta biaya adalah sebagai berikut :

1. Penawaran yang memenuhi syarat administrasi, teknis dan biaya sebanyak : 11 Penawaran.
2. Setelah diadakan penelitian syarat kualifikasi ternyata :
 - a. Yang memenuhi syarat ada : 11 Penawaran.
 - b. Yang tidak memenuhi syarat ada : - Penawaran.

Demikian Berita Acara Evaluasi Kualifikasi Badan Usaha ini dibuat dalam rangkap secukupnya untuk dapat dipergunakan sebagaimana mestinya.

PANITIA PENGADAAN BARANG/JASA
KEGIATAN PEMBANGUNAN KANTOR KECAMATAN MAGELANG
SELATAN KOTA MAGELANG

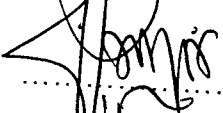
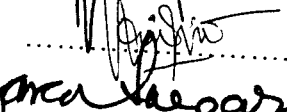
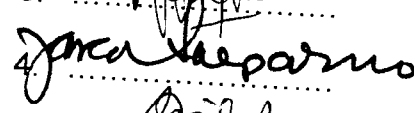
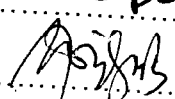
1. GANCANG WICAKSONO, S.ST
Ketua 1. 
2. PUJI HARTONO, ST
Sekretaris 2. 
3. WIDHI HARYANI, SH
Anggota 3. 
4. Ir. DJOKO SOEPARNO, M.PI
Anggota 4. 
5. SRI ASIH WIDIYASTUTI, SH
Anggota 5. 

EVALUASI HARGA





KEGIATAN : PEMBANGUNAN KANTOR KECAMATAN MAGELANG SELATAN
 PEKERJAAN : BANGUNAN KANTOR DAN PEMATANGAN LAHAN KECAMATAN MAGELANG SELATAN
 PAKET : PAKET I
 LOKASI : KECAMATAN MAGELANG SELATAN KOTA MAGELANG
 TAHUN ANGGARAN : 2006

NO	NAMA REKANAN	HARGA PENAWARAN	KEWAJARAN HARGA	KETERANGAN	KESIMPULAN (Terendah)
1	CV. SEROJA INDAH	Rp. 686,812,000.00	M		VIII
2	CV. SUMBER JAYA MAKMUR	Rp. 686,397,000.00	M		VII
3	PB. KARYA JASA	Rp. 687,594,000.00	M		X
4	CV. RAHAYU BC	Rp. 688,112,000.00	M		XI
5	CV. PEMUDA UTAMA	Rp. 684,461,000.00	M		I
6	PT. WIRA BHAKTI	Rp. 684,773,000.00	M		III
7	CV. YISSU UTAMA	Rp. 687,157,000.00	M		IX
8	CV. WIBISONO	Rp. 686,293,000.00	M		VI
9	CV. LANGGENG JAYA	Rp. 685,876,000.00	M		V
10	CV. CAKRA	Rp. 684,685,000.00	M		II
11	CV. KHUSALA	Rp. 685,205,000.00	M		IV

Keterangan :

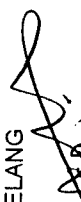
M : Memenuhi Syarat
 TM : Tidak Memenuhi Syarat
 T : Tidak Ada

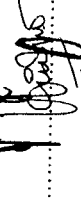
PANITIA PENGADAAN BARANG/JASA
 KEGIATAN PEMBANGUNAN
 KANTOR KECAMATAN MAGELANG SELATAN
 KOTA MAGELANG

1. GANCANG WICAKSONO, S.ST 1. 
2. PUJI HARTONO, ST 2. 
3. WIDHI HARYANI, SH 3. 
4. Ir. DJOKO SOEPARNO, M. PI 4. 
5. SRI ASIH WIDIYASTUTI, SH 5. 

EVALUASI TEKNIS

KEGIATAN : PEMBANGUNAN KANTOR KECAMATAN MAGELANG SELATAN
 PEKERJAAN : BANGUNAN KANTOR DAN PEMATANGAN LAHAN KECAMATAN MAGELANG SELATAN
 PAKET : PAKET I
 LOKASI : KECAMATAN MAGELANG SELATAN KOTA MAGELANG
 TAHUN ANGGARAN : 2006

NO	NAMA REKANAN	1	2	3	4	5	KESIMPULAN
1	CV. SEROJA INDAH	M	M	M	180 HK	180 HK	Memenuhi syarat
2	CV. SUMBER JAYA MAKMUR	M	M	M	180 HK	180 HK	Memenuhi syarat
3	PB. KARYA JASA	M	M	M	180 HK	180 HK	Memenuhi syarat
4	CV. RAHAYU BC	M	M	M	180 HK	180 HK	Memenuhi syarat
5	CV. PEMUDA UTAMA	M	M	M	180 HK	180 HK	Memenuhi syarat
6	PT. WIRA BHAKTI	M	M	M	180 HK	180 HK	Memenuhi syarat
7	CV. YISSU UTAMA	M	M	M	180 HK	180 HK	Memenuhi syarat
8	CV. WIBISONO	M	M	M	180 HK	180 HK	Memenuhi syarat
9	CV. LANGGENG JAYA	M	M	M	180 HK	180 HK	Memenuhi syarat
10	CV. CAKRA	M	M	M	180 HK	180 HK	Memenuhi syarat
11	CV. KHUSALA	M	M	M	180 HK	180 HK	Memenuhi syarat





Keterangan :

- 1 Time Schedule
- 2 Daftar Peralatan yang Digunakan
- 3 Daftar Personil
- 4 Jangka Waktu Pelaksanaan
- 5 Masa Pemeliharaan

M : Memenuhi Syarat
 TM : Tidak Memenuhi Syarat
 T : Tidak Ada

PANITIA PENGADAAN BARANG/JASA
 KEGIATAN PEMBANGUNAN
 KANTOR KECAMATAN MAGELANG SELATAN
 KOTA MAGELANG

1. GANCANG WICAKSONO, S.ST
2. PUJI HARTONO, ST
3. WIDHI HANDAYANI, SH
4. Ir. DJOKO SOEPARNO, M.P.I
5. SRI ASIH WIDIYASTUTI, SH

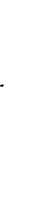
1. 
 2. 
 3. 
 4. 
 5. 

EVALUASI KUALIFIKASI BADAN USAHA

KEGIATAN : PEMBANGUNAN KANTOR KECAMATAN MAGELANG SELATAN
 PEKERJAAN : BANGUNAN KANTOR DAN PEMATANGAN LAHAN KECAMATAN MAGELANG SELATAN
 PAKET : PAKET I
 LOKASI : KECAMATAN MAGELANG SELATAN KOTA MAGELANG
 TAHUN ANGGARAN : 2006

NO	NAMA REKANAN	1	2	3	4	5	6	7	8	9	10	11	12	KETERANGAN	KESIMPULAN
1	CV. SEROJA INDAH	M	M	M	M	M	M	M	M	M	M	M	M		LULUS
2	CV. SUMBER JAYA MAKMUR	M	M	M	M	M	M	M	M	M	M	M	M		LULUS
3	PB. KARYA JASA	M	M	M	M	M	M	M	M	M	M	M	M		LULUS
4	CV. RAHAYU BC	M	M	M	M	M	M	M	M	M	M	M	M		LULUS
5	CV. PEMUDA UTAMA	M	M	M	M	M	M	M	M	M	M	M	M		LULUS
6	PT. WIRA BHAKTI	M	M	M	M	M	M	M	M	M	M	M	M		LULUS
7	CV. YISSU UTAMA	M	M	M	M	M	M	M	M	M	M	M	M		LULUS
8	CV. WIBISONO	M	M	M	M	M	M	M	M	M	M	M	M		LULUS
9	CV. LANGGENG JAYA	M	M	M	M	M	M	M	M	M	M	M	M		LULUS
10	CV. CAKRA	M	M	M	M	M	M	M	M	M	M	M	M		LULUS
11	CV. KHUSALA	M	M	M	M	M	M	M	M	M	M	M	M		LULUS





Keterangan :

- 1 Surat pernyataan minat
- 2 Pakta integritas
- 3 Formulir isian kualifikasi
- 4 F.C SIUJK
- 5 F.C Kualifikasi golongan kecil
- 6 F.C Akte pendirian beserta perubahan
- 7 F.C NPWP dan PKP
- 8 F.C TDP
- 9 F.C SPT Tahunan Tahun pajak terakhir
- 10 F.C Laporan Bulanan PPh
- 11 Referensi Bank
- 12 SKN

M : Memenuhi Syarat
 TM : Tidak Memenuhi Syarat
 T : Tidak Ada

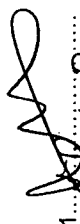
PANITIA PENGADAAN BARANG /JASA
 KEGIATAN PEMBANGUNAN
 KANTOR KECAMATAN MAGELANG SELATAN
 KOTA MAGELANG

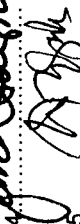
1. GANCANG WICAKSONO, S.ST
2. PUJI HARTONO, ST
3. WIDHI HARYANI, SH
4. Ir. DJOKO SOEPARNO, M.PI
5. SRI ASIH WIDIYASTUTI, SH

1. 
 2. 
 3. 
 4. 
 5. 

EVALUASI ADMINISTRASI

KEGIATAN : PEMBANGUNAN KANTOR KECAMATAN MAGELANG SELATAN
 PEKERJAAN : BANGUNAN KANTOR DAN PEMATANGAN LAHAN KECAMATAN MAGELANG SELATAN
 PAKET : PAKET I
 LOKASI : KECAMATAN MAGELANG SELATAN KOTA MAGELANG
 TAHUN ANGGARAN : 2006

NO	NAMA REKANAN	1	2	3	4	5	6	7	8	9	Kesimpulan
1	CV. SEROJA INDAH	M	M	M	M	M	M	M	M	60 Hk	Memenuhi syarat
2	CV. SUMBER JAYA MAKMUR	M	M	M	M	M	M	M	M	60 Hk	Memenuhi syarat
3	PB. KARYA JASA	M	M	M	M	M	M	M	M	60 Hk	Memenuhi syarat
4	CV. RAHAYU BC	M	M	M	M	M	M	M	M	60 Hk	Memenuhi syarat
5	CV. PEMUDA UTAMA	M	M	M	M	M	M	M	M	60 Hk	Memenuhi syarat
6	PT. WIRA BHAKTI	M	M	M	M	M	M	M	M	60 Hk	Memenuhi syarat
7	CV. YISSU UTAMA	M	M	M	M	M	M	M	M	60 Hk	Memenuhi syarat
8	CV. WIBISONO	M	M	M	M	M	M	M	M	60 Hk	Memenuhi syarat
9	CV. LANGGENG JAYA	M	M	M	M	M	M	M	M	60 Hk	Memenuhi syarat
10	CV. CAKRA	M	M	M	M	M	M	M	M	60 Hk	Memenuhi syarat
11	CV. KHUSALA	M	M	M	M	M	M	M	M	60 Hk	Memenuhi syarat

Keterangan :

- 1 Sampul Penawaran
- 2 Surat Penawaran
- 3 RAB
- 4 Daftar Harga Satuan Pekerjaan
- 5 Daftar Harga Satuan Bahan dan Upah
- 6 Daftar Analisa
- 7 Surat Pernyataan
- 8 Jaminan Penawaran Asli
- 9 Masa Berlakunya Penawaran

M : Memenuhi Syarat
 TM : Tidak Memenuhi Syarat
 T : Tidak Ada

PANITIA PENGADAAN BARANG/JASA
 KEGIATAN PEMBANGUNAN
 KANTOR KECAMATAN MAGELANG SELATAN
 KOTA MAGELANG

1. GANCANG WICAKSONO, S.ST
2. PUJI HARTONO, ST
3. WIDHI HARYANI, SH
4. Ir. DJOKO SOEPARNO, M.PI
5. SRI ASIH WIDIYASTUTI, SH

KEGIATAN : PEMBANGUNAN KANTOR
KECAMATAN MAGELANG
SELATAN KOTA
MAGELANG TAHUN
ANGGARAN 2006

**BERITA ACARA
USULAN CALON PEMENANG LELANG**

NOMOR : 641.6/20/P.Kec.Mgl.Sel/210/3/06
TANGGAL : 13 Maret 2006

Pada hari ini **Senin** tanggal **Tiga belas** bulan **Maret** tahun **Dua ribu enam**, pada jam **09.00 WIB** bertempat di ruang rapat .Ruang Rapat Dinas Pekerjaan Umum Kota Magelang, kami yang bertanda tangan dibawah ini, Panitia Pengadaan Barang/Jasa Kegiatan **Pembangunan Kantor dan Pematangan lahan Kecamatan Magelang Selatan Kota Magelang (Paket I)**, telah mengadakan evaluasi terhadap surat penawaran pekerjaan yang masuk dan tercantum dalam Berita Acara Pembukaan Surat Penawaran adalah sebagai berikut :



- I. Uraian hasil evaluasi mengenai
 1. Penelitian lanjutan mengenai ketentuan administrasi.
 2. Penelitian teknik dan harga
 3. Penelitian mengenai kualifikasi.
- II. Berdasarkan hasil evaluasi tersebut, maka panitia berkesimpulan untuk mengusulkan Pemborong yang tercantum di bawah ini sebagai Calon pemenang, yaitu sebagai berikut :

1. Calon Pemenang :
 - Nama Perusahaan : CV " PEMUDA UTAMA " Magelang
 - Harga Penawaran : Rp.684.641.000.00
 - Nomor NPWP : 02.013.889.7-524
 - Waktu Pelaksanaan : 180 hari kalender
2. Cadangan I :
 - Nama Perusahaan : CV " CAKRA " Magelang
 - Harga Penawaran : Rp 684.685.000.00
 - Nomor NPWP : 01.455.012.3-524
 - Waktu Pelaksanaan : 180 hari kalender
3. Cadangan II :
 - Nama Perusahaan : PT " WIRA BHAKTI " Magelang
 - Harga Penawaran : Rp. 684.773.000.00
 - Nomor NPWP : 01.107.601.5-524
 - Waktu Pelaksanaan : 180 hari kalender

Demikian Berita Acara Usulan Pemenang Lelang ini dibuat dalam rangkap secukupnya untuk dapat dipergunakan sebagaimana mestinya.

**PANITIA PENGADAAN BARANG/JASA
KEGIATAN PEMBANGUNAN KANTOR KECAMATAN MAGELANG
SELATAN KOTA MAGELANG**

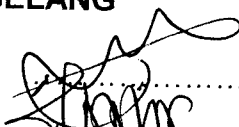
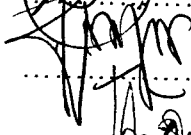
1. GANCANG WICAKSONO, S.ST
Ketua
2. PUJI HARTONO, ST
Sekretaris
3. WIDHI HARYANI, SH
Anggota
4. Ir. DJOKO SOEPARNO, M.PI.
Anggota
5. SRI ASIH WIDIYASTUTI SH.
Anggota

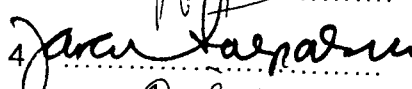
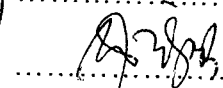
1. 
2. 
3. 
4. 
5. 

**PANITIA PENGADAAN BARANG / JASA
KEGIATAN PEMBANGUNAN KANTOR KECAMATAN MAGELANG SELATAN
KOTA MAGELANG TAHUN ANGGARAN 2006**

Magelang, 13 Maret 2006

Yth. Kepada
Pemimpin Kegiatan Pembangunan Kantor
Kecamatan Magelang Selatan Kota Magelang

di
M A G E L A N G

SURAT PENGANTAR

NOMOR : 641.6/21 /P.Kec.Mgl.Sel/210/3/06

No.	Macam Surat yang Dikirim	Jumlah	Keterangan
1.	Proses Pengadaan Barang/Jasa Kegiatan Pembangunan Kantor Kecamatan Magelang Selatan Kota Magelang (Paket I)	1 (satu) Berkas	Disampaikan dengan hormat untuk menjadi periksa dan mohon untuk dapat diproses selanjutnya. Terima kasih.

PANITIA PENGADAAN BARANG/JASA
KEGIATAN PEMBANGUNAN KANTOR KECAMATAN
MAGELANG SELATAN KOTA MAGELANG

Sekretaris,

PUJI HARTONO, ST

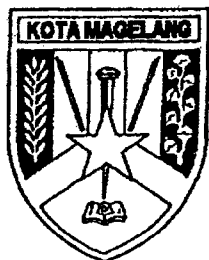

PEMERINTAH KOTA MAGELANG
DINAS PEKERJAAN UMUM

JL. JENDRAL SUDIRMAN NO. 54 MAGELANG
TELP. (0293) 362542 - 363033
MAGELANG - 56126

**KEPUTUSAN KEPALA DINAS PEKERJAAN UMUM
SELAKU**

**PEMIMPIN KEGIATAN PEMBANGUNAN KANTOR KECAMATAN MAGELANG SELATAN KOTA
MAGELANG TAHUN ANGGARAN 2006**

NOMOR : 641.6/22/P.Kec.Mgl.Sel/210/2/06

TENTANG

**PENETAPAN PEMENANG LELANG KEGIATAN PEMBANGUNAN KANTOR DAN PEMATANGAN
LAHAN KECAMATAN MAGELANG SELATAN KOTA MAGELANG (PAKET I)**

KEPALA DINAS PEKERJAAN UMUM KOTA MAGELANG

- Menimbang : a. bahwa Kegiatan Pembangunan Kantor Kecamatan Magelang Selatan Kota Magelang yang telah diadakan Pembukaan Penawaran pada tanggal 10 Maret 2006, perlu segera ditetapkan Pemenangnya ;
- b. bahwa harga penawaran dari rekanan sebagaimana tersebut dalam lampiran Surat Keputusan ini, telah dipandang memenuhi syarat, paling rendah, wajar, dapat dipertanggung jawabkan dan menguntungkan bagi Negara, maka dapat ditetapkan sebagai pemenang;
- c. bahwa untuk maksud tersebut dipandang perlu dikeluarkan Surat Keputusan Kepala Dinas Pekerjaan Umum Kota Magelang selaku Pemimpin Kegiatan Pembangunan Kantor Kecamatan Magelang Selatan. Kota Magelang Tahun Anggaran 2006 .
- Mengingat : 1. Undang-undang Nomor 17 Tahun 1950 tentang Pembentukan Daerah-daerah Kota Kecil dalam Lingkungan Propinsi Jawa Timur, Jawa Tengah dan Jawa Barat ;
2. Undang-Undang Nomor 17 Tahun 2003 tentang Keuangan Negara ;
3. Undang-Undang Nomor 1 Tahun 2004 tentang Perbendaharaan Negara ;
4. Undang-Undang Nomor 32 Tahun 2004 tentang Pemerintahan Daerah, sebagaimana telah diubah dengan Peraturan Pemerintah Pengganti Undang – undang Nomor 3 Tahun 2005 ;

5. Undang

5. Undang-Undang Nomor 33 Tahun 2004 tentang Perimbangan Keuangan Antara Pemerintah Pusat dan Pemerintahan Daerah;
6. Peraturan Pemerintah Nomor 105 Tahun 2000 tentang Pengelolaan dan Pertanggung jawaban Keuangan Daerah;
7. Keputusan Presiden Nomor 17 Tahun 2000 tentang Pelaksanaan Anggaran Pendapatan dan Belanja Negara ;
8. Keputusan Presiden Nomor 80 Tahun 2003 tentang Pedoman Pelaksanaan Pengadaan Barang/Jasa Pemerintah, sebagaimana telah diubah terakhir dengan Peraturan Presiden Nomor 70 tahun 2005 ;
9. Peraturan Daerah Kota Magelang Nomor 3 Tahun 2005 tentang Penetapan Anggaran Pendapatan dan Belanja Daerah Kota Magelang Tahun Anggaran 2005;

MEMUTUSKAN

Menetapkan :

PERTAMA : Menetapkan Rekanan sebagaimana tersebut dalam lampiran Surat keputusan ini sebagai Pemenang Lelang dan Cadangan **Pekerjaan Pembangunan Kantor dan Pematangan Lahan Kecamatan Magelang Selatan Kota Magelang (Paket I)**

KEDUA : Surat Keputusan ini mulai berlaku sejak tanggal ditetapkan.

Ditetapkan di Magelang
pada tanggal : 14 Maret 2006

**KEPALA DINAS PEKERJAAN UMUM
KOTA MAGELANG
SELAKU
PEMIMPIN KEGIATAN PEMBANGUNAN KANTOR
KECAMATAN MAGELANG SELATAN
KOTA MAGELANG**



Ir. SIGIT WIDYONINDITO. MT

Pembina
NIP. 010 087 513

TEMBUSAN disampaikan kepada Yth :

1. Walikota Magelang ;
2. Kepala Badan Pengawasan Kota Magelang ;
3. Kepala Bagian Hukum Kota Magelang ;
4. Kepala Dinas Pengelolaan Keuangan dan Kekayaan Daerah Kota Magelang ;
5. Panitia Pengadaan Barang/Jasa yang bersangkutan.

LAMPIRAN : SURAT KEPUTUSAN KEPALA DINAS PEKERJAAN UMUM KOTA MAGELANG.

NOMOR : 641.6/22/P.Kec.Mgl.Sel/210/3/06
TANGGAL : 14 Maret 2006

No	Nama Kegiatan	Pemenang lelang dan Cadangan	Harga Borongan	Waktu Pelaksanaan
1.	Pembangunan Kantor Kecamatan Magelang Selatan Kota Magelang	CV "PEMUDA UTAMA " Magelang	Rp. 684.461.000.00	180 hari
		CV " CAKRA " Magelang	Rp. 684.685.000.00	180 hari
		PT " WIRA BHAKTI " Magelang	Rp. 684.773.000.00	180 hari

KEPALA .DINAS PEKERJAAN UMUM
KOTA MAGELANG
SELAKU
PEMIMPIN KEGIATAN PEMBANGUNAN KANTOR
KECAMATAN MAGELANG SELATAN
KOTA MAGELANG

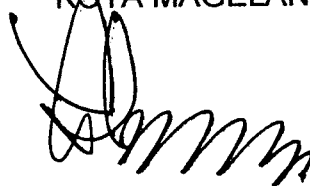

Ir. SIGIT WIDYONINDITO, MT

Pembina

NIP. 010 087 513

**PANITIA PENGADAAN BARANG / JASA
KEGIATAN PEMBANGUNAN KANTOR KECAMATAN MAGELANG SELATAN
KOTA MAGELANG TAHUN ANGGARAN 2006**

Magelang, 15 Maret 2006

NOMOR : 641.6/23/P.Kec.Mgl.Sel/210/3/06
SIFAT : Segera
LAMPIRAN : -
PERIHAL : Pengumuman Pemenang Lelang

Kepada
Yth.

di
TEMPAT

Berdasarkan surat keputusan Kepala Dinas Pekerjaan Umum Kota Magelang selaku Pemimpin Kegiatan Pembangunan Kantor Kecamatan Magelang Selatan Kota Magelang, Nomor 641.6/22/P.Kec.Mgl.Sel/210/3/06 tanggal 14 Maret 2006, telah menetapkan pemenang Lelang Pekerjaan Pembangunan Kantor dan Pematangan lahan Kecamatan Magelang Selatan Kota Magelang (Paket I) , sebagai berikut :

- | | |
|-------------------|------------------------------|
| 1. Pemenang : | |
| Nama Perusahaan | CV " PEMUDA UTAMA " Magelang |
| Harga Penawaran | Rp. 684.461.000.00 |
| Waktu Pelaksanaan | 180 hari kalendfer |
| 2. Cadangan I : | |
| Nama Perusahaan | CV CAKRA " Magelang |
| Harga Penawaran | Rp. 684.685.000.00 |
| Waktu Pelaksanaan | 180 hari kalendfer |
| 3. Cadangan II : | |
| Nama Perusahaan | PT " WIRA BHAKTI " Magelang. |
| Harga Penawaran | Rp. 684.773.000.00 |
| Waktu Pelaksanaan | 180 hari kalendfer |

Demikian pengumuman pemenang Lelang ini dibuat, atas perhatiannya diucapkan terima kasih.

**PANITIA PENGADAAN BARANG/JASA
KEGIATAN PEMBANGUNAN KANTOR KECAMATAN
MAGELANG SELATAN KOTA MAGELANG**
Ketua,,

GANCANG WICAKSONO, S.ST

KEGIATAN : PEMBANGUNAN
KANTOR KECAMATAN
MAGELANG SELATAN
KOTA MAGELANG
TAHUN ANGGARAN 2006

TANDA TERIMA
PENGUMUMAN PEMENANG LELANG

NOMOR : 641.6/24/P.Kec.Mgl.Sel/210/3/06
TANGGAL : 15 Maret 2006

NO.	NAMA REKANAN	ALAMAT	TANDA TANGAN
	<p>Amir Bhekti</p> <p>CV. CAKRA</p> <p>CV. PEMUDA HARMA</p>	<p>Antasudam</p> <p>Magelang</p> <p>STYOSATI 1185 Mgl</p> <p>Jl. Beringin Dno n Mgl</p>	<p>Amir</p>
	<p>CV. YAYASAN UTAMA</p> <p>PP. Mura Jaya</p> <p>CV. SUMBER JAYA MAKMUR</p> <p>CV. Khusala</p> <p>CV. Langgeng Jaya</p> <p>CV. RAHAKI BC</p> <p>W. Brojo Intal</p> <p>DI. WIBISONO.</p>	<p>Jl. Kembang Sari 10</p> <p>Jl. Beringin</p> <p>JL. PERE TENDAN 9 RT</p> <p>K. Rama Sumban</p> <p>Kidul Mgl</p> <p>R. Cepahati 027</p> <p>DI. RAHAKI 3 PMT MGL</p> <p>W. Brojo Intal</p> <p>Jl. A. YANI NO. 775</p> <p>Mgl.</p>	<p>Amir</p> <p>Amir</p> <p>Amir</p> <p>Amir</p> <p>Amir</p> <p>Amir</p> <p>Amir</p> <p>Amir</p>

PANITIA PENGADAAN BARANG/JASA
KEGIATAN PEMBANGUNAN KANTOR KECAMATAN
MAGELANG SELATAN KOTA MAGELANG

Sekretaris,



PUJI HARTONO, ST

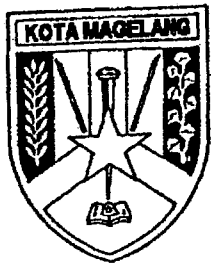

PEMERINTAH KOTA MAGELANG
DINAS PEKERJAAN UMUM

JL. JENDRAL SUDIRMAN NO. 54 MAGELANG
TELP. (0293) 362542 - 363033
MAGELANG - 56126

**KEPUTUSAN KEPALA DINAS PEKERJAAN UMUM KOTA MAGELANG
SELAKU
PEMIMPIN KEGIATAN PEMBANGUNAN KANTOR KECAMATAN MAGELANG SELATAN KOTA
MAGELANG TAHUN ANGGARAN 2006**

NOMOR : 641.6/25/P.Kec.Mgl.Sel/210/3/06

TENTANG

**PENUNJUKAN PELAKSANA PEKERJAAN PEMBANGUNAN KANTOR DAN PEMATANGAN
LAHAN KECAMATAN MAGELANG SELATAN KOTA
MAGELANG TAHUN ANGGARAN 2006 (PAKET I)**

KEPALA DINAS PEKERJAAN UMUM KOTA MAGELANG

- Menimbang** :
- a. bahwa Pekerjaan Pembangunan Kantor dan Pematangan lahan Kecamatan Magelang Selatan Kota Magelang (Paket I), yang telah ditetapkan Pemenangnya pada tanggal 14 Maret 2006, perlu segera di tunjuk untuk melaksanakan Pekerjaan tersebut ;
 - b. bahwa untuk maksud tersebut dipandang perlu dikeluarkan Surat Keputusan Kepala Dinas selaku Pemimpin Kegiatan.
- Mengingat** :
1. Undang-undang Nomor 17 Tahun 1950 tentang Pembentukan Daerah-daerah Kota Kecil dalam Lingkungan Propinsi Jawa Timur, Jawa Tengah dan Jawa Barat ;
 2. Undang-Undang Nomor 17 Tahun 2003 tentang Keuangan Negara ;
 3. Undang-Undang Nomor 1 Tahun 2004 tentang Perbendaharaan Negara ;
 4. Undang-Undang Nomor 32 Tahun 2004 tentang Pemerintahan Daerah, sebagaimana telah diubah dengan Peraturan Pemerintah Pengganti Undang – undang Nomor 3 Tahun 2005 ;
 5. Undang-Undang Nomor 33 Tahun 2004 tentang Perimbangan Keuangan Antara Pemerintah Pusat dan Pemerintahan Daerah;
 6. Peraturan Pemerintah Nomor 105 Tahun 2000 tentang Pengelolaan dan Pertanggung jawaban Keuangan Daerah;

7. Keputusan

7. Keputusan Presiden Nomor 17 Tahun 2000 tentang Pelaksanaan Anggaran Pendapatan dan Belanja Negara ;
8. Keputusan Presiden Nomor 80 Tahun 2003 tentang Pedoman Pelaksanaan Pengadaan Barang/Jasa Pemerintah sebagaimana telah diubah terakhir dengan Peraturan Presiden Nomor 70 Tahun 2005 ;
9. Peraturan Daerah Kota Magelang Nomor 3 Tahun 2005 tentang Penetapan Anggaran Pendapatan dan Belanja Daerah Kota Magelang Tahun Anggaran 2005;

M E M U T U S K A N

- Menetapkan
PERTAMA :
- : Menunjuk **CV. PEMUDA UTAMA** " Magelang sebagai pelaksana Pekerjaan Pembangunan Kantor dan Pematangan lahan Kecamatan Magelang Selatan Kota Magelang, dengan harga borongan sebesar **Rp. 684.461.000.00 (Enam ratus delapan puluh empat juta empat ratus enam puluh satu ribu rupiah)** dan waktu pelaksanaannya selama **180 (Seratus delapan puluh)** hari kalender.
- KEDUA :
- : Keputusan ini mulai berlaku sejak tanggal ditetapkan.

Ditetapkan di Magelang
pada tanggal : 21 Maret 2006

KEPALA .DINAS PEKERJAAN UMUM
KOTA MAGELANG
SELAKU
PEMIMPIN KEGIATAN PEMBANGUNAN KANTOR
KECAMATAN MAGELANG SELATAN
KOTA MAGELANG

Ir. SIGIT WIDYONINDITO. MT

Pembina
NIP. 010 087 513 

TEMBUSAN disampaikan kepada Yth :

1. Walikota Magelang ;
2. Kepala Badan Pengawasan Kota Magelang ;
3. Kepala Bagian Hukum Kota Magelang ;
4. Kepala Dinas Pengelolaan Keuangan dan Kekayaan Daerah Kota Magelang ;
5. Panitia Pengadaan Barang/Jasa yang bersangkutan.



SURAT PERINTAH MULAI KERJA

(S P M K)

NOMOR : 641.6/27/P.Kec. Mgl.Sel/210/3 /06

Yang bertanda tangan dibawah ini :

NAMA : **Ir. SIGIT WIDYONINDITO, MT**

JABATAN : **Pemimpin Kegiatan Pembangunan Kantor Kecamatan Magelang Selatan Kota Magelang**

Selanjutnya disebut **PIHAK PERTAMA**

NAMA : **WINARTO RANUWIHARDJO**

JABATAN : **Direktur CV " PEMUDA UTAMA " Magelang**

ALAMAT : **Jalan Beringin V No.11 Tidar Sari Kota Magelang**

Selanjutnya disebut **PIHAK KEDUA**

PIHAK PERTAMA memberikan perintah kepada **PIHAK KEDUA** dan **PIHAK KEDUA** menerima perintah dari **PIHAK PERTAMA** untuk melaksanakan pekerjaan seperti tersebut dibawah ini :

- a. Nama Kegiatan : **Pembangunan Kantor Kecamatan Magelang Selatan Kota Magelang**
- b. Pekerjaan : **Pembangunan Kantor dan Pematangan Lahan Kecamatan Magelang Selatan Kota Magelang (Paket I)**
- c. Volume Pekerjaan :

Gedung Kantor Kecamatan	:	264,00 m2
Pematangan lahan	:	1.849,24 m2
- d. Lokasi Pekerjaan : **Kota Magelang**
- e. Harga Borongan : **Rp. 684.461.000.00** (Enam ratus delapan puluh empat juta empat ratus enam puluh satu ribu rupiah)
- f. Pembayaran Angs. : **Sesuai dengan Perjanjian Pemborongan Pekerjaan / Kontrak Nomor : 641.6/26/P.Kec.Mgl. Sel /210/3/06 tanggal 22 Maret 2006**
- g. Waktu Pelaksanaan : **Selama 180 (Seratus delapan puluh) hari kalender dimulai tanggal 22 Maret 2006 sampai dengan tanggal 17 September 2006**

Lampiran 6



**PANITIA PENGADAAN BARANG / JASA
KEGIATAN PEMBANGUNAN KANTOR KECAMATAN MAGELANG SELATAN
KOTA MAGELANG TAHUN ANGGARAN 2006**

PENGUMUMAN PELELANGAN

NOMOR : 641.6/01/P.Au.Kec.Mgl.Sel/210/2/06

T E N T A N G

**PENGUMUMAN PELELANGAN KEGIATAN PEMBANGUNAN KANTOR KECAMATAN
MAGELANG SELATAN KOTA MAGELANG TAHUN ANGGARAN 2006**

Dinas Pekerjaan Umum Kota Magelang akan mengadakan Pelelangan, sebagaimana berikut :

1. Nama Kegiatan : Pembangunan Kantor Kecamatan Magelang Selatan Kota Magelang
2. Pekerjaan : Pembangunan Aula Kantor Kecamatan Magelang Selatan Kota Magelang (Paket II)
3. Lokasi Kegiatan : Kota Magelang
4. Sumber Biaya : APBD Kota Magelang
5. Persyaratan Calon Rekanan
 - Memiliki Surat Izin Usaha pada bidang usahanya yang dikeluarkan oleh Instansi Pemerintah yang berwenang dan masih berlaku (SIUP dan TDP)
 - Memiliki keahlian, pengalaman, kemampuan teknis dan manajerial untuk penyedia barang tersebut diatas.
 - Tidak dalam pengawasan pengadilan tidak pailit, kegiatan usahanya tidak sedang dihentikan dan atau direksi yang bertindak untuk dan atas nama perusahaan tidak sedang dalam menjalani sanksi pidana.
 - Secara hukum mempunyai kapasitas menandatangani kontrak.
 - Memenuhi kewajiban perpajakan.
 - Memiliki sumber daya manusia, modal peralatan dan fasilitas lain yang diperlukan dalam pengadaan barang tersebut diatas.
 - Memiliki kinerja baik dan Tidak masuk dalam daftar hitam .
 - Memiliki alamat tetap dan jelas serta mudah dijangkau dengan pos.

Bagi Badan Usaha atau Usaha Perorangan yang memenuhi persyaratan diatas dapat mendaftarkan diri pada panitia dan bagi pendaftar yang bukan Direktur langsung, harus dengan surat kuasa dan masuk dalam susunan personalia dan dibuktikan dengan Akte Badan Usaha/Perorangan.

6. Waktu dan Tempat Pendaftaran dan Pengambilan Bendel Kualifikasi :

Pendaftaran dan Pengambilan Bendel Kualifikasi dilaksanakan tanggal **17 Pebruari 2006** sampai dengan **24 Pebruari 2006** pada jam **08.00 – 14.00 Wib** di Dinas Pekerjaan Umum Kota Magelang.

7. Pengambilan Rencana Kerja Dan Syarat-Syarat / RKS

RKS dapat diambil pada Panitia Pengadaan Barang Jasa pada tanggal **20 Pebruari 2006** Sampai dengan tanggal **27 Pebruari 2006** jam **08.00 - 14.00** kecuali hari **Jum'at s/d jam 10.00 Wib** di Dinas Pekerjaan Umum Kota Magelang .

Magelang, 17 Pebruari 2006

PANITIA PENGADAAN BARANG/JASA
KEGIATAN PEMBANGUNAN KANTOR
KECAMATAN MAGELANG SELATAN
KOTA MAGELANG

Ketua,









GANCANG WICAKSONO, S.ST

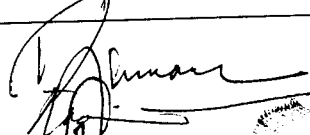
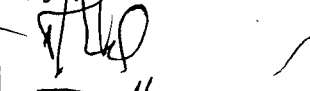

KEGIATAN : PEMBANGUNAN KANTOR
KECAMATAN MAGELANG
SELATAN KOTA
MAGELANG TAHUN
ANGGARAN 2006

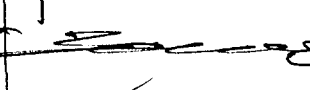
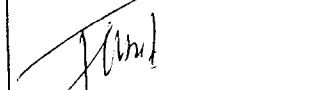
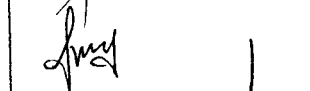
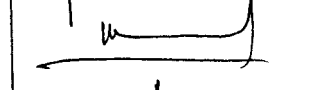
DAFTAR PENDAFTARAN
DAN PENGAMBILAN DAFTAR ISIAN
KUALIFIKASI

NOMOR : 641.6 /02/P.Au.Kec.Mgl.Sel/210/2/06
TANGGAL : 17 s/d 24 Pebruari 2006

NO.	NAMA REKANAN	ALAMAT	TANDA TANGAN
1.	Wien Bhakti	Jl.	
2	W.	Jl.	
3	CV.	Jl.	
4.	CV. Khusala	Jl.	
5.	CV. Pemuda Utama	Jl.	
6.	CV. CAKRA.	Jl.	
7	TU. RATIHU. B. C	Jl.	
8	CV Purra Indonesia	Jl.	
9.	CV. WIBISONO.	Jl.	
10.	CV. Langgeng Jaya	Jl.	
11	PB. Karya Jaya	Jl.	
12	CV. SUMBER JAYA MARMUK	Jl.	

PANITIA PENGADAAN BARANG/JASA
KEGIATAN PEMBANGUNAN KANTOR
KECAMATAN MAGELANG SELATAN
KOTA MAGELANG

Sekretaris,











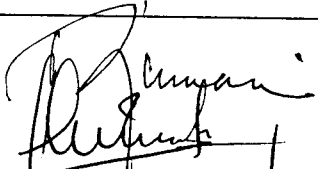
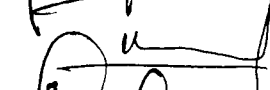

PUJI HARTONO, ST

KEGIATAN : PEMBANGUNAN
KANTOR KECAMATAN
MAGELANG SELATAN
KOTA MAGELANG
TAHUN ANGGARAN
2006

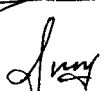
TANDA TERIMA
RENCANA KERJA DAN SYARAT-SYARAT
(RKS)

NOMOR : 641.6/03/P.Au.Kec.Mgl.Sel/210/2/06
TANGGAL : 20 s/d 27 Pebruari 2006

NO.	NAMA REKANAN	ALAMAT	TANDA TANGAN
1.	P. WIKI Bhakti CV. PEMUDA UTAMA	desayudam 11gl gl Beringin no 11 Mgl.	
2.	CV. WIBISONO	Jl. A. YAHYI no. 77.5 Mgl.	
4	CV. G. S. S. U. S. U.	Jl. Magelang ke	
5	CV. Langgeng Jaya	Jl. Campala II 1029	
6	CV. PATIKU. B. U	Jl. Cawana no. 3 Pur Mgl	
7.	CV. Khusala	Jl. Rana Sumber hidul Mgl.	
8	CV. CAKRA	Jl. Singosari 1155 Magelang	
9	CV Purra Indonesia	Jl Beringin Mgl	
10.	W. Sujo Lurah	Jl RST no 9 Mgl.	
11	PB. Karya Pan	Jl. Keri Mgl	
12	CV. SUMBER JAYA MARMUR	JL PERETENDEAN NO 9 MGL	

PANITIA PENGADAAN BARANG/JASA
KEGIATAN PEMBANGUNAN KANTOR
KECAMATAN MAGELANG SELATAN
KOTA MAGELANG

Sekretaris,



PUJI HARTONO. ST

**PANITIA PENGADAAN BARANG / JASA
KEGIATAN PEMBANGUNAN KANTOR KECAMATAN MAGELANG SELATAN
KOTA MAGELANG TAHUN ANGGARAN 2006**

Magelang, 27 Pebruari 2006

NOMOR : 641.6/04/P.Au.Kec.Mgl.Sel/210/2/06
SIFAT : Penting
LAMPIRAN : -
PERIHAL : UNDANGAN

Kepada
Yth. 1. PB " KARYA JASA " Mgl.
2. CV " SUMBERJAYA MAKMUR " Mgl.
3. CV " LANGGENG JAYA " Mgl.
4. CV " PEMUDA UTAMA " Mgl.
5. CV " YISSU UTAMA " Mgl.
6. CV " SEROJA INDAH " Mgl.
7. CV " WIBISONO " Mgl.
8. CV " WIRA BHAKTI " Mgl.
9. CV " RAHAYU. B.C " Mgl.
10. CV " PURA INDONESIA " Mgl.
11. CV " KHISALA " Mgl.
12. CV " CAKRA " Mgl.

di
MAGELANG

Bersama ini kami berharap dengan hormat atas kesediaan Bapak/Ibu/Saudara untuk hadir pada acara yang akan diselenggarakan besok, pada :

Hari : Kamis
Tanggal : 2 Maret 2006
Jam : 11.00 WIB
Tempat : Ruang Rapat DPU Kota Magelang
Acara : Penjelasan Pekerjaan (*Aanwijzing*)
**Pembangunan Aula dan Bangunan
Pelengkap Kantor Kecamatan Magelang
Selatan Kota Magelang (Paket II)**
Pimpinan rapat : Ketua Panitia Lelang.

Demikian atas kehadiran Bapak/Ibu/Saudara sebelumnya diucapkan terima kasih.

PANITIA PENGADAAN BARANG/JASA
KEGIATAN PEMBANGUNAN KANTOR
KECAMATAN MAGELANG SELATAN
KOTA MAGELANG
Sekretaris,

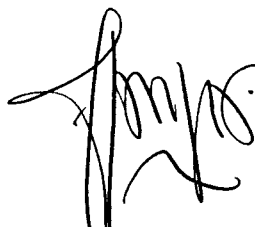

PUJI HARTONO, ST

**PANITIA PENGADAAN BARANG / JASA
KEGIATAN PEMBANGUNAN KANTOR KECAMATAN MAGELANG SELATAN
KOTA MAGELANG TAHUN ANGGARAN 2006**

Magelang, 27 Pebruari 2006

NOMOR : 641.6/05/P.Au.Kec.Mgl.Sel/210/2/06
SIFAT : Penting
LAMPIRAN : -
PERIHAL : UNDANGAN

Kepada
Yth. 1. Sdr. GANCANG WICAKSONO, S.ST
2. Sdr. PUJI HARTONO, ST
3. Sdri. WIDHI HARYANI, SH
4. Sdr. Ir. DJOKO SOEPARNO, M.PI
5. Sdri. SRI ASIH WIDIYASTUTI, SH

di

M A G E L A N G

Bersama ini kami mengharap dengan hormat atas kesediaan Bapak/Ibu/Saudara untuk hadir pada acara yang akan diselenggarakan besok, pada :

Hari : Kamis
Tanggal : 2 Maret 2006
Jam : 11.00 WIB
Tempat : Ruang Rapat DPU Kpta Magelang
Acara : **Penjelasan Pekerjaan (*Aanwijzing*)
Pembangunan Aula dan Bangunan
Pelengkap Kantor Kecamatan Magelang
Selatan Kota Magelang (Paket II)**

Pimpinan rapat : Ketua Panitia Lelang.

Demikian atas kehadiran Bapak/Ibu/Saudara sebelumnya diucapkan terima kasih.

PANITIA PENGADAAN BARANG/JASA
KEGIATAN PEMBANGUNAN KANTOR
KECAMATAN MAGELANG SELATAN
KOTA MAGELANG

Sekretaris,



PUJI HARTONO, ST



PEMERINTAH KOTA MAGELANG
DINAS PEKERJAAN UMUM

Jl. Jend. Sudirman No. 54 Telp. (0293) 362542 – 363033 Magelang
Kode Pos 561263

BERITA ACARA **PENJELASAN PEKERJAAN** **(AANWIJZING)**

KEGIATAN
PEMBANGUNAN KANTOR KECAMATAN MAGELANG SELATAN

PEKERJAAN
BANGUNAN AULA dan BANGUNAN PELENGKAP
KECAMATAN MAGELANG SELATAN
(PAKET II)

LOKASI
KECAMATAN MAGELANG SELATAN
KOTA MAGELANG

TAHUN ANGGARAN
2006



CV. REKAYASA JATI MANDIRI

Konsultan Teknik

Jl. Kendeng Barat IV No. 12 (Lt. 2) Semarang
Telp. (024) 8501844, Fax (024) 8501844

**BERITA ACARA
PENJELASAN PEKERJAAN
(AANWIJZING)**

Kegiatan : Pembangunan Kantor Kecamatan Magelang Selatan	Berita Acara Aanwijzing
Pekerjaan : Bangunan Aula dan Bangunan Pelengkap Kecamatan Magelang Selatan (Paket 2)	No. : Tanggal : 02 Maret 2006 Lamp. : gambar
Lokasi : Kecamatan Magelang Selatan Kota Magelang	
T.A. : 2006	

Pada hari ini Kamis tanggal Dua bulan Maret tahun Dua Ribu Enam (02-03-2006) mulai pukul 11.00 WIB dengan mengambil tempat di Ruang Rapat Kantor DPU Kota Magelang telah diadakan Rapat Penjelasan Pekerjaan untuk Kegiatan tersebut diatas.

Rapat dipimpin oleh Ketua Panitia Lelang dan hadir dalam Rapat Penjelasan Pekerjaan :

A. PANITIA PENGADAAN JASA

1. Gancang Wicaksono, SST : Ketua
2. Puji Hartono, ST : Sekretaris
3. Ir. Djoko Soeparno, M.Pi : Anggota
4. Sri Asih Widhiastuti, SH : Anggota
5. Widhi Haryani, SH : Anggota

Hadir pula para undangan dalam rapat penjelasan pekerjaan

A. Konsultan Perencana

CV. Rekayasa Jati Mandiri

B. Penyedia Jasa Kontraktor

Penjelasan Pekerjaan (Aanwijzing) ini diikuti 7 perusahaan Kontraktor yang telah terdaftar, Yaitu:

- 1.
- 2.
- 3.
- 4.
- 5.
- 6.
- 7.

Adapun jalannya penjelasan pekerjaan adalah sebagai berikut :



- a) Rapat dibuka oleh Ketua Panitia dilanjutkan dengan penjelasan pekerjaan dimulai dengan penjelasan Rencana Kerja dan Syarat-syarat BAB I Syarat Syarat Umum, BAB II Syarat Administrasi, dijelaskan oleh Bapak Gancang Wicaksono, SST dari DPU Kota Magelang, BAB III Syarat Syarat Teknis Pelaksanaan Pekerjaan dijelaskan oleh Team Konsultan Perencana CV. Rekayasa Jati Mandiri
- b) Penjelasan dilanjutkan peninjauan lapangan dijelaskan oleh Tim Perencana CV. Rekayasa Jati Mandiri dan Tim Teknis dari DPU Kota Magelang:

Sebagai kelengkapan yang tidak dapat terpisahkan dari berita acara ini adalah :

1. Lampiran-lampiran Berita Acara yang merupakan perubahan, tambahan dan penjelasan Rencana Kerja dan Syarat-syarat
2. Tambahan perubahan dan penjelasan gambar kerja.

Penutup

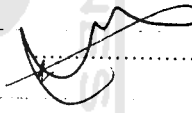
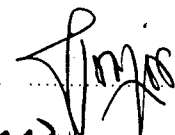
Demikian Berita Acara Penjelasan Pekerjaan Bangunan Aula dan Bangunan Pelengkap Kecamatan Magelang Selatan (Paket 2), dibuat atas kesepakatan bersama untuk dipergunakan sebagai mestinya.

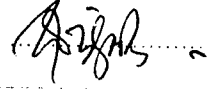
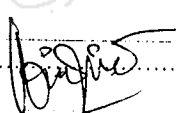
No.	Nama	Jabatan	Tanda Tangan
1.	Gancang Wicaksono, SST	Ketua	1. 
2.	Puji Hartono, ST	Sekretaris	2. 
3.	Ir. Djoko Soeparno, M.Pi	Anggota	3. 
4.	Sri Asih Widhiastuti, SH	Anggota	4. 
5.	Widhi Haryani, SH	Anggota	5. 

Wakil Rekanan

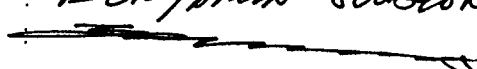
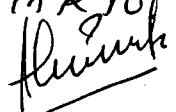
1. CV. : **CAKRA**
 Nama : **BENYON SUBIONO**
 Tanda Tangan : 
2. CV. : **DEWA UTAMA**
 Nama : **WINARTO R.**
 Tanda Tangan : 

Konsultan Perencana

1. CV. : Rekayasa Jati Mandiri
 Nama :
 Tanda Tangan :

**LAMPIRAN
BERITA ACARA PENJELASAN**

**BAB I
SYARAT SYARAT UMUM**

- Pasal I. 01 Peraturan Umum : Psl 1- Psl 20 Tetap
Psl 21 diganti menjadi : Keputusan Dewan Perwakilan Rakyat (DPRD) Kota Magelang No 54 tahun 2005 tanggal 29 Desember 2005 Tentang Persetujuan Pengeluaran Uang yang bersifat Beban Tetap dan Pngeluaran yang Mendesak Mendahului Penetapan APBD Tahun 2006.
Psl 22 diganti menjadi : Persyaratan Umum Bahan Bangunan Indonesia dan SK SNI T-15-1991-03 tentang Tata cara perhitungan dan Struktur Beton untuk Bangunan Gedung
- Pasal I. 02 Pemberi Tugas Pekerjaan : Beubah, selaku pengguna Anggaran dihilangkan.
- Pasal I. 03 Panitia Pengadaaan : Dihilangkan
- Pasal I. 04 Tim Teknis/BPP : Berubah, diganti menjadi Pengelola Kegiatan.
Dalam pelaksanaan kegiatan untuk mencari dan menyeleksi penyedia barang/jasa yang ikut dalam Pengelolaan kegiatan terdiri dari :
1. Kepala Dinas Pekerjaan Umum Kota Magelang, selaku Pemimpin Kegiatan Pembangunan Bangunan Kantor Kelurahan Tidar Selatan dan Bangunan Pelengkap (Paket 1)
 2. Dibantu oleh :
 - a. Panitia Pengadaan Barang /Jasa
 - b. Panitia Penerimaan Barang (PPB)/ Badan Pemeriksa Bangunan (BPB).
 3. Semua biaya yang timbul akibat Pelaksanaan kegiatan ini dibebankan pada APBD Kota Magelang Tahun Anggaran 2006
- Pasal I. 05 Penyedia Barang/Jasa : Berubah, menjadi :
 2. Penyedia Jasa Konsultasi Perencanaan atau disebut Konsultan Perencana Konstruksi.
 - a. Dilakukan oleh sebuah perusahaan yang memenuhi persyaratan untuk melaksanakan tugas konsultasi dalam bidang jasa perencanaan teknis bangunan beserta kelengkapannya dalam hal ini direncanakan oleh CV. REKAYASA JATI MANDIRI JI. Kendeng Barat IV No 12

Semarang.

- b. Konsultan Perencana Konstruksi berfungsi melaksanakan pengadaan dokumen perencanaan, dokumen lelang, dokumen untuk pelaksanaan konstruksi, memberikan penjelasan pekerjaan dan memberikan saran penyelesaian terhadap persoalan perencanaan yang timbul selama tahap konstruksi.
 - c. Penyusunan rencana detail, gambar detail, rencana kerja dan syarat-syarat, rincian volume pelaksanaan pekerjaan, rencana anggaran biaya pekerjaan konstruksi.
 - d. Mengadakan pengawasan berkala seperti memeriksa pelaksanaan pekerjaan kesesuaian dengan rencana secara berkala, melakukan penyesuaian gambar dan spesifikasi teknis pelaksanaan bila ada perubahan, memberi penjelasan terhadap persoalan – persoalan yang timbul selama masa konstruksi, memberi rekomendasi tentang penggunaan bahan dan membuat laporan akhir pengawasan berkala.
3. Penyedia Jasa Pelaksana konstruksi/ Kontarktor.
- a. Adalah perusahaan yang memenuhi persyaratan yang ditetapkan untuk melaksanakan tugas konstruksi fisik yang berbadan hokum serta memenuhi syarat-syarat perusahaan jasa konstruksi sesuai keppres 80
 - b. Kontraktor mulai bertugas sejak diterbitkannya SPMK sampai dengan serah terima kedua pekerjaan konstruksi, dan secara kontraktual bertanggung jawa kepada Pengguna Anggaran atau Pengguna Barang/ Jasa.
 - c. Melaksanakan pemeriksaan dan penilaian dokumen untuk pelaksanaan konstruksi baik segi kelengkapan maupun kebenarannya.
 - d. Menyusun program kerja yang meliputi jadwal waktu pelaksanaan, pengadaan bahan, tenaga kerja dan peralatan.
 - e. Melaksanakan pekerjaan fisik



sesuai dengan dokumen pelaksanaan.

4. Penyedia Jasa Pengawas Konstruksi/ Konsultan Pengawas.
 - a. Dilakukan oleh sebuah perusahaan yang memenuhi persyaratan untuk melaksanakan tugas konsultansi dalam bidang jasa pengawasan konstruksi beserta kelengkapannya.
 - b. Konsultan Pengawas bertugas memeriksa, mempelajari dokumen pelaksanaan konstruksi yang akan dijadikan dasar dalam pengawasan di lapangan.
 - c. Mengawasi pemakaian bahan, peralatan dan metode pelaksanaan serta mengawasi ketepatan waktu dan biaya pekerjaan konstruksi.
 - d. Mengumpulkan data dan informasi di lapangan untuk memecahkan persoalan yang terjadi selama pekerjaan konstruksi

- Pasal I. 06 Sistem Lelang : Tetap
- Pasal I. 07 Pendaftaran dan Pengambilan Dokumen : Tetap
- Pasal I. 08 Penjelasan Lelang / Aanwijzing
- 1 : **Penjelasan Lelang (Aanwijzing) Pada:**
 - Hari : Kamis
 - Tanggal : 02 Maret 2006
 - Waktu : 11.00 WIB
 - Tempat : Ruang rapat Kantor DPU Kota Magelang
 - 2 : Tetap
 - 3 **Pengambilan Berita Acara Aanwijzing Pada :**
 - Hari : Jumat
 - Tanggal : 03 Maret 2006
 - Waktu : Jam Kerja
 - Tempat : Kantor DPU Kota Magelang
 - 4 : Tetap
 - 5 : Tetap
- Pasal I. 09 Penyampaian dan Pemasukan Dokumen Penawaran dan Dokumen Kualifikasi
- 1 : Tetap
 - 2 -a : **Penyampaian dan Pemasukan Dokumen Penawaran dan Dokumen Kualifikasi**
 - Hari : Jumat
 - Tanggal : 10 Maret 2006
 - Waktu : 09.30 WIB
 - Tempat : Ruang rapat kantor DPU Kota Magelang
 - b s/d -e : Tetap
 - 3 -a : **Pembukaan Dokumen Penawaran**
 - Hari : Jumat
 - Tanggal : 10 Maret 2006
 - Waktu : 10.00 WIB
 - Tempat : Ruang rapat kantor DPU Kota Magelang

-b s/d -g : Tetap
-4 : Tetap

Pasal I. 10 Metode Sistem Sampul
CONTOH SAMPUL DOKUMEN PENAWARAN

40 cm	
<p>Dokumen Penawaran Kegiatan : Pembangunan Kantor Kecamatan Magelang Selatan. Jenis Pekerjaan : Bangunan Aula dan Bangunan Pelengkap Kecamatan Magelang Selatan (Paket 2) Hari / Tanggal : Jumat / 10 Maret 2006 Waktu : 10.00 WIB</p> <p style="text-align: right;">Kepada Yth Panitia. Pengadaan Barang / Jasa. Pembangunan Kantor Kecamatan Magelang Selatan DPU Kota Magelang. di Jl. Jend. Sudirman No. 54 Kota Magelang</p>	25 cm

CONTOH PEMBERIAN LAK :

Tampak sampul belakang :

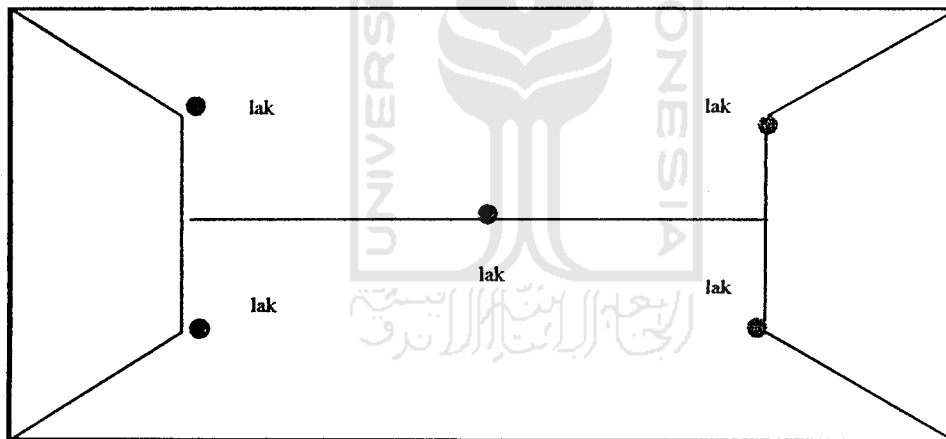

- Pasal I. 11 Sampul Dokumen yang tidak sah : Tetap
Pasal I. 12 Persyaratan Dokumen Penawaran : 1. (Tetap)
2. Berubah menjadi :
a. Surat undangan Aanwijzing di lampirkan.
b. Surat penawaran bermeterai Rp. 6.000,-
c. Daftar rekapitulasi biaya
d. Rencana anggaran biaya.
e. Daftar harga satuan pekerjaan
f. Daftar harga satuan bahan dan upah.
g. Daftar analisa satuan

- pekerjaan.
- h. Time schedule.
 - i. Daftar peralatan yang digunakan.
 - j. Daftar tenaga ahli dan pelaksana yang ditugaskan.
 - k. Referensi bank umum
 - l. Surat jaminan penawaran.
 - m. Surat pernyataan kesanggupan bermeterai Rp. 6.000,- (Form 2)
 - Mengasuransikan tenaga kerja ke Perum Jamsostek.
 - Mengadakan jaminan pelaksanaan
 - Mengadakan jaminan pemeliharaan (Bila pemeliharaan berakhir sampai batas waktu tahun anggaran/ setelah bulan desember
 - Mengadakan Voorfinanciering
 - Mengadakan bahan local
 - Tunduk kepada Peraturan Pemerintah Daerah.
 - Tunduk kepada Keputusan Panitia.

3. Tetap
4. Tetap
5. Tetap
6. Tetap
7. Tetap.
8. Mengisi isi dok. prakualifikasi berikut lampirannya

Pasal I.	13	Evaluasi Penawaran	:	Tetap
Pasal I.	14	Dokumen Penawaran yang tidak sah	:	1 – 5 dan 7-8 tetap, 6 dihilangkan
Pasal I.	15	Pembuktian Kualifikasi	:	Dihilangkan
Pasal I.	16	Pembuatan Berita Acara hasil pelelangan	:	Tetap
Pasal I.	17	Penetapan Pemenang Lelang	:	Tetap
Pasal I.	18	Sanggahan Peserta Lelang dan Pengaduan Masyarakat	:	Tetap
Pasal I.	19	Pengumuman Pemenang	:	Tetap
Pasal I.	20	Pelelangan Gagal dan Pelelangan Ulang	:	Tetap
Pasal I.	21	Penerbitan Surat Penunjukan Penyedia Barang/Jasa	:	Tetap
Pasal I.	22	Penanda tangan Kontrak	:	Tetap
Pasal I.	23	Pelaksanaan Penyedia Jasa	:	Berubah : Kata Selaku Pengguna Anggaran dihilangkan.
Pasal I.	24	Syarat syarat Pelaksanaan	:	Tetap
Pasal I.	25	Penetapan Ukuran dan Perubahan Perubahan	:	Tetap
Pasal I.	26	Penjagaan dan Penerangan	:	Tetap
Pasal I.	27	Kesejahteraan dan Keselamatan Kerja	:	Berubah : Kata Selaku Pengguna Anggaran dihilangkan.
Pasal I.	28	Penyediaan Bahan bangunan	:	Berubah : Kata Selaku Pengguna Anggaran dihilangkan.

BAB III SYARAT TEKNIS PELAKSANAAN PEKERJAAN

Pasal III	01	Uraian Umum	:	Berubah : 1. Penutup atap yang semula genteng soka diganti setara genteng M - class
Pasal III	02	Syarat Syarat Teknis Khusus	:	Tetap
Pasal III	03	Gambar Gambar	:	Tetap
Pasal III	04	Peraturan teknis Pembangunan yang digunakan	:	Tetap
Pasal III	05	Penjelasan RKS dan Gambar	:	Tetap
Pasal III	06	Persiapan di Lapangan	:	Tetap
Pasal III	07	Jadual Pelaksanaan	:	Tetap
Pasal III	08	Kuasa Pelaksana di Lapangan	:	Tetap
Pasal III	09	Tempat Tinggal (Domisili) Pelasana dan Koordinator Lapangan	:	Tetap
Pasal III	10	Penjagaan keamanan di lingkungan pekerjaan	:	Tetap
Pasal III	11	Jaminan dan keselamatan kerja	:	Tetap
Pasal III	12	Alat alat Pelaksanaan	:	Tetap
Pasal III	13	Syarat Syarat Cara Pemeriksaan Bahan Bangunan	:	Tetap
Pasal III	14	Pemeriksaan Pekerjaan	:	Tetap
Pasal III	15	Pekerjaan Tambah/kurang	:	Tetap
Pasal III	16	Persiapan Lapangan	:	Tetap
Pasal III	17	Ukuran	:	Tetap
Pasal III	18	Pekerjaan Tanah	:	Tetap
Pasal III	19	Pekerjaan Struktur Bawah	:	Berubah, mutu beton K-350 menjadi K-225
Pasal III	20	Pekerjaan Beton Struktur Atas	:	Berubah, mutu beton K-350 menjadi K-225
Pasal III	21	Pekerjaan Pasangan	:	
		1. Lingkup Pekerjaan	:	Tetap
		2. Jenis Pasangan dan Penggunaannya	:	Tetap
		3. Jenis Adukan yang digunakan	:	Tetap
		4. Jenis Plesteran yang digunakan	:	Tetap
		5. Kualitas Bahan	:	Tetap
		6. Contoh contoh bahan	:	Tetap
		7. Syarat Pemasangan	:	Tetap
Pasal III	22	Pekerjaan Dinding dan Lantai	:	Tetap
Pasal III	23	Pekerjaan Kusen, Pintu, Jendela dan lain lain	:	Tetap
Pasal III	24	Pekerjaan Kaca	:	Tetap
Pasal III	25	Pekerjaan Penggantung dan Pengunci	:	Tetap
Pasal III	26	Pekerjaan Struktur Atap	:	Tetap
Pasal III	27	Pekerjaan Penutup Atap, Lisplang dan Talang	:	Berubah, Atap genteng soka menjadi M class natural
Pasal III	28	Pekerjaan Langit Langit	:	Berubah, ukuran untuk balok induk 6/10 menjadi 6/12
Pasal III	29	Pekerjaan Pengecatan	:	Berubah : 1. Cat kualitas ICI berubah menjadi setara Mowilex
Pasal III	30	Pekerjaan Saluran Pembuangan	:	Tetap

Pasal III	31	Pekerjaan Listrik	:	Terjadi penambahan daya untuk rumah dinas 1300 watt, lainnya 2200 watt
Pasal III	32	Pekerjaan Penabgkal petir	:	Tetap
Pasal III	33	Bahan bahan / Alat bangunan	:	Tetap



BERITA ACARA GAMBAR
Bangunan Aula & Bangunan Pelengkap
Kecamatan Magelang Selatan (Paket II)

No.	Uraian Gambar	Keterangan
	Lembar Cover	: Pekerjaan dst, ditambah Kecamatan Magelang Selatan (Paket II). Dst tetap
01	Denah Site Plan	: Site plan keseluruhan, dst menyesuaikan
02	Denah Site Plan	: Yang dikerjakan gedung pertemuan ordinat 1 – 4 A - H
03	Potongan I - I	: Yang dikerjakan ordinat 1 -4 (gedung pertemuan) Genteng sokka yang benar sekualitas M Class Natural Glazur.
04 s/d 05	Denah lantai 1	: Yang dikerjakan ordinat 1 -4 A – H1 dst menyesuaikan (gedung pertemuan)
06 s/d 08	Tampak tampak	: Tetap & menyesuaikan
09	Potongan I - I	: <ul style="list-style-type: none"> • Yang dikerjakan ordinat 1 -4 termasuk pematangan sawah • Genteng sokka yang benar sekualitas M class natural glazur • Reng dihilangkan, sudah termasuk komponen baja ringan.
10	Denah pondasi footplat & sloof	: <ul style="list-style-type: none"> • Yang dikerjakan ordinat 1 -4, A – H sloof tidak menerus. • Dinding menggunakan pondasi setempat batu belah ukuran atas 30/30 bawah 50/50 T 60 cm
11 & 12	Denah Pondasi footplat	: Tetap & menyesuaikan
13	Denah Pondasi lajur batu belah	: <ul style="list-style-type: none"> • Yang dikerjakan ordinat 1 -4, A – H sloof tidak menerus. Dinding menggunakan pondasi setempat batu belah ukuran atas 30/30 bawah 50/50 T 60 cm
14	Potongan 1 & 2	: Tetap & menyesuaikan
15	Denah Kosen & pintu jendela lt 1& 2	Yang dikerjakan ordinat 1 -4 A – H1 atau menyesuaikan

No.	Uraian Gambar	Keterangan
16 s/d 19	Tipe Kosen	: Kosen 6/15 yang benar 6/12 dst tetap & menyesuaikan.
20 & 21	Denah kolom It 1 & It 2	: <ul style="list-style-type: none"> • Yang dikerjakan ordinat 1 -4, A - H • Kolom K1 & K2 beugel dia 10 yang benar beugel dia. 8, dst menyesuaikan
22 & 23	Denah balok leufel & Denah balok It 2	: Yang dikerjakan ordinat 1 -4 A - H1 dst menyesuaikan
24	Detail balok It 1	: Tetap & menyesuaikan
25 s/d 28	Denah ring balk	: Yang dikerjakan ordinat 1 -4 A - H1 dst menyesuaikan
29	Denah lantai 1	: <ul style="list-style-type: none"> • Yang dikerjakan ordinat 1 -4 A - H1 dst menyesuaikan • Lantai pada Line bulutangkis dipasang parket jati uk. 30/30 tebal 1 cm ditambah tepi keliling selebar 30 cm
30	Detail perletakan penangkal petir	: Tetap & menyesuaikan
31 s/d 35	Denah pola paving Denah talud potongan	: Sebagai pedoman dengan bangunan kantor camat & rumah dinas camat & seterusnya tetap
36 s/d 42	Tampak gapura & pagar, tempat sampah	: Untuk gerbang gapura khusus 2 kolom 15/15 dimasukkan sampai dengan 2 m dari sloof ke dalam pondasi, dst tetap & menyesuaikan.

KOP PERUSAHAAN

REKAPITULASI RENCANA ANGGARAN BIAYA

Kegiatan : Pembangunan Kantor Kecamatan Magelang Selatan
 Pekerjaan : Bangunan Aula dan Bangunan Pelengkap (Paket 2)
 Lokasi : Kecamatan Magelang Selatan Kota Magelang
 Tahun Anggaran : 2006

<p>A I II III IV V VI VII VIII IX X XI</p> <p>B. I II III a b c d e f IV V</p>	<p>PEKERJAAN AULA</p> <p>PEKERJAAN PERSIAPAN</p> <p>PEKERJAAN TANAH</p> <p>PEKERJAAN PASANGAN DAN PLESTERAN</p> <p>PEKERJAAN STRUKTUR BETON</p> <p>PEKERJAAN LANTAI DAN DINDING</p> <p>PEKERJAAN KOSEN DAN PENGGANTUNG</p> <p>PEKERJAAN PLAFOND</p> <p>PEKERJAAN ATAP</p> <p>PEKERJAAN FINISHING</p> <p>PEKERJAAN LISTRIK</p> <p>PEKERJAAN LAIN-LAIN</p> <p>PEKERJAAN BANGUNAN PELENGKAP</p> <p>PEKERJAAN JALAN MASUK DAN PARKIR</p> <p>PEKERJAAN DRAINASE</p> <p>PEKERJAAN PAGAR</p> <p>a PAGAR DEPAN - h = 1,2 m</p> <p>b PILAR PAGAR DEPAN/GERBANG</p> <p>c PILAR PAGAR DEPAN</p> <p>d PINTU PAGAR</p> <p>e PAGAR SAMPING KANAN - h = 2 m</p> <p>f PAGAR SAMPING KIRI DAN BELAKANG - h = 2 m</p> <p>PAPAN NAMA KANTOR KECAMATAN</p> <p>PEKERJAAN LAIN-LAIN</p>		
<p>Bouwsom Pajak 10 % Aanimingsom Dibulatkan</p>			
<p>Terbilang :</p>			
<p style="text-align: right;">Magelang,</p> <p style="text-align: right;">PT/CV</p> <p style="text-align: right;"><u>Nama Terang</u></p> <p style="text-align: right;">Direktur/Direktris</p>			

CATATAN : Bill Of Quantity ini (BQ) ini mengikat dalam penawaran, tidak mengikat dalam pelaksanaan. Kontraktor wajib menghitung ker dan apabila ada tambahan item pekerjaan bisa ditambahkan sesuai pada kelompok pekerjaan disesuaikan dengan nomor urut

KOP PERUSAHAAN

RENCANA ANGGARAN BIAYA



Kegiatan : Pembangunan Kantor Kecamatan Magelang Selatan
 Pekerjaan : Bangunan Aula dan Bangunan Pelengkap Kecamatan Magelang Selatan (Paket II)
 Lokasi : Kecamatan Magelang Selatan Kota Magelang
 Tahun Anggaran : 2006

NO.	URAIAN PEKERJAAN	ANALISA	SAT	VOLUME	HARGA SATUAN (Rp)	HARGA (Rp)	TOTAL HARGA (Rp)
A.	PEKERJAAN AULA KECAMATAN						
I.	PEKERJAAN PERSIAPAN						
1	Pembersihan lokasi		Ls	1,00			
2	Pengukuran + bouwplank		Ls	1,00			
3	Air kerja		Ls	1,00			
4	Administrasi dan dokumentasi		Ls	1,00			
5	IMB		Ls	1,00			
6	Direksi keet + gudang	bersama	Ls	1,00			
7	Papan nama proyek		ls	1,00			
8	Pagar pengaman	bersama	Ls	1,00			
II.	PEKERJAAN TANAH						
1	Galian tanah	A.1	m3	180,07			
2	Urugan tanah kembali	A.17	m3	135,05			
3	Urugan tanah peninggian lantai	A.17a	m3	105,00			
4	Urugan Pasir bawah pondasi	A.18	m3	7,36			
5	Urugan Pasir bawah lantai	A.18	m3	21,00			
III.	PEKERJAAN PASANGAN DAN PLESTERAN						
1	Pasang aanstamping	G.2	m3	12,96			
2	Pasang batu belah 1:5	G.32e	m3	25,95			
3	Pasang batu bata 1:5	G.33h	m2	303,81			
4	Pasangan bata 1:3	G.33i	m2	58,74			
5	Plesteran 1:5	G.50q	m2	607,63			
6	Plesteran 1:3	G.50i	m2	117,48			
7	Plesteran beton kolom		m2	63,75			
8	Sakuran U.20 keliling bangunan		m'	26,00			
9	Bak kontrol		bh	2,00			
IV.	PEKERJAAN BETON						
1	Beton ring praktis 15x20	Spl.V	m3	0,48			
2	Beton ring R1 15x30	Spl.V	m3	1,98			
3	Beton ring R2 15x30	Spl.V	m3	0,45			
4	Beton sloof S1 15x30	Spl.V	m3	3,33			
5	Beton sloof S2 15x30	Spl.V	m3	1,80			
6	Beton pondasi P2 150x235	Spl.V	m3	0,71			
7	Beton pondasi P3 125x125	Spl.V	m3	5,00			
8	Beton kolom K1 pedestal	Spl.V	m3	2,38			
9	Beton kolom K1 20x30	Spl.V	m3	4,28			
10	Beton kolom K2 20x30	Spl.V	m3	3,57			
11	Beton balok B1 15x30	Spl.V	m3	1,39			
12	Beton balok B2 15x30	Spl.V	m3	1,04			
13	Beton plat leufel 8 cm	Spl.V	m3	2,06			
14	Beton sumuran 0.80 - 100 CM		bh	36,00			
15	Beton cyclop 1:3:5 50% + batu belah 50%		m3	16,78			

NO.	URAIAN PEKERJAAN	ANALISA	SAT	VOLUME	HARGA SATUAN (Rp)	HARGA (Rp)	TOTAL HARGA (Rp)
16	Tulangan pada cyclop (80.16 - 150 cm)		kg	306,76			
17	Beton 1:3:5 lantai kerja	G.44	m3	1,90			
V.	PEKERJAAN LANTAI DAN DINDING						
1	Lantai keramik 30/30 warna setara KIA	Spl.III	m2	111,44			
2	Lantai keramik 30/30 anti selip	Spl.III	m2	12,00			
3	Plint keramik 10/30 warna tua		m'				
4	Rabat keliling bangunan		m2	87,75			
5	Beton 1:3:5 lantai kerja	G.44	m2	210,00			
6	Parquet Jati 1 cm		m2	92,40			
	14x6,6						
7	Under layer 1 cm		m2	92,40			
8	Pasang lapis dinding dalam kayu jati		m2				
9	Plint kayu jati 2/10		m'	56,20			
VI.	PEKERJAAN KOSEN , PINTU , JENDELA DAN PENGGANTUNG						
1	Kosen tipe P1		unit	1,00			
2	Kosen tipe PJ 2		unit	2,00			
3	Kosen tipe J 4		unit	9,00			
4	Kosen tipe J 5		unit	13,00			
5	Roster kayu		bh	45,00			
VII.	PEKERJAAN PLAFOND						
1	Plafond Eternit asbes rangka kayu bengkirai	Spl.VIa	m2	295,77			
2	List tepi plafond kayu profil 5 cm		m'	190,00			
VIII.	PEKERJAAN ATAP						
1	Pasang genteng M-Class	H.2b	m2	346,83			
2	Pasang bubungan genteng M-Class	H.6b	m'	38,31			
3	Rangka kuda-kuda baja ringan / smart truss /Pryda		m2	346,83			
4	Windveer		m'	6,20			
5	Listplank kayu bangkirai 3/20	F.21.b	m'	61,50			
6	Listplank kayu bangkirai 2/10		m'	61,50			
7	Pasang tutup keong		m2	3,57			
IX.	PEKERJAAN FINISHING						
1	Cat tembok dalam Mowilex	K.25a	m2	362,55			
2	Cat tembok luar Mowilex		m2	362,55			
3	Cat plafond asbes	K.25a	m2	295,77			
4	Cat kayu listplank,tutup keong	K.23a	m2	40,47			
5	Cat liinsit		m2	92,40			
X.	PEKERJAAN LISTRIK						
1	Instalasi titik lampu		titk	20,00			
2	Instalasi stop kontak		titk	6,00			
3	Lampu TL 2 x 36 watt		bh	12,00			
4	Lampu SL- 11 watt		bh	7,00			
5	Lampu pijar		bh	1,00			
6	Stop kontak		bh	6,00			
7	Saklar		bh	11,00			
8	Panel penerangan (SDP)		unit	1,00			
XI.	PEKERJAAN LAIN-LAIN						
1	Pekerjaan penangkal petir, 2 spit 2 arde		unit	1,00			
						Jumlah A	-

NO.	URAIAN PEKERJAAN	ANALISA	SAT	VOLUME	HARGA SATUAN (Rp)	HARGA (Rp)	TOTAL HARGA (Rp)
B.	PEKERJAAN BANGUNAN PELENGKAP						
I.	PEKERJAAN JALAN MASUK DAN PARKIR						
1	Pasang Paving		m ²	818,30			
2	Pasang kansteen		m'	173,75			
3	Reiling jembatan, pas. Bata h=40cm		m'	8,00			
4	Pasang batu belah 1:5 pondasi jem	G.3e	m ³	3,23			
5	Jembatan plat beton (4 x 2 x 0,20)m = 2 bh	Spl.V	m ³	3,20			
II.	PEKERJAAN DRAINASE DAN PENYAMBUNGAN						
1	Sakuran MD - 30 tepi pagar samping dan belakang		m'	117,80			
2	Pembuatan sumur air bersih		unit	1,00			
3	Ground reservoir 3 m ³ (fibreglass 5 mm)		unit	1,00			
4	Rumah pompa		unit	1,00			
5	Pengadaan dan pemasangan pompa air (jet pump)		unit	2,00			
6	Menara air rangka baja siku L50.50.5 + Fibreglass 1 m ³		unit	1,00			
7	Instalasi air bersih		ls	1,00			
8	Penyambungan air PDAM		is	1,00			
9	Penyambungan telepon		Ls	1,00			
10	Penyambungan daya PLN (2200)		Ls	1,00			
III.	PEKERJAAN PAGAR						
a	PAGAR DEPAN - h = 1,2 m						
1	Galian tanah	A.1	m ³	0,70			
2	Urugan tanah kembali	A.17	m ³	0,49			
3	Urugan Pasir	A.18	m ³	0,08			
4	Pasang aanstamping	G.2	m ³	0,16			
5	Pasang batu belah 1:5	G.32e	m ³	0,27			
6	Pasang batu bata 1:5	G.33h	m ³	0,14			
7	Plesteran 1:5	G.50q	m ²	2,40			
8	Plesteran sudut		m'	10,00			
9	Beton sloof praktis	Spl.V	m ³	0,024			
10	Beton kolom praktis	Spl.V	m ³	0,006			
11	Beton ring praktis	Spl.V	m ³	0,020			
12	Trucuk bambu bawah pondasi batu belah-200cm		ttk	1,00			
13	Cat tembok Catylac	K.25a	m ²	2,40			
	PANJANG PAGAR DEPAN		m'	42,75			
	PILAR PAGAR DEPAN/GERBANG		unit	4,00			
	PILAR PAGAR DEPAN		unit	14,00			
	PINTU PAGAR		m'	12,00			
b	PAGAR SAMPING KANAN - h = 200 Cm						
1	Galian tanah	A.1	m ³	1,00			
2	Urugan tanah kembali	A.17	m ³	0,70			
3	Urugan Pasir	A.18	m ³	0,10			
4	Pasang batu belah 1:5	G.32e	m ³	0,55			
5	Pasang batu bata 1:5	G.33h	m ²	2,00			
6	Plesteran 1:5	G.50q	m ²	2,00			
7	Beton sloof praktis	Spl.V	m ³	0,02			
8	Beton kolom praktis	Spl.V	m ³	0,012			
9	Beton ring praktis	Spl.V	m ³	0,02			
10	Trucuk bambu bawah pondasi batu belah-200cm		ttk	1,00			
11	Cat tembok Catylac	K.25a	m ²	2,00			
	Panjang pagar samping kanan		m'	39,80			

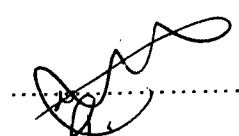
NO.	URAIAN PEKERJAAN	ANALISA	SAT	VOLUME	HARGA SATUAN (Rp)	HARGA (Rp)	TOTAL HARGA (Rp)
c	PAGAR SAMPING KIRI DAN BELAKANG - h = 200 Cm						
1	Galian tanah	A.1	m3	1,08			
2	Urugan tanah kembali	A.17	m3	0,76			
3	Urugan Pasir	A.18	m3	0,12			
4	Pasang aanstamping	G.2	m3	-			
5	Pasang batu belah 1:5	G.32e	m3	1,13			
6	Pasang batu bata 1:5	G.33h	m2	2,00			
7	Plesteran 1:5	G.50q	m2	4,00			
8	Beton sloof praktis	Spl.V	m3	0,02			
9	Beton kolom praktis	Spl.V	m3	0,01			
10	Beton ring praktis	Spl.V	m3	0,02			
11	Strauspal beton diameter 20 cm - 2.00 m untuk pagar		unit	0,33			
12	Trucuk bambu bawah pondasi batu belah-200cm		tkk	1,00			
13	Cat tembok Catylac	K.25a	m2	4,00			
	Panjang pagar samping kiri dan belakang		m'	78,00			
IV.	PAPAN NAMA KANTOR KECAMATAN PANJANG = 4 M , TINGGI = 1,20 M						
1	Galian tanah	A.1	m3	4,16			
2	Urugan tanah kembali	A.17	m3	3,33			
3	Urugan Pasir	A.18	m3	0,42			
4	Pasang aanstamping	G.2	m3	0,16			
5	Pasang batu belah 1:5	G.32e	m3	1,44			
6	Pasang batu bata 1:5	G.33h	m3	0,75			
7	Plesteran 1:5	G.50q	m2	12,48			
8	Plesteran sudut		m'	20,80			
9	Beton sloof praktis	Spl.V	m3	0,16			
10	Beton kolom praktis	Spl.V	m3	0,11			
11	Beton ring praktis	Spl.V	m3	0,16			
12	Cat tembok Catylac	K.25a	m2	7,68			
13	Pasang batu tempel/candi		m2	4,80			
14	Pasang lampu sorot		bh	2,00			
15	Pembuatan tulisan nama kantor (lettering)		ls	1,00			
16	Pembuatan logo Pemda		ls	1,00			
V.	PEKERJAAN LAIN-LAIN						
1	Pembuatan tempat sampah		unit	1,00			
2	Grill besi tutup sal MD.30		m'	10,00			
3	Grill besi tutup sal. U 20 (aula+kantor)		m'	39,00			
4	Sumur resapan + tutup plat beton		unit	1,00			
5	Pembuatan tiang bendera lengkap + pelataran		unit	1,00			
6	Gebalan rumput		m2	259,67			
7	Taman		unit	2,00			
8	Pohon peneduh ketapang		btg	20,00			
9	Pohon peneduh Sawo kecil		btg	10,00			
10	Bougenville + pot batu		btg	10,00			
Jumlah B							

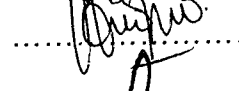
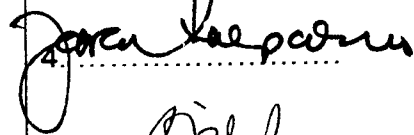
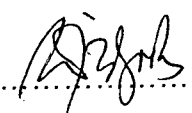
KEGIATAN : PEMBANGUNAN KANTOR KECAMATAN MAGELANG SELATAN KOTA MAGELANG TAHUN ANGGARAN 2006		DAFTAR HADIR PENJELASAN PEKERJAAN (AANWIJZING)	
		NOMOR : 641.6/07/P.Au.Kec.Mgl.Sel/210/3/06 TANGGAL : 2 Maret 2006	
NO.	NAMA	JABATAN	TANDA TANGAN
1.	GANCANG WICAKSONO, S.ST	KETUA	1. 
2.	PUJI HARTONO, ST	SEKRETARIS	2. 
3.	WIDHI HARYANI, SH	ANGGOTA	3. 
4.	Ir. DJOKO SOEPARNO, M.PI	ANGGOTA	4. 
5.	SRI ASIH WIDIYASTUTI, SH	ANGGOTA	5. 

UNIVERSITAS ISLAM INDONESIA
 PANITIA PENGADAAN BARANG/JASA
 KEGIATAN PEMBANGUNAN KANTOR
 KECAMATAN MAGELANG SELATAN
 KOTA MAGELANG
 Sekretaris,

 PUJI HARTONO, ST

KEGIATAN : PEMBANGUNAN KANTOR KECAMATAN MAGELANG SELATAN KOTA MAGELANG TAHUN ANGGARAN 2006		TANDA TERIMA BERITA ACARA AANWIJZING	
		NOMOR : 641.6/09/P.Au.Kec.Mgl.Sel/210/3/06 TANGGAL : 3 Maret 2006	
NO.	NAMA REKANAN	ALAMAT	TANDA TANGAN
1.	P. MURNI BHAKTI	Jl.	
2.	CV.	Jl. Beringin no 11 ...	
3.	CV.	Jl.	
4.	PB.	Jl.	
5.	CV.	Jl.	
6.	CV.	Jl.	
7.	CV.	Jl.	
8.	CV.	Jl.	
9.	CV.	Jl.	
10.	CV.	Jl.	
11.	CV. SUMBER JAYA MAKMUR	Jl. PERETENDEAN 9 MGL	

PANITIA PENGADAAN BARANG/JASA
KEGIATAN PEMBANGUNAN KANTOR
KECAMATAN MAGELANG SELATAN
KOTA MAGELANG
Sekretaris,

PUJIHARTONO, ST

**PANITIA PENGADAAN BARANG / JASA
KEGIATAN PEMBANGUNAN KANTOR KECAMATAN MAGELANG SELATAN
KOTA MAGELANG TAHUN ANGGARAN 2006**

Magelang, 9 Maret 2006

NOMOR : 641.6/10/P.Au.Kec.Mgl.Sel/210/3/06
SIFAT : Penting
LAMPIRAN : -
PERIHAL : UNDANGAN

Kepada
Yth. 1. Sdr. GANCANG WICAKSONO, S.ST
2. Sdr. PUJI HARTONO, ST
3. Sdri. WIDHI HARYANI, SH
4. Sdr. Ir. DJOKO SOEPARNO, M.PI
5. Sdri. SRI ASIH WIDIYASTUTI, SH

di

M A G E L A N G

Bersama ini kami mengharap dengan hormat atas kesediaan Bapak/Ibu/Saudara untuk hadir pada acara yang akan diselenggarakan besok, pada :

H a r i : Jum'at
T a n g g a l : 10 Maret 2006
J a m : 11.00 WIB
T e m p a t : Ruang Rapat DPU Kota Magelang
A c a r a : **Pembukaan Surat Penawaran Pekerjaan
Pembangunan Aula dan Bangunan Pelengkap
Kantor Kecamatan Magelang Selatan Kota
Magelang (Paket II)**
Pimpinan rapat : Ketua Panitia Lelang.

Demikian atas kehadiran Bapak/Ibu/Saudara sebelumnya diucapkan terima kasih.

**PANITIA PENGADAAN BARANG/JASA
KEGIATAN PEMBANGUNAN KANTOR
KECAMATAN MAGELANG SELATAN
KOTA MAGELANG**

Sekretaris,

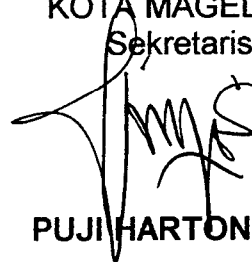

PUJI HARTONO, ST

KEGIATAN: : PEMBANGUNAN KANTOR
KECAMATAN MAGELANG
SELATAN KOTA
MAGELANG TAHUN
ANGGARAN 2006

TANDA TERIMA PEMASUKAN
SURAT PENAWARAN

NOMOR : 641.6/11/P.Au.Kec.Mgl.Sel/210/3/06
TANGGAL : 10 Maret 2006

NO.	NAMA	JABATAN	REKANAN	TANDA TANGAN
1	Winarto. R.	Dir.	CV. PERUDA UTAMA	
2	Djumanin	Dir	PT MIRA BHEKTI	
3	Dedy S	Dir	PD Laya Jaya	
4	ESTONIA FERDINO	Dir	CV. COESA	
5	Susiprno	Dir	CV. WISMA UTAMA	
6	TJASUJO	Dir	CV. Khusula	
7	Sardjano	Dir	CV. Longgeng Jaya	
8	CV RAHAYU BE	DIR	TOTOK R	
9	Kutani	Dir	CV. BROSJE LUTER	
10	C. SOEHTNO. T	DIR.	CV. WIBISONO	
11	K.V. SUMBER JAYA M. R. SULEMAN SANKISI	DIR	K.V. SUMBER JAYA M	

PANITIA PENGADAAN BARANG/JASA
KEGIATAN PEMBANGUNAN KANTOR
KECAMATAN MAGELANG SELATAN
KOTA MAGELANG

Sekretaris,

PUJ HARTONO, ST

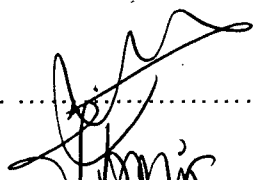
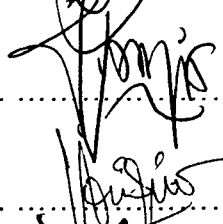
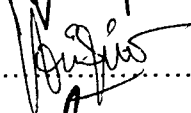
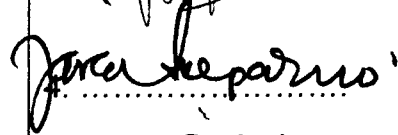
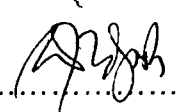
KEGIATAN: PEMBANGUNAN KANTOR KECAMATAN MAGELANG SELATAN KOTA MAGELANG TAHUN ANGGARAN 2006		DAFTAR HADIR PEMBUKAAN SURAT PENAWARAN	
		NOMOR : 641.6/12/P.Au.Kec.Mgl.Sel/210/3/05 TANGGAL : 10 Maret 2006	
NO.	NAMA	JABATAN	TANDA TANGAN
1.	GANCANG WICAKSONO, S.ST	KETUA	1. 
2.	PUJI HARTONO, ST	SEKRETARIS	2. 
3.	WIDHI HARYANI, SH	ANGGOTA	3. 
4.	Ir. DJOKO SOEPARNO, M.PI	ANGGOTA	4. 
5.	SRI ASIH WIDIYASTUTI, SH	ANGGOTA	5. 

PANITIA PENGADAAN BARANG/JASA
KEGIATAN PEMBANGUNAN KANTOR
KECAMATAN MAGELANG SELATAN
KOTA MAGELANG
Sekretaris,



PUJI HARTONO, ST

KEGIATAN	PEMBANGUNAN KANTOR KECAMATAN MAGELANG SELATAN KOTA MAGELANG TAHUN ANGGARAN 2006	DAFTAR HADIR PEMBUKAAN SURAT PENAWARAN		
		NOMOR : :641.6/13/P.Au.Kec.Mgl.Sel/210/3/06 TANGGAL : 10 Maret 2006		

NO.	NAMA	JABATAN	KONSULTAN	TANDA TANGAN
2.				

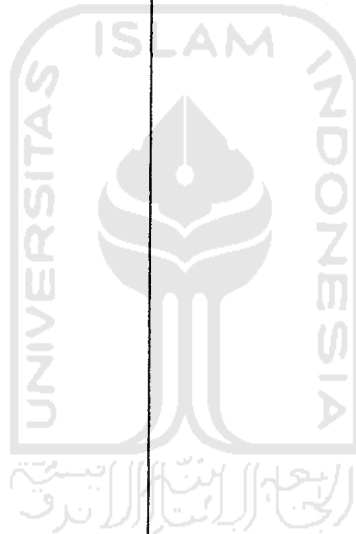

PANITIA PENGADAAN BARANG/JASA
KEGIATAN PEMBANGUNAN KANTOR
KECAMATAN MAGELANG SELATAN
KOTA MAGELANG

Sekretaris,

PUJI HARTONO, ST

KEGIATAN : PEMBANGUNAN KANTOR KECAMATAN MAGELANG SELATAN KOTA MAGELANG TAHUN ANGGARAN 2006	BERITA ACARA PEMBUKAAN SURAT PENAWARAN
	NOMOR : 641.6/14/P.Au.Kec.Mgl.Sel/210/3/06 TANGGAL : 10 Maret 2006

Pada hari ini **Jum'at** tanggal **Sepuluh** bulan **Maret** tahun **Dua ribu enam**, pada jam **11.00 WIB** bertempat di ruang rapat Dinas Pekerjaan Umum . Kota Magelang, kami yang bertanda tangan dibawah ini, Panitia Pengadaan Barang/Jasa Kegiatan **Pembangunan Kantor Kecamatan Magelang Selatan Kota Magelang** , telah mengadakan rapat Pembukaan Surat Penawaran untuk pekerjaan seperti tersebut di atas, dan juga diwakili oleh peserta pelelangan, menyatakan bahwa :



1. Perusahaan yang memasukan surat Penawaran ada : 11 Rekanan
2. Setelah diadakan penelitian dan penawaran-penawaran yang masuk, ternyata yang memenuhi syarat ada : 11 penawaran

Berdasarkan penelitian diatas, maka pembukaan surat penawaran ini dinyatakan sah/tidak sah dengan data hasil pembukaan sebagaimana terlampir.

Demikian Berita Acara ini dibuat dalam rangkap secukupnya untuk digunakan seperlunya.

**PANITIA PENGADAAN BARANG/JASA
KEGIATAN PEMBANGUNAN KANTOR KECAMATAN
MAGELANG SELATAN KOTA MAGELANG**

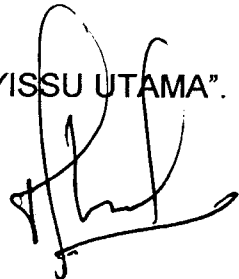
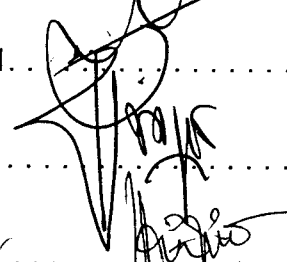
SAKSI - SAKSI :

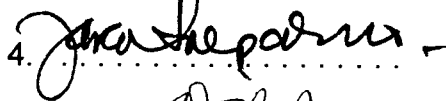
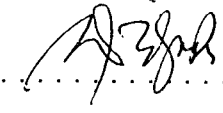
- | | | |
|---|---|--|
| <p>1. CV"YISSU UTAMA".</p>  | <p>1. GANCANGWICAKSONO, S.ST
Ketua</p> | <p>1.</p>  |
| <p>2. CV" SEROJA INDAH"</p>  | <p>2. PUJI HARTONO, ST
Sekretaris</p> | <p>2.</p> |
| <p>3. WIDHI HARYANI, SH
Anggota</p> | <p>3. Ir. DJOKO SOEPOARNO, M.PI
Anggota</p> | <p>3.</p> |
| <p>4. SRI ASIH WIDIYASTUTI, SH
Anggota</p> | <p>4.</p> | <p>4.</p>  |
| <p>5.</p> | <p>5.</p> | <p>5.</p>  |

HASIL PEMBUKAAN PENAWAKAN

KEGIATAN : PEMBANGUNAN KANTOR KECAMATAN MAGELANG SELATAN
 PEKERJAAN : BANGUNAN AULA DAN BANGUNAN PELENGKAP KECAMATAN MAGELANG SELATAN
 PAKET : PAKET 2
 LOKASI : KECAMATAN MAGELANG SELATAN KOTA MAGELANG
 TAHUN ANGGARAN : 2006

NO	NAMA REKANAN	a	b	c	d	e	f	g	h	i	j	k	l	m	JANGKA WAKTU (HARI)		HARGA PENAWARAN (Rp)	KESIMPULAN	
															PELAKSANAAN	PEMELIHARAAN			
1	CV. SEROJA INDAH	+	+	+	+	+	+	+	+	+	+	+	+	+	+	180	180	682,088,000.00	
2	CV. LANGGENG JAYA	+	+	+	+	+	+	+	+	+	+	+	+	+	+	180	180	684,307,000.00	
3	CV. SUMBER JAYA MAKMUR	+	+	+	+	+	+	+	+	+	+	+	+	+	+	180	180	681,509,000.00	
4	CV. YISSU UTAMA	+	+	+	+	+	+	+	+	+	+	+	+	+	+	180	180	678,657,000.00	
5	CV. WIBISONO	+	+	+	+	+	+	+	+	+	+	+	+	+	+	180	180	679,677,000.00	
6	CV. RAHAYU BC	+	+	+	+	+	+	+	+	+	+	+	+	+	+	180	180	681,914,000.00	
7	CV. PEMUDA UTAMA	+	+	+	+	+	+	+	+	+	+	+	+	+	+	180	180	679,932,000.00	
8	CV. KHUSALA	+	+	+	+	+	+	+	+	+	+	+	+	+	+	180	180	681,073,000.00	
9	CV. CAKRA	+	+	+	+	+	+	+	+	+	+	+	+	+	+	180	180	679,543,000.00	
10	PB. KARYA JASA	+	+	+	+	+	+	+	+	+	+	+	+	+	+	180	180	680,183,000.00	
11	PT. WIRA BHAKTI	+	+	+	+	+	+	+	+	+	+	+	+	+	+	180	180		

LAMPIRAN DOKUMEN PENAWARAN :

- a Surat Undangan Aanwizing
- b Surat Penawaran bermaterai Rp.6.000,-
- c Daftar Rekapitulasi biaya
- d Rencana Anggaran Biaya
- e Daftar Harga Satuan Pekerjaan
- f Daftar Harga Satuan Bahan dan Upah
- g Daftar Analisis Satuan Pekerjaan
- h Time Schedule
- i Daftar Peralatan yang digunakan
- j Daftar tenaga ahli yang digunakan
- k Referensi bank umum dan dukungan bank
- l Surat jaminan penawaran
- m Surat pernyataan kesanggupan bermaterai Rp. 6000, terdiri dari :
 - 1. Mengasuransikan tenaga kerja ke Perum Jamsostek
 - 2. Mengadakan jaminan pelaksanaan
 - 3. Mengadakan jaminan pemeliharaan (bila pemeliharaan berakhir sampai batas waktu tahun anggaran / setelah bulan Desember)
 - 4. Mengadakan Voorfinanciering.
 - 5. Menggunakan bahan lokal.
 - 6. Tunduk pada Peraturan Daerah.
 - 7. Tunduk pada Keputusan Panitia.

Keterangan Tanda

- + : Ada
- : Tidak ada
- ± : Ada, tetapi tidak memenuhi syarat.



WAKIL REKANAN :

- A. PT / CV NAMA TANDA TANGAN
- B. PT / CV NAMA TANDA TANGAN

[Signature]

[Signature]

PANITIA PELELANGAN :

- 1. GANCANG WICAKSONO, S.ST
- 2. PUJI HARTONO, ST
- 3. WIDHI HANDAYANI, SH
- 4. Ir. DJOKO SOEPARNO, M.PI
- 5. SRI ASIH WIDIYASTUTI, SH

TANDA TANGAN

1. *[Signature]*
 2. *[Signature]*
 3. *[Signature]*
 4. *[Signature]*
 5. *[Signature]*

KONSULTAN PERENCANAAN

PT/CV NAMA TANDA TANGAN

PEMBUKAAN PASCA KUALIFIKASI

KEGIATAN : PEMBANGUNAN KANTOR KECAMATAN MAGELANG SELATAN
 PEKERJAAN : BANGUNAN AULA DAN BANGUNAN PELENGKAP KECAMATAN MAGELANG SELATAN
 PAKET : PAKET 2
 LOKASI : KECAMATAN MAGELANG SELATAN KOTA MAGELANG
 TAHUN ANGGARAN : 2006

NO	NAMA REKANAN	1	2	3	4	5	6	7	8	9	10	11	12	KETERANGAN	KESIMPULAN
1	CV. SEROJA INDAH	M	M	M	M	M	M	M	M	M	M	M	M		Lulus
2	CV. LANGGENG JAYA	M	M	M	M	M	M	M	M	M	M	M	M		Lulus
3	CV. SUMBER JAYA MAKHMUR	M	M	M	M	M	M	M	M	M	M	M	M		Lulus
4	CV. YISSU UTAMA	M	M	M	M	M	M	M	M	M	M	M	M		Lulus
5	CV. WIBISONO	M	M	M	M	M	M	M	M	M	M	M	M		Lulus
6	CV. RAHAYU BC	M	M	M	M	M	M	M	M	M	M	M	M		Lulus
7	CV. PEMUDA UTAMA	M	M	M	M	M	M	M	M	M	M	M	M		Lulus
8	CV. KHUSALA	M	M	M	M	M	M	M	M	M	M	M	M		Lulus
9	CV. CAKRA	M	M	M	M	M	M	M	M	M	M	M	M		Lulus
10	PB. KARYA JASA	M	M	M	M	M	M	M	M	M	M	M	M		Lulus
11	PT. WIRA BHAKTI	M	M	M	M	M	M	M	M	M	M	M	M		Lulus

Keterangan :

- 1 Surat pernyataan minat
- 2 Pakta integritas
- 3 Formulir isian kualifikasi
- 4 F.C SIUJK
- 5 F.C Kualifikasi golongan kecil
- 6 F.C Akte pendirian beserta perubahan
- 7 F.C NPWP dan PKP
- 8 F.C TDP
- 9 F.C SPT Tahunan Tahun pajak terakhir
- 10 F.C Laporan Bulanan PPh
- 11 Referensi Bank
- 12 SKN

M : Memenuhi Syarat
 TM : Tidak Memenuhi Syarat
 T : Tidak Ada

SAKSI - SAKSI



- | | |
|--------------------|--------------------|
| 1
2 | 1
2 |
|--------------------|--------------------|

PANITIA PENGADAAN BARANG/JASA
 KEGIATAN PEMBANGUNAN KANTOR KECAMATAN
 MAGELANG SELATAN KOTA MAGELANG

1. GANCANG WICAKSONO, S.ST . 1.
2. PUJI HARTONO, ST . 2.
3. WIDHI HARYANI, SH . 3.
4. Ir. DJOKO SOEPARNO, M .PI . 4.
5. SRI ASIH WIDIYASTUTI, SH . 5.

KONSULTAN PERENCANA

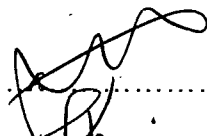
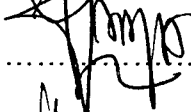
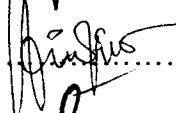
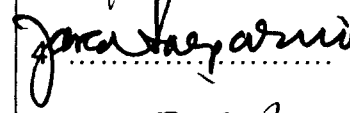
- | | |
|---------|---------|
| 1 | 1 |
|---------|---------|

KEGIATAN : PEMBANGUNAN KANTOR KECAMATAN MAGELANG SELATAN KOTA MAGELANG TAHUN ANGGARAN 2006		DAFTAR HADIR EVALUASI SURAT PENAWARAN	
		NOMOR : 641.6/16/P.Au.Kec.Mgl.Sel/210/3/06 TANGGAL : 13 Maret 2006	
NO.	NAMA	JABATAN	TANDA TANGAN
1.	GANCANG WICAKSONO, S.ST	KETUA	1. 
2.	PUJI HARTONO, ST	SEKRETARIS	2. 
3.	WIDHI HARYANI, SH	ANGGOTA	3. 
4.	Ir. DJOKO SOEPARNO, M.PI	ANGGOTA	4. 
5.	SRI ASIH WIDIYASTUTI, SH	ANGGOTA	5. 

PANITIA PENGADAAN BARANG/JASA
KEGIATAN PEMBANGUNAN KANTOR
KECAMATAN MAGELANG SELATAN
KOTA MAGELANG

Sekretaris,



PUJI HARTONO, ST

KEGIATAN : PEMBANGUNAN KANTOR KECAMATAN MAGELANG SELATAN KOTA MAGELANG TAHUN ANGGARAN 2006	BERITA ACARA EVALUASI SURAT PENAWARAN
	NOMOR : 641.6/17/P.Kec.Mgl.Sel/210/3/06 TANGGAL : 13 Maret 2006

Pada hari ini **Senin** tanggal **Tiga belas** bulan **Maret** tahun **Dua ribu enam** pada jam **13.00 WIB** bertempat di ruang Rapat Dinas Pekerjaan Umum Kota Magelang, kami yang bertanda tangan dibawah ini, Panitia Pengadaan Barang/Jasa Kegiatan **Pembangunan Kantor Kecamatan Magelang Selatan Kota Magelang** , telah mengadakan rapat evaluasi terhadap surat penawaran pekerjaan yang masuk dan tercantum dalam Berita Acara Pembukaan Surat Penawaran adalah sebagai berikut :

1. Penawaran yang masuk dalam Pembukaan Penawaran seluruhnya ada : 11 Penawaran.
2. Setelah diadakan penelitian syarat Administrasi ternyata :
 - a. Yang memenuhi syarat ada : 11 Penawaran.
 - b. Yang tidak memenuhi syarat ada : - Penawaran.
3. Setelah diadakan penelitian syarat Teknik dan Harga ternyata :
 - a. Yang memenuhi syarat ada : 11 Penawaran.
 - b. Yang tidak memenuhi syarat ada : - Penawaran
4. Berdasarkan hasil evaluasi tersebut, maka penawaran ini dinyatakan sah dan dapat dilanjutkan pada proses selanjutnya karena telah sesuai dengan persyaratan yang telah ditetapkan

Demikian Berita Acara Evaluasi Surat Penawaran ini dibuat dalam rangkap secukupnya untuk dapat dipergunakan sebagaimana mestinya.

PANITIA PENGADAAN BARANG/JASA
KEGIATAN PEMBANGUNAN KANTOR KECAMATAN MAGELANG
SELATAN KOTA MAGELANG

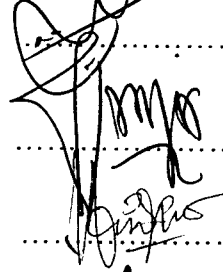
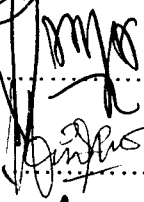
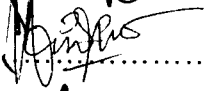
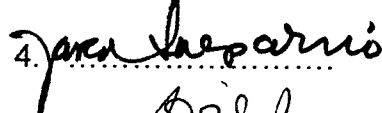
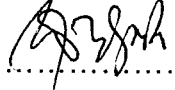
- | | |
|--|--|
| 1. GANCANG WICAKSONO, SST
Ketua | 1.  |
| 2. PUJI HARTONO, ST
Sekretaris | 2.  |
| 3. WIDHI HARYANI, SH
Anggota | 3.  |
| 4. Ir. DJOKO SOEPARNO, M.PI
Anggota | 4.  |
| 5. SRI ASIH WIDIYASTUTI, SH
Anggota | 5.  |

KEGIATAN : PEMBANGUNAN KANTOR
KECAMATAN MAGELANG
SELATAN KOTA
MAGELANG TAHUN
ANGGARAN 2006

BERITA ACARA
EVALUASI KUALIFIKASI BADAN USAHA

NOMOR : 641.6/19/P.Au.Kec.Mgl.Sel/210/3/06
TANGGAL : 13 Maret 2006

Pada hari ini **Senin** tanggal **Tiga belas** bulan **Maret** tahun **Dua ribu enam** pada jam **13.00 WIB** bertempat di ruang rapat Dinas Pekerjaan Umum Kota Magelang, kami yang bertanda tangan dibawah ini, Panitia Pengadaan Barang/Jasa Kegiatan **Pembangunan Kantor Kecamatan Magelang Selatan Kota Magelang**, telah mengadakan rapat evaluasi terhadap bendel kualifikasi yang masuk dan memenuhi syarat administrasi dan teknis serta biaya adalah sebagai berikut :

1. Penawaran yang memenuhi syarat administrasi, teknis dan biaya sebanyak : 11 Penawaran.
2. Setelah diadakan penelitian syarat kualifikasi ternyata :
 - a. Yang memenuhi syarat ada : 11 Penawaran.
 - b. Yang tidak memenuhi syarat ada : - Penawaran.

Demikian Berita Acara Evaluasi Kualifikasi Badan Usaha ini dibuat dalam rangkap secukupnya untuk dapat dipergunakan sebagaimana mestinya.

PANITIA PENGADAAN BARANG/JASA
KEGIATAN PEMBANGUNAN KANTOR KECAMATAN MAGELANG
SELATAN KOTA MAGELANG

1. **GANCANG WICAKSONO, S.ST**
Ketua
2. **PUJI HARTONO, ST**
Sekretaris
3. **WIDHI HARYANI, SH**
Anggota
4. **Ir. DJOKO SOEPARNO, M.PI**
Anggota
5. **SRI ASIH WIDIYASTUTI, SH**
Anggota

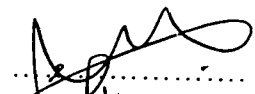
1. 
.....

2. 
.....

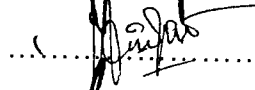
3. 
.....

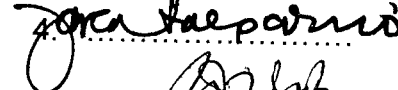
4. 
.....

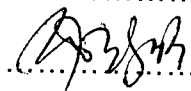
5. 
.....

EVALUASI ADMINISTRASI

KEGIATAN : PEMBANGUNAN KANTOR KECAMATAN MAGELANG SELATAN
 PEKERJAAN : BANGUNAN AULA DAN BANGUNAN PELENGKAP KECAMATAN MAGELANG SELATAN
 PAKET : PAKET 2
 LOKASI : KECAMATAN MAGELANG SELATAN KOTA MAGELANG
 TAHUN ANGGARAN : 2006

NO	NAMA REKANAN	1	2	3	4	5	6	7	8	9	Kesimpulan
1	CV. SEROJA INDAH	M	M	M	M	M	M	M	M	60 HK	Memenuhi syarat
2	CV. LANGGENG JAYA	M	M	M	M	M	M	M	M	60 HK	Memenuhi syarat
3	CV. SUMBER JAYA MAKMUR	M	M	M	M	M	M	M	M	60 HK	Memenuhi syarat
4	CV. YISSU UTAMA	M	M	M	M	M	M	M	M	60 HK	Memenuhi syarat
5	CV. WIBISONO	M	M	M	M	M	M	M	M	60 HK	Memenuhi syarat
6	CV. RAHAYU BC	M	M	M	M	M	M	M	M	60 HK	Memenuhi syarat
7	CV. PEMUDA UTAMA	M	M	M	M	M	M	M	M	60 HK	Memenuhi syarat
8	CV. KHUSALA	M	M	M	M	M	M	M	M	60 HK	Memenuhi syarat
9	CV. CAKRA	M	M	M	M	M	M	M	M	60 HK	Memenuhi syarat
10	PB. KARYA JASA	M	M	M	M	M	M	M	M	60 HK	Memenuhi syarat
11	PT. WIRA BHAKTI	M	M	M	M	M	M	M	M	60 HK	Memenuhi syarat

Keterangan :

- 1 Sampul Penawaran
- 2 Surat Penawaran
- 3 RAB
- 4 Daftar Harga Satuan Pekerjaan
- 5 Daftar Harga Satuan Bahan dan Upah
- 6 Daftar Analisa
- 7 Surat Pernyataan
- 8 Jaminan Penawaran Asli
- 9 Masa Berlakunya Penawaran

M : Memenuhi Syarat
 TM : Tidak Memenuhi Syarat
 T : Tidak Ada

PANITIA PENGADAAN BARANG/JASA
 KEGIATAN PEMBANGUNAN
 KANTOR KECAMATAN MAGELANG SELATAN
 KOTA MAGELANG

1. GANCANG WICAKSONO, S.ST
2. PUJI HARTONO, ST
3. WIDHI HARYANI, SH
4. Ir. DJOKO SOEPARNO, M.PI
5. SRI ASIH WIDIYASTUTI, SH

EVALUASI KUALIFIKASI BADAN USAHA

KEGIATAN : PEMBANGUNAN KANTOR KECAMATAN MAGELANG SELATAN
 PEKERJAAN : BANGUNAN AULA DAN BANGUNAN PELENGKAP KECAMATAN MAGELANG SELATAN
 PAKET : PAKET 2
 LOKASI : KECAMATAN MAGELANG SELATAN KOTA MAGELANG
 TAHUN ANGGARAN : 2006

NO	NAMA REKANAN	1	2	3	4	5	6	7	8	9	10	11	12	KETERANGAN	KESIMPULAN
1	CV. SEROJA INDAH	M	M	M	M	M	M	M	M	M	M	M	M		LULUS
2	CV. LANGGENG JAYA	M	M	M	M	M	M	M	M	M	M	M	M		LULUS
3	CV. SUMBER JAYA MAKMUR	M	M	M	M	M	M	M	M	M	M	M	M		LULUS
4	CV. YISSU UTAMA	M	M	M	M	M	M	M	M	M	M	M	M		LULUS
5	CV. WIBISONO	M	M	M	M	M	M	M	M	M	M	M	M		LULUS
6	CV. RAHAYU BC	M	M	M	M	M	M	M	M	M	M	M	M		LULUS
7	CV. PEMUDA UTAMA	M	M	M	M	M	M	M	M	M	M	M	M		LULUS
8	CV. KHUSALA	M	M	M	M	M	M	M	M	M	M	M	M		LULUS
9	CV. CAKRA	M	M	M	M	M	M	M	M	M	M	M	M		LULUS
10	PB. KARYA JASA	M	M	M	M	M	M	M	M	M	M	M	M		LULUS
11	PT. WIRA BHAKTI	M	M	M	M	M	M	M	M	M	M	M	M		LULUS

Keterangan :

- 1 Surat pernyataan minat
- 2 Pakta integritas
- 3 Formulir isian kualifikasi
- 4 F.C SIUJK
- 5 F.C Kualifikasi golongan kecil
- 6 F.C Akte pendirian beserta perubahan
- 7 F.C NPWP dan PKP
- 8 F.C TDP
- 9 F.C SPT Tahunan Tahun pajak terakhir
- 10 F.C Laporan Bulanan PPh
- 11 Referensi Bank
- 12 SKN

M : Memenuhi Syarat
 TM : Tidak Memenuhi Syarat
 T : Tidak Ada

PANITIA PENGADAAN BARANG /JASA
 KEGIATAN PEMBANGUNAN
 KANTOR KECAMATAN MAGELANG SELATAN
 KOTA MAGELANG

1. GANCANG WICAKSONO, S.ST
2. PUJI HARTONO, ST
3. WIDHI HARYANI, SH
4. Ir. DJOKO SOEPARNO, M.PI
5. SRI ASIH WIDIYASTUTI, SH

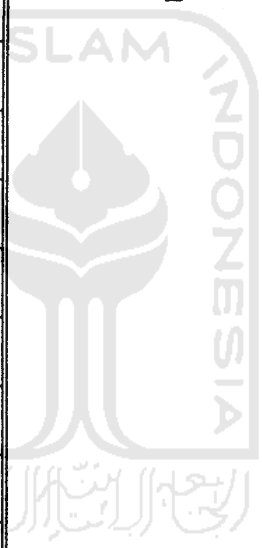

EVALUASI HARGA



KEGIATAN : PEMBANGUNAN KANTOR KECAMATAN MAGELANG SELATAN
 PEKERJAAN : BANGUNAN AULA DAN BANGUNAN PELENGKAP KECAMATAN MAGELANG SELATAN
 PAKET : PAKET 2
 LOKASI : KECAMATAN MAGELANG SELATAN KOTA MAGELANG
 TAHUN ANGGARAN : 2006

NO	NAMA REKANAN	HARGA PENAWARAN	KEWAJARAN HARGA	KETERANGAN	KESIMPULAN (Terendah)
1	CV. SEROJA INDAH	Rp. 682,088,000.00	M		X
2	CV. LANGGENG JAYA	Rp. 684,307,000.00	M		XI
3	CV. SUMBER JAYA MAKMUR	Rp. 681,509,000.00	M		VIII
4	CV. YISSU UTAMA	Rp. 678,657,000.00	M		I
5	CV. WIBISONO	Rp. 679,677,000.00	M		III
6	CV. RAHAYU BC	Rp. 681,914,000.00	M		IX
7	CV. PEMUDA UTAMA	Rp. 680,111,000.00	M		V
8	CV. KHUSALA	Rp. 679,932,000.00	M		IV
9	CV. CAKRA	Rp. 681,073,000.00	M		VII
10	PB. KARYA JASA	Rp. 679,543,000.00	M		II
11	PT. WIRA BHAKTI	Rp. 680,183,000.00	M		VI

Keterangan :

M : Memenuhi Syarat
 TM : Tidak Memenuhi Syarat
 T : Tidak Ada

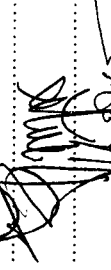
PANITIA PENGADAAN BARANG/JASA
 KEGIATAN PEMBANGUNAN
 KANTOR KECAMATAN MAGELANG SELATAN
 KOTA MAGELANG

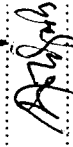
1. GANCANG WICAKSONO, S.ST 1. 
 2. PUJI HARTONO, ST 2. 
 3. WIDHI HARYANI, SH 3. 
 4. Ir. DJOKO SOEPARNO, M.PI 4. 
 5. SRI ASIH WIDIYASTUTI, SH 5. 

EVALUASI TEKNIS

KEGIATAN : PEMBANGUNAN KANTOR KECAMATAN MAGELANG SELATAN
 PEKERJAAN : BANGUNAN AULA DAN BANGUNAN PELENGKAP KECAMATAN MAGELANG SELATAN
 PAKET : PAKET 2
 LOKASI : KECAMATAN MAGELANG SELATAN KOTA MAGELANG
 TAHUN ANGGARAN : 2006

NO	NAMA REKANAN	1	2	3	4	5	KESIMPULAN
1	CV. SEROJA INDAH	M	M	M	180 HK	180 HK	Memenuhi syarat
2	CV. LANGGENG JAYA	M	M	M	180 HK	180 HK	Memenuhi syarat
3	CV. SUMBER JAYA MAKMUR	M	M	M	180 HK	180 HK	Memenuhi syarat
4	CV. YISSU UTAMA	M	M	M	180 HK	180 HK	Memenuhi syarat
5	CV. WIBISONO	M	M	M	180 HK	180 HK	Memenuhi syarat
6	CV. RAHAYU BC	M	M	M	180 HK	180 HK	Memenuhi syarat
7	CV. PEMUDA UTAMA	M	M	M	180 HK	180 HK	Memenuhi syarat
8	CV. KHUSALA	M	M	M	180 HK	180 HK	Memenuhi syarat
9	CV. CAKRA	M	M	M	180 HK	180 HK	Memenuhi syarat
10	PB. KARYA JASA	M	M	M	180 HK	180 HK	Memenuhi syarat
11	PT. WIRA BHAKTI	M	M	M	180 HK	180 HK	Memenuhi syarat

Keterangan :

- 1 Time Schedule
- 2 Daftar Peralatan yang Digunakan
- 3 Daftar Personil
- 4 Jangka Waktu Pelaksanaan
- 5 Masa Pemeliharaan

M : Memenuhi Syarat
 TM : Tidak Memenuhi Syarat
 T : Tidak Ada

PANITIA PENGADAAN BARANG/JASA
 KEGIATAN PEMBANGUNAN
 KANTOR KECAMATAN MAGELANG SELATAN
 KOTA MAGELANG

1. GANCANG WICAKSONO, S.ST

2. PUJI HARTONO, ST

3. WIDHI HANDAYANI, SH

4. Ir. DJOKO SOEPARNO, M.PI

5. SRI ASIH WIDIYASTUTI, SH

1. 
 2. 
 3. 
 4. 
 5. 

KEGIATAN : PEMBANGUNAN KANTOR KECAMATAN MAGELANG SELATAN KOTA MAGELANG TAHUN ANGGARAN 2006	BERITA ACARA USULAN CALON PEMENANG LELANG
	NOMOR : 641.6/20/P.Au.Kec.Mgl.Sel/210/3/06 TANGGAL : 13 Maret 2006

Pada hari ini **Senin** tanggal **Tiga belas** bulan **Maret** tahun **Dua ribu enam**, pada jam **13.00 WIB** bertempat di ruang rapat .Ruang Rapat Dinas Pekerjaan Umum Kota Magelang, kami yang bertanda tangan dibawah ini, Panitia Pengadaan Barang/Jasa **Kegiatan Pembangunan Kantor Kecamatan Magelang Selatan Kota Magelang** , telah mengadakan evaluasi terhadap surat penawaran pekerjaan yang masuk dan tercantum dalam Berita Acara Pembukaan Surat Penawaran adalah sebagai berikut :

- I. Uraian hasil evaluasi mengenai
 1. Penelitian lanjutan mengenai ketentuan administrasi.
 2. Penelitian teknik dan harga
 3. Penelitian mengenai kualifikasi.
- II. Berdasarkan hasil evaluasi tersebut, maka panitia berkesimpulan untuk mengusulkan Pemborong yang tercantum di bawah ini sebagai Calon pemenang, yaitu sebagai berikut :
 1. Calon Pemenang :

Nama Perusahaan	:	CV " YISSU UTAMA " Magelang
Harga Penawaran	:	Rp. 678.657.000.00
Nomor NPWP	:	01.202.619.1-524
Waktu Pelaksanaan	:	180 hari kalender
 2. Cadangan I :

Nama Perusahaan	:	PB " KARYA JASA " Magelang
Harga Penawaran	:	Rp 679.543.000.00
Nomor NPWP	:	07.009.462.3-524
Waktu Pelaksanaan	:	180 hari kalender
 3. Cadangan II :

Nama Perusahaan	:	CV " WIBISOONO " Magelang
Harga Penawaran	:	Rp. 679.677.000.00
Nomor NPWP	:	01.107.559.5-524
Waktu Pelaksanaan	:	180 hari kalender

Demikian Berita Acara Usulan Pemenang Lelang ini dibuat dalam rangkap secukupnya untuk dapat dipergunakan sebagaimana mestinya.

**PANITIA PENGADAAN BARANG/JASA
KEGIATAN PEMBANGUNAN KANTOR KECAMATAN MAGELANG
SELATAN KOTA MAGELANG**

1. GANCANG WICAKSONO, S.ST
Ketua
2. PUJI HARTONO, ST
Sekretaris
3. WIDHI HARYANI, SH
Anggota
4. Ir. DJOKO SOEPARNO, M.PI.
Anggota
5. SRI ASIH WIDIYASTUTI, SH
Anggota

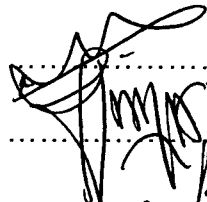
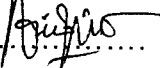
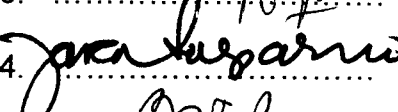
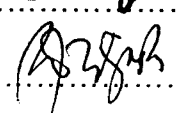
1.		
2.		
3.		
4.		
5.		

**PANITIA PENGADAAN BARANG / JASA
KEGIATAN PEMBANGUNAN KANTOR KECAMATAN MAGELANG SELATAN
KOTA MAGELANG TAHUN ANGGARAN 2005**

Magelang, 13 Maret 2006

Kepada
Yth. **Pemimpin Kegiatan Pembangunan Kantor
Kecamatan Magelang Selatan Kota Magelang**

di
M A G E L A N G

SURAT PENGANTAR

NOMOR : 641.6/21 /P.Au.Kec.Mgl.Sel/210/3/06

No.	Macam Surat yang Dikirim	Jumlah	Keterangan
1.	Proses Pengadaan Barang/Jasa Kegiatan Pembangunan Kantor Kecamatan Magelang Selatan Kota Magelang	1 (satu) Berkas	Disampaikan dengan hormat untuk menjadi periksa dan mohon untuk dapat diproses selanjutnya. Terima kasih.

**PANITIA PENGADAAN BARANG/JASA
KEGIATAN PEMBANGUNAN KANTOR
KECAMATAN MAGELANG SELATAN
KOTA MAGELANG**

Sekretaris,



PUJI HARTONO, ST

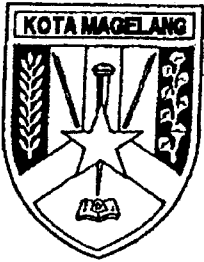

PEMERINTAH KOTA MAGELANG
DINAS PEKERJAAN UMUM

JL. JENDRAL SUDIRMAN NO. 54 MAGELANG
TELP. (0293) 362542 – 363033
MAGELANG - 56126

**KEPUTUSAN KEPALA DINAS PEKERJAAN UMUM
SELAKU
PEMIMPIN KEGIATAN PEMBANGUNAN KANTOR KECAMATAN MAGELANG SELATAN
KOTA MAGELANG TAHUN ANGGARAN 2006**

NOMOR : 641.6/22/P.Au.Kec.Mgl.Sel/210/2/06

TENTANG

**PENETAPAN PEMENANG LELANG KEGIATAN PEMBANGUNAN AULA DAN BANGUNAN
PELENGKAP KANTOR KECAMATAN MAGELANG SELATAN
KOTA MAGELANG (PAKET II)**

KEPALA DINAS PEKERJAAN UMUM KOTA MAGELANG

- Menimbang : a. bahwa Kegiatan Pembangunan Kantor Kecamatan Magelang Selatan Kota Magelang , yang telah diadakan Pembukaan Penawaran pada tanggal 10 Maret 2006, perlu segera ditetapkan Pemenangnya ;
- b. bahwa harga penawaran dari rekanan sebagaimana tersebut dalam lampiran Surat Keputusan ini, telah dipandang memenuhi syarat, paling rendah, wajar, dapat dipertanggung jawabkan dan menguntungkan bagi Negara, maka dapat ditetapkan sebagai pemenang;
- c. bahwa untuk maksud tersebut dipandang perlu dikeluarkan Surat Keputusan Kepala Dinas Pekerjaan Umum Kota Magelang selaku Pemimpin Kegiatan Pembangunan Kantor Kecamatan Magelang Selatan Kota Magelang Tahun Anggaran 2006 .
- Mengingat : 1. Undang-undang Nomor 17 Tahun 1950 tentang Pembentukan Daerah-daerah Kota Kecil dalam Lingkungan Propinsi Jawa Timur, Jawa Tengah dan Jawa Barat ;
2. Undang-Undang Nomor 17 Tahun 2003 tentang Keuangan Negara ;
3. Undang-Undang Nomor 1 Tahun 2004 tentang Perbendaharaan Negara ;
4. Undang-Undang Nomor 32 Tahun 2004 tentang Pemerintahan Daerah, sebagaimana telah diubah dengan Peraturan Pemerintah Pengganti Undang – undang Nomor 3 Tahun 2005 ;
5. Undang

5. Undang-Undang Nomor 33 Tahun 2004 tentang Perimbangan Keuangan Antara Pemerintah Pusat dan Pemerintahan Daerah;
6. Peraturan Pemerintah Nomor 105 Tahun 2000 tentang Pengelolaan dan Pertanggung jawaban Keuangan Daerah;
7. Keputusan Presiden Nomor 17 Tahun 2000 tentang Pelaksanaan Anggaran Pendapatan dan Belanja Negara ;
8. Keputusan Presiden Nomor 80 Tahun 2003 tentang Pedoman Pelaksanaan Pengadaan Barang/Jasa Pemerintah, sebagaimana telah diubah terakhir dengan Peraturan Presiden Nomor 70 tahun 2005 ;
9. Peraturan Daerah Kota Magelang Nomor 3 Tahun 2005 tentang Penetapan Anggaran Pendapatan dan Belanja Daerah Kota Magelang Tahun Anggaran 2005;

MEMUTUSKAN

- Menetapkan :
- PERTAMA** : Menetapkan Rekanan sebagaimana tersebut dalam lampiran Surat keputusan ini sebagai Pemenang Lelang dan Cadangan **Pekerjaan Pembangunan Aula dan Bangunan Pelengkap Kantor Kecamatan Magelang Selatan Kota Magelang (Paket II)**
- KEDUA** : Surat Keputusan ini mulai berlaku sejak tanggal ditetapkan.

Ditetapkan di Magelang
pada tanggal : 14 Maret 2006

KEPALA DINAS PEKERJAAN UMUM
KOTA MAGELANG
SELAKU
PEMIMPIN KEGIATAN PEMBANGUNAN KANTOR
KECAMATAN MAGELANG SELATAN
KOTA MAGELANG

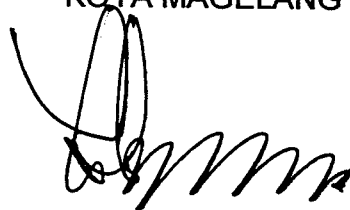

Ir. SIGIT WIDYONINDITO. MT

Pembina

NIP. 010 087 513

TEMBUSAN disampaikan kepada Yth :

1. Walikota Magelang ;
2. Kepala Badan Pengawasan Kota Magelang ;
3. Kepala Bagian Hukum Kota Magelang ;
4. Kepala Dinas Pengelolaan Keuangan dan Kekayaan Daerah Kota Magelang ;
5. Panitia Pengadaan Barang/Jasa yang bersangkutan.

LAMPIRAN : SURAT KEPUTUSAN KEPALA DINAS
PEKERJAAN UMUM KOTA MAGELANG.

NOMOR : 641.6/22/P.Au.Kec.Mgl.Sel/210/3/06
TANGGAL : 14 Maret 2006

No	Nama Kegiatan	Pemenang lelang dan Cadangan	Harga Borongan	Waktu Pelaksanaan
1.	Pembangunan Kantor Kecamatan Magelang Selatan	CV " YISSU UTAMA " Magelang	Rp. 678.657.000.00	180 hari
		PB " KARYA JASA " Magelang	Rp. 679.543.000.00	180 hari
		CV " WIBISONO " Magelang	Rp. 679.677.000.00	180 hari

KEPALA .DINAS PEKERJAAN UMUM
KOTA MAGELANG
SELAKU
PEMIMPIN KEGIATAN PEMBANGUNAN KANTOR
KECAMATAN MAGELANG SELATAN
KOTA MAGELANG

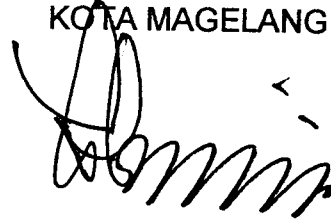

Ir. SIGIT WIDYONINDITO, MT

Pembina

NIP. 010 087 513 4.5

**PANITIA PENGADAAN BARANG / JASA
KEGIATAN PEMBANGUNAN KANTOR KECAMATAN MAGELANG SELATAN
KOTA MAGELANG TAHUN ANGGARAN 2006**

Magelang, 15 Maret 2006

NOMOR : 641.6/23/P.Au.Kec.Mgl.Sel/210/3/06 Kepada
SIFAT : Segera Yth.
LAMPIRAN : -
PERIHAL : Pengumuman Pemenang Lelang

di
T E M P A T

Berdasarkan surat keputusan Kepala Dinas Pekerjaan Umum Kota Magelang selaku Pemimpin Kegiatan **Pembangunan Kantor Kecamatan Magelang Selatan Kota Magelang**, Nomor 641.6/22/P.Au.Kec.Mgl.Sel/210/3/06 tanggal 10 Maret 2006, telah menetapkan pemenang Lelang Pekerjaan **Pembangunan Aula dan Bangunan Pelengkap Kantor Kecamatan Magelang Selatan Kota Magelang (Paket II)**, sebagai berikut :

1. Pemenang :
 - Nama Perusahaan : CV " YISSU UTAMA " Magelang
 - Harga Penawaran : Rp. 678.657.000.00
 - Waktu Pelaksanaan : 180 hari kalender
2. Cadangan I :
 - Nama Perusahaan : BP " KARYA JASA " Magelang
 - Harga Penawaran : Rp. 679.543.000.00
 - Waktu Pelaksanaan : 180 hari kalender
3. Cadangan II :
 - Nama Perusahaan : CV " WIBISONO " Magelang
 - Harga Penawaran : Rp. 679.677.000.00
 - Waktu Pelaksanaan : 180 hari kalender

Demikian pengumuman pemenang Lelang ini dibuat, atas perhatiannya diucapkan terima kasih.

PANITIA PENGADAAN BARANG/JASA
KEGIATAN PEMBANGUNAN KANTOR
KECAMATAN MAGELANG SELATAN
KOTA MAGELANG
Ketua,



GANCANG WICAKSONO, S.ST

**PANITIA PENGADAAN BARANG / JASA
KEGIATAN PEMBANGUNAN KANTOR KECAMATAN MAGELANG SELATAN
KOTA MAGELANG TAHUN ANGGARAN 2006**

Magelang, 10 Maret 2006

NOMOR : 641.6/15/P.Au.Kec.Mgl.Sel/210/3/06
SIFAT : Penting
LAMPIRAN : -
PERIHAL : UNDANGAN

Kepada
Yth. 1. Sdr. GANCANG WICAKSONO
2. Sdr. PUJI HARTONO, ST
3. Sdri. WIDHI HARYANI, SH
4. Sdr. Ir. DJOKO SOEPARNO, M.PI
5. Sdri. SRI ASIH WIDIYASTUTI, SH

di
MAGELANG

Bersama ini kami berharap dengan hormat atas kesediaan Bapak/Ibu/Saudara untuk hadir pada acara yang akan diselenggarakan besok, pada :

Hari : Senin
Tanggal : 13 Maret 2006
Jam : 13.00 WIB
Tempat : Ruang Rapat DPU Kota Magelang
Acara : Evaluasi Surat Penawaran **Pembangunan Aula dan Bangunan Pelengkap Kantor Kecamatan Magelang Selatan Kota Magelang (Paket II)**

Pimpinan rapat : Ketua Panitia Lelang.

Demikian atas kehadiran Bapak/Ibu/Saudara sebelumnya diucapkan terima kasih.

PANITIA PENGADAAN BARANG/JASA
KEGIATAN PEMBANGUNAN KANTOR
KECAMATAN MAGELANG SELATAN
KOTA MAGELANG

Sekretaris,

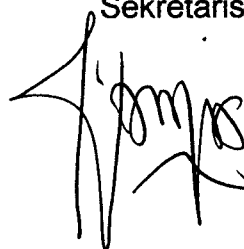







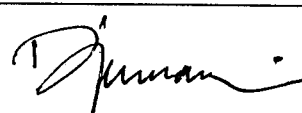

PUJI HARTONO, ST

KEGIATAN : PEMBANGUNAN
KANTOR KECAMATAN
MAGELANG SELATAN
KOTA MAGELANG
TAHUN ANGGARAN 2006

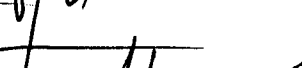
**TANDA TERIMA
PENGUMUMAN PEMENANG LELANG**

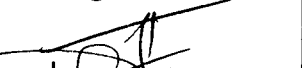
NOMOR : 641.6/24/P.Au.Kec.Mgl.Sel/210/3/06
TANGGAL : 15 Maret 2006

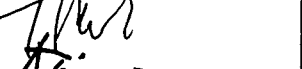
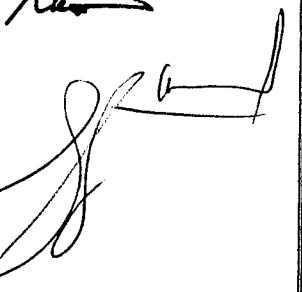
NO.	NAMA REKANAN	ALAMAT	TANDA TANGAN
1.	P. Wika Bhatii	Jl. Sedyadun Mgl	
2.	CV. CARRA	Jl. Yosari Mgl	
3.	CV. PERUDA UTAMA	Jl. Beringin Mgl	
4.	PB. LUYA JAYA	Jl. Bumi Mgl	
5.	CV. UJUN UTAMA	Jl. Mangrove Mgl	
6.	CV. Klusala	Jl. Rama Sun Ca Kudus Mgl	
7.	CV. Longgeng Jaya	Jl. Cempaka Mgl	
8.	CV. RAYAKI BC	Jl. Cemara No 3 PNT MGL	
9.	CV. Broja Indah	Jl. Raj no 19 Slagely	
10.	N. WIBISONO	Jl. A. JANI NO. 77.5 Mgl.	
11.	CV. SUMBER JAYA MAKMUR	Jl. PERE TENDEAN 9 MGL	

PANITIA PENGADAAN BARANG/JASA
KEGIATAN PEMBANGUNAN KANTOR
KECAMATAN MAGELANG SELATAN
KOTA MAGELANG

Sekretaris,



PUJI HARTONO, ST

7. Keputusan Presiden Nomor 17 Tahun 2000 tentang Pelaksanaan Anggaran Pendapatan dan Belanja Negara ;
8. Keputusan Presiden Nomor 80 Tahun 2003 tentang Pedoman Pelaksanaan Pengadaan Barang/Jasa Pemerintah sebagaimana telah diubah terakhir dengan Peraturan Presiden Nomor 70 Tahun 2005 ;
9. Peraturan Daerah Kota Magelang Nomor 3 Tahun 2005 tentang Penetapan Anggaran Pendapatan dan Belanja Daerah Kota Magelang Tahun Anggaran 2005;

MEMUTUSKAN

- Menetapkan
PERTAMA : Menunjuk **CV. YISSU UTAMA**. Magelang sebagai pelaksana Pekerjaan Pembangunan Aula dan Bangunan Pelengkap Kantor Kecamatan Magelang Selatan Kota Magelang (Paket II), dengan harga borongan sebesar Rp. 678.657.000.00 (Enam ratus tujuh puluh delapan juta enam ratus lima puluh tujuh ribu rupiah) dan waktu pelaksanaannya selama 180 (Seratus delapan puluh) hari kalender.
- KEDUA : Keputusan ini mulai berlaku sejak tanggal ditetapkan.

Ditetapkan di Magelang
pada tanggal : 21 Maret 2006

KEPALA DINAS PEKERJAAN UMUM
KOTA MAGELANG
SELAKU
PEMIMPIN KEGIATAN PEMBANGUNAN KANTOR
KECAMATAN MAGELANG SELATAN
KOTA MAGELANG

Ir. SIGIT WIDYONINDITO. MT

Pembina

NIP. 010 087 513

TEMBUSAN disampaikan kepada Yth :

1. Walikota Magelang ;
2. Kepala Badan Pengawasan Kota Magelang ;
3. Kepala Bagian Hukum Kota Magelang ;
4. Kepala Dinas Pengelolaan Keuangan dan Kekayaan Daerah Kota Magelang ;
5. Panitia Pengadaan Barang/Jasa yang bersangkutan.

h. Syarat-syarat Pelaksanaan : Dalam pelaksanaan pekerjaan harus selalu berpedoman pada Rencana Kerja dan Syarat-syarat (RKS), Gambar Kerja serta ketentuan dan petunjuk-petunjuk dari Direksi.

i. Keterangan : Pelaksana diwajibkan untuk mengirimkan Laporan mingguan yang dibuat oleh pengawas lapangan kepada Pemimpin Pekerjaan pada setiap minggunya yang memuat :

1. Kemajuan Fisik Pekerjaan.
2. Jumlah Tenaga Kerja yang diserap.
3. Keadaan cuaca setiap minggunya.
4. Jumlah bahan yang digunakan.

Apabila dalam waktu 7 (tujuh) hari setelah diterbitkan SPMK ini **PIHAK KEDUA** belum melaksanakan pekerjaan maka SPMK ini dapat dibatalkan.

Ditetapkan di : Magelang
pada tanggal : 22 Maret 2006

PIHAK KEDUA

CV " YISSU UTAMA "
Magelang



SOERIPNO
Direktur

PIHAK PERTAMA

**KEPALA DINAS PEKERJAAN UMUM
SELAKU
PEMIMPIN KEGIATAN PEMBANGUNAN
KANTOR KECAMATAN MAGELANG
SELATAN KOTA MAGELANG**



Ir. SIGIT WIDYONINDITO, MT
Pembina
NIP. 010 087 513



SURAT PERINTAH MULAI KERJA

(S P M K)

NOMOR : 641.6/27/P.Au.Kec.Mgl. Sel/210/3 /06

Yang bertanda tangan dibawah ini :

NAMA : **Ir. SIGIT WIDYONINDITO, MT**
JABATAN : **Pemimpin Kegiatan Pembangunan Kantor Kecamatan Magelang Selatan Kota Magelang**

Selanjutnya disebut **PIHAK PERTAMA**

NAMA : **SOERIPNO**
JABATAN : **Direktur CV " YISSU UTAMA " Magelang**
ALAMAT : **Jalan Manjukri No.10 Kauman Kota Magelang**

Selanjutnya disebut **PIHAK KEDUA**

PIHAK PERTAMA memberikan perintah kepada **PIHAK KEDUA** dan **PIHAK KEDUA** menerima perintah dari **PIHAK PERTAMA** untuk melaksanakan pekerjaan seperti tersebut dibawah ini :

- a. Nama Kegiatan : **Pembangunan Kantor Kecamatan Magelang Selatan Kota Magelang**
- b. Pekerjaan : **Pembangunan Aula dan Bangunan Pelengkap Kantor Kecamatan Magelang Selatan Kota Magelang (Paket II)**
- c. Volume Pekerjaan : **Gedung Aula Kecamatan : 291,75 m²
Pekerjaan Paving : 818,30 m²
Pekerjaan Saluran : 117,80 m'**
- d. Lokasi Pekerjaan : **Kota Magelang**
- e. Harga Borongan : **Rp. 678.657.000.00** (Enam ratus tujuh puluh delapan juta enam ratus lima puluh tujuh ribu rupiah)
- f. Pembayaran Angs. : **Sesuai dengan Perjanjian Pemborongan Pekerjaan / Kontrak Nomor : 641.6/26/P.Au.Kec.Mgl.Sel /210/3/06 tanggal 22 Maret 2006**
- g. Waktu Pelaksanaan : **Selama 180 (Seratus delapan puluh) hari kalender dimulai tanggal 22 Maret 2006 sampai dengan tanggal 17 September 2006**

**PANITIA PENGADAAN BARANG / JASA
KEGIATAN PEMBANGUNAN KANTOR KECAMATAN MAGELANG SELATAN
KOTA MAGELANG TAHUN ANGGARAN 2006**

PENGUMUMAN PELELANGAN

NOMOR : 641.6/01/P.Rd.Cmt. .Sel/210/2/06

T E N T A N G

**PENGUMUMAN PELELANGAN KEGIATAN PEMBANGUNAN KANTOR KECAMATAN
MAGELANG SELATAN KOTA MAGELANG TAHUN ANGGARAN 2006**

Dinas Pekerjaan Umum Kota Magelang akan mengadakan Pelelangan, sebagaimana berikut :







1. Nama Kegiatan : Pembangunan Kantor Kecamatan Magelang Selatan Kota Magelang
2. Pekerjaan : Pembangunan Rumah Dinas Camat Magelang Selatan Kota Magelang (Paket III)
3. Lokasi Kegiatan : Kota Magelang
4. Sumber Biaya : APBD Kota Magelang
5. Persyaratan Calon Rekanan :
 - Memiliki Surat Izin Usaha pada bidang usahanya yang dikeluarkan oleh Instansi Pemerintah yang berwenang dan masih berlaku (SIUP dan TDP)
 - Memiliki keahlian, pengalaman, kemampuan teknis dan manajerial untuk penyedia barang tersebut diatas.
 - Tidak dalam pengawasan pengadilan tidak pailit, kegiatan usahanya tidak sedang dihentikan dan atau direksi yang bertindak untuk dan atas nama perusahaan tidak sedang dalam menjalani sanksi pidana.
 - Secara hukum mempunyai kapasitas menandatangani kontrak.
 - Memenuhi kewajiban perpajakan.
 - Memiliki sumber daya manusia, modal peralatan dan fasilitas lain yang diperlukan dalam pengadaan barang tersebut diatas.
 - Memiliki kinerja baik dan Tidak masuk dalam daftar hitam .
 - Memiliki alamat tetap dan jelas serta mudah dijangkau dengan pos.

Bagi Badan Usaha atau Usaha Perorangan yang memenuhi persyaratan diatas dapat mendaftarkan diri pada panitia dan bagi pendaftar yang bukan Direktur langsung, harus dengan surat kuasa dan masuk dalam susunan personalia dan dibuktikan dengan Akte Badan Usaha/Perorangan.

KEGIATAN : PEMBANGUNAN KANTOR
KECAMATAN MAGELANG
SELATAN KOTA
MAGELANG TAHUN
ANGGARAN 2006

DAFTAR PENDAFTARAN
DAN PENGAMBILAN DAFTAR ISIAN
KUALIFIKASI

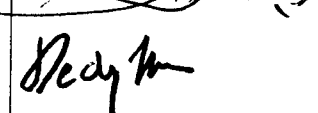
NOMOR : 641.6/02/P.Rd.Cmt.Sel/210/2/06
TANGGAL : 17 S/D 24 Pebruari 2006







NO	NAMA REKANAN	ALAMAT	TANDA TANGAN
1	CV. MINA BHARTI	Jaggrahan 659 Mgl	
2	CV. Jaya Perkasa	Jl. Pahlawan 143 ^A Mgl	
3	CV. LEMBAH & SRI	Gg. TEMPAKAS/9A7	
4	CV. SADEWA SAKTI	Jl. Sunan Bonang 48 Mgl	
5	CV. CITRA PERKASA	Gg. KANTIL II Mgl	
6	CV. SAPTA KARYA	Jl. MOJOPAHIT 388	
7	CV. Lembah hijau	X. Selayar No: 2	

PANITIA PENGADAAN BARANG / JASA
KEGIATAN PEMBANGUNAN KANTOR
KECAMATAN MAGELANG SELATAN
KOTA MAGELANG

Sekretaris,

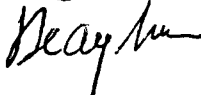

PUJI HARTONO, ST

KEGIATAN : PEMBANGUNAN KANTOR KECAMATAN MAGELANG SELATAN KOTA MAGELANG TAHUN ANGGARAN 2006		TANDA TERIMA RENCANA KERJA DAN SYARAT -SYARAT (RKS)	
		NOMOR : 641.6/03/P.Rd.Cmt.Sel/210/2/06 TANGGAL : 20 s/d 27 Pebruari 2006	
NO	NAMA REKANAN	ALAMAT	TANDA TANGAN
1.	EV. MIKA BHAKTI	Jl. Sungguruhau 659 Mgl	
2.	EV. Jaya Perkasa	Jl. Pahlawan 143A Mgl	
3.	EV. LEMBDAH ASRI	GG. LEMPAKA 5/PA7	
4.	EV. Lembah hijau	Jl. Selayar No: 2	
5.	CV. SADEWA SAKTI	Jl. Sunan Bonang no. 48 Mgl	
6.	CV. CITRA PERKASA	GG. KANTIL II	
7.	CV. SAPTA KARYA.	Jl. Mojopahit. 788	

PANITIA PENGADAAN BARANG / JASA
KEGIATAN PEMBANGUNAN KANTOR
KECAMATAN MAGELANG SELATAN
KOTA MAGELANG

Sekretaris



PUJ HARTONO, ST

**PANITIA PENGADAAN BARANG / JASA
KEGIATAN PEMBANGUNAN KANTOR KECAMATAN MAGELANG SELATAN
KOTA MAGELANG TAHUN ANGGARAN 2006**

Magelang, 27 Pebruari 2006

NOMOR : 641.6/04/P.Rd.C.Sel/210/2/06
SIFAT : Penting
LAMPIRAN : -
PERIHAL : UNDANGAN

Kepada
Yth. 1. CV ' MINA BHATI " Magelang
2. CV " JAYA PERKASA " Mgl.
3. CV " LEMBAH ASRI " Mgl.
4. CV " SADEWA SAKTI " Magelang
5. CV " CITRA PERKASA " Mgl.
6. CV " SAPTA KARYA " Magelang
7. CV " LEMBAH HIJAU " Mgl.

di
MAGELANG

Bersama ini kami mengharap dengan hormat atas kesediaan Bapak/ Ibu/Saudara untuk hadir pada acara yang akan diselenggarakan besok, pada :

Hari : Kamis
Tanggal : 2 Maret 2006
Jam : 13.00 WIB
Tempat : Ruang Rapat DPU Kota Magelang
Acara : Penjelasan Pekerjaan (*Aanwijzing*)
**Pembangunan Rumah Dinas Camat
Magelang Selatan Kota Magelang (Paket III)**
Pimpinan rapat : Ketua Panitia Lelang.

Demikian atas kehadiran Bapak/Ibu/Saudara sebelumnya diucapkan terima kasih.

**PANITIA PENGADAAN BARANG/JASA
KEGIATAN PEMBANGUNAN KANTOR
KECAMATAN MAGELANG SELATAN
KOTA MAGELANG**
Sekretaris,



PUJI HARTONO, ST

**PANITIA PENGADAAN BARANG / JASA
KEGIATAN PEMBANGUNAN KANTOR KECAMATAN MAGELANG SELATAN
KOTA MAGELANG TAHUN ANGGARAN 2006**

Magelang, 27 Pebruari 2006

NOMOR : 641.6/05/P.Rd.Cmt.Sel/210/2/06
SIFAT : Penting
LAMPIRAN : -
PERIHAL : UNDANGAN

Kepada
Yth. 1. Sdr. GANCANG WICAKSONO, S.ST
2. Sdr. PUJI HARTONO, ST
3. Sdri. WIDHI HARYANI, SH
4. Sdr. Ir. DJOKO SOEPARNO, M.PI
5. Sdri. SRI ASIH WIDIYASTUTI, SH

di
M A G E L A N G

Bersama ini kami mengharap dengan hormat atas kesediaan Bapak/Ibu/Saudara untuk hadir pada acara yang akan diselenggarakan besok, pada :

Hari : Kamis
Tanggal : 2 Maret 2006
Jam : 13.00 WIB
Tempat : Ruang Rapat DPU Kpta Magelang
Acara : Penjelasan Pekerjaan (*Aanwijzing*)
Pembangunan Rumah Dinas Camat
Magelang Selatan Kota Magelang (Paket III)
Pimpinan rapat : Ketua Panitia Lelang.

Demikian atas kehadiran Bapak/Ibu/Saudara sebelumnya diucapkan terima kasih.

**PANITIA PENGADAAN BARANG/JASA
KEGIATAN PEMBANGUNAN KANTOR
KECAMATAN MAGELANG SELATAN
KOTA MAGELANG**
Sekretaris,



PUJI HARTONO, ST

**BERITA ACARA
PENJELASAN PEKERJAAN
(AANWIJZING)**

Kegiatan : Pembangunan Kantor Kecamatan Magelang Selatan	Berita Acara Aanwijzing
Pekerjaan : Bangunan Rumah Dinas Camat Magelang Selatan (Paket 3)	No. : Tanggal : 02 Maret 2006 Lamp. : gambar
Lokasi : Kecamatan Magelang Selatan Kota Magelang	
T.A. : 2006	

Pada hari ini Kamis tanggal Dua bulan Maret tahun Dua Ribu Enam (02-03-2006) mulai pukul 13.00 WIB dengan mengambil tempat di Ruang Rapat Kantor DPU Kota Magelang telah diadakan Rapat Penjelasan Pekerjaan untuk Kegiatan tersebut diatas.

Rapat dipimpin oleh Ketua Panitia Lelang dan hadir dalam Rapat Penjelasan Pekerjaan :

A. PANITIA PENGADAAN JASA

- | | | |
|-----------------------------|---|------------|
| 1. Gancang Wicaksono, SST | : | Ketua |
| 2. Puji Hartono, ST | : | Sekretaris |
| 3. Ir. Djoko Soeparno, M.Pi | : | Anggota |
| 4. Sri Asih Widhiastuti, SH | : | Anggota |
| 5. Widhi Haryani, SH | : | Anggota |

Hadir pula para undangan dalam rapat penjelasan pekerjaan

A. Konsultan Perencana

CV. Rekayasa Jati Mandiri

B. Penyedia Jasa Kontraktor

Penjelasan Pekerjaan (Aanwijzing) ini diikuti 7 perusahaan Kontraktor yang telah terdaftar, Yaitu:

1. CV. *Alina Bohakfe*
2. CV. *Jaya Perkasa*
3. CV. **LEMBAH ASRI**
4. CV. **SADEWA SARTI**
5. CV. **CITRA PERKASA**
6. CV. *lembah Hijau*
7. CV. *SAPA KARYA*

Adapun jalannya penjelasan pekerjaan adalah sebagai berikut :

- a) Rapat dibuka oleh Ketua Panitia dilanjutkan dengan penjelasan pekerjaan dimulai dengan penjelasan Rencana Kerja dan Syarat-syarat BAB I Syarat Syarat Umum, BAB II Syarat Administrasi, dijelaskan oleh Bapak Gancang Wicaksono, SST dari DPU Kota Magelang. BAB III Syarat Syarat Teknis Pelaksanaan Pekerjaan dijelaskan oleh Team Konsultan Perencana CV. Rekayasa Jati Mandiri
- b) Penjelasan dilanjutkan peninjauan lapangan dijelaskan oleh Tim Perencana CV. Rekayasa Jati Mandiri dan Tim Teknis dari DPU Kota Magelang:

Sebagai kelengkapan yang tidak dapat terpisahkan dari berita acara ini adalah :

1. Lampiran-lampiran Berita Acara yang merupakan perubahan, tambahan dan penjelasan Rencana Kerja dan Syarat-syarat
2. Tambahan perubahan dan penjelasan gambar kerja.

Penutup

Demikian Berita Acara Penjelasan Pekerjaan Bangunan Rumah Dinas Camat Magelang Selatan (Paket 3), dibuat atas kesepakatan bersama untuk dipergunakan sebagai mestinya.

No.	Nama	Jabatan	Tanda Tangan
1.	Gancang Wicaksono, SST	Ketua	1. 
2.	Puji Hartono, ST	Sekretaris	2. 
3.	Ir. Djoko Soeparno, M.Pi	Anggota	3. 
4.	Sri Asih Widhiastuti, SH	Anggota	4. 
5.	Widhi Haryani, SH	Anggota	5. 

Wakil Rekanan

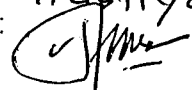
1. CV. : CV. Jaya Perkasa
 Nama : Bambang. Sp.
 Tanda Tangan : 
2. CV. : CV. CITRA PERKASA
 Nama : Tructiyanta
 Tanda Tangan : 

Konsultan Perencana

1. CV. : Rekayasa Jati Mandiri
 Nama :
 Tanda Tangan :

Semarang.

- b. Konsultan Perencana Konstruksi berfungsi melaksanakan pengadaan dokumen perencanaan, dokumen lelang, dokumen untuk pelaksanaan konstruksi, memberikan penjelasan pekerjaan dan memberikan saran penyelesaian terhadap persoalan perencanaan yang timbul selama tahap konstruksi.
 - c. Penyusunan rencana detail, gambar detail, rencana kerja dan syarat-syarat, rincian volume pelaksanaan pekerjaan, rencana anggaran biaya pekerjaan konstruksi.
 - d. Mengadakan pengawasan berkala seperti memeriksa pelaksanaan pekerjaan kesesuaian dengan rencana secara berkala, melakukan penyesuaian gambar dan spesifikasi teknis pelaksanaan bila ada perubahan, memberi penjelasan terhadap persoalan – persoalan yang timbul selama masa konstruksi, memberi rekomendasi tentang penggunaan bahan dan membuat laporan akhir pengawasan berkala.
3. Penyedia Jasa Pelaksana konstruksi/ Kontarktor.
- a. Adalah perusahaan yang memenuhi persyaratan yang ditetapkan untuk melaksanakan tugas kontruksi fisik yang berbadan hokum serta memenuhi syarat-syarat perusahaan jasa konstruksi sesuai keppres 80
 - b. Kontraktor mulai bertugas sejak diterbitkannya SPMK sampai dengan serah terima kedua pekerjaan konstruksi, dan secara kontraktual bertanggung jawa kepada Pengguna Anggaran atau Pengguna Barang/ Jasa.
 - c. Melaksanakan pemeriksaan dan penilaian dokumen untuk pelaksanaan konstruksi baik segi kelengkapan maupun kebenarannya.
 - d. Menyusun program kerja yang meliputi jadwal waktu pelaksanaan, pengadaan bahan, tenaga kerja dan peralatan.
 - e. Melaksanakan pekerjaan fisik



-b s/d -g : Tetap
-4 : Tetap

Pasal I. 10 Metode Sistem Sampul
CONTOH SAMPUL DOKUMEN PENAWARAN

40 cm	
<p>Dokumen Penawaran Kegiatan : Pembangunan Kantor Kecamatan Magelang Selatan. Jenis Pekerjaan : Bangunan Rumah Dinas (Paket 3) Hari / Tanggal : Jumat / 10 Maret 2006 Waktu : 14.00 WIB</p> <p style="text-align: right;">Kepada Yth Panitia Pengadaan Barang / Jasa. Pembangunan Kantor Kecamatan Magelang Selatan DPU Kota Magelang. di Jl. Jend. Sudirman No. 54 Kota Magelang</p>	25 cm

CONTOH PEMBERIAN LAK :

Tampak sampul belakang :

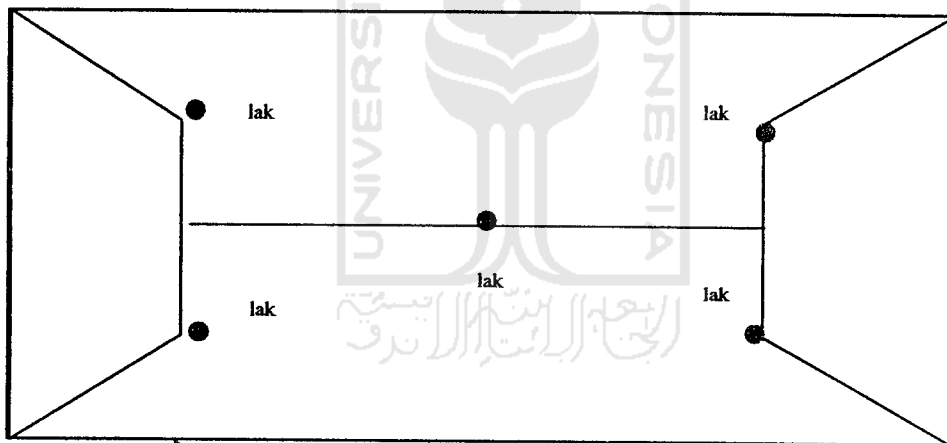

- Pasal I. 11 Sampul Dokumen yang tidak sah : Tetap
Pasal I. 12 Persyaratan Dokumen Penawaran : 1. (Tetap)
2. Berubah menjadi :
a. Surat undangan Aanwijzing di lampirkan.
b. Surat penawaran bermeterai Rp. 6.000,-
c. Daftar rekapitulasi biaya
d. Rencana anggaran biaya.
e. Daftar harga satuan pekerjaan
f. Daftar harga satuan bahan dan upah.
g. Daftar analisa satuan

- pekerjaan.
- h. Time schedule.
- i. Daftar peralatan yang digunakan.
- j. Daftar tenaga ahli dan pelaksana yang ditugaskan.
- k. Referensi bank umum
- l. Surat jaminan penawaran.
- m. Surat pernyataan kesanggupan bermeterai Rp. 6.000,- (Form 2)
 - Mengasuransikan tenaga kerja ke Perum Jamsostek.
 - Mengadakan jaminan pelaksanan
 - Mengadakan jaminan pemeliharaan (Bila pemeliharaan berakhir sampai batas waktu tahun anggaran/ setelah bulan desember
 - Mengadakan Voorvinanciering
 - Mengadakan bahan local
 - Tunduk kepada Peraturan Pemerintah Daerah.
 - Tunduk kepada Keputusan Panitia.

- 3. Tetap
- 4. Tetap
- 5. Tetap
- 6. Tetap
- 7. Tetap.
- 8. Mengisi isi dok. prakualifikasi berikut lampirannya

Pasal I.	13	Evaluasi Penawaran	:	Tetap
Pasal I.	14	Dokumen Penawaran yang tidak sah	:	1 – 5 dan 7-8 tetap, 6 dihilngkan
Pasal I.	15	Pembuktian Kualifikasi	:	Dihilangkan
Pasal I.	16	Pembuatan Berita Acara hasil pelelangan	:	Tetap
Pasal I.	17	Penetapan Pemenang Lelang	:	Tetap
Pasal I.	18	Sanggahan Peserta Lelang dan Pengaduan Masyarakat	:	Tetap
Pasal I.	19	Pengumuman Pemenang	:	Tetap
Pasal I.	20	Pelelangan Gagal dan Pelelangan Ulang	:	Tetap
Pasal I.	21	Penerbitan Surat Penunjukan Penyedia Barang/Jasa	:	Tetap
Pasal I.	22	Penanda tangan Kontrak	:	Tetap
Pasal I.	23	Pelaksanaan Penyedia Jasa	:	Berubah : Kata Selaku Pengguna Anggaran dihilangkan.
Pasal I.	24	Syarat syarat Pelaksanaan	:	Tetap
Pasal I.	25	Penetapan Ukuran dan Perubahan Perubahan	:	Tetap
Pasal I.	26	Penjagaan dan Penerangan	:	Tetap
Pasal I.	27	Kesejahteraan dan Keselamatan Kerja	:	Berubah : Kata Selaku Pengguna Anggaran dihilangkan.
Pasal I.	28	Penyediaan Bahan bangunan	:	Berubah : Kata Selaku Pengguna Anggaran dihilangkan.

- Pasal I. 29 Kenaikan Harga dan Force : Tetap
Majeure
- Pasal I. 30 Lain lain : Tetap

BAB II SYARAT SYARAT ADMINISTRASI

- Pasal II. 01 Jaminan Penawaran
- 1 : Jaminan Penawaran berupa Surat Jaminan Bank milik Pemerintah atau Bank/Asuransi yang mempunyai program surat bon yang mereasuransikan ke asuransi luar negeri sebesar Rp. 3.400.000,- (Tiga juta Empat ratus ribu rupiah)
 - 2 s/d -3 : Tetap
 - 4 : Jaminan Penawaran berlaku selama 60 (.Enam puluh) hari kalender
- Pasal II. 02 Jaminan Pelaksanaan
- 1 : Jaminan pelaksanaan dari bank pemerintah/ umum ditetapkan: sebesar: 5 % (lima persen) dari nilai kontrak
 - 2 : Berubah : Kata Selaku Pengguna Anggaran dihilangkan.
 - 3 : Jaminan pelaksanaan dapat diminta kembali bilamana prestasi mencapai penyelesaian 100% (seratus persen) disertai Berita Acara Penyerahan ke II
 - 4 : Jaminan pelaksanaan berlaku selama 314 (Tiga ratus empat belas) hari kalender sampai serah terima II pekerjaan pelaksanaan.
- Pasal II. 03 Rencana Kerja (Time Schedule) : Tetap
- Pasal II. 04 Laporan Laporan : Tetap
- Pasal II 05 Pembayaran : Tetap
- Pasal II 06 Surat Perjanjian Penyedia Jasa : Tetap
(Kontrak)
- Pasal II 07 Permulaan Pekerjaan : Berubah : Kata Selaku Pengguna Anggaran dihilangkan.
- Pasal II. 08 Penyerahan Pekerjaan
- 1 : Jangka waktu pelaksanaan pekerjaan selama 120. (Seratus dua puluh) hari kalender, termasuk hari Besar, hari Raya dan hari Minggu.
 - 2 s/d -5 : Berubah : Kata Selaku Pengguna Anggaran dihilangkan.
- Pasal II. 09 Masa Pemeliharaan (Onderhoud Termijn)
- 1 : Jangka waktu pemeliharaan adalah 180. (Seratus delapan puluh) hari kalender sehabis penyerahan pertama
 - 2 s/d -4 : Tetap
- Pasal II. 10 Perpanjangan waktu penyerahan : Tetap
- Pasal II. 11 Sanksi/Denda : Tetap
- Pasal II 12 Pekerjaan Tambahan dan : Tetap
Pengurangan
- Pasal II 13 Dokumentasi : Tetap
- Pasal II 14 Pencabutan Pekerjaan : Tetap

BAB III SYARAT TEKNIS PELAKSANAAN PEKERJAAN

Pasal III	01	Uraian Umum	:	Tetap
Pasal III	02	Syarat Syarat Teknis Khusus	:	Tetap
Pasal III	03	Gambar Gambar	:	Tetap
Pasal III	04	Peraturan teknis Pembangunan yang digunakan	:	Tetap
Pasal III	05	Penjelasan RKS dan Gambar	:	Tetap
Pasal III	06	Persiapan di Lapangan	:	Tetap
Pasal III	07	Jadual Pelaksanaan	:	Tetap
Pasal III	08	Kuasa Pelaksana di Lapangan	:	Tetap
Pasal III	09	Tempat Tinggal (Domisili) Pelasana dan Koordinator Lapangan	:	Tetap
Pasal III	10	Penjagaan keamanan di lingkungan pekerjaan	:	Tetap
Pasal III	11	Jaminan dan keselamatan kerja	:	Tetap
Pasal III	12	Alat alat Pelaksanaan	:	Tetap
Pasal III	13	Syarat Syarat Cara Pemeriksaan Bahan Bangunan	:	Tetap
Pasal III	14	Pemeriksaan Pekerjaan	:	Tetap
Pasal III	15	Pekerjaan Tambah/kurang	:	Tetap
Pasal III	16	Persiapan Lapangan	:	Tetap
Pasal III	17	Ukuran	:	Tetap
Pasal III	18	Pekerjaan Tanah	:	Tetap
Pasal III	19	Pekerjaan Struktur Bawah	:	Tetap
Pasal III	20	Pekerjaan Beton Struktur Atas	:	Berubah, pembongkaran begesting yang semula 21 hari menjadi 28 hari
Pasal III	21	Pekerjaan Pasangan	:	
		1. Lingkup Pekerjaan	:	Tetap
		2. Jenis Pasangan dan Penggunaannya	:	Tetap
		3. Jenis Adukan yang digunakan	:	Tetap
		4. Jenis Plesteran yang digunakan	:	Tetap
		5. Kualitas Bahan	:	Tetap
		6. Contoh contoh bahan	:	Tetap
		7. Syarat Pemasangan	:	Tetap
Pasal III	22	Pekerjaan Dinding dan Lantai	:	Tetap
Pasal III	23	Pekerjaan Kusen, Pintu, Jendela dan lain lain	:	Tetap
Pasal III	24	Pekerjaan Kaca	:	Tetap
Pasal III	25	Pekerjaan Penggantung dan Pengunci	:	Tetap
Pasal III	26	Pekerjaan Struktur Atap	:	Tetap
Pasal III	27	Pekerjaan Penutup Atap, Lisplang dan Talang	:	Berubah, Atap genteng sokka menjadi M class natural
Pasal III	28	Pekerjaan Langit Langit	:	Berubah, ukuran untuk balok induk 6/10 menjadi 6/12
Pasal III	29	Pekerjaan Pengecatan	:	Berubah : 1. Cat kualitas ICI berubah menjadi setara Mowilex
Pasal III	30	Pekerjaan Listrik	:	Terjadi penambahan daya untuk rumah dinas 1300 watt
Pasal III	31	Pekerjaan Sanitasi dan Saluran Pembuangan	:	Tetap
Pasal III	32	Pekerjaan Plumbing	:	Tetap
Pasal III	33	Pekerjaan Instalasi Air Bersih	:	Tetap
Pasal III	34	Bahan bahan / Alat bangunan	:	Tetap

BERITA ACARA GAMBAR
Bangunan Rumah Dinas Camat Magelang Selatan

No.	Uraian Gambar	Keterangan
	Lembar Cover	: Pekerjaan dst..... ditambah Bangunan Rumah Dinas Camat Magelang Selatan (Paket III)
01	Denah Site Plan	: Yang dikerjakan Rumah Dinas Camat satu lantai
02	Potongan I - I	: Yang dikerjakan Rumah dinas camat tidak termasuk urugan tanah
03	Denah lantai & Tampak	: Tetap & menyesuaikan
04	Denah & Tampak- Tampak	: Pot. 1 & 2 emperan 1 meter, yang benar 0,8 m dari as dinding. Pot. 2, Gording yang bentang 4 m diberi shock dengan dinding 50 cm kanan kiri.
05	Denah Pondasi & Pot. Pondasi	: Tetap & menyesuaikan
06	Jaringan Air Bersih & Air hujan	: Yang dikerjakan dari Tower ke Bangunan Rumah Dinas dst di dalam bangunan dst tetap dan menyesuaikan.
07	Jaringan Air bersih & Air hujan	: Yang dikerjakan dari Tower ke Bangunan Rumah Dinas dst di dalam bangunan dst tetap dan menyesuaikan.
08	Detail Septictank & resapan Rumah Dinas	: Tetap & menyesuaikan
09	Detail Septictank & resapan Rumah Dinas	: Tetap & menyesuaikan
10	Detail Kusen	: Tetap & menyesuaikan
11	Detail Kusen	: Tetap & menyesuaikan
12	Detail Kusen	: Tetap & menyesuaikan
13	Detail KM/WC	: Tetap & menyesuaikan
14	Detail Lavatory	: Tetap & menyesuaikan
15	Detail Lavatory	: Tetap & menyesuaikan

6. Waktu dan Tempat Pendaftaran dan Pengambilan Bendel Kualifikasi :

Pendaftaran dan Pengambilan Bendel Kualifikasi dilaksanakan tanggal **17 Pebruari 2006** sampai dengan **tanggal 24 Pebruari 2006** pada **jam 08.00 – 14.00 Wib** di Dinas Pekerjaan Umum Kota Magelang.

7. Pengambilan Rencana Kerja Dan Syarat-Syarat / RKS

RKS dapat diambil pada Panitia Pengadaan Barang Jasa pada tanggal **20 Pebruari 2006** Sampai dengan tanggal **27 Pebruari 2006** jam **08.00 - 14.00** kecuali hari **Jum'at s/d jam 10.00 Wib** di Dinas Pekerjaan Umum Kota Magelang .

Magelang, 17 Pebruari 2006

PANITIA PENGADAAN BARANG/JASA
KEGIATAN PEMBANGUNAN KANTOR
KECAMATAN MAGELANG SELATAN
KOTA MAGELANG

Ketua,

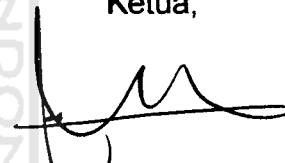

GANCANG WICAKSONO, S.ST



KOP PERUSAHAAN

REKAPITULASI RENCANA ANGGARAN BIAYA

Kegiatan : Pembangunan Kantor Kecamatan Magelang Selatan
 Pekerjaan : Bangunan Rumah Dinas Canat (Paket 3)
 Lokasi : Kecamatan Magelang Selatan Kota Magelang
 Tahun Anggaran : 2006

I	PEKERJAAN PERSIAPAN		
II	PEKERJAAN TANAH		
III	PEKERJAAN PASANGAN DAN PLESTERAN		
IV	PEKERJAAN BETON		
V	PEKERJAAN LANTAI DAN DINDING		
VI	PEKERJAAN KOSEN PINTU, JENDELA DAN PENGGANTUNG		
VII	PEKERJAAN PLAFOND		
VIII	PEKERJAAN ATAP		
IX	PEKERJAAN SANITASI		
X	PEKERJAAN FINISHING		
XI	PEKERJAAN LISTRIK		
XII	PEKERJAAN LAIN-LAIN		
		Bouwsom Pajak 10 % Aanimingsom Dibulatkan	
Terbilang :			
<p style="text-align: right;">Magelang,</p> <p style="text-align: right;">PT/CV</p> <p style="text-align: right;"><u>Nama Terang</u> Direktur/Direktris</p>			

CATATAN : Bill Of Quantity ini (BQ) ini mengikat dalam penawaran, tidak mengikat dalam pelaksanaan. Kontraktor wajib menghitung ker dan apabila ada tambahan item pekerjaan bisa ditambahkan sesuai pada kelompok pekerjaan disesuaikan dengan nomof urut

KOP PERUSAHAAN

RENCANA ANGGARAN BIAYA







Kegiatan : Pembangunan Kantor Kecamatan Magelang Selatan
 Pekerjaan : Bangunan Rumah Dinas Kecamatan Magelang Selatan (Paket III)
 Lokasi : Kecamatan Magelang Selatan Kota Magelang
 Tahun Anggaran : 2006

NO.	URAIAN PEKERJAAN	ANALISA	SAT	VOLUME	HARGA SATUAN (Rp)	HARGA (Rp)	TOTAL HARGA (Rp)
I.	PEKERJAAN PERSIAPAN						
1	Pembersihan lokasi		Ls	1,00			
2	Pengukuran + bouwplank		Ls	1,00			
3	Air kerja		Ls	1,00			
4	Administrasi dan dokumentasi		Ls	1,00			
5	IMB		Ls	1,00			
II.	PEKERJAAN TANAH						
1	Galian tanah	A.1	m3	73,24			
2	Urugan tanah kembali	A.17	m3	36,62			
3	Urugan Pasir bawah pondasi	A.18	m3	4,71			
4	Urugan Pasir bawah lantai	A.18	m3	5,60			
III.	PEKERJAAN PASANGAN DAN PLESTERAN						
1	Pasang aanstamping	G.2	m3	9,27			
2	Pasang batu belah 1:5	G.3e	m3	20,71			
3	Pasang batu bata 1:5	G.33h	m2	166,25			
4	Pasangan bata 1:3	G.33i	m2	36,90			
5	Plesteran 1:5	G.50q	m2	302,20			
6	Plesteran 1:3	G.50i	m2	73,00			
7	Bodeman Kioset jongkok		bh	2,00			
8	Saluran U.20 keliling bangunan	Anl.74	m'	17,00			
9	Bak kontrol		bh	4,00			
10	Septictank dan peresapan		unit	1,00			
IV.	PEKERJAAN BETON						
1	Beton kolom praktis	Spl.V	m3	1,71			
2	Beton kolom praktis	Spl.V	m3	1,19			
3	Beton ring praktis	Spl.V	m3	2,63			
V.	PEKERJAAN LANTAI DAN DINDING						
1	Lantai keramik 30/30	Spl.III	m2	60,25			
2	Lantai keramik 30/30 anti selfp	Spl.III	m2	12,00			
3	Lantai keramik 20/20 anti selfp	Spl.III	m2	6,75			
4	Dinding keramik 20/25 - KW II km/wc	Spl.III	m2	9,76			
5	Plint keramik 10/30		m'	62,70			
6	Rabat keliling bangunan beton 1:3:5		m2	27,50			
7	Beton 1:3:5 lantai kerja	G.44	m2	79,00			
VI.	PEKERJAAN KOSEN PINTU, JENDELA DAN PENGGANTUNG						
1	Kosen tipe PJ1-R		Unit	2,00			
2	Kosen tipe P1		Unit	4,00			
3	Kosen tipe P2-R / pintu PVC / HPL (KM/WC)		Unit	1,00			
4	Kosen tipe J 1-R		Unit	4,00			
5	Kosen tipe BV-R		Unit	2,00			

KEGIATAN : PEMBANGUNAN KANTOR
KECAMATAN MAGELANG
SELATAN KOTA
MAGELANG TAHUN
ANGGARAN 2006

DAFTAR HADIR
PENJELASAN PEKERJAAN
(AANWIJZING)

NOMOR :
641.6/06/P.Rd.Cmt.Sel/210/3/06
TANGGAL : 2 Maret 2006





NO	NAMA	JABATAN	REKANAN	TANDA TANGAN
1	Bambang Sp	Direktur	CV. Jaya Perkasa	
2	TRUSTIYANTO	Direktur	CV. CITRA Perkasa	
3	Rallyah	Dir	CV. Alina Bhakti	
4	SRI AMBARWATI	Dir	CV. SADEWA SAKTI	
5.	LEN. SUWANNO.	Dir	CV. SARTA RARUM	
6	Dechy	Dir	CV. Lembah Hijau	
7.	YAYAN ARDIANTO	Dir	CV. LEMBAH ASRI	

PANITIA PENGADAAN BARANG / JASA
KEGIATAN PEMBANGUNAN KANTOR
KECAMATAN MAGELANG SELATAN
KOTA MAGELANG

Sekretaris,

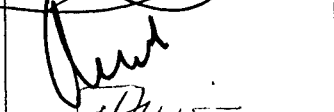
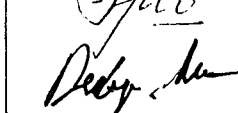

PUJI HARTONO, ST

KEGIATAN : PEMBANGUNAN KANTOR KECAMATAN MAGELANG SELATAN KOTA MAGELANG TAHUN ANGGARAN 2006		TANDA TERIMA BERITA ACARA AANWIJZING	
		NOMOR : 641.6/09/ P.Rd.Cmt.Sel /210/3/06 TANGGAL : 3 Maret 2006	
NO.	NAMA REKANAN	ALAMAT	TANDA TANGAN
1.	CV Alma Bhekti	Sunggahan 659 Uge	
2.	CV. JAYA PERKASA	Jl. Pahlawan 143 A Mu	
3.	CV LEMBAH ASRI	GG DEMPANA I 1947	
4.	CV. SAPTA KARYA	Jl. Mojopahit 280.	
5.	CV. SADENA SAKTI	69. KANTIL II	
6.	CV CITRA PERKASA	Jl. Selajar No. 2.	
7.	CV. CEMBAH HIJAU		

PANITIA PENGADAAN BARANG/JASA
KEGIATAN PEMBANGUNAN KANTOR
KECAMATAN MAGELANG SELATAN
KOTA MAGELANG

Sekretaris,



PUJI HARTONO, ST

**PANITIA PENGADAAN BARANG / JASA
KEGIATAN PEMBANGUNAN KANTOR KECAMATAN MAGELANG SELATAN
KOTA MAGELANG TAHUN ANGGARAN 2006**

Magelang, 9 Maret 2006

NOMOR : 641.6/10/ P.Rd.Cmt.Sel /210/3/06
SIFAT : Penting
LAMPIRAN : -
PERIHAL : UNDANGAN

Kepada
Yth. 1. Sdr. GANCANG WICAKSONO, S.ST
2. Sdr. PUJI HARTONO, ST
3. Sdri. WIDHI HARYANI, SH
4. Sdr. Ir. DJOKO SOEPARNO, M.PI
5. Sdri. SRI ASIH WIDIYASTUTI, SH

di

M A G E L A N G

Bersama ini kami mengharap dengan hormat atas kesediaan Bapak/Ibu/Saudara untuk hadir pada acara yang akan diselenggarakan besok, pada :

Hari : Jum'at
Tanggal : 10 Maret 2006
Jam : 14.00. WIB
Tempat : Ruang Rapat DPU Kota Magelang
Acara : Pembukaan Surat Penawaran Pekerjaan
Pembangunan Rumah Dinas Camat
Magelang Selatan Kota Magelang (Paket III)
Pimpinan rapat : Ketua Panitia Lelang.

Demikian atas kehadiran Bapak/Ibu/Saudara sebelumnya diucapkan terima kasih.

**PANITIA PENGADAAN BARANG/JASA
KEGIATAN PEMBANGUNAN KANTOR
KECAMATAN MAGELANG SELATAN
KOTA MAGELANG**

Sekretaris,







PUJI HARTONO, ST

KEGIATAN: : PEMBANGUNAN KANTOR
KECAMATAN MAGELANG
SELATAN KOTA
MAGELANG TAHUN
ANGGARAN 2006

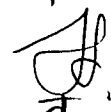
TANDA TERIMA PEMASUKAN
SURAT PENAWARAN

NOMOR : 641.6/11/ P.Rd.Cmt.Sel /210/3/06
TANGGAL : 10 Maret 2006

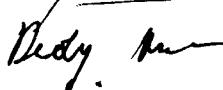
NO.	NAMA	JABATAN	REKANAN	TANDA TANGAN
1.	Dy Hely Palleph	Dir	CV. Dunia Perkasa	
2.	YATAN ARDIANTO	DIR	CV. LEMBAH ASRI	
3	Bambang SP	Dir	CV. Jaya Perkasa	
4	SRI KIMBARWATI	Dir	CV. Adewi Cahri	
5.	IGN. SUWANON.	Dir	CV. SAPTA KARYA.	
6.	TRUSTI JANTO	DIR	CV. Citra Perkasa	
7.	Widyandesty NARBANA	DIR	CV. Cembah Kifau.	

PANITIA PENGADAAN BARANG/JASA
KEGIATAN PEMBANGUNAN KANTOR
KECAMATAN MAGELANG SELATAN
KOTA MAGELANG

Sekretaris,

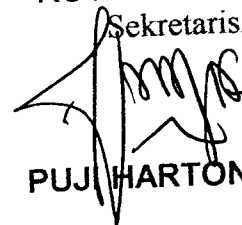

PUJI HARTONO, ST

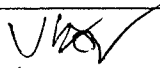
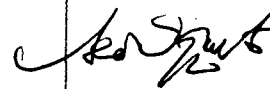
KEGIATAN		DAFTAR HADIR		
PEMBANGUNAN KANTOR KECAMATAN MAGELANG SELATAN KOTA MAGELANG TAHUN ANGGARAN 2006		PEMBUKAAN SURAT PENAWARAN		
		NOMOR : :641.6/13/ P.Rd.Cmt.Sel /210/3/06 TANGGAL : 10 Maret 2006		
NO.	NAMA	JABATAN	KONSULTAN	TANDA TANGAN
1	Ir. Yuli ROESYANTO	T. KADER	CU. RYM	
2	Ir. ARI WIDYANTO	J. AHU	--	

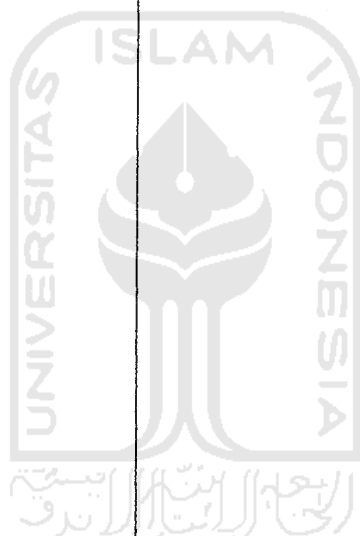

PANITIA PENGADAAN BARANG/JASA
KEGIATAN PEMBANGUNAN KANTOR
KECAMATAN MAGELANG SELATAN
KOTA MAGELANG

Sekretaris,



PUJI HARTONO, ST

KEGIATAN : PEMBANGUNAN KANTOR
KECAMATAN MAGELANG
SELATAN KOTA
MAGELANG TAHUN
ANGGARAN 2006

**BERITA ACARA
PEMBUKAAN SURAT PENAWARAN**

NOMOR : 641.6/14/ P.Rd.Cmt.Sel /210/3/06
TANGGAL : 10 Maret 2006

Pada hari ini **Jum'at** tanggal **Sepuluh** bulan **Maret** tahun **Dua ribu enam**, pada jam **14.00 WIB** bertempat di ruang rapat Dinas Pekerjaan Umum . Kota Magelang, kami yang bertanda tangan dibawah ini, Panitia Pengadaan Barang/Jasa Kegiatan **Pembangunan Kantor Kecamatan Magelang Selatan**, telah mengadakan rapat Pembukaan Surat Penawaran untuk pekerjaan seperti tersebut di atas, dan juga diwakili oleh peserta pelelangan, menyatakan bahwa :

1. Perusahaan yang memasukan surat Penawaran ada : **7** Rekanan
2. Setelah diadakan penelitian dan penawaran-penawaran yang masuk, ternyata yang memenuhi syarat ada : **7** penawaran

Berdasarkan penelitian diatas, maka pembukaan surat penawaran ini dinyatakan sah/~~tidak sah~~ dengan data hasil pembukaan sebagaimana terlampir.

Demikian Berita Acara ini dibuat dalam rangkap secukupnya untuk digunakan seperlunya.

**PANITIA PENGADAAN BARANG/JASA
KEGIATAN PEMBANGUNAN KANTOR KECAMATAN
MAGELANG SELATAN KOTA MAGELANG**

SAKSI - SAKSI :

- | | | |
|----|---|--|
| 1. | 1. GANCANGWICAKSONO, S.ST
Ketua | 1.  |
| | 2. PUJI HARTONO, ST
Sekretaris | 2.  |
| | 3. WIDHI HARYANI. SH
Anggota | 3.  |
| 2. | 4. Ir. DJOKO SOEPOARNO, M.PI
Anggota | 4.  |
| | 5. SRI ASIH WIDIYASTUTI. SH
Anggota | 5.  |

PEMBUKAAN PASCA KUALIFIKASI

KEGIATAN : PEMBANGUNAN KANTOR KECAMATAN MAGELANG SELATAN
 PEKERJAAN : BANGUNAN RUMAH DINAS CAMAT KECAMATAN MAGELANG SELATAN
 PAKET : PAKET 3
 LOKASI : KECAMATAN MAGELANG SELATAN KOTA MAGELANG
 TAHUN ANGGARAN : 2006

NO	NAMA REKANAN	1	2	3	4	5	6	7	8	9	10	11	12	KETERANGAN	KESIMPULAN
1	CV. SADEWO SAKTI	M	M	M	M	M	M	M	M	M	M	M	M		Lulus
2	CV. MINA BHAKTI	M	M	M	M	M	M	M	M	M	M	M	M		Lulus
3	CV. SAPTA KARYA	M	M	M	M	M	M	M	M	M	M	M	M		Lulus
4	CV. CITRA PERKASA	M	M	M	M	M	M	M	M	M	M	M	M		Lulus
5	CV. LEMBAH ASRI	M	M	M	M	M	M	M	M	M	M	M	M		Lulus
6	CV. LEMBAH HIJAU	M	M	M	M	M	M	M	M	M	M	M	M		Lulus
7	CV. JAYA PERKASA	M	M	M	M	M	M	M	M	M	M	M	M		Lulus

Keterangan :

- 1 Surat pernyataan minat
- 2 Pakta integritas
- 3 Formulir isian kualifikasi
- 4 F.C SIUJK
- 5 F.C Kualifikasi golongan kecil
- 6 F.C Akte pendirian beserta perubahan
- 7 F.C NPWP dan PKP
- 8 F.C TDP
- 9 F.C SPT Tahunan Tahun pajak terakhir
- 10 F.C Laporan Bulanan PPH
- 11 Referensi Bank
- 12 SKN

M : Memenuhi Syarat
 TM : Tidak Memenuhi Syarat
 T : Tidak Ada

SAKSI - SAKSI

- 1 CV. JAYA PERKASA
- 2 CV. CITRA PERKASA

PANITIA PENGADAAN BARANG/JASA KEGIATAN PEMBANGUNAN KANTOR KECAMATAN MAGELANG SELATAN KOTA MAGELANG

1. GANCANG WICAKSONO, S.ST
2. PUJI HARTONO, ST
3. WIDHI HARYANI, SH
4. Ir. DJOKO SOEPARNO, M.PI
5. SRI ASIH WIDIYASTUTI, SH

KONSULTIAN PERENCANA

- 1

**PANITIA PENGADAAN BARANG / JASA
KEGIATAN PEMBANGUNAN KANTOR KECAMATAN MAGELANG SELATAN
KOTA MAGELANG TAHUN ANGGARAN 2006**

Magelang, 10 Maret 2006

NOMOR : 641.6/15/ P.Rd.Cmt.Sel /210/3/06
SIFAT : Penting
LAMPIRAN : -
PERIHAL : UNDANGAN

Kepada
Yth. 1. Sdr. GANCANG WICAKSONO, S.ST
2. Sdr. PUJI HARTONO, ST
3. Sdri. WIDHI HARYANI, SH
4. Sdr. Ir. DJOKO SOEPARNO, M.PI
5. Sdri. SRI ASIH WIDIYASTUTI, SH

di

M A G E L A N G

Bersama ini kami mengharap dengan hormat atas kesediaan Bapak/Ibu/Saudara untuk hadir pada acara yang akan diselenggarakan besok, pada :







H a r i : Senin
T a n g g a l : 13 Maret 2006
J a m : 14.00 WIB
T e m p a t : Ruang Rapat DPU Kota Magelang
A c a r a : Evaluasi Surat Penawaran **Pembangunan
Rumah Dinas Camat Magelang Selatan Kota
Magelang (Paket III)**
Pimpinan rapat : Ketua Panitia Lelang.

Demikian atas kehadiran Bapak/Ibu/Saudara sebelumnya diucapkan terima kasih.

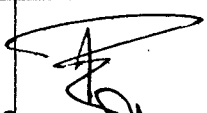
PANITIA PENGADAAN BARANG/JASA
KEGIATAN PEMBANGUNAN KANTOR
KECAMATAN MAGELANG SELATAN
KOTA MAGELANG
Sekretaris,

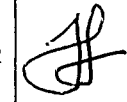

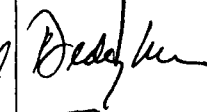
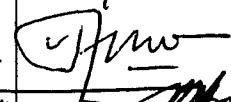
PUJI HARTONO, ST

KEGIATAN : PEMBANGUNAN KANTOR KECAMATAN MAGELANG SELATAN KOTA MAGELANG TAHUN ANGGARAN 2005		TANDA TERIMA PENGUMUMAN PEMENANG LELANG	
		NOMOR : 641.6/24/P.Rd.Cmt.Sel/210/3/06 TANGGAL : 15 Maret 2006	
NO.	NAMA REKANAN	ALAMAT	TANDA TANGAN
1	W. Lema Blahiti	Janggihan 659	
2	CV. SADEWA SAKTI	K. Sonan Bonang 48 Mgl	
3	CV. LEMBAH ASRI	Gg. CEMPAKA 5/947	
4	CV. Jaya Perkasa	Jl. Pahlawan 143 A Mgl	
5	CV. Lembah Hujan	K. Selayan w. 2 Mgl	
6	CV. CITRA PERNASA	Gg. KANTIL II MGL	
7	CV. SAPTA KARYA.	Jl. Masjidpatiit 388 Mgl	

PANITIA PENGADAAN BARANG/JASA
KEGIATAN PEMBANGUNAN KANTOR
KECAMATAN MAGELANG SELATAN
KOTA MAGELANG
Sekretaris,



PUJI HARTONO, ST

KEGIATAN : PEMBANGUNAN KANTOR KECAMATAN MAGELANG SELATAN KOTA MAGELANG TAHUN ANGGARAN 2006	BERITA ACARA EVALUASI KUALIFIKASI BADAN USAHA
	NOMOR : 641.6/19/ P.Rd.Cmt.Sel /210/3/06 TANGGAL : 13 Maret 2006

Pada hari ini **Senin** tanggal **Tiga belas** bulan **Maret** tahun **Dua ribu enam** pada jam **14.00 WIB** bertempat di ruang rapat Dinas Pekerjaan Umum Kota Magelang, kami yang bertanda tangan dibawah ini, Panitia Pengadaan Barang/Jasa Kegiatan **Pembangunan Kantor Kecamatan Magelang Selatan** Kota Magelang, telah mengadakan rapat evaluasi terhadap bendel kualifikasi yang masuk dan memenuhi syarat administrasi dan teknis serta biaya adalah sebagai berikut :

1. Penawaran yang memenuhi syarat administrasi, teknis dan biaya sebanyak : 7 Penawaran.
2. Setelah diadakan penelitian syarat kualifikasi ternyata :
 - a. Yang memenuhi syarat ada : 7 Penawaran.
 - b. Yang tidak memenuhi syarat ada : - Penawaran.

Demikian Berita Acara Evaluasi Kualifikasi Badan Usaha ini dibuat dalam rangkap secukupnya untuk dapat dipergunakan sebagaimana mestinya.

**PANITIA PENGADAAN BARANG/JASA
KEGIATAN PEMBANGUNAN KANTOR KECAMATAN MAGELANG
SELATAN KOTA MAGELANG**

- | | | |
|------------------------------|----|-------|
| 1. GANCANG WICAKSONO, S.ST | 1. | |
| Ketua | | |
| 2. PUJI HARTONO, ST | 2. | |
| Sekretaris | | |
| 3. WIDHI HARYANI, SH | 3. | |
| Anggota | | |
| 4. Ir. DJOKO SOEPARNO, M.PI. | 4. | |
| Anggota | | |
| 5. SRI ASIH WIDIYASTUTI, SH | 5. | |
| Anggota | | |

KEGIATAN : PEMBANGUNAN KANTOR KECAMATAN MAGELANG SELATAN KOTA MAGELANG TAHUN ANGGARAN 2006	BERITA ACARA EVALUASI SURAT PENAWARAN
	NOMOR : 641.6/17/ P.Rd.Cmt.Sel /210/3/06 TANGGAL : 13 Maret 2006

Pada hari ini **Senin** tanggal **Tiga belas** bulan **Maret** tahun **Dua ribu enam** pada jam **14.00 WIB** bertempat di ruang **Rapat Dinas Pekerjaan Umum** Kota Magelang, kami yang bertanda tangan dibawah ini, Panitia Pengadaan Barang/Jasa Kegiatan **Pembangunan Kantor Kecamatan Magelang Selatan** Kota Magelang, telah mengadakan rapat evaluasi terhadap surat penawaran pekerjaan yang masuk dan tercantum dalam Berita Acara Pembukaan Surat Penawaran adalah sebagai berikut :

1. Penawaran yang masuk dalam Pembukaan Penawaran seluruhnya ada : 7 Penawaran.
2. Setelah diadakan penelitian syarat Administrasi ternyata :
 - a. Yang memenuhi syarat ada : 7 Penawaran.
 - b. Yang tidak memenuhi syarat ada : - Penawaran.
3. Setelah diadakan penelitian syarat Teknik dan Harga ternyata :
 - a. Yang memenuhi syarat ada : 7 Penawaran.
 - b. Yang tidak memenuhi syarat ada : - Penawaran.
4. Berdasarkan hasil evaluasi tersebut, maka penawaran ini dinyatakan sah dan dapat dilanjutkan pada proses selanjutnya karena telah sesuai dengan persyaratan yang telah ditetapkan

Demikian Berita Acara Evaluasi Surat Penawaran ini dibuat dalam rangkap secukupnya untuk dapat dipergunakan sebagaimana mestinya.

**PANITIA PENGADAAN BARANG/JASA
KEGIATAN PEMBANGUNAN KANTOR KECAMATAN MAGELANG
SELATAN KOTA MAGELANG**

- | | |
|---|---------|
| 1. GANCANG WICAKSONO, S.ST
Ketua | 1. |
| 2. PUJI HARTONO, ST
Sekretaris | 2. |
| 3. WIDHI HARYANI, SH
Anggota | 3. |
| 4. Ir. DJOKO SOEPARNO, M.PI.
Anggota | 4. |
| 5. SRI ASIH WIDIYASTUTI, SH
Anggota | 5. |

EVALUASI HARGA

KEGIATAN : PEMBANGUNAN KANTOR KECAMATAN MAGELANG SELATAN
 PEKERJAAN : BANGUNAN RUMAH DINAS CAMAT KECAMATAN MAGELANG SELATAN
 PAKET : PAKET 3
 LOKASI : KECAMATAN MAGELANG SELATAN KOTA MAGELANG
 TAHUN ANGGARAN : 2006

NO	NAMA REKANAN	HARGA PENAWARAN	KEWAJARAN HARGA	KETERANGAN	KESIMPULAN (Terendah)
1	CV. SADEWO SAKTI	Rp. 112,736,000.00	M		LULUS
2	CV. MINA BHAKTI	Rp. 112,671,000.00	M		LULUS
3	CV. SAPTA KARYA	Rp. 111,959,000.00	M		LULUS
4	CV. CITRA PERKASA	Rp. 113,212,000.00	M		LULUS
5	CV. LEMBAH ASRI	Rp. 112,553,000.00	M		LULUS
6	CV. LEMBAH HIJAU	Rp. 112,454,000.00	M		LULUS
7	CV. JAYA PERKASA	Rp. 111,784,000.00	M		LULUS

Keterangan :

- M : Memenuhi Syarat
- TM : Tidak Memenuhi Syarat
- T : Tidak Ada



PANITIA PENGADAAN BARANG/JASA
 KEGIATAN PEMBANGUNAN
 KANTOR KECAMATAN MAGELANG SELATAN
 KOTA MAGELANG

1. GANCANG WICAKSONO, S.ST 1.
2. PUJI HARTONO, ST 2.
3. WIDHI HARYANI, SH 3.
4. Ir. DJOKO SOEPARNO, M.PI 4.
5. SRI ASIH WIDIYASTUTI, SH 5.

EVALUASI TEKNIS

KEGIATAN : PEMBANGUNAN KANTOR KECAMATAN MAGELANG SELATAN
 PEKERJAAN : BANGUNAN RUMAH DINAS CAMAT KECAMATAN MAGELANG SELATAN
 PAKET : PAKET 3
 LOKASI : KECAMATAN MAGELANG SELATAN KOTA MAGELANG
 TAHUN ANGGARAN : 2006

NO	NAMA REKANAN	1	2	3	4	5	KESIMPULAN
1	CV. SADEWO SAKTI	M	M	M	180 HK	180 HK	Memenuhi syarat
2	CV. MINA BHAKTI	M	M	M	180 HK	180 HK	Memenuhi syarat
3	CV. SAPTA KARYA	M	M	M	180 HK	180 HK	Memenuhi syarat
4	CV. CITRA PERKASA	M	M	M	180 HK	180 HK	Memenuhi syarat
5	CV. LEMBAH ASRI	M	M	M	180 HK	180 HK	Memenuhi syarat
6	CV. LEMBAH HIJAU	M	M	M	180 HK	180 HK	Memenuhi syarat
7	CV. JAYA PERKASA	M	M	M	180 HK	180 HK	Memenuhi syarat

Keterangan :

- 1 Time Schedule
- 2 Daftar Peralatan yang Digunakan
- 3 Daftar Personil
- 4 Jangka Waktu Pelaksanaan
- 5 Masa Pemeliharaan

M : Memenuhi Syarat
 TM : Tidak Memenuhi Syarat
 T : Tidak Ada



PANITIA PENGADAAN BARANG/JASA
 KEGIATAN PEMBANGUNAN
 KANTOR KECAMATAN MAGELANG SELATAN
 KOTA MAGELANG

1. GANCANG WICAKSONO, S.ST
2. PUJI HARTONO, ST
3. WIDHI HANDAYANI, SH
4. Ir. DJOKO SOEPARNO, M.PI
5. SRI ASIH WIDIYASTUTI, SH

- 1.
- 2.
- 3.
- 4.
- 5.

EVALUASI ADMINISTRASI

KEGIATAN : PEMBANGUNAN KANTOR KECAMATAN MAGELANG SELATAN
 PEKERJAAN : BANGUNAN RUMAH DINAS CAMAT KECAMATAN MAGELANG SELATAN
 PAKET : PAKET 3
 LOKASI : KECAMATAN MAGELANG SELATAN KOTA MAGELANG
 TAHUN ANGGARAN : 2006

NO	NAMA REKANAN	1	2	3	4	5	6	7	8	9	Kesimpulan
1	CV. SADEWO SAKTI	M	M	M	M	M	M	M	M	60 Hk	Memenuhi syarat
2	CV. MINA BHAKTI	M	M	M	M	M	M	M	M	60 Hk	Memenuhi syarat
3	CV. SAPTA KARYA	M	M	M	M	M	M	M	M	60 Hk	Memenuhi syarat
4	CV. CITRA PERKASA	M	M	M	M	M	M	M	M	60 Hk	Memenuhi syarat
5	CV. LEMBAH ASRI	M	M	M	M	M	M	M	M	60 Hk	Memenuhi syarat
6	CV. LEMBAH HIJAU	M	M	M	M	M	M	M	M	60 Hk	Memenuhi syarat
7	CV. JAYA PERKASA	M	M	M	M	M	M	M	M	60 Hk	Memenuhi syarat

Keterangan :

- 1 Sampul Penawaran
- 2 Surat Penawaran
- 3 RAB
- 4 Daftar Harga Satuan Pekerjaan
- 5 Daftar Harga Satuan Bahan dan Upah
- 6 Daftar Analisa
- 7 Surat Pernyataan
- 8 Jaminan Penawaran Asli
- 9 Masa Berlakunya Penawaran

M : Memenuhi Syarat
 TM : Tidak Memenuhi Syarat
 T : Tidak Ada

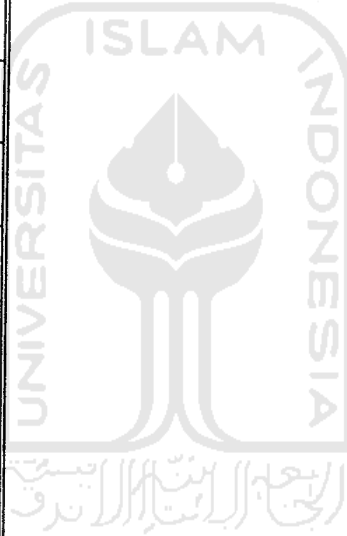

PANITIA PENGADAAN BARANG/JASA
 KEGIATAN PEMBANGUNAN
 KANTOR KECAMATAN MAGELANG SELATAN
 KOTA MAGELANG

1. GANCANG WICAKSONO, S.ST
2. PUJI HARTONO, ST
3. WIDHI HARYANI, SH
4. Ir. DJOKO SOEPARNO, M. PI
5. SRI ASIH WIDIYASTUTI, SH5

KEGIATAN : PEMBANGUNAN KANTOR KECAMATAN MAGELANG SELATAN KOTA MAGELANG TAHUN ANGGARAN 2006	BERITA ACARA USULAN CALON PEMENANG LELANG
	NOMOR : 641.6/20/ P.Rd.Cmt.Sel /210/3/06 TANGGAL : 13 Maret 2006

Pada hari ini **Senin** tanggal **Tiga belas** bulan **Maret** tahun **Dua ribu enam**, pada jam **14.00 WIB** bertempat di ruang rapat Ruang Rapat Dinas Pekerjaan Umum Kota Magelang, kami yang bertanda tangan dibawah ini, Panitia Pengadaan Barang/Jasa Kegiatan **Pembangunan Kantor Kecamatan Magelang Selatan Kota Magelang**, telah mengadakan evaluasi terhadap surat penawaran pekerjaan yang masuk dan tercantum dalam Berita Acara Pembukaan Surat Penawaran adalah sebagai berikut :

- I. Uraian hasil evaluasi mengenai
 1. Penelitian lanjutan mengenai ketentuan administrasi.
 2. Penelitian teknik dan harga
 3. Penelitian mengenai kualifikasi.
- II. Berdasarkan hasil evaluasi tersebut, maka panitia berkesimpulan untuk mengusulkan Pendorong yang tercantum di bawah ini sebagai Calon pemenang, yaitu sebagai berikut :
 1. Calon Pemenang :

Nama Perusahaan	:	CV " JAYA PERKASA " Magelang
Harga Penawaran	:	Rp. 111.784.000.00
Nomor NPWP	:	01.606.560.9.524
Waktu Pelaksanaan	:	120 hari kalender
 2. Cadangan I :

Nama Perusahaan	:	CV " SAPTA KARYA " Magelang
Harga Penawaran	:	Rp 111.959.000.00
Nomor NPWP	:	01.246.837.7-524
Waktu Pelaksanaan	:	120 hari kalender
 3. Cadangan II :

Nama Perusahaan	:	CV " LEMBAH HIJAU " Magelang
Harga Penawaran	:	Rp. 112.454.000.00
Nomor NPWP	:	01.207.959.6-524
Waktu Pelaksanaan	:	120 hari kalender

Demikian Berita Acara Usulan Pemenang Lelang ini dibuat dalam rangkap secukupnya untuk dapat dipergunakan sebagaimana mestinya.

**PANITIA PENGADAAN BARANG/JASA
KEGIATAN PEMBANGUNAN KANTOR KECAMATAN MAGELANG
SELATAN KOTA MAGELANG**

- | | |
|---|---------|
| 1. GANCANG WICAKSONO, S.ST
Ketua | 1. |
| 2. PUJI HARTONO, ST
Sekretaris | 2. |
| 3. WIDHI HARYANI, SH
Anggota | 3. |
| 4. Ir. DJOKO SOEPARNO, M.PI.
Anggota | 4. |
| 5. SRI ASIH WIDIYASTUTI, SH
Anggota | 5. |

**PANITIA PENGADAAN BARANG / JASA
KEGIATAN PEMBANGUNAN KANTOR KECAMATAN MAGELANG SELATAN
KOTA MAGELANG TAHUN ANGGARAN 2006**

Magelang, 13 Maret 2006

Yth. Kepada
Pemimpin Kegiatan Pembangunan Kantor
Kecamatan Magelang Selatan Kota Magelang

di
MAGELANG

SURAT PENGANTAR

NOMOR : 641.6/21 / P.Rd.Cmt.Sel /210/3/06

No.	Macam Surat yang Dikirim	Jumlah	Keterangan
1.	Proses Pengadaan Barang/Jasa Kegiatan Pembangunan Kantor Kecamatan Magelang Selatan Kota Magelang	1 (satu) Berkas	Disampaikan dengan hormat untuk menjadi periksa dan mohon untuk dapat diproses selanjutnya. Terima kasih.

PANITIA PENGADAAN BARANG/JASA
KEGIATAN PEMBANGUNAN KANTOR
KECAMATAN MAGELANG SELATAN
KOTA MAGELANG
Sekretaris,



PUJI HARTONO, ST

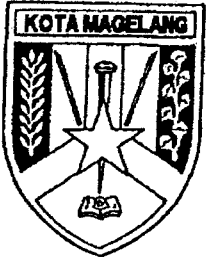

PEMERINTAH KOTA MAGELANG
DINAS PEKERJAAN UMUM
JL. JENDRAL SUDIRMAN NO. 54 MAGELANG
TELP. (0293) 362542 – 363033
MAGELANG - 56126

**KEPUTUSAN KEPALA DINAS PEKERJAAN UMUM
SELAKU
PEMIMPIN KEGIATAN PEMBANGUNAN KANTOR KECAMATAN MAGELANG SELATAN
KOTA MAGELANG TAHUN ANGGARAN 2006**

NOMOR : 641.6/22/ P.Rd.Cmt.Sel /210/3/06

TENTANG

**PENETAPAN PEMENANG LELANG KEGIATAN PEMBANGUNAN RUMAH DINAS CAMAT
KECAMATAN MAGELANG SELATAN KOTA MAGELANG (PAKET III)**

KEPALA DINAS PEKERJAAN UMUM KOTA MAGELANG

- Menimbang :
- a. bahwa Kegiatan **Pembangunan Kantor Kecamatan Magelang Selatan** Kota Magelang yang telah diadakan Pembukaan Penawaran pada tanggal 10 Maret 2006, perlu segera ditetapkan Pemenangnya ;
 - b. bahwa harga penawaran dari rekanan sebagaimana tersebut dalam lampiran Surat Keputusan ini, telah dipandang memenuhi syarat, paling rendah, wajar, dapat dipertanggung jawabkan dan menguntungkan bagi Negara, maka dapat ditetapkan sebagai pemenang;
 - c. bahwa untuk maksud tersebut dipandang perlu dikeluarkan Surat Keputusan Kepala Dinas Pekerjaan Umum Kota Magelang selaku Pemimpin Kegiatan **Pembangunan Kantor Kecamatan Magelang Selatan**.Kota Magelang Tahun Anggaran 2006 .
- Mengingat :
1. Undang-undang Nomor 17 Tahun 1950 tentang Pembentukan Daerah-daerah Kota Kecil dalam Lingkungan Propinsi Jawa Timur, Jawa Tengah dan Jawa Barat ;
 2. Undang-Undang Nomor 17 Tahun 2003 tentang Keuangan Negara ;
 3. Undang-Undang Nomor 1 Tahun 2004 tentang Perbendaharaan Negara ;
 4. Undang-Undang Nomor 32 Tahun 2004 tentang Pemerintahan Daerah, sebagaimana telah diubah dengan Peraturan Pemerintah Pengganti Undang – undang Nomor 3 Tahun 2005 ;
 5. Undang

LAMPIRAN : SURAT KEPUTUSAN KEPALA DINAS
PEKERJAAN UMUM KOTA MAGELANG.

NOMOR : 641.6/22/ P.Rd.Cmt.Sel /210/3/06
TANGGAL : 10 Maret 2006

No	Nama Kegiatan	Pemenang lelang dan Cadangan	Harga Borongan	Waktu Pelaksanaan
1.	Pembangunan Kantor Kecamatan Magelang Selatan	CV " JAYA PERKASA " Magelang	Rp. 111.784.000.00	120 hari
		CV " SAPTA KARYA " Magelang	Rp. 111.959.000.00	120 hari
		CV " LEMBAH HIJAU " Magelang	Rp. 112.454.000.00	120 hari

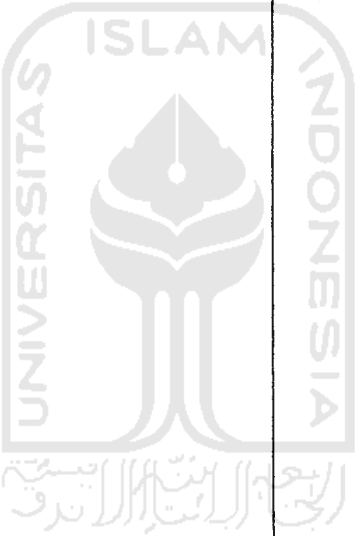

KEPALA .DINAS PEKERJAAN UMUM
KOTA MAGELANG
SELAKU
PEMIMPIN KEGIATAN PEMBANGUNAN KANTOR
KECAMATAN MAGELANG SELATAN
KOTA MAGELANG



Ir. SIGIT WIDYONINDITO, MT

Pembina
NIP. 010 087 513

**PANITIA PENGADAAN BARANG / JASA
KEGIATAN PEMBANGUNAN KANTOR KECAMATAN MAGELANG SELATAN
KOTA MAGELANG TAHUN ANGGARAN 2006**

Magelang, 15 Maret 2006

NOMOR : 641.6/23/P.Rd.Cmt.Sel/210/3/06
SIFAT : Segera
LAMPIRAN : -
PERIHAL : Pengumuman Pemenang Lelang

Kepada
Yth.

di
TEMPAT

Berdasarkan surat keputusan Kepala Dinas Pekerjaan Umum Kota Magelang selaku Pemimpin Kegiatan Pembangunan Kantor Kecamatan Magelang Selatan Kota Magelang, Nomor 641.6/22/P.Kec.Mgl.Sel/210/3/06 tanggal 14 Maret 2006. , telah menetapkan pemenang Lelang Pekerjaan Pembangunan Kantor Kecamatan Magelang Selatan Kota Magelang , sebagai berikut :

1. Pemenang :
 - Nama Perusahaan : CV " JAYA PERKASA " Magelang
 - Harga Penawaran : Rp. 111.784.000.00
 - Waktu Pelaksanaan : 120 hari
2. Cadangan I :
 - Nama Perusahaan : CV " SAPTA KARYA " Magelang
 - Harga Penawaran : Rp 111.959.000.00
 - Waktu Pelaksanaan : 120 hari
3. Cadangan II :
 - Nama Perusahaan : CV " LEMBAH HIJAU " Magelang
 - Harga Penawaran : Rp. 112.454.000.00
 - Waktu Pelaksanaan : 120 hari

Demikian pengumuman pemenang Lelang ini dibuat, atas perhatiannya diucapkan terima kasih.

**PANITIA PENGADAAN BARANG/JASA
KEGIATAN PEMBANGUNAN KANTOR
KECAMATAN MAGELANG SELATAN
KOTA MAGELANG
Ketua,,**



GANCANG WICAKSONO, S.ST

7. Keputusan Presiden Nomor 17 Tahun 2000 tentang Pelaksanaan Anggaran Pendapatan dan Belanja Negara ;
8. Keputusan Presiden Nomor 80 Tahun 2003 tentang Pedoman Pelaksanaan Pengadaan Barang/Jasa Pemerintah sebagaimana telah diubah terakhir dengan Peraturan Presiden Nomor 70 Tahun 2005 ;
9. Peraturan Daerah Kota Magelang Nomor 3 Tahun 2005 tentang Penetapan Anggaran Pendapatan dan Belanja Daerah Kota Magelang Tahun Anggaran 2005;

M E M U T U S K A N

- Menetapkan
PERTAMA : Menunjuk CV " JAYA PERKASA " Magelang sebagai pelaksana Pekerjaan Pembangunan Kantor Kecamatan Magelang Selatan Kota Magelang, dengan harga borongan sebesar Rp. 111.784.000.00 (Seratus sebelas juta tujuh ratus delapan puluh empat ribu rupiah) dan waktu pelaksanaannya selama 120 (Seratus dua puluh)hari
- KEDUA : Keputusan ini mulai berlaku sejak tanggal ditetapkan.

Ditetapkan di Magelang
pada tanggal : 21 Maret 2006

KEPALA .DINAS PEKERJAAN UMUM
KOTA MAGELANG
SELAKU
PEMIMPIN KEGIATAN PEMBANGUNAN KANTOR
KECAMATAN MAGELANG SELATAN
KOTA MAGELANG

Ir. SIGIT WIDYONINDITO. MT

Pembina
NIP. 010 087 513

TEMBUSAN disampaikan kepada Yth :

1. Walikota Magelang ;
2. Kepala Badan Pengawasan Kota Magelang ;
3. Kepala Bagian Hukum Kota Magelang ;
4. Kepala Dinas Pengelolaan Keuangan dan Kekayaan Daerah Kota Magelang ;
5. Panitia Pengadaan Barang/Jasa yang bersangkutan.



PEMERINTAH KOTA MAGELANG
DINAS PEKERJAAN UMUM
Jl. Jend. Sudieman No. 54 Telp. (0293) 362542 Magelang

SURAT PERINTAH MULAI KERJA

(S P M K)

NOMOR : 641.6/27/P.Rd.Cmt Mgl. Sel/210/3 /06

Yang bertanda tangan dibawah ini :

NAMA : **Ir. SIGIT WIDYONINDITO, MT**
JABATAN : **Pemimpin Kegiatan Pembangunan Kantor Kecamatan Magelang Selatan Kota Magelang**

Selanjutnya disebut **PIHAK PERTAMA**

NAMA : **Drs. BAMBANG SUPRIJANTO**
JABATAN : **Direktur CV " JAYA PERKASA " Magelang**
ALAMAT : **Jalan Pahlawan No.143 Kota Magelang**

Selanjutnya disebut **PIHAK KEDUA**

PIHAK PERTAMA memberikan perintah kepada **PIHAK KEDUA** dan **PIHAK KEDUA** menerima perintah dari **PIHAK PERTAMA** untuk melaksanakan pekerjaan seperti tersebut dibawah ini :

- a. Nama Kegiatan : **Pembangunan Kantor Kecamatan Magelang Selatan Kota Magelang**
- b. Pekerjaan : **Pembangunan Rumah Dinas Camat Magelang Selatan Kota Magelang (Paket III)**
- c. Volume Pekerjaan : **Gedung Rumah Dinas : 81,50 m²**
- d. Lokasi Pekerjaan : **Kota Magelang**
- e. Harga Borongan : **Rp. 111.784.000.00 (Seratus sebelas juta tujuh ratus delapan puluh empat ribu rupiah).**
- f. Pembayaran Angs. : **Sesuai dengan Perjanjian Pemborongan Pekerjaan / Kontrak Nomor : 641.6/26/P.Rd.Cmt Mgl. Sel /210/3/06 tanggal 22 Maret 2006**
- g. Waktu Pelaksanaan : **Selama 120 (Seratus dua puluh) hari kalender dimulai tanggal 22 Maret 2006 sampai dengan tanggal 19 Juli 2006**

h. Syarat-syarat Pelaksanaan : Dalam pelaksanaan pekerjaan harus selalu berpedoman pada Rencana Kerja dan Syarat-syarat (RKS), Gambar Kerja serta ketentuan dan petunjuk-petunjuk dari Direksi.

i. Keterangan : Pelaksana diwajibkan untuk mengirimkan Laporan mingguan yang dibuat oleh pengawas lapangan kepada Pemimpin Pekerjaan pada setiap minggunya yang memuat :

1. Kemajuan Fisik Pekerjaan.
2. Jumlah Tenaga Kerja yang diserap.
3. Keadaan cuaca setiap minggunya.
4. Jumlah bahan yang digunakan.

Apabila dalam waktu 7 (tujuh) hari setelah diterbitkan SPMK ini **PIHAK KEDUA** belum melaksanakan pekerjaan maka SPMK ini dapat dibatalkan.

Ditetapkan di : Magelang
pada tanggal : 22 Maret 2006

PIHAK KEDUA

CV " JAYA PERKASA "
Magelang



Drs. BAMBANG SUPRIJANTO
Direktur

PIHAK PERTAMA

**KEPALA DINAS PEKERJAAN UMUM
SELAKU
PEMIMPIN KEGIATAN PEMBANGUNAN
KANTOR KECAMATAN MAGELANG
SELATAN KOTA MAGELANG**



Ir. SIGIT WIDYONINDITO, MT 7
Pembina
NIP. 010 087 513

Lampiran 8



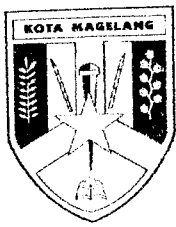

PEMERINTAH KOTA MAGELANG
DINAS PEKERJAAN UMUM

Jl. Jend. Sudirman No. 54 Telp. (0293) 362542 – 363033 Magelang
Kode Pos 56126

SURAT PERINTAH MULAI KERJA (SPMK)

KEGIATAN : REHABILITASI KANTOR KELURAHAN MAGERSARI KOTA MAGELANG TAHUN 2005	NOMOR : 622.9/25/ R KEL-MAGER/210/7/05 TANGGAL : 14 Juli 2005
--	--

Yang Bertanda Tangan dibawah ini :

NAMA : Ir. SIGIT WIDYONINDITO, MT.
JABATAN : Kepala Dinas Pekerjaan Umum Kota Magelang
Selaku Pemimpin Kegiatan Rehabilitasi Kantor Kelurahan Magersari
Kota Magelang

Selanjutnya Disebut PIHAK PERTAMA :

NAMA : Ir. DARSITO.
JABATAN : Direktur CV " JAYA BINANGUN " Magelang
ALAMAT : Jl. Kalimas No.14 Kota Magelang.

Selanjutnya Disebut PIHAK KEDUA :

PIHAK PERTAMA memberikan Perintah kepada **PIHAK KEDUA** dan **PIHAK KEDUA** menerima perintah dari **PIHAK PERTAMA** untuk melaksanakan pekerjaan seperti tersebut dibawah ini :

1. Pekerjaan : Rehabilitasi Kantor Kelurahan Magersari Kota Magelang.
2. Volume Pekerjaan : 201,50 m².
3. Lokasi Pekerjaan : Kota Magelang
4. Harga Borongan : Rp. 186.969.000.00
5. Pembayaran Angsuran : Dibayarkan sesuai dengan surat Perjanjian Pembangunan Pekerjaan (Kontrak) No.622.9/24/RKEL-MAGER/210/6/05 Tanggal 14 Juli 2005.
6. Waktu Pelaksanaan : Selama 120.(Seratus Dua puluh) Hari kalender
Dimulai Tanggal : 14 Juli 2005
Sampai dengan Tanggal : 10 Nopember 2005

7. Syarat

6. Waktu dan Tempat Pendaftaran dan Pengambilan Bendel Kualifikasi :

Pendaftaran dan Pengambilan Bendel Kualifikasi dilaksanakan tanggal 9 Juni 2005 sampai dengan 17 Juni 2005 pada jam 08.00 – 14.00 Wib di Dinas Pekerjaan Umum Kota Magelang.

7. Pengambilan Rencana Kerja Dan Syarat-Syarat / RKS

RKS dapat diambil pada Panitia Pengadaan Barang Jasa pada tanggal 10 Juni 2005 Sampai dengan tanggal 28 Juni 2005 jam 08.00 - 14.00 WIB kecuali hari Jum'at s/d jam 10.00 Wib di Dinas Pekerjaan Umum Kota Magelang .

Magelang, 9 Juni 2005

PANITIA PENGADAAN BARANG/JASA
KEGIATAN REHAB. KANTOR KELURAHAN
MAGERSARI KOTA MAGELANG

Ketua,



SATRIYA WIBOWO. BE



**PANITIA PENGADAAN BARANG / JASA
KEGIATAN REHAB. KANTOR KELURAHAN MAGERSARI
KOTA MAGELANG TAHUN ANGGARAN 2005**

Magelang, 17 Juni 2005

NOMOR : 641.6/05/R..Kel.Mgsr/210/6/05
SIFAT : Penting
LAMPIRAN : -
PERIHAL : UNDANGAN

Kepada
Yth. 1. Sdr. Satriya Wibowo, BE
2. Sdr. SYAFE'I
3. Sdr. HARTONO
4. Sdr. SULARSO HADI. SE
5. Sdr. SUWANDARTA. SH

di

M A G E L A N G

Bersama ini kami berharap dengan hormat atas kesediaan Bapak/Ibu/Saudara untuk hadir pada acara yang akan diselenggarakan besok, pada :

H a r i : SELASA
T a n g g a l : 21 Juni 2005
J a m : 09.00 WIB
T e m p a t : Ruang Rapat DPU Kota Magelang
A c a r a : Penjelasan Pekerjaan (*Aanwijzing*) Rehab.Kantor
Kelurahan Magersari
Kota Magelang
Pimpinan rapat : Ketua Panitia Lelang.

Demikian atas kehadiran Bapak/Ibu/Saudara sebelumnya diucapkan terima kasih.

PANITIA PENGADAAN BARANG/JASA
KEGIATAN REHAB. KANTOR KELURAHAN
MAGERSARI KOTA MAGELANG

Sekretaris,

SYAFE'I

KEGIATAN : REHAB. KANTOR KELURAHAN MAGERSARI KOTA MAGELANG TAHUN ANGGARAN 2005			DAFTAR HADIR PENJELASAN PEKERJAAN (AANWIJZING)	
			NOMOR : 641.6/06/R..Kel.Mgsr/210/6/05 TANGGAL : 21 Juni 2005	
NO.	NAMA	JABATAN	KONSULTAN	TANDA TANGAN

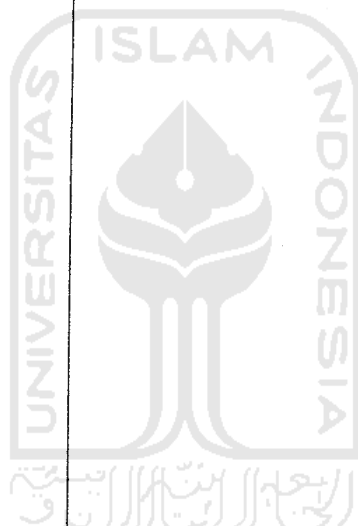

PANITIA PENGADAAN BARANG/JASA
KEGIATAN REHAB. KANTOR KELURAHAN
MAGERSARI KOTA MAGELANG

Sekretaris,



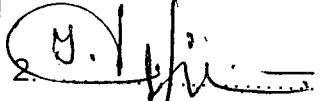
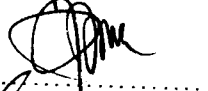
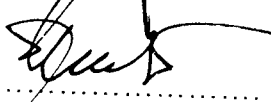
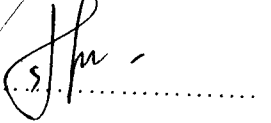

SYAFE'I

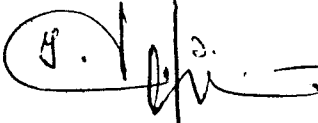
KEGIATAN : REHAB. KANTOR KELURAHAN MAGERSARI KOTA MAGELANG TAHUN ANGGARAN 2005		DAFTAR HADIR PENJELASAN PEKERJAAN (AANWIJZING)	
		NOMOR : 641.6/07/R..Kel.Mgsr/210/6/05 TANGGAL : 21 Juni 2005	
NO.	NAMA	JABATAN	TANDA TANGAN
1.	SATRIYA WIBOWO. BE	KETUA	1. 
2.	SYAFE'I	ANGGOTA	2. 
3.	HARTONO	ANGGOTA	3. 
4.	SULARSO HADI. SE	ANGGOTA	4. 
5.	SUWANDARTA. SH	ANGGOTA	5. 

UNIVERSITAS ISLAM INDONESIA
 PANITIA PENGADAAN BARANG/JASA
 KEGIATAN REHAB. KANTOR KELURAHAN
 MAGERSARI KOTA MAGELANG
 Sekretaris,

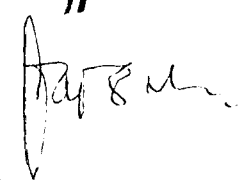

SYAFE'I

KEGIATAN :: REHAB. KANTOR KELURAHAN MAGERSARI KOTA MAGELANG TAHUN ANGGARAN 2005		TANDA TERIMA BERITA ACARA AANWIJZING	
		NOMOR : 641.6/08/R..Kel.Mgsr/210/6/05 TANGGAL : 23 Juni 2005	
NO.	NAMA REKANAN	ALAMAT	TANDA TANGAN
1	CV. Jaya Perkasa	K Psk barm 143A Moge	
2	CV. Jaya Pinangun	Jl. Kali mas No 14 Magelang	
3	CV. Jawa Dwipha	Jm- sunan Ampel 77 Magel	
4	CV. Jaya Manunggal	Jl. Kemuning Raya 23 Mg	
5	CV. Jaya Hutama	Jl. Jember Bawet 1K	

PANITIA PENGADAAN BARANG/JASA
KEGIATAN REHAB. KANTOR KELURAHAN
MAGERSARI KOTA MAGELANG

Sekretaris,

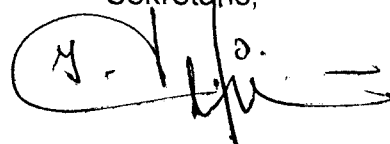

SYAFE'I

**PANITIA PENGADAAN BARANG / JASA
KEGIATAN REHAB. KANTOR KELURAHAN MAGERSARI
KOTA MAGELANG TAHUN ANGGARAN 2005**

Magelang, 23 Juni 2005

NOMOR : 641.6/09/R.Kel.Mgsr/210/6/05
SIFAT : Penting
LAMPIRAN : -
PERIHAL : UNDANGAN

Kepada
Yth. 1. Sdr. Satriya Wibowo, BE
2. Sdr. Syafe'i
3. Sdr. Hartono
4. Sdr. Sularso Hadi, SE
5. Sdr. Suwandarta, SH

di
M A G E L A N G

Bersama ini kami mengharap dengan hormat atas kesediaan Bapak/Ibu/Saudara untuk hadir pada acara yang akan diselenggarakan besok, pada :

Hari : RABU
Tanggal : 29 Juni 2005
Jam : 09.00 WIB
Tempat : Ruang Rapat DPU Kota Magelang
Acara : Pembukaan Surat Penawaran Pekerjaan Rehab.
Kantor Kelurahan Magersari Kota Magelang
Pimpinan rapat : Ketua Panitia Lelang.

Demikian atas kehadiran Bapak/Ibu/Saudara sebelumnya diucapkan terima kasih.

PANITIA PENGADAAN BARANG/JASA
KEGIATAN REHAB. KANTOR KELURAHAN
MAGERSARI KOTA MAGELANG

Sekretaris,

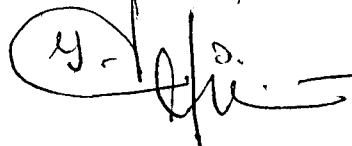





SYAFE'I

KEGIATAN : REHAB. KANTOR
KELURAHAN
MAGERSARI KOTA
MAGELANG TAHUN
ANGGARAN 2005

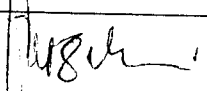
TANDA TERIMA PEMASUKAN
SURAT PENAWARAN

NOMOR : 641.6/10/R..Kel.Mgsr/210/6/05
TANGGAL : 29 JUNI 2005

NO.	NAMA	JABATAN	REKANAN	TANDA TANGAN
1	Darsiti	Direktur	CV. Jaya Binangun	
2	Maya Lusiani, asc	direktoris	CV. Jawa Dwigha	
3	Bambang Sp	Direktur	CV. Jaya Perkasa	
4.	Santiko HS.	Direktur	CV. Jaya Manunggal	
5	Munawar -	Direktur	CV. Jaya Hutama	

PANITIA PENGADAAN BARANG/JASA
KEGIATAN REHAB. KANTOR KELURAHAN
MAGERSARI KOTA MAGELANG

Sekretaris,

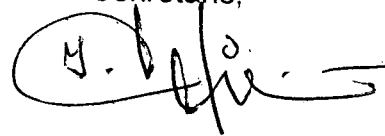



SYAFE'I

KEGIATAN : REHAB. KANTOR
KELURAHAN
MAGERSARI KOTA
MAGELANG TAHUN
ANGGARAN 2005

DAFTAR HADIR
PEMBUKAAN SURAT PENAWARAN

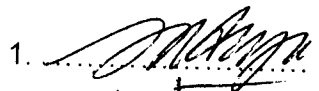
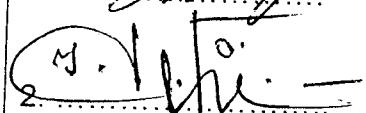
NOMOR : 641.6/11/R..Kel.Mgsr/210/6/05
TANGGAL : 29 JUNI 2005

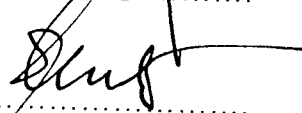
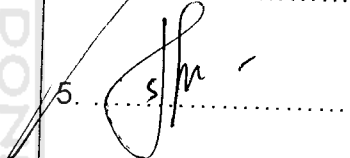
NO.	NAMA	JABATAN	TANDA TANGAN
1.	SATRIYA WIBOWO. BE	KETUA	1. 
2.	SYAFE'I	ANGGOTA	2. 
3.	HARTONO	ANGGOTA	3. 
4.	SULARSO HADI. SE	ANGGOTA	4. 
5.	SUWANDARTA. SH	ANGGOTA	5. 

PANITIA PENGADAAN BARANG/JASA
KEGIATAN REHAB. KANTOR KELURAHAN
MAGERSARI KOTA MAGELANG

Sekretaris,

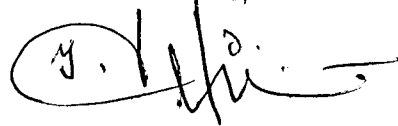





SYAFE'I

KEGIATAN : REHAB. KANTOR
KELURAHAN
MAGERSARI KOTA
MAGELANG TAHUN
ANGGARAN 2005

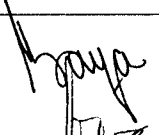
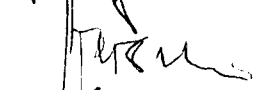
DAFTAR HADIR
PEMBUKAAN SURAT PENAWARAN

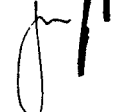
NOMOR : 641.6/12/R..Kel.Mgsr/210/6/05
TANGGAL : 29 Juni 2005

NO.	NAMA	JABATAN	REKANAN	TANDA TANGAN
1.	Maya Jurnani, asc	direktur	cv. jawa swipka	
2.	Dar Situ	direktur	cv. Jaya Binegun	
3.	Bambang Sp	direktur	cv. Jaya Perkasa	
4.	Santiko HS.	direktur	cv. Jaya Manunggal	
5.	Murwati	direktur	cv. Yera Hulusma	

PANITIA PENGADAAN BARANG/JASA
KEGIATAN REHAB. KANTOR KELURAHAN
MAGERSARI KOTA MAGELANG

Sekretaris,

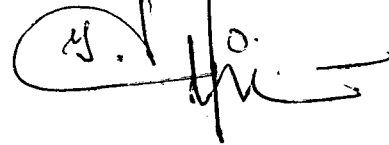

SYAFE'I

KEGIATAN : REHAB. KANTOR KELURAHAN MAGERSARI KOTA MAGELANG TAHUN ANGGARAN 2005	BERITA ACARA PEMBUKAAN SURAT PENAWARAN
	NOMOR : 641.6/13/R..Kel.Mgsr/210/6/05 TANGGAL : 29 Juni 2005

Pada hari ini Rabu tanggal Dua puluh sembilan bulan Juni. tahun Dua ribu lima, pada jam 09.00 WIB bertempat di ruang rapat Dinas Pekerjaan Umum . Kota Magelang, kami yang bertanda tangan dibawah ini, Panitia Pengadaan Barang/Jasa Kegiatan Rehab. Kantor Kelurahan Magersari Kota Magaelang telah mengadakan rapat Pembukaan Surat Penawaran untuk pekerjaan seperti tersebut di atas, dan juga diwakili oleh peserta pelelangan, menyatakan bahwa :

1. Perusahaan yang memasukan surat Penawaran ada : 5 Rekanan
2. Setelah diadakan penelitian dan penawaran-penawaran yang masuk, ternyata yang memenuhi syarat ada : 5 penawaran

Berdasarkan penelitian diatas, maka pembukaan surat penawaran ini dinyatakan sah/tidak sah dengan data hasil pembukaan sebagaimana terlampir.

Demikian Berita Acara ini dibuat dalam rangkap secukupnya untuk digunakan seperlunya.

PANITIA PENGADAAN BARANG/JASA
KEGIATAN REHAB. KANTOR KELURAHAN MAGERSARI
KOTA MAGELANG

SAKSI - SAKSI :

- | | | |
|------------------------------------|--|---|
| <p>1. CV. JAYA BINANGUN</p> | <p>1. Satriya Wibowo. BE
Ketua</p> | <p>1. </p> |
| <p>2. CV. JAYA MANUNGGAL . . .</p> | <p>2. Syafe'i
Sekretaris</p> | <p>2. </p> |
| | <p>3. Hartono
Anggota</p> | <p>3. </p> |
| | <p>4. Sularso Hadi. SE
Anggota</p> | <p>4. </p> |
| | <p>5. Suwandarta. SH
Anggota</p> | <p>5. </p> |

HASIL PEMILIHAN PENAWARAN

KEGIATAN : REHABILITASI KANTOR KELURAHAN MAGERSARI KOTA MAGELANG
 LOKASI : KELURAHAN MAGERSARI KOTA MAGELANG
 TAHUN ANGGARAN : 2005
 HARI : RABU
 TANGGAL : 29 JUNI 2005

NO	NAMA REKANAN	1	2	3	4	5	6	7	8	9	10	11	12	13	14	15	16	17	JANGKA WAKTU	HARGA PENAWARAN	KETERANGAN
1	CV JAYA MANUNGGAL	+	+	+	+	+	+	+	+	+	+	+	+	+	+	+	+	+	120 HK	Rp. 188,187,000	IV
2	CV YASA UTAMA	+	+	+	+	+	+	+	+	+	+	+	+	+	+	+	+	+	120 HK	Rp. 187,247,000	II
3	CV JAWA DWIPA	+	+	+	+	+	+	+	+	+	+	+	+	+	+	+	+	+	120 HK	Rp. 187,484,000	III
4	CV JAYA BINANGUN	+	+	+	+	+	+	+	+	+	+	+	+	+	+	+	+	+	120 HK	Rp. 186,969,000	I
5	CV JAYA PERKASA	+	+	+	+	+	+	+	+	+	+	+	+	+	+	+	+	+	120 HK	Rp. 187,542,000	V

Keterangan :

- 1 F.C Surat Undangan
- 2 Surat Penawaran bernilai Rp 6.000,-
- 3 RAB dan Rekapitulasi
- 4 Daftar Harga Satuan Pekerjaan
- 5 Daftar Harga Satuan Bahan dan Upah kerja.
- 6 Daftar Analis Satuan Pekerjaan
- 7 Time Schedule
- 8 Daftar Peralatan yang digunakan
- 9 Daftar Tenaga ahli dan Pelaksana yang ditugaskan untuk kegiatan ini
- 10 Referensi Bank dari Bank pemerintah khusus pekerjaan ini
- 11 F.C Surat Jaminan Penawaran (Asli diserahkan kepada Panitia Pengadaan)
- 12 F.C Surat Jaminan Penawaran Usaha yang masih berlaku
- 13 F.C NPWP.
- 14 F.C SIUJK
- 15 F.C Kartu Tanda Anggota Asosiasi Profesi yang masih berlaku.
- 16 F.C Akte Pendirian Perusahaan lengkap dengan Perubahannya.
- 17 Surat Pernyataan Kesanggupan bernilai Rp.6.000,-
 - a. Mengasuransikan Tenaga Kerja ke Perum Jamsostek
 - b. Mengadakan jaminan pelaksanaan 5 % dari nilai Kontrak
 - c. Mengadakan jaminan pemeliharaan.
 - d. Mengadakan Voorfinanciering.
 - e. Menggunakan bahan lokal.
 - f. Tunduk pada Peraturan Daerah setempat.
 - g. Tunduk pada Keputusan Panitia.

Keterangan Tanda

- + : Ada
- : Tidak ada
- ± : Ada, tetapi tidak memenuhi syarat.

PANITIA PELELANGAN :

1. SATRIYA WIBOWO , BE
2. SYAFEI
3. HARTONO
4. SULARSO HADI, SE
5. SUWANDARTA, SH

WAKIL REKANAN :

- A. PT / CV : JAYA BINANGUN
 NAMA : *[Signature]*
 TANDA TANGAN : *[Signature]*
- B. PT / CV : JAYA MANUNGGAL
 NAMA : *[Signature]*
 TANDA TANGAN : *[Signature]*

TANDA TANGAN

1. *[Signature]*
 2. *[Signature]*
 3. *[Signature]*
 4. *[Signature]*
 5. *[Signature]*

HASIL PEMBUKAAN SURAT PENAWARAN

KEGIATAN : REHABILITASI KANTOR KELURAHAN MAGER SARI KOTA MAGELANG
 PEKERJAAN : REHABILITASI KANTOR KELURAHAN MAGER SARI KOTA MAGELANG
 LOKASI : KELURAHAN MAGER SARI KOTA MAGELANG
 DIBUKA PADA HARI : RABU TANGGAL 29 JUNI 2005

NO	NAMA PENYEDIA JASA	PERSYARATAN																		JANGKA WAKTU (HARI)	PENAWARAN (Rp.)	KETERANGAN
		1	2	3	4	5	6	7	8	9	10	11	12	13	14	15	16	17	18			
1	CV. JAYA MAJUNINGAL	+	+	+	+	+	+	+	+	+	+	+	+	+	+	+	+	+	+	120	188.187.000	SAH
2	CV. YASADUTAMA	+	+	+	+	+	+	+	+	+	+	+	+	+	+	+	+	+	+	120	187.247.000	SAH
3	CV. JAWA DWIPA	+	+	+	+	+	+	+	+	+	+	+	+	+	+	+	+	+	+	120	187.484.000	SAH
4	CV. JAYA BINABUN	+	+	+	+	+	+	+	+	+	+	+	+	+	+	+	+	+	+	120	186.969.000	SAH
5	CV. JAYA REKATA	+	+	+	+	+	+	+	+	+	+	+	+	+	+	+	+	+	+	120	187.542.000	SAH
6																						
7																						

Notasi :

- 1 Surat Penawaran bermeterai Rp 6.000,00
- 2 Surat Undangan untuk mengikuti Penjelasan Lelang / Aanwijzing
- 3 RAB dan Rekapitulasi
- 4 Daftar harga satuan pekerjaan
- 5 Daftar harga satuan bahan dan upah
- 6 Daftar analisa satuan pekerjaan
- 7 Time schedule
- 8 Daftar peralatan yang digunakan
- 9 Daftar tenaga ahli dan pelaksana yang ditugaskan
- 10 Referensi bank dari bank pemerintah khusus untuk pekerjaan ini
- 11 FC: Surat Jaminan Penawaran (Asli diserahkan kepada Panitia Pengadaan)
- 12 FC: Sertifikat Badan Usaha yang masih berlaku
- 13 FC: NPWP
- 14 FC: SILUK
- 15 FC: Kartu Tanda Anggota Asosiasi Profesi yang masih berlaku
- 16 FC: Akte Pendirian lengkap dengan perubahannya
- 17 Surat Pernyataan kesanggupan bermeterai Rp 6.000,00
- 18 Mengisi blanko paska prakualifikasi

Setuju Wakil Penyedia Jasa :

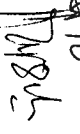
1 PT / CV JAYA MAJUNINGAL
 Nama DAT SIB
 Tanda Tangan 

2 PT / CV JAWA BINABUN
 Nama BAN TUGO BUDI KURNIYO
 Tanda Tangan 

Panelita :

- 1 SATRIYA WIBOWO, BE
- 2 SYAFA' I
- 3 HARTONO
- 4 SULARSO HADI, SE
- 5 SUWANDARTA, SH











Keterangan :

- + : ada
- : tidak ada
- o : ada tidak lengkap

Konsultansi Perencana :

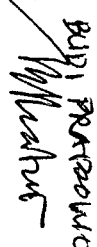
CV. SETIYA BAKTHI
 Nama BUDI PRATAPAWA
 Tanda Tangan 

**PANITIA PENGADAAN BARANG / JASA
KEGIATAN REHAB. KANTOR KELURAHAN MAGERSARI
KOTA MAGELANG TAHUN ANGGARAN 2005**

Magelang, 1 Juli 2005

NOMOR : 641.6/14/R..Kel.Mgsr/210/7/05
SIFAT : Penting
LAMPIRAN : -
PERIHAL : UNDANGAN

Kepada
Yth. 1. Sdr. SATRIYA WIBOWO. BE
2. Sdr. SYAFE'I
3. Sdr. HARTONO
4. Sdr. SULARSO HADI. SE
5. Sdr. SUWANDARTA. SH

di

M A G E L A N G

Bersama ini kami berharap dengan hormat atas kesediaan Bapak/Ibu/Saudara untuk hadir pada acara yang akan diselenggarakan besok, pada :

Hari : SENIN
Tanggal : 4 Juli 2005
Jam : 09.00 WIB
Tempat : Ruang Rapat DPU Kota Magelang
Acara : Evaluasi Surat Penawaran Rehab. Kantor
Kelurahan Magersari Kota Magelang
Pimpinan rapat : Ketua Panitia Lelang.

Demikian atas kehadiran Bapak/Ibu/Saudara sebelumnya diucapkan terima kasih.

PANITIA PENGADAAN BARANG/JASA
KEGIATAN REHAB. KANTOR KELURAHAN
MAGERSARI KOTA MAGELANG

Sekretaris,

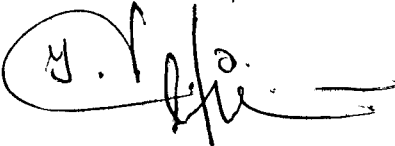

SYAFE'I

KEGIATAN : REHAB. KANTOR KELURAHAN MAGERSARI KOTA MAGELANG TAHUN ANGGARAN 2005	BERITA ACARA EVALUASI SURAT PENAWARAN
	NOMOR : 641.6/16/R..Kel.Mgsr/210/7/05 TANGGAL : 4 Juli 2005



Pada hari ini Senin tanggal Empat bulan Juli tahun Dua ribu lima pada jam 09.00 WIB bertempat di ruang rapat Dinas Pekerjaan Umum Kota Magelang, kami yang bertanda tangan dibawah ini, Panitia Pengadaan Barang/Jasa Kegiatan Rehab, Kantor Kelurahan Magersari Kota Magelang, telah mengadakan rapat evaluasi terhadap surat penawaran pekerjaan yang masuk dan tercantum dalam Berita Acara Pembukaan Surat Penawaran adalah sebagai berikut :

1. Penawaran yang masuk dalam Pembukaan Penawaran seluruhnya ada : 5 Penawaran.
2. Setelah diadakan penelitian syarat Administrasi ternyata :
 - a. Yang memenuhi syarat ada : 5 Penawaran.
 - b. Yang tidak memenuhi syarat ada : - Penawaran.
3. Setelah diadakan penelitian syarat Teknik dan Harga ternyata :
 - a. Yang memenuhi syarat ada : 5 Penawaran.
 - b. Yang tidak memenuhi syarat ada : - Penawaran
4. Berdasarkan hasil evaluasi tersebut, maka penawaran ini dinyatakan sah dan dapat dilanjutkan pada proses selanjutnya karena telah sesuai dengan persyaratan yang telah ditetapkan

Demikian Berita Acara Evaluasi Surat Penawaran ini dibuat dalam rangkap secukupnya untuk dapat dipergunakan sebagaimana mestinya.

PANITIA PENGADAAN BARANG/JASA
KEGIATAN REHAB. KANTOR KELURAHAN MAGERSARI
KOTA MAGELANG

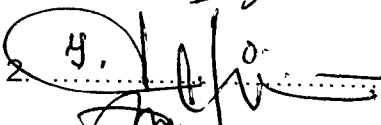
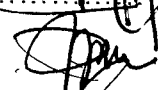
1. SATRIYA WIBOWO. BE
Ketua
2. SYAFE'I.
Sekretaris
3. HARTONO
Anggota
4. SULARSO HADI. SE
Anggota
5. SUWANDARTA. SH
Anggota

1. 
2. 
3. 
4. 
5. 

5. Undang-Undang Nomor 33 Tahun 2004 tentang Perimbangan Keuangan Antara Pemerintah Pusat dan Pemerintahan Daerah;
6. Peraturan Pemerintah Nomor 105 Tahun 2000 tentang Pengelolaan dan Pertanggung jawaban Keuangan Daerah;
7. Keputusan Presiden Nomor 17 Tahun 2000 tentang Pelaksanaan Anggaran Pendapatan dan Belanja Negara ;
8. Keputusan Presiden Nomor 80 Tahun 2003 tentang Pedoman Pelaksanaan Pengadaan Barang/Jasa Pemerintah, sebagaimana telah diubah terakhir dengan Peraturan Presiden Nomor 70 tahun 2005 ;
9. Peraturan Daerah Kota Magelang Nomor 3 Tahun 2005 tentang Penetapan Anggaran Pendapatan dan Belanja Daerah Kota Magelang Tahun Anggaran 2005;

MEMUTUSKAN

- Menetapkan :
- PERTAMA** : Menetapkan rekanan sebagaimana tersebut dalam lampiran Surat keputusan ini sebagai Pemenang Lelang dan Cadangan Pekerjaan Pembangunan Kantor Kecamatan Magelang Selatan Kota Magelang
- KEDUA** : Surat Keputusan ini mulai berlaku sejak tanggal ditetapkan.

Ditetapkan di Magelang
pada tanggal : 14 Maret 2006

KEPALA DINAS PEKERJAAN UMUM
KOTA MAGELANG
SELAKU
PEMIMPIN KEGIATAN PEMBANGUNAN KANTOR
KECAMATAN MAGELANG SELATAN
KOTA MAGELANG

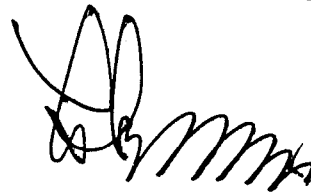

Ir. SIGIT WIDYONINDITO. MT

Pembina

NIP. 010 087 513







TEMBUSAN disampaikan kepada Yth :

1. Walikota Magelang ;
2. Kepala Badan Pengawasan Kota Magelang ;
3. Kepala Bagian Hukum Kota Magelang ;
4. Kepala Dinas Pengelolaan Keuangan dan Kekayaan Daerah Kota Magelang ;
5. Panitia Pengadaan Barang/Jasa yang bersangkutan.

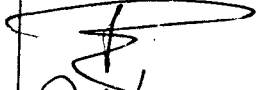
KEGIATAN : PEMBANGUNAN
KANTOR KECAMATAN
MAGELANG SELATAN
KOTA MAGELANG
TAHUN ANGGARAN 2006

**TANDA TERIMA
PENGUMUMAN PEMENANG LELANG**

NOMOR : 641.6/24/P.Rd.Cmt.Sel/210/3/06
TANGGAL : 15 Maret 2006

NO.	NAMA REKANAN	ALAMAT	TANDA TANGAN
1.	CV elma Rihki	Sarejanan 659 Mgl	
2.	CV. Lembah Hijau	K. Selajar Duro. 2 Mgl	
3.	CV. CITRA PERKASA	Gg. KANTIL II MGL	
4.	CV. GADEWA SAKTI	K. Sunan Bonang 48 Mgl	
5.	CV. Jaya Perkasa	7L. Pahlawan 143A Mgl	
6.	CV. LEMBAH ASRI	GG. CEMPAKAS/547	
7.	CV. SAPTA KARYA.	K. Mojopati 300	

PANITIA PENGADAAN BARANG/JASA
KEGIATAN PEMBANGUNAN KANTOR
KECAMATAN MAGELANG SELATAN
KOTA MAGELANG
Sekretaris,



PUJI HARTONO, ST

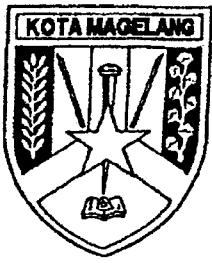

PEMERINTAH KOTA MAGELANG
DINAS PEKERJAAN UMUM

JL. JENDRAL SUDIRMAN NO. 54 MAGELANG
TELP. (0293) 362542 - 363033
MAGELANG - 56126

**KEPUTUSAN KEPALA DINAS PEKERJAAN UMUM KOTA MAGELANG
SELAKU
PEMIMPIN KEGIATAN PEMBANGUNAN KANTOR KECAMATAN MAGELANG SELATAN
KOTA MAGELANG TAHUN ANGGARAN 2005**

NOMOR : 641.6/25/ P.Rd.Cmt.Sel/210/3/06

TENTANG

**PENUNJUKAN PELAKSANA PEKERJAAN PEMBANGUNAN KANTOR
KECAMATAN MAGELANG SELATAN KOTA
MAGELANG TAHUN ANGGARAN 2005**

KEPALA DINAS PEKERJAAN UMUM KOTA MAGELANG

- Menimbang : a. bahwa Pekerjaan Pembangunan Rumah Dinas Camat Magelang Selatan Kota Magelang (Paket III), yang telah ditetapkan Pemenangnya pada tanggal 10 Maret 2006, perlu segera di tunjuk untuk melaksanakan Pekerjaan tersebut ;
- b. bahwa untuk maksud tersebut dipandang perlu dikeluarkan Surat Keputusan Kepala Dinas selaku Pemimpin Kegiatan.
- Mengingat : 1. Undang-undang Nomor 17 Tahun 1950 tentang Pembentukan Daerah-daerah Kota Kecil dalam Lingkungan Propinsi Jawa Timur, Jawa Tengah dan Jawa Barat ;
2. Undang-Undang Nomor 17 Tahun 2003 tentang Keuangan Negara ;
3. Undang-Undang Nomor 1 Tahun 2004 tentang Perbendaharaan Negara ;
4. Undang-Undang Nomor 32 Tahun 2004 tentang Pemerintahan Daerah, sebagaimana telah diubah dengan Peraturan Pemerintah Pengganti Undang – undang Nomor 3 Tahun 2005 ;
5. Undang-Undang Nomor 33 Tahun 2004 tentang Perimbangan Keuangan Antara Pemerintah Pusat dan Pemerintahan Daerah;
6. Peraturan Pemerintah Nomor 105 Tahun 2000 tentang Pengelolaan dan Pertanggung jawaban Keuangan Daerah;
7. Keputusan

EVALUASI ADMINISTRASI

KEGIATAN : REHABILIASI KANTOR KELURAHAN MAGERSARI KOTA MAGELANG
 PEKERJAAN : KELURAHAN MAGERSARI
 TAHUN ANGGARAN : 2005

HARI : SENIN
 TANGGAL : 4 JULI 2005

NO	NAMA REKANAN	1	2	3	4	5	6	7	8	9	KESIMPULAN
1	CV JAYA MANUNGGAL	M	M	M	M	M	M	M	M	60 HK	MEMENUHI SYARAT
2	CV YASA HUTAMA	M	M	M	M	M	M	M	M	60 HK	MEMENUHI SYARAT
3	CV JAWA DWIPA	M	M	M	M	M	M	M	M	60 HK	MEMENUHI SYARAT
4	CV JAYA BINANGUN	M	M	M	M	M	M	M	M	60 HK	MEMENUHI SYARAT
5	CV JAYA PERKASA	M	M	M	M	M	M	M	M	60 HK	MEMENUHI SYARAT

Keterangan :

- 1 Sampul Penawaran
- 2 Surat Penawaran
- 3 RAB
- 4 Daftar Harga Satuan Pekerjaan
- 5 Daftar Harga Satuan Bahan dan Upah
- 6 Daftar Analisa
- 7 Surat Pernyataan
- 8 Jaminan Penawaran Asli
- 9 Masa Berlakunya Penawaran

M : Memenuhi Syarat
 TM : Tidak Memenuhi Syarat
 T : Tidak Ada

PANITIA PENGADAAN BARANG/JASA
 KEGIATAN REHABILITASI
 KELURAHAN MAGERSARI
 KOTA MEGLANG

1. SATRIYA WIBOWO, BE
2. SYAFEI
3. HARTONO
4. SULARSO HADI, SE
5. SUWANDARTA, SH

EVALUASI TEKNIS

KEGIATAN : REHABILITASI KANTOR KELURAHAN MAGERSARI KOTA MAGELANG
 PEKERJAAN : KELURAHAN MAGERSARI
 TAHUN ANGGARAN : 2005

HARI : SENIN
 TANGGAL : 4 JULI 2005

NO	NAMA REKANAN	1	2	3	4	5	KESIMPULAN
1	CV JAYA MANUNGGAL	M	M	M	120 HK	180 HK	MEMENUHI SYARAT
2	CV YASA HUTAMA	M	M	M	120 HK	180 HK	MEMENUHI SYARAT
3	CV JAWA DWIPA	M	M	M	120 HK	180 HK	MEMENUHI SYARAT
4	CV JAYA BINANGUN	M	M	M	120 HK	180 HK	MEMENUHI SYARAT
5	CV JAYA PERKASA	M	M	M	120 HK	180 HK	MEMENUHI SYARAT

Keterangan :

- 1 Time Schedule
- 2 Daftar Peralatan yang Digunakan
- 3 Daftar Personil
- 4 Jangka Waktu Pelaksanaan
- 5 Masa Pemeliharaan

M : Memenuhi Syarat
 TM : Tidak Memenuhi Syarat
 T : Tidak Ada

PANITIA PENGADAAN BARANG/JASA
 KEGIATAN REHABILITASI
 KANTOR KELURAHAN MAGERSARI
 KOTA MAGELANG

1. SATRIYA WIBOWO, BE
2. SYAFEI
3. HARTONO
4. SULARSO HADI, SE
5. SUWANDARTA, SH

EVALUASI HARGA

KEGIATAN : REHABILITASI KANTOR KELURAHAN MAGERSARI KOTA MAGELANG
 PEKERJAAN : KELURAHAN MAGERSARI
 TAHUN ANGGARAN : 2005

HARI : SENIN
 TANGGAL : 4 JULI 2005

NO	NAMA REKANAN	HARGA PENAWARAN	KEWAJARAN HARGA	KETERANGAN	KESIMPULAN (Terendah)
1	CV JAYA MANUNGGAL	Rp. 188,187,000	M		IV
2	CV YASA HUTAMA	Rp. 187,247,000	M		VI
3	CV JAWA DWIPA	Rp. 187,484,000	M		I
4	CV JAYA BINANGUN	Rp. 186,969,000	M		III
5	CV JAYA PERKASA	Rp. 187,542,000	M		II

Keterangan :

M : Memenuhi Syarat
 TM : Tidak Memenuhi Syarat
 T : Tidak Ada

PANITIA PENGADAAN BARANG/JASA
 KEGIATAN REHABILITASI
 KANTOR KELURAHAN MAGERSARI
 KOTA MAGELANG

1. SATRIYA WIBOWO, BE
 2. SYAFEI

3. HARTONO

3. SULARSO HADI, SE

5. SUWANDARTA, SH

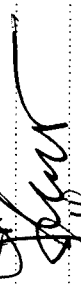
1. 
 2. 
 3. 
 4. 
 5. 

KEGIATAN : REHAB. KANTOR KELURAHAN MAGERSARI KOTA MAGELANG TAHUN ANGGARAN 2005	BERITA ACARA EVALUASI KUALIFIKASI BADAN USAHA
	NOMOR : 641.6/17/R..Kel.Mgsr/210/7/05 TANGGAL : 4 Juli 2005

Pada hari ini Senin tanggal Empat bulan Juli tahun Dua ribu lima pada jam 09.00 WIB bertempat di ruang rapat Dinas Pekerjaan Umum Kota Magelang, kami yang bertanda tangan dibawah ini, Panitia Pengadaan Barang/Jasa Kegiatan Rehab. Kantor Kelurahan Magersari Kota Magelang, telah mengadakan rapat evaluasi terhadap bendel kualifikasi yang masuk dan memenuhi syarat administrasi dan teknis serta biaya adalah sebagai berikut :

1. Penawaran yang memenuhi syarat administrasi, teknis dan biaya sebanyak : 5 Penawaran.
2. Setelah diadakan penelitian syarat kualifikasi ternyata :
 - a. Yang memenuhi syarat ada : 5 Penawaran.
 - b. Yang tidak memenuhi syarat ada : - Penawaran.

Demikian Berita Acara Evaluasi Kualifikasi Badan Usaha ini dibuat dalam rangkap secukupnya untuk dapat dipergunakan sebagaimana mestinya.

PANITIA PENGADAAN BARANG/JASA
KEGIATAN REHAB. KANTOR KELURAHAN MAGERSARI
KOTA MAGELANG

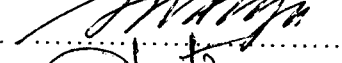
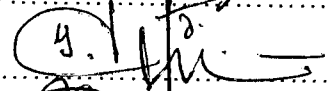
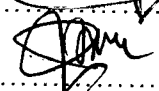
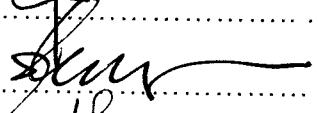
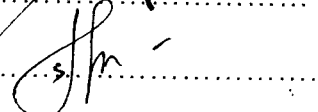
- | | | |
|-----------------------|----|---|
| 1. Satriya Wibowo, BE | 1. |  |
| Ketua | | |
| 2. Syafe'i | 2. |  |
| Sekretaris | | |
| 3. Hartono | 3. |  |
| Anggota | | |
| 4. Sularso Hadi, SE | 4. |  |
| Anggota | | |
| 5. Suwandarta. SH. | 5. |  |
| Anggota | | |

EVALUASI KUALIFIKASI BADAN USAHA

KEGIATAN : REHABILITASI KANTOR KELURAHAN MAGERSARI KOTA MAGELANG
 PEKERJAAN : KELURAHAN MAGERSARI
 TAHUN ANGGARAN : 2005

HARI : SENIN
 TANGGAL : 4 JULI 2005

NO	NAMA REKANAN	KETERANGAN												KESIMPULAN
		1	2	3	4	5	6	7	8	9	10	11	12	
1	CV JAYA BINANGUN	M	M	M	M	M	M	M	M	M	M	M	M	LULUS
2	CV YASA HUTAMA	M	M	M	M	M	M	M	M	M	M	M	M	LULUS
3	CV JAWA DWIPA	M	M	M	M	M	M	M	M	M	M	M	M	LULUS

Keterangan :

- 1 Surat pernyataan minat
- 2 Pakta integritas
- 3 Formulir isian kualifikasi
- 4 F.C SIUJK
- 5 F.C Kualifikasi golongan kecil
- 6 F.C Akte pendirian beserta perubahan
- 7 F.C NPWP dan PKP
- 8 F.C TDP
- 9 F.C SPT Tahunan Tahun pajak terakhir
- 10 F.C Laporan Bulanan PPh
- 11 Referensi Bank
- 12 SKN

M : Memenuhi Syarat
 TM : Tidak Memenuhi Syarat
 T : Tidak Ada

UNIVERSITAS
 PANITIA PENGADAAN BARANG / JASA
 KEGIATAN REHABILITASI
 KANTOR KELURAHAN MAGERSARI
 KOTA MAGELANG

1. SATRIYA WIBOWO, BE
2. SYAFEI
3. HARTONO
4. SULARSO HADI, SE
5. SUWANDARTA, SH

KEGIATAN : REHAB. KANTOR KELURAHAN MAGERSARI KOTA MAGELANG TAHUN ANGGARAN 2005	BERITA ACARA USULAN CALON PEMENANG LELANG
	NOMOR : 641.6/18/R..Kel.Mgsr/210/7/05 TANGGAL : 4 Juli 2005

Pada hari ini Senin tanggal Empat bulan Juli tahun Dua ribu lima, pada jam 09.00 WIB bertempat di ruang rapat . Dinas Pekerjaan Umum Kota Magelang, kami yang bertanda tangan dibawah ini, Panitia Pengadaan Barang/Jasa Kegiatan Rehab. Kantor Kelurahan Magaersari Kota Magelang, telah mengadakan evaluasi terhadap surat penawaran pekerjaan yang masuk dan tercantum dalam Berita Acara Pembukaan Surat Penawaran adalah sebagai berikut :

- I. Uraian hasil evaluasi mengenai
 1. Penelitian lanjutan mengenai ketentuan administrasi.
 2. Penelitian teknik dan harga
 3. Penelitian mengenai kualifikasi.
- II. Berdasarkan hasil evaluasi tersebut, maka panitia berkesimpulan untuk mengusulkan Pendorong yang tercantum di bawah ini sebagai Calon pemenang, yaitu sebagai berikut :
 - a. Calon Pemenang :



Nama Perusahaan	:	CV. JAYA BINANGUN
Harga Penawaran	:	Rp. 186.969.000.00
Nomor NPWP	:	01.454 724.4-524
Waktu Pelaksanaan	:	120 hari kalender
 - b. Cadangan I :

Nama Perusahaan	:	CV. YASA HUTAMA
Harga Penawaran	:	Rp. 187.247.000,00
Nomor NPWP	:	01.454 870.5-524
Waktu Pelaksanaan	:	120 hari kalender
 - c. Cadangan II :

Nama Perusahaan	:	CV. JAWA DWIPA
Harga Penawaran	:	Rp. 187.484.000.00
Nomor NPWP	:	01.454 988.6-524
Waktu Pelaksanaan	:	120 hari kalender

Demikian Berita Acara Usulan Pemenang Lelang ini dibuat dalam rangkap secukupnya untuk dapat dipergunakan sebagaimana mestinya.

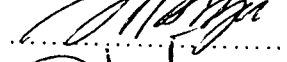
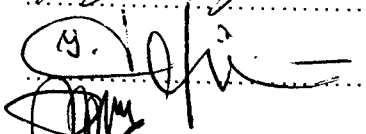
**PANITIA PENGADAAN BARANG/JASA
KEGIATAN KANTOR KELURAHAN MAGERSARI
KOTA MAGELANG**

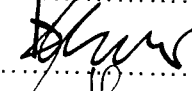
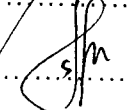
- | | | |
|-----------------------|----|--|
| 1. SATRIYA WIBOWO, BE | 1. |
 |
| Ketua | | |
| 2. SYAFE'I | 2. |
 |
| Sekretaris | | |
| 3. HARTONO | 3. |
 |
| Anggota | | |
| 4. SULARSO HADI. SE. | 4. |
 |
| Anggota | | |
| 5. SUWANDARTA. SH | 5. |
 |
| Anggota | | |

**PANITIA PENGADAAN BARANG / JASA
KEGIATAN REHAB. KANTOR KELURAHAN MAGERSARI
KOTA MAGELANG TAHUN 2005**

Magelang, 4 Juli 2005

Kepada
Yth. Pemimpin Kegiatan Rehab. Kantor Kelurahan
Magersari Kota Magelang
di
MAGELANG

SURAT PENGANTAR

NOMOR : 641.6/19/R..Kel.Mgsr/210/7/05

No.	Macam Surat yang Dikirim	Jumlah	Keterangan
1.	Proses Pengadaan Barang/Jasa Kegiatan Rehab. Kantor Kelurahan Magersari Kota Magelang	1 (satu) Berkas	Disampaikan dengan hormat untuk menjadi periksa dan mohon untuk dapat diproses selanjutnya. Terima kasih.

PANITIA PENGADAAN BARANG/JASA
KEGIATAN REHAB. KANTOR KELURAHAN
MAGERSARI KOTA MAGELANG

Sekretaris,

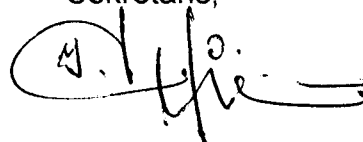

SYAFE'I



PEMERINTAH KOTA MAGELANG
DINAS PEKERJAAN UMUM

Jl. Jend. Sudieman No. 54 Telp. (0293) 362542 Magelang

KEPUTUSAN KEPALA DINAS PEKERJAAN UMUM KOTA MAGELANG
SELAKU
PEMIMPIN KEGIATAN REHAB. KANTOR KELURAHAN MAGERSARI
KOTA MAGELANGTAHUN ANGGARAN 2005

NOMOR : 641.6/20/R..Kel.Mgsr/210/7/05

TENTANG

PENETAPAN PEMENANG LELANG KEGIATAN REHAB. KANTOR
KELURAHAN MAGERSARI
KOTA MAGELANGTAHUN ANGGARAN 2005

KEPALA DINAS PEKERJAAN UMUM KOTA MAGELANG

- Menimbang :
- bahwa Kegiatan Rehab. Kantor Kelurahan Magersari Kota Magelang yang telah diadakan Pembukaan Penawaran pada tanggal 29 Juni 2005, perlu segera ditetapkan Pemenangnya ;
 - bahwa harga penawaran dari rekanan sebagaimana tersebut dalam lampiran Surat Keputusan ini, telah dipandang memenuhi syarat, paling rendah, wajar, dapat dipertanggung jawabkan dan menguntungkan bagi negara, maka dapat ditetapkan sebagai pemenang;
 - bahwa untuk maksud tersebut dipandang perlu dikeluarkan Surat Keputusan Kepala Dinas Pekerjaan Umum Kota Magelang selaku Pemimpin Kegiatan Rehab. Kantor Kelurahan Magersari.Kota Magelang Tahun Anggaran 2005 .
- Mengingat :
- Undang-undang Nomor 17 Tahun 1950 tentang Pembentukan Daerah-daerah Kota Kecil dalam Lingkungan Propinsi Jawa Timur, Jawa Tengah dan Jawa Barat ;
 - Undang-Undang Nomor 17 Tahun 2003 tentang Keuangan Negara ;
 - Undang-Undang Nomor 1 Tahun 2004 tentang Perbendaharaan Negara ;
 - Undang-Undang Nomor 32 Tahun 2004 tentang Pemerintahan Daerah sebagaimana telah diubah dengan Peraturan Pemerintah Pengganti Undang-Undang Nomor 3 Tahun 2005
 - Undang-Undang Nomor 33 Tahun 2004 tentang Perimbangan Keuangan Antara Pemerintah Pusat dan Pemerintahan Daerah;

6. Peraturan

6. Peraturan Pemerintah Nomor 105 Tahun 2000 tentang Pengelolaan dan Pertanggung jawaban Keuangan Daerah;
7. Keputusan Presiden Nomor 17 Tahun 2000 tentang Pelaksanaan Anggaran Pendapatan dan Belanja Negara ;
8. Keputusan Presiden Nomor 80 Tahun 2003 tentang Pedoman Pelaksanaan Pengadaan Barang/Jasa Pemerintah sebagaimana telah diubah reakhir dengan Peraturan Presiden Homor 32 tahun 2005;
9. Peraturan Daerah Kota Magelang Nomor 3 Tahun 2005 tentang Penetapan Anggaran Pendapatan dan Belanja Daerah Kota Magelang Tahun Anggaran 2005;

MEMUTUSKAN

Menetapkan :

- PERTAMA** : Menetapkan rekanan sebagaimana tersebut dalam lampiran Surat keputusan ini sebagai Pemenang Lelang dan Cadangan Pekerjaan Rehab. Kantor Kelurahan Magersari Kota Magelang
- KEDUA** : Surat Keputusan ini mulai berlaku sejak tanggal ditetapkan.

Ditetapkan di Magelang
pada tanggal : 6 Juli 2005

KEPALA DINAS PEKERJAAN UMUM
KOTA MAGELANG
SELAKU

PEMIMPIN KEGIATAN REHAB. KANTOR
KELURAHAN MAGERSARI
KOTA MAGELANG

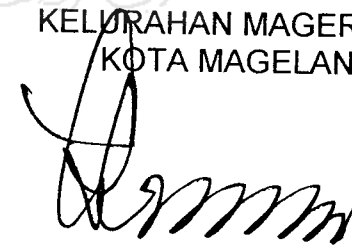

Ir. SIGIT WIDYONINDITO. MT
NIP 010.087 513

TEMBUSAN disampaikan kepada Yth :

1. Walikota Magelang ;
2. Kepala Badan Pengawasan Kota Magelang ;
3. Kepala Bagian Hukum Kota Magelang ;
4. Kepala Dinas Pengelolaan Keuangan dan Kekayaan Daerah Kota Magelang ;
5. Panitia Pengadaan Barang/Jasa yang bersangkutan.

LAMPIRAN : SURAT KEPUTUSAN KEPALA DINAS
PEKERJAAN UMUM KOTA MAGELANG.

NOMOR : 641.6/20/R..Kel.Mgsr/210/7/05
TANGGAL : 6 Juli 2005

No.	Nama Kegiatan	Pemenang lelang dan Cadangan	Harga Borongan	Waktu Pelaksanaan
	Rehab. Kantor Kelurahan Magersari Kota Magelang	- CV. JAYA BINANGUN (Pemenang) - CV YASA HUTAMA (Cadangan 1) - CV JAWA DWIPA (Cadangan 2)	Rp. 186.969.000.00 Rp. 187.247.000.00 Rp. 187.484.000.00	120 hari 120 hari 120 hari

KEPALA DINAS PEKERJAAN UMUM
KOTA MAGELANG
SELAKU
PEMIMPIN KEGIATAN REHAB. KANTOR
KELURAHAN MAGERSARI
KOTA MAGELANG

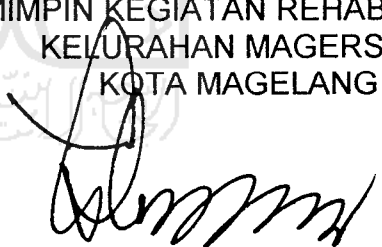
Ir. SIGIT WIDYONINDITO. MT

NIP. 010 087 513

**PANITIA PENGADAAN BARANG / JASA
KEGIATAN REHAB. KANTOR KELURAHAN MAGERSARI
KOTA MAGELANG TAHUN ANGGARAN 2005**

Magelang, 7 Juli 2005

NOMOR : 641.6/21/R..Kel.Mgsr/210/7/05
SIFAT : Segera
LAMPIRAN : -
PERIHAL : Pengumuman Pemenang Lelang

Kepada
Yth.

di

TEMPAT

Berdasarkan surat keputusan Kepala Dinas Pekerjaan Umum Kota Magelang selaku Pemimpin Kegiatan Rehab Kantor Kelurahan Magersari Kota Magelang, Nomor 641.6/20/R..Kel.Mgsr/210/6/05 tanggal 6 Juli 2005, telah menetapkan pemenang Lelang Pekerjaan Rehab. Kantor Kelurahan Magersari Kota Magelang, sebagai berikut :





- a. Pemenang :
- | | | |
|-------------------|---|--------------------|
| Nama Perusahaan | : | CV. JAYA BINANGUN |
| Harga Penawaran | : | Rp. 186.969.000.00 |
| Waktu Pelaksanaan | : | 120 hari kalender |
- b. Cadangan I :
- | | | |
|-------------------|---|--------------------|
| Nama Perusahaan | : | CV. YASA HUTAMA |
| Harga Penawaran | : | Rp. 187.247.000.00 |
| Waktu Pelaksanaan | : | 120 hari kalender |
- c. Cadangan II :
- | | | |
|-------------------|---|--------------------|
| Nama Perusahaan | : | CV. JAWA DWIPA |
| Harga Penawaran | : | Rp. 187.484.000.00 |
| Waktu Pelaksanaan | : | 120 hari kalender |

Demikian pengumuman pemenang Lelang ini dibuat, atas perhatiannya diucapkan terima kasih.

PANITIA PENGADAAN BARANG/JASA
KEGIATAN REHAB. KANTOR KELURAHAN
MAGERSARI KOTA MAGELANG
Ketua

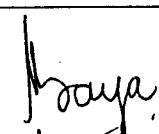

SATRIYA WIBOWO. BE

KEGIATAN : REHAB. KANTOR KELURAHAN MAGERSARI KOTA MAGELANG TAHUN ANGGARAN 2005		TANDA TERIMA PENGUMUMAN PEMENANG LELANG	
		NOMOR : 641.6/22/R..Kel.Mgsr/210/7/05 TANGGAL : 7 Juli 2005	
NO.	NAMA REKANAN	ALAMAT	TANDA TANGAN
1.	CV. Jawa Dwipa	Jln. Sunan Ampel 77 Magelang	
2.	CV. Jaya Manunggal	Jl. Kemuning Raya 23 Mg	
3.	CV. Jaya Binangun	Jl. Kaliwas 14. Mgl.	
4.	CV. Jawa Hilam.	Jl. Jenali Baset K. Suren.	

PANITIA PENGADAAN BARANG/JASA
KEGIATAN REHAB. KANTOR KELURAHAN
MAGERSARI KOTA MAGELANG

Sekretaris,



SYAFE'I



PEMERINTAH KOTA MAGELANG
DINAS PEKERJAAN UMUM

Jl. Jend. Sudieman No. 54 Telp. (0293) 362542 Magelang

KEPUTUSAN KEPALA DINAS PEKERJAAN UMUM KOTA MAGELANG
SELAKU
PEMIMPIN KEGIATAN REHAB. KANTOR KELURAHAN MAGERSARI
KOTA MAGELANG TAHUN ANGGARAN 2005

NOMOR : 641.6/23/R..Kel.Mgsr/210/7/05

TENTANG

PENUNJUKAN PELAKSANA PEKERJAAN REHAB. KANTOR KELURAHAN MAGERSARI
KOTA MAGELANG TAHUN ANGGARAN 2005

KEPALA DINAS PEKERJAAN UMUM KOTA MAGELANG

- Menimbang : a. bahwa Pekerjaan Rehab. Kantor Kelurahan Magersari Kota Magelang yang telah ditetapkan Pemenangnya pada tanggal 6 Juli 2005, perlu segera di tunjuk untuk melaksanakan Pekerjaan tersebut ;
- b. bahwa untuk maksud tersebut dipandang perlu dikeluarkan Surat Keputusan Kepala Dinas selaku Pemimpin Kegiatan.
- Mengingat : 1. Undang-undang Nomor 17 Tahun 1950 tentang Pembentukan Daerah-daerah Kota Kecil dalam Lingkungan Propinsi Jawa Timur, Jawa Tengah dan Jawa Barat ;
2. Undang-Undang Nomor 17 Tahun 2003 tentang Keuangan Negara ;
3. Undang-Undang Nomor 1 Tahun 2004 tentang Perbendaharaan Negara ;
4. Undang-Undang Nomor 32 Tahun 2004 tentang Pemerintahan Daerah sebagaimana telah diubah dengan Peraturan Pemerintah Pengganti Undang-Undang Nomor 3 Tahun 2005 ;
5. Undang-Undang Nomor 33 Tahun 2004 tentang Perimbangan Keuangan Antara Pemerintah Pusat dan Pemerintahan Daerah;
6. Peraturan Pemerintah Nomor 105 Tahun 2000 tentang Pengelolaan dan Pertanggung jawaban Keuangan Daerah;
- 7.. Keputusan Presiden Nomor 17 Tahun 2000 tentang Pelaksanaan Anggaran Pendapatan dan Belanja Negara ;
8. Keputusan

8. Keputusan Presiden Nomor 80 Tahun 2003 tentang Pedoman Pelaksanaan Pengadaan Barang/Jasa Pemerintah sebagaimana telah diubah terakhir dengan Peraturan Presiden Nomor 32 tahun 2005;
9. Peraturan Daerah Kota Magelang Nomor 3 Tahun 2005 tentang Penetapan Anggaran Pendapatan dan Belanja Daerah Kota Magelang Tahun Anggaran 2005;

MEMUTUSKAN

- Menetapkan
PERTAMA : Menunjuk CV. JAYA BINANGUN Magelang sebagai pelaksana Pekerjaan Rehab. Kantor Kelurahan Magersari Kota Magelang, dengan harga borongan sebesar Rp. 186.969;000,00 (Seratus delapan puluh enam juta sembilan ratus enam puluh sembilan ribu rupiah) dan waktu pelaksanaannya selama 120 (Seratus dua puluh .) hari kalender.
- KEDUA : Keputusan ini mulai berlaku sejak tanggal ditetapkan.

Ditetapkan di Magelang
pada tanggal : 13 Juli 2005

KEPALA .DINAS PEKERJAAN UMUM
KOTA MAGELANG
SELAKU
PEMIMPIN KEGIATAN REHAB. KANTOR
KELURAHAN MAGERSARI
KOTA MAGELANG

Ir. SIGIT WIDYONINDITO. MT
NIP. 010 087 513.

TEMBUSAN disampaikan kepada Yth :

1. Walikota Magelang ;
2. Kepala Badan Pengawasan Kota Magelang ;
3. Kepala Bagian Hukum Kota Magelang ;
4. Kepala Dinas Pengelolaan Keuangan dan Kekayaan Daerah Kota Magelang ;
5. Panitia Pengadaan Barang/Jasa yang bersangkutan.

periode	:	2005
Bagian Belanja	:	Aparatur
Unit Kerja	:	Dinas Pekerjaan Umum
Sub Unit Kerja	:	Sub Dinas Cipta Karya
Pelaku Aktivitas	:	Seksi Bangunan
Nama kegiatan	:	Rehab Kantor Kelurahan Magersari
Target Kinerja	:	115 m2 Bang. Induk
Total Biaya Langsung	:	Rp. 207,369,000

Indikator	Tolok Ukur Kinerja	Target Kinerja
Masukan	Besarnya Anggaran Yang Diperlukan	207,369,000
Keluaran	Bang. Gedung tempat kerja	
Hasil	Tersedianya tempat kerja yang memadai	
Manfaat	Meningkatnya kelancaran pelaksanaan tugas	
Dampak	Meningkatnya pelayanan masyarakat dan kinerja aparatur	

Anggaran Belanja Langsung per Kegiatan

Kode Rekening	Uraian	Volume	Harga Satuan Rp.	Jumlah Rp.
2 15 01 3	BELANJA MODAL		=	207,369,000
2 15 01 3 06	Belanja Modal Bangunan Gedung			
2 15 01 3 06 01	Belanja Modal Bangunan Gedung tempat kerja			
2 15 01 3 06 01 01	Belanja Modal Bangunan Gedung tempat kerja Perkantoran (Pem. Kantor Kel. Magersari)		=	207,369,000
	BELANJA PEGAWAI/PERSONIL			1,648,000.00
	Honorarium Tim/ Panitia Uang Sidang			544,000.00
	Tim Pengadaan barang/jasa			
	- Ketua (1 Org x 4 Keg)	4 Org/Keg x	32,000.00 =	128,000.00
	-Sekertaris (1 Org x 4 Keg)	4 Org/Keg x	29,000.00 =	116,000.00
	-Anggota (3 Org x 4 Keg)	12 Org/Keg x	25,000.00 =	300,000.00
	Tim BPP/Penerima Barang			728,000.00
	- Ketua (1 Org x 4 Keg)	4 Org/Keg x	32,000.00 =	128,000.00
	-Anggota (4 Org x 4 Keg)	24 Org/Keg x	25,000.00 =	600,000.00
	Honorarium Upah			376,000.00
	-Survey awal (3 Org x 4 Keg)	12 Org/Keg x	25,000.00 =	300,000.00
	- Staf Teknis (1 Org x 3 bl)	2 Org/bl x	38,000.00 =	76,000.00
	BELANJA BARANG DAN JASA			1,446,150.00
	Biaya Bahan / Material			1,446,150.00
	Biaya Alat Tulis			
	Kertas HVS 70 gr	4.00 rim x	31,200.00 =	124,800.00
	Kertas Buffalo	100.00 lbr x	455.00 =	45,500.00
	Catridge Printer	2.00 set x	325,000.00 =	650,000.00
	Plak Band Kain 2"	10.00 bh x	11,050.00 =	110,500.00
	Tipp - ex	5.00 set x	5,000.00 =	25,000.00
	Pensil otomatis	4.00 bh x	12,000.00 =	48,000.00
	Disket Maxell	5.00 bh x	40,500.00 =	202,500.00
	Penggaris segitiga besar	3.00 bh x	14,300.00 =	42,900.00
	Stopmap folio	50.00 bh x	325.00 =	16,250.00
	Penggandaan	585.00 lbr x	100.00 =	58,500.00
	Isi ballpoint pentel	2.00 bh x	11,050.00 =	22,100.00
	Lem cair sedang	2.00 bh x	1,300.00 =	2,600.00
	Hecht Nieces besar	5.00 bh x	19,500.00 =	97,500.00
	BELANJA PEMELIHARAAN			204,275,000.00
	Biaya Belanja Modal Bangunan Gedung			204,275,000.00
	Biaya Belanja Modal Bang. Gedung Tempat Kerja			204,275,000.00
	a. Biaya Perencanaan Teknis	1.00 ls x	7,500,000.00	8,000,000.00
	b. Biaya Konstruksi			
	-Bang. Induk	115.00 m2 x	1,645,000.00	189,175,000.00
	Biaya Pengawasan Teknis	1.00 ls x	7,000,000.00	7,100,000.00
	JUMLAH ANGGARAN BELANJA LANGSUNG			207,369,150.00
	DIBULATKAN			207,369,000.00



PEMERINTAH KOTA MAGELANG
DINAS PEKERJAAN UMUM

JL. JENDRAL SUDIRMAN NO. 54 MAGELANG

TELP. (0293) 362542 – 363033

MAGELANG - 56126

BERITA ACARA AANWIJZING

KEGIATAN : REHABILITASI KANTOR KELURAHAN MAGERSARI KOTA MAGELANG

PEKERJAAN REHABILITASI KANTOR KELURAHAN MAGERSARI KOTA MAGELANG

LOKASI : KELURAHAN MAGERSARI KOTA MAGELANG.

TH. ANGG. : 2005



CV SETIYA BAKTHI

KONSULTAN TEKNIK PERENCANA DAN PENGAWAS
PEMBANGUNAN GEDUNG - JALAN - JEMBATAN - IRIGASI - DLL
JALAN SINDORO NO.9 MAGELANG (56121)
STUDIO : JL NANAS RAYA NO.49 KALINEGORO MAGELANG (56172)
TELPON HP. 08562902896.



BERITA ACARA AANWIJZING

Kegiatan : Rehabilitasi Kantor Kelurahan Magersari Kota Magelang
Pekerjaan : Rehabilitasi Kantor Kelurahan Magersari Kota Magelang
Tahun Anggaran : 2005

Pada hari ini Selasa tanggal Dua puluh satu bulan Juni tahun dua ribu lima dimulai jam 09.00 WIB, dengan mengambil tempat di Kantor Dinas Pekerjaan Umum Kota Magelang.

Dengan Pimpinan Rapat : SATRIYA WIBOWO, BE

Telah diadakan rapat penjelasan pekerjaan (Aanwijzing) untuk pekerjaan tersebut diatas
Hadir dalam rapat ini adalah :

I. **PANITIA PENGADAAN BARANG / JASA:**

1. SATRIYA WIBOWO, BE
2. SYAFE'I
3. HARTONO
4. SULARSO HADI, SE
5. SUWANDARTA, SH

Ketua
Sekretaris
Anggota
Anggota
Anggota

II. **KONSULTAN PERENCANA :**

<u>NAMA</u>	<u>JABATAN</u>	<u>PERUSAHAAN</u>
1. BUDI PRABOWO	Direktur	CV. SETIYA BAKTHI
2. HERIBERTUS NB, ST	Staff	CV. SETIYA BAKTHI
3. TURADJI	Staff	CV. SETIYA BAKTHI

III. **KONSULTAN PENGAWAS :**

<u>NAMA</u>	<u>JABATAN</u>	<u>PERUSAHAAN</u>
-------------	----------------	-------------------

IV. **REKANAN :**

<u>NAMA</u>	<u>JABATAN</u>	<u>PERUSAHAAN</u>
1. ONGKY RUBIANTO	Direktur	CV. MANISO
2. MAYA LUSIANI	Direktur	CV. JAWA DWIPA
3. Ir.DARSITO	Direktur	CV. JAYA BINANGUN
4. Drs.BAMBANG SUPRIJANTO	Direktur	CV. JAYA PERKASA
5.	Direktur	PB. JOKO TOLE
6. Ny.MURWATI	Direktur	CV. YASA UTAMA
7. F. NGAFIFAH RINI S.	Direktur	CV. JAYA MANUNGGAL

V. PENJELASAN SYARAT-SYARAT UMUM DAN ADMINISTRASI :

Diberikan oleh : S Y A F E ' I

Jabatan : Sekretaris

Sebagai berikut : Sesuai Lampiran

VI. PENJELASAN TEKNIS :

A. Penjelasan Syarat-Syarat Teknis :

Diberikan oleh : HERIBERTUS NB, ST

Jabatan : Staff Teknis

Sebagai berikut : Sesuai Lampiran

B. Penjelasan Gambar :

Diberikan oleh : HERIBERTUS NB, ST

Jabatan : Staff Teknis

Sebagai berikut : Sesuai Lampiran

C. Penjelasan Lapangan :

Diberikan oleh : HERIBERTUS NB, ST

Jabatan : Staff Teknis

Sebagai berikut : Sesuai Lampiran



VII. KETENTUAN-KETENTUAN TAMBAHAN SEBAGAI BERIKUT :

Rapat penjelasan pekerjaan ini ditutup pada Selasa tanggal dua puluh satu bulan Juni tahun

Dua ribu lima jam : 13.00 Wib

Demikian Berita Acara ini dibuat dalam rangkap secukupnya untuk dipergunakan seperlunya.

MENGETAHUI PANITIA PENGADAAN JASA

<u>NAMA</u>	<u>JABATAN</u>	<u>TANDA TANGAN</u>
1. S A T R I Y A W I B O W O , B E	Ketua	1.
2. S Y A F E ' I	Sekretaris	2.
3. H A R T O N O	Anggota	3.
4. S U L A R S O H A D I , S E	Anggota	4.
5. S U W A N D A R T A , S H	Anggota	5.

WAKIL REKANAN

NAMA

JABATAN

TANDA TANGAN

KONSULTAN PERENCANA

NAMA

JABATAN

TANDA TANGAN

1. BUDI PRABOWO

Direktur

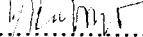
1. 

KONSULTAN PENGAWAS

NAMA

JABATAN

TANDA TANGAN

Pesan dari Kepala DPU Kota Magelang :

Kepada Penyedia Jasa yang diberikan kepercayaan untuk melaksanakan pekerjaan tersebut diatas dipesankan hal-hal sebagai berikut ;

1. Menjaga mutu pekerjaan sesuai dengan Dokumen Kontrak.
2. Menjaga Tertib Administrasi Kegiatan dan Teknik.
3. Tepat waktu pelaksanaan sesuai yang diinginkan oleh Pengguna Anggaran.
4. Berkonsultasi dengan Kepala DPU Kota Magelang selaku Pengguna Anggaran apabila dijumpai permasalahan di lokasi pekerjaan.

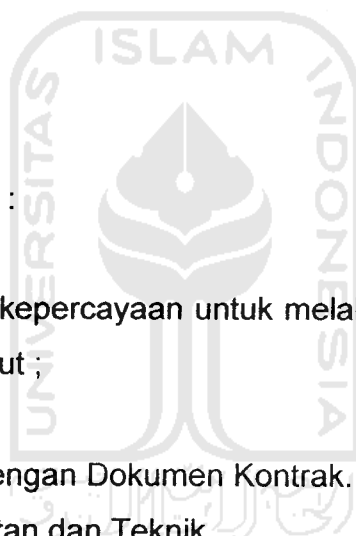

PENJELASAN RKS

KEGIATAN : REHABILITASI KANTOR KELURAHAN MAGERSARI KOTA MAGELANG
 PEKERJAAN : REHABILITASI KANTOR KELURAHAN MAGERSARI KOTA MAGELANG
 LOKASI : KELURAHAN MAGERSARI KOTA MAGELANG
 TH. ANGG. : 2005

SYARAT-SYARAT UMUM, ADMINISTRASI DAN TEKNIS

NO	PASAL	URAIAN	PERUBAHAN / TAMBAHAN
BAB I			
<u>SYARAT-SYARAT UMUM</u>			
1	I.01	PERATURAN UMUM	TETAP
2	I.02	PEMBERI TUGAS PEKERJAAN	TETAP
3	I.03	PENGELOLA KEGIATAN	TETAP
4	I.04	PENYEDIA BARANG / JASA	TETAP
5	I.05	PRAKUALIFIKASI	TETAP
6	I.06	PENYUSUNAN DAFTAR PESERTA LELANG	Ayat 1 : TETAP Ayat 2 : Apabila penyedia jasa yang lulus pasca prakualifikasi kurang dari 3 maka dilakukan proses prakualifikasi ulang. Ayat 3 : Bila setelah pengumuman lelang pasca prakualifikasi diulang ternyata tidak ada tambahan calon peserta lelang yang baru atau keseluruhan peserta kurang dari 3 maka panitia/panitia pengadaan melanjutkan proses pemilihan dengan metode seperti pemilihan langsung ataupun penunjukan langsung. Ayat 4 & 5 : TETAP
7.	I.07	PENJELASAN LELANG / AANWIJZING	Penjelasan Lelang / Aanwijzing yang dilakukan pada : Hari : Selasa Tanggal : 21 Juni 2005 Waktu : 09.00 WIB Tempat : Kantor DPU Kota Magelang Ayat 2 & 3 : TETAP Berita Acara Penjelasan (BAP) Lelang dapat diambil pada : Hari : Kamis Tanggal : 23 Juni 2005 Waktu : Kerja Tempat : Kantor DPU Kota Magelang Ayat 5 & 6 : TETAP

			<p>Ayat 1 : T E T A P</p> <p>Pemasukan Dokumen Penawaran mulai :</p> <p>Hari : Rabu</p> <p>Tanggal : 29 Juni 2005</p> <p>Waktu : 09.00 WIB</p> <p>Tempat : Kantor DPU Kota Magelang</p> <p>Pemasukan Dokumen paling lambat :</p> <p>Hari : Rabu</p> <p>Tanggal : 29 Juni 2005</p> <p>Waktu : 09.00 WIB</p> <p>Tempat : Kantor DPU Kota Magelang</p> <p>Point : c s/d f</p> <p>Pembukaan Dokumen Penawaran akan dilaksanakan pada :</p> <p>Hari : Rabu</p> <p>Tanggal : 29 Juni 2005</p> <p>Waktu : 09.15 WIB</p> <p>Tempat : Kantor DPU Kota Magelang</p> <p>Point : b s/d g</p> <p>Ayat 4 : T E T A P</p> <p>Ayat 1 s/d 4 : T E T A P</p> <p>CONTOH SAMPUL DOKUMEN PENAWARAN BAGIAN DEPAN</p> <p>Dokumen Penawaran Pekerjaan :</p> <p>Pembangunan Kantor Kelurahan Magersari Kota Magelang</p> <p>Hari : Rabu</p> <p>Tanggal : 29 Juni 2005</p> <p>Waktu : 09.00 WIB</p> <p>KEPADA Yth.</p> <p>PANITIA PENGADAAN BARANG / JASA KEGIATAN REHABILITASI KANTOR KELURAHAN MAGERSARI KOTA MAGELANG</p> <p>TAHUN ANGGARAN 2005</p> <p>T E T A P</p> <p>Ayat 1 : T E T A P</p> <p>Ayat 2 : Adapun dokumen penawaran terdiri dari sebagai berikut (selain persyaratan yang telah ada pada tahap pasca prakualifikasi) :</p> <p>Point a s/d q : T E T A P</p> <p>Point r : Mengisi blanko pasca prakualifikasi.</p> <p>Ayat 3 s/d 10 : T E T A P</p> <p>T E T A P</p> <p>T E T A P</p> <p>T E T A P</p> <p>T E T A P</p> <p>T E T A P</p> <p>T E T A P</p> <p>T E T A P</p>
9.	I.09	METODE SISTEM SATU SAMPUL	
10.	I.10	SAMPUL DOKUMEN PENAWARAN YANG TIDAK SYAH	
11.	I.11	PERSYARATAN DOKUMEN PENAWARAN	
12.	I.12	EVALUASI PENAWARAN	
13.	I.13	DOKUMEN PENAWARAN YANG TIDAK SYAH	
14.	I.14	PEMBUKTIAN KUALIFIKASI	
15.	I.15	PEMBUATAN BERITA ACARA HASIL PELELANGAN	
16.	I.16	PENETAPAN CALON PEMENANG LELANG	
17.	I.17	PENETAPAN PEMENANG LELANG	
18.	I.18	PENGUMUMAN PEMENANG	

		MASYARAKAT	
20.	1.20	PELELANGAN GAGAL DAN PELELANGAN ULANG	TETAP
21.	1.21	PENERBITAN SURAT PENUNJUKAN PENYEDIA BARANG / JASA	TETAP
22.	1.22	PENANDATANGANAN KONTRAK	TETAP
23.	1.23	PELAKSANAAN PENYEDIA JASA	TETAP
24.	1.24	SYARAT-SYARAT PELAKSANAAN	TETAP
25.	1.25	PENETAPAN UKURAN DAN PERUBAHAN-PERUBAHAN	TETAP
26.	1.26	PENJAGAAN DAN PENERANGAN	TETAP
27.	1.27	KESEJAHTERAAN DAN KESELAMATAN KERJA	TETAP
28.	1.28	PENYEDIAAN BAHAN BANGUNAN	TETAP
29.	1.29	KENAIKAN HARGA DAN FORCE MAJEURE	TETAP
30.	1.30	LAIN - LAIN	TETAP
BAB II			
<u>SYARAT-SYARAT ADMINISTRASI</u>			
31.	II.01	JAMINAN PENAWARAN	Jaminan Penawaran berupa Surat Jaminan Bank milik Pemerintah atau Bank / Asuransi sebesar Rp 4.000.000,00 Ayat 2 & 3 : TETAP
32.	II.02	JAMINAN PELAKSANAAN	Jaminan Penawaran berlaku selama 60 (enam puluh) hari kalender. 1. Jaminan pelaksanaan ditetapkan sebesar 5% (lima persen) dari nilai kontrak. Ayat 2 & 3 : TETAP Jminan pelaksanaan berlaku selama 284 (dua ratus delapan puluh empat) hari kalender sampai serah terima l pekerjaan pelaksanaan. 2. Jaminan pemeliharaan menggunakan dari Bank pemerintah (BPD)
33.	II.03	RENCANA KERJA (TIME SCHEDULE)	TETAP
34.	II.04	LAPORAN-LAPORAN	TETAP
35.	II.05	PEMBAYARAN (PASAL 50 DARI A.V)	TETAP
36.	II.06	SURAT PERJANJIAN PENYEDIA JASA (KONTRAK)	TETAP
37.	II.07	PERMULAAN PEKERJAAN	TETAP
38.	II.08	PENYERAHAN PEKERJAAN	Jangka waktu pelaksanaan pekerjaan selama 90 (sembilan puluh) hari kalender, termasuk hari besar, hari raya dan hari Minggu. Ayat 2 & 5 : TETAP
39.	II.09	MASA PEMELIHARAAN (ONDERHOUND TERMYN)	TETAP
40.	II.10	PERPANJANGAN WAKTU PENYERAHAN	TETAP
41.	II.11	SANKSI / DENDA	TETAP
42.	II.12	PEKERJAAN TAMBAHAN DAN PENGURANGAN	TETAP
43.	II.13	DOKUMENTASI	TETAP
44.	II.14	PENCABUTAN PEKERJAAN	TETAP
45.	II.15	SYARAT-SYARAT GAMBAR DAN FOTO-FOTO	TETAP
46.	II.16	PEMILIHAN TEMPAT KEDUDUKAN HUKUM (DOMISILI)	TETAP

		MELAKSANAKAN	TETAP
48.	II.18	PEKERJAAN-PEKERJAAN PIHAK KETIGA DAN ORDER AANEMER	TETAP
49.	II.19	JAMINAN-JAMINAN DAN PERTANGGUNGAN(ASURANSI)	TETAP
50.	II.20	PEMELIHARAAN KEBERSIHAN BANGUNAN DAN HALAMAN	TETAP
51.	II.21	GUDANG DAN BRAK KERJA	TETAP
52.	II.22	RESIKO KENAIKAN HARGA	TETAP
53.		CONTOH SURAT PENAWARAN	TETAP
54.		CONTOH SURAT PERNYATAAN	TETAP
BAB III			
<u>SYARAT-SYARAT TEKNIS</u>			
55.	III.01	UMUM / LINGKUP PEKERJAAN	Pekerjaan yang dimaksud dalam uraian ini adalah Rehabilitasi Kantor Kelurahan Magersari Kota Magelang Sub. a & b : TETAP
56.	III.02	LOKASI PEKERJAAN	Kelurahan Magersari Kota Magelang
57.	III.03	URAIAN PENJELASAN PEKERJAAN	TETAP
58.	III.04	PERATURAN TEKNIS PEMBANGUNAN YANG DIGUNAKAN	TETAP
59.	III.05	PEKERJAAN UITZET / BOUPLANK	TETAP
60.	III.06	PEKERJAAN PERSIAPAN / PEMBONGKARAN	TETAP
61.	III.07	PEKERJAAN TANAH DAN URUGAN PASIR	TETAP
62.	III.08	PEKERJAAN PONDASI	TETAP
63.	III.09	PEKERJAAN PASANGAN DINDING DAN PLESTERAN	TETAP
64.	III.10	PEKERJAAN BETON BERTULANG DAN TIDAK BERTULANG	TETAP
65.	III.11	PEKERJAAN LANTAI DAN PELAPIS DINDING	TETAP
66.	III.12	PEKERJAAN KUSEN, PINTU, JENDELA DAN LAIN-LAIN	TETAP
67.	III.13	PEKERJAAN KUNCI DAN ALAT PENGGANTUNG	TETAP
68.	III.14	PEKERJAAN STRUKTUR ATAP	TETAP
69.	III.15	PEKERJAAN PENUTUP ATAP	TETAP
70.	III.16	PEKERJAAN TALANG	TETAP
71.	III.17	PEKERJAAN PENGECATAN	TETAP
72.	III.18	PEKERJAAN PERLENGKAPAN SANITAIR	TETAP
73.	III.19	SALURAN PEMBUANGAN AIR KOTOR	TETAP
74.	III.20	INSTALANSI AIR BERSIH	TETAP
75.	III.21	SALURAN AIR HUJAN	TETAP
76.	III.22	PEKERJAAN INSTALANSI LISTRIK	TETAP
77.	III.23	PEKERJAAN LAIN-LAIN	TETAP
<u>PENJELASAN GAMBAR</u>			
78.		LEMBAR 1	TETAP
79.		LEMBAR 2	<u>DENAH EKSISTING</u> - Dinding & Pintu Masuk Utama diganti Baru , posisi sesuai Denah Rencana - Dinding & Pintu R.Pembayaran Listrik diganti Baru posisi sesuai Denah Rencana
80.		LEMBAR 3	TETAP
81.		LEMBAR 4	TETAP

82.	LEMBAR 5	TETAP
83.	LEMBAR 6	TETAP
84.	LEMBAR 7	KOLOM UTAMA : 15/20 cm
84.	LEMBAR 8	TETAP
85.	LEMBAR 9	TETAP
86.	LEMBAR 10	- PJ1 : BARU
87.	LEMBAR 11	- P1 : BARU
		- P2 : BARU
		- P3 : BARU
		- KOSEN + P4 : BARU
88.	LEMBAR 12	- J2 : 1 BH BARU
		- BV1 : BARU
		- BV2 : BARU
89.	LEMBAR 13	- PJ2 : PINTU & YALUSINYA BARU
90.	LEMBAR 14	TETAP
91.	LEMBAR 15	KOLOM UTAMA : 15 / 20 cm
92.	LEMBAR 16	TETAP
93.	LEMBAR 17	TETAP
94.	LEMBAR 18	TETAP
95.	LEMBAR 19	TETAP
96.	LEMBAR 20	TETAP
97.	LEMBAR 21	TETAP
98.	LEMBAR 22	TETAP
99.	LEMBAR 23	TETAP
100	LEMBAR 24	TETAP
101	LEMBAR 25	TETAP



REKAPITULASI BILL OF QUANTITY

Kegiatan : Rehabilitasi Kantor Kelurahan Magersari Kecamatan Magelang Selatan
 Pekerjaan : Perencanaan Rehabilitasi Kantor Kelurahan Magersari Kecamatan Magelang Selatan
 Lokasi : Kantor Kelurahan Magersari Magelang
 Tahun Anggaran : 2005

NO.	URAIAN PEKERJAAN	TOTAL HARGA (Rp.)
I.	PEKERJAAN PERSIAPAN	-
II.	PEKERJAAN BONGKARAN	-
III.	PEKERJAAN TANAH	-
IV.	PEKERJAAN PASANGAN	-
V.	PEKERJAAN BETON	-
VI.	PEKERJAAN ATAP	-
VII.	PEKERJAAN KOSEN DAN PENGGANTUNG	-
VIII.	PEKERJAAN LANTAI	-
IX.	PEKERJAAN PLAFOND	-
X.	PEKERJAAN CAT-CATAN	-
XI.	PEKERJAAN INSTALASI LISTRIK	-
XII.	PEKERJAAN INSTALASI AIR	-
XIII.	PEKERJAAN CANOPY	-
XIV.	PEKERJAAN LAIN - LAIN	-
	Bouwsom Pajak 10% Aanimingsom Dibulatkan	-

Terbilang :

Magelang, 2005
 PT/CV.....

Penanggung Jawab Perusahaan
 Direktur/Direktris

BILL OF QUANTITY

Kegiatan : Rehabilitasi Kantor Kelurahan Magersari Kecamatan Magelang Selatan
 Pekerjaan : Perencanaan Rehabilitasi Kantor Kelurahan Magersari Kecamatan Magelang Selatan
 Lokasi : Kantor Kelurahan Magersari Magelang
 Tahun Anggaran : 2005

KODE ANALISA	NO.	URAIAN PEKERJAAN	SAT.	VOLUME	HARGA SATUAN (Rp.)	JUMLAH HARGA (Rp.)	TOTAL HARGA (Rp.)
	I.	PEKERJAAN PERSIAPAN					
	1	Direksi Keet	ls	1.000			
	2	Bouwplank/ Pengukuran	ls	1.000			
	3	Penerangan dan air kerja	ls	1.000			
	4	Administrasi dan Dokumentasi	ls	1.000			
	5	Papan nama pekerjaan	ls	1.000			
	6	IMB	ls	1.000			
	II.	PEKERJAAN BONGKARAN					
L.11	1	Bongkaran plafond lama	m2	203.015			
L.12	2	Bongkaran rangka atap kuda-kuda	m3	5.078			
L.9	3	Bongkaran usuk dan reng	m2	90.300			
L. 4	4	Bongkaran dinding batu bata	m3	19.707			
L.7	5	Bongkaran atap genteng	m2	225.750			
	6	Bongkaran partisi kayu	ls	1.000			
	7	Bongkaran kusen	ls	1.000			
L.5	8	Bongkaran lantai keramik	m2	125.990			
	9	Bongkaran bubungan	m'	31.500			
	10	Bongkaran Kloset jongkok dan bak mandi	ls	1.000			
	11	Bongkaran papan listplank	m'	51.750			
	III.	PEKERJAAN TANAH					
A. 1	1	Galian Tanah	m3	77.356			
A. 17	2	Urugan Tanah kembali	m3	25.760			
A. 17 a	3	Urugan Tanah dipadatkan	m3	16.554			
A. 18	4	Urugan pasir	m3	5.913			
	IV.	PEKERJAAN PASANGAN					
G. 2	1	Pasang Aanstamping	m3	9.624			
G. 33 b	2	Pasang batu belah 1 : 3 : 10	m3	27.879			
G. 33 i	3	Pasang batu bata 1 : 3	m3	6.839			
G. 33	4	Pasang batu bata 1 : 3 : 10	m3	21.941			
G.50	5	Plesteran 1 : 3 : 10	m2	365.880			
	6	Plesteran 1 : 3	m2	13.678			
G. 50 k	7	Plesteran beton	m2	12.000			
G 51. i	8	Plesteran sudut	m'	129.500			
	V.	PEKERJAAN BETON					
G. 43 a	1	Rabat beton	m3	2.665			
Spl. Va	2	Beton sloof 15/20	m3	1.830			
Spl. Va	3	Beton kolom praktis 15/15	m3	1.575			
Spl. Va	4	Beton ringbalk 15/30	m3	4.091			
	VI.	PEKERJAAN ATAP					
	1	Pasang atap genteng setara "KIA"	m2	225.750			
F. 22 d	2	Pasang kuda-kuda atap bengkirai 50%	m3	2.539			
F. 16 b	3	Pasang usuk, reng bengkirai 40%	m2	90.300			
	4	Pasang bubungan genteng KIA	m'	31.500			
	5	Pasang nok dan jurai 40%	m3	0.121			
F. 21 b	6	Pasang listplank 2/20	m2	24.600			
F. 21 a	7	Pasang papan ruit	m'	31.500			

KODE ANALISA	NO.	URAIAN PEKERJAAN	SAT.	VOLUME	HARGA SATUAN (Rp.)	JUMLAH HARGA (Rp.)	TOTAL HARGA (Rp.)
	VII.	PEKERJAAN KOSEN DAN PENGGANTUNG					
F. 26 b	1	Pasang kosen Pintu jendela baru (PJ 1)	m3	0.314			
F. 26 b	2	Pasang kosen jendela baru (J 2)	m3	0.102			
F. 26 b	3	Pasang boven baru (Bv 1)	m3	0.036			
F. 26 b	4	Pasang boven baru (Bv 2)	m3	0.041			
F. 26 b	5	Pasang kosen pintu baru (P 4)	m3	0.058			
	6	Pasang kusen lama/rehab	ls	1.000			
F. 33 b	7	Daun pintu/jendela panil kayu kanfer	m2	12.668			
F. 33 c	8	Daun pintu teakwood rangkap, dilapisi alluminium	m2	2.940			
	9	Daun pintu multipleks	m2	9.504			
F. 33 d	10	Daun jendela kaca bening tebal 5 mm	m2	0.495			
	11	Pasang ornamen/jalusi baru	m3	0.205			
	12	Pasang kaca bening 5 mm,	m2	3.934			
	13	Kunci pintu 2 x putar	bh	2.000			
	14	Engsel pintu	bh	13.000			
	15	Handel pintu dobel	set	2.000			
	16	Handel pintu tunggal	bh	9.000			
	17	Grendel pintu	bh	4.000			
	VIII.	PEKERJAAN LANTAI					
Spl. III b	1	Pasang keramik 40/40 setara "Platinum"	m2	166.501			
	2	Pasang keramik 20/20 setara "Platinum"	m2	5.415			
Spl. IV b	3	Pasang keramik 20/25 setara "Platinum"	m2	25.250			
	IX.	PEKERJAAN PLAFOND					
Spl. VII a	1	Pasang plafon rangka +eternit harflex 60%	m2	103.337			
	2	Pasang eternit asbes	m2	100.345			
	X.	PEKERJAAN CAT-CATAN					
K. 25 a	1	Cat dinding	m2	655.732			
K. 23 a	2	Cat kayu	m2	113.402			
K. 24 a	3	Cat plafond	m2	171.916			
	XI.	PEKERJAAN INSTALASI LISTRIK					
	1	Instalasi titik lampu	ttk	17.000			
	2	Lampu TL 1 x 20 watt inbow	bh	7.000			
	3	Lampu TL 2 x 20 watt Armatur	bh	4.000			
	4	Lampu pijar	bh	6.000			
	5	Saklar Tunggal	bh	16.000			
	6	Saklar Ganda	bh	1.000			
	6	Stop kontak Tutup	bh	14.000			
	7	Biaya bongkar pasang meteran listrik	ls	1.000			
	XII.	PEKERJAAN INSTALASI AIR					
	1	Instalasi air bersih + air kotor	ls	1.000			
	2	Pasang kloset duduk lengkap setara "TOTO"	unit	1.000			
	3	Pasang kloset jongkok setara "TOTO"	unit	1.000			
	4	Kran air	bh	3.000			
	5	Pasang Floor drain	bh	2.000			
	6	Pasang zink dapur	bh	1.000			
	7	Pasang Jet Washer "TOTO" standart	unit	1.000			
	8	Pekerjaan Saluran Selokan U 20	m'	75.000			
	XIII.	PEKERJAAN CANOPY					
A. 1	1	Galian Tanah	m3	11.700			
A. 17	2	Urugan Tanah	m3	11.700			
G. 2	3	Pasang Aanstamping	m3	0.832			
G. 33 b	4	Pasang Batu Belah 1 : 3 : 10	m3	2.574			
Spl. Va	5	Beton sloof 15/20	m3	0.234			
Spl. Va	6	Beton kolom 25/25	m3	0.325			
	7	Balok kayu 8/12	m3	0.095			
	8	Pasang gording canopy 8/12	m3	0.039			
F. 16 b	9	Pasang usuk dan reng canopy	m2	0.036			
	10	Atap genting setara "KIA"	m2	20.800			
	11	Bubungan Genting Canopy	m'	2.500			
G 51. i	12	Plesteran sudut	m'	53.400			
F. 21 b	13	Pasang papan listplank	m'	3.930			
Spl. III b	14	Pasang keramik lantai	m2	10.000			
	15	Pasang batu palimanan	m2	2.800			
	XIV.	PEKERJAAN LAIN - LAIN					
	1	Box Folding Partition beserta accesorisnya	Unit	2.000			

Lampiran 9



PENGUMUMAN PELELANGAN

NOMOR : 641.6/1/R.B.KEL.KDSR/210/6/06

T E N T A N G

**PENGUMUMAN PELELANGAN UMUM PENGADAAN JASA KONSTRUKSI
DENGAN PASCA KUALIFIKASI**

Dinas Pekerjaan Umum Kota Magelang akan mengadakan Pelelangan Umum dengan Pasca Kualifikasi, sebagai berikut :

1. Nama Kegiatan/Pekerjaan : ***Terlampir 1***
2. Lokasi Kegiatan : Kota Magelang
3. Pagu Anggaran : ***Terlampir 1***
4. Persyaratan Calon Rekanan :
 - Memiliki Surat Izin Usaha pada bidang usahanya yang dikeluarkan oleh Instansi Pemerintah yang berwenang dan masih berlaku (SIUJK dan SBU)
 - Memiliki keahlian, pengalaman, kemampuan teknis dan manajerial untuk penyedia Jasa Konstruksi tersebut diatas.
 - Tidak dalam pengawasan pengadilan tidak pailit, kegiatan usahanya tidak sedang dihentikan dan atau direksi yang bertindak untuk dan atas nama perusahaan tidak sedang dalam menjalani sanksi pidana.
 - Secara hukum mempunyai kapasitas menandatangani kontrak.
 - Memenuhi kewajiban perpajakan.
 - Memiliki sumber daya manusia, modal peralatan dan fasilitas lain yang diperlukan dalam pengadaan barang tersebut diatas.
 - Memiliki kinerja baik dan Tidak masuk dalam daftar hitam .
 - Memiliki alamat tetap dan jelas serta mudah dijangkau dengan pos.

Bagi Badan Usaha atau Usaha Perorangan yang memenuhi persyaratan diatas dapat mendaftarkan diri pada panitia.

5 Syarat Pendaftaran :

- Pendaftar adalah Direktur/Pimpinan Perusahaan/Penerima kuasa dari Direktur yang nama penerima kuasanya tercantum dalam akte pendirian atau perubahannya.
- Menyerahkan copy SIUJK, SBU, KTP dan menunjukan aslinya.
- Menunjukandokumen asli Akta pendirian perusahaan dan/atau.

6 Waktu dan Tempat Pendaftaran dan Pengambilan Bendel Kualifikasi :

Pendaftaran dan Pengambilan Bendel Kualifikasi dilaksanakan setiap hari kerja pada :

Tanggal : 16 Juni 2006 s.d. 1 hari sebelum batas akhir pemasukan penawaran

Waktu : * Senin – Kamis : 09.00 – 12.00 WIB

* Jumat : 09.00 – 10.00 WIB

Tempat : Kantor Dinas Pekerjaan Umum Kota Magelang

Jl. Jend. Sudirman No. 54 Kota Magelang

7. Pengambilan Dokumen Pengadaan/Dokumen Lelang

Dokumen Lelang dapat diambil pada Panitia Pengadaan Barang Jasa mulai tanggal 15 Juni 2006 jam 10.00 – 12.00 Wib di Kantor Dinas Pekerjaan Umum Kota Magelang .

Ketentuan dan syarat-syarat pada Pengumuman Lelang ini bersifat saling melengkapi dengan Dokumen Pengadaan dan untuk hal-hal lain yang belum jelas dapat dipertanyakan lebih lanjut pada panitia pengadaan dan atau pada saat penjelasan pekerjaan (Aanwijzing)

Magelang, 15 Juni 2006

PANITIA PENGADAAN JASA KONSTRUKSI
KEGIATAN REHAB BERAT BALAI
KELURAHAN KEDUNGSARI
KOTA MAGELANG TAHUN 2006

KETUA

GANCANG WICAKSONO, SST

KEGIATAN :
REHAB BERAT BALAI KELURAHAN
KEDUNGSARI.

DAFTAR PENDAFTARAN
DAN PENGAMBILAN DAFTAR ISIAN
KUALIFIKASI

NOMOR : 621-6/02/R.B. KEL. KDSR/210/6/06
TANGGAL : 14 s/d 28 JUKI 2006

NO.	NAMA REKANAN	ALAMAT	TANDA TANGAN
1.	CV. Seroja Luat.	Jl. Raj No. 19 Magelang	
2.	CV. Lembah Atri	Jl. Diponegoro Magelang	
3.	CV. ARYONAGORO	Jl. SUNAN AMPEL 158 MBL	
4.	CV. Sube Rajel.	Jl. ...	
5.	CV. MISS UTAMA	Jl. Mangrove 10	
6.	CV. KARYA SARI	Jl. WRIP SUMOHARJO 22	
7.	CV. Karya Sari Utama	Jl. Sunan Giri Villa Gadingmas AS	
8.	CV. LATIGETIS JAYA	Jl. TEMPAK II / 1029 MBL	
9.	CV. Jaga Manunggal	Jl. Kemuning Raya 23 Mgl	
10.	CV. SETU BHAKTI	Jl. Kerang kedul Kopy	

PANITIA PENGADAAN BARANG/JASA
KEGIATAN REHAB BERAT BALAI
KELURAHAN KEDUNGSARI
KOTA MAGELANG TAHUN 2006

Sekretaris,

DWI CAHYONO, ST

KEGIATAN :
REHAB BERAT BALAI KELURAHAN
KEDUNGSARI.

TANDA TERIMA
DOKUMEN PENGADAAN

NOMOR : 641.6/03/R.B. KEL. KDSR/210/6/06
TANGGAL : 14 5/1. 28 JUNI 2006

NO.	NAMA REKANAN	ALAMAT	TANDA TANGAN
1.	CV. Lube Rept.	Jl. Sunan Kalijaga #1/17 B.l.	
2.	PT. ARYON KOPRA	Jl. SUNAN ASSHKEC USF 1092	
3.	CV LEMBAH ASRI	JL DIPONEGORO GANG CEMPAKA I / 997	
4.	CV. YUSU CEMPAKA	Jl. Karangbudi no 30	
5.	CV. SETIA BHAKTI	Jl Karangbudi	
6.	CV. KARYA SARI	Jl RSJ no 19 Dgl. 21. URIP SUMOHARDI 22	
8.	CV. KARYA SARI Utama	Jl. Sunan Giri Villa Gading Mas blok A/5	
9.	CV. LANEBETIG JAYA	Jl. CEMPAKA II / 1027	
10.	CV. JAYA MANUNGGAJ	Jl. KEMURING RANG 23 1021	

PANITIA PENGADAAN BARANG/JASA
KEGIATAN REHAB BERAT BALAI
KELURAHAN KEDUNGSARI
KOTA MAGELANG TAHUN 2006

Sekretaris,

DWI CAHYONO. ST

**PANITIA PENGADAAN BARANG / JASA
KEGIATAN REHAB BERAT BALAI KELURAHAN KEDUNGSARI
KOTA MAGELANG TAHUN 2006**

Magelang, Juni 2006

NOMOR : 641.6/ 4 /R.B.KEL.KDSR/210/6/06 Kepada
SIFAT : Penting Yth. 1. CV.
LAMPIRAN : - 2. CV.
PERIHAL : UNDANGAN

di

TEMPAT

Bersama ini kami mengharap dengan hormat atas kesediaan Bapak/ Ibu/Saudara untuk hadir pada acara yang akan diselenggarakan besok, pada :

1. Hari : Jumat
Tanggal : 23 Juni 2006
Jam : 08.00 WIB
Tempat : Ruang Rapat I DPU Kota Magelang
Acara : Penjelasan Pekerjaan (*Aanwijzing*)
Rehab Berat Balai Kelurahan Kedungsari
Pimpinan rapat : Ketua Panitia Pengadaan.

Demikian atas kehadiran Bapak / Ibu / Saudara sebelumnya diucapkan terima kasih.

PANITIA PENGADAAN BARANG/JASA
KEGIATAN REHAB BERAT BALAI
KELURAHAN KEDUNGSARI
KOTA MAGELANG TAHUN 2006

Sekretaris,







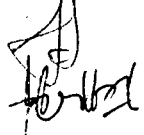

DWI CAHYONO, ST

KEGIATAN :
REHAB BERAT BALAI KELURAHAN
KEDUNGSARI.

**TANDA TERIMA
UNDANGAN AANWIJZING**

NOMOR : 641.6/5 /R.B.KEL.KDSR/210/6/06
TANGGAL : 16 Juli 2006

NO.	NAMA REKANAN	ALAMAT	TANDA TANGAN
1.	CV. Sumber Rejeki	Jl. Sunan Kalijaga 4/17	
2.	CV LEMBAH ASDRI	JL DIPONEGORO 66 LEBANAN HO 947. MEL	
3.	CV. Karya sari utama	Jl. Sunan Eri WSM AS Magelang	
4.	CV. Suroja Indah	Jl. RSJ no 19 Magelang	
5.	CV. Argo Wayana	Jl. Sunan Kalijaga 118	
6.	CV. LINDA UTAMA	Jl. Mangrove 10	
7.	CV. KARYA SARI	Jl. WRIP SUMOHARJO 22 MEL	

PANITIA PENGADAAN BARANG/JASA
KEGIATAN REHAB BERAT BALAI
KELURAHAN KEDUNGSARI
KOTA MAGELANG TAHUN 2006
Sekretaris,

DWI CAHYONO, ST

**PANITIA PENGADAAN BARANG / JASA
KEGIATAN REHAB BERAT BALAI KELURAHAN KEDUNGSARI
KOTA MAGELANG TAHUN 2006**

Magelang, 16 Juni 2006

NOMOR : 641.6/ 6 /R.B.KEL.KDSR/210/6/06
SIFAT : Penting
LAMPIRAN : -
PERIHAL : UNDANGAN

Kepada
Yth. 1. Sdr. Gancang Wicaksono, SST
2. Sdr. Dwi Cahyono, ST
3. Sdr. Hartono
4. Sdr. Sularso Hadi, SE, MM
5. Sdr. Sri Asih Widiyastuti, SH

di

M A G E L A N G

Bersama ini kami mengharap dengan hormat atas kesediaan Bapak/ Ibu/Saudara untuk hadir pada acara yang akan diselenggarakan besok, pada :

H a r i : Jumat
T a n g g a l : 23 Juni 2006
J a m : 08.00 WIB
T e m p a t : Ruang Rapat I DPU Kota Magelang
A c a r a : Penjelasan Pekerjaan (*Aanwijzing*)
Rehab Berat Balai Kelurahan Kedungsari
Pimpinan rapat : Ketua Panitia Pengadaan.

Demikian atas kehadiran Bapak/Ibu/Saudara sebelumnya diucapkan terima kasih.

PANITIA PENGADAAN BARANG/JASA
KEGIATAN REHAB BERAT BALAI
KELURAHAN KEDUNGSARI
KOTA MAGELANG TAHUN 2006



Sekretaris,

DWI CAHYONO, ST

KEGIATAN :
REHAB BERAT BALAI KELURAHAN
KEDUNGSARI.

**DAFTAR HADIR
PENJELASAN PEKERJAAN (AANWIJZING)**

NOMOR : 641.6/ 8 /R.B.KEL.KDSR/210/6/06
TANGGAL : 23 Juni 2006

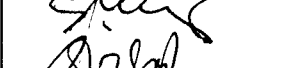
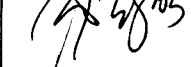
NO.	NAMA	JABATAN	TANDA TANGAN
1.	Gancang Wicaksono, SST	Ketua	
2.	Dwi Cahyono, ST	Sekretaris	
3.	Hartono	Anggota	
4.	Sularso Hadi, SE, MM.	Anggota	
5.	Sri Asih Widiyastuti, SH	Anggota	

PANITIA PENGADAAN BARANG/JASA
KEGIATAN REHAB BERAT BALAI
KELURAHAN KEDUNGSARI
KOTA MAGELANG TAHUN 2006



Sekretaris,



DWI CAHYONO, ST

KEGIATAN :
REHAB BERAT BALAI KELURAHAN
KEDUNGSARI.

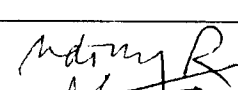
DAFTAR HADIR
PENJELASAN PEKERJAAN
(AANWIJZING)

NOMOR : 641-6/68/L-B-KEL-KDSR/210/1/06
TANGGAL : 23 JUNI 2006

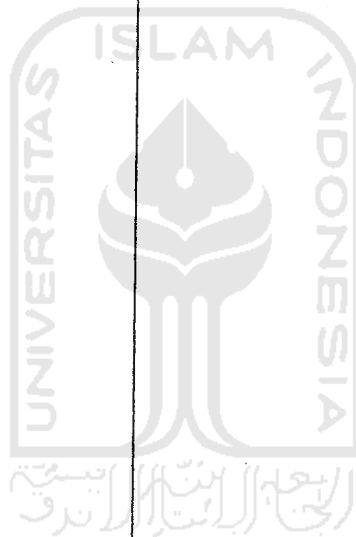
NO.	NAMA	JABATAN	KONSULTAN	TANDA TANGAN
1	UJINURASA, ST.	KOORDINATOR	PT. ARS-DEA	
2	IHSAN YUSTIAWAN ST	ARSITEK	PT. ARSIDEA	
3	ARLY HARGANTO.	KONTROL	—	
4	ANDREAS HARRIS	ARSITEK	PT. ARSIDEA	
5				









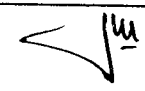

PANITIA PENGADAAN BARANG/JASA
KEGIATAN REHAB BERAT BALAI
KELURAHAN KEDUNGSARI
KOTA MAGELANG TAHUN 2006

Sekretaris,

KEGIATAN :
REHAB BERAT BALAI KELURAHAN
KEDUNGSARI.

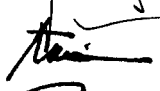
DAFTAR HADIR
PENJELASAN PEKERJAAN
(AANWIJZING)

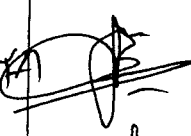
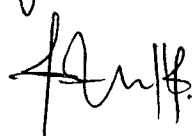
NOMOR : 641-6/08/R.B.KEL.KDSR/210/6/06
TANGGAL : 23 JUNI 2006

NO.	NAMA	JABATAN	REKANAN	TANDA TANGAN
1.	JULIANTO	DIR	EV. ARYONAGORO	
2.	Yayan Andianto	Dir	EV. Lembal Asri	
3.	Saelarmanib	Dir	CV Setia Bahari	
4.	Andaya Suh.	Dir	CV Sube Rejeki	
5.	SURIPTO	Dir	CV Y. SPU UTAMA	
6.	Kusari	Dir	EV. Arja Indah	
7.	BETMY IMAM S.	Dir	CV. KARYA SARI	
8.	Candjono.	Dir	CV. LANGGETIG JAYA	
9.	Hj. Nella Karnela T.	Dir	CV. Karya Sari Utama	
10.	Santikho HS	Dir	CV JAYA MANUNGGAJ	

PANITIA PENGADAAN BARANG/JASA
KEGIATAN REHAB BERAT BALAI
KELURAHAN KEDUNGSARI
KOTA MAGELANG TAHUN 2006

Sekretaris,







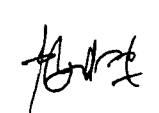

DWI CAHYONO, ST

KEGIATAN :
REHAB BERAT BALAI KELURAHAN
KEDUNGSARI.

**TANDA TERIMA
BERITA ACARA AANWIJZING**

NOMOR : 641.6/ 10 /R.B.KEL.KDSR/210/6/06
TANGGAL : 26 Juni – 3 Juli 2006

NO.	NAMA REKANAN	ALAMAT	TANDA TANGAN
1.	CV. Karya Sari Utama	Jl. Sunan Gin' WSM A-5 Magelang	
2.	CV. Tambora Raya	Jl. Klaten 7/13 730	
3.	CV. LEMBANG ASRI	JL DIDONEGORO 66 LEMPANG NO 997 MGL -	
4.	CV. Y. I. S. B. Utama	Jl. Manjilero 10 Jl. Kramat MGL	
5.	CV. Margo Wajana		
6.	CV. KARYA SARI	Jl. Urip Sumoharjo 22 MGL	
7.	CV. Peraja Indah	Jl. P. 87 no 19 Magelang	

PANITIA PENGADAAN BARANG/JASA
KEGIATAN REHAB BERAT BALAI
KELURAHAN KEDUNGSARI
KOTA MAGELANG TAHUN 2006

Sekretaris,

DWI CAHYONO, ST

**PANITIA PENGADAAN BARANG / JASA
KEGIATAN REHAB BERAT BALAI KELURAHAN KEDUNGSARI
KOTA MAGELANG TAHUN 2006**

Magelang, Juni 2006

NOMOR : 641.6/ 11 /R.B.KEL.KDSR/210/6/06
SIFAT : Penting
LAMPIRAN : -
PERIHAL : UNDANGAN

Kepada
Yth. 1. Sdr. Gancang Wicaksono, SST
2. Sdr. Dwi Cahyono, ST
3. Sdr. Hartono
4. Sdr. Sularso Hadi, SE, MT
5. Sdr. Sri Asih Widiyastuti, SH

di

M A G E L A N G

Bersama ini kami mengharap dengan hormat atas kesediaan Bapak/ Ibu/Saudara untuk hadir pada acara yang akan diselenggarakan besok, pada :

Hari : Selasa
Tanggal : 4 Juli 2006
Jam : 08.00 WIB
Tempat : Ruang Rapat I DPU Kota Magelang
Acara : **Pembukaan Penawaran** Pekerjaan
Rehab Berat Balai Kelurahan Kedungsari
Pimpinan rapat : Ketua Panitia Pengadaan.

Demikian atas kehadiran Bapak/Ibu/Saudara sebelumnya diucapkan terima kasih.

PANITIA PENGADAAN BARANG/JASA
KEGIATAN REHAB BERAT BALAI
KELURAHAN KEDUNGSARI
KOTA MAGELANG TAHUN 2006

Sekretaris,

DWI CAHYONO, ST

**PANITIA PENGADAAN BARANG / JASA
KEGIATAN REHAB BERAT BALAI KELURAHAN KEDUNGSARI
KOTA MAGELANG TAHUN 2006**

Magelang, 23 Juni 2006

NOMOR	: 641.6/ 12 /R.B.KEL.KDSR/210/6/06	Kepada
SIFAT	: Penting	Yth. 1. CV.
LAMPIRAN	: -	2. CV.
PERIHAL	: <u>UNDANGAN</u>	3. CV.

di

M A G E L A N G

Bersama ini kami mengharap dengan hormat atas kesediaan Bapak/ Ibu/Saudara untuk hadir pada acara yang akan diselenggarakan besok, pada :

H a r i	: Selasa
T a n g g a l	: 4 Juli 2006
J a m	: 08.00 WIB
T e m p a t	: Ruang Rapat I DPU Kota Magelang
A c a r a	: Pembukaan Penawaran Pekerjaan Rehab Berat Balai Kelurahan Kedungsari
Pimpinan rapat	: Ketua Panitia Pengadaan.

Demikian atas kehadiran Bapak/Ibu/Saudara sebelumnya diucapkan terima kasih.

PANITIA PENGADAAN BARANG/JASA
KEGIATAN REHAB BERAT BALAI
KELURAHAN KEDUNGSARI
KOTA MAGELANG TAHUN 2006

Sekretaris,









DWI CAHYONO, ST

KEGIATAN :
REHAB BERAT BALAI KELURAHAN
KEDUNGSARI.

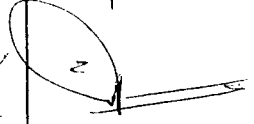
**TANDA TERIMA
UNDANGAN PEMBUKAAN PENAWARAN**

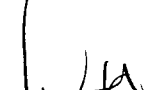
NOMOR : 641.6/ 13 /R.B.KEL.KDSR/210/6/06
TANGGAL : 23 - 28 Jun 2006

NO.	NAMA REKANAN	ALAMAT	TANDA TANGAN
1.	CV. LEMBAH ASRI	JL DIPONEGORO 606 CEMPAKA I NO 547 MAGL.	
2.	CV. Karya Sari Utama	Jl. Sunan Giri KM 4.5 Magelang	
3.	CV. Liris Rengas	Jl. Sun Kel 1707/117	
4.	CV. KARYA SARI	JL WRIP SUMOHARJO 22 M6L	
5.	CV. Prof. Indah	Jl RST no 19 Magelang	
6.	W. Mgsu Wngsu	Jl Sunan Mpl 118	
7.	CV. KISSU UTAMA	JL Manjales 60	

PANITIA PENGADAAN BARANG/JASA
KEGIATAN REHAB BERAT BALAI
KELURAHAN KEDUNGSARI
KOTA MAGELANG TAHUN 2006



Sekretaris,

DWI CAHYONO, ST

KEGIATAN :
REHAB BERAT BALAI KELURAHAN
KEDUNGSARI.

**TANDA TERIMA PEMASUKAN
SURAT PENAWARAN**

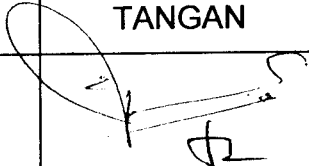
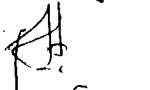
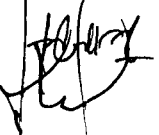
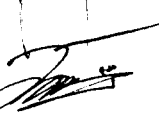
NOMOR : 641.6/ 14 /R.B.KEL.KDSR/210/6/06
TANGGAL : 21 - 29 Juni 2006

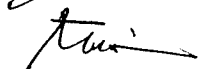
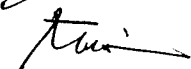
NO.	NAMA	JABATAN	REKANAN	TANDA TANGAN
1	Jochap, Jochap	Diri	CV. S. B. Sogel	
2	W. Karyo Wiyono	Diri	CV. LEMBAH ASDI	
3	YAYAN ARDIANTO	Diri	CV. KARYA SARI UTARA	
4	Nella Parasta Y	Diri	CV. KARYA SARI UTARA	
5	SURIPNO	Diri	CV. KARYA SARI	
6	BETIMY AMAM S.	Diri	CV. KARYA SARI	
7	Kusari	Diri	CV. KARYA SARI	

PANITIA PENGADAAN BARANG/JASA
KEGIATAN REHAB BERAT BALAI
KELURAHAN KEDUNGSARI
KOTA MAGELANG TAHUN 2006

Sekretaris,

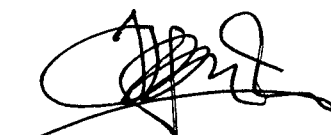

DWI CAHYONO, ST

KEGIATAN :
REHAB BERAT BALAI KELURAHAN
KEDUNGSARI.

**DAFTAR HADIR
PEMBUKAAN SURAT PENAWARAN**

NOMOR : 641.6/ 15 /R.B.KEL.KDSR/210/7/06
TANGGAL : 4 Juli 2006

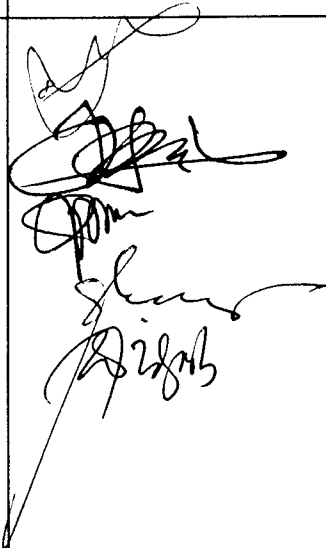
NO.	NAMA	JABATAN	TANDA TANGAN
1.	Gancang Wicaksono, SST	Ketua	
2.	Dwi Cahyono, ST	Sekretaris	
3.	Hartono	Anggota	
4.	Sularso Hadi, SE, MM.	Anggota	
5.	Sri Asih Widiyastuti, SH	Anggota	

PANITIA PENGADAAN BARANG/JASA
KEGIATAN REHAB BERAT BALAI
KELURAHAN KEDUNGSARI
KOTA MAGELANG TAHUN 2006





Sekretaris,

DWI CAHYONO, ST

KEGIATAN :
REHAB BERAT BALAI KELURAHAN
KEDUNGSARI.

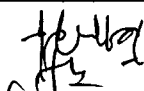
**DAFTAR HADIR
PEMBUKAAN SURAT PENAWARAN**

NOMOR : 641.6/16/R.B.KEL.KDSR/210/7/06
TANGGAL : 4 Juli 2006

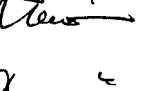
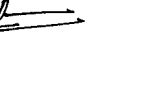
NO.	NAMA	JABATAN	REKANAN	TANDA TANGAN
1.	Nela Parnefa Y	Dir	CV. Karya Sari Utama	
2	Indi anta	Dir	CV. Karya Sari Utama	
3	YAYAH ARDIANTO	Dir	CV. LEMBAH ASRI	
4	SURI MO	Dir	CV. YISUATMA	
5.	BETMY MAM S.	Dir	CV. KARYA SARI	
6.	Kus aevi	Dir	CV. Karya Sari	
7.	Suburjo Sank.	Dir	CV. Karya Sari	

PANITIA PENGADAAN BARANG/JASA
KEGIATAN REHAB BERAT BALAI
KELURAHAN KEDUNGSARI
KOTA MAGELANG TAHUN 2006

Sekretaris,

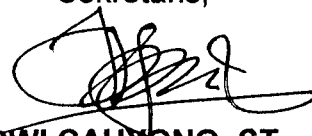

DWI CAHYONO, ST

KEGIATAN :
REHAB BERAT BALAI KELURAHAN
KEDUNGSARI.

DAFTAR HADIR
PEMBUKAAN SURAT PENAWARAN

NOMOR : 641.6/16/R.B.KEL.KDSR/210/6/06
TANGGAL :

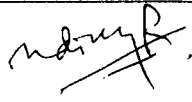
NO.	NAMA	JABATAN	KONSULTAN	TANDA TANGAN
1	UDINURASA, ST	COORDINATOR	PT. ARSIDEA	

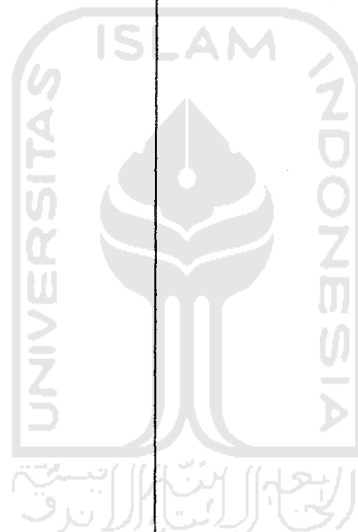

PANITIA PENGADAAN BARANG/JASA
KEGIATAN REHAB BERAT BALAI
KELURAHAN KEDUNGSARI
KOTA MAGELANG TAHUN 2006

Sekretaris,



DWI CAHYONO, ST

PROGRAM :
 KEGIATAN : REHAB BERAT BALAI KELURAHAN KEDUNGSARI
 LOKASI : MAGELANG
 TAHUN : 2006

NO	NAMA PERUSAHAAN	KELENGKAPAN DOKUMEN		HARGA PENAWARAN (Rp.)	MASA BERLAKU PENAWARAN	KET.
		1	2			
1.	CV. KARYA SARI UTAMA	+	+	Rp. 323.696.000,- (Tiga ratus dua puluh tiga juta enam ratus sembilan puluh enam ribu Rp.)	120 HK.	
2.	CV. SUMBER REJEKI	+	+	Rp. 322.838.000,- (Tiga ratus dua puluh dua juta delapan ratus tiga puluh delapan ribu Rp.)	120 HK.	
3.	CV. YISSU UTAMA	+	+	Rp. 324.008.000,- (Tiga ratus dua puluh empat juta delapan puluh delapan ribu rupiah)	120 HK.	
4.	CV. ARYO NASORO	+	+	Rp. 324.246.000,- (Tiga ratus dua puluh empat jt. dua ratus empat puluh enam ribu Rp.)	120 HK.	
5.	CV. LEMBAH ASRI	+	+	Rp. 323.240.000,- (Tiga ratus dua puluh tiga jt. dua ratus empat puluh ribu Rp.)	120 HK.	
6.	CV. KARYA SARI	+	+	Rp. 322.384.000,- (Tiga ratus dua puluh dua jt. tiga ratus delapan puluh empat ribu Rp.)	120 HK.	
7.	CV. SEROJA INDAH	+	+	Rp. 321.108.000 (Tiga ratus dua puluh satu jt seratus delapan ribu Rp. dan)	120 HK.	



KETERANGAN

- 1 : Surat Penawaran
 2 : Jaminan Penawaran (asli tidak dijilid)

NOTASI

- + : ADA
 - : TIDAK ADA

WAKIL REKANAN

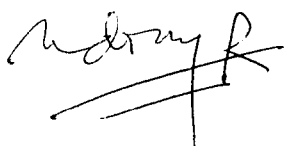

1. PT/CV : Aryo Nugroho
 NAMA : ulwan
 TANDA TANGAN : 
2. PT/CV : Seroja Indah
 NAMA : Kus ari
 TANDA TANGAN : 

KONSULTAN PERENCANA
 CV. PT. ARSIDEA

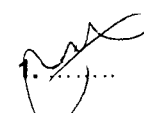
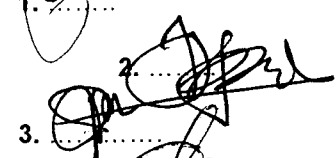
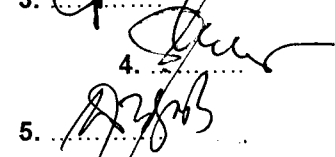
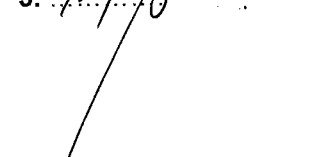

PANITIA PENGADAAN BARANG / JASA

1. GANCANG WICAKSONO, SST
 2. DWI CAHYONO, ST
 3. HARTONO
 4. SULARSO HADI, SE, MM
 5. SRI ASIH WIDIYASTUTI, SH

1. 
 2. 
 3. 
 4. 
 5. 

KEGIATAN :
REHAB BERAT BALAI KELURAHAN
KEDUNGSARI.

BERITA ACARA
PEMBUKAAN SURAT PENAWARAN

NOMOR : 641.6/17/R.B.KEL.KDSR/210/6/06
TANGGAL : 4 Juli 2006

Pada hari ini Jumat tanggal Empat bulan Juli tahun Dua ribu enam, pada jam 08.00 WIB bertempat di ruang rapat DPU, Kota Magelang, kami yang bertanda tangan dibawah ini, Panitia Pengadaan Barang/Jasa Kegiatan Rehab Berat Balai Kelurahan Kerdungsari Magelang , telah mengadakan rapat Pembukaan Surat Penawaran untuk pekerjaan seperti tersebut di atas, dan juga diwakili oleh peserta pelelangan, menyatakan bahwa :

1. Perusahaan yang memasukan surat Penawaran ada : ..⁷.....Rekanan
2. Penawaran yang memenuhi syarat untuk dibuka ada :⁷..... penawaran
3. Setelah diadakan penelitian dan penawaran-penawaran yang masuk, ternyata yang memenuhi syarat ada :⁷..... penawaran

Berdasarkan penelitian diatas, maka pembukaan surat penawaran ini dinyatakan sah/tidak sah dengan data hasil pembukaan sebagaimana terlampir.

Demikian Berita Acara ini dibuat dalam rangkap secukupnya untuk digunakan seperlunya.

PANITIA PENGADAAN BARANG/JASA
KEGIATAN REHAB BERAT
BALAI KELURAHAN KEDUNGSARI
KOTA MAGELANG TAHUN 2006

SAKSI - SAKSI :

- | | | |
|--|--|-------------------------------|
| 1. CV. <i>Wijaya Wijaya</i>
.....
<i>[Signature]</i> | 1. Gancang Wicaksono, Sst
Ketua | 1.
<i>[Signature]</i> |
| 2. CV. <i>Prof. Kerdas</i>
.....
<i>[Signature]</i> | 2. Dwi Cahyono, ST
Sekretaris | 2.
<i>[Signature]</i> |
| | 3. Hartono
Anggota | 3.
<i>[Signature]</i> |
| | 4. Sularso Hadi, SE, MM
Anggota | 4.
<i>[Signature]</i> |
| | 5. Sri Asih Widiyastuti, SH
Anggota | 5.
<i>[Signature]</i> |

Lampiran : Berita Acara Evaluasi Prakuualifikasi
 No : 641.6/ 17/ R.B.KEL.KDSR / 210/ /06
 Tanggal : 4 Juli 2006

PEMBUKTIAN KUALIFIKASI

KEGIATAN : REHAB BERAT BALAI KELURAHAN KEDUNGSARI KOTA MAGELANG, TAHUN 2006
 LOKASI : KOTA MAEGLANG
 TAHUN ANGGARAN : 2006

NO	NAMA REKANAN	1	2	3	4	5	6	7	8	9	10	11	12	13	14	15	16	KETERANGAN	KESIMPULAN
1	CV. KARYA SARI UTAMA	M	M	M	M	M	M	M	M	M	M	M	M	M	M	M	M		LULUS
2	CV. SUMBER REJEKI	M	M	M	M	M	M	M	M	M	M	M	M	M	M	M	M		LULUS
3	CV. YISSU UTAMA	M	M	M	M	M	M	M	M	M	M	M	M	M	M	M	M		LULUS
4	CV. ARYO NAGORO	M	M	M	M	M	M	M	M	M	M	M	M	M	M	M	M		LULUS
5	CV. LEMBAH ASRI	M	M	M	M	M	M	M	M	M	M	M	M	M	M	M	M		LULUS
6	CV. KARYA SARI	M	M	M	M	M	M	M	M	M	M	M	M	M	M	M	M		LULUS
7	CV. SEROJA INDAH	M	M	M	M	M	M	M	M	M	M	M	M	M	M	M	M		LULUS

Keterangan :

- 1 Surat pernyataan minat
- 2 FC. SIUJK dan TDP
- 3 FC Akte pendirian perushn. beserta pengesahan kehakiman dan lamprn.
- 4 FC KTP komisaris/direksi/penanggung jawab/pengurus perushn yang namanya tercantum dlm akte perusahaan.
- 5 FC NPWP dan PKP
- 6 FC SPT tahun terakhir berupa tanda terima bukti setoran
- 7 FC Lampiran pajak 3 bulan terakhir, berupa tanda terima bukti setoran
- 8 Neraca perushn terakhir per 31 Desember 2005, bermaterai Rp. 6.000,00
- 9 Neraca perushn. Terakhir per 2006, bermaterai Rp. 6.000,00
- 10 FC KTP dan ijasah tenaga ahli / teknis yg diperlukan
- 11 FC bukti kepemilikan dan atau perjanjian sewa peralatan yang digunakan
- 12 FC Perjanjian Kerja Kontrak yang dilampiri Berita Acara Serah Terima
- 13 FC SPMK dan kontrak utk pekerjaan yg dilaksanakan
- 14 Surat dukungan bank asli sebesar 10 % dari pagu (disebutkan nominal dan ditujukan utk pekerjaannya)
- 15 Mengisi Sisa Kemampuan Nyata (SKN)
- 16 Surat pernyataan Kinerja baik dan tidak masuk daftar sangsi atau daftar hitam di suatu instansi, bermaterai Rp. 6.000,00
- 17 Surat pernyataan tidak mengajukan tuntutan apabila terjadi penundaan paket pekerjaan, bermaterai Rp. 6.000,00

M : Memenuhi Syarat
 TM : Tidak Memenuhi Syarat
 T : Tidak Ada

PANITIA PENGADAAN BARANG / JASA
 KEGIATAN REHAB BERAT BALAI
 KELURAHAN KEDUNGSARI
 KOTA MAGELANG, TAHUN 2006

1. GANCANG W, SST
Ketua
2. DWI CAHYONO
Sekretaris
3. HARTONO
Anggota
4. SULARSO HADI, SE, MM
Anggota
5. SRI ASIH W, SH
Anggota

**PANITIA PENGADAAN BARANG / JASA
KEGIATAN REHAB BERAT BALAI KELURAHAN KEDUNGSARI
KOTA MAGELANG TAHUN 2006**

Magelang, 4 Juli 2006

NOMOR : 641.6/ 18 /R.B.KEL.KDSR/210/7/06
SIFAT : Penting
LAMPIRAN : -
PERIHAL : UNDANGAN

Kepada
Yth. 1. Sdr. Gancang Wicaksono, SST
2. Sdr. Dwi Cahyono, ST
3. Sdr. Hartono
4. Sdr. Sularso Hadi, SE, MT
5. Sdr. Sri Asih Widiyastuti, SH

di

M A G E L A N G

Bersama ini kami mengharap dengan hormat atas kesediaan Bapak/ Ibu/Saudara untuk hadir pada acara yang akan diselenggarakan besok, pada :

T a n g g a l : 4 – 18 Juli 2006
J a m : 09.00 s/d selesai.
T e m p a t : Ruang Rapat Kantor DPU Kota Magelang.
A c a r a : Evaluasi Surat Penawaran Kegiatan
Rehab Berat Balai Kelurahan Kedungsari.
Pimpinan rapat : Ketua Panitia Pengadaan.

Demikian atas kehadiran Bapak/Ibu/Saudara sebelumnya diucapkan terima kasih.

PANITIA PENGADAAN BARANG/JASA
KEGIATAN REHAB BERAT BALAI
KELURAHAN KEDUNGSARI
KOTA MAGELANG TAHUN 2006

Sekretaris,

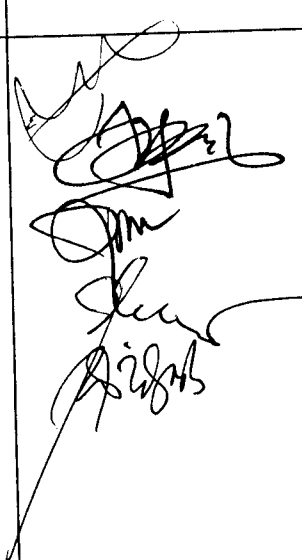

DWI CAHYONO, ST

KEGIATAN : REHAB BERAT BALAI KELURAHAN KEDUNGSARI.		DAFTAR HADIR EVALUASI SURAT PENAWARAN	
		NOMOR : 641.6/19 /R.B.KEL.KDSR/210/7/06 TANGGAL : 4 – 18 Juli 2006	
NO	NAMA	JABATAN	TANDA TANGAN
1.	Gancang Wicaksono, SST	Ketua	
2.	Dwi Cahyono, ST	Sekretaris	
3.	Hartono	Anggota	
4.	Sularso Hadi, SE, MM.	Anggota	
5.	Sri Asih Widiyastuti, SH	Anggota	

PANITIA PENGADAAN BARANG/JASA
KEGIATAN REHAB BERAT BALAI
KELURAHAN KEDUNGSARI
KOTA MAGELANG TAHUN 2006

Sekretaris,

DWI CAHYONO, ST

KEGIATAN :
REHAB BERAT BALAI KELURAHAN
KEDUNGSARI.

**BERITA ACARA
EVALUASI SURAT PENAWARAN**

NOMOR : 641.6/20/R.B.KEL.KDSR/210/7/06
TANGGAL : 18 Juli 2006

Pada hari ini Senin tanggal Tujuh Belas bulan Juli tahun Dua ribu enam, pada jam 09.00 WIB bertempat di ruang rapat DPU Kota Magelang, kami yang bertanda tangan dibawah ini, Panitia Pengadaan Barang/Jasa Kegiatan Rehab Berat Balai Kelurahan Kedungsari Kota Magelang, telah mengadakan rapat evaluasi terhadap surat penawaran pekerjaan yang masuk dan tercantum dalam Berita Acara Pembukaan Surat Penawaran nomor 641.6/17/R.B.KRL.KDSR/210/7/06 tanggal 4 Juli 2006, dengan hasil sebagai berikut :

1. Penawaran yang memenuhi syarat sesuai Berita Acara Pembukaan Penawaran ada : 7 Penawaran.
2. Setelah diadakan Koreksi Aritmetika terhadap 7 penawaran dilakukan evaluasi terhadap 3 penawaran terendah (hasil koreksi aritmetik terlampir)
3. Pada Evaluasi Administrasi ternyata terhadap 3 penawaran terendah :
 - Yang memenuhi syarat untuk dilanjutkan ke evaluasi teknis ada : 3 penawaran.
 - Yang tidak memenuhi syarat ada : 0 penawaran.
4. Pada Evaluasi teknis ternyata :
 - Yang memenuhi syarat untuk dilanjutkan ke evaluasi harga ada : 3 penawaran
 - Yang tidak memenuhi syarat ada : 0 penawaran
5. Pada Evaluasi harga ternyata :
 - Yang memenuhi syarat kewajaran harga ada : 3 Penawaran
 - Yang tidak memenuhi syarat ada : 0 penawaran
6. Berdasarkan hasil evaluasi tersebut sebagaimana data terlampir, maka terhadap 3 penawaran dengan harga terendah dan responsif dilanjutkan dengan penilaian kualifikasi.

Demikian Berita Acara Evaluasi Surat Penawaran ini dibuat dalam rangkap secukupnya untuk dapat dipergunakan sebagaimana mestinya.

**PANITIA PENGADAAN BARANG/JASA
KEGIATAN REHAB BERAT
BALAI KELURAHAN KEDUNGSARI
KOTA MAGELANG TAHUN 2006**

- | | |
|--|---------|
| 1. Gancang Wicaksono, Sst
Ketua | 1. |
| 2. Dwi Cahyono, ST
Sekretaris | 2. |
| 3. Hartono
Anggota | 3. |
| 4. Sularso Hadi, SE, MM
Anggota | 4. |
| 5. Sri Asih Widiyastuti, SH
Anggota | 5. |

HASIL KOREKSI ARITMETIKA

KEGIATAN : REHAB BERAT BALAI KELURAHAN KEDUNGSARI
 PEKERJAAN : REHAB BERAT BALAI KELURAHAN KEDUNGSARI
 TAHUN ANGGARAN : 2006

NO	NAMA PERUSAHAAN	HARGA PENAWARAN SEBELUM DIKOREKSI (Rp)	HARGA PENAWARAN SETELAH DIKOREKSI (Rp.)	RANGKING TERENDAH SETELAH DIKOREKSI
1	CV. KARYA SARI UTAMA	323.696.000,00	323.696.000,00	
2	CV. SUMBER REJEKI	322.838.000,00	322.838.000,00	III
3	CV. YISSU UTAMA	324.008.000,00	324.008.000,00	
4	CV. ARYO NAGORO	324.246.000,00	324.246.000,00	
5	CV. LEMBAH ASRI	323.240.000,00	323.240.000,00	
6	CV. KARYA SARI	322.384.000,00	322.384.000,00	II
7	CV. SEROJA INDAH	321.108.000,00	321.108.000,00	I

**PANITIA PENGADAAN BARANG / JASA
 KEGIATAN REHAB BERAT BALAI KELURAHAN KEDUNGSARI**

1. GANCANG WICAKSONO, SST
2. DWI CAHYONO, ST
3. HARTONO
4. SULARSO HADI, SE, MM
5. SRI ASIH WIDIYASTUTI, SH

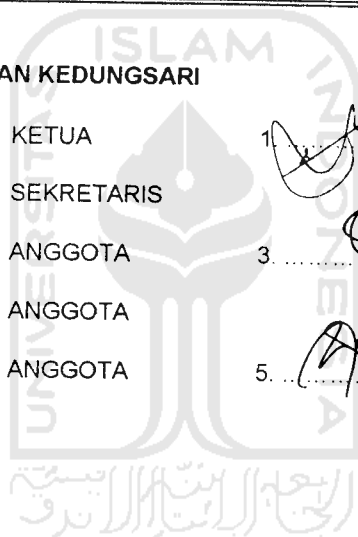

1. KETUA	1.	
2. SEKRETARIS	2.	
3. ANGGOTA	3.	
4. ANGGOTA	4.	
5. ANGGOTA	5.	

LAMPIRAN IV : BERITA ACARA EVALUASI SURAT PENAWARAN
 NOMOR : 641.6/ 20 /R.B.KEL.KDSR/210/7/06
 TANGGAL : 18 Juli 2006

EVALUASI KEWAJARAN HARGA

KEGIATAN : REHAB BERAT BALAI KELURAHAN KEDUNGSARI
 LOKASI : KOTA MAGELANG
 TAHUN ANGGARAN : 2006

NO	NAMA REKANAN	KOREKSI ARITMETIK			KETERANGAN
		HARGA PENAWARAN (Rp.)	HARGA SESUDAH KOREKSI ARITMETIK (Rp.)	SELISIH	
1	CV. SEROJA INDAH	321.108.000,00	321.108.000,00	0,00	Terendah I
2	CV. KARYA SARI	322.384.000,00	322.384.000,00	0,00	Terendah II
3	CV. SUMBER REJEKI	322.838.000,00	322.838.000,00	0,00	Terendah III

**PANITIA PENGADAAN BARANG / JASA
 KEGIATAN REHAB BERAT BALAI KELURAHAN KEDUNGSARI**

1. GANCANG WICAKSONO, SST KETUA
2. DWI CAHYONO, ST SEKRETARIS
3. HARTONO ANGGOTA
4. SULARSO HADI, SE, MM ANGGOTA
5. SRI ASIH WIDIYASTUTI, SH ANGGOTA

1.

2.

3.

4.

5.

KEGIATAN :
REHAB BERAT BALAI KELURAHAN
KEDUNGSARI

DAFTAR HADIR
KLARIFIKASI BENDEL KUALIFIKASI

NOMOR : 641.6/ 21/R.B.KEL.KDSR/210/7/06
TANGGAL : 18 Juli 2006

NO.	NAMA	JABATAN	REKANAN	TANDA TANGAN
1.	Kusari	sis	w. Susanto S. S. S.	

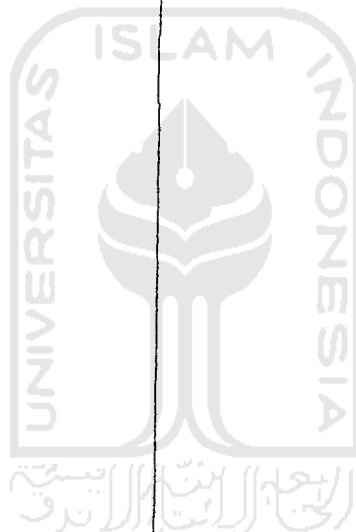

PANITIA PENGADAAN BARANG/JASA
KEGIATAN REHAB BERAT BALAI
KELURAHAN KEDUNGSARI
KOTA MAGELANG TAHUN 2006
Sekretaris,

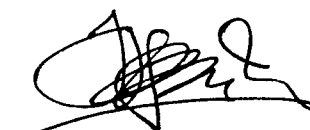

DWI CAHYONO, ST



KEGIATAN : REHAB BERAT BALAI KELURAHAN KEDUNGSARI.	BERITA ACARA
	EVALUASI KUALIFIKASI BADAN USAHA
	NOMOR : 641.6/ 22 /R.B.KEL.KDSR/210/7/06 TANGGAL : 18 Juli 2006

Pada hari ini **Selasa** tanggal **Delapan belas** bulan **Juli** tahun **Dua ribu enam**, pada jam 09.00 WIB bertempat di ruang rapat DPU Kota Magelang, kami yang bertanda tangan dibawah ini, Panitia Pengadaan Barang/Jasa Kegiatan Rehab Berat Balai Kelurahan Kedungsari Kota Magelang, telah mengadakan rapat evaluasi terhadap 3 penawar terendah yang masuk dan memenuhi syarat administrasi dan teknis adalah sebagai berikut :

1. Penawaran yang memenuhi syarat administrasi, teknis dan biaya sebanyak :
3 Penawaran terendah.
2. Setelah diadakan penelitian syarat kualifikasi ternyata :
 - a. Yang memenuhi syarat ada : 3 Penawaran terendah.
 - b. Yang tidak memenuhi syarat ada : 0 Penawaran terendah.

Demikian Berita Acara Evaluasi Kualifikasi Badan Usaha ini dibuat dalam rangkap secukupnya untuk dapat dipergunakan sebagaimana mestinya.

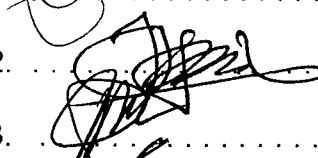
**PANITIA PENGADAAN BARANG/JASA
KEGIATAN REHAB BERAT BALAI KELURAHAN
KEDUNGSARI
KOTA MAGELANG TAHUN 2006**

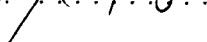
- | | |
|--|--|
| 1. Gancang Wicaksono, Sst
Ketua | 1.  |
| 2. Dwi Cahyono, ST
Sekretaris | 2.  |
| 3. Hartono
Anggota | 3.  |
| 4. Sularso Hadi, SE, MM
Anggota | 4.  |
| 5. Sri Asih Widiyastuti, SH
Anggota | 5.  |

KEGIATAN : REHAB BERAT BALAI KELURAHAN KEDUNGSARI.	BERITA ACARA USULAN CALON PEMENANG LELANG
	NOMOR : 641.6/23/R.B.KEL.KDSR/210/6/06 TANGGAL : 18 Juli 2006

Pada hari ini **Selasa** tanggal **Delapan belas** bulan **Juli** tahun **Dua Ribu Enam**, pada jam 09.00 WIB bertempat di ruang rapat Kantor DPU Kota Magelang, kami yang bertanda tangan dibawah ini, **Panitia Pengadaan Barang/Jasa Kegiatan Rehab Berat Balai Kelurahan Kedungsari Kota Magelang**, telah mengadakan evaluasi terhadap surat penawaran pekerjaan yang masuk dan tercantum dalam Berita Acara Pembukaan Surat Penawaran adalah sebagai berikut :

- I. Uraian hasil evaluasi mengenai
 - 1. Penelitian lanjutan mengenai ketentuan administrasi.
 - 2. Penelitian teknik dan harga
 - 3. Penelitian mengenai kualifikasi.
- II. Berdasarkan hasil evaluasi tersebut, maka panitia berkesimpulan untuk mengusulkan Pemborong yang tercantum di bawah ini sebagai Calon pemenang, yaitu sebagai berikut :

- a. **Calon Pemenang :**
 - Nama Perusahaan : CV. Seroja Indah
 - Harga Penawaran : Rp. 321.108.000
 - Nomor NPWP : 01.820.882.7-524.000
 - Waktu Pelaksanaan : 120 hari kalender
- b. **Cadangan I :**
 - Nama Perusahaan : CV. Karya Sari
 - Harga Penawaran : Rp. 322.384.000
 - Nomor NPWP : 01.454.871.3-524.000
 - Waktu Pelaksanaan : 120 hari kalender
- c. **Cadangan II :**
 - Nama Perusahaan : CV. Sumber Rejeki
 - Harga Penawaran : Rp. 322.838.000
 - Nomor NPWP : 01.454.610.5-524.000
 - Waktu Pelaksanaan : 120 hari kalender

Demikian Berita Acara Usulan Pemenang Lelang ini dibuat dalam rangkap secukupnya untuk dapat dipergunakan sebagaimana mestinya.

**PANITIA PENGADAAN BARANG/JASA
KEGIATAN REHAB BERAT
BALAI KELURAHAN KEDUNGSARI
KOTA MAGELANG TAHUN 2006**

- 1. Gancang Wicaksono, Sst
Ketua
- 2. Dwi Cahyono, ST
Sekretaris
- 3. Hartono
Anggota
- 4. Sularso Hadi, SE, MM
Anggota
- 5. Sri Asih Widiyastuti, SH
Anggota

1. 

2. 

3. 

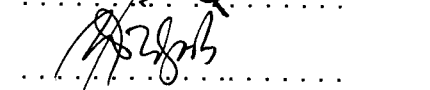
4. 

5. 

**PANITIA PENGADAAN BARANG / JASA
KEGIATAN REHAB BERAT BALAI KELURAHAN KEDUNGSARI
KOTA MAGELANG TAHUN 2006**

Magelang, 18 Juli 2006

Kepada
Yth. Pemimpin Kegiatan Rehab Berat Balai
Kelurahan Kedungsari
di
M A G E L A N G

SURAT PENGANTAR

NOMOR : 641.6/24/R.B.KEL.KDSR/210/7/06

No.	Macam Surat yang Dikirim	Jumlah	Keterangan
1.	Proses Pengadaan Barang/Jasa Kegiatan Rehab berat balai kelurahan Kedungsari	1 (satu) Berkas	Disampaikan dengan hormat untuk menjadi periksa dan mohon untuk dapat diproses selanjutnya. Terima kasih.

PANITIA PENGADAAN BARANG/JASA
KEGIATAN REHAB BERAT BALAI
KELURAHAN KEDUNGSARI
KOTA MAGELANG TAHUN 2006

Sekretaris,



DWI CAHYONO, ST

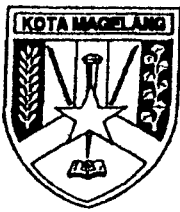

PEMERINTAH KOTA MAGELANG
DINAS PEKERJAAN UMUM

Jl. Jendral Sudirman No. 54 Magelang
TELP. (0293) 362542 – 363033

**KEPUTUSAN KEPALA DINAS PEKERJAAN UMUM
SELAKU PEMIMPIN KEGIATAN REHAB BERAT BALAI KELURAHAN KEDUNGSARI KOTA
MAGELANG TAHUN 2006
NOMOR : 641.6/ 25 /R.B.KEL.KDSR/210/6/06**

**TENTANG
PENETAPAN PEMENANG LELANG KEGIATAN REHAB BERAT
BALAI KELURAHAN KEDUNGSARI KOTA MAGELANG TAHUN 2006**

KEPALA DINAS PEKERJAAN UMUM KOTA MAGELANG

- Menimbang : a. bahwa Kegiatan Rehab Berat Balai Kelurahan Kedungsari Kota Magelang yang telah diadakan Pembukaan Penawaran pada tanggal 4 Juli 2006, perlu segera ditetapkan Pemenangnya ;
- b. bahwa harga penawaran dari rekanan sebagaimana tersebut dalam lampiran Surat Keputusan ini, telah dipandang memenuhi syarat, paling rendah, wajar, dapat dipertanggung jawabkan dan menguntungkan bagi negara, maka dapat ditetapkan sebagai pemenang;
- c. bahwa untuk maksud tersebut dipandang perlu dikeluarkan Surat Keputusan Kepala Dinas Pekerjaan Umum selaku Pengguna Anggaran Rehab Berat Balai Kelurahan Kedungsari Kota Magelang Tahun Anggaran 2006.
- Mengingat : 1. Undang-Undang Nomor 17 Tahun 1950 tentang pembentukan Daerah - Daerah Kota Kecil dalam Lingkungan Propinsi Jawa Timur, Jawa Tengah dan Jawa Barat ;
2. Undang-Undang Nomor 32 Tahun 2004 tentang pemerintahan Daerah sebagaimana telah diubah dengan Peraturan Pemerintah Pengganti Undang-undang Nomor 3 Tahun 2005 yang telah ditetapkan dengan Undang-undang Nomor 8 Tahun 2005 ;
3. Undang-Undang Nomor 33 Tahun 2004 tentang Perimbangan Keuangan Antara Pemerintah Pusat dan Pemerintah Daerah ;
4. Peraturan Pemerintah Nomor 108 Tahun 2004 tentang Tata Cara Pertanggung Jawaban Kepala Daerah ;
5. Peraturan Pemerintah Nomor 20 Tahun 2001 tentang Pembinaan dan Pengawasan atas Penyelenggaraan Pemerintah Daerah ;
6. Peraturan Pemerintah Nomor 58 Tahun 2005 tentang Pengelolaan Keuangan Daerah ;
7. Keputusan Presiden Nomor : 17 Tahun 2000 tentang Pelaksanaan Anggaran Pendapatan dan Belanja Negara ;
8. Keputusan Presiden Nomor 80 Tahun 2003 tentang Pedoman Pelaksanaan Pengadaan Barang/Jasa Pemerintahan sebagaimana beberapa kali diubah terakhir dengan Peraturan Presiden Nomor 8 Tahun 2006 ;
9. Peraturan

9. Peraturan Daerah Kota Magelang Nomor 3 Tahun 2004 tentang Pokok – pokok Pengelolaan dan Pertanggung jawaban Keuangan Daerah ;
 10. Peraturan Daerah Kota Magelang Nomor 1 Tahun 2006 tentang Anggaran Pendapatan dan Belanja Daerah Kota Magelang Tahun Anggaran 2006 ;
- Memperhatikan :
1. Keputusan Menteri Dalam Negeri Nomor 29 Tahun 2002 tentang Pedoman Pengurusan, Pertanggung Jawaban dan Pengawasan Keuangan Daerah serta Tata Cara Penyusunan Anggran Pendapatan dan Belanja Daerah, Pelaksanaan Tata Usaha Keuangan Daerah dan penyusunan Perhitungan Anggaran Pendapatan dan Belanja Daerah ;
 2. Keputusan Menteri Dalam Negeri Nomor 152 Tahun 2004 tentang Pedoman Pengelolaan Barang Daerah ;
 3. Peraturan Walikota Magelang Nomor 5 Tahun 2006 tentang Pedoman Penata usahaan Pelaksanaan Anggran Pendapatan dan Belanja Daerah Kota Magelang Tahun 2006 ;

MEMUTUSKAN

- Menetapkan :
- PERTAMA** : Menetapkan rekanan sebagaimana tersebut dalam lampiran Surat keputusan ini sebagai Pemenang Lelang dan Cadangan Pekerjaan Rehab Berat Balai Kelurahan Kedungsari Kota Magelang
- KEDUA** : Surat Keputusan ini mulai berlaku sejak tanggal ditetapkan.

Ditetapkan di Magelang
pada tanggal : 19 Juli 2006

KEPALA DINAS PEKERJAAN UMUM
KOTA MAGELANG
SELAKU
PENGGUNA ANGGARAN



IRISIGIT WIDYONINDITO, MT

Pembina Tk. I
NIP.010 087 513

TEMBUSAN disampaikan kepada Yth :

1. Walikota Magelang ;
2. Kepala Badan Pengawasan Kota Magelang ;
3. Kepala Bagian Hukum Kota Magelang ;
4. Kepala Dinas Pengelolaan Keuangan dan Kekayaan Daerah Kota Magelang ;
5. Panitia Pengadaan Barang/Jasa yang bersangkutan.

LAMPIRAN : SURAT KEPUTUSAN KEPALA DINAS
PEKERJAAN UMUM KOTA MAGELANG.

NOMOR : 641.6/25 /R.B.KEL.KDSR/210/7/06

TANGGAL : 19 Juli 2006

No.	Nama Kegiatan	Pemenang lelang dan Cadangan	Harga Borongan	Waktu Pelaksanaan
	REHAB BERAT BALAI KELURAHAN KEDUNGSARI	- CV. SEROJA INDAH (Pemenang)	Rp. 321.108.000	120 HK
		- CV . KARYA SARI (Cadangan 1)	Rp. 322.384.000	120 HK
		- CV SUMBER REJEKI (Cadangan 2)	Rp. 322.838.000	120 HK

KEPALA DINAS PEKERJAAN UMUM
KOTA MAGELANG
SELAKU
PENGGUNA ANGGARAN



SIGIT WIDYONINDITO, MT

Pembina Tk. I

NIP.010 087 513

**PANITIA PENGADAAN BARANG / JASA
KEGIATAN REHAB BERAT BALAI KELURAHAN KEDUNGSARI
KOTA MAGELANG TAHUN 2006**

Magelang, 20 Juli 2006

NOMOR : 641.6/ 26 /R.B.KEL.KDSR/210/7/06
SIFAT : Segera
LAMPIRAN : -
PERIHAL : Pengumuman Pemenang Lelang

Kepada
Yth.

di

T E M P A T

Berdasarkan surat keputusan Kepala Dinas Pekerjaan Umum Kota Magelang selaku Pengguna Anggaran Rehab Berat Balai Kelurahan Kedungsari Nomor 641.6/ 25 /R.B.KEL.KDSR/210/6/06 tanggal 19 Juli 2006 , telah menetapkan pemenang Lelang Pekerjaan Rehab Berat Balai Kelurahan Kedungsari Kota Magelang , sebagai berikut :

a. Pemenang :

Nama Perusahaan : CV. Seroja Indah
Harga Penawaran : Rp. 321.108.000
Waktu Pelaksanaan : 120 hari kalender

b. Cadangan I :

Nama Perusahaan : CV. Karya Sari
Harga Penawaran : Rp. 322.384.000
Waktu Pelaksanaan : 120 hari kalender

c. Cadangan II :

Nama Perusahaan : CV. Sumber Rejeki
Harga Penawaran : Rp. 322.838.000
Waktu Pelaksanaan : 120 hari kalender

Demikian pengumuman pemenang Lelang ini dibuat, atas perhatiannya diucapkan terima kasih.

PANITIA PENGADAAN BARANG/JASA
KEGIATAN REHAB BERAT BALAI
KELURAHAN KEDUNGSARI
KOTA MAGELANG TAHUN 2006





Ketua,

GANCANG WICAKSONO, SST

KEGIATAN :
REHAB BERAT BALAI KELURAHAN
KEDUNGSARI.

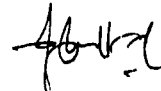
**TANDA TERIMA
PENGUMUMAN PEMENANG LELANG**

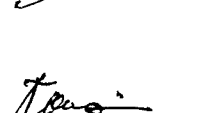
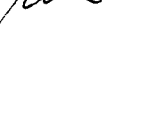
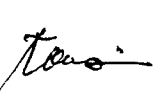
NOMOR : 641.6/27/R.B.KEL.KDSR/210/7/06
TANGGAL : 20 Juli 2006

NO.	NAMA REKANAN	ALAMAT	TANDA TANGAN
1.	CV. Karya Sari Utama	Jl. Sunan Giri VSM A-5 Magelang	
2.	CV LEMBAH ASRI	JL DIPONEGORO 66 LEMPAH I NO 947 MEL	
3	CV KICU ATAMA	Jl. Masjidri 10	
4	Perusahaan Rakyat	Jl. Sunan Kalijaga 11/7	
5	CV Mpu Karyono	Jl. Manan 11/11/10	
6.	CV. KARYA SARI	Jl. Urip Sumoharjo 96 22 MEL	
7.	CV Proje Kuda.	Jl RST no 19 Magelang	

PANITIA PENGADAAN BARANG/JASA
KEGIATAN REHAB BERAT BALAI
KELURAHAN KEDUNGSARI
KOTA MAGELANG TAHUN 2006

Sekretaris,



DWI CAHYONO, ST

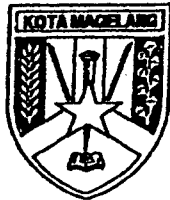

PEMERINTAH KOTA MAGELANG
DINAS PEKERJAAN UMUM
Alamat : Jl. Jend. Sudirman No.54 Telp. (0293) 362542 - 363033
MAGELANG 56126

**BERITA ACARA
AANWIJZING**

KEGIATAN :
**REHAB BERAT
BALAI KELURAHAN KEDUNGSARI**

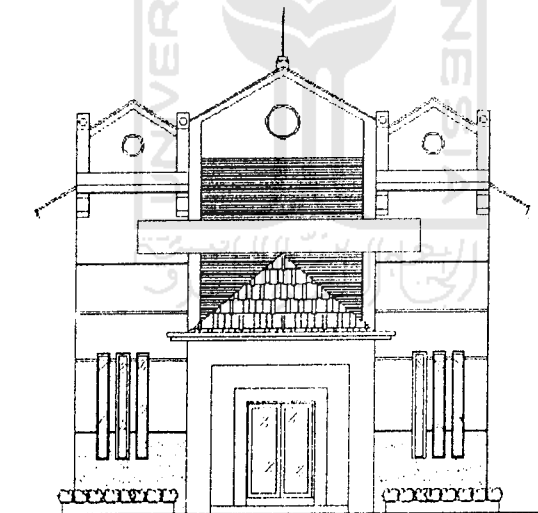

PEKERJAAN :
**PERENCANAAN TEKNIS REHAB BERAT
BALAI KELURAHAN KEDUNGSARI
KOTA MAGELANG**

TAHUN ANGGARAN 2006



PT. Arsidea
BIRO KONSULTAN TEKNIK
Jl. Timoho, Gendeng GK 4 No: 736
Yogyakarta 55225 Telp. (0274) 7482194
arsidea_pt@yahoo.com

**BERITA ACARA
PENJELASAN PEKERJAAN
(AANWIJZING)**

Pekerjaan : PERENCANAAN TEKNIS REHAB BERAT BALAI KELURAHAN KEDUNGSARI KOTA MAGELANG TAHUN 2006	Berita Acara Aanwijzing
	NOMOR : 641.6/PT.KEL.KDSR/11/210/04/06 TANGGAL : 18 April 2006
Lokasi : Kecamatan Magelang Utara Kota Magelang T.A : 2006	

Pada hari ini Selasa tanggal Delapan belas bulan April tahun Dua ribu enam (13-April-2006) mulai pukul 11.00 WIB dengan mengambil tempat di Kantor DPU Kota Magelang telah diadakan rapat Penjelasan Pekerjaan untuk Kegiatan tersebut diatas

Rapat dipimpin oleh Ketua Panitia dan hadir dalam Rapat Penjelasan Pekerjaan :

A. PANITIA PENGADAAN JASA

1. GANCANG W.S, ST : KETUA
2. DWI CAHYONO, ST : SEKRETARIS
3. HARTONO : ANGGOTA
4. SULARSO HADI SH : ANGGOTA
5. SRI ASIH WIDIASTUTI, SE : ANGGOTA

Hadir pula para undangan dalam rapat penjelasan pekerjaan

A. Konsultan Perencana
PT. ARSIDEA

B. Penyedia Jasa Kontraktor
1. Sesuai absensi

Adapun jalannya penjelasan pekerjaan adalah sebagai berikut :

- a) Rapat dibuka oleh Ketua Panitia dilanjutkan dengan penjelasan pekerjaan dimulai dengan penjelasan Rencana Kerja dan Syarat-Syarat BAB I Syarat-Syarat Umum, BAB II Syarat Administrasi, BAB III Syarat-syarat Teknis Pelaksanaan Pekerjaan dijelaskan oleh Bapak GANCANG W.S, ST dari DPU Kota Magelang.
- b) Penjelasan dilanjutkan peninjauan lapangan dijelaskan oleh Tim Perencana PT. ARSIDEA dan Tim Teknis dari Kota Magelang

Sebagai kelengkapan yang tidak dapat terpisahkan dari berita acara ini adalah :

1. Lampiran-lampiran Berita Acara yang merupakan perubahan, tambahan dan penjelasan Rencana Kerja dan Syarat-Syarat
2. Tambahan perubahan dan penjelasan gambar kerja

Penutup

Demikian Berita Acara Penjelasan Rehab Berat balai Kelurahan Kedungsari Kecamatan Magelang utara, ini dibuat atas kesepakatan bersama untuk dipergunakan sebagaimana mestinya.

No	Nama	Jabatan	Tanda tangan	
1	GANCANG W.S, ST	Ketua	1.	
2	DWI CAHYONO, ST	Sekretaris		2.
3	HARTONO	Anggota	3.	
4	SULARSO HADI, SE	Anggota		4.
5	SRI ASIH WIDIASTUTI, SE	Anggota	5.	

Wakil Rekanan

- 1. CV :
- 2. Nama :
- 3. Tanda Tangan :

Konsultan Perencana

- 1. PT : ARSIDEA
- 2. Nama : ANDREAS HARIS, ST.MT
- 3. Tanda Tangan :

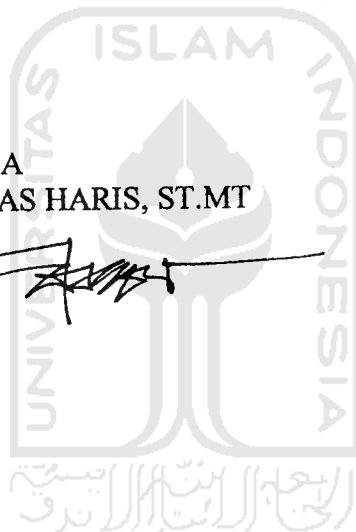

**LAMPIRAN
BERITA ACARA PENJELASAN**

**BAB I
INSTRUKSI UMUM KEPADA PESERTA LELANG**

- Pasal 01. Peraturan Umum : Tetap
- Pasal 02. Pemberi Tugas Pekerjaan : Tetap
- Pasal 03. Sumber Dana : Tetap
- Pasal 04. Peserta Lelang : Tetap
- Pasal 05. Kualifikasi Peserta Lelang : Tetap
- Pasal 06. Lingkup Pekerjaan
1. Lingkup Pekerjaan : Tetap
 2. Jangka Waktu Pelaksanaan : 120 (Seratus Dua Puluh) hari Kalender
- Pasal 07. Biaya Penawaran : Tetap
- Pasal 08. Penjelasan Lelang/Aanwijzing
1. Penjelasan Aanwijzing
 - Hari : Rabu
 - Tanggal : 21 Juni 2006
 - Waktu : 08.00-12.00 WIB
 - Tempat : Ruang Rapat DPU Kota Magelang
 2. Harga Perkiraan Sendiri (HPS) : Tetap
 3. Tetap
 4. Berita Acara Penjelasan (BAP) Lelang dapat diambil pada :
 - Hari : Kamis
 - Tanggal : 22 Juni 2006
 - Waktu : 08.00-12.00 WIB
 - Tempat : Ruang Rapat DPU Kota Magelang
 5. Tetap
- Pasal 09. Bentuk Penawaran
- Penawaran harus tetap berlaku selama jangka waktu 60 (Enam Puluh) hari Kalender sejak Pembukaan Penawaran
 - Tetap
- Pasal 10
- Tiap Penawaran harus disertai Jaminan Penawaran dan dimasukkan kedalam penawaran yang asli, sebesar Rp. 14.520.000,- (Empat Belas Juta Lima Ratus Dua Puluh Ribu Rupiah) dan masa berlakunya jaminan penawaran adalah 60 (Enam Puluh) hari Kalender sejak tanggal Pembukaan Penawaran dan dapat diperpanjang atas permintaan panitia secara tertulis.
1. Tetap
 2. Tetap
 3. Tetap
 4. Tetap
 5. Tetap

6. Tetap
7. Tetap

Pasal 11. Dokumen Penawaran

A. Syarat-Syarat Administrasi :

1. Tetap
2. Masa berlakunya penawaran selama 60 (Enam Puluh) hari Kalender
 - Tetap
 - Tetap
 - Tetap
 - Tetap
3. Tetap
4. Tetap
5. Tetap
6. Tetap
7. Tetap
8. Tetap

B. Syarat Teknis

1. Tetap
2. Tetap
3. Tetap
4. Tetap

C. Dokumen Kualifikasi

1. Tetap
2. Tetap
3. Tetap
4. Tetap
5. Tetap
6. Tetap
7. Foto Copy Laporan Pajak 3 bulan terakhir (Maret s/d Mei) berupa tanda bukti terima setoran
8. Neraca Perusahaan terakhir per 31 Desember 2005 bermaterai Rp. 6000,-
9. Neraca Perusahaan terakhir per Mei 2006 bermaterai Rp. 6000,-
10. Tetap
11. Tetap
12. Tetap
13. Tetap
14. Tetap
15. Tetap
16. Tetap
17. Tetap
18. Tetap

D. Bahasa Penawaran : Tetap

Pasal 12. Penyampaian Penawaran

1. Tetap
2. 1 s/d 12 : Tetap
3. Tetap
4. Penawaran dialamatkan ke :

Kepada : Kepala Dinas Pekerjaan Umum untuk Kegiatan Rehab Berat Balai
Kelurahan Kedungsari
DPU Kota Magelang Tahun anggaran 2006
Jl. Jendr. Sudirman No. 54
Di Magelang

Bagian sampul depan sebelah kiri atas di tulis :
Kegiatan : Rehab Berat Balai Kelurahan Kedungsari
Pekerjaan : Perencanaan Teknis Rehab Berat Balai Kelurahan Kedungsari
Tempat Pemasukan : Kantor DPU Kota Magelang
Hari/Tanggal : Kamis/ 29 Juni 2006
Waktu : 14.30 WIB

Sampul warna putih

1. Tetap
2. Tetap
3. Tetap
4. Tetap

Pasal 13. Waktu dan tempat penerimaan Penawaran

- a. Pemasukan Dokumen Penawaran mulai :
Hari : Kamis
Tanggal : 22 juni 2006
Waktu : 09.00-12.00 WIB
Tempat : Kantor DPU Kota Magelang
- b. Pemasukan Dokumen Penawaran paling lambat :
Hari : Kamis
Tanggal : 29 juni 2006
Waktu : 13.30 WIB
Tempat : Kantor DPU Kota Magelang
- c. Tetap
- d. Tetap

Pasal 14. Pembukaan Penawaran

Dilaksanakan pada

- Hari : Kamis
Tanggal : 29 juni 2006
Waktu : 13.30 WIB
Tempat : Kantor DPU Kota Magelang
1. Tetap
 2. Tetap
 3. Tetap
 4. Tetap
 5. Tetap
 6. Tetap
 7. Tetap

Pasal 15. Kerahasiaan Proses Evaluasi Penawaran

1. Tetap
2. Tetap
3. Tetap

Pasal 16. Evaluasi Penawaran

1. Tetap
2. Tetap
3. Tetap
4. Tetap
5. Tetap
6. Tetap
7. Tetap
8. Tetap

9. Tetap
10. Tetap

Pasal 17. Dokumen Penawaran yang Tidak Syah

1. Tetap
2. Tetap
3. Tetap
4. Tetap
5. Tetap
6. Tetap
7. Tetap
8. Tetap

Pasal 18. Pembuktian Kualifikasi : Tetap

Pasal 19. Pembuatan Berita Acara Hasil Pelelangan

1. Tetap
2. Tetap

Pasal 20. Penetapan Pemenang Lelang

1. Tetap
2. Tetap
3. Tetap
4. Tetap
5. Tetap
6. Tetap

Pasal 21. Sanggahan Peserta Lelang dan Pengaduan masyarakat

1. Tetap
2. Tetap
3. Tetap
4. Tetap
5. Tetap

Pasal 22. Pengumuman Pemenang

1. Tetap
2. Tetap
3. Tetap
4. Tetap

Pasal 23. Pelelangan Gagal dan Pelelangan Ulang

1. a s/d I : Tetap
2. Tetap

Pasal 24. Penerbitan Surat Penunjukan Penyedia Barang/Jasa

1. Tetap
2. Tetap
3. Tetap
4. Tetap
5. Tetap
6. Tetap
7. Tetap



Pasal 25. Jaminan Pelaksanaan dan Jaminan Uang Muka

- A. Jaminan Pelaksanaan
 - 1. Tetap
 - 2. Tetap
 - 3. Jaminan Pelaksanaan berlaku sekurang - kurangnya sejak tanggal penandatanganan Kontrak sampai dengan 14 (empat belas) hari setelah tanggal masa pemeliharaan berakhir berdasarkan kontrak / selama 314 (tiga ratus empat belas) hari kalender dan setelah itu bisa diminta kembali.
- B. Jaminan Uang Muka : Tetap

BAB. II. BENTUK DOKUMEN PENAWARAN

- a. Bentuk Penawaran : Tetap
- b. Bentuk Daftar Lampiran Penawaran : Tetap
 - 1. Rekapitulasi : Tetap
 - 2. Rencana Anggaran Biaya : Tetap
 - 3. Harga Satuan Pekerjaan : Tetap
 - 4. Harga Satuan Upah kerja dan Bahan : Tetap
 - 5. Daftar Analisa Harga Satuan : Tetap
 - 6. Methode Pelaksanaan Pekerjaan : Tetap
 - 7. Jadwal Waktu Pelaksanaan (Time Schedule) : Tetap
 - 8. Daftar Peralatan yang Dipergunakan : Tetap
 - 9. Daftar Personil dilapangan : Tetap

BAB. III. SPESIFIKASI TEKNIS DAN DAFTAR KUANTITAS

Pasal 01. Nama dan Volume Pekerjaan

- 1.1. Umum : Tetap
- 1.2. Macam Pekerjaan : Tetap
- 1.3. Volume Pekerjaan : Tetap

Pasal 02. Lokasi Pekerjaan : Tetap

Pasal 03. Macam dan Lingkup Pekerjaan

- 3.1. Pekerjaan Persiapan : Tetap
- 3.2. Pekerjaan Pokok : Tetap
 - 1 s/d 18
- 3.3. Pekerjaan Penunjang : Tetap
 - 1 s/d 3

Pasal 04. Persyaratan Umum

- 4.1. Uraian Umum : Tetap
- 4.2. Peralatan dan Bahan yang diperlukan
 - a s/d b : Tetap
- 4.3. Pelaksana (Penyedia Jasa)
 - a s/d d : Tetap
- 4.4. Kebutuhan Penunjang Penyedia Jasa
 - a s/d b : Tetap
- 4.5. Gangguan Pelaksanaan
 - a s/d g : Tetap
- 4.6. Keamanan dan Ketertiban Umum
 - a s/d b : Tetap
- 4.7. Peraturan Teknis Bangunan : Tetap

4.8. Bahan-bahan yang digunakan
a s/d f : Tetap

Pasal 05. Pekerjaan Penyiapan Lokasi Pekerjaan

5.1. Persyaratan bahan
a s/d e : Tetap

5.2. Pedoman Pelaksanaan
a s/d e : Tetap

Pasal 06. Pekerjaan Bongkaran

6.1. Lingkup Pekerjaan : Tetap

6.2. Pedoman Pelaksanaan
a s/d d : Tetap

Pasal 07. Pekerjaan Tanah

7.1. Lingkup Pekerjaan
a s/d d : Tetap

7.2. Pekerjaan Galian Pondasi : Tetap

7.3. Pekerjaan Urugan Tanah
a s/d d : Tetap

Pasal 08. Pekerjaan Beton

8.1. Lingkup Pekerjaan
a s/d c : Tetap

8.2. Pedoman Pelaksanaan
a s/d c : Tetap

8.3. Persyaratan Bahan
a s/d c : Tetap

Pasal 09. Pekerjaan Dinding Batu Bata

9.1. Lingkup Pekerjaan
a s/d d : Tetap

9.2. Persyaratan Bahan
a s/d d : Tetap

9.3. Pedoman Pelaksanaan
a s/d k : Tetap

Pasal 10. Pekerjaan Plesteran

10.1. Lingkup Pekerjaan : Tetap

10.2. Persyaratan Bahan : Tetap

10.3. Persyaratan Pelaksanaan
a s/d e : Tetap

Pasal 11. Pekerjaan Rangka Atap

11.1. Lingkup Pekerjaan
a s/d d : Tetap

11.2. Persyaratan Bahan : Tetap

11.3. Persyaratan Pelaksanaan : Tetap

Pasal 12. Pekerjaan Penutup Atap

12.1. Lingkup Pekerjaan : Tetap

12.2. Persyaratan Bahan
a s/d b : Tetap

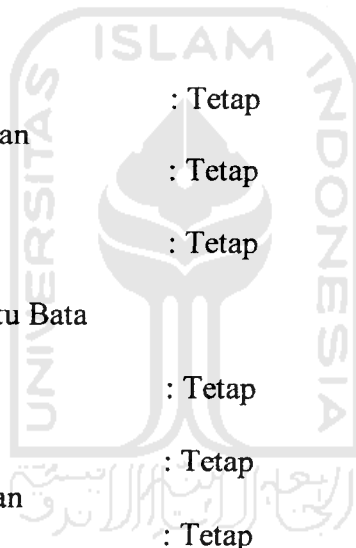

- 12.3. Pedoman Pelaksanaan
a s/d f : Tetap
- Pasal 13. Pekerjaan Kusen Pintu dan Jendela Alumunium
- 13.1. Lingkup Pekerjaan
a s/d d : Tetap
- 13.2. Persyaratan Bahan
a s/d g : Tetap
- 13.3. Pedoman Pelaksanaan
a s/d i : Tetap
- Pasal 14. Pekerjaan Penggantung dan Pengunci
- 14.1. Lingkup Pekerjaan
a s/d b : Tetap
- 14.2. Persyaratan Bahan
a s/d b : Tetap
- 14.3. Pedoman Pelaksanaan
a s/d d : Tetap
- Pasal 15. Pekerjaan Lantai
- 15.1. Lingkup Pekerjaan
a s/d e : Tetap
- 15.2. Persyaratan Bahan
a s/d e : Tetap
- 15.3. Pedoman Pelaksanaan
a s/d b : Tetap
- Pasal 16. Pekerjaan Plafond
- 16.1. Lingkup Pekerjaan
a s/d c : Tetap
- 16.2. Persyaratan Bahan
a s/d b : Tetap
- 16.3. Pedoman Pelaksanaan
a s/d b : Tetap
- Pasal 17. Pekerjaan Pengecatan
- 17.1. Lingkup Pekerjaan
a s/d c : Tetap
- 17.2. Persyaratan Bahan
a s/d c : Tetap
- 17.3. Pedoman Pelaksanaan : Tetap
Penjelasan untuk pek .cat kayu = 7,312 m²
- Pasal 18. Pekerjaan Kaca
- 18.1. Lingkup Pekerjaan : Tetap
- 18.2. Persyaratan Bahan
a s/d c : Tetap
- 18.3. Pedoman Pelaksanaan
a s/d c : Tetap
- Pasal 19. Pekerjaan Instalasi Listrik
- 19.1. Lingkup Pekerjaan
a s/d f : Tetap
- 19.2. Persyaratan Teknis Umum
a s/d g : Tetap

- 19.3. Persyaratan Bahan dan Peralatan
a s/d g : Tetap
- 19.4. Pedoman Pelaksanaan : Tetap

Pasal 20 . Pekerjaan Instalasi Penangkal Petir

- 20.1. Lingkup Pekerjaan
a s/d c : Tetap
- 20.2. Persyaratan Bahan
a s/d d : Tetap
- 20.3. Persyaratan Pelaksanaan
a s/d c : Tetap

Pasal 21. Pekerjaan Eksterior

- 21.1. Lingkup Pekerjaan
a s/d c : Tetap
- 21.2. Persyaratan Bahan
a s/d d : Tetap
- 21.3. Pedoman Pelaksanaan
a s/d b : Tetap

Pasal 22. Pembersihan dan Perapian Halaman

- 22.1. Lingkup Pekerjaan
a s/d c : Tetap
- 22.2. Persyaratan Pelaksanaan
a s/d d : Tetap

Pasal 23. Pekerjaan Pondasi

- a. Pondasi = Pasangan 1 : 3 : 10
- b. Volume = 2,1408 m³
- c. Roolag = 0,051 m³

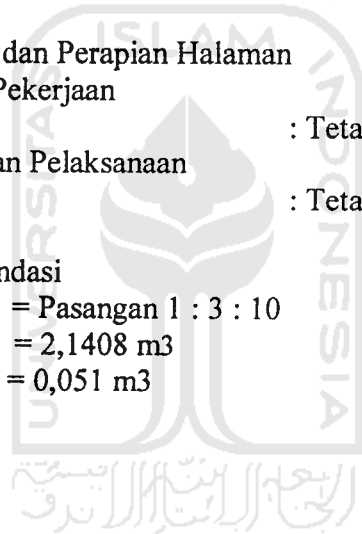

BERITA ACARA GAMBAR

No	Uraian Gambar	Keterangan
1	Situasi	Tetap
2	Denah Awal	Diganti
3	Denah	Tetap
4	Tampak Depan	Diganti
5	Tampak Samping Kiri	Diganti
6	Tampak Samping Kanan	Diganti
7	Potongan A-A	Tetap
8	Potongan B-B	Tetap
9	Potongan C-C	Tetap
10	Potongan D-D	Tetap
11	Rencana lap Badminton	Tetap
12	Rencana Pondasi	Tetap
13	Rencana Keramik	Tetap
14	Rencana Elektrikal	Tetap
15	Rencana Pintu Jendela	Tetap
16	Rencana Atap	Tetap
17	Rencana Kolom Balok	Tetap
18	Detail Kolom Balok Membujur	Tetap
19	Detail Kolom Balok Melintang	Tetap
20	Detail Kolom Balok Depan bag. Atas	Tetap
21	Detail Kolom Balok Depan bag. Bawah	Diganti detail kolom balok
22	Detail Pintu Jendela	Tetap
23	Detail Armaturn	Tetap
24	Detail Sponengan 1	Tetap
25	Detail Sponengan 2	Tetap
26	Detail Papan Nama	Tetap
27	Rencana Penangkal Petir	Tambahan
28	Rencana Plafond	Tambahan
29	Rencana Plafond & Denah R. Pkk	Tambahan
28	Rencana Pembesian Dag Beton	Tambahan
29	Rencana Pembesian Balok Konsol	Tambahan
30	Potongan Balok Dag Beton	Tambahan
31	Detail Pondasi & Detail Pot	Tambahan

REVISI GAMBAR REHAB BERAT BALAI KELURAHAN KEDUNGSARI

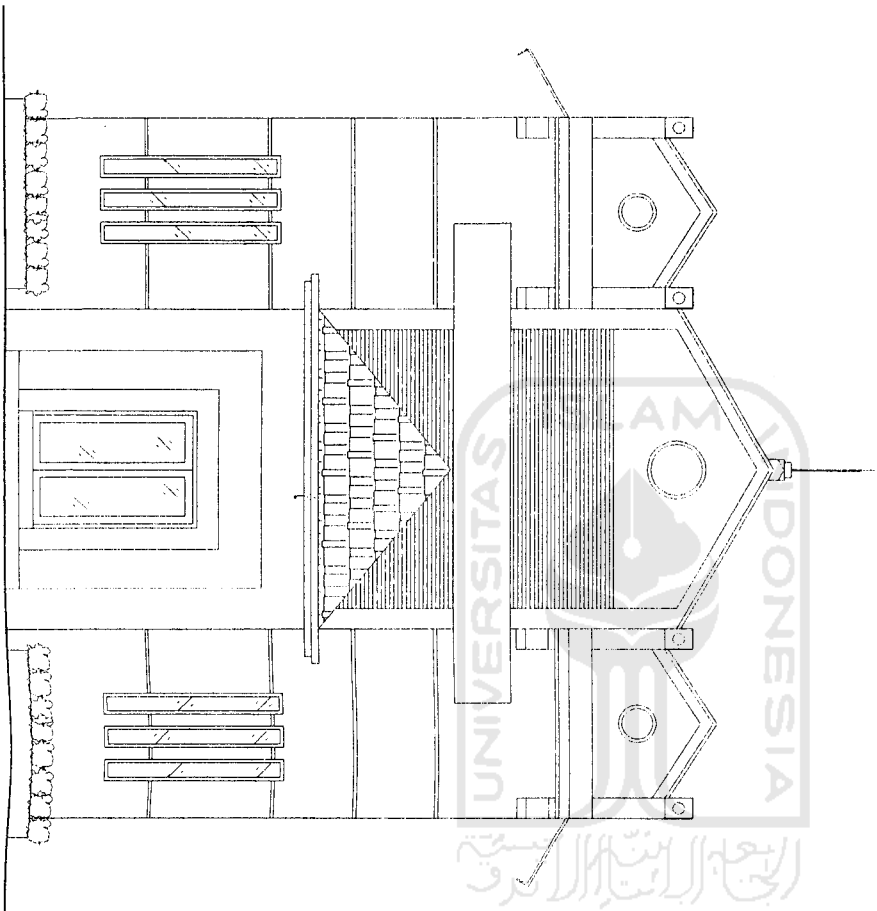

PEMERINTAH KOTA MAGELANG
DINAS PERKOTAAN UMUM

Jl. Pahlawan No. 31 Telp. (0271) 3634

KESAYAN :

**REHAB BERAT
BALAI
KELURAHAN KEDUNGSARI**

LOKASI :

KOTA MAGELANG

MENGETAHUI :

KEPALA DINAS PERKOTAAN UMUM
KOTA MAGELANG
SELAMU PENGUNJUNG ANGGARAN

IR. SIGIT WIDONINDITO, MT
NIP. 010002123

DISTUJUI :

KEPALA SUB DINAS CIPTA VARIA
DINAS PERKOTAAN UMUM KOTA MAGELANG

SATRYA WIBOWO, BE
NIP. 118 002 49

DISTUJUI :

KEPALA SUB DINAS BINA PROGRAM
DINAS PERKOTAAN UMUM KOTA MAGELANG

SOEHAETO, ST
NIP. 300 013 46

DIPERIKSA :

KASIE PENDOKTAN DAN PERENCANAAN
SAB DINAS BINA PROGRAM
DINAS PERKOTAAN UMUM KOTA MAGELANG

AGUS SUSANTO, BE
NIP. 500 002 377

KONSULTAN PERENCANA :

PT. Arsidea
BIRO KONSULTAN TENNIK
Jl. Pemuda, Gedung Di Atas, No. 10
Telp. (0271) 3637773, 3637774, 3637775

ANDRAS HARIIS, ST, MT
NIP. 06 079 432 741, 000

AKTIF TAN :

ANGETER :

KONSTRUKTOR :

DAFTAR :

GAMBAR :

SKALA :

DAFTAR ISI :

NO. 1 : 100% 100% 100% 100%

CATATAN REVISI :

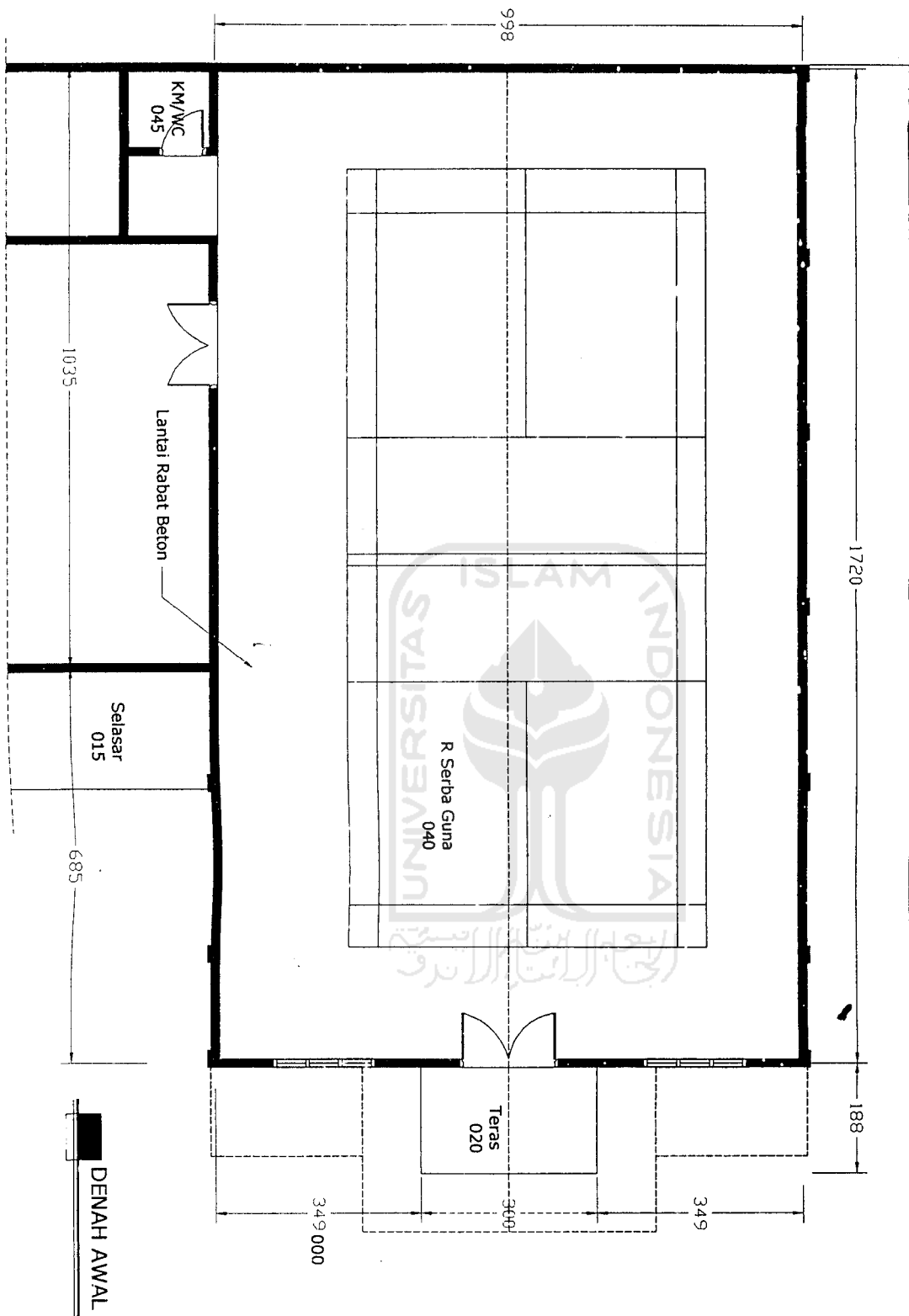

PEMERINTAH KOTA MAGELANG
DINAS PEREKONOMIAN UMUM

KEGIATAN :

REHAB BERAT
BALAI
KELURAHAN KEDUNGSAARI

LOKASI :

KOTA MAGELANG

MENTORAN :

KEPALA DINAS PEREKONOMIAN UMUM
KOTA MAGELANG
SELAYU PENGUNJUNG ANGGARAN

IR. SIGIT WIDYONINDITO, MT

NIK 81080233

DIREKTUR :

KEPALA SUB DINAS CIPTA UMUM
DINAS PEREKONOMIAN UMUM KOTA MAGELANG

SATRIA WIBONO, BE

NIK 810 002 079

DIREKTUR :

KEPALA SUB DINAS BINA PROGRAM
DINAS PEREKONOMIAN UMUM KOTA MAGELANG

SOEHARTO, ST

NIK 200 035 446

DIREKSI :

KASIE PERENCANAAN DAN PERENCANAAN
SUB DINAS BINA PROGRAM
DINAS PEREKONOMIAN UMUM KOTA MAGELANG

AGUS SRIATNO, BE

NIK 200 002 237

KONSULTAN PERENCANAAN :



PT. Airdisa
BIRO KONSULTAN TEKNIK
Jl. Cendekia No. 100 Semarang

ANDRIS HARIIS, ST, MT

NIK 200 002 796 000

KEPALA BINA

NIK 200 002 796 000

ANDRIS

NIK 200 002 796 000

KONSULTAN

NIK 200 002 796 000

DIREKTUR

NIK 200 002 796 000

CAMBAK

NIK 200 002 796 000

Denah Awal

1:100

CATANAN REVISI :



PEMERINTAH KOTA MAGELANG
DINAS PEKERJAAN UMUM

Jl. Surodarmo No. 51 Telp. (0271) 32411

1. No. 01/2019/SK/01/2019

REVISI :

REVISI :

REHAB BERAT
BALAI
KELURAHAN KEDUGSARI

LOKASI :

KOTA MAGELANG

MENTAHIR :

KEPALA DINAS PEKERJAAN UMUM
 SELAKU PENGUNA ANGGARAN

IR. SIGIT WIDYONIDOTO, MT
 HP. 010666133

DISTRIKUT :

KEPALA SUB DINAS CIPTA KARYA,
 DINAS PEKERJAAN UMUM KOTA MAGELANG

SATRIA WIGONO, BE
 HP. 210 022 409

DISTRIKUT :

KEPALA SUB DINAS BINA PROGRAM
 DINAS PEKERJAAN UMUM KOTA MAGELANG

SOEHARTO, ST
 HP. 200 033 448

DISTRIKUT :

KASIS PERENCANAAN DAN PERENCANAAN
 STRUKTUR DAN BANGUNAN
 DINAS PEKERJAAN UMUM KOTA MAGELANG

AGUS SUSANTO, BE
 HP. 200 092 327

KONSULTAN PERENCANA :

PT. Aitsida
 BIRO KONSULTAN TEKNIK
 Jl. Tugu, Karang Gayu No. 78
 Telp. (0271) 321 124, 321 125, 321 126

ANDREAS HARIJIS, ST, MT
 HP/WA : 081 939 433 7 241.000

KEPALA NIM : SOEHARTO, ST

ANGKOR : HENDY YUSMANI, ST

KORUMANSI : ARI WANGSANTO

DOKUMEN :

GAMBAR : SKALA

Tampak Depan : 1:100

NO. URAIAN : NO. URAIAN :

CATATAN REVISI :

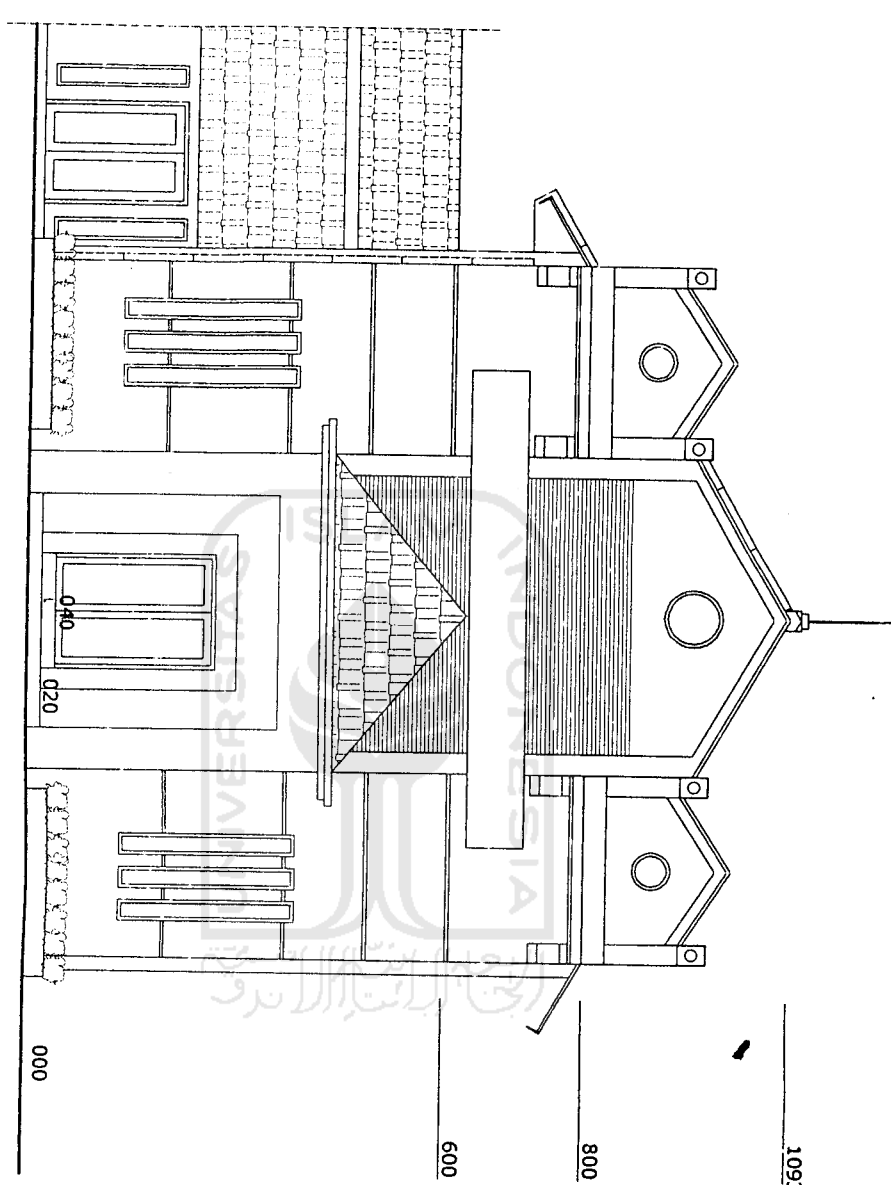

Tampak Depan

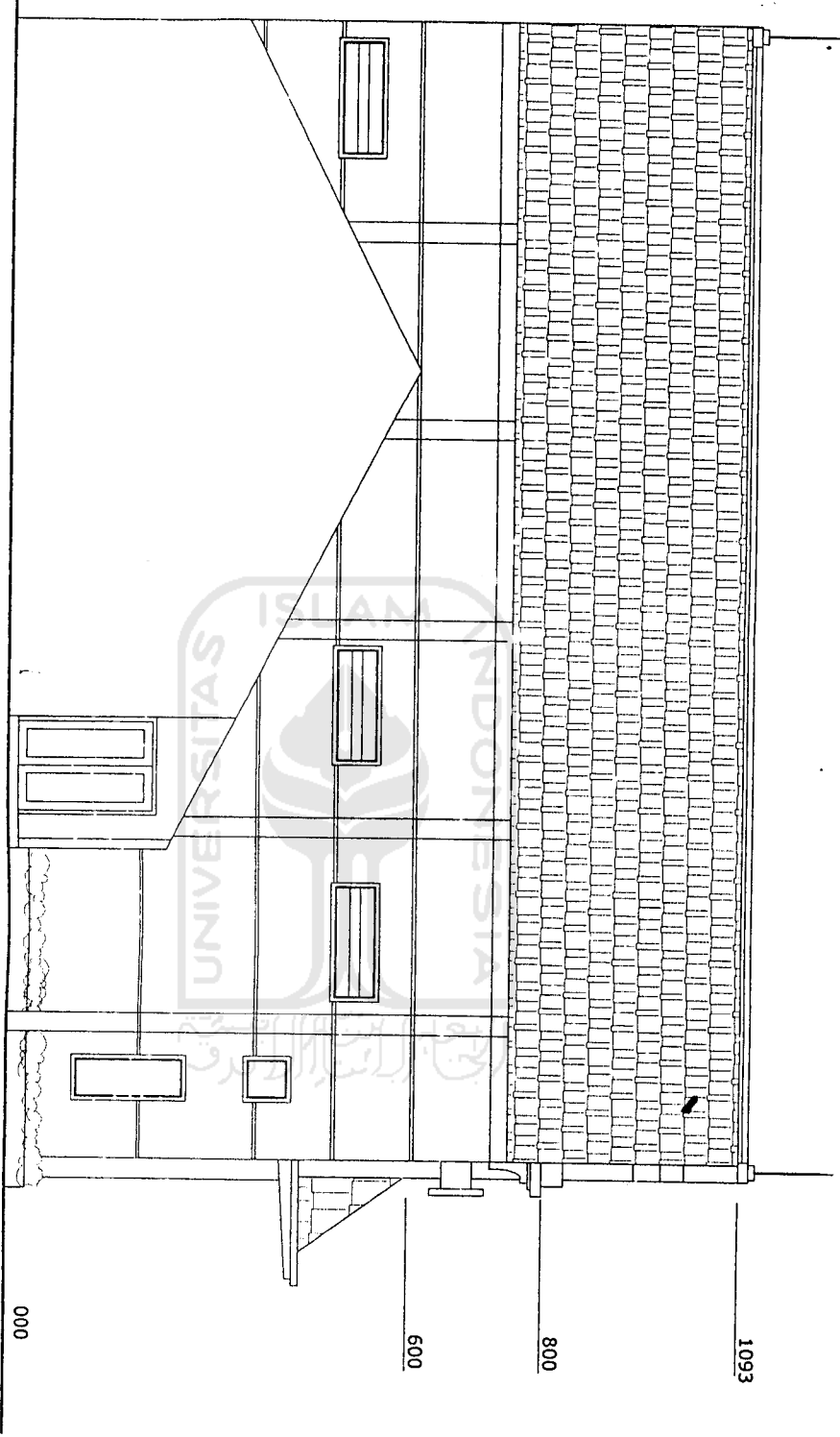

Tampak Samping Kiri



PEMERINTAH KOTA MAGELANG
DINAS PEKERJAAN UMUM

KESERTUAN :
REHAB BERAT
BALAI
KELURAHAN KEDUNGSARI

LOKASI :
KOTA MAGELANG

HEBERTANDU :
KEPALA DINAS TERBUKA UMUM
KOTA MAGELANG
SELANU PENGUNJUNG MASYARAKAT

DISERTUJUKAN OLEH :
IR. SIGIT WIDYONINGRAT, MT
NIP. 010509123

KEPALA SUB DINAS CIPTA KARYA
DINAS PEKERJAAN UMUM KOTA MAGELANG

SATRIVA WIBOWO, BE
NIP. 110 012 09

KEPALA SUB DINAS BINA PROGRAM
DINAS PEKERJAAN UMUM KOTA MAGELANG

SOEBARTO, ST
NIP. 500 015 466

KASIE ARSITECTUR DAN PERENCANAAN
SIBINDAS BINA BANGUNAN
DINAS PEKERJAAN UMUM KOTA MAGELANG

AGUS SUSANTO, BE
NIP. 500 092 597

KONSULTAN PERENCANAAN :
PI. Asidra
BIRO KONSULTAN TEKNIK
Jl. Sekeloa Tengah No. 44A-7E
Telp. (0271) 4210000
www.asidra.com

ANDREAS HARIS, ST, MT
NIP. 500 012 734

KEPALA BINA :
ANDREAS HARIS, ST, MT
NIP. 500 012 734

ARQUITEK :
MOHAMMAD TAUFIK, ST
NIP. 500 012 734

KONSULTANT :
ANDREAS HARIS, ST, MT
NIP. 500 012 734

REVISI :
1.100
Tempat Samping Kiri

CATATAN REVISI :

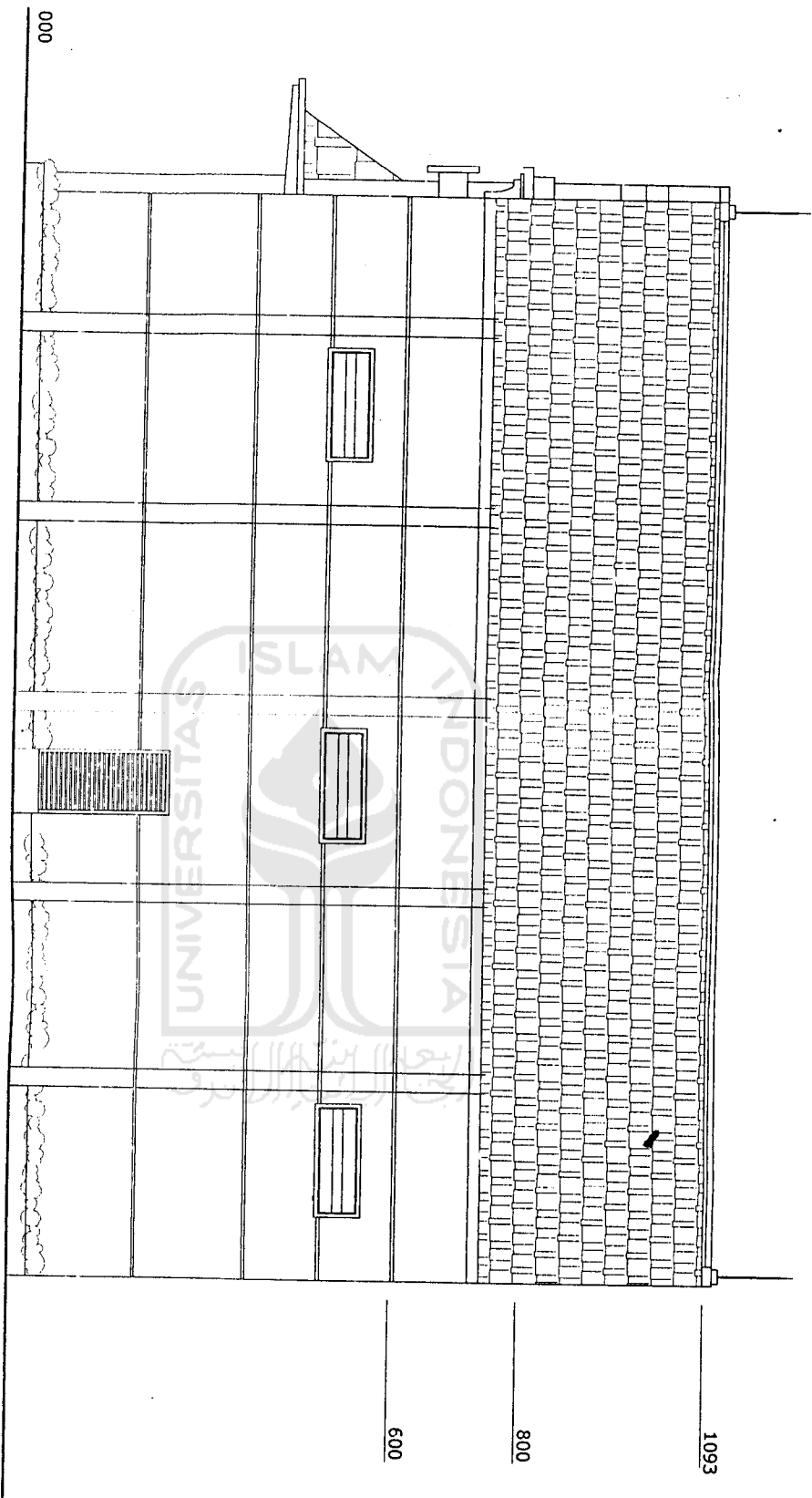

Tampak Samping Kanan



PEMERINTAH KOTA MAGELANG
DINAS PEKERJAAN UMUM

KEKANTORAN :
REHAB BERAT
BALAI
KELURAHAN KEMUNGSARI

LOKASI :
KOTA MAGELANG

PERENCANAAN :
KEPALA DINAS PERENCANAAN UMUM
KOTA MAGELANG
SEKRU PENGUNJUNG MEGAWATI

DISERTUJUKAN :
IR. SIKIT WIDONINGRITO, MT
NIP. 01060303

DISERTUJUKAN :
KEPALA SUB DINAS CIPTA WAKWA
DINAS PEKERJAAN UMUM KOTA MAGELANG

DISERTUJUKAN :
SATRIYA WIBOWO, BE
NIP. 110 023 479

DISERTUJUKAN :
KEPALA SUB DINAS BINA PROGRAM
DINAS PEKERJAAN UMUM KOTA MAGELANG

DISERTUJUKAN :
SOEPRATNO, ST
NIP. 200 023 446

DISERTUJUKAN :
AGUS SUSANTO, BE
NIP. 200 095 202

DISERTUJUKAN :
AGUS SUSANTO, BE
NIP. 200 095 202

DISERTUJUKAN :
PT. Arsidia
BIRO KONSULTAN TEKNIK
Jl. Tugu Pahlawan No. 40
Telp. (0271) 877174, 79994623

DISERTUJUKAN :
ANDRASA HARIS, ST MT
NIP. 010 550 242 2000

DISERTUJUKAN :
KEPALA TMS :
LUNAWANA, ST

DISERTUJUKAN :
ANALIS :
RIZKI YULIYANTI, ST

DISERTUJUKAN :
KONSULTAN :
ARI WISNUKO

DISERTUJUKAN :
DRAFTER :
GAMBAR :
SKALA

DISERTUJUKAN :
Tampak Samping Kanan :
1:100

DISERTUJUKAN :
NO. 1 :
NO. LEMBAR :
JML. LEMBAR :
CATATAN REVISI :



PEMERINTAH KOTA MAGELANG
DINAS PEKERJAAN UMUM

Jl. Jend. Sudirman No. 54 Telp. (0271) 32231

KORANINGRAT : 0271-32231

REHAB BERAT

BALAI
KELURAHAN KEDUNGSAARI

LOKASI :

KOTA MAGELANG

PERHATIAN :

KEPALA DINAS PERKERJAAN UMUM
KOTA MAGELANG
SELANI PERSEKUTUAN MINGGARAN

IR. SIGIT WIDYONINDITO, MT.
NIP. 010609233

DIREKTUR :

KEPALA SUB DINAS CIPTA KARYA
DINAS PERKERJAAN UMUM KOTA MAGELANG

SATIRYA WIBOWO, BE
NIP. 110 024 09

DIREKTUR :

KEPALA SUB DINAS BINA PROGRAM
DINAS PERKERJAAN UMUM KOTA MAGELANG

SOEWARTO, ST
NIP. 5006 015 946

DIREKTUR :

KASIE PERENCANAAN DAN PERENCANAAN
TEKNIK BINA PROGRAM
DINAS PERKERJAAN UMUM KOTA MAGELANG

AGUS SUSANTO, BE
NIP. 500 002 229

KONSULTAN PERENCANAAN :

(a)
PT. Asidra
BIRO KONSULTAN TEKNIK
Jl. Pemuda, Gunung Sari, Kali, Tg.
14 Kota Magelang, 56132 Magelang, Jawa Tengah

ANDREAS HARIIS, ST, MT
NIP. 50 526 432 7 541.020

KELUAH TUA : (KORANINGRAT, ST)

ANGGARAN : (TANPA TERTAMBAH ST)

KONSTRUKSI : (AN MANGAYO)

DAFTARIN :

GAMBAR
SKALA

Rencana Penangkal Petir
1:100

TBL : (No. Gambar) (No. Lembaran)

CAWATAN REVISI :

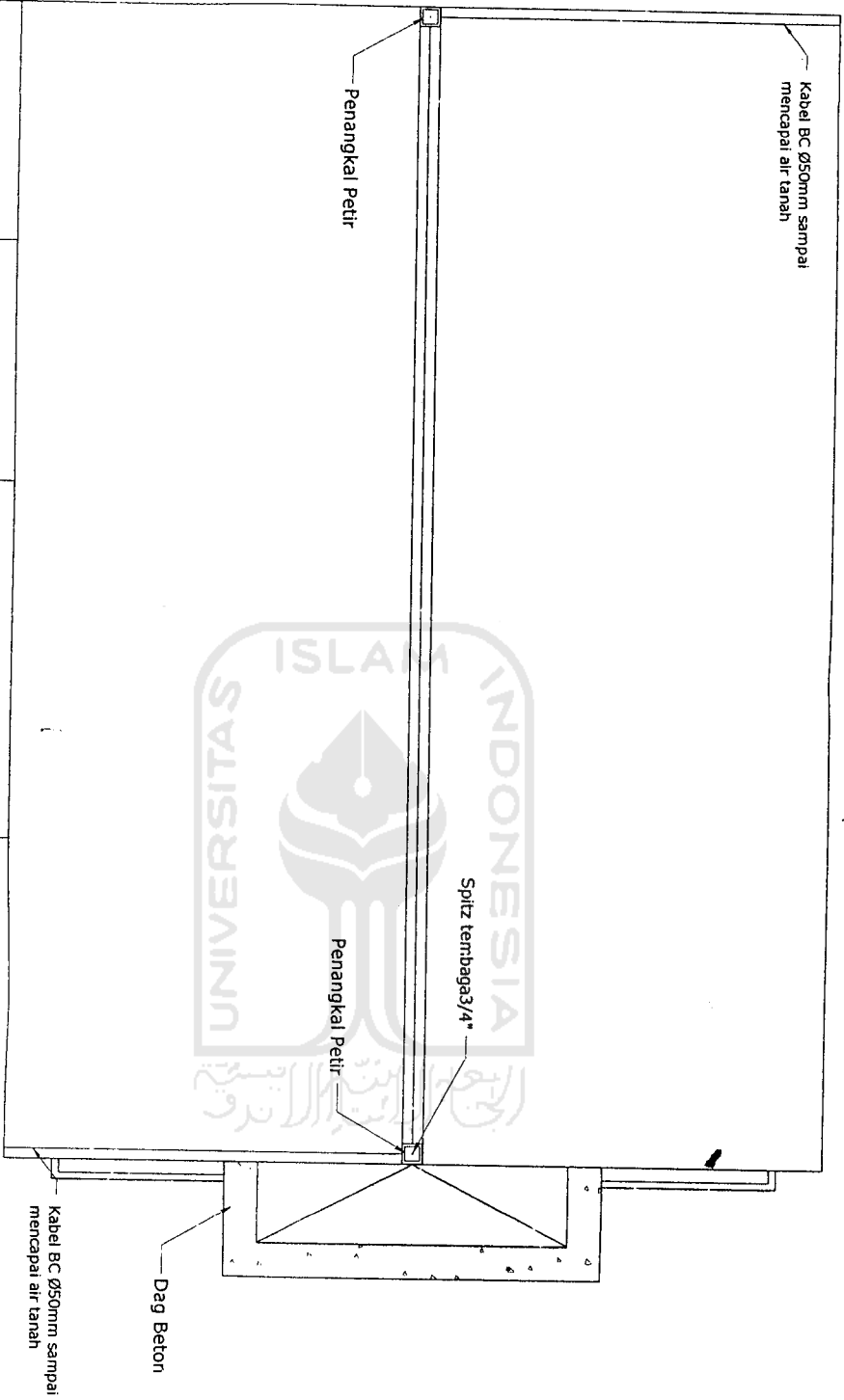

Rencana Penangkal Petir

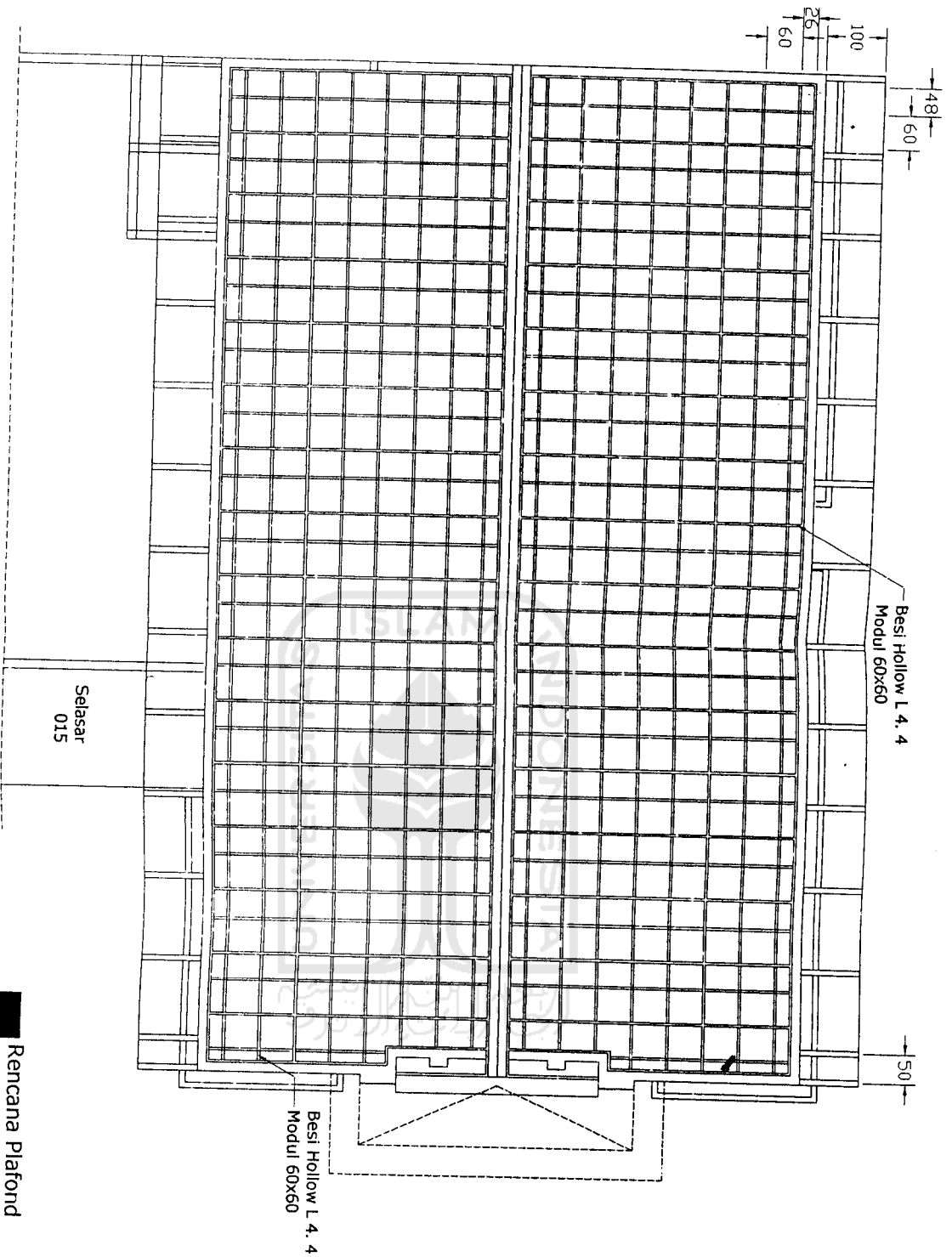

PEMERINTAH KOTA MAGELANG
DINAS PEKERJAAN UMUM
Jl. Jend. Sudirman No. 31 Telp. (0293) 3634

REVISI :
REHAB BERAT
BALAI
KELURAHAN KEDUNGSAARI

LOKASI :
KOTA MAGELANG

MANEJEMEN :
KEPALA DINAS PERENCANAAN UMUM
KOTA MAGELANG
SEMAU PENGUNJUNG ANGGARAN

DESIGNER :
IR. SIGIT WIDYONINGRTO, MT
NIP. 01060753

DIREKTUR :
KEPALA SUB DINAS CIPTA KAWA
DINAS PERBUKTI UMUM KOTA MAGELANG

DIREKTUR :
SATRIA WISNO, BE
NIP. 14140249

DIREKTUR :
KEPALA SUB DINAS BINA PROGRAM
DINAS PEKERJAAN UMUM KOTA MAGELANG

DIREKTUR :
SOEHARTO, ST
NIP. 2006 031 448

DIREKTUR :
YASIE PENONTANI DAN PERENCANAAN
SUB DINAS BINA PROGRAM
DINAS PEKERJAAN UMUM KOTA MAGELANG

KONSULTAN PERENCANA :
AGUS SUSANTO, BE
NIP. 2001 093 328

PT. Aisida
BRO KONSULTAN TEKNIK
Jl. Pemuda No. 100 Semarang
Telp. (061) 421394 Fax. (061) 421394
www.aisida.com

KEPALA TIM :
LUNDAKHA, ST

ARSITEK :
HEMI YULIANI, ST

KONSTRUKTOR :
AIR HADJANO

OKUPITER :
GANTARA

SKALA :
Rencana Plafond 1:100

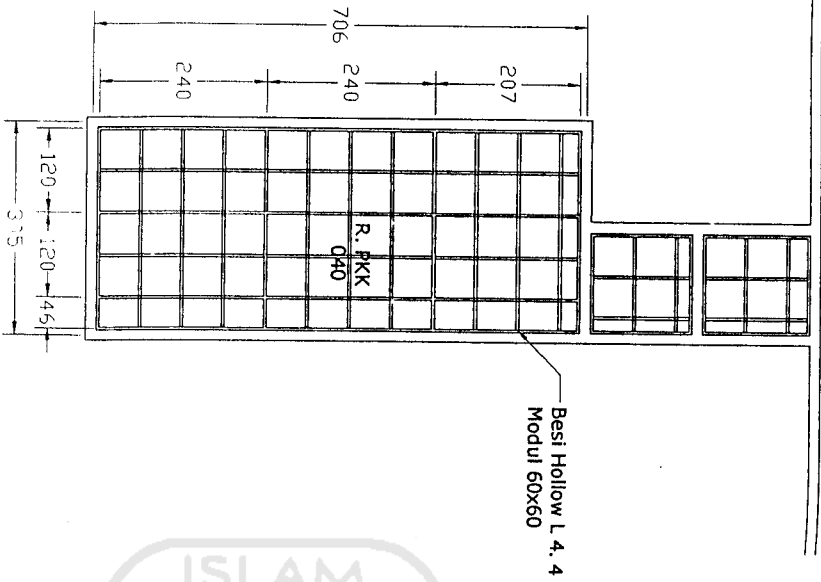

NO. LEMBAR :
JML. LEMBAR :
CATATAN REVISI :

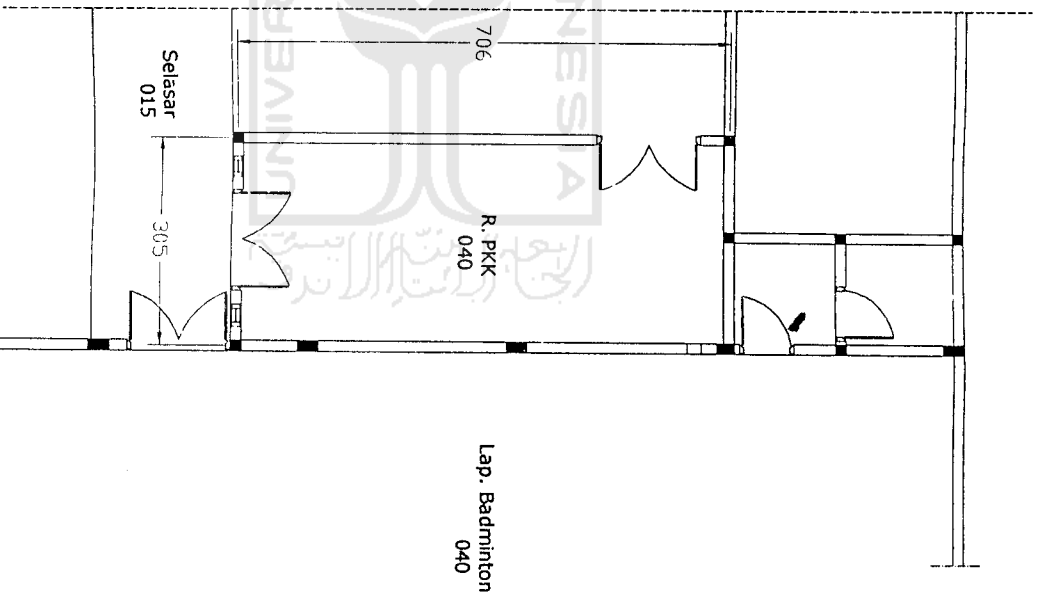

Rencana Plafond



Denah R. PPK

 PENYERTAAN KOTA MAGELANG DINAS PERKAWAN UNUM <small>Jl. Sekeloa Kidul No. 11 (P.O. BOX) NGAS</small>	
KEGIATAN : REHAB BERAT BALAI KELURAHAN KEDUNGSAARI	
LOKASI : KOTA MAGELANG	
HEWETAWIT : KEPALA DINAS PERKAWAN UNUM KOTA MAGELANG SELAKU PENGUNJUK ANGGARAN	
DISERTUWIT : IR. SIGIT WIDJONINGTO, MT <small>NP 0206/23</small>	
KEPALA SUE DINAS CIPTA KAWA DINAS PERKAWAN UNUM KOTA MAGELANG	
DISERTUWIT : SATRIVA WIDOWO, BE <small>NP 310 024 09</small>	
KEPALA SUB DINAS BINA PROGRAM DINAS PERKAWAN UNUM KOTA MAGELANG	
DISERTUWIT : SCHEPANTO, ST <small>NP 300 033 066</small>	
KASIE PERENCANAAN DAN PERENCANAAN SUB DINAS BINA PROGRAM DINAS PERKAWAN UNUM KOTA MAGELANG	
DISERTUWIT : AGUS SUSANTO, BE <small>NP 300 092 207</small>	
KONSULTAN PERENCANA :  PT. Arsidea BINA BANGUNAN TEKNIK <small>Jl. Gajah Mada No. 100, Magelang</small>	
ANDRANG HARIS, ST, MT <small>NP 300 022 742/030</small>	
KELOMPOK KERJA :	LOKASI :
ANGGARAN :	REVISI :
KONSTRUKTOR :	REVISI :
OWAFITER :	REVISI :
GAHABAR	
SKALA	
Denah R. PPK Revisi No. 1, 2, 3, 4, 5, 6, 7, 8, 9, 10, 11, 12, 13, 14, 15, 16, 17, 18, 19, 20, 21, 22, 23, 24, 25, 26, 27, 28, 29, 30, 31, 32, 33, 34, 35, 36, 37, 38, 39, 40, 41, 42, 43, 44, 45, 46, 47, 48, 49, 50, 51, 52, 53, 54, 55, 56, 57, 58, 59, 60, 61, 62, 63, 64, 65, 66, 67, 68, 69, 70, 71, 72, 73, 74, 75, 76, 77, 78, 79, 80, 81, 82, 83, 84, 85, 86, 87, 88, 89, 90, 91, 92, 93, 94, 95, 96, 97, 98, 99, 100, 101, 102, 103, 104, 105, 106, 107, 108, 109, 110, 111, 112, 113, 114, 115, 116, 117, 118, 119, 120, 121, 122, 123, 124, 125, 126, 127, 128, 129, 130, 131, 132, 133, 134, 135, 136, 137, 138, 139, 140, 141, 142, 143, 144, 145, 146, 147, 148, 149, 150, 151, 152, 153, 154, 155, 156, 157, 158, 159, 160, 161, 162, 163, 164, 165, 166, 167, 168, 169, 170, 171, 172, 173, 174, 175, 176, 177, 178, 179, 180, 181, 182, 183, 184, 185, 186, 187, 188, 189, 190, 191, 192, 193, 194, 195, 196, 197, 198, 199, 200, 201, 202, 203, 204, 205, 206, 207, 208, 209, 210, 211, 212, 213, 214, 215, 216, 217, 218, 219, 220, 221, 222, 223, 224, 225, 226, 227, 228, 229, 230, 231, 232, 233, 234, 235, 236, 237, 238, 239, 240, 241, 242, 243, 244, 245, 246, 247, 248, 249, 250, 251, 252, 253, 254, 255, 256, 257, 258, 259, 260, 261, 262, 263, 264, 265, 266, 267, 268, 269, 270, 271, 272, 273, 274, 275, 276, 277, 278, 279, 280, 281, 282, 283, 284, 285, 286, 287, 288, 289, 290, 291, 292, 293, 294, 295, 296, 297, 298, 299, 300, 301, 302, 303, 304, 305, 306, 307, 308, 309, 310, 311, 312, 313, 314, 315, 316, 317, 318, 319, 320, 321, 322, 323, 324, 325, 326, 327, 328, 329, 330, 331, 332, 333, 334, 335, 336, 337, 338, 339, 340, 341, 342, 343, 344, 345, 346, 347, 348, 349, 350, 351, 352, 353, 354, 355, 356, 357, 358, 359, 360, 361, 362, 363, 364, 365, 366, 367, 368, 369, 370, 371, 372, 373, 374, 375, 376, 377, 378, 379, 380, 381, 382, 383, 384, 385, 386, 387, 388, 389, 390, 391, 392, 393, 394, 395, 396, 397, 398, 399, 400, 401, 402, 403, 404, 405, 406, 407, 408, 409, 410, 411, 412, 413, 414, 415, 416, 417, 418, 419, 420, 421, 422, 423, 424, 425, 426, 427, 428, 429, 430, 431, 432, 433, 434, 435, 436, 437, 438, 439, 440, 441, 442, 443, 444, 445, 446, 447, 448, 449, 450, 451, 452, 453, 454, 455, 456, 457, 458, 459, 460, 461, 462, 463, 464, 465, 466, 467, 468, 469, 470, 471, 472, 473, 474, 475, 476, 477, 478, 479, 480, 481, 482, 483, 484, 485, 486, 487, 488, 489, 490, 491, 492, 493, 494, 495, 496, 497, 498, 499, 500, 501, 502, 503, 504, 505, 506, 507, 508, 509, 510, 511, 512, 513, 514, 515, 516, 517, 518, 519, 520, 521, 522, 523, 524, 525, 526, 527, 528, 529, 530, 531, 532, 533, 534, 535, 536, 537, 538, 539, 540, 541, 542, 543, 544, 545, 546, 547, 548, 549, 550, 551, 552, 553, 554, 555, 556, 557, 558, 559, 560, 561, 562, 563, 564, 565, 566, 567, 568, 569, 570, 571, 572, 573, 574, 575, 576, 577, 578, 579, 580, 581, 582, 583, 584, 585, 586, 587, 588, 589, 590, 591, 592, 593, 594, 595, 596, 597, 598, 599, 600, 601, 602, 603, 604, 605, 606, 607, 608, 609, 610, 611, 612, 613, 614, 615, 616, 617, 618, 619, 620, 621, 622, 623, 624, 625, 626, 627, 628, 629, 630, 631, 632, 633, 634, 635, 636, 637, 638, 639, 640, 641, 642, 643, 644, 645, 646, 647, 648, 649, 650, 651, 652, 653, 654, 655, 656, 657, 658, 659, 660, 661, 662, 663, 664, 665, 666, 667, 668, 669, 670, 671, 672, 673, 674, 675, 676, 677, 678, 679, 680, 681, 682, 683, 684, 685, 686, 687, 688, 689, 690, 691, 692, 693, 694, 695, 696, 697, 698, 699, 700, 701, 702, 703, 704, 705, 706, 707, 708, 709, 710, 711, 712, 713, 714, 715, 716, 717, 718, 719, 720, 721, 722, 723, 724, 725, 726, 727, 728, 729, 730, 731, 732, 733, 734, 735, 736, 737, 738, 739, 740, 741, 742, 743, 744, 745, 746, 747, 748, 749, 750, 751, 752, 753, 754, 755, 756, 757, 758, 759, 760, 761, 762, 763, 764, 765, 766, 767, 768, 769, 770, 771, 772, 773, 774, 775, 776, 777, 778, 779, 780, 781, 782, 783, 784, 785, 786, 787, 788, 789, 790, 791, 792, 793, 794, 795, 796, 797, 798, 799, 800, 801, 802, 803, 804, 805, 806, 807, 808, 809, 810, 811, 812, 813, 814, 815, 816, 817, 818, 819, 820, 821, 822, 823, 824, 825, 826, 827, 828, 829, 830, 831, 832, 833, 834, 835, 836, 837, 838, 839, 840, 841, 842, 843, 844, 845, 846, 847, 848, 849, 850, 851, 852, 853, 854, 855, 856, 857, 858, 859, 860, 861, 862, 863, 864, 865, 866, 867, 868, 869, 870, 871, 872, 873, 874, 875, 876, 877, 878, 879, 880, 881, 882, 883, 884, 885, 886, 887, 888, 889, 890, 891, 892, 893, 894, 895, 896, 897, 898, 899, 900, 901, 902, 903, 904, 905, 906, 907, 908, 909, 910, 911, 912, 913, 914, 915, 916, 917, 918, 919, 920, 921, 922, 923, 924, 925, 926, 927, 928, 929, 930, 931, 932, 933, 934, 935, 936, 937, 938, 939, 940, 941, 942, 943, 944, 945, 946, 947, 948, 949, 950, 951, 952, 953, 954, 955, 956, 957, 958, 959, 960, 961, 962, 963, 964, 965, 966, 967, 968, 969, 970, 971, 972, 973, 974, 975, 976, 977, 978, 979, 980, 981, 982, 983, 984, 985, 986, 987, 988, 989, 990, 991, 992, 993, 994, 995, 996, 997, 998, 999, 1000	
CATATAN REVISI :	

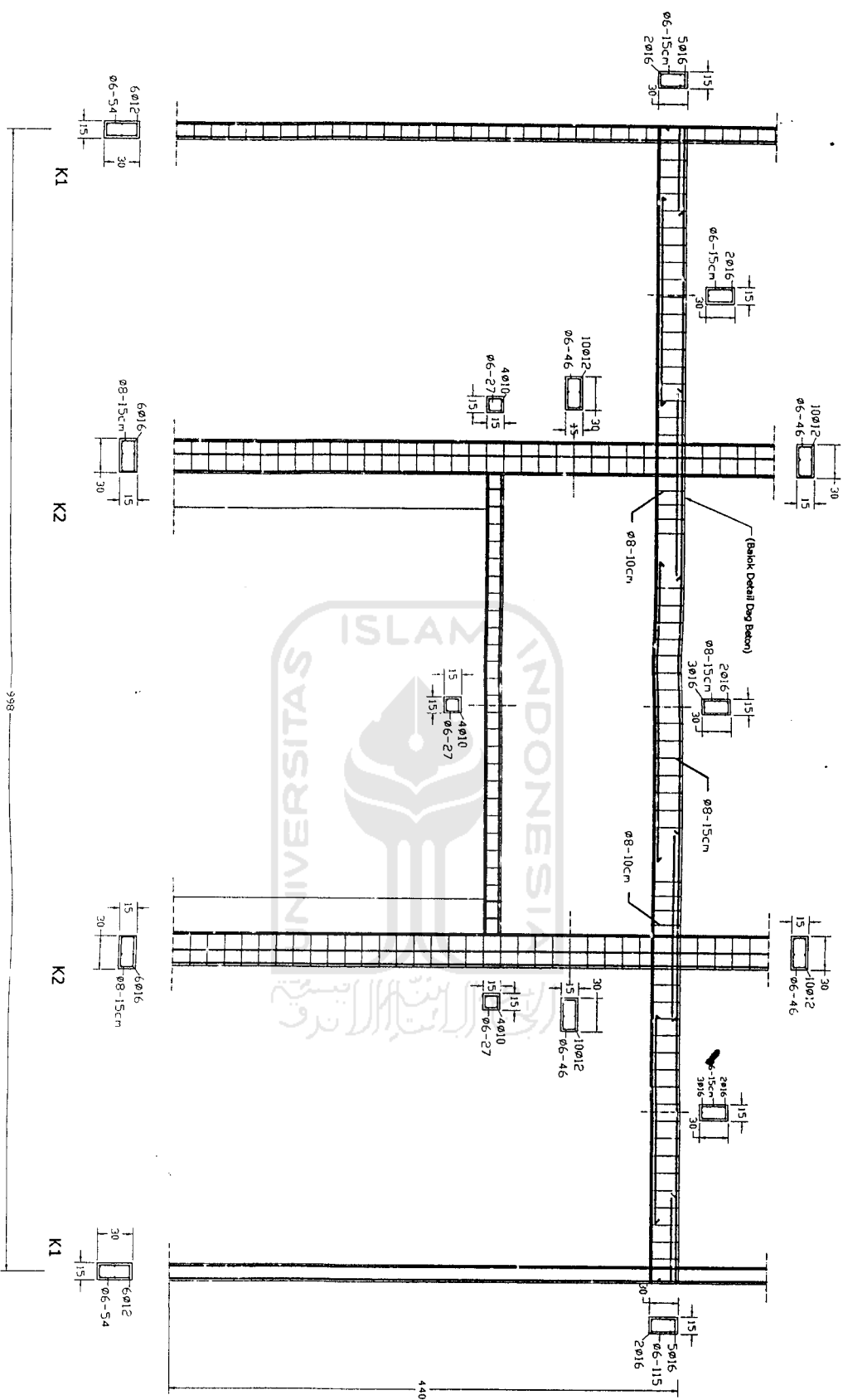

Detail Kolom Balok

Melintang Depan Datar



PERHANTAR KOTA MAGELANG
DINAS PERKERJAAN UMUM

REHAB BERAT
BALAI
KELURAHAN KEDUNGSAARI

KOTA MAGELANG

KEPALA DINAS PERKERJAAN UMUM
KOTA MAGELANG
SELAIN PENGGUNA ANGGARAN

IR. SIGIT WIDICANDITO, MT.
NIP. 65060313

SATRIYA WIBOWO, BE
NIP. 516 022 019

KEPALA SUB DINAS CIPTA KARYA
DINAS PERKERJAAN UMUM KOTA MAGELANG

SCHEPATO, ST
NIP. 500 033 006

KASIE PERENCANAAN DAN PERENCANAAN
SUB DINAS BINA PROGRAM
DINAS PERKERJAAN UMUM KOTA MAGELANG

AGUS SUWANTO, BE
NIP. 500 002 227

PT. Arside
BROKERAGI TAN TERBUK
Jl. Cendekia No. 100
Telp. (0271) 7200000

ANDAS HARI, ST, MT
NIP. 60 299 121 24, 800

LOKAWAL, ST
NIP. 60 299 121 24, 800

REHAB USMANI, ST
NIP. 60 299 121 24, 800

AN HANICANDI
NIP. 60 299 121 24, 800

GAHAR
NIP. 60 299 121 24, 800

Detail Kolom Balok
I:30

NO. URAIAN
JML. URAIAN
CATATAN REVISI



PERIPHERIAH KOTA MAGELANG
DINAS PEREKDAAAN UMUM

J. Pabel, Salsabandjo, 51181 (0271) 3444

KEPALA DINAS PEREKDAAAN UMUM

SEKARU PENGUNJA ANGGARAN

KELOMPOK : REHAB BERAT

BAIAI

KEURBAHAN KEDUNGSARI

LOKASI : KOTA MAGELANG

HEBERTANIT : KAPALA SUB DINAS CITA KAWA

DINAS PEREKDAAAN UMUM KOTA MAGELANG

IR. SIGIT WIDYAKININDITO, MT

NR. 01009733

DIBETUTUTU : KAPALA SUB DINAS CITA KAWA

DINAS PEREKDAAAN UMUM KOTA MAGELANG

SATRIYA WIEOWO, BE

NR. 118.032.019

DIBETUTUTU : SOEMARTO, ST

NR. 200.031.048

DIBETUTUTU : KASIE PEREKDAAAN DAN PERENCANAAN

SUB DINAS BINA PROGRAM

DINAS PEREKDAAAN UMUM KOTA MAGELANG

AGUS SUSANTO, BE

NR. 200.092.200

KONSULTAN PERENCANA : PT. Amsida

BID. KONSULTAN TEKNIK

Jl. Sekeloa No. 10, Magelang

ANDRAS HARIS, ST, MT

NR. 200.092.200

REKTA UM : LONJAWASA, ST

ASISTEK : HESYATIUSITAWANA, ST

KONSTRUKTOR : AN WARSANO

DRAWITEN : [Blank]

GAHAAI : SKALA

Rencana Dag Beton : 1:30

NO. URAIAN : [Blank]

NO. URAIAN : [Blank]

DAFTAR RENCANA : [Blank]

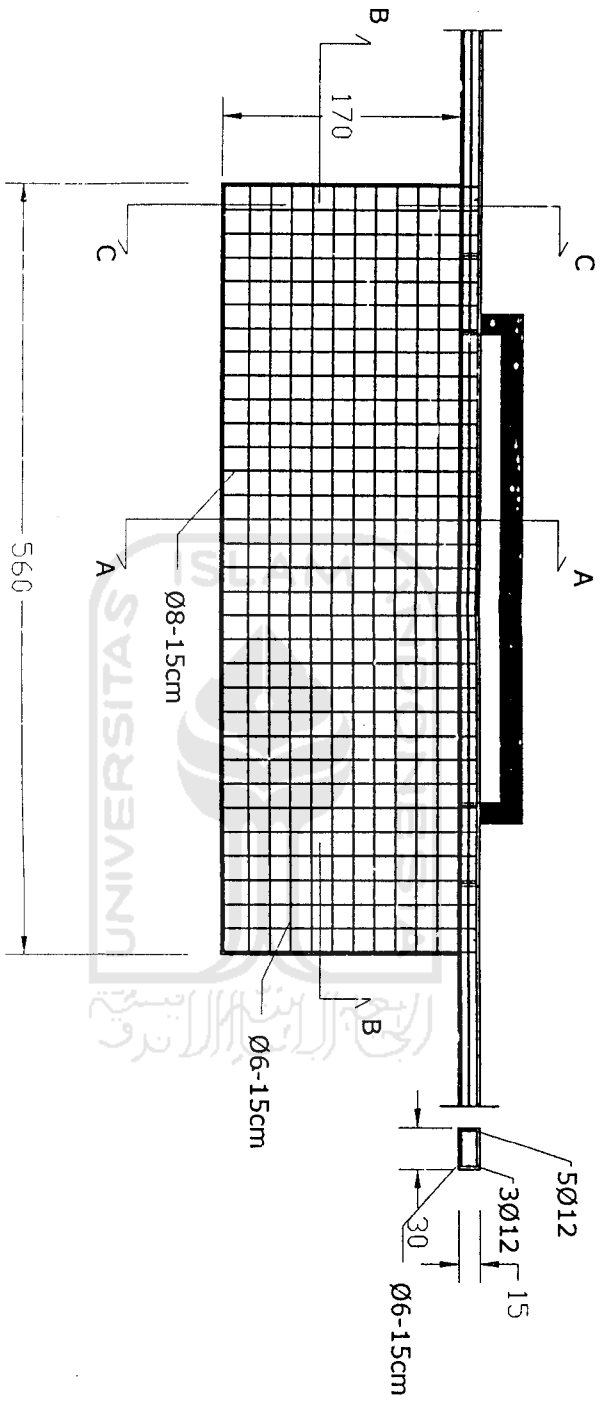

Rencana Pembeisan Dag Beton

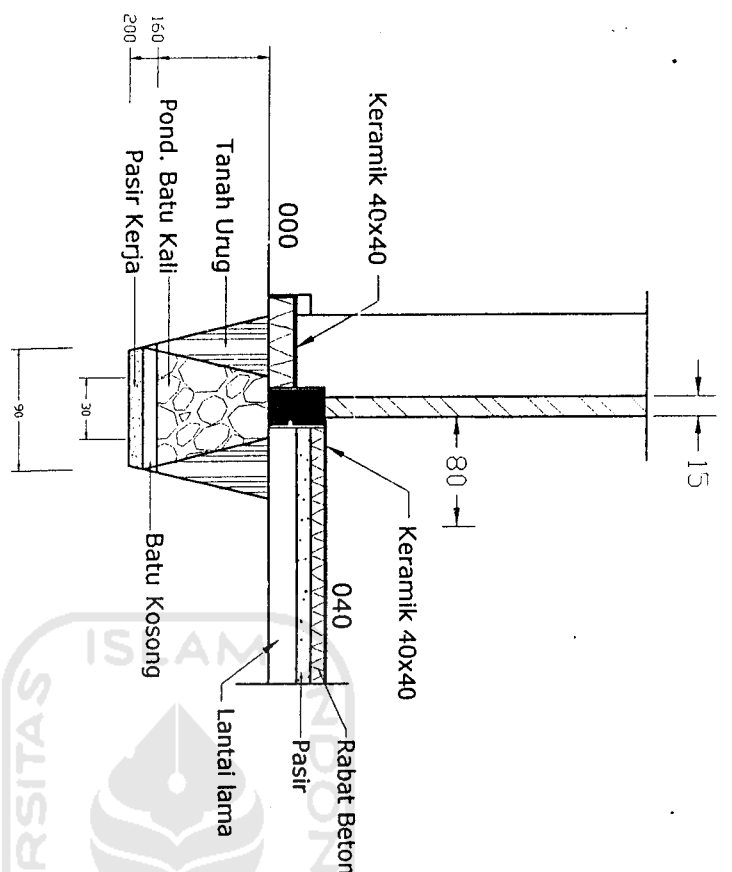

Detail Pondasi

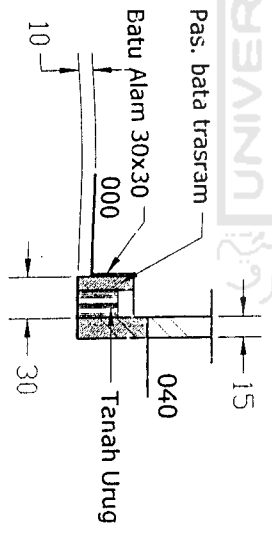

Detail Pot

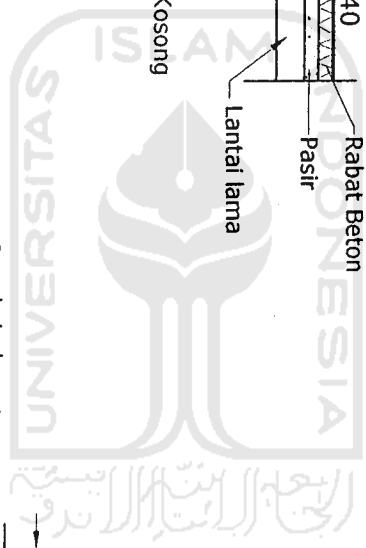

PEMERINTAH KOTA MAGELANG
DINAS PEREKONOMIAN DAN
KELUARAAN

KESEKIAN :
REHAB BERAT
BALAI
KELURAHAN KEDUNGSAARI

LOKASI :
KOTA MAGELANG

HEMATAN :
KEPALA DINAS PERUMAH SAKIT
KOTA MAGELANG
SELAMAT PERSEMBAHAN

IR. SIGIT WIDYONINGTO, MT
NIP. 010601212

DIREKTUR :
KEPALA SUB DINAS CIPTA KAWA
DINAS PERUMAH SAKIT KOTA MAGELANG

SATRIA WIBOWO, BE
NIP. 118 023 018

DIREKTUR :
KEPALA SUB DINAS BINA PROGRAM
DINAS PERUMAH SAKIT KOTA MAGELANG

SOEBAERTO, ST
NIP. 500 031 546

DIREKTUR :
KASIE PERENCANAAN DAN PERENCANAAN
SUB DINAS BINA PROGRAM
DINAS PERUMAH SAKIT KOTA MAGELANG

AGUS SUSANTO, BE
NIP. 500 093 327

KEKONSULTAN PERENCANAAN :
PT. Andiea
BIRO KONSULTAN TEKNIK
Jl. Tawang Kidul No. 84A, Tg.
Paku, Kec. Karanganyar, Kabupaten Karanganyar, Jawa Tengah 57131

ANDREAS HABIS, ST.MT.
NIP. 010301212

KETUA TIM	LOKAPAL, ST
ANGGOTA	HISAN TURISMAN, ST
KONSULTAN	AM HANSAHITO
DAFTAR	

GAMBAR :
Detail Pondasi
Detail Pot
SKALA :
1:50

CATATAN REVISI :

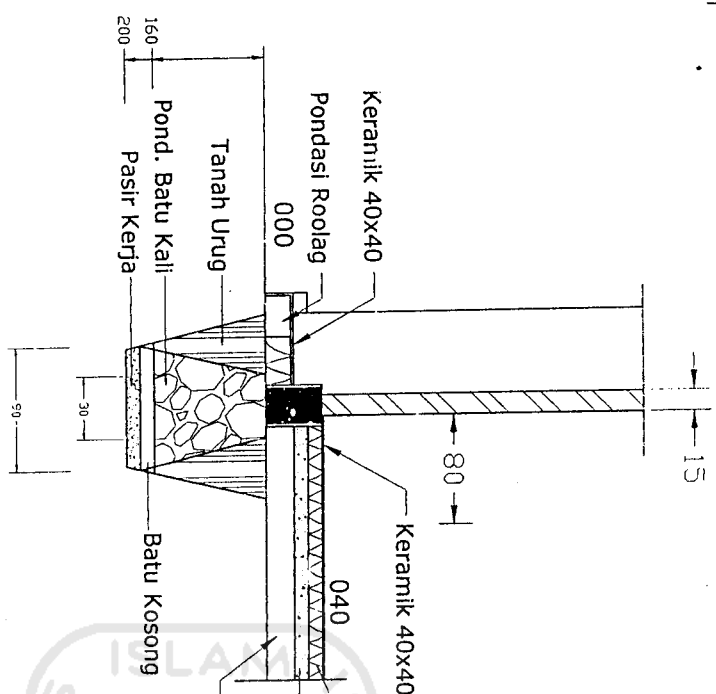

Detail Pondasi

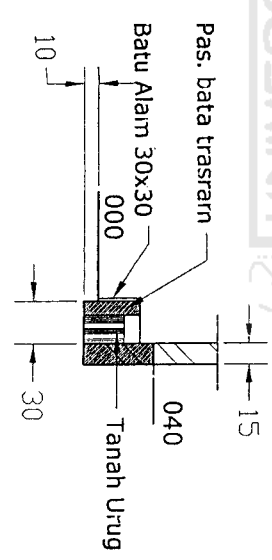

Detail Pot

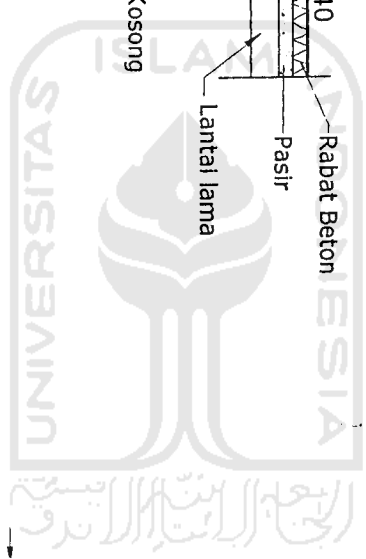

PERINTAH KOTA MAGELANG
DINAS PEKERJAAN UMUM
DINAS PERENCANAAN DAN KEBANGSAWAAN

KESALINAN :
REHAB BERAT
BALAI
KELURAHAN KEDUNGSARI
KOTA MAGELANG

MENGERTI :
KEPALA DINAS PEKERJAAN UMUM
KOTA MAGELANG
SELAKU PENGGUNA ANGGARAN

IA. SIGIT WIJONINGTO, MT.
DISTRUKTUR :
KEPALA SUB DINAS CIPTA KAWA
DINAS PEKERJAAN UMUM KOTA MAGELANG

SATRIYA WIBOMO, BE
DISTRUKTUR :
KEPALA SUB DINAS BINA PROGRAM
DINAS PERENCANAAN UMUM KOTA MAGELANG

SOEHARTO, ST
DIREKTORA I
KASIE PENANTYAN DAN PERENCANAAN
SUB DINAS BINA PROGRAM
DINAS PERENCANAAN UMUM KOTA MAGELANG

AGUS SUSANTO, BE
KONSULTAN PERENCANAAN :
ET Architects



ANDREAS HARIIS, ST, MT
DINAS PERENCANAAN DAN KEBANGSAWAAN
KOTA MAGELANG

NO. 1	Detail Pondasi	1:30
NO. 2	Detail Pot	1:30

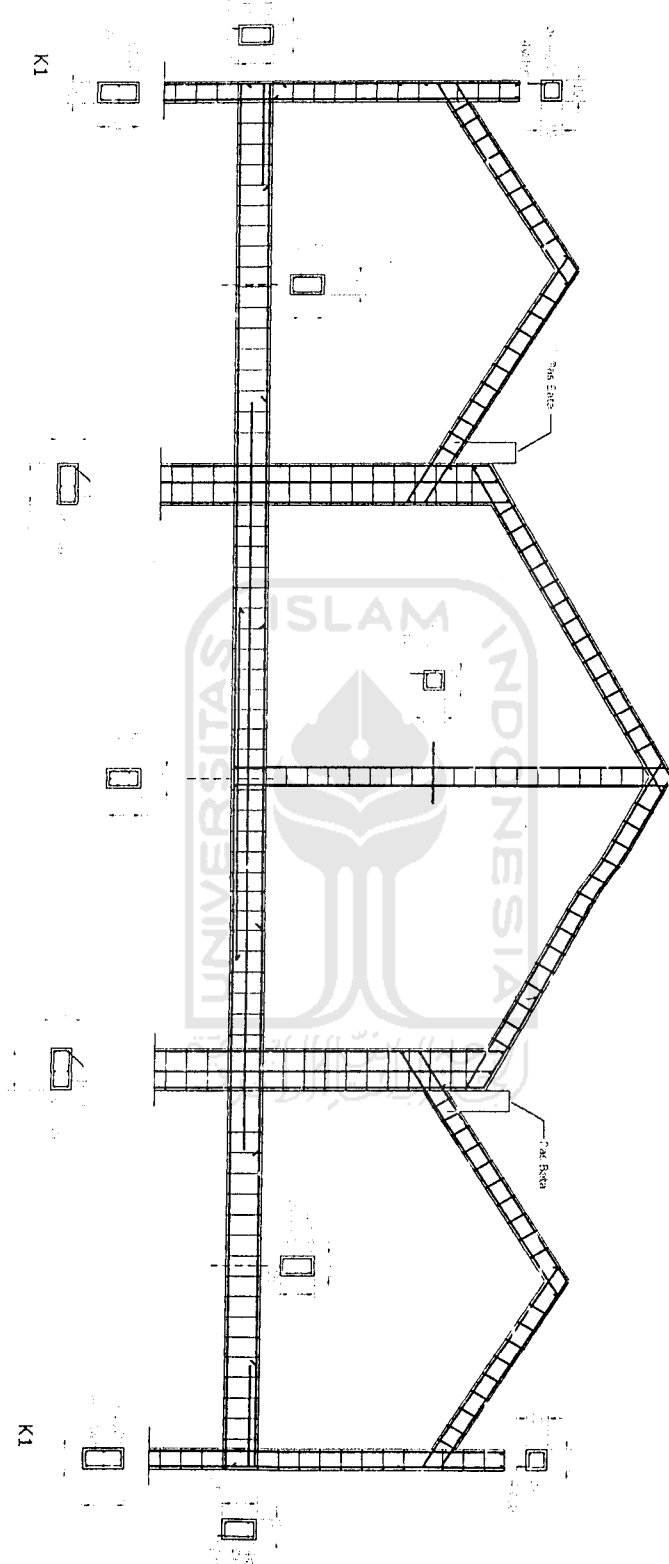
CAVATMAN REVIZI :



Detail Kolom Balok
Menyang Dapur Atas

 PERHANTIAH KOTA MAGELANG DINAS PERKERJAAN UMUM	
KEGIATAN :	
REHAB BERAT BALAI KELURAHAN KEDUNGSAARI	
LOKASI :	
KOTA MAGELANG	
MENGETAHUI :	
KEPALA DINAS PERKERJAAN UMUM KOTA MAGELANG SELAKU PENGADUAN/ANGGARAN	
IIR SAGIT WIJONINGRITO, MT NIP. 196004010010000000	
DITETAPKAN :	
KEPALA SUB DINAS CIPTA KARYA DINAS PERKERJAAN UMUM KOTA MAGELANG	
SATRIYA WIBOWO, BE NIP. 196004010010000000	
DITETAPKAN :	
KEPALA SUB DINAS BINA PROGRAM DINAS PERKERJAAN UMUM KOTA MAGELANG	
SOEBARTO, ST NIP. 196004010010000000	
DIPERIKSA :	
KASIE PENYATAAN DAN PERENCANAAN SUB DINAS BINA PROGRAM DINAS PERKERJAAN UMUM KOTA MAGELANG	
AGUS SUSANTO, BE NIP. 196004010010000000	
KONSULTAN PERENCANA :	
 PT. Asisten Gedung 1001, Jl. KH. YUSUF KALYAN, No. 1001, Kota Magelang	
ANDREAS HARIS, ST, MT NIP. 196004010010000000	
NAMA : NAMA KETERANGAN : NAMA BERTANDA : NAMA BERTANDA : NAMA BERTANDA :	
CAHABA : SKALA :	
Tanggal : No. Urut : No. Urut :	
CATATAN REVISI :	

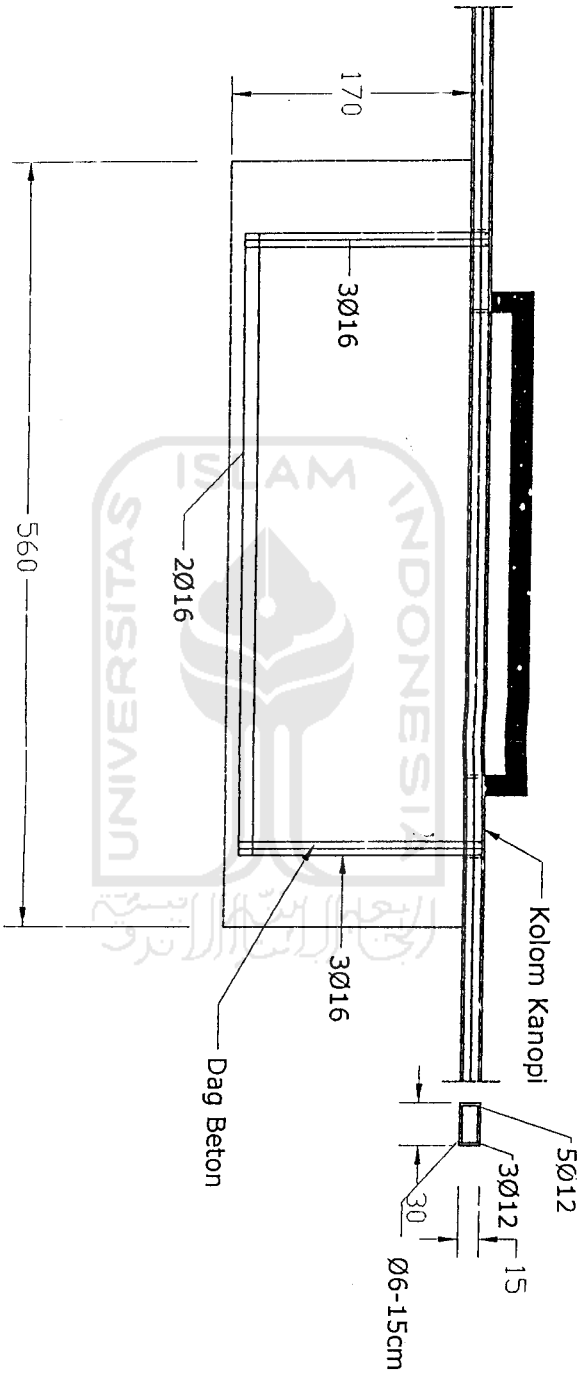

Rencana Pembebasan Balok Konsol



PENERINTAH KOTA MAGELANG
DINAS PEKERJAAN UMUM

KEPALA DINAS PEKERJAAN UMUM
SALAFI PERBUDI MANGSARANI

REHAB BERAT
BALAI
KELURAHAN KEDUNGSARI

KOTA MAGELANG

MINGGARANI I

KEPALA DINAS PEKERJAAN UMUM
KOTA MAGELANG
SELANI PERBUDI MANGSARANI

IR. SIGIT WIDYONINGTO, MT

DIREKTUR I

KEPALA SUB DINAS CIPTA KARYA
DINAS PEKERJAAN UMUM KOTA MAGELANG

SATRINA WIBOWO, BE

DIREKTUR I

KEPALA SUB DINAS BINA PROGRAM
DINAS PEKERJAAN UMUM KOTA MAGELANG

SOEHRATO, ST

DIREKTUR I

KASIE PERENCANAAN DAN PERENCANAAN
SUB DINAS BINA PROGRAM
DINAS PEKERJAAN UMUM KOTA MAGELANG

AGUS SUSANTO, BE

KONSULTAN PERENCANAAN :

PT. Aridisa

SIROKONSULTANTENAK

INDONESIA

ANGGAS HARIS, ST, MT

KEMUKA, ST

HANI VERTAMAL, ST

AM HUSYANTO

SHALA

1:30

REVISI :

NO. 11/2024

NO. 11/2024

NO. 11/2024

NO. 11/2024

NO. 11/2024

NO. 11/2024

NO. 11/2024

NO. 11/2024

NO. 11/2024

NO. 11/2024

NO. 11/2024

NO. 11/2024

NO. 11/2024

NO. 11/2024

NO. 11/2024

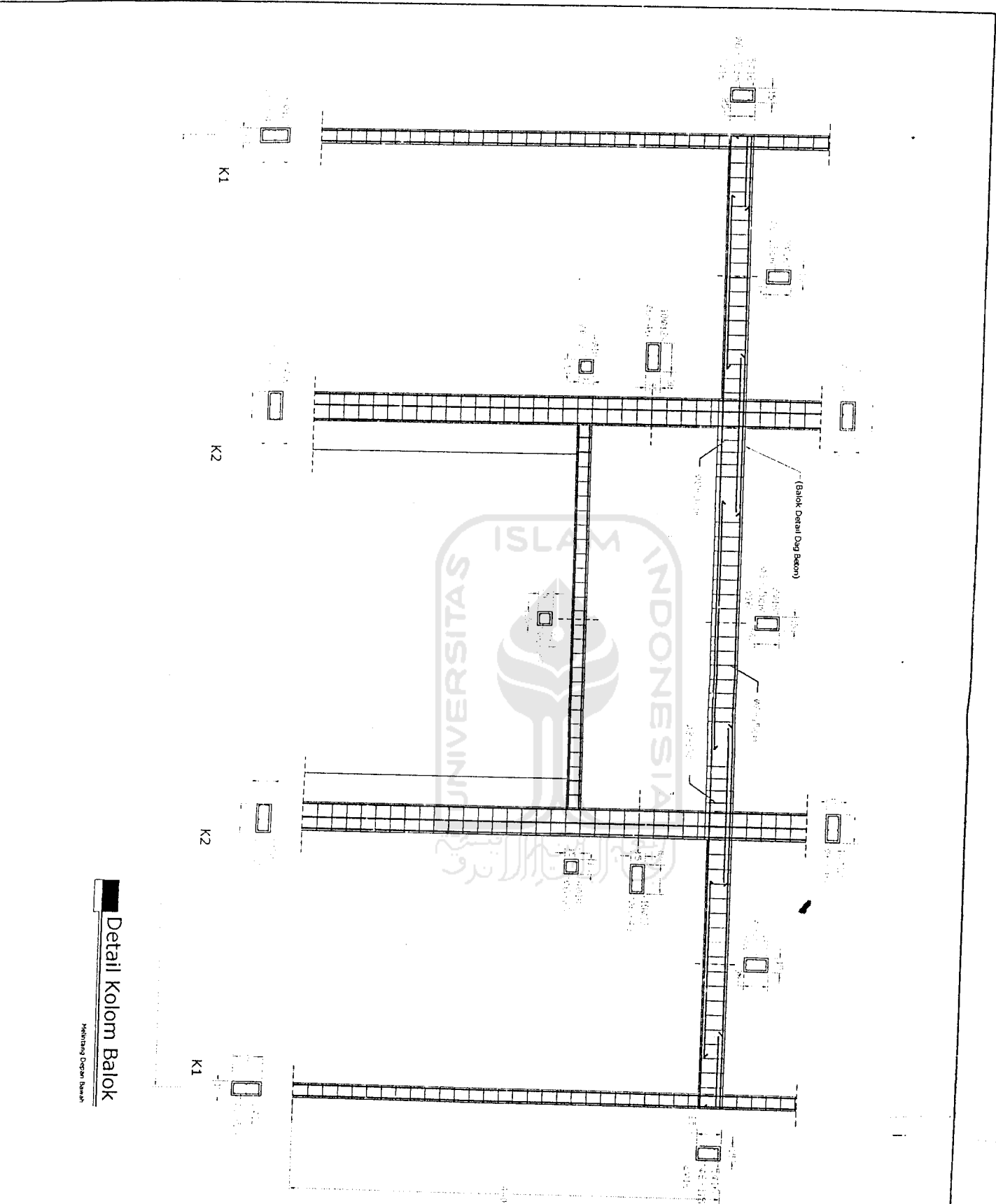

Detail Kolom Balok

Melihat/Dari Bawah

 PERINTAH KOTA MAGELANG DINAS PEKERJAAN UMUM	
KESALINAN : REHAR BERAT BALAI KELURAHAN KEDUNGSAARI	
LOKASI : KOTA MAGELANG	
MENTREHNI : KEPALA DINAS PERUMAH UMUM KOTA MAGELANG SELAMU PERUMAH UMUM	
IR. SIGIT MUDJIKINOTO, MT <small>IP. 01/08/1971</small>	
DISTRIBUI :	
KEPALA SUB DINAS CIPTA KARYA DINAS PERUMAH UMUM KOTA MAGELANG SATRIZA WISNOMO, BE <small>IP. 21/02/1979</small>	
DISTRIBUI :	
KEPALA SUB DINAS BINA PROGRAM DINAS PERUMAH UMUM KOTA MAGELANG SOENASTO, ST <small>IP. 21/03/1986</small>	
DISTRIBUI :	
KASIE PERENCANAAN DAN PERENCANAAN STRUKTURAL DAN PROGRAM DINAS PERUMAH UMUM KOTA MAGELANG AGUS S. SATNO, BE <small>IP. 08/04/1977</small>	
KONSULTAN PERENCANAAN : P. Satrika E. Satrika E. Satrika	
ANDREAS WATIS, ST MT <small>IP. 08/04/1977</small>	
DESAIN ANDREAS WATIS, ST MT <small>IP. 08/04/1977</small>	KONSULTAN PERENCANAAN P. Satrika E. Satrika E. Satrika
KONSULTAN PERENCANAAN P. Satrika E. Satrika E. Satrika	DESAIN ANDREAS WATIS, ST MT <small>IP. 08/04/1977</small>
GAMBAR ANDREAS WATIS, ST MT <small>IP. 08/04/1977</small>	SKALA 1:50
DESAIN KOLAM BALOK ANDREAS WATIS, ST MT <small>IP. 08/04/1977</small>	CATATAN REVISI :



PERINTAH KOTA MAGELANG
DINAS PERKAWAN UJUM
Jl. 250 KARDIKO SATELIT 50134

KEBANTUAN

REHAB BERAT
BALAI
KELURAHAN KEDUNGSARI

LOKASI

KOTA MAGELANG

HENGTANI

KEPALA DINAS PERKAWAN UJUM
KOTA MAGELANG
SELAMU PENGUNJUNG ANGGARAN

IR. SIGIT WIDYONINGTO MT
NIP. 81007742

DISTRIK

KEPALA SUB DINAS CIPTA KARYA
DINAS PERKAWAN UJUM KOTA MAGELANG

SATRYA WIBOWO BE
NIP. 31903428

DISTRIK

KEPALA SUB DINAS BINA PROGRAM
DINAS PERKAWAN UJUM KOTA MAGELANG

SOEHARTO ST
NIP. 306 033 94

DIREKSI

KASIE PENDAFTAN DAN REBENCANGAN
SUB DINAS BINA PROGRAM
DINAS PERKAWAN UJUM KOTA MAGELANG

AGUS SISATNO BE
NIP. 306 092 32

KONSULTAN PERENCANA

PT. Aidaa
BIRO KONSULTAN TEKNIK
Jl. Pahlawan 100 No. 100
Kec. Madiun, Kota Madiun 51101

ANDREAS HARTIS, ST MT
NIP. 306 093 341 000

KELOMPOK

ANGGARAN

KONTRAKSI

DALAT

GAHARA

SIKALA

Rehab Dag Balai 1:50

CATATAN REVISI :

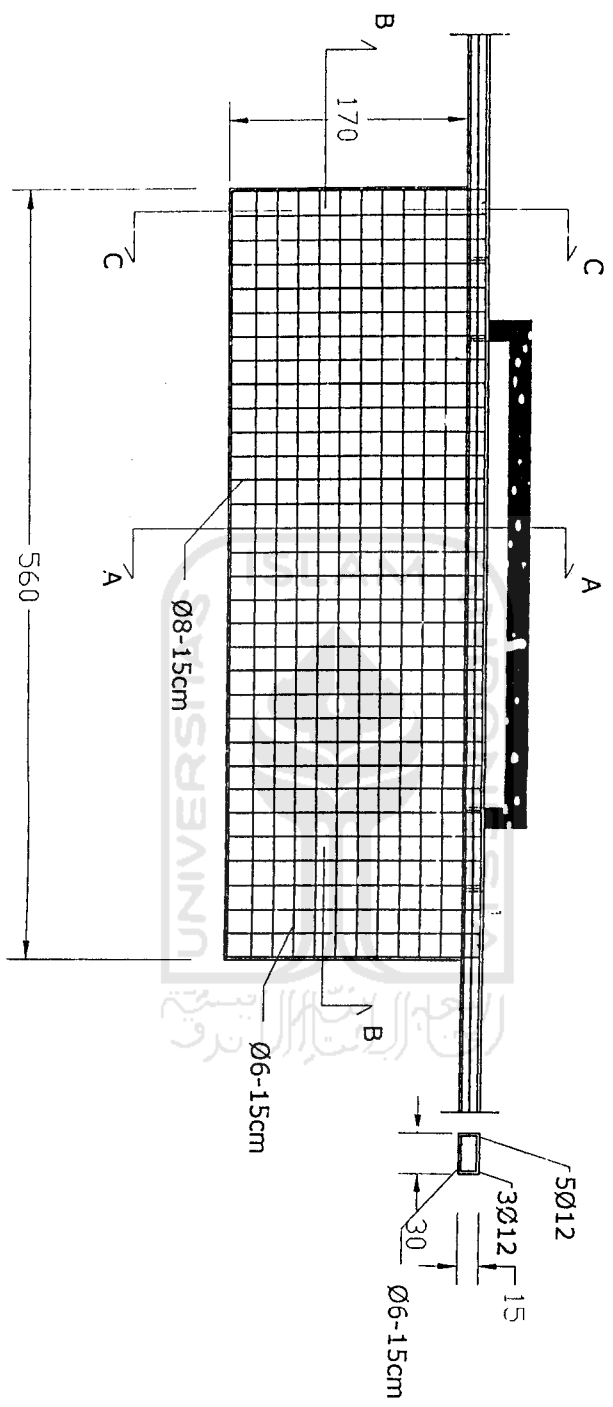

Rencana Pembedian Dag Beton

Lampiran 10





PEMERINTAH KOTA MAGELANG
DINAS PEKERJAAN UMUM

Jl. Jenderal Sudirman No.54 Magelang Telp. (0293) 362542 – 363033 Magelang 56126

AMANDEMEN KE – 2 (KEDUA)

Tanggal 12 Oktober 2005

Atas

AMANDEMEN ke - 1 (KESATU)

Tanggal 18 Juli 2005

PEKERJAAN :

**PEMBANGUNAN KANTOR KELURAHAN JURANGOMBO II
KOTA MAGELANG**

TAHUN ANGGARAN 2005

CV. LANGGENG JAYA

Jl. Cempaka II No.1027 Kota Magelang

AMANDEMEN KE – 2 (KEDUA)

Tanggal 12 Oktober 2005

Atas

AMANDEMEN KE-1 (KESATU)

Tanggal 18 Juli 2005

Pekerjaan

PEMBANGUNAN KANTOR KELURAHAN JURANGOMBO II

AMANDEMEN KE – 2 (KEDUA)

Amandemen ke-2 (kedua) ini merupakan satu kesatuan yang tidak terpisahkan dari Surat Perjanjian (Kontrak) tersebut diatas.

Antara

Kepala Dinas Pekerjaan Umum Kota Magelang selaku Pemimpin Kegiatan Pembangunan Kantor Kelurahan Jurangombo II yang selanjutnya disebut PIHAK PERTAMA

Dengan

CV. LANGGENG JAYA Beralamat di. Jl. Cempaka II No. 1027 Magelang selaku Penyedia Jasa yang selanjutnya disebut PIHAK KEDUA untuk melaksanakan pekerjaan tersebut diatas, maka dengan ini disepakati oleh dan diantara pihak-pihak tersebut diatas.

Atas dasar

1. Surat Perjanjian (Kontrak) nomor 641.6/24/P.Kel. Jurang II/210/7/05 tanggal 14 Juli 2005
2. Amandemen ke 1 (kesatu) Pekerjaan Pembangunan Kantor Kelurahan Tidar II tanggal 18 Juli 2005
3. Surat Pemimpin Kegiatan perihal Pelaksanaan Pekerjaan Pembangunan Kantor Kelurahan Jurangombo II nomor 641.6/27/P.Kel. Jurang II/210/7/05 tanggal 12 Oktober 2005



PEMERINTAH KOTA MAGELANG
DINAS PEKERJAAN UMUM

Jl. Jenderal Sudirman No.54 Magelang Telp. (0293) 362542 – 363033 Magelang 56126

AMANDEMEN KE – 1 (KESATU)
Tanggal 18 Juli 2005

Atas

SURAT PERJANJIAN PEMBORONGAN (KONTRAK)

NOMOR : 641.2/24/P.Kel.Jurang II/210/7/05
TANGGAL : 14 Juli 2005

PEKERJAAN :
**PEMBANGUNAN KANTOR KELURAHAN JURANGOMBO II
KOTA MAGELANG**

TAHUN ANGGARAN 2005

CV. LANGGENG JAYA

Jl. Cempaka II No.1027 Kota Magelang

AMANDEMEN KE – 1 (KESATU)

Tanggal 18 Juli 2005

Atas

SURAT PERJANJIAN KONTRAK

No. 641.6/24/ P.Kel.Jurang II/210/7/05

Tanggal 14 Juli 2005

Pekerjaan

PEMBANGUNAN KANTOR KELURAHAN JURANGOMBO II

AMANDEMEN KE – 1 (KESATU)

Amandemen ke- 1 (kesatu) ini merupakan satu kesatuan yang tidak terpisahkan dari Surat Perjanjian (Kontrak) tersebut diatas.

Antara

Kepala Dinas Pekerjaan Umum Kota Magelang selaku Pemimpin Kegiatan Pembangunan Kantor Kelurahan Jurangombo II yang selanjutnya disebut PIHAK PERTAMA

Dengan

CV. LANGGENG JAYA Beralamat di. Jl. Cempaka II No. 1027 Magelang selaku Penyedia Jasa yang selanjutnya disebut PIHAK KEDUA untuk melaksanakan pekerjaan tersebut diatas, maka dengan ini disepakati oleh dan diantara pihak-pihak tersebut diatas.

Atas dasar

1. Surat Perjanjian (Kontrak) nomor 641.6/24/P.Kel. Jurang II/210/7/05 tanggal 14 Juli 2005
2. Surat Perintah Mulai Kerja nomor 641.6/25/P.Kel. Jurang II/210/7/05 05 tanggal 15 Juli 2005
3. Surat Pemimpin Kegiatan perihal Penundaan Pekerjaan Pembangunan Kantor Kelurahan Jurangombo nomor 641.6/26/P.Kel.Jurang II/210/7/05 tanggal 15 Juli 2005
4. Surat Direktur CV. LANGGENG JAYA , Magelang nomor 20/LJ/VII-05 tanggal 16 Juli 2005

PIHAK KESATU dan PIHAK KEDUA sepakat untuk mengadakan perubahan (Amandemen ke – 1) atas Surat Perjanjian (Kontrak) tersebut dengan ketentuan sebagai berikut:

Pasal 1.

1. Mengubah Pasal 4 tentang Jangka waktu pelaksanaan

Semula : Pelaksanaan pekerjaan sesuai SPMK yang dikeluarkan PIHAK PERTAMA mulai tanggal 15 Juli 2005 sampai dengan tanggal 11 Desember 2005

Menjadi : Pelaksanaan pekerjaan ditunda sampai ada pemberitahuan lebih lanjut dari PIHAK PERTAMA

Pasal 2.

Pasal-pasal atas Surat Perjanjian (Kontrak) sebagaimana tersebut diatas yang tidak di ubah dalam amandemen ini tetap mengikat seperti semula.

Pasal 3.

1. Amandemen kontrak ini dianggap sah setelah ditandatangani oleh kedua belah pihak yang bersangkutan dibuat rangkap 3 (tiga) bermaterai cukup dan mempunyai ketentuan hukum yang sama serta tembusan rangkap 5 (lima)
2. Amandemen ini dibuat dan ditandatangani oleh PIHAK PERTAMA dan PIHAK KEDUA di Magelang pada hari Senin Tanggal. Delapan belas bulan Juli tahun dua ribu lima (18-07-2005)

PIHAK KEDUA

CV. "LANGGENG JAYA"
Magelang

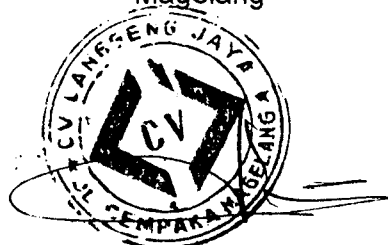

SARDJONO
Direktur

PIHAK PERTAMA

KEPALA DINAS PEKERJAAN UMUM
KOTA MAGELANG
SELAKU
PEMIMPIN KEGIATAN

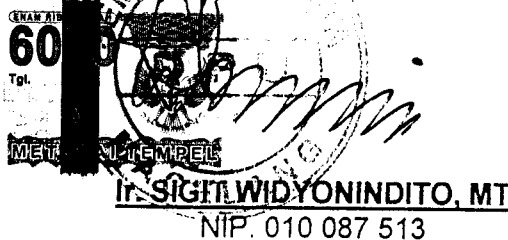

INSIGIL WIDYONINDITO, MT
NIP. 010 087 513

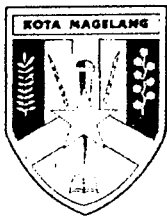

PEMERINTAH KOTA MAGELANG
DINAS PEKERJAAN UMUM

Jl. Jend. Sudirman No. 54 Telp. (0293) 362542 – 363033 Magelang
Kode Pos 56126

SURAT PERINTAH MULAI KERJA (SPMK)

KEGIATAN	: PEMBANGUNAN KANTOR KELURAHAN JURANGOMBO II KOTA MAGELANG TAHUN 2005	NOMOR : 641.6/25/P.Kel.Jurang.II/210/7/05 TANGGAL : 15 Juli 2005
----------	--	---

Yang Bertanda Tangan dibawah ini :

NAMA : Ir. SIGIT WIDYONINDITO, MT.
JABATAN : Kepala Dinas Pekerjaan Umum Kota Magelang
Selaku Pemimpin Kegiatan Pembangunan Kantor Kelurahan Jurangombo II
Kota Magelang

Selanjutnya Disebut PIHAK PERTAMA :

NAMA : SARDJONO.
JABATAN : Direktur CV " LANGGENG JAYA " Magelang
ALAMAT : Jl. Cempaka II No.1027 Kota Magelang.

Selanjutnya Disebut PIHAK KEDUA :

PIHAK PERTAMA memberikan Perintah kepada **PIHAK KEDUA** dan **PIHAK KEDUA** menerima perintah dari **PIHAK PERTAMA** untuk melaksanakan pekerjaan seperti tersebut dibawah ini :

1. Pekerjaan : Pembangunan Kantor Kelurahan Jurangombo II
Kota Magelang
2. Volume Pekerjaan : 450 m2.
3. Lokasi Pekerjaan : Kota Magelang
4. Harga Borongan : Rp. 775.850.000.00
5. Pembayaran Angsuran : Dibayarkan sesuai dengan surat Perjanjian Pemborongan
Pekerjaan (Kontrak) No. 641.6/24/P.Kel.Jurang.II/210/6/05
Tanggal 14 Juli 2005.
6. Waktu Pelaksanaan : Selama 150.(Seratus Lima puluh) Hari kalender
Dimulai Tanggal : 15 Juli 2005
Sampai dengan Tanggal : 11 Desember 2005

7. Syarat

7. Syarat Syarat Pelaks. : Dalam Pelaksanaan Pekerjaan Harus selalu berpedoman pada Rencana Kerja dan Syarat-syarat (RKS) beserta penjelasannya serta Ketentuan dan Petunjuk dari dari Direksi

Apabila dalam waktu 7 (Tujuh) hari setelah diterbitkan Surat Perintah Mulai Kerja (SPMK) ini PIHAK KEDUA belum melaksanakan pekerjaan maka SPMK ini dapat dibatalkan.

PIHAK KEDUA

CV LANGGENG JAYA "
Magelang



SARDJONO.
Direktur

PIHAK PERTAMA

KEPALA DINAS PEKERJAAN UMUM
KOTA MAGELANG
Selaku
PEMIMPIN KEGIATAN

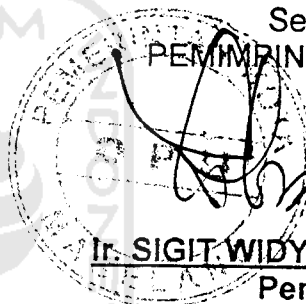

Ir. SIGIT WIDYONINDITO, MT.
Pembina
NIP. 010 087 513





PEMERINTAH KOTA MAGELANG
DINAS PEKERJAAN UMUM

Jl. Jend. Sudirman No. 54 Telp. (0293) 362542 – 363033 Magelang
Kode Pos 56126

SURAT PERINTAH MULAI KERJA (SPMK)

KEGIATAN : PEMBANGUNAN KANTOR KELURAHAN JURANGOMBO II KOTA MAGELANG TAHUN 2005	NOMOR : 641.6/28/P.Kel.Jurang.II/210/10/05 TANGGAL : 10 Nopember 2005
---	--

Yang Bertanda Tangan dibawah ini :

NAMA : Ir. SIGIT WIDYONINDITO, MT.
JABATAN : Kepala Dinas Pekerjaan Umum Kota Magelang
Selaku Pemimpin Kegiatan Pembangunan Kantor Kelurahan Jurangombo II
Kota Magelang

Selanjutnya Disebut PIHAK PERTAMA :

NAMA : SARDJONO.
JABATAN : Direktur CV " LANGGENG JAYA " Magelang
ALAMAT : Jl. Cempaka II No.1027 Kota Magelang.

Selanjutnya Disebut PIHAK KEDUA :

PIHAK PERTAMA memberikan Perintah kepada **PIHAK KEDUA** dan **PIHAK KEDUA** menerima perintah dari **PIHAK PERTAMA** untuk melaksanakan pekerjaan seperti tersebut dibawah ini :

1. Pekerjaan : Pembangunan Kantor Kelurahan Jurangombo II
Kota Magelang
2. Volume Pekerjaan : 450 m2.
3. Lokasi Pekerjaan : Kota Magelang
4. Harga Borongan : Rp. 775.850.000.00
5. Pembayaran Angsuran : Dibayarkan sesuai dengan surat Perjanjian Pemborongan
Pekerjaan (Kontrak) No. 641.6/24/P.Kel.Jurang.II/210/6/05
Tanggal 15 Juli 2005.
6. Waktu Pelaksanaan : Selama 150.(Seratus Lima puluh) Hari kalender, berdasarkan
Amandemen ke 2 (kedua) dimulai tanggal 10 Nopember 2005
Sampai dengan Tanggal : 8 April 2005

7. Syarat Syarat Pelaks. : Dalam Pelaksanaan Pekerjaan Harus selalu berpedoman pada Rencana Kerja dan Syarat-syarat (RKS) beserta penjelasannya serta Ketentuan dan Petunjuk dari dari Direksi

Apabila dalam waktu 7 (Tujuh) hari setelah diterbitkan Surat Perintah Mulai Kerja (SPMK) ini PIHAK KEDUA belum melaksanakan pekerjaan maka SPMK ini dapat dibatalkan.

PIHAK KEDUA

CV" LANGGENG JAYA "
Magelang



SARDJONO.
Direktur

PIHAK PERTAMA

KEPALA DINAS PEKERJAAN UMUM
KOTA MAGELANG
Selaku
PEMIMPIN KEGIATAN

Ir. SIGIT WIDYONINDITO, MT.
Pembina
NIP. 010 087 513



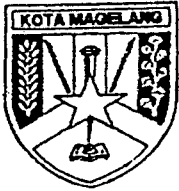

PEMERINTAH KOTA MAGELANG
DINAS PEKERJAAN UMUM

JL. JENDRAL SUDIRMAN NO. 54 MAGELANG
TELP. (0293) 362542 - 363033
MAGELANG - 56126

Magelang, 12 Oktober 2005

Nomor : 641.6/27/P.Kel. Jurang II/210/7/05
Sifat : Penting
Perihal : **Pelaksanaan Kegiatan
Pembangunan Kantor
Kelurahan Jurangombo II**

Kepada :
Yth. **Direktur CV. LANGGENG JAYA,**
Magelang
di -
MAGELANG

Bersamaan dengan diterbitkannya Peraturan Daerah Kota Magelang nomor 6 Tahun 2005 tentang Pembentukan Kelurahan Kramat Utara, Kramat Selatan, Tidar utara, Tidar Selatan, Jurangombo Utara dan Jurangombo Selatan, kami instruksikan pelaksanaan kegiatan Pembangunan Kantor Kelurahan Jurangombo II untuk segera dilaksanakan dan selanjutnya perlu diadakan perubahan atas Amandemen I yang telah disepakati bersama.

Demikian, atas perhatiannya diucapkan terima kasih.

KEPALA DINAS PEKERJAAN UMUM
KOTA MAGELANG

IQSIGI WIDYONINDITO, MT
NIP. 010 087 513

TEMBUSAN disampaikan kepada Yth. :

1. Bapak Walikota Magelang. (sebagai laporan)
2. Kepala Badan Pengawasan Kota Magelang
3. Kepala DPKKD, Kota Magelang
4. Konsultan Pengawas.
5. BPP yang bersangkutan.



PEMERINTAH KOTA MAGELANG
DINAS PEKERJAAN UMUM

JL. JENDRAL SUDIRMAN NO. 54 MAGELANG
TELP. (0293) 362542 – 363033
MAGELANG - 56126

Magelang, 15 Juli 2005

Nomor : 641.6/26/P.Kel. Jurang II/210/7/05
Sifat : Penting
Perihal : **Penundaan Pelaksanaan
Kegiatan Pembangunan Kantor
Kelurahan Jurangombo II**

Kepada :
Yth. **Direktur CV. LANGGENG JAYA,**
Magelang
di -

MAGELANG

Bersamaan dengan diterbitkannya Surat Perintah Melaksanakan Tugas (SPMK) Pembangunan Kantor Kelurahan Jurangombo II nomor 641.6/25/P.Kel. Jurang II /210/7/05 Tanggal 15 Juli 2005 kami sampaikan beberapa hal sebagai berikut :

1. Berdasarkan Detail Engineering Design (DED) yang telah disusun, lokasi pembangunan Kantor Kelurahan Jurangombo II terletak di Balai kampung Jagoan.
2. Pelaksanaan Pembangunan Kantor Kelurahan Jurangombo II menunggu terbitnya Peraturan Daerah Kota Magelang tentang Pemekaran kelurahan yang saat ini sedang dalam pembahasan antara Eksekutif dengan Legislatif.

Berkaitan dengan hal tersebut diatas, maka pelaksanaan kegiatan Pembangunan Kantor Kelurahan Jurangombo II kami instruksikan untuk ditunda sampai ada pemberitahuan kami lebih lanjut dan selanjutnya perlu segera diadakan perubahan atas kontrak yang telah disepakati bersama.

Demikian, atas perhatiannya diucapkan terima kasih.

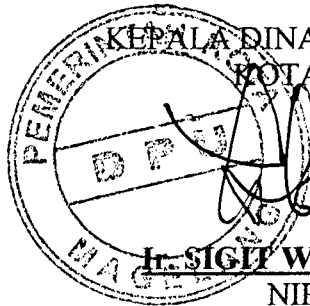

KEPALA DINAS PEKERJAAN UMUM
KOTA MAGELANG

H. SIGIT WIDYONINDITO, MT

NIP. 010 087 513

TEMBUSAN disampaikan kepada Yth. :

1. Bapak Walikota Magelang. (sebagai laporan)
2. Kepala Badan Pengawasan Kota Magelang
3. Kepala DPKKD, Kota Magelang
4. Konsultan Pengawas.
5. BPP yang bersangkutan.

**PANITIA PENGADAAN BARANG / JASA
KEGIATAN PEMBANGUNAN KANTOR KELURAHAN JURANGOMBO II
KOTA MAGELANGTAHUN ANGGARAN 2005**

PENGUMUMAN PELELANGAN

NOMOR : 641.6/01/P.Kel.Jurang.II/210/6/05

T E N T A N G

**PENGUMUMAN PELELANGAN KEGIATAN PEMBANGUNAN KANTOR KELURAHAN
JURANGOMBO II KOTA MAGELANG TAHUN ANGGARAN 2005**

Dinas Pekerjaan Umum Kota Magelang akan mengadakan Pelelangan, sebagaimana berikut :

1. Nama Kegiatan : Pembangunan Kantor Kelurahan Jurangombo II Kota Magelang
2. Pekerjaan : Pembangunan Kantor Kelurahan Jurangombo II Kota Magelang
3. Lokasi Kegiatan : Kota Magelang
4. Sumber Biaya : APBD Kota Magelang
5. Persyaratan Calon Rekanan :
 - Memiliki Surat Izin Usaha pada bidang usahanya yang dikeluarkan oleh Instansi Pemerintah yang berwenang dan masih berlaku (SIUP dan TDP)
 - Memiliki keahlian, pengalaman, kemampuan teknis dan manajerial untuk penyedia barang tersebut diatas.
 - Tidak dalam pengawasan pengadailan tidak pailit, kegiatan usahanya tidak sedang dihentikan dan atau direksi yang bertindak untuk dan atas nama perusahaan tidak sedang dalam menjalani sanksi pidana.
 - Secara hukum mempunyai kapasitas menandatangani kontrak.
 - Memenuhi kewajiban perpajakan.
 - Memiliki sumber daya manusia, modal peralatan dan fasilitas lain yang diperlukan dalam pengadaan barang tersebut diatas.
 - Memiliki kinerja baik dan Tidak masuk dalam daftar hitam .
 - Memiliki alamat tetap dan jelas serta mudah dijangkau dengan pos.

Bagi Badan Usaha atau Usaha Perorangan yang memenuhi persyaratan diatas dapat mendaftarkan diri pada panitia dan bagi pendaftar yang bukan Direktur langsung, harus dengan surat kuasa dan masuk dalam susunan personalia dan dibuktikan dengan Akte Badan Usaha/Perorangan.

6. Waktu dan Tempat Pendaftaran dan Pengambilan Bendel Kualifikasi :

Pendaftaran dan Pengambilan Bendel Kualifikasi dilaksanakan tanggal 9 Juni 2005 sampai dengan 17 Juni 2005 pada jam 08.00 – 14.00 Wib di Dinas Pekerjaan Umum Kota Magelang.

7. Pengambilan Rencana Kerja Dan Syarat-Syarat / RKS

RKS dapat diambil pada Panitia Pengadaan Barang Jasa pada tanggal 10 Juni 2005 Sampai dengan tanggal 28 Juni 2005 jam 08.00 - 14.00 kecuali hari Jum'at s/d jam 10.00 Wib di Dinas Pekerjaan Umum Kota Magelang .



Magelang, 9 Juni 2005

PANITIA PENGADAAN BARANG/JASA
KEGIATAN PEMBANGUNAN KANTOR
KELURAHAN JURANGOMBO II
KOTA MAGELANG
Ketua,



SATRIYA WIBOWO. BE

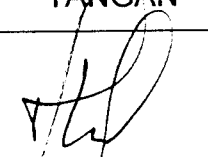

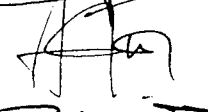

KEGIATAN : PEMBANGUNAN KANTOR KELURAHAN JURANGOMBO II KOTA MAGELANG TAHUN ANGGARAN 2005		DAFTAR PENDAFTARAN DAN PENGAMBILAN DAFTAR ISIAN KUALIFIKASI	
		NOMOR : 641.6 /02/P.Kel.Jurang.II/210/6/05 TANGGAL : 9 s/d 17 Juni 2005	
NO.	NAMA REKANAN	ALAMAT	TANDA TANGAN
1	CV. YISU UTAMA	Jl. Manjuri 10	
2	CV. LANGGENG JAYA	Jl. REMPAGA II/027	
3	CV. BIRUYA SENTRA	Jl. U. Sunastika 80	
4	PB. Karya Jasa	Jl. Manjuri Krombet	
5	CV. WIBISONO	Jl. A. Yani No. 775 Magelang	
6	CV. Gereja Indah	Jl. PSP No. 9 Saroprahan Magelang	
7	CV. KHUSALA	Jl. Rama Suren kd. Magl.	

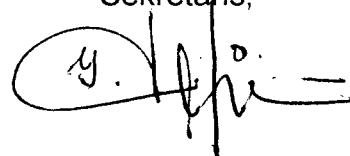
PANITIA PENGADAAN BARANG/JASA
KEGIATAN PEMBANGUNAN KANTOR
KELURAHAN JURANGOMBO II
KOTA MAGELANG
Sekretaris,

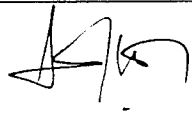
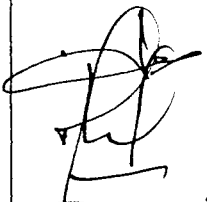
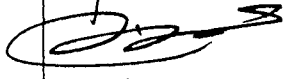
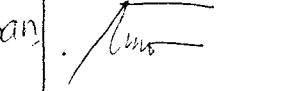
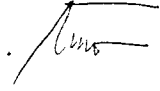
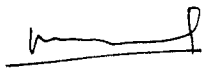

SYAFE'I

KEGIATAN : PEMBANGUNAN KANTOR KELURAHAN JURANGOMBO II KOTA MAGELANG TAHUN ANGGARAN 2005		TANDA TERIMA RENCANA KERJA DAN SYARAT-SYARAT (RKS)	
		NOMOR : 641.6/03/P.Kel.Jurang.II/210/6/05 TANGGAL : 10 s/d 28 Juni 2005	
NO.	NAMA REKANAN	ALAMAT	TANDA TANGAN
1.	CV - BRIA SEMENTA	Jl. Usumotani 80	
2.	CV. LANGGENG JAYA KOTA MAGELANG.	JLEMPAKA II/021	
3.	CV. YISSA UTAMA	Jl. Mangrove 10	
4.	PB. Karya Jaya	Jl. Karyu Kramat Mgl	
5.	CV. Geroja Indah	Jl. PST NO. 19 Sanggitan	
6.	CV. WIBISONO	Jl. A. YANI NO. 774 MEL	
7.	CV. Khussala	Jl. Rama Sumba ked Mgl.	

PANITIA PENGADAAN BARANG/JASA
KEGIATAN PEMBANGUNAN KANTOR
KELURAHAN JURANGOMBO II
KOTA MAGELANG
Sekretaris,

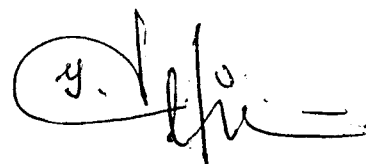

SYAFE'I

**PANITIA PENGADAAN BARANG / JASA
KEGIATAN PEMBANGUNAN KANTOR KELURAHAN JURANGOMBO II
KOTA MAGELANG TAHUN ANGGARAN 2005**

Magelang, 17 Juni 2005

NOMOR : 641.6/04/P.Kel. Jurang.II/210/6/05
SIFAT : Penting
LAMPIRAN : -
PERIHAL : UNDANGAN

Kepada
Yth. 1. CV. LANGGENG JAYA
2. PB. KARYA JASA
3. CV. KHUSALA
4. CV. SEROJA INDAH
5. CV. YISSU UTAMA
6. CV. WIBISONO
7. CV. GRIYA SANTOSA

di

MAGELANG

Bersama ini kami mengharap dengan hormat atas kesediaan Bapak/ Ibu/Saudara untuk hadir pada acara yang akan diselenggarakan besok, pada :

Hari : Selasa
Tanggal : 21 Juni 2005
Jam : 09.00 WIB
Tempat : Ruang Rapat DPU Kota Magelang
Acara : Penjelasan Pekerjaan (*Aanwijzing*)
**Pembangunan Kantor Kelurahan
Jurangombo II Kota Magelang**
Pimpinan rapat : Ketua Panitia Lelang.

Demikian atas kehadiran Bapak/Ibu/Saudara sebelumnya diucapkan terima kasih.

PANITIA PENGADAAN BARANG/JASA
KEGIATAN PEMBANGUNAN KANTOR
KELURAHAN JURANGOMBO II
KOTA MAGELANG

Sekretaris,

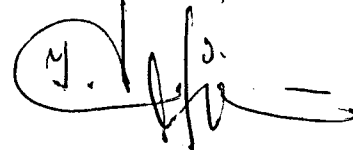

SYAFE'I

**PANITIA PENGADAAN BARANG / JASA
KEGIATAN PEMBANGUNAN KANTOR KELURAHAN JURANGOMBO II
KOTA MAGELANG TAHUN ANGGARAN 2005**

Magelang, 17 Juli 2005

NOMOR : 641.6 /05/P.Kel.Jurang.II/210/6/05
SIFAT : Penting
LAMPIRAN : -
PERIHAL : UNDANGAN

Kepada
Yth. 1. Sdr. SATRIYA WIBOWO. BE
2. Sdr. SYAFE'I
3. Sdr. HARTONO
4. Sdr. SULARSO HADI. SE
5. Sdr. SUWANDARTA. SH

di

M A G E L A N G

Bersama ini kami mengharap dengan hormat atas kesediaan Bapak/ Ibu/Saudara untuk hadir pada acara yang akan diselenggarakan besok, pada :

H a r i : SELASA
T a n g g a l : 21 Juni 2005
J a m : 09.00 wib
T e m p a t : Ruang Rapat DPU Kota Magelang
A c a r a : Penjelasan Pekerjaan (*Aanwijzing*)
**Pembangunan Kantor Kelurahan
Jurangombo II Kota Magelang.**
Pimpinan rapat : Ketua Panitia Lelang.

Demikian atas kehadiran Bapak/Ibu/Saudara sebelumnya diucapkan terima kasih.

PANITIA PENGADAAN BARANG/JASA
KEGIATAN PEMBANGUNAN KANTOR
KELURAHAN JURANGOMBO II
KOTA MAGELANG

Sekretaris,

SYAFE'I



PEMERINTAH KOTA MAGELANG
DINAS PEKERJAAN UMUM

Jl. Jendral Sudirman No. 54 Kota Magelang

BERITA ACARA AANWIJZING

KEGIATAN :
PEMBANGUNAN KANTOR KELURAHAN JURANGOMBO II KOTA MAGELANG

PEKERJAAN :
PEMBANGUNAN KANTOR KELURAHAN JURANGOMBO II KOTA MAGELANG

LOKASI :
KELURAHAN JURANGOMBO II KOTA MAGELANG

Ganda ke :

PERENCANA :

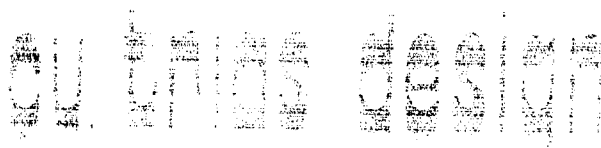
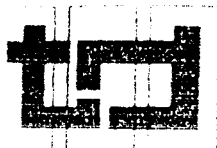

KONSULTAN PERENCANA / PENGAWAS

Jl. Adanari No. 80 Kauman Magelang

Phone : (0293) 313640

PEMERINTAH KOTA MAGELANG

DINAS PEKERJAAN UMUM

Jl. Jendral Sudirman No. 54 Kota Magelang

Pada hari ini Selasa tanggal Dua puluh satu bulan Juni tahun dua ribu lima dimulai jam 09.00 WIB, dengan mengambil tempat di Kantor Dinas Pekerjaan Umum Kota Magelang.

Dengan Pimpinan rapat : SATRIYA WIBOWO, BE.

Telah diadakan rapat penjelasan pekerjaan (Aanwijzing) untuk pekerjaan tersebut diatas.
Hadir dalam rapat ini adalah :

I. PANITIA PENGADAAN BARANG / JASA :

- | | |
|-----------------------|------------|
| 1. SATRIYA WIBOWO, BE | Ketua |
| 2. SYAFE'I | Sekretaris |
| 3. HARTONO | Anggota |
| 4. SULARSO HADI, SE | Anggota |
| 5. SUWANDARTA, SH | Anggota |

II. KONSULTAN PERENCANA

<u>NAMA</u>	<u>JABATAN</u>	<u>PERUSAHAAN</u>
1. I S W A D I	Direktur	CV. TRIAS DESIGN
2. Rr. SRI HARTANTI SEPTANINGRUM, ST	Staff	CV. TRIAS DESIGN
3. Ir. ACHMAD YANI	Staff	CV. TRIAS DESIGN

III. KONSULTAN PENGAWAS

<u>NAMA</u>	<u>JABATAN</u>	<u>PERUSAHAAN</u>
-------------	----------------	-------------------

IV. REKANAN

<u>NAMA</u>	<u>JABATAN</u>	<u>PERUSAHAAN</u>
1. A. DENDI. H	Direktur	1. CV. GRIYA SANTOSA
2. D E D Y. S	Direktur	2. PB. KARYA JASA
3. SURIPNO	Direktur	3. CV. YISSU UTAMA
4. KUSAERI	Direktur	4. CV. SEROJA INDAH
5. SARDJONO	Direktur	5. CV. LANGGENG JAYA
6. LEOLLY WIBISONO	Direktur	6. CV. WIBISONO
7. T J A S I J O	Direktur	7. CV. KHUSALA

V. PENJELASAN SYARAT – SYARAT UMUM DAN ADMINISTRASI :

Diberikan oleh : SYAFE'I
Jabatan : Sekretaris
Sebagai berikut : Sesuai lampiran

VI. PENJELASAN TEKNIS :

- A. Penjelasan Syarat -- syarat Teknis :
Diberikan oleh : Rr. SRI HARTANTI SEPTANINGRUM, ST
Jabatan : Staff Teknik
Sebagai berikut : Sesuai lampiran
- B. Penjelasan Gambar :
Diberikan oleh : Ir. ACHMAD YANI
Jabatan : Staff Teknik
Sebagai berikut : Sesuai lampiran
- C. Penjelasan Lapangan :
Diberikan oleh : Ir. ACHMAD YANI
Jabatan : Staff Teknik.
Sebagai berikut : Sesuai lampiran

VII. KETENTUAN – KETENTUAN TAMBAHAN SEBAGAI BERIKUT :

Rapat penjelasan pekerjaan ini ditutup pada Selasa tanggal dua puluh satu bulan Juni Tahun dua ribu lima Jam : 13.00 WIB.
Demikian Berita Acara ini dibuat dalam rangkap secukupnya untuk dipergunakan seperlunya.

MENGETAHUI PANITIA PENGADAAN JASA

<u>NAMA</u>	<u>JABATAN</u>	<u>TANDA TANGAN</u>
1. SATRIYA WIBOWO, BE	Ketua	1. 
2. SYAFE'I	Sekretaris	2. 
3. HARTONO	Anggota	3. 
4. SULARSO HADI, SE	Anggota	4. 
5. SUWANDARTA, SH	Anggota	5. 

WAKIL REKANAN

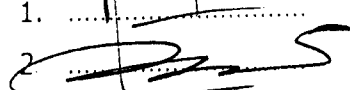
<u>NAMA</u>	<u>JABATAN</u>	<u>TANDA TANGAN</u>
1. SURIPNO	Direktur	1. 
2. DEDY.S	Direktur	2. 

KONSULTAN PERENCANA

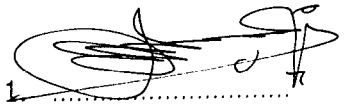
NAMA	JABATAN	TANDA TANGAN
1. ISWADI	Direktur	

KONSULTAN PENGAWAS :

<u>NAMA</u>	<u>JABATAN</u>	<u>TANDA TANGAN</u>
--------------------	-----------------------	----------------------------

Pesan dari Kepala DPU Kota Magelang :

Kepada Penyedia jasa yang diberikan kepercayaan untuk melaksanakan pekerjaan tersebut diatas dipesankan hal – hal sebagai berikut :

1. Menjaga mutu pekerjaan sesuai dengan Dokumen Kontrak.
2. Menjaga Tertib Administrasi Kegiatan dan Teknik.
3. Tepat waktu pelaksanaan sesuai yang diinginkan oleh Pengguna Anggaran.
4. Berkonsultasi dengan Kepala DPU Kota Magelang selaku Pengguna Anggaran apabila dijumpai permasalahan di lokasi pekerjaan.

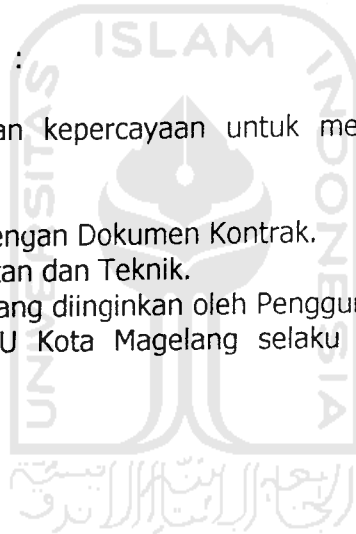

PENJELASAN RKS

KEGIATAN : PEMBANGUNAN KANTOR KELURAHAN JURANGOMBO II
PEKERJAAN : PEMBANGUNAN KANTOR KELURAHAN JURANGOMBO II
LOKASI : KELURAHAN JURANGOMBO II KOTA MAGELANG.
TAHUN : 2005.

SYARAT – SYARAT UMUM, ADMINISTRASI DAN TEKNIS

NO	PASAL	URAIAN	PERUBAHAN / TAMBAHAN
BAB I <u>SYARAT – SYARAT UMUM</u>			
1.	I.01	PERATURAN UMUM	TETAP
2.	I.02	PEMBERI TUGAS PEKERJAAN	TETAP
3.	I.03	PENGELOLA KEGIATAN	TETAP
4.	I.04	PENYEDIA BARANG / JASA	TETAP
5.	I.05	PRAKUALIFIKASI	TETAP
6.	I.06	PENYUSUNAN DAFTAR PESERTA LELANG	Ayat 1 : TETAP Ayat 2 : Apabila penyedia jasa yang lulus pasca kualifikasi kurang dari 3 maka dilakukan poses prakualifikasi ulang. Ayat 3 : Bila setelah pengumuman lelang pasca kualifikasi diulang ternyata tidak ada tambahan calon peserta lelang yang baru atau keseluruhan peserta kurang dari 3 maka panitia/panitia pengadaan melanjutkan proses pemilihan dengan metode seperti pemilihan langsung ataupun penunjukan langsung. Ayat 4 & 5 : TETAP
7.	I.07	PENJELASAN LELANG / AANWIJZING	Penjelasan Lelang/Aanwijzing dilakukan pada : Hari : Selasa Tanggal : 21 Juni 2005 Waktu : 09.00 WIB Tempat : Kantor DPU Kota Magelang Ayat 2 & 3 : TETAP Berita Acara Penjelasan (BAP) lelang dapat diambil pada : Hari : Kamis Tanggal : 23 Juni 2005 Waktu : Kerja Tempat : Kantor DPU Kota Magelang
8.	I.08	PENYAMPAIAN DAN PEMASUKAN PENAWARAN	Ayat 5 & 6 : TETAP Ayat 1 : TETAP

			<p>Pemasukan Dokumen Penawaran mulai :</p> <p>Hari : Rabu</p> <p>Tanggal : 29 Juni 2005</p> <p>Waktu : 09.00 WIB</p> <p>Tempat : Kantor DPU Kota Magelang</p> <p>Pemasukan Dokumen paling lambat :</p> <p>Hari : Rabu</p> <p>Tanggal : 29 Juni 2005</p> <p>Waktu : 09.00 WIB</p> <p>Tempat : Kantor DPU Kota Magelang</p> <p>Poin : c s/d f</p> <p>Pembukaan Dokumen Penawaran akan dilaksanakan pada :</p> <p>Hari : Rabu</p> <p>Tanggal : 29 Juni 2005</p> <p>Waktu : 09.15 WIB</p> <p>Tempat : Kantor DPU Kota Magelang</p> <p>Poin : b s/d g</p> <p>Ayat 4 : T E T A P</p> <p>Ayat 1 s/d 4 : T E T A P</p> <p>CONTOH SAMPL DOKUMEN PENAWARAN BAGIAN DEPAN</p> <p>Dokumen Penawaran Pekerjaan : Pembangunan Kantor Kelurahan Jurangombo II Kota Magelang.</p> <p>Hari : Rabu</p> <p>Tanggal : 29 Juni 2005</p> <p>Waktu : 09.00 WIB</p> <p>KEPADA Yth.</p> <p>FANITIA PENGADAAN BARANG / JASA KEGIATAN PEMBANGUNAN KANTOR KELURAHAN JURANGOMBO II KOTA MAGELANG TAHUN ANGGARAN 2005</p> <p>T E T A P</p> <p>Ayat 1 : T E T A P</p> <p>Ayat 2 : Adapun dokumen penawaran terdiri dari sebagai berikut (selain persyaratan yang telah ada pada tahap pasca prakualifikasi) :</p> <p>Point a s/d q : T E T A P</p> <p>Point r : Mengisi blanko pasca prakualifikasi.</p> <p>Ayat 3 s/d 10 : T E T A P</p> <p>T E T A P</p> <p>T E T A P</p>
9.	I.09	METODE SISTEM SATU SAMPUL	
10.	I.10	SAMPUL DOKUMEN PENAWARAN YANG TIDAK SYAH	
11.	I.11	PERSYARATAN DOKUMEN PENAWARAN	
12.	I.12	EVALUASI PENAWARAN	
13.	I.13	DOKUMEN PENAWARAN YANG TIDAK SYAH	



14.	I.14	PEMBUKTIAN KUALIFIKASI	TETAP
15.	I.15	PEMBUATAN BERITA ACARA HASIL PELELANGAN	TETAP
16.	I.16	PENETAPAN CALON PEMENANG LELANG	TETAP
17.	I.17	PENETAPAN PEMENANG LELANG	TETAP
18.	I.18	PENGUMUMAN PEMENANG	TETAP
19.	I.19	SANGGAHAN PESERTA LELANG DAN PENGADUAN MASYARAKAT	TETAP
20.	I.20	PELELANGAN GAGAL DAN PELELANGAN ULANG	TETAP
21.	I.21	PENERBITAN SURAT PENUNJUKAN PENYEDIA BARANG / JASA	TETAP
22.	I.22	PENANDATANGAN KONTRAK	TETAP
23.	I.23	PELAKSANAAN PENYEDIA JASA	TETAP
24.	I.24	SYARAT – SYARAT PELAKSANAAN	TETAP
25.	I.25	PENETAPAN UKURAN DAN PERUBAHAN – PERUBAHAN	TETAP
26.	I.26	PENJAGAAN DAN PENERANGAN	TETAP
27.	I.27	KESEJAHTERAAN DAN KESELAMATAN KERJA	TETAP
28.	I.28	PENYEDIAAN BAHAN BANGUNAN	TETAP
29.	I.29	KENAIKAN HARGA DAN FORCE MAJEURE	TETAP
30.	I.30	LAIN – LAIN	TETAP
BAB II SYARAT – SYARAT ADMINISTRASI			
31.	II.01	JAMINAN PENAWARAN	<p>Jaminan Penawaran berupa Surat Jaminan Bank milik Pemerintah atau Bank / Asuransi sebesar Rp. 16.000.000,00.</p> <p>Ayat 2 & 3 : TETAP</p> <p>Jaminan Penawaran berlaku selama 60 (enam puluh) hari kalender.</p>
32.	II.02	JAMINAN PELAKSANAAN	<p>1. Jaminan pelaksanaan ditetapkan sebesar 5 % (lima persen) dari nilai kontrak.</p> <p>Ayat 2 & 3 : TETAP</p> <p>Jaminan pelaksanaan berlaku selama 344 (tiga ratus empat puluh empat) hari kalender sampai serah terima I pekerjaan pelaksanaan.</p> <p>5. Jaminan pemeliharaan menggunakan dari Bank Pemerintah (BPD)</p>
33.	II.03	RENCANA KERJA (TIME SCHEDULE)	TETAP
34.	II.04	LAPORAN – LAPORAN	TETAP
35.	II.05	PEMBAYARAN (PASAL 50 DARI A.V)	TETAP
36.	II.06	SURAT PERJANJIAN PENYEDIA JASA (KONTRAK)	TETAP
37.	II.07	PERMULAAN PEKERJAAN	TETAP
38.	II.08	PENYERAHAN PEKERJAAN	<p>Jangka waktu pelaksanaan pekerjaan selama 150 (seratus lima puluh) hari kalender, termasuk hari besar, hari raya</p>

dan hari Minggu.

Ayat 2 & 5 : T E T A P

39.	II.09	MASA PEMELIHARAAN (ONDERHOUND TERMIYN)	T E T A P
40.	II.10	PERPANJANGAN WAKTU PENYERAHAN	T E T A P
41.	II.11	SANKSI / DENDA	T E T A P
42.	II.12	PEKERJAAN TAMBAHAN DAN PENGURANGAN	T E T A P
43.	II.13	DOKUMENTASI	T E T A P
44.	II.14	PENCABUTAN PEKERJAAN	T E T A P
45.	II.15	SYARAT – SYARAT GAMBAR DAN FOTO – FOTO	T E T A P
46.	II.16	PEMILIHAN TEMPAT KEDUDUKAN HUKUM (DOMISILI)	T E T A P
47.	II.17	PEGAWAI -- PEGAWAI PENYEDIA JASA YANG MELAKSANAKAN	T E T A P
48.	II.18	PEKERJAAN – PEKERJAAN PIHAK KETIGA & ONDER AANEMER	T E T A P
49.	II.19	JAMINAN – JAMINA DAN PERTANGGUNGAN (ASURANSI)	T E T A P
50.	II.20	PEMELIHARAAN KEBERSIHAN BANGUNAN DAN HALAMAN	T E T A P
51.	II.21	GUDANG DAN BRAK KERJA	T E T A P
52.	II.22	RESIKO KENAIKAN HARGA	T E T A P
53.		CONTOH SURAT PENAWARAN	T E T A P
54.		CONTOH SURAT PERNYATAAN	T E T A P

BAB III
SYARAT – SYARAT TEKNIS

55.	III.01	URAIAN UMUM	Kozen kayu kanfer
56.	III.02	PEKERJAAN FERSIAPAN	T E T A P
57.	III.03	U K U R A N	T E T A P
58.	III.04	PEKERJAAN TANAH	T E T A P
59.	III.05	PEKERJAAN PASANGAN	T E T A P
60.	III.06	PEKERJAAN BETON	T E T A P
61.	III.07	PEKERJAAN BESI	T E T A P
62.	III.08	PEKERJAAN PINTU / JENDELA	T E T A P
63.	III.09	PEKERJAAN RANGKA ATAP DAN PLAFOND	T E T A P
64.	III.10	PEKERJAAN LANTAI DAN PELAPIS	T E T A P
65.	III.11	PEKERJAAN SANITASI	T E T A P
66.	III.12	PEKERJAAN LISTRIK	T E T A P
67.	III.13	PEKERJAAN CAT TEMBOK, PLAFOND, CAT KAYU	T E T A P
68.	III.14	PEKERJAAN LAIN – LAIN	T E T A P
69.	III.14	PEKERJAAN BAHAN – BAHAN / ALAT BANGUNAN	T E T A P

PENJELASAN GAMBAR

70.		LEMBAR 1	T E T A P
71.		LEMBAR 2	T E T A P
72.		LEMBAR 3	T E T A P
73.		LEMBAR 4	T E T A P
74.		LEMBAR 5	T E T A P
75.		LEMBAR 6	T E T A P
76.		LEMBAR 7	T E T A P

77.	LEMBAR 8	TETAP
78.	LEMBAR 9	TETAP
79.	LEMBAR 10 dan 11 Detail Konsol Lt 2	Talang beton diganti talang kantong PVC.
81.	LEMBAR 12	TETAP
82.	LEMBAR 13	TETAP
83.	LEMBAR 14	TETAP
84.	LEMBAR 15	TETAP
85.	LEMBAR 16	TETAP
86.	LEMBAR 17	TETAP
87.	LEMBAR 18	TETAP
88.	LEMBAR 19	TETAP
89.	LEMBAR 20	TETAP
90.	LEMBAR 21	TETAP
91.	LEMBAR 22	TETAP
92.	LEMBAR 23	TETAP
93.	LEMBAR 24 dan 25 Gambar Potongan / Detail sloof struktur	Dipakai dimensi 20X30 dengan Tulangan 6 ϕ 12 mm, tulangan susut 2 ϕ 10 mm Ukuran 15 / 30 tidak dipakai
95.	LEMBAR 26 Gambar potongan sloof struktur	
96.	LEMBAR 27	TETAP
97.	LEMBAR 28	TETAP
98.	LEMBAR 29	TETAP
99.	LEMBAR 30	TETAP
100.	LEMBAR 31	TETAP
101.	LEMBAR 32	TETAP
102.	LEMBAR 33	TETAP
103.	LEMBAR 34	TETAP
104.	LEMBAR 35	TETAP
105.	LEMBAR 36	TETAP
106.	LEMBAR 37	TETAP
107.	LEMBAR 38	TETAP
108.	LEMBAR 39	TETAP
109.	LEMBAR 40	TETAP
110.	LEMBAR 41	TETAP
111.	LEMBAR 42	TETAP
112.	LEMBAR 43	TETAP
113.	LEMBAR 44	TETAP
114.	LEMBAR 45	TETAP
115.	LEMBAR 46	Gambar revisi menyusul
116.	LEMBAR 47	TETAP
117.	LEMBAR 48	TETAP
118.	LEMBAR 49	TETAP
119.	LEMBAR 50	TETAP

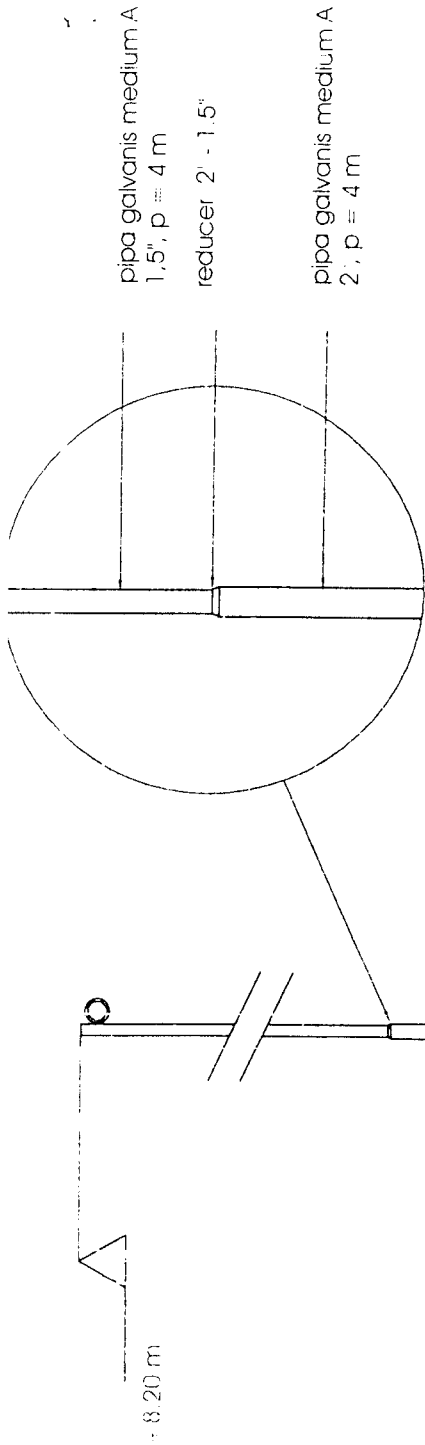

pipa galvanis medium A
1,5", p = 4 m
reducer 2" - 1,5"

pipa galvanis medium A
2", p = 4 m

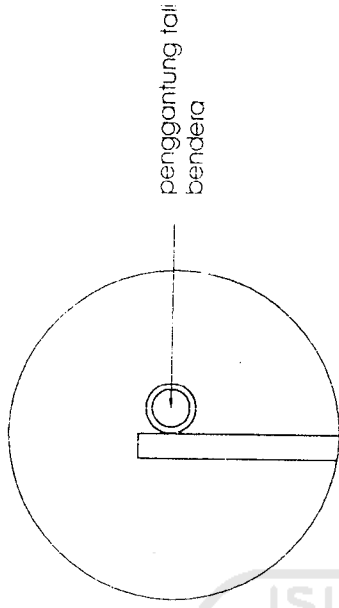

penggantung tali
bendera

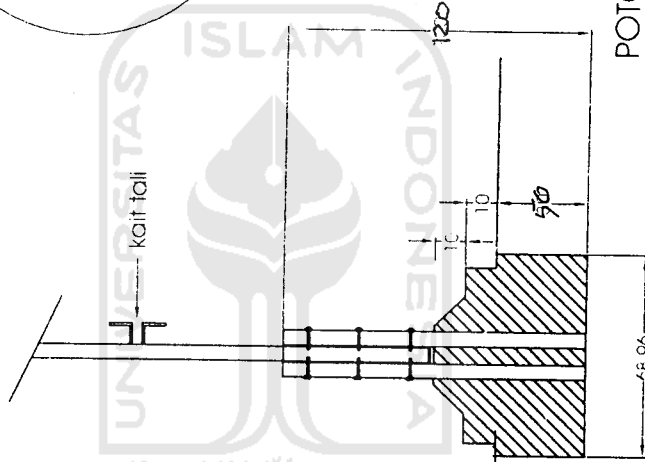

POTONGAN

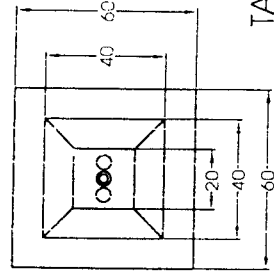

TAMPAK ATAS

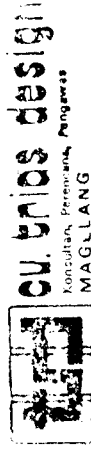



TYPE TIANG BENDERA

skala 1 : 50

KEGIATAN : PEMBANGUNAN KANTOR
KELURAHAN
JURANGOMBO II KOTA
MAGELANG TAHUN
ANGGARAN 2005

TANDA TERIMA
BERITA ACARA AANWIJZING

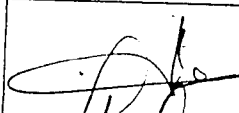
NOMOR : 641.6 /07/P.Kel.Jurang.II/210/6/05
TANGGAL : 23 Juni 2005

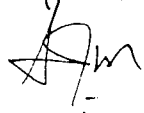
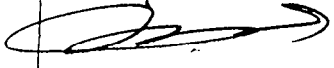
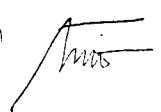
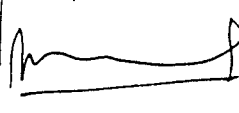
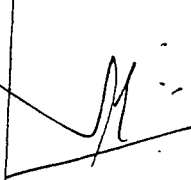

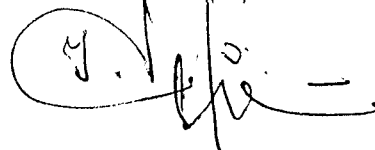

NO.	NAMA REKANAN	ALAMAT	TANDA TANGAN
1	CV. LANGGEM JAYA	Jl. Cempaka II	
2	CV. YISU UTAMA	Jl. Mangrove 40	
3	CV. TRIYA SENTRA	Jl. U. Sunatari, No.	
4	PB. Kayu Jati	Jl. Kauri Kauri	
5	CV. SOROSO Indah	Jl. PST. No. 19 Songoan Magelang	
6	CV. WIBISONO	Jl. A. YANI NO. 77E MAGELANG	
7	CV. Khusala	Jl. Rama Suni Bani Kidul Magl.	

PANITIA PENGADAAN BARANG/JASA
KEGIATAN PEMBANGUNAN KANTOR
KELURAHAN JURANGOMBO II
KOTA MAGELANG

Sekretaris,

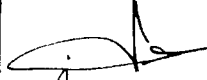
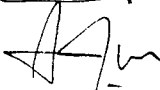

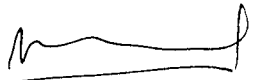
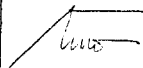

SYAFE'I

KEGIATAN : PEMBANGUNAN KANTOR KELURAHAN JURANGOMBO II KOTA MAGELANG TAHUN ANGGARAN 2005		DAFTAR HADIR PENJELASAN PEKERJAAN (AANWIJZING)		
		NOMOR : 641.6 /06/P.Kel.Jurang.II/210/6/05 TANGGAL : 21 Juni 2005		
NO.	NAMA	JABATAN	REKANAN	TANDA TANGAN
1	Medy S	Dir	PB karye jwa	
2	SARDJONO	DIREKTUR	CV. LANGGEMAJAYA	
3	A. DENDI H	Dir	CV. BRIGA PENUSA	
4	GURIPANO	Dir	CV. KISSO UTAMA	
5	E. WESITNO TRIPTONING	DIREKTUR	TU. WIBISONO	
6	H. Fugari	dit.	CV. Cereji Indah	
7	NASISO	Dir	CV. Khustala	

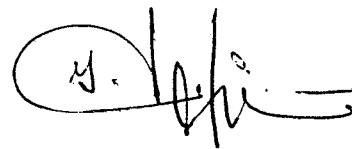
PANITIA PENGADAAN BARANG/JASA
KEGIATAN PEMBANGUNAN KANTOR
KELURAHAN JURANGOMBO II
KOTA MAGELANG
Sekretaris,

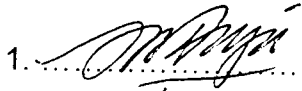

SYAFE'I

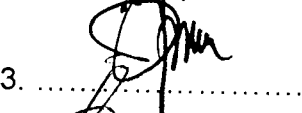
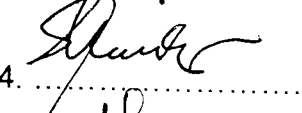
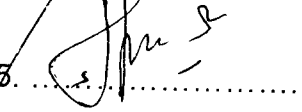



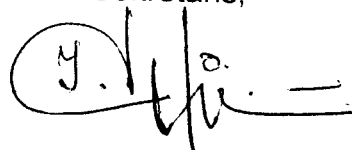

KEGIATAN : PEMBANGUNAN KANTOR KELURAHAN JURANGOMBO II KOTA MAGELANG TAHUN ANGGARAN 2005		DAFTAR HADIR PENJELASAN PEKERJAAN (AANWIJZING) NOMOR : 641.6 /06/P.Kel.Jurang.II/210/6/05 TANGGAL : 21 Juni 2005	
NO.	NAMA	JABATAN	TANDA TANGAN
1.	SATRIYA WIBOWO. BE	KETUA	1. 
2.	SYAFE'I	ANGGOTA	2. 
3.	HARTONO	ANGGOTA	3. 
4.	SULARSO HADI. SE	ANGGOTA	4. 
5.	SUWANDARTA. SH	ANGGOTA	5. 

PANITIA PENGADAAN BARANG/JASA
KEGIATAN PEMBANGUNAN KANTOR
KELURAHAN JURANGOMBO II
KOTA MAGELANG
Sekretaris,

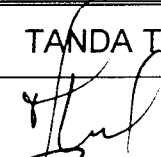

SYAFE'I

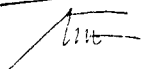

KEGIATAN : PEMBANGUNAN KANTOR KELURAHAN JURANGOMBO II KOTA MAGELANG TAHUN ANGGARAN 2005	TANDA TERIMA PEMASUKAN SURAT PENAWARAN
	NOMOR : 641.6 /11/P.Kel.Jurang.II/210/6/05 TANGGAL : 29 JUNI 2005

NO.	NAMA	JABATAN	REKANAN	TANDA TANGAN
1.	Susipras	Dir	CV. TISSO UTAMA	
2.	Mudy.	Dir	PB Kaye Jora	
3.	A. Darni	Dir	CV. Satria Sentosa	
4.	C. SOEPTNO TSIPTONING	DIREKTUR	CV. WIBISONO	
5.	H. Kusadi	Dir	CV. SEPOJA INDAH	
6.	SARDJONO	DIR.	CV. LANGGEM JAYA	
7.	RIKISO	Dir	CV. Khusala	

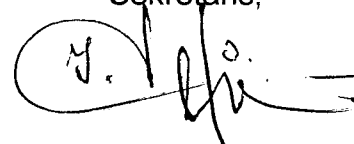
PANITIA PENGADAAN BARANG/JASA
KEGIATAN PEMBANGUNAN KANTOR
KELURAHAN JURANGOMBO II
KOTA MAGELANG
Sekretaris,

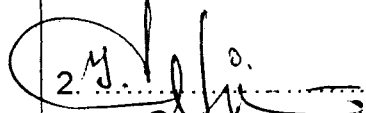

SYAFE'I

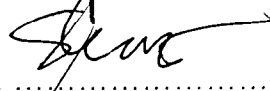
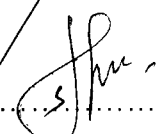
KEGIATAN : PEMBANGUNAN KANTOR KELURAHAN JURANGOMBO II KOTA MAGELANG TAHUN ANGGARAN 2005		DAFTAR HADIR PEMBUKAAN SURAT PENAWARAN NOMOR : 641.6 /12/P.Kel.Jurang.II/210/6/05 TANGGAL : 29 JUNI 2005	
NO.	NAMA	JABATAN	TANDA TANGAN
1.	SATRIYA WIBOWO. BE	KETUA	1. 
2.	SYAFE'I	ANGGOTA	2. 
3.	HARTONO	ANGGOTA	3. 
4.	SULARSO HADI. SE	ANGGOTA	4. 
5.	SUWANDARTA. SH	ANGGOTA	5. 





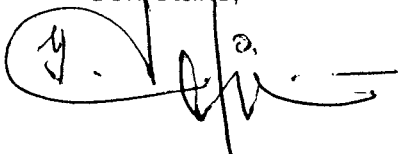

PANITIA PENGADAAN BARANG/JASA
KEGIATAN PEMBANGUNAN KANTOR
KELURAHAN JURANGOMBO II
KOTA MAGELANG

Sekretaris,

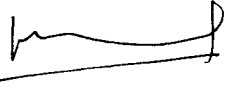

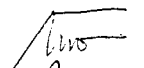
SYAFE'I

KEGIATAN : PEMBANGUNAN KANTOR KELURAHAN JURANGOMBO II KOTA MAGELANG TAHUN ANGGARAN 2005	DAFTAR HADIR PEMBUKAAN SURAT PENAWARAN
	NOMOR : 641.6 /13/P.Kel.Jurang.II/210/6/05 TANGGAL : 29 Juni 2005

NO.	NAMA	JABATAN	REKANAN	TANDA TANGAN
1	Dedy - S	Dir	PT. Kaya Jaya	
2	EGDEJITNO PARTONING	DIR	CV. WIBSONO	
3	SARDJONO	DIR	CV. LANGGEMAJA	
4	H. Kusabri	Dir	CV. Seroja Indah	
5	A. DENDI, H	DIR	CV. SRIYA SENTSA	
6	Suprianto	Dir	CV. HIGUNTA EST	
7	TJANJO	Dir	CV. Khusala	

PANITIA PENGADAAN BARANG/JASA
KEGIATAN PEMBANGUNAN KANTOR
KELURAHAN JURANGOMBO II
KOTA MAGELANG

Sekretaris,



SYAFE'I

KEGIATAN : PEMBANGUNAN KANTOR KELURAHAN JURANGOMBO II KOTA MAGELANG TAHUN ANGGARAN 2005	BERITA ACARA PEMBUKAAN SURAT PENAWARAN
	NOMOR : 641.6 /14/P.Kel.Jurang.II/210/6/05 TANGGAL : 29 Juni 2005

Pada hari ini **Rabu** tanggal **Dua puluh sembilan** bulan **Juni**. tahun **Dua ribu lima**, pada jam 09.00 WIB bertempat di ruang rapat Dinas Pekerjaan Umum . Kota Magelang, kami yang bertanda tangan dibawah ini, Panitia Pengadaan Barang/Jasa Kegiatan **Pembangunan Kantor Kelurahan Jurangombo II Kota Magelang**, telah mengadakan rapat Pembukaan Surat Penawaran untuk pekerjaan seperti tersebut di atas, dan juga diwakili oleh peserta pelelangan, menyatakan bahwa :

1. Perusahaan yang memasukan surat Penawaran ada : 7 Rekanan
2. Setelah diadakan penelitian dan penawaran-penawaran yang masuk, ternyata yang memenuhi syarat ada : 7 penawaran

Berdasarkan penelitian diatas, maka pembukaan surat penawaran ini dinyatakan sah/tidak sah dengan data hasil pembukaan sebagaimana terlampir.

Demikian Berita Acara ini dibuat dalam rangkap secukupnya untuk digunakan seperlunya.

PANITIA PENGADAAN BARANG/JASA
KEGIATAN PEMBANGUNAN KANTOR KELURAHAN
JURANGOMBO II KOTA MAGELANG TAHUN 2005

SAKSI - SAKSI :

1. CV.LANGGENG JAYA



2. CV.YISSU UATAMA.

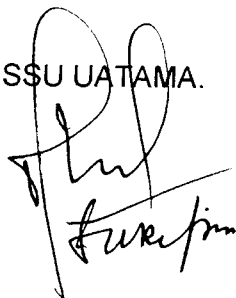

1. SATRIYA WIBOWO. BE
Ketua

2. SYAFE'I
Sekretaris

3. HARTONO
Anggota

4. SULARSO HADI. SE
Anggota

5. SUWANDARTA. SH
Anggota

1. 

2. 

3. 

4. 

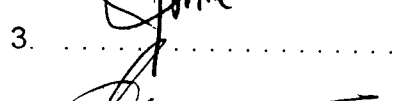
5. 

6. 

7. 

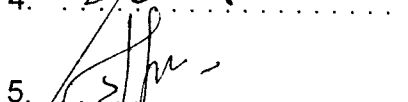
8. 

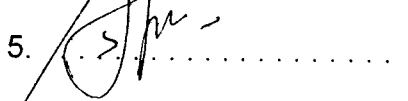
9. 

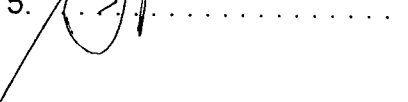
10. 

**PANITIA PENGADAAN BARANG / JASA
KEGIATAN PEMBANGUNAN KANTOR KELURAHAN JURANGOMBO II
KOTA MAGELANG TAHUN ANGGARAN 2005**

Magelang, 1 Juli 2005

NOMOR : 641.6 /15/P.Kel.Jurang.II/210/7/05
SIFAT : Penting
LAMPIRAN : -
PERIHAL : UNDANGAN

Kepada
Yth. 1. Sdr. SATRIYA WIBOWO. BE
2. Sdr. SYAFE'I
3. Sdr. HARTONO
4. Sdr. SULARSO HADI. SE
5. Sdr. SUWANDARTA. SH

di

M A G E L A N G

Bersama ini kami mengharap dengan hormat atas kesediaan Bapak/ Ibu/Saudara untuk hadir pada acara yang akan diselenggarakan besok, pada :

H a r i : SENIN
T a n g g a l : 4 Juli 2005
J a m : 09.00 WIB
T e m p a t : Ruang Rapat DPU Kota Magelang
A c a r a : Evaluasi Surat Penawaran Pembangunan
Kantor Kelurahan Jurangombo II Kota
Magelang
Pimpinan rapat : Ketua Panitia Lelang.

Demikian atas kehadiran Bapak/Ibu/Saudara sebelumnya diucapkan terima kasih.

PANITIA PENGADAAN BARANG/JASA
KEGIATAN PEMBANGUNAN KANTOR
KELURAHAN JURANGOMBO II
KOTA MAGELANG

Sekretaris,



SYAFE'I

HASIL PEMBUKAAN PENAWARAN

KEGIATAN : PEMBUKAAN KANTOR KELURAHAN JURANGOMBO II KOTA MAGELANG
LOKASI : KECAMATAN MAGELANG SELATAN
TAHUN ANGGARAN : 2005
HARI : RABO
TANGGAL : 29 JUNI 2005

NO	NAMA REKANAN	1	2	3	4	5	6	7	8	9	10	11	12	13	14	15	16	17	JANGKA WAKTU	HARGA PENAWARAN	KETERANGAN
1	CV YISU UTAMA	✓	+	+	+	+	+	+	+	+	+	+	+	+	+	+	+	+	150 HK	Rp. 776,295,000	VII
2	CV GRIYA SENTOSA	✓	+	+	+	+	+	+	+	+	+	+	+	+	+	+	+	+	150 HK	Rp. 775,932,000	II
3	CV LANGGENG JAYA	✓	+	+	+	+	+	+	+	+	+	+	+	+	+	+	+	+	150 HK	Rp. 775,850,000	I
4	CV WIBISONO	✓	+	+	+	+	+	+	+	+	+	+	+	+	+	+	+	+	150 HK	Rp. 776,149,000	VI
5	CV KHUSALA	✓	+	+	+	+	+	+	+	+	+	+	+	+	+	+	+	+	150 HK	Rp. 776,076,000	III
6	CV SEROJA INDAH	✓	+	+	+	+	+	+	+	+	+	+	+	+	+	+	+	+	150 HK	Rp. 776,135,000	IV
7	CV KARYA JASA	✓	+	+	+	+	+	+	+	+	+	+	+	+	+	+	+	+	150 HK	Rp. 776,136,000	V



Keterangan :

- 1 F.C Surat Undangan
- 2 Surat Penawaran bernilai Rp. 6.000.-
- 3 RAB dan Rekapulasi
- 4 Daftar Harga Satuan Pekerjaan
- 5 Daftar Harga Satuan Bahan dan Upah kerja
- 6 Daftar Analisis Satuan Pekerjaan
- 7 Time Schedule
- 8 Daftar Peralatan yang digunakan
- 9 Daftar Tenaga ahli dan Pelaksana yang ditugaskan untuk kegiatan ini
- 10 Referensi Bank dan Bank pemerintah khusus pekerjaan ini
- 11 F.C Surat Jaminan Penawaran (Asli diserahkan kepada Panitia Pengadaan)
- 12 F.C Surat Jaminan Penawaran Usaha yang masih berlaku
- 13 F.C NPWP.
- 14 F.C SIUK
- 15 F.C Kartu Tanda Anggota Asosiasi Profesi yang masih berlaku
- 16 F.C Akte Perdirian Perusahaan lengkap dengan Perubahannya
- 17 Surat Pernyataan Kesanggupan bernilai Rp. 6.000.-
 - a. Mengsursasikan Tenaga kerja ke Perum Jamsostek
 - b. Mengadakan jaminan pelaksanaan 5 % dari nilai Kontrak
 - c. Mengadakan jaminan pemeliharaan.
 - d. Mengadakan Voorfinanciering.
 - e. Menggunakan Bahan lokal.
 - f. Tunduk pada Peraturan Daerah setempat.
 - g. Tunduk pada Keputusan Panitia.

Keterangan Tanda



- + : Ada
- : Tidak ada
- : Ada, tetapi tidak memenuhi syarat.



WAKIL REKANAN :

A. PTT CV NAMA : LANGGENG JAYA TANDA TANGAN : 	1. SATRIYA WIBOWO, BE
B. PTT CV NAMA : YISU UTAMA TANDA TANGAN : 	2. SYAFEI
	3. HARTONO
	4. SULARSO HADI, SE
	5. SUWARDARTA, SH

PANITIA PELELANGAN :

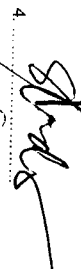
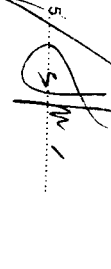
TANDA TANGAN

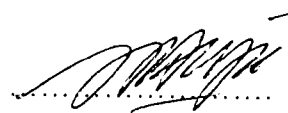
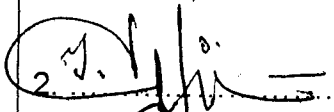
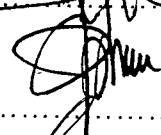
1. 	1. SATRIYA WIBOWO, BE
2. 	2. SYAFEI
3. 	3. HARTONO
4. 	4. SULARSO HADI, SE
5. 	5. SUWARDARTA, SH

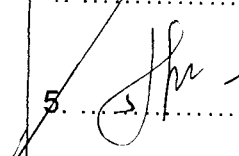
KEGIATAN : PEMBANGUNAN KANTOR KELURAHAN JURANGOMBO II KOTA MAGELANG TAHUN ANGGARAN 2005		DAFTAR HADIR EVALUASI SURAT PENAWARAN	
		NOMOR : 641.6 /16/P.Kel.Jurang.II/210/7/05 TANGGAL : 4 Juli 2005	
NO.	NAMA	JABATAN	TANDA TANGAN
1.	SATRIYA WIBOWO. BE	KETUA	1. 
2.	SYAFE'I	ANGGOTA	2. 
3.	HARTONO	ANGGOTA	3. 
4.	SULARSO HADI. SE	ANGGOTA	4. 
5.	SUWANDARTA. SH	ANGGOTA	5. 

UNIVERSITAS ISLAM INDONESIA
 PANITIA PENGADAAN BARANG/JASA
 KEGIATAN PEMBANGUNAN KANTOR
 KELURAHAN JURANGOMBO II
 KOTA MAGELANG

Sekretaris,

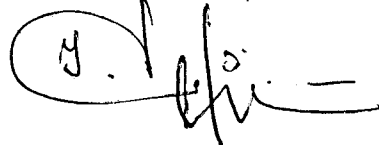

SYAFE'I

KEGIATAN : PEMBANGUNAN KANTOR KELURAHAN JURANGOMBO II KOTA MAGELANG TAHUN ANGGARAN 2005	BERITA ACARA EVALUASI SURAT PENAWARAN
	NOMOR : 641.6 /17/P.Kel.Jurang.II/210/7/05 TANGGAL : 4 Juli 2005





Pada hari ini **Senin** tanggal **Empat** bulan **Juli** tahun **Dua ribu lima** pada jam **09.00 WIB** bertempat di ruang rapat Dinas Pekerjaan Umum Kota Magelang, kami yang bertanda tangan dibawah ini, Panitia Pengadaan Barang/Jasa Kegiatan **Pembangunan Kantor Kelurahan Jurangombo II**. Kota Magelang, telah mengadakan rapat evaluasi terhadap surat penawaran pekerjaan yang masuk dan tercantum dalam Berita Acara Pembukaan Surat Penawaran adalah sebagai berikut :

1. Penawaran yang masuk dalam Pembukaan Penawaran seluruhnya ada : 7 Penawaran.
2. Setelah diadakan penelitian syarat Administrasi ternyata :
 - a. Yang memenuhi syarat ada : 7 Penawaran.
 - b. Yang tidak memenuhi syarat ada : - Penawaran.
3. Setelah diadakan penelitian syarat Teknik dan Harga ternyata :
 - a. Yang memenuhi syarat ada : 7 Penawaran.
 - b. Yang tidak memenuhi syarat ada : - Penawaran.
4. Berdasarkan hasil evaluasi tersebut, maka penawaran ini dinyatakan sah dan dapat dilanjutkan pada proses selanjutnya karena telah sesuai dengan persyaratan yang telah ditetapkan

Demikian Berita Acara Evaluasi Surat Penawaran ini dibuat dalam rangkap secukupnya untuk dapat dipergunakan sebagaimana mestinya.

**PANITIA PENGADAAN BARANG/JASA
KEGIATAN PEMBANGUNAN KANTOR KELURAHAN
JURANGOMBO II KOTA MAGELANG TAHUN 2005**

1. Satriya Wibowo. BE
Ketua
2. Syafe'i.
Sekretaris
3. Hartono
Anggota
4. Sularso Hadi. SE
Anggota
5. Suwandarta. SH
Anggota

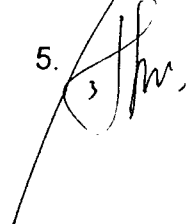
1. 
2. 
3. 
4. 
5. 

EVALUASI TEKNIS

KEGIATAN : PEMBANGUNAN KANTOR KELURAHAN JURANGOMBO II KOTA MAGELANG
PEKERJAAN : PEMBANGUNAN KANTOR KELURAHAN JURANGOMBO II KOTA MAGELANG
TAHUN ANGGARAN : 2005

HARI : SENIN
TANGGAL : 4 JULI 2005

NO	NAMA REKANAN	1	2	3	4	5	KESIMPULAN
1	CV YISU UTAMA	M	M	M	150 HK	180 HK	MEMENUHI SYARAT
2	CV GRIYA SENTOSA	M	M	M	150 HK	180 HK	MEMENUHI SYARAT
3	CV LANGGENG JAYA	M	M	M	150 HK	180 HK	MEMENUHI SYARAT
4	CV WIBISONO	M	M	M	150 HK	180 HK	MEMENUHI SYARAT
5	CV KHUSALA	M	M	M	150 HK	180 HK	MEMENUHI SYARAT
6	CV SEROJA INDAH	M	M	M	150 HK	180 HK	MEMENUHI SYARAT
7	CV KARYA JASA	M	M	M	150 HK	180 HK	MEMENUHI SYARAT

Keterangan :

- 1 Time Schedule
- 2 Daftar Peralatan yang Digunakan
- 3 Daftar Personil
- 4 Jangka Waktu Pelaksanaan
- 5 Masa Pemeliharaan

PANITIA PENGADAAN BARANG/JASA
 KEGIATAN PEMBANGUNAN
 KANTOR KELURAHAN JURANGOMBO II
 KOTA MAGELANG

1. SATRIYA WIBOWO, BE
2. SYAFEI
3. HARTONO
4. SULARSO HADI, SE
5. SUWANDARTA, SH

1. 
2. 
3. 
4. 
5. 

M : Memenuhi Syarat
TM : Tidak Memenuhi Syarat
T : Tidak Ada

EVALUASI ADMINISTRASI

KEGIATAN : PEMBANGUNAN KANTOR KELURAHAN JURANGOMBO II KOTA MAGELANG
 PEKERJAAN : PEMBANGUNAN KANTOR KELURAHAN JURANGOMBO II KOTA MAGELANG
 TAHUN ANGGARAN : 2005

HARI : SENIN
 TANGGAL : 4 JULI 2005

NO	NAMA REKANAN	1	2	3	4	5	6	7	8	9	KESIMPULAN
1	CV YISU UTAMA	+	+	+	+	+	+	+	+	60 HK	MEMENUHI SYARAT
2	CV GRIYA SENTOSA	+	+	+	+	+	+	+	+	60 HK	MEMENUHI SYARAT
3	CV LANGGENG JAYA	+	+	+	+	+	+	+	+	60 HK	MEMENUHI SYARAT
4	CV WIBISONO	+	+	+	+	+	+	+	+	60 HK	MEMENUHI SYARAT
5	CV KHUSALA	+	+	+	+	+	+	+	+	60 HK	MEMENUHI SYARAT
6	CV SEROJA INDAH	+	+	+	+	+	+	+	+	60 HK	MEMENUHI SYARAT
7	CV KARYA JASA	+	+	+	+	+	+	+	+	60 HK	MEMENUHI SYARAT

Keterangan :

- 1 Sampul Penawaran
- 2 Surat Penawaran
- 3 RAB
- 4 Daftar Harga Satuan Pekerjaan
- 5 Daftar Harga Satuan Bahan dan Upah
- 6 Daftar Analisa
- 7 Surat Pernyataan
- 8 Jaminan Penawaran Asli
- 9 Masa Berlakunya Penawaran

M : Memenuhi Syarat
 TM : Tidak Memenuhi Syarat
 T : Tidak Ada

PANITIA PENGADAAN BARANG/JASA
 KEGIATAN PEMBANGUNAN KANTOR
 KELURAHAN JURANGOMBO II
 KOTA MAGELANG

1. SATRIYA WIBOWO, BE
2. SYAFEI
3. HARTONO
4. SULARSO HADI, SE
5. SUWANDARTA, SH

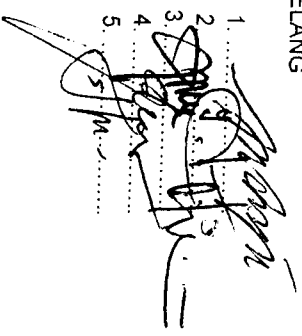
 1.
 2.
 3.
 4.
 5.

EVALUASI HARGA



KEGIATAN : PEMBANGUNAN KANTOR KELURAHAN JURANGOMBO II
 PEKERJAAN :
 TAHUN ANGGARAN : 2005
 HARI : SENIN
 TANGGAL : 4 JULI 2005

NO	NAMA REKANAN	HARGA PENAWARAN	KEWAJARAN HARGA	KETERANGAN	KESIMPULAN (Terendah)
1	CV YISU UTAMA	Rp. 776,295,000	M		VII
2	CV GRIYA SENTOSA	Rp. 775,932,000	M		II
3	CV LANGGENG JAYA	Rp. 775,850,000	M		I
4	CV WIBISONO	Rp. 776,149,000	M		VI
5	CV KHUSALA	Rp. 776,076,000	M		III
6	CV SEROJA INDAH	Rp. 776,135,000	M		IV
7	CV KARYA JASA	Rp. 776,136,000	M		V

Keterangan :

- M : Memenuhi Syarat
- TM : Tidak Memenuhi Syarat
- T : Tidak Ada

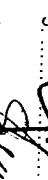
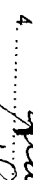
PANITIA PENGADAAN BARANG/JASA
 KEGIATAN PEMBANGUNAN
 KANTOR KELURAHAN JURANGOMBO II
 KOTA MAGELANG

1. SATRIYA WIBOWO, BE 
2. SYAFEI 
3. HARTONO 
4. SULARSO HADI, SE 
5. SUWANDARTA, SH 



KEGIATAN : PEMBANGUNAN KANTOR KELURAHAN JURANGOMBO II KOTA MAGELANG TAHUN ANGGARAN 2005	BERITA ACARA EVALUASI KUALIFIKASI BADAN USAHA
	NOMOR : 641.6 /18/P.Kel.Jurang.II/210/7/05 TANGGAL : 4 Juli 2005

Pada hari ini **Senin tanggal Empat** bulan **Juli** tahun **Dua ribu lima** pada jam 09.00 WIB bertempat di ruang rapat Dinas Pekerjaan Umum Kota Magelang, kami yang bertanda tangan dibawah ini, Panitia Pengadaan Barang/Jasa Kegiatan **Pembangunan Kantor Kelurahan Jurangombo II** Kota Magelang, telah mengadakan rapat evaluasi terhadap bendel kualifikasi yang masuk dan memenuhi syarat administrasi dan teknis serta biaya adalah sebagai berikut :

1. Penawaran yang memenuhi syarat administrasi, teknis dan biaya sebanyak : 7 Penawaran.
2. Setelah diadakan penelitian syarat kualifikasi ternyata :
 - a. Yang memenuhi syarat ada : 7 Penawaran.
 - b. Yang tidak memenuhi syarat ada : - Penawaran.

Demikian Berita Acara Evaluasi Kualifikasi Badan Usaha ini dibuat dalam rangkap secukupnya untuk dapat dipergunakan sebagaimana mestinya.

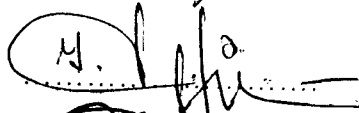
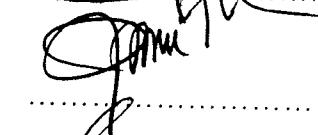
PANITIA PENGADAAN BARANG/JASA
KEGIATAN PEMBANGUNAN KANTOR KELURAHAN
JURANGOMBO II KOTA MAGELANG TAHUN 2005

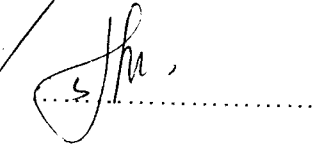
- | | |
|--------------------------------|--|
| 1. Satriya Wibowo. BE
Ketua | 1.  |
| 2. Syafe'i
Sekretaris | 2.  |
| 3. Hartono.
Anggota | 3.  |
| 4. Sularso Hadi, SE
Anggota | 4.  |
| 5. Suwandarta. SH
Anggota | 5.  |

EVALUASI KUALIFIKASI BADAN USAHA

KEGIATAN : PEMBANGUNAN KANTOR KELURAHAN JURANGOMBO II KOTA MAGELANG
 PEKERJAAN : PEMBANGUNAN KANTOR KELURAHAN JURANGOMBO II KOTA MAGELANG
 TAHUN ANGGARAN : 2005

HARI : SENIN
 TANGGAL : 4 JULI 2005

NO	NAMA REKANAN	1	2	3	4	5	6	7	8	9	10	11	12	KETERANGAN	KESIMPULAN
1	CV LANGGENG JAYA	M	M	M	M	M	M	M	M	M	M	M	M		LULUS
2	CV GRIYA SENTOSA	M	M	M	M	M	M	M	M	M	M	M	M		LULUS
3	CV KHUSALA	M	M	M	M	M	M	M	M	M	M	M	M		LULUS

Keterangan :

- 1 Surat pernyataan minat
- 2 Pakta Integritas
- 3 Formulir isian kualifikasi
- 4 F.C SIUJK
- 5 F.C Kualifikasi golongan kecil
- 6 F.C Akte pendirian beserta perubahan
- 7 F.C NPWP dan PKP
- 8 F.C TDP
- 9 F.C SPT Tahunan Tahun pajak terakhir
- 10 F.C Laporan Bulanan PPh
- 11 Referensi Bank
- 12 SKN

M : Memenuhi Syarat
 TM : Tidak Memenuhi Syarat
 T : Tidak Ada



PANITIA PENGADAAN BARANG /JASA
 KEGIATAN PEMBANGUNAN KANTOR
 KELURAHAN JURANG OMB O II
 KOTA MAGELANG

1. SATRIYA WIBOWO, BE
2. SYAFEI
3. HARTONO
4. SULARSO HADI, SE
5. SUWANDARTA, SH

1.

2.

3.

4.

5.

KEGIATAN : PEMBANGUNAN KANTOR KELURAHAN JURANGOMBO II KOTA MAGELANG TAHUN ANGGARAN 2005	BERITA ACARA USULAN CALON PEMENANG LELANG
	NOMOR : 641.6 /18/P.Kel.Jurang.II/210/6/05 TANGGAL : 4 Juli 2005

Pada hari ini **Senin** tanggal **Empat** bulan **Juli** tahun **Dua ribu lima**, pada jam 09.00 WIB bertempat di ruang rapat Dinas Pekerjaan Umum Kota Magelang, kami yang bertanda tangan dibawah ini, Panitia Pengadaan Barang/Jasa Kegiatan **Pembangunan Kantor Kelurahan Jurangombo II Kota Magelang**, telah mengadakan evaluasi terhadap surat penawaran pekerjaan yang masuk dan tercantum dalam Berita Acara Pembukaan Surat Penawaran adalah sebagai berikut :

- I. Uraian hasil evaluasi mengenai
 1. Penelitian lanjutan mengenai ketentuan administrasi.
 2. Penelitian teknik dan harga
 3. Penelitian mengenai kualifikasi.
- II. Berdasarkan hasil evaluasi tersebut, maka panitia berkesimpulan untuk mengusulkan Pemborong yang tercantum di bawah ini sebagai Calon pemenang, yaitu sebagai berikut :
 - a. Calon Pemenang :
 - Nama Perusahaan : CV. LANGGENG JAYA
 - Harga Penawaran : Rp. 775.850.000.00
 - Nomor NPWP : 01.454922.4-524
 - Waktu Pelaksanaan : 150 hari kalender
 - b. Cadangan I :
 - Nama Perusahaan : CV. GRIYA SANTOSA
 - Harga Penawaran : Rp. 775.932.000.00
 - Nomor NPWP : 01.606667.2-524
 - Waktu Pelaksanaan : 150 hari kalender
 - c. Cadangan II :
 - Nama Perusahaan : CV. KHUSALA
 - Harga Penawaran : Rp. 776.076.000.00
 - Nomor NPWP : 010.207902.6-524
 - Waktu Pelaksanaan : 150 hari kalender

Demikian Berita Acara Usulan Pemenang Lelang ini dibuat dalam rangkap secukupnya untuk dapat dipergunakan sebagaimana mestinya.

**PANITIA PENGADAAN BARANG/JASA
KEGIATAN PEMBANGUNAN KANTOR KELURAHAN
JURANGOMBO II KOTA MAGELANG**

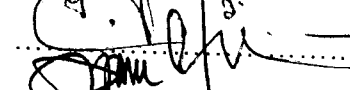
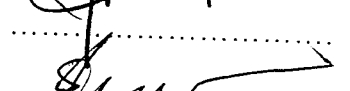
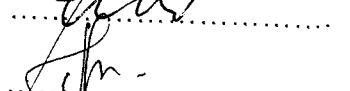
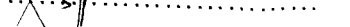
- | | | |
|-----------------------|----|---|
| 1. SATRIYA WIBOWO, BE | 1. |  |
| Ketua | | |
| 2. SYAFE'I | 2. |  |
| Sekretaris | | |
| 3. HARTONO | 3. |  |
| Anggota | | |
| 4. SULARSO HADI. SE. | 4. |  |
| Anggota | | |
| 5. SUWANDARTA. SH | 5. |  |
| Anggota | | |

**PANITIA PENGADAAN BARANG / JASA
KEGIATAN PEMBANGUNAN KANTOR KELURAHAN JURANGOMBO II
KOTA MAGELANG TAHUN ANGGARAN 2005**

Magelang, 4 Juli 2005

Yth. Kepada
Pemimpin Kegiatan Pembangunan
Kantor Kelurahan Jurangombo II
Kota Magelang

di
MAGELANG

SURAT PENGANTAR

NOMOR : 641.6 /19/P.Kel.Jurang.II/210/7/05

No.	Macam Surat yang Dikirim	Jumlah	Keterangan
1.	Proses Pengadaan Barang/Jasa Kegiatan Pembangunan Kantor Kelurahan Jurangombo II Kota Magelang	1 (satu) Berkas	Disampaikan dengan hormat untuk menjadi periksa dan mohon untuk dapat diproses selanjutnya. Terima kasih.

PANITIA PENGADAAN BARANG/JASA
KEGIATAN PEMBANGUNAN KANTOR
KELURAHAN JURANGOMBO II
KOTA MAGELANG
Sekretaris,

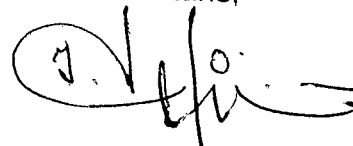

SYAFE'I

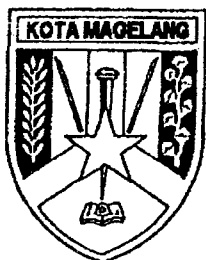

PEMERINTAH KOTA MAGELANG
DINAS PEKERJAAN UMUM

JL. JENDRAL SUDIRMAN NO. 54 MAGELANG

TELP. (0293) 362542 - 363033

MAGELANG - 56126

KEPUTUSAN KEPALA DINAS PEKERJAAN UMUM KOTA MAGELANG

SELAKU

**PEMIMPIN KEGIATAN PEMBANGUNAN KANTOR KELURAHAN
JURANGOMBO II KOTA MAGELANG TAHUN ANGGARAN 2005**

NOMOR : 641.6 /20/P.Kel.Jurang.II/210/7/05

TENTANG

**PENETAPAN PEMENANG LELANG KEGIATAN PEMBANGUNAN KANTOR
KELURAHAN JURANGOMBO II KOTA MAGELANG
TAHUN ANGGARAN 2005**

KEPALA DINAS PEKERJAAN UMUM KOTA MAGELANG

- Menimbang :
- bahwa Kegiatan **Pembangunan Kantor Kelurahan Jurangombo II**. Kota Magelang yang telah diadakan Pembukaan Penawaran pada tanggal **29 Juni 2005** perlu segera ditetapkan Pemenangnya ;
 - bahwa harga penawaran dari rekanan sebagaimana tersebut dalam lampiran Surat Keputusan ini, telah dipandang memenuhi syarat, paling rendah, wajar, dapat dipertanggung jawabkan dan menguntungkan bagi negara, maka dapat ditetapkan sebagai pemenang;
 - bahwa untuk maksud tersebut dipandang perlu dikeluarkan Surat Keputusan Kepala Dinas Pekerjaan Umum Kota Magelang selaku Pemimpin Kegiatan **Pembangunan Kantor Kelurahan Jurangombo II** .Kota Magelang Tahun Anggaran 2005 .
- Mengingat :
- Undang-undang Nomor 17 Tahun 1950 tentang Pembentukan Daerah-daerah Kota Kecil dalam Lingkungan Propinsi Jawa Timur, Jawa Tengah dan Jawa Barat ;
 - Undang-Undang Nomor 17 Tahun 2003 tentang Keuangan Negara ;
 - Undang-Undang Nomor 1 Tahun 2004 tentang Perbendaharaan Negara ;
 - Undang-Undang Nomor 32 Tahun 2004 tentang Pemerintahan Daerah, sebagaimana telah diubah dengan Peraturan Pemerintah Pengganti Undang – undang Nomor 3 Tahun 2005 ;
 - Undang-Undang Nomor 33 Tahun 2004 tentang Perimbangan Keuangan Antara Pemerintah Pusat dan Pemerintahan Daerah;

7. Keputusan Presiden Nomor 17 Tahun 2000 tentang Pelaksanaan Anggaran Pendapatan dan Belanja Negara ;
8. Keputusan Presiden Nomor 80 Tahun 2003 tentang Pedoman Pelaksanaan Pengadaan Barang/Jasa Pemerintah, sebagaimana telah diubah terakhir dengan Peraturan Presiden Nomor 32 tahun 2005 ;
9. Peraturan Daerah Kota Magelang Nomor 3 Tahun 2005 tentang Penetapan Anggaran Pendapatan dan Belanja Daerah Kota Magelang Tahun Anggaran 2005;

MEMUTUSKAN

Menetapkan :

PERTAMA : Menetapkan rekanan sebagaimana tersebut dalam lampiran Surat keputusan ini sebagai Pemenang Lelang dan Cadangan Pekerjaan Pembangunan Kantor Kelurahan Jurangombo II Kota Magelang.

KEDUA : Surat Keputusan ini mulai berlaku sejak tanggal ditetapkan.

Ditetapkan di Magelang
pada tanggal : 6 Juli 2005

KEPALA DINAS PEKERJAAN UMUM
KOTA MAGELANG
SELAKU

PEMIMPIN KEGIATAN PEMBANGUNAN KANTOR
KELURAHAN JURANGOMBO II
KOTA MAGELANG



Ir. SIGIT WIDYONINDITO. MT

NIP. 010 087 513

TEMBUSAN disampaikan kepada Yth :

1. Walikota Magelang ;
2. Kepala Badan Pengawasan Kota Magelang ;
3. Kepala Bagian Hukum Kota Magelang ;
4. Kepala Dinas Pengelolaan Keuangan dan Kekayaan Daerah Kota Magelang ;
5. Panitia Pengadaan Barang/Jasa yang bersangkutan.

LAMPIRAN : SURAT KEPUTUSAN KEPALA .DINAS
PEKERJAAN UMUM KOTA MAGELANG.

NOMOR : 641.6 /20/P.Kel.Jurang.II/210/7/05
TANGGAL : 6 Juli 2005

No.	Nama Kegiatan	Pemenang lelang dan Cadangan	Harga Borongan	Waktu Pelaksanaa
1.	Pembangunan Kantor Kelurahan Jurangombo II Kota Magelang	- CV. LANGGENG JAYA (Pemenang)	Rp. 775.850.000.00	150 Hari
		- CV. GRIYA SANTOSA (Cadangan 1)	Rp. 775.932.000.00	150 Hari
		- CV KHUSALA (Cadangan 2)	Rp. 776.076.000.00	150 Hari

KEPALA .DINAS PEKERJAAN UMUM
. KOTA MAGELANG
SELAKU
PEMIMPIN KEGIATAN PEMBANGUNAN KANTOR
KELURAHAN JURANGOMBO II
KOTA MAGELANG

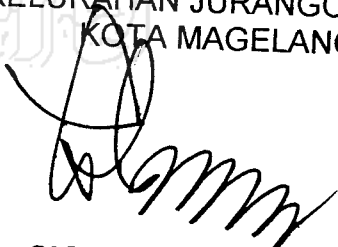
Ir. SIGIT WIDYONINDITO.MT
NIP. 010 087 513

**PANITIA PENGADAAN BARANG / JASA
KEGIATAN PEMBANGUNAN KANTOR KELURAHAN JURANGOMBO II
KOTA MAGELANG TAHUN ANGGARAN 2005**

Magelang, 7 Juli 2005

NOMOR : 641.6 /21/P.Kel.Jurang.II/220/7/05
SIFAT : Segera
LAMPIRAN : -
PERIHAL : Pengumuman Pemenang Lelang

Kepada
Yth.

di
TEMPAT

Berdasarkan surat keputusan Kepala Dinas Pekerjaan Umum Kota Magelang selaku Pemimpin Kegiatan Pembangunan Kantor Kelurahan Jurangombo II, Nomor 641.6 /21/P.Kel.Jurang.II/210/6/05 tanggal 6 Juli 2005, telah menetapkan pemenang Lelang Pekerjaan Pembangunan Kantor Kelurahan Jurangombo II Kota Magelang, sebagai berikut :







- a. Pemenang :
 - Nama Perusahaan : CV. LANGGENG JAYA
 - Harga Penawaran : Rp. 775.850.000.00
 - Waktu Pelaksanaan : 150 hari kalender
- b. Cadangan I :
 - Nama Perusahaan : CV. GRIYA SANTOSA
 - Harga Penawaran : Rp. 775.932.000.00
 - Waktu Pelaksanaan : 150 hari kalender
- c. Cadangan II :
 - Nama Perusahaan : CV. KHUSALA
 - Harga Penawaran : Rp. 776.076.000.00
 - Waktu Pelaksanaan : 150 hari kalender

Demikian pengumuman pemenang Lelang ini dibuat, atas perhatiannya diucapkan terima kasih.

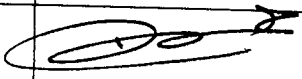
PANITIA PENGADAAN BARANG/JASA
KEGIATAN PEMBANGUNAN KANTOR
KELURAHAN JURANGOMBO II
KOTA MAGELANG
Ketua,,

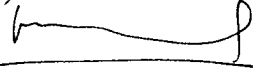

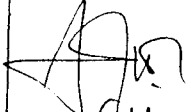
SATRIYA WIBOWO. BE

KEGIATAN : PEMBANGUNAN KANTOR KELURAHAN JURANGOMBO II KOTA MAGELANG TAHUN ANGGARAN 2005	TANDA TERIMA PENGUMUMAN PEMENANG LELANG
	NOMOR : 641.6 /22/P.Kel.Jurang.II/210/7/05 TANGGAL : 7 Juli 2005

NO.	NAMA REKANAN	ALAMAT	TANDA TANGAN
1	PB. Waya Jura	Jl. Kanyu Kunt	
2	CV. Seroja Indah	Jl. PST No. 19 Canggrihan Magelang	
3	CV. WIBISONO	Jl. A. YANI NO. 77E MEL	
4	CV. LANGGEMAS JAYA	JLEEMPAKA II/1027 Mgl.	
5	CV. BIRYA SENTOSA	K. U. Suastawati 800	
6	W. Khusala	Jl. Rans Sumban Kidul Mgl.	
7	CV. YISSU UTAMA	Jl. Mangkresi 10	

**PANITIA PENGADAAN BARANG/JASA
KEGIATAN PEMBANGUNAN KANTOR
KELURAHAN JURANGOMBO II
KOTA MAGELANG**

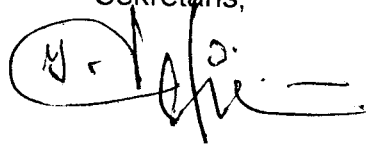
Sekretaris,



SYAFE'I

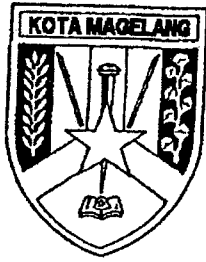

PEMERINTAH KOTA MAGELANG
DINAS PEKERJAAN UMUM

JL. JENDRAL SUDIRMAN NO. 54 MAGELANG
TELP. (0293) 362542 - 363033
MAGELANG - 56126

**KEPUTUSAN KEPALA DINAS PEKERJAAN UMUM
KOTA MAGELANG**

SELAKU

**PEMIMPIN KEGIATAN PEMBANGUNAN KANTOR KELURAHAN JURANGOMBO II
KOTA MAGELANG TAHUN ANGGARAN 2005**

NOMOR : 641.6 /23/P.Kel.Jurang.II/210/7/05

TENTANG

**PENUNJUKAN PELAKSANA PEKERJAAN PEMBANGUNAN KANTOR KELURAHAN
JURANGOMBO II KOTA MAGELANG TAHUN ANGGARAN 2005**

KEPALA DINAS PEKERJAAN UMUM KOTA MAGELANG

- Menimbang** :
- bahwa Pekerjaan **Pembangunan Kantor Kelurahan Jurangombo II** Kota Magelang, yang telah ditetapkan Pemenangnya pada tanggal , perlu segera di tunjuk untuk melaksanakan Pekerjaan tersebut ;
 - bahwa untuk maksud tersebut dipandang perlu dikeluarkan Surat Keputusan Kepala Dinas selaku Pemimpin Kegiatan.
- Mengingat** :
- Undang-undang Nomor 17 Tahun 1950 tentang Pembentukan Daerah-daerah Kota Kecil dalam Lingkungan Propinsi Jawa Timur, Jawa Tengah dan Jawa Barat ;
 - Undang-Undang Nomor 17 Tahun 2003 tentang Keuangan Negara ;
 - Undang-Undang Nomor 1 Tahun 2004 tentang Perbendaharaan Negara ;
 - Undang-Undang Nomor 32 Tahun 2004 tentang Pemerintahan Daerah, sebagaimana telah diubah dengan Peraturan Pemerintah Pengganti Undang – undang Nomor 3 Tahun 2005 ;
 - Undang-Undang Nomor 33 Tahun 2004 tentang Perimbangan Keuangan Antara Pemerintah Pusat dan Pemerintahan Daerah;
 - Peraturan Pemerintah Nomor 105 Tahun 2000 tentang Pengelolaan dan Pertanggung jawaban Keuangan Daerah;
 - Keputusan Presiden Nomor 17 Tahun 2000 tentang Pelaksanaan Anggaran Pendapatan dan Belanja Negara ;
 - Keputusan

8. Keputusan Presiden Nomor 80 Tahun 2003 tentang Pedoman Pelaksanaan Pengadaan Barang/Jasa Pemerintah, sebagaimana telah diubah terakhir dengan Peraturan Presiden Nomor 32 tahun 2005 ;
9. Peraturan Daerah Kota Magelang Nomor 3 Tahun 2005 tentang Penetapan Anggaran Pendapatan dan Belanja Daerah Kota Magelang Tahun Anggaran 2005;

MEMUTUSKAN

Menetapkan
PERTAMA

: Menunjuk **CV. LANGGENG JAYA** Magelang sebagai pelaksana Pekerjaan Pembangunan Kantor Kelurahan Jurangombo II Kota Magelang, dengan harga borongan sebesar Rp. **775.850.000.00 (Tujuh ratus tujuh puluh lima juta delapan ratus lima puluh ribu rupiah)** dan waktu pelaksanaannya selama **150 (Seratus lima puluh)** hari kalender.

KEDUA

: Keputusan ini mulai berlaku sejak tanggal ditetapkan.

Ditetapkan di Magelang
pada tanggal : 13 Juli 2005

KEPALA DINAS PEKERJAAN UMUM
KOTA MAGELANG
SELAKU

PEMIMPIN KEGIATAN PEMBANGUNAN KANTOR
KELURAHAN JURANGOMBO II
KOTA MAGELANG

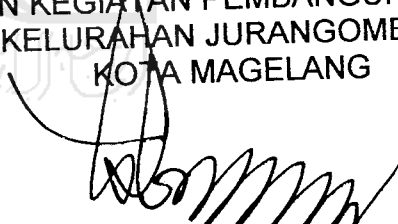
Ir. SIGIT WIDYONINDITO. MT

NIP 010 087 513

TEMBUSAN disampaikan kepada Yth :

1. Walikota Magelang ;
2. Kepala Badan Pengawasan Kota Magelang ;
3. Kepala Bagian Hukum Kota Magelang ;
4. Kepala Dinas Pengelolaan Keuangan dan Kekayaan Daerah Kota Magelang ;
5. Panitia Pengadaan Barang/Jasa yang bersangkutan.