



## BAB VI PENGEMBANGAN DESAIN

### 6.1 PENGEMBANGAN DALAM DESAIN

#### 6.1.1 Hubungan Ruang

Pada awalnya hubungan ruang pada bangunan disesuaikan dengan urutan prose pembelajaran kemandirian jadi tiap ruang mempunyai keberurutan sesuai dengan urutan proses pembelajaran kemandirian pada Panti Sosial Bina Netra Sadewa.



Gambar : Hubungan Ruang Lama

Sumber : Pemikiran

Pada pengembangan desain maka hubungan ruang tidak disesuaikan dengan urutan proses pembelajaran kemandirian melainkan disesuaikan dengan stimulan yang akan digunakan pada ruang sehingga mempermudah difabel dalam mengenali ruang.

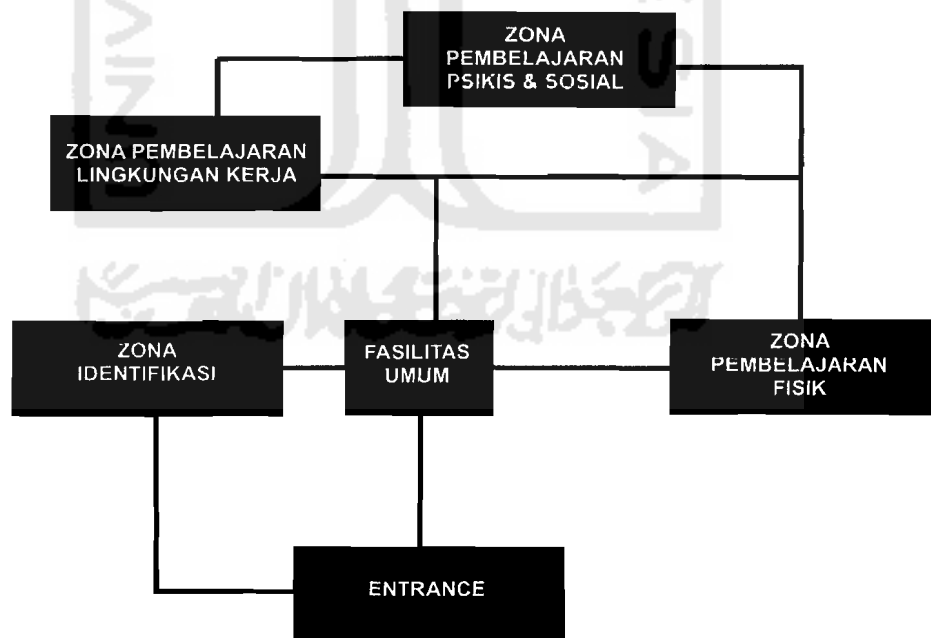

Gambar . Hubungan Ruang Baru

Sumber : Pemikiran



## BAB VI PENGEMBANGAN DESAIN

### Re-design Panti Sosial Bina Netra Sadewa Yogyakarta

*Auditive and Tactile Sensory Stimulant as Sign of Sign of Space to Support The Learning Process of Difiable The Independent In*

#### 6.1.2 Ploting

Pada ploting awal masa bangunan, ploting mengikuti keberadaan vegetasi site eksisting sehingga vegetasi tidak mengalami perubahan dan semua vegetasi yang ada dipertahankan. Pada pengembangan desain mengalami perubahan, ploting masa bangunan selain mengikuti vegetasi eksisting yang ada juga mengikuti sumber bunyi dari lingkungan sekitar site yang ada, sehingga bunyi yang diperoleh dapat optimal.

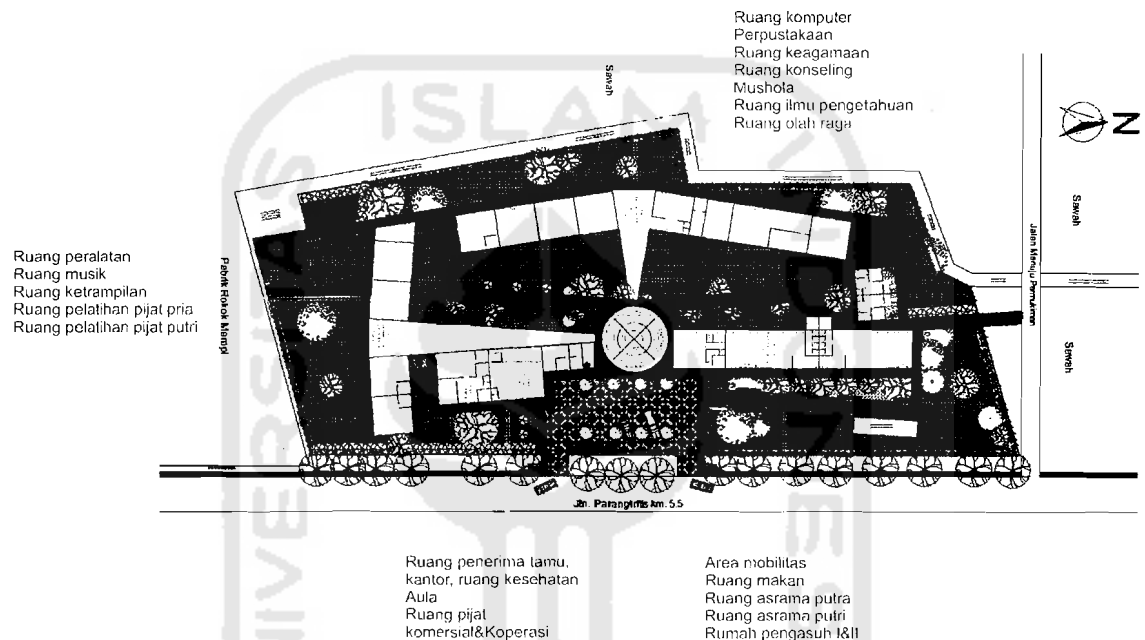

Gambar : Ploting

Sumber : Pemikiran

#### 6.1.3 Struktur Bangunan

Pada struktur awal atap bangunan kurang memperhatikan kekuatan struktur, tapi pada pengembangan desain lebih memperhitungkan kekuatan strukurnya. Pengembangan desain juga mempertimbangkan kenyamanan karena dengan struktur atap yang baru maka sirkulasi udara pada ruang dalam bangunan lebih baik.



## BAB VI PENGEMBANGAN DESAIN

### Re-design Panti Sosial Bina Netra Sadewa Yogyakarta

*Auditive and Tactile Sensory Stimulant as Sign of Sign of Space to Support The Learning Process of Difiable The Independent In*

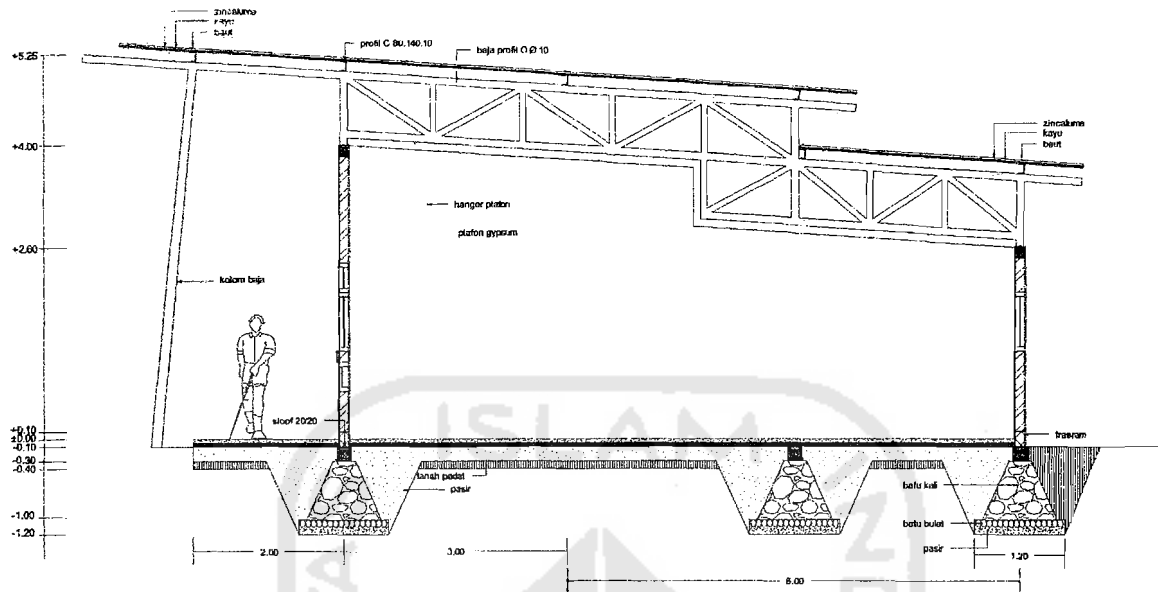

Gambar : Potongan Bangunan

Sumber : Pemikiran

### 6.1.4 Perubahan Desain Lorong

Fungsi utama lorong sebagai penyalur bunyi dari lingkungan luar sekitar site ke dalam lingkungan site. Pada awalnya desain lorong mempunyai bagian yang terbuka dan kurang mempertimbangkan bunyi yang akan disalurkan melalui lorong tersebut. Pada pengembangan desain lorong tidak mempunyai bagian yang terbuka seperti yang ada pada desain awal tetapi ada bukaan berupa jendela. Sedangkan pertimbangan bunyi yang dapat disalurkan dapat terlihat dari penggunaan desain plafond an elemen lengkung pada dinding yang dapat menyalurkan bunyi dengan optimal.

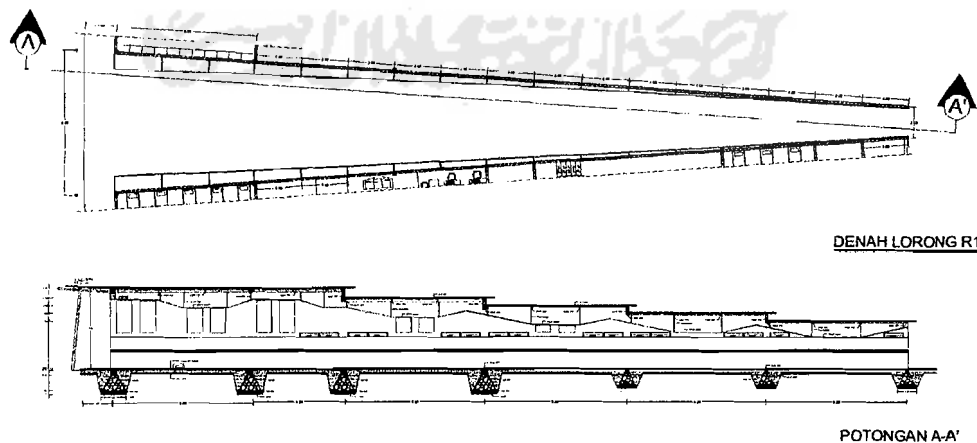

Gambar : Potongan Lorong

Sumber : Pemikiran



#### 6.1.5 Pembatas Bangunan

Pada awalnya pembatas antara lingkungan dalam bangunan dengan lingkungan luar bangunan seluruhnya merupakan bentuk pagar yang dapat memasukkan bunyi dari lingkungan luar ke lingkungan dalam bangunan. Pada pengembangan desain pada tiap sisi site mempunyai bentuk pagar yang disesuaikan dengan kebutuhan bunyi yang akan dimasukkan ke dalam lingkungan dalam bangunan.

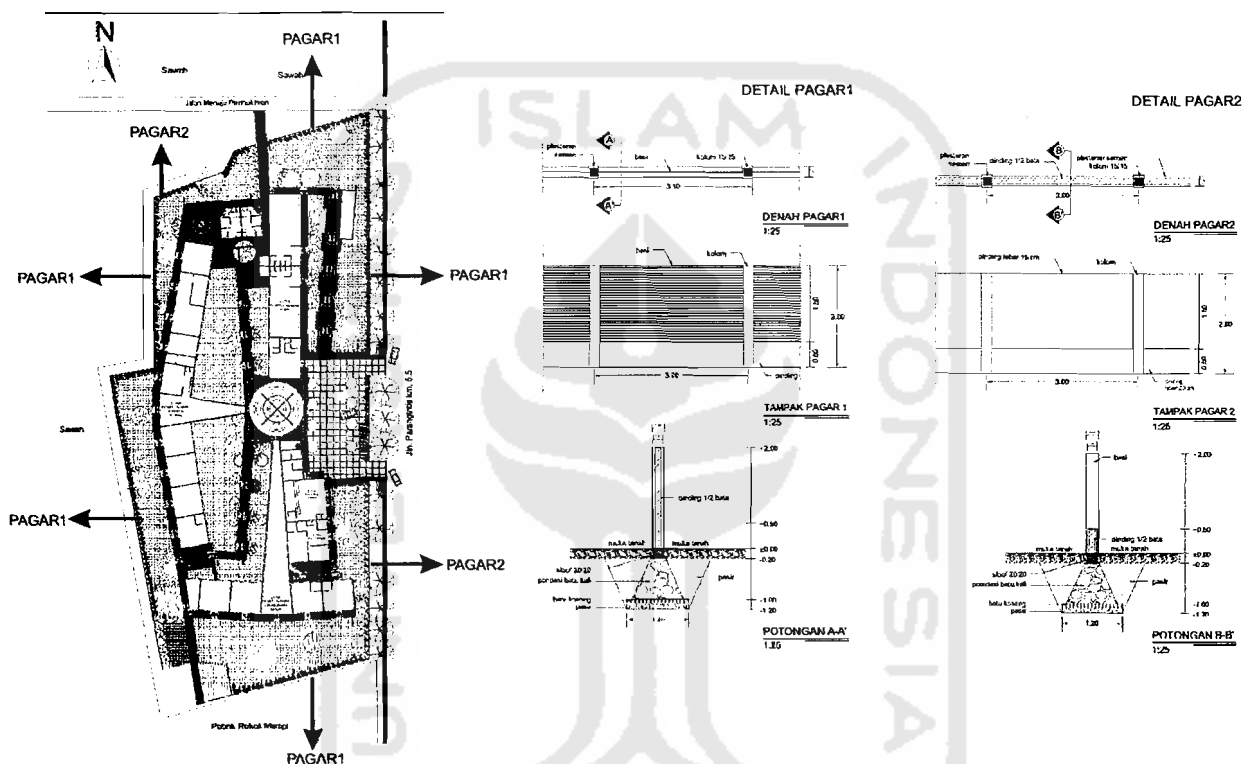

Gambar : Rencana Pagar

Sumber : Pemikiran

#### 6.1.5 Perkerasan

Pada awal desain perkerasan tiap zona area pembelajaran mempunyai jenis perkerasan yang berbeda dimaksudkan agar difabel dapat menggunakan indra peraba mereka untuk mengenali ruang. Perbedaan jenis tersebut diubah pada pengembangan desain. Perkerasan menggunakan jenis yang sama pada semua zona area pembelajaran sehingga difabel tidak diresulit dalam mengingat area bangunan. Perbedaan pada tiap zona hanya pada penggunaan guiding block yang mempunyai jenis yang berbeda pada tiap zona. Jadi guiding blocks itulah yang menjadi penanda area yang digunakan difabel dalam mengidentifikasi area.



## BAB VI PENGEMBANGAN DESAIN

### Re-design Panti Sosial Bina Netra Sadewa Yogyakarta

*Auditive and Tactile Sensory Stimulant as Sign of Sign of Space to Support The Learning Process of Difiable The Independent In*

#### RENCANA PERKERASAN

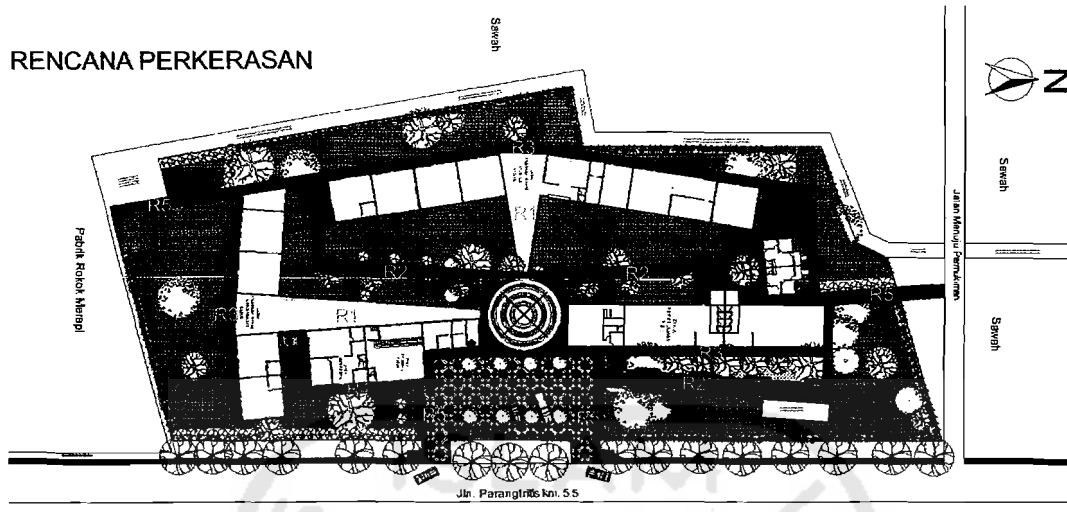

#### PERKERASAN R1

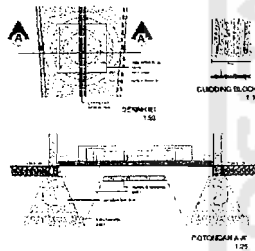

#### PERKERASAN R3

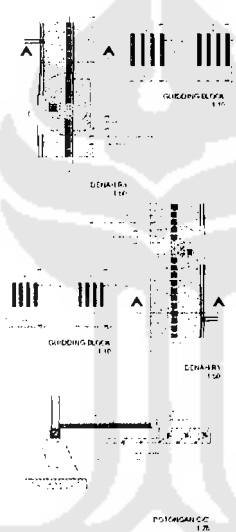

#### PERKERASAN R5

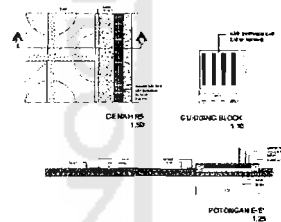

#### PERKERASAN R2

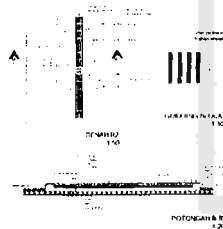

#### PERKERASAN R4

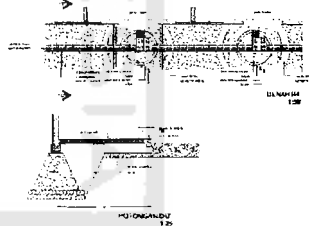

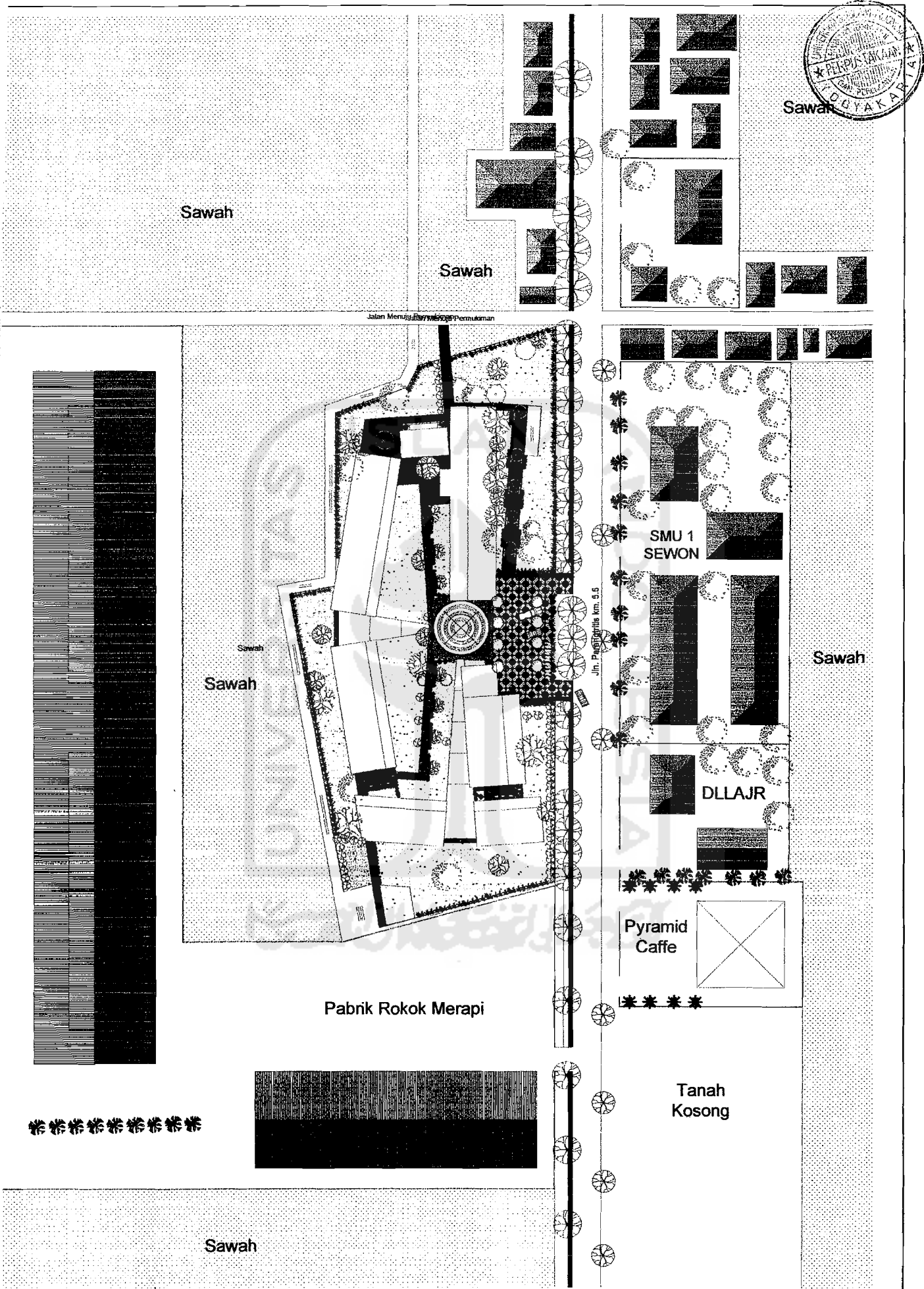

	<b>TUGAS AKHIR PERANCANGAN</b> <small>SURUH AJAR ARSITEKTUR          FAKULTAS TEKNIK SIPIL DAN PERENCANAAN          UNIVERSITAS SEBELAS MARET</small>	<b>PERIODE III</b> <b>SEMESTER GENAP</b> <b>TH. AK. 2006/2007</b>	<b>RE-DESIGN</b> <b>PANTI SOSIAL BINA NETRA SADEWA</b> <b>STIMULAN PENDEKARAN DAN PERABA</b> <b>SEBAGAI PENANDA RUANG PADA</b> <b>PENBELAJARAN KEMANDIRIAN DI FABEL</b>	<small>DOSIS/PERENCANA</small> YULIANTO P. PRIMA FMAJ ST, MBA	<b>JUDUL GAMBAR</b> <b>SITUASI</b>	<b>SKALA</b> 1 : 500	<b>NO. LBR</b> 1	<b>JML LBR</b>	<b>PENGOSEHAAN</b>
				<small>IDENTITAS MAHASISWA</small> NAMA: ANGGARA RING RANAYU NO. MAHASISWA: 03 512 018					



Sawah

Sawah

Jalan Menuju Permukiman

# LEGENDA

	POHON GLODOGAN <i>Ficus religiosa</i>
	POHON MANGGA <i>Mangifera indica</i>
	POHON SAWO BULUNDU <i>Chrysophyllum cainito</i>
	POHON KELENGKENG
	POHON JAMBU <i>Eugenia sp.</i>
	POHON BELIMBING <i>Azadirachta indica</i>
	TANAMAN LANSIRAN <i>Bambusa sp.</i>
	PALM KUNING <i>Chrysalidocarpus lutescens</i>
	TEMBELEAN <i>Lantana camara</i>
	TANAMAN BUNGA MELATI <i>Jasminum sambac</i>
	POHON MAHONI <i>Swietenia mahagoni</i>
	RUMPUT MARLA <i>Zoysia matrella</i>
	RUMPUT GAJAH <i>Asiopus setosus</i>
	PADI
	KURSI TAMAN
	LAMPU TAMAN
	AIR
	AGREGAT TELANJANG
	BATU KARANG SUNGAI
	PERKERASAN BETON

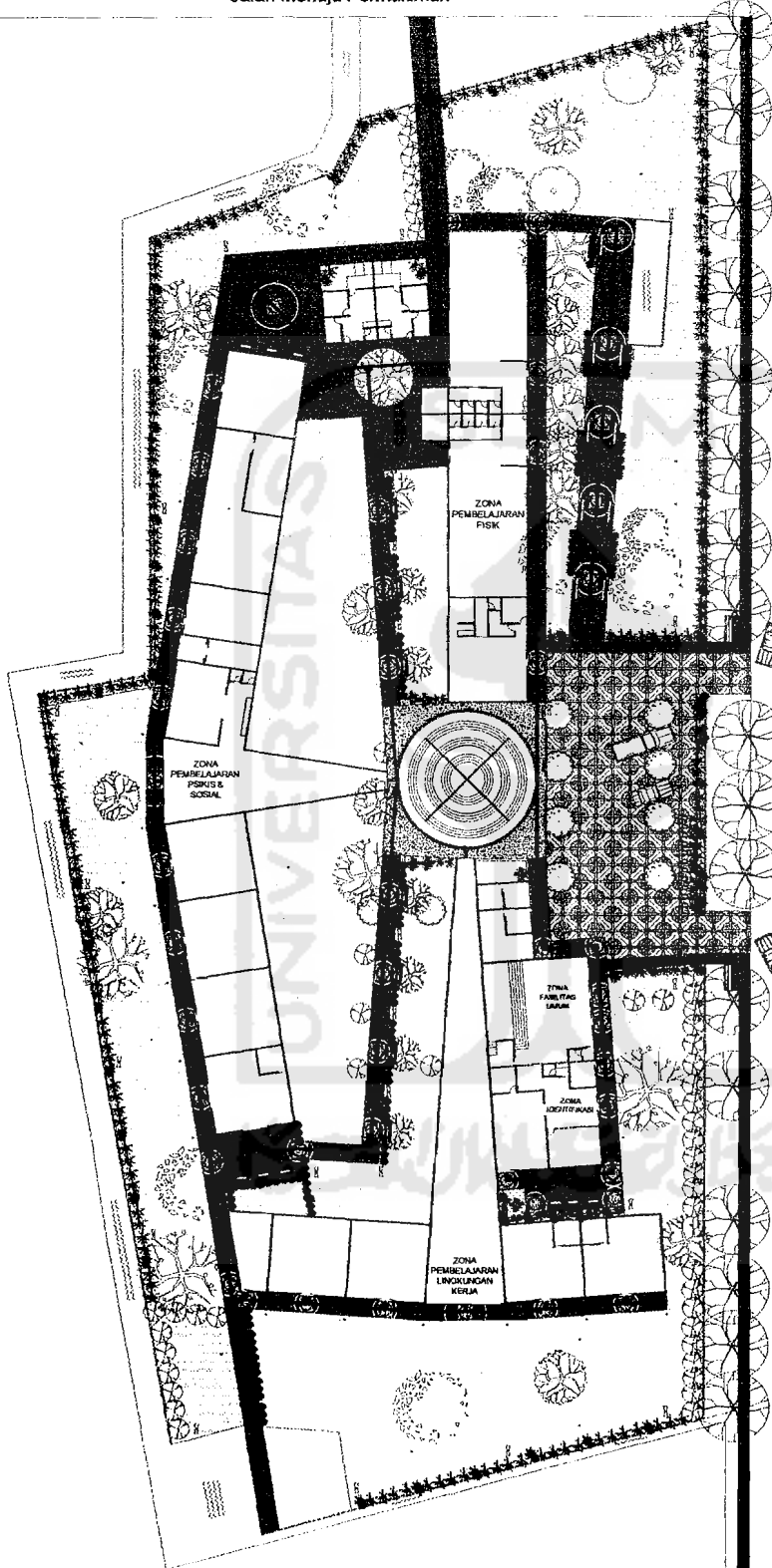

Jin. Parangtritis km. 5.5

Sawah

Pabrik Rokok Merapi



**TUGAS AKHIR**  
PERANCANGAN  
JURUSAN ARSITEKTUR  
FAKULTAS TEKNIK SIPIL DAN PERENCANAAN  
UNIVERSITAS ISLAM INDONESIA

PERIODE III  
SEMESTER GENAP  
TH. AK. 2006/2007

RE-DESIGN  
PANTI SOSIAL BINA NETRA SADEWA  
STIMULAN PENDENGARAN DAN PERABA  
SEBAGAI PENANDA RUANG PADA  
PEMBELAJARAN KEMANDIRIAN DIFABEL.

ZONA PERENCANAAN  
YULIANTO P. PRADITAMA ST, MEd  
IDENTITAS MAHASISWA  
NAMA: ANGGARA RING RANAH YULI  
NO. MAHASISWA: 03 512 018

JUDUL GAMBAR  
SITEPLAN

SKALA  
1 : 300

NO. LBR  
2

JML LBR

PERINGKAT

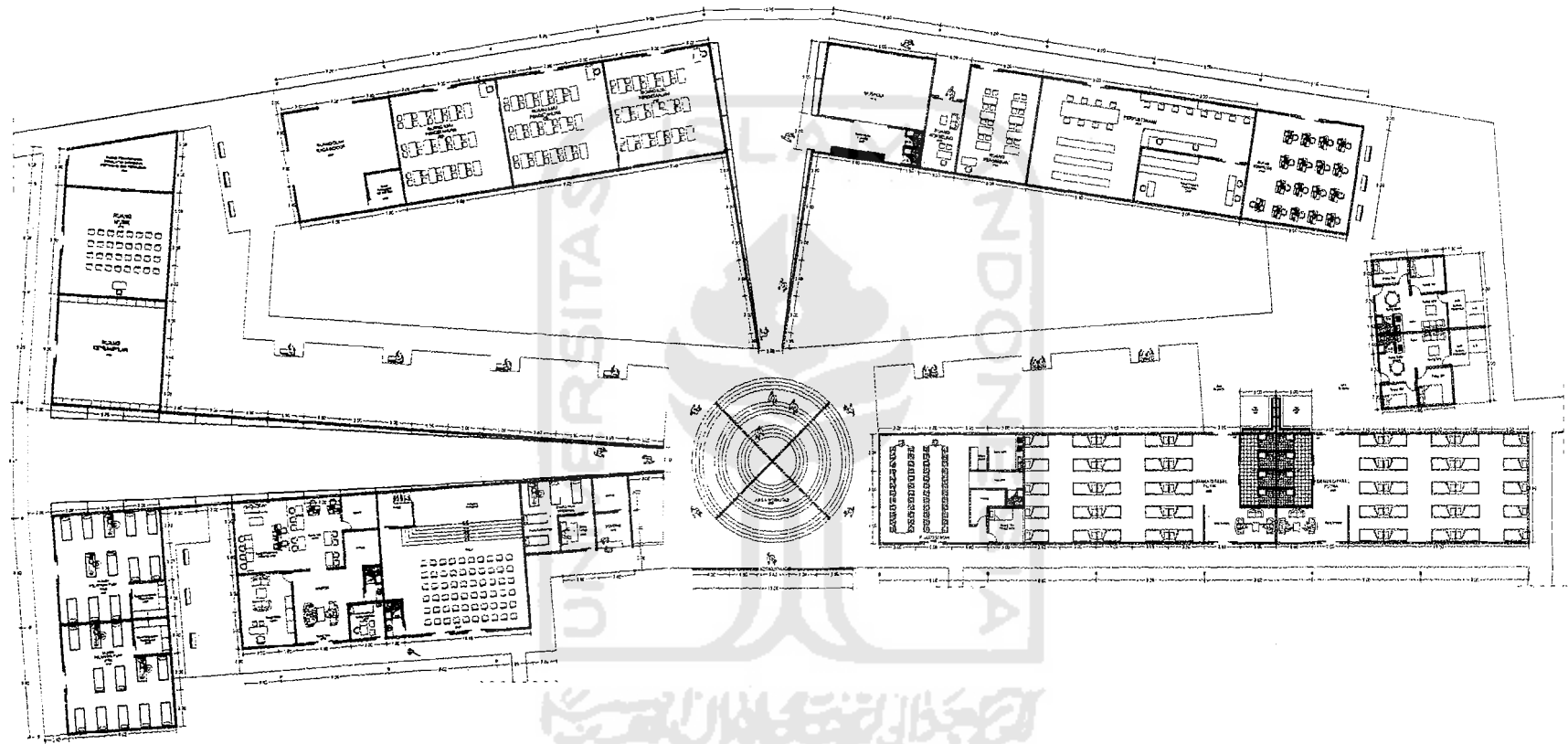

**TUGAS AKHIR**

JURUSAN ARSITEKTUR  
 FAKULTAS TEKNIK SIPIL DAN PERENCANAAN  
 UNIVERSITAS ISLAM INDONESIA

PERIODE III  
 TAHUN AKADEMIK  
 2006/2007

RE-DESIGN  
 PANTI SOSIAL BINA NETRA SADEWA  
 STIMULAN PENCIKARAN DAN PERAGA SEBAGAI PENANDA RUANG PINDA  
 PEMBELAJARAN KEMANDIRIAN DI FAEL

DOSEN PEMBIMBING

JULIANTO P. PRIHATMAJI ST, MSA

IDENTITAS MAHASISWA

NAMA	ANGGARA NING RAHAYU
NO. MHS	03812018
TANDA TANGAN	

NAMA GAMBAR

DENAH

SKALA

1 : 200

NO. LBR

3

JML LBR

PENGESAHAN





TAMPAK TIMUR



TAMPAK BARAT



TAMPAK SELATAN



TAMPAK UTARA

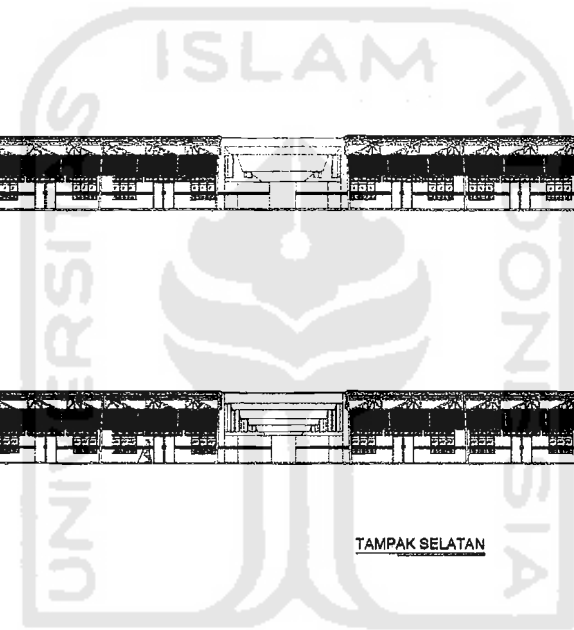

**TUGAS AKHIR**

JURUSAN ARSITEKTUR  
FAKULTAS TEKNIK SIPIL DAN PERENCANAAN  
UNIVERSITAS ISLAM INDONESIA

PERIODE III  
TAHUN AKADEMIK  
2006/2007

RE-DESIGN  
PANTI SOSIAL BINA METRA SADEWA  
STIMULAN PENDENGARAN DAN PERABA SEBAGAI RUANG RUANG PADA  
PEMBELAJARAN KEMANDIRIAN DIRI

DOSEN PEMBIMBING

YULIANTO P. PRIHATMAJI ST, MSA

IDENTITAS MAHASISWA

NAMA	ANGGARA NING RAHAYU
NO. MHS	03612018
TANDA TANGAN	

NAMA GAMBAR

TAMPAK  
BANGUNAN

SKALA

1 : 200

NO. LBR

4

JML LBR

PENGESAHAN



TAMPAK TIMUR



TAMPAK BARAT



TAMPAK SELATAN



TAMPAK UTARA

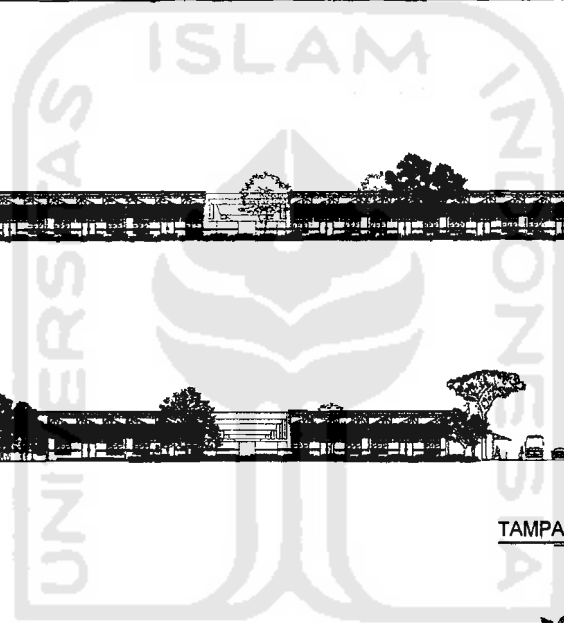

**TUGAS AKHIR**

JURUSAN ARSITEKTUR  
FAKULTAS TEKNIK SIPIL DAN PERENCANAAN  
UNIVERSITAS ISLAM INDONESIA

PERIODE III  
TAHUN AKADEMIK  
2006/2007

RE-DESIGN  
PANTI SOSIAL BINA METRA SADEWA  
ST MALAN PENDENGARAN DAN PERABA: SEBAGAI PENANDA RUANG PRDA  
PEMBELAJARAN KEMAHORIRAN D'FABEL

**DOSEN PEMBIMBING**

YULIANTO P. PRIHATMAJI ST, MSA

**IDENTITAS MAHASISWA**

NAMA	ANGGARA NING RAHAYU
NO. MHS	03512018
TANDA TANGAN	

**NAMA GAMBAR**

TAMPAK LINGKUNGAN

**SKALA**

1 : 300

**NO. LBR**

5

**JML LBR**

**PENGESAHAN**



TAMPAK TIMUR



TAMPAK BARAT



TAMPAK SELATAN



TAMPAK UTARA



**TUGAS AKHIR**

JURUSAN ARSITEKTUR  
FAKULTAS TEKNIK SIPIL DAN PERENCANAAN  
UNIVERSITAS ISLAM INDONESIA

PERIODE III  
TAHUN AKADEMIK  
2006/2007

RE-DESIGN  
PANTI SOSIAL BINA NETRA SADEWA  
SITUASIAN PERENCANAAN DAN PERBAI. SEBAGAI PENANDA RUANG PADA  
PEMBELAJARAN KEMAHKIRAN DI TABEL

DOSEN PEMBIMBING

YULLANTO P. PRIHATMAJI ST, MSA

IDENTITAS MAHASISWA

NAMA	ANGGARA NING RAHAYU
NO. MHS	03512018
TANDA TANGAN	

NAMA GAMBAR

TAMPAK LINGKUNGAN LUAR

SKALA

1 : 300

NO. LBR

6

JML LBR

PENGESAHAN

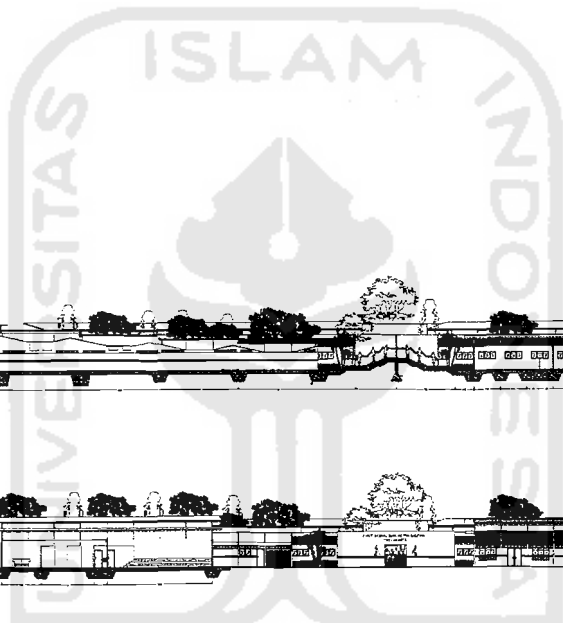
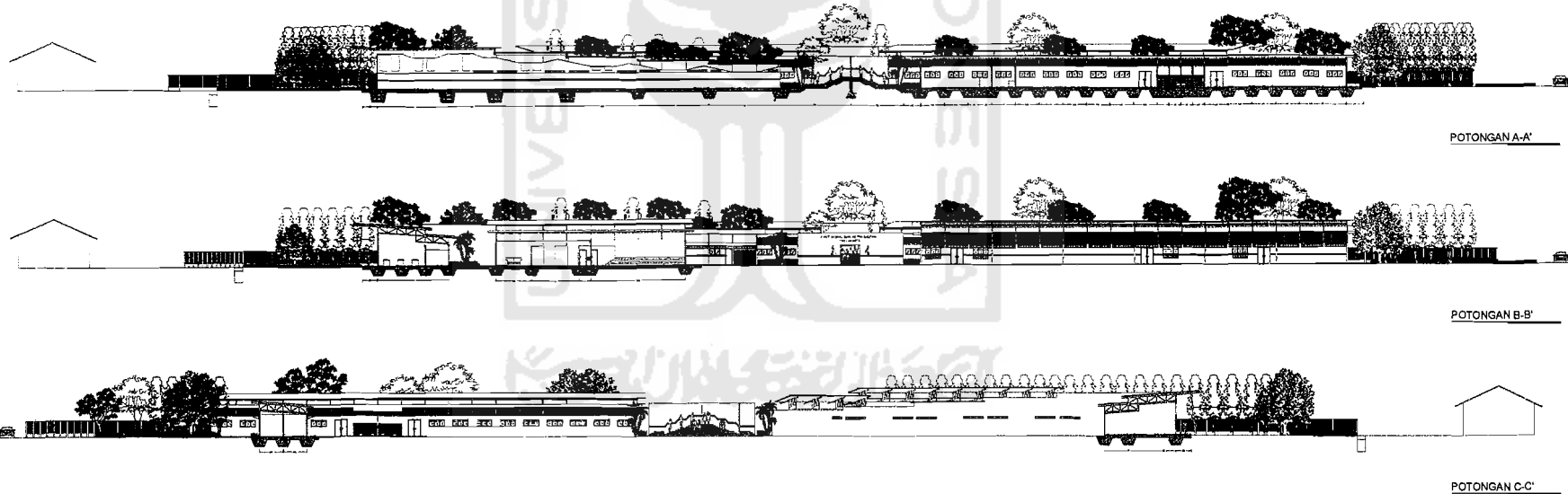
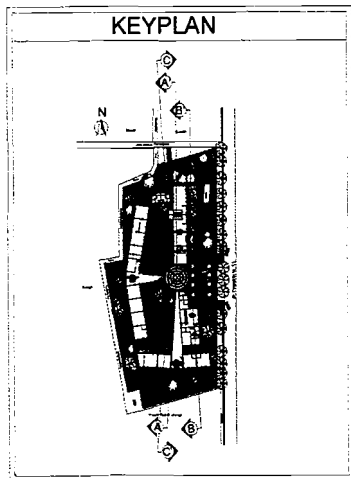

**TUGAS AKHIR**

JURUSAN ARSITEKTUR  
FAKULTAS TEKNIK SIPIL DAN PERENCANAAN  
UNIVERSITAS ISLAM INDONESIA

PERIODE III  
TAHUN AKADEMIK  
2006/2007

RE-DESIGN  
PANTI SOSIAL BINA NETRA SADEWA  
STIMULAN PENDENGARAN DAN PERABA: SEBAGAI PEMANAJA RUANG F1 DA  
PEMBELAJARAN KEWARGAAN DI FARE.

DOSEN PEMBIMBING

YULIANTO P. PRIHATMAJI ST, MSA

IDENTITAS MAHASISWA

NAMA	ANGGARA NING RAHAYU
NO. MHS	03612018
TANDA TANGAN	

NAMA GAMBAR

POTONGAN  
LINGKUNGAN

SKALA

1 : 300

NO. LBR

7

JML LBR

PENGESAHAN

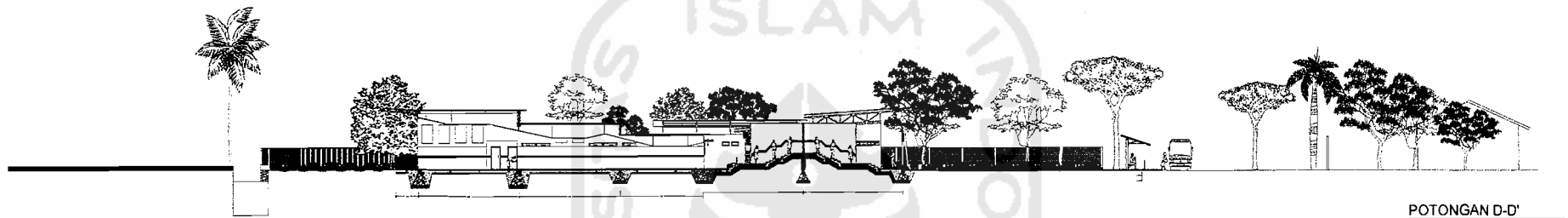
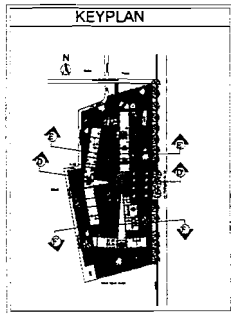

POTONGAN D-D'

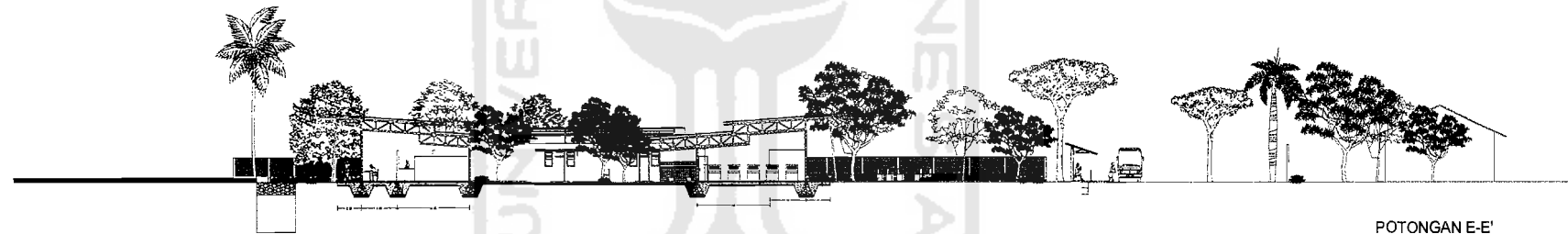

POTONGAN E-E'

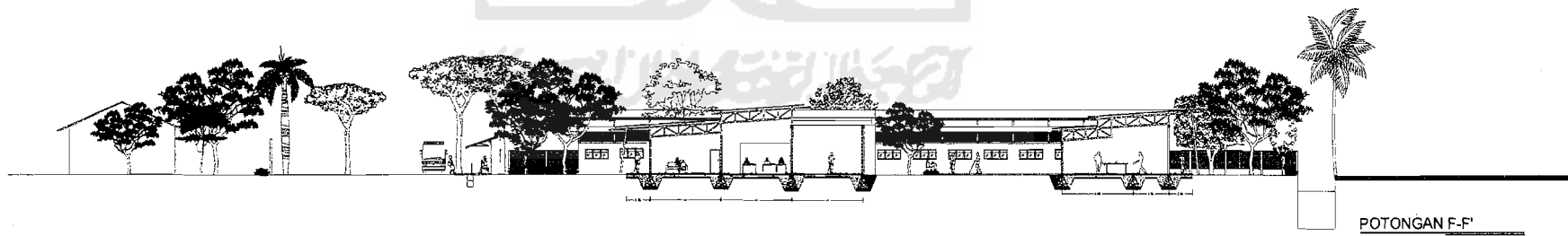

POTONGAN F-F'

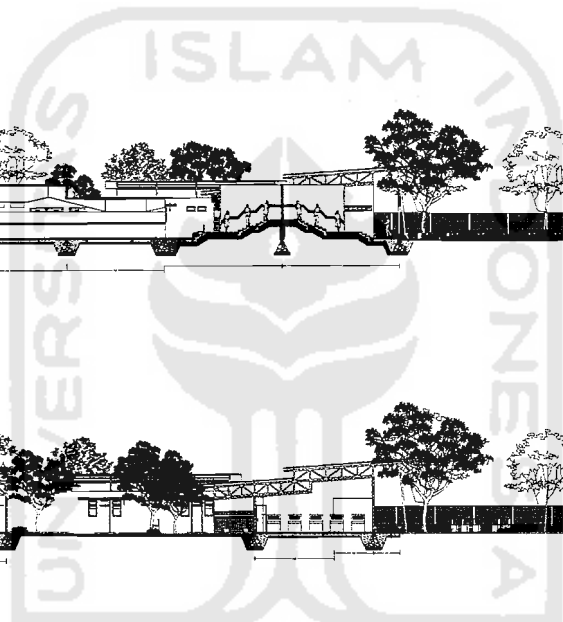

 <p><b>TUGAS AKHIR</b> JURUSAN ARSITEKTUR FAKULTAS TEKNIK SIPIL DAN PERENCANAAN UNIVERSITAS ISLAM INDONESIA</p>	<p><b>PERIODE III TAHUN AKADEMIK 2006/2007</b></p>	<p><b>RE-DESIGN PANTI SOSIAL BINA NETRA SADEWA</b> STIMULAN PENDENGARAN DAN PERABA SEBAGAI PENANDA RUANG PADA PEMBELAJARAN KEMAHANDIRIAN DI PABEL</p>	<b>DOSEN PEMBIMBING</b>	<b>IDENTITAS MAHASISWA</b>		<b>NAMA GAMBAR</b>	<b>SKALA</b>	<b>NO. LBR</b>	<b>JML LBR</b>	<b>PENGESAHAN</b>
			YULIANTO P. PRIHATMAJI ST, MSA	<b>NAMA</b>	ANGGARA NING RAHAYU					
				<b>NO. MHS</b>	03512018					
	<b>TANDA TANGAN</b>									

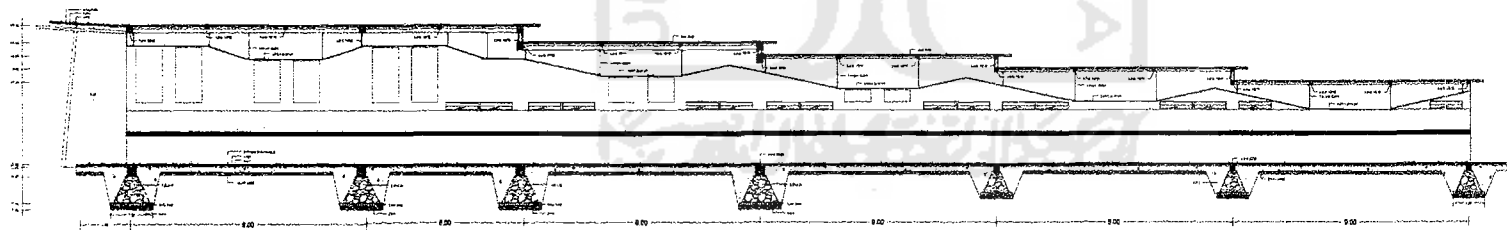
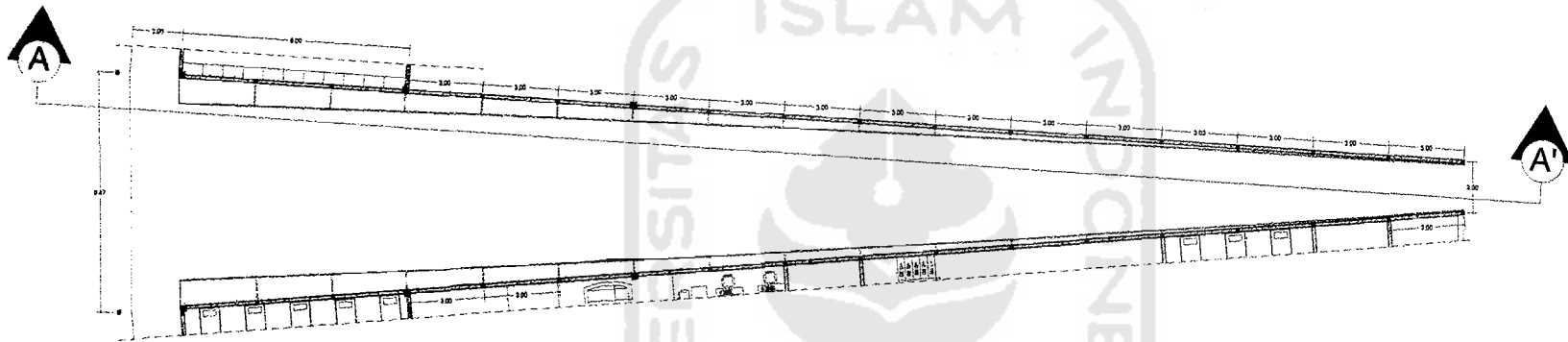
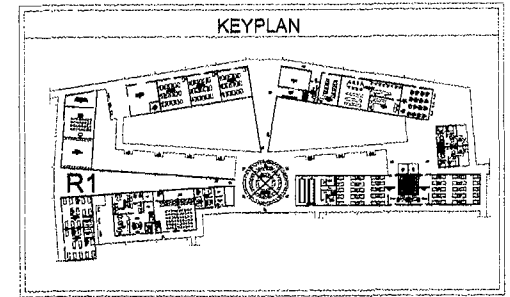

**TUGAS AKHIR**

JURUSAN ARSITEKTUR  
FAKULTAS TEKNIK SIPIL DAN PERENCANAAN  
UNIVERSITAS ISLAM INDONESIA

PERIODE III  
TAHUN AKADEMIK  
2006/2007

RE-DESIGN  
PANTI SOSIAL BINA METRA SADEWA  
STIMULAN PENDENGARAN DAN PERASA, SEBAGAI PENANDA PIJANG PADA  
PEMBELAJARAN KEHANDIKAPIAN DI FABEL

**DOSEN PEMBIMBING**

YULIANTO P. PRIHATMAJI ST, MSA

**IDENTITAS MAHASISWA**

NAMA	ANGGARA NING RAHAYU
NO. MHS	03612018
TANDA TANGAN	

**NAMA GAMBAR**

POTONGAN BANGUNAN

**SKALA**

1 : 100

**NO. LBR**

8

**JML LBR**

**PENGESAHAN**

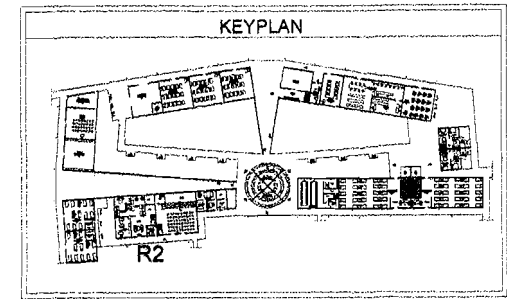
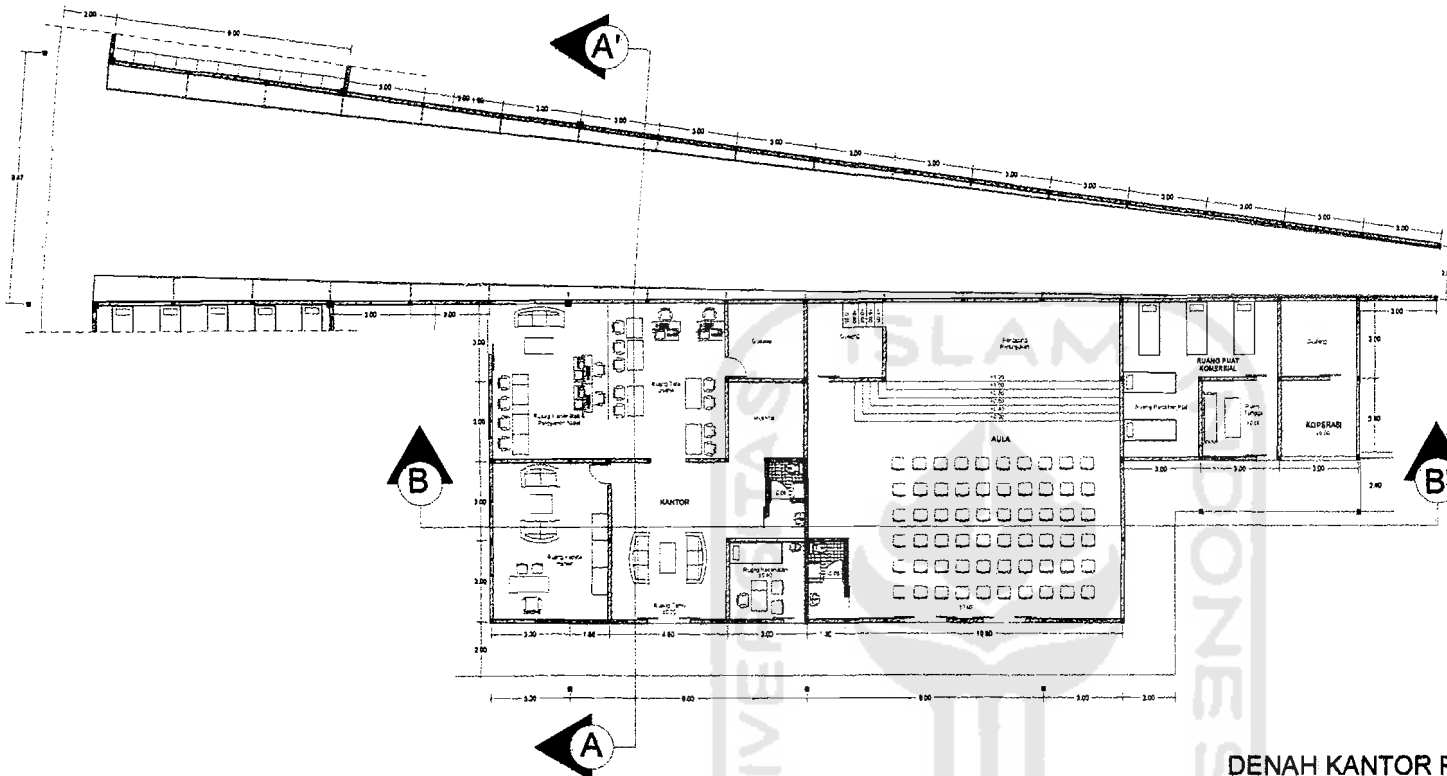

**DENAH KANTOR R2**

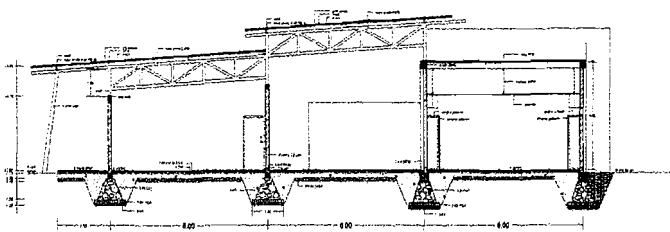

**POTONGAN A-A'**

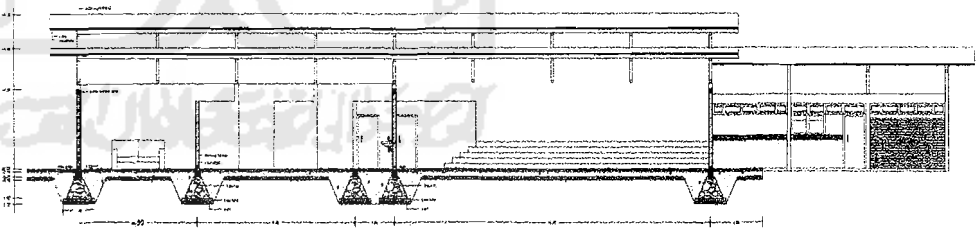

**POTONGAN B-B'**

 <p><b>TUGAS AKHIR</b> JURUSAN ARSITEKTUR FAKULTAS TEKNIK SIPIL DAN PERENCANAAN UNIVERSITAS ISLAM INDONESIA</p>	<p><b>PERIODE III TAHUN AKADEMIK 2006/2007</b></p>	<p><b>RE-DESIGN PANTI SOSIAL BINA NETRA SADEWA</b> ST. MULUR, PENDEKARAN DAN PERASA, SEBAGAI PENANDA RUANG PIKAT PEMBELAJARAN KEHANDAHAN DI FABEL</p>	<b>DOSEN PEMBIMBING</b>	<b>IDENTITAS MAHASISWA</b>		<b>NAMA GAMBAR</b>	<b>SKALA</b>	<b>NO. LBR</b>	<b>JML LBR</b>	<b>PENGESAHAN</b>
			<p>YULIAN TO P. PRIHATMAJI ST, MSA</p>	<b>NAMA</b>	ANGGARA NING RAHAYU	<p>POTONGAN BANGUNAN</p>	<p>1:100</p>	<p>10</p>		
				<b>NO. MHS</b>	05812018					
	<b>TANDA TANGAN</b>									

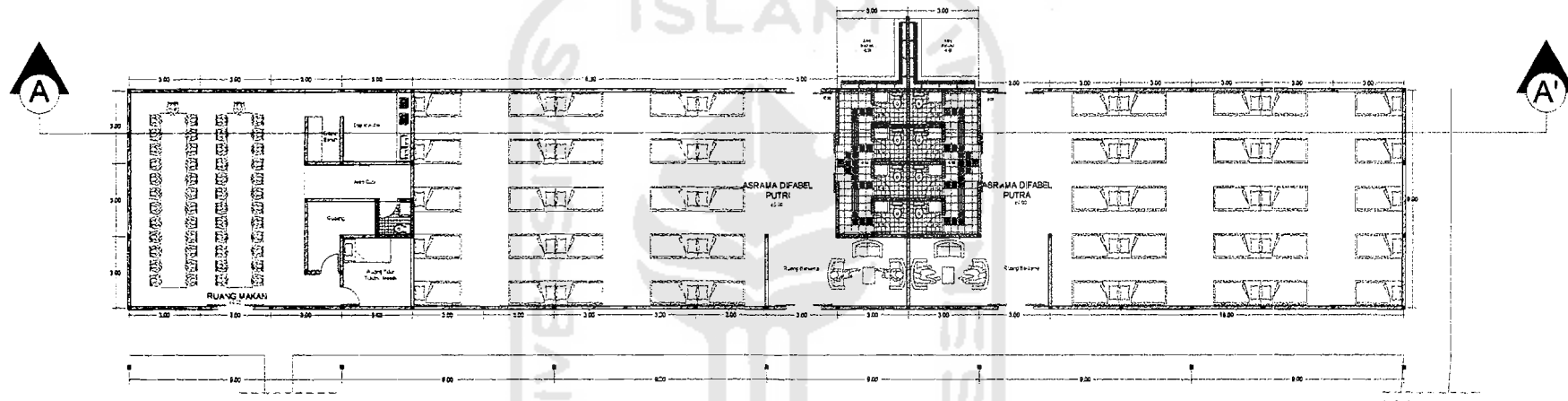
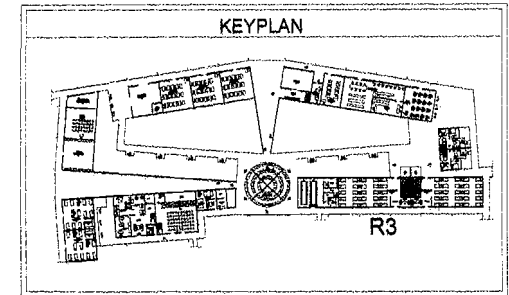

**DENAH ZONA PEMBELAJARAN FISIK R3**

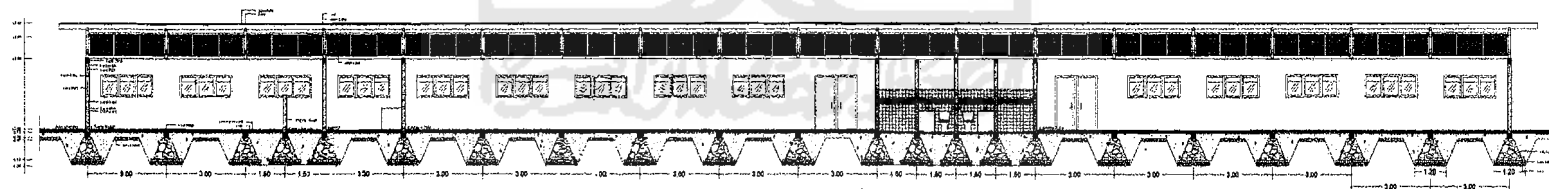

**POTONGAN A-A'**



**TUGAS AKHIR**

JURUSAN ARSITEKTUR  
FAKULTAS TEKNIK SIPIL DAN PERENCANAAN  
UNIVERSITAS ISLAM INDONESIA

PERIODE III  
TAHUN AKADEMIK  
2006/2007

RE-DESIGN  
PANTI SOSIAL BINA NETRA SADEWA  
STRUKTUR PENDEKILANGAN DAN PERABA SEBAGAI PENANDA RUANG PADA  
PEMBELAJARAN KEMANDIRIAN DFABEL

**DOSEN PEMBIMBING**

YULIANTO P. PRIHATMAJI ST, MSA

**IDENTITAS MAHASISWA**

NAMA	ANGGARA NING RAHAYU
NO. MHS	03512018
TANDA TANGAN	

**NAMA GAMBAR**

POTONGAN BANGUNAN

**SKALA**

1:100

**NO. LBR**

11

**JML LBR**





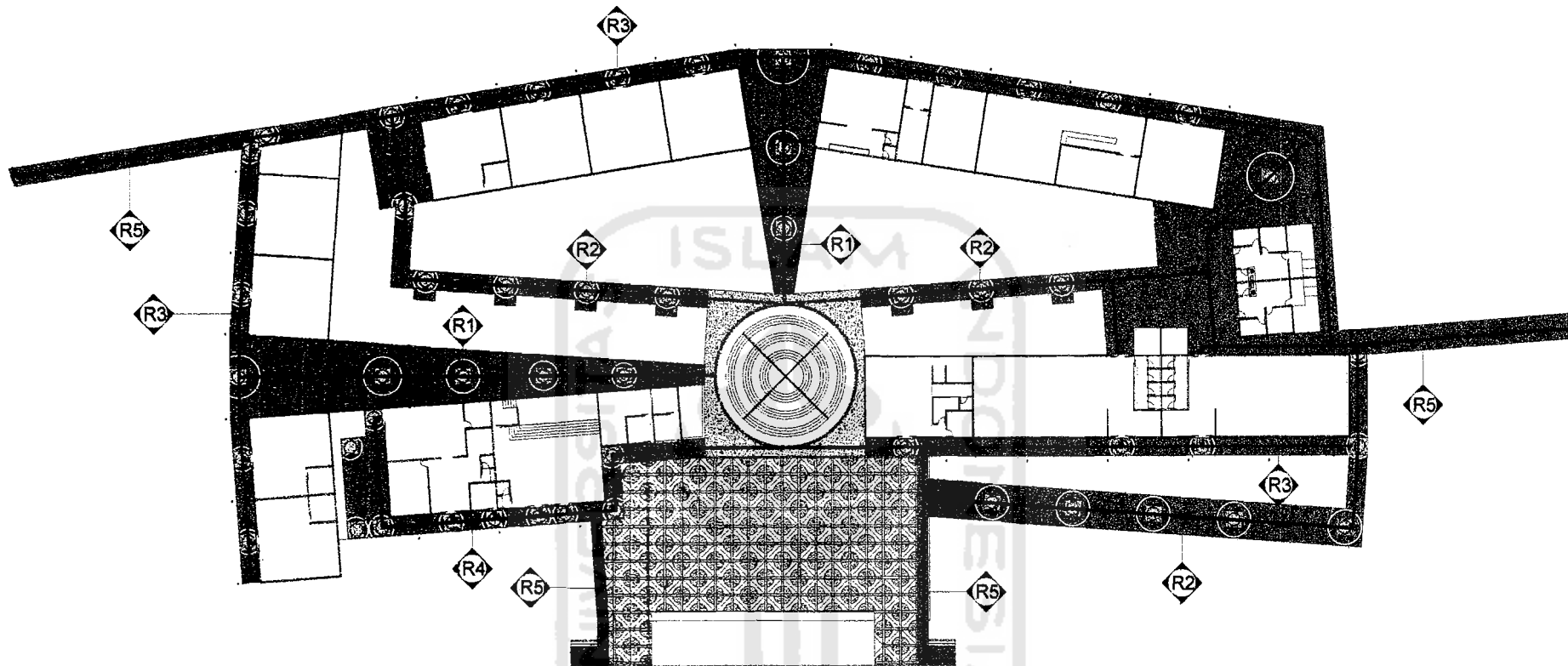

**PENGESAHAN**







**KETERANGAN**

-  AGREGAT TELANJANG
-  BETON
-  BATU KARANG SUNGAI
-  KORAL
-  RUMPUT
-  GLIDDING BLOCK

 <p><b>TUGAS AKHIR</b></p> <p>JURUSAN ARSITEKTUR FAKULTAS TEKNIK SIPIL DAN PERENCANAAN UNIVERSITAS ISLAM INDONESIA</p>	<p><b>PERIODE III</b> <b>TAHUN AKADEMIK</b> <b>2006/2007</b></p>	<p><b>RE-DESIGN</b> <b>PANTI SOSIAL BINA NETRA SADEWA</b></p> <p><small>STIMULAN PENDENGARAN DAN PERABA, SEBAGAI PENANDA RUANG FASE PEMBELAJARAN KEMANDIRIAN OFABEL</small></p>	<b>DOSEN PEMBIMBING</b>	<b>IDENTITAS MAHASISWA</b>		<b>NAMA GAMBAR</b>	<b>SKALA</b>	<b>NO. LBR</b>	<b>JML LBR</b>	<b>PENGESAHAN</b>							
			YULIARTO P. PRIHATMAJI ST, MSA	<b>NAMA</b>	ANGGARA NING RAHAYU						<b>RENCANA PERKERASAN</b>	1 : 250	13				
				<b>NO. MHS</b>	02512019												



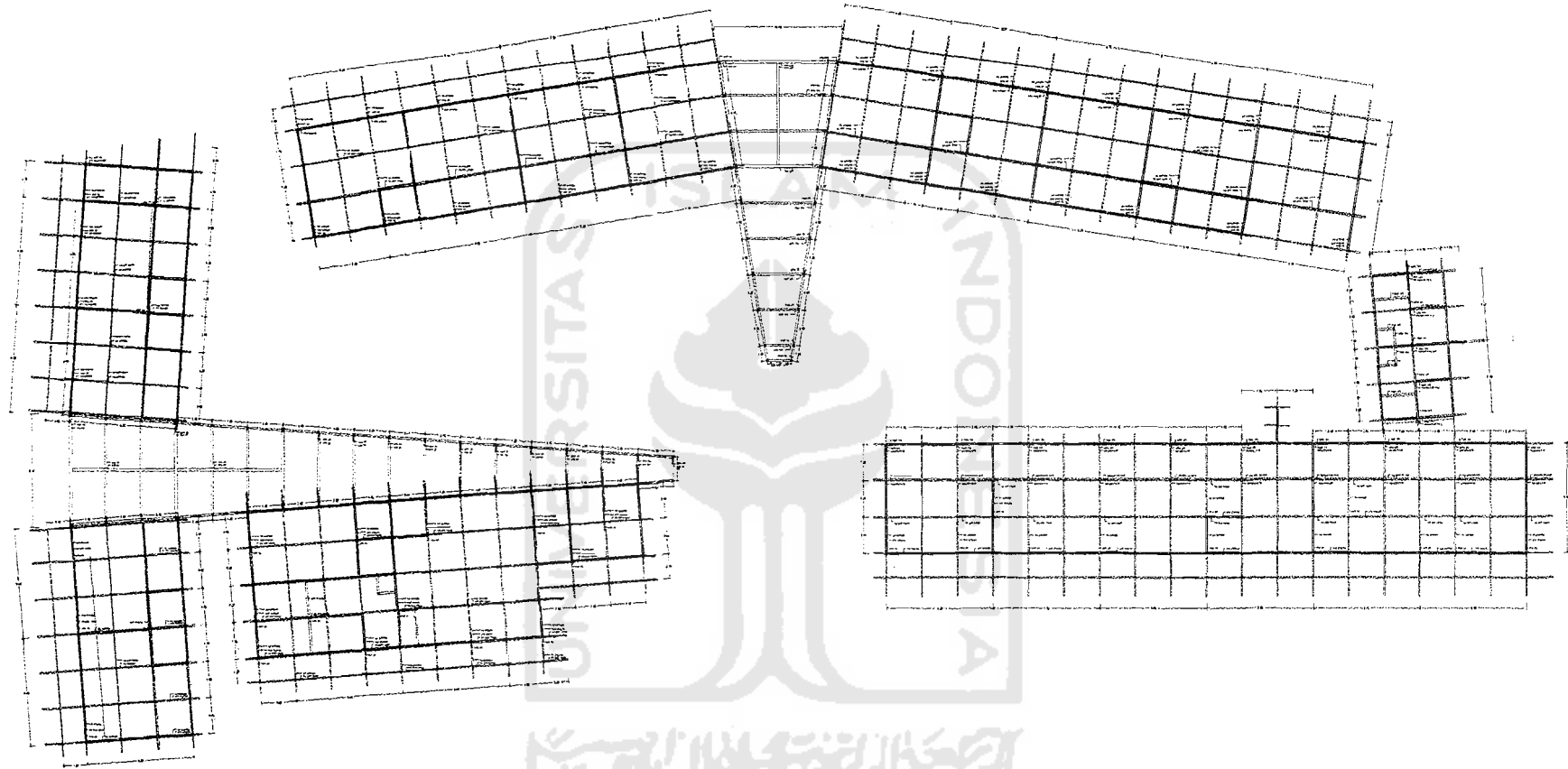

**TUGAS AKHIR**

JURUSAN ARSITEKTUR  
FAKULTAS TEKNIK SIPIL DAN PERENCANAAN  
UNIVERSITAS ISLAM INDONESIA

**PERIODE III  
TAHUN AKADEMIK  
2006/2007**

**RE-DESIGN  
PANTI SOSIAL BINA NETRA SADEWA**  
STIMULAN PENCIANGARAN DAN PERASA SEBAGAI FENOMENA RUANG PADA  
PEMBELAJARAN KEMANDIRIAN CPABEL

**DOSEN PEMBIMBING**

YULJANTO P. PRINATMAJI ST, MSA

**IDENTITAS MAHASISWA**

NAMA	ANGGARA NING RAHAYU
NO. MHS	03812018
TANDA TANGAN	

**NAMA GAMBAR**

RENCANA ATAP

**SKALA**

1 : 200

**NO. LBR**

16

**JML LBR**

**PENGESAHAN**





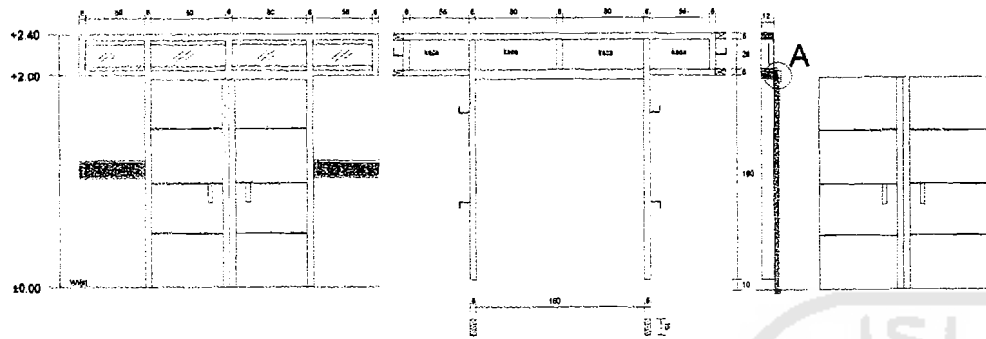

**DETAIL P1**

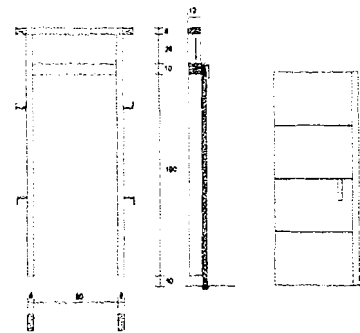
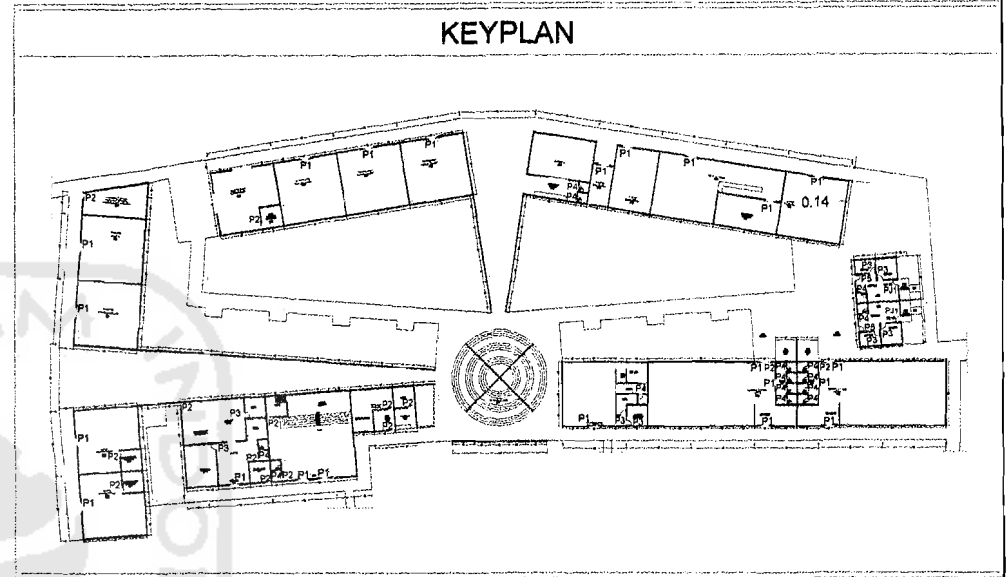

**DETAIL P2**

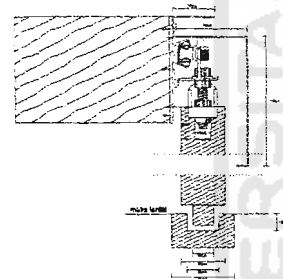

**DETAIL A**

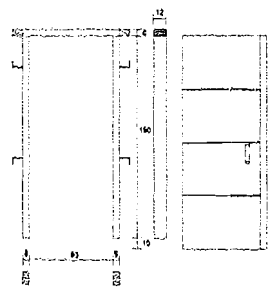

**DETAIL P3**

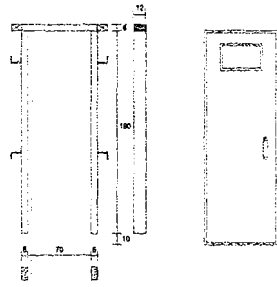

**DETAIL P4**

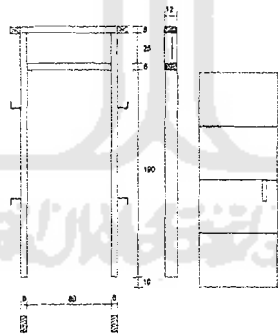

**DETAIL P5**

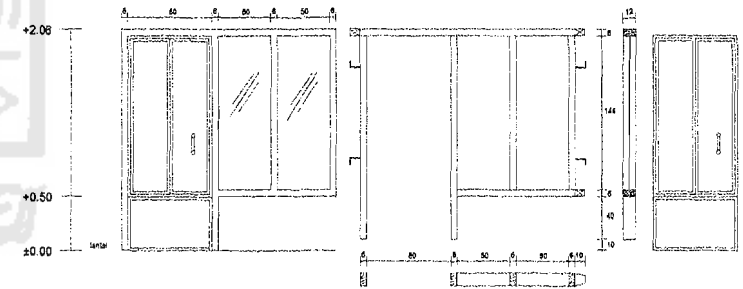

**DETAIL PJ1**



**TUGAS AKHIR**

JURUSAN ARSITEKTUR  
FAKULTAS TEKNIK SIPIL DAN PERENCANAAN  
UNIVERSITAS ISLAM INDONESIA

PERIODE III  
TAHUN AKADEMIK  
2006/2007

RE-DESIGN  
PANTI SOSIAL BINA NETRA SADEWA  
BIMBULAN PENDENGARAN DAN PERABA, SEBAGAI PENANDA RUANG PADA  
PEMBELAJARAN KEWANDIRIAN DIPABEL

**DOSEN PEMBIMBING**

YULIANTO P. PRINATMAJI ST, MSA

**IDENTITAS MAHASISWA**

NAMA	ANGGARA NING RAHAYU
NO. MHS	03612018
TANDA TANGAN	

**NAMA GAMBAR**

RENCANA PINTU

**SKALA**

1 : 25

**NO. LBR**

18

**JML LBR**

**PENGESAHAN**

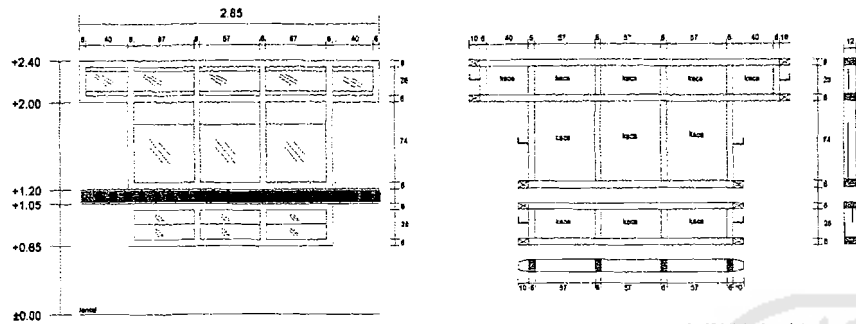

**DETAIL J1**

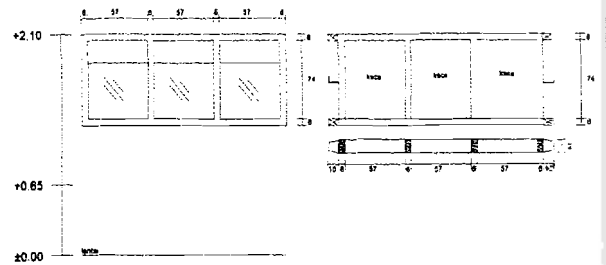
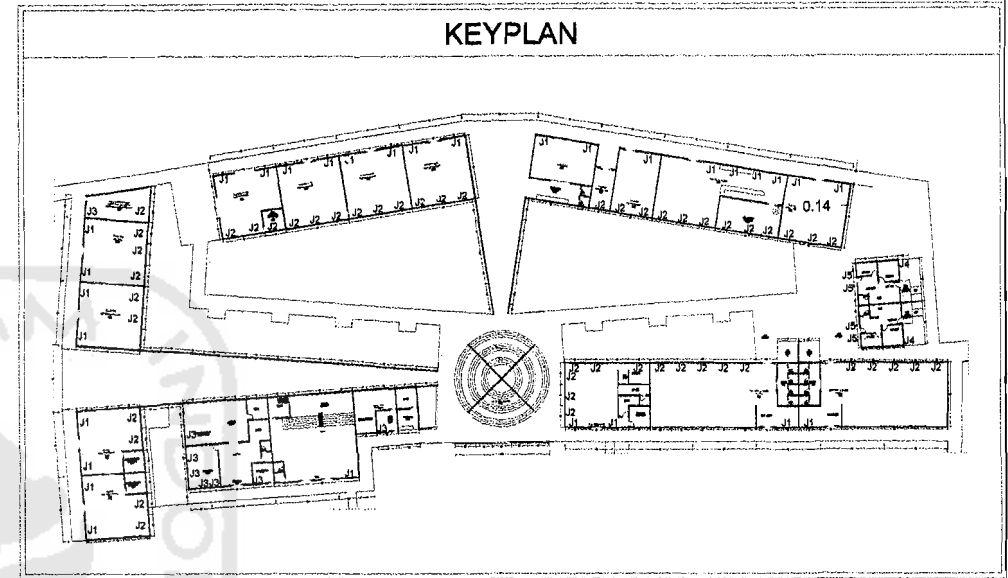

**DETAIL J2**

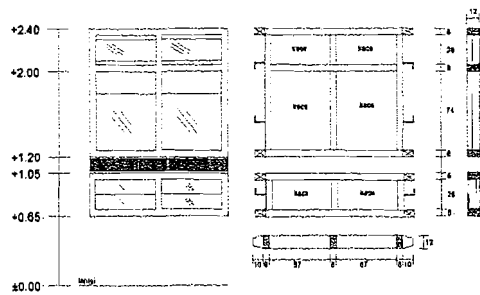

**DETAIL J3**

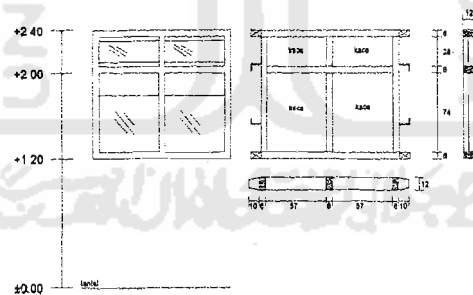

**DETAIL J4**

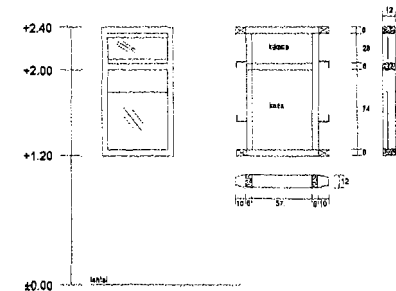

**DETAIL J5**



**TUGAS AKHIR**

JURUSAN ARSITEKTUR  
FAKULTAS TEKNIK SIPIL DAN PERENCANAAN  
UNIVERSITAS ISLAM INDONESIA

PERIODE III  
TAHUN AKADEMIK  
2008/2007

RE-DESIGN  
PANTI SOSIAL BWA NETRA SADEWA  
STIMULAN PENCIPTAAN DAN PELAJA, SEBAGAI PENANDA RUANG PADA  
PERHEMBAHAN KEMAHANDIRAN DI FASE.

**DOSEN PEMBIMBING**

YULIANTO P. PRIHATMAJI ST, MSA

**IDENTITAS MAHASISWA**

NAMA	ANGGARA NING RAHAYU
NO. MHS	03612018
TANDA TANGAN	

**NAMA GAMBAR**

RENCANA JENDELA

**SKALA**

1 : 25

**NO. LBR**

19

**JML. LBR**

**PENGESAHAN**



### DETAIL PAGAR1

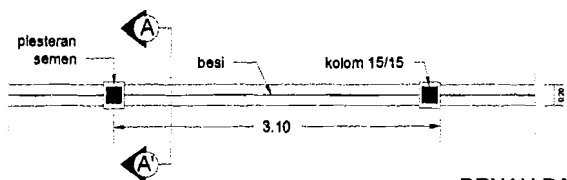

**DENAH PAGAR1**  
1:25

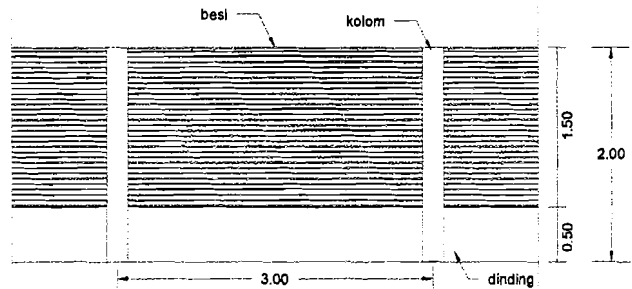

**TAMPAK PAGAR 1**  
1:25

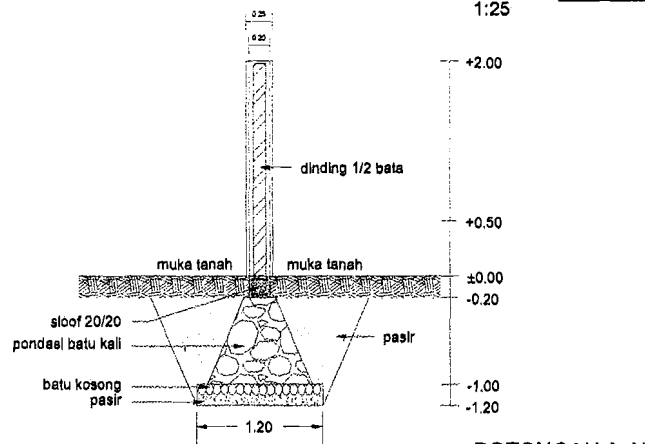

**POTONGAN A-A'**  
1:25

### DETAIL PAGAR2

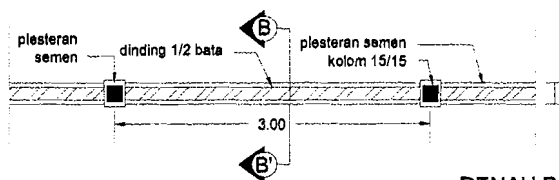

**DENAH PAGAR2**  
1:25

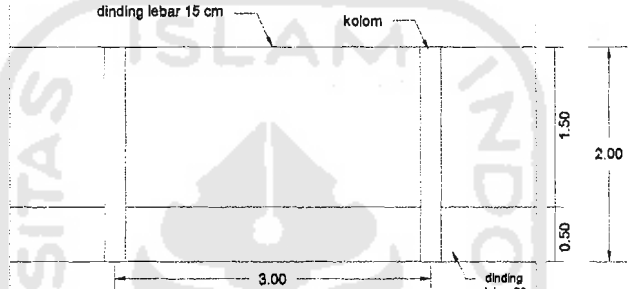

**TAMPAK PAGAR 2**  
1:25

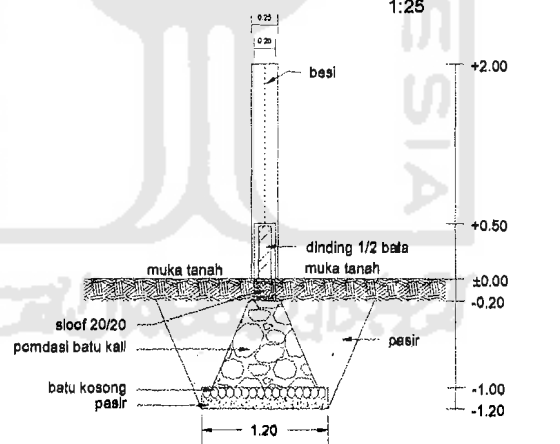

**POTONGAN B-B'**  
1:25

### DETAIL ELEMEN BANGUNAN

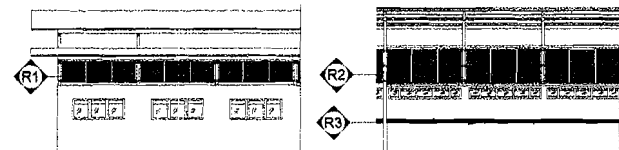

**TAMPAP BELAKANG**  
1:100

**TAMPAP DEPAN**  
1:100

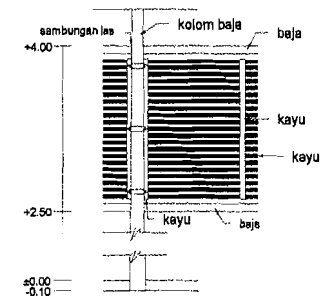

**DETAIL R1**  
1:25

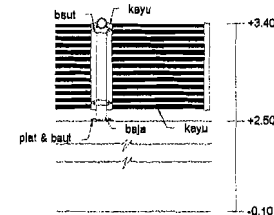

**DETAIL R2**  
1:25

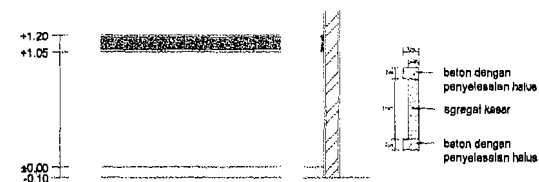

**DETAIL R3**  
1:25



#### TUGAS AKHIR

JURUSAN ARSITEKTUR  
FAKULTAS TEKNIK SIPIL DAN PERENCANAAN  
UNIVERSITAS ISLAM INDONESIA

PERIODE III  
TAHUN AKADEMIK  
2006/2007

RE-DESIGN  
PANTI SOSIAL BINA NETRA SADEWA  
BIMULAN PENDENGARAN DAN PERABA: SEBAGAI RENANDA RUANG PAGA  
PEMBELAJARAN KEMANDIRIAN DI FASEL

#### DOSEN PEMBIMBING

YULIANTO P. PRIHATMAJI ST, MSA

#### IDENTITAS MAHASISWA

NAMA	ANGGARA NING RAHAYU
NO. MHS	03612018
TANDA TANGAN	

#### NAMA GAMBAR

DETAIL ARSITEKTURAL

#### SKALA

#### NO. LBR

20

#### JML LBR

#### PENGESAHAN

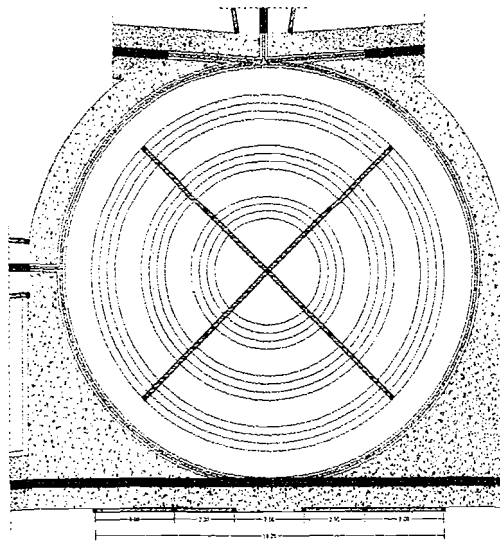

**DENAH AREA MOBILITAS**  
1:100



**TAMPAK DEPAN**  
1:100

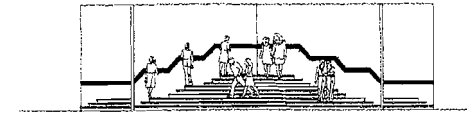

**TAMPAK BELAKANG**  
1:100

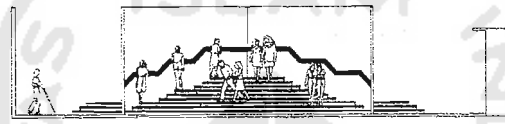

**TAMPAK SAMPING**  
1:100

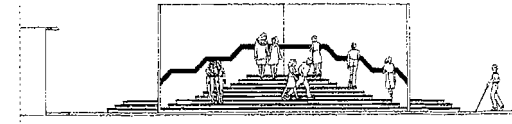

**TAMPAK SAMPING**  
1:100

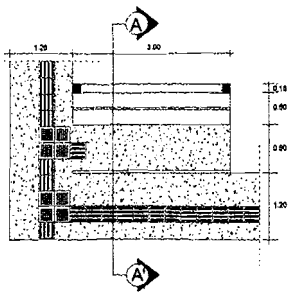

**DENAH HALTE**  
1:50

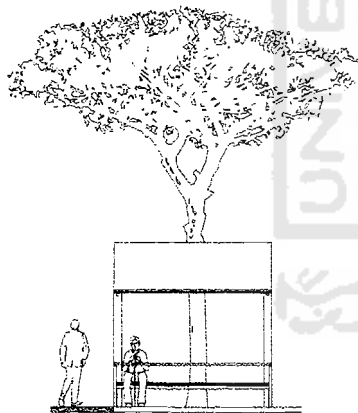

**TAMPAK DEPAN**  
1:50

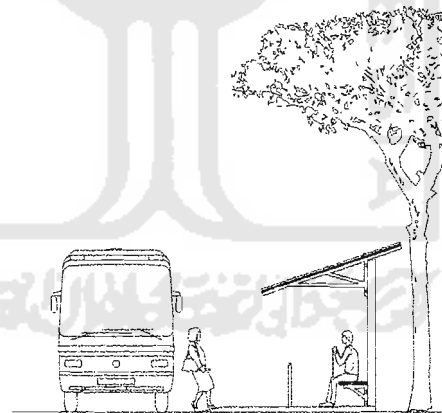

**TAMPAK SAMPING**  
1:50

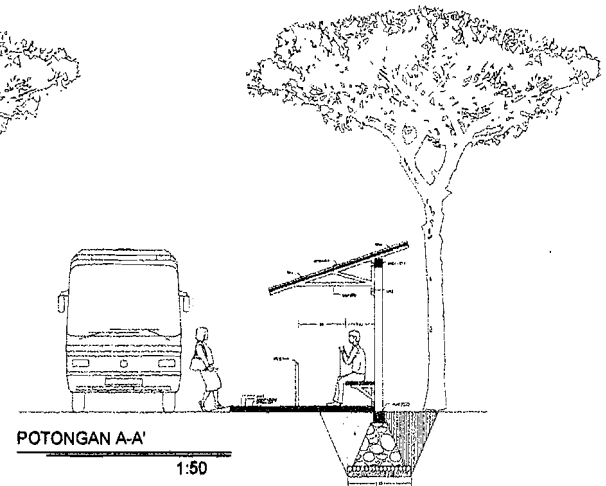

**POTONGAN A-A'**  
1:50



**TUGAS AKHIR**

JURUSAN ARSITEKTUR  
FAKULTAS TEKNIK SIPIL DAN PERENCANAAN  
UNIVERSITAS ISLAM INDONESIA

PERIODE III  
TAHUN AKADEMIK  
2008/2007

RE-DESIGN  
PANTI SOSIAL BINA NETRA SADEWA  
BETULAN PENDIDIKAN DAN PERAGA SEBAGAI PENANDA RUANG-PADA  
PEMBELAJARAN HEMANDIRIAN DI PAJAJE.

**DOSEN PEMBIMBING**

YULIANTO P. PRIHATMAJI ST, MSA

**IDENTITAS MAHASISWA**

NAMA	ANGGARA NING RAHAYU
NO. MHS	03812018
TANDA TANGAN	

**NAMA GAMBAR**

DETAIL AREA OUTDOOR  
AREA MOBILITAS & HALTE

**SKALA**

**NO. LBR**

21

**JML LBR**

**PENGESAHAN**

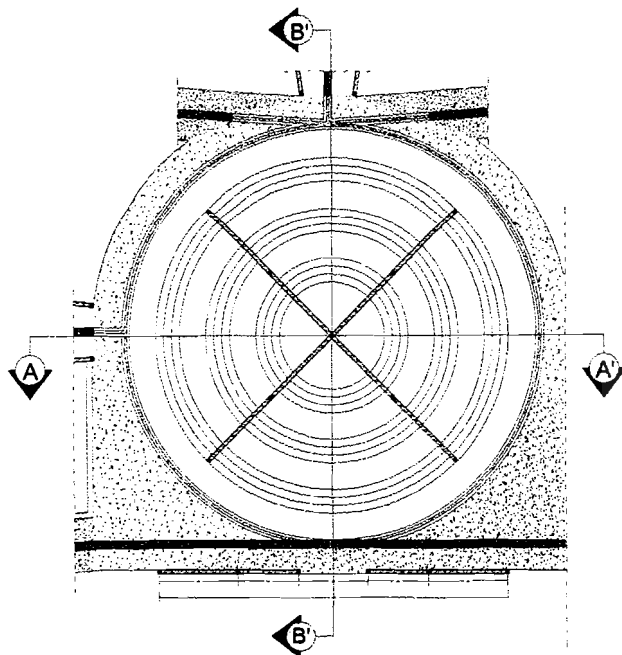

DENAH  
1:100

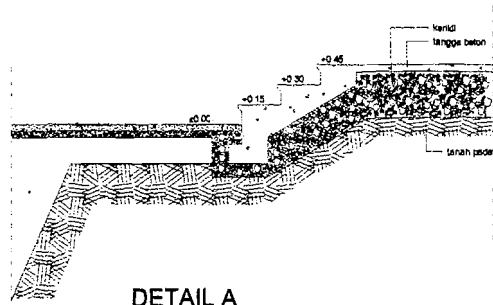

DETAIL A  
1:20

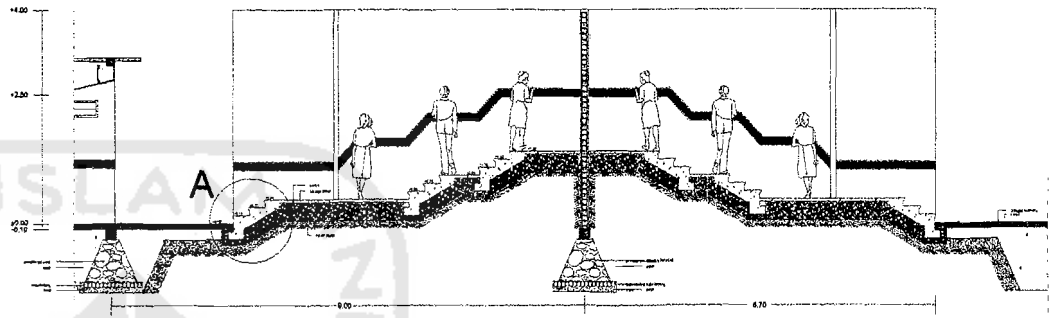

POTONGAN A-A'  
1:50

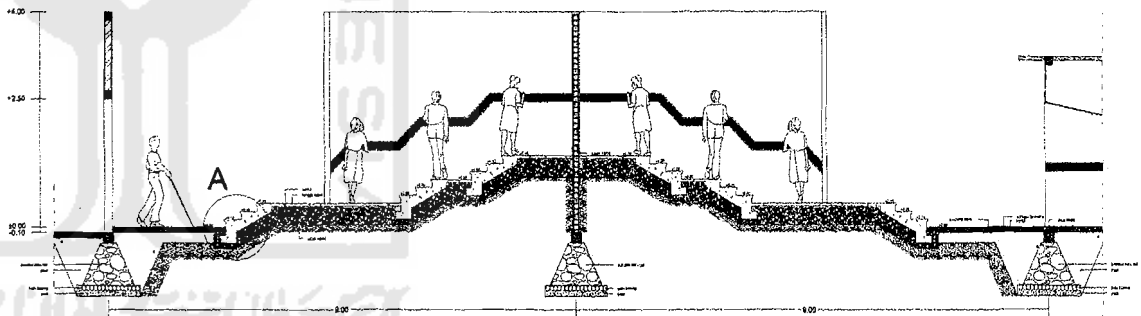

POTONGAN B-B'  
1:50



**TUGAS AKHIR**

JURUSAN ARSITEKTUR  
FAKULTAS TEKNIK SIPIL DAN PERENCANAAN  
UNIVERSITAS ISLAM INDONESIA

PERIODE III  
TAHUN AKADEMIK  
2006/2007

RE-DESIGN  
PANTI SOSIAL BINA NETRA SADEWA  
STIMULAN PENDIDIKAN DAN PEREA SEBAGA PENANDA RUANG PADA  
PEMBELAJARAN KEANDAHIRAN DISABEL

**DOSEN PEMBIMBING**

YULIANTO P. PRIHATMAJI ST, MSA

**IDENTITAS MAHASISWA**

NAMA	ANGGARA NING RAHAYU
NO. MHS	03812018
TANDA TANGAN	

**NAMA GAMBAR**

DETAIL  
AREA MOBILITAS

**SKALA**

**NO. LBR**

22

**JML LBR**

**PENGESAHAN**

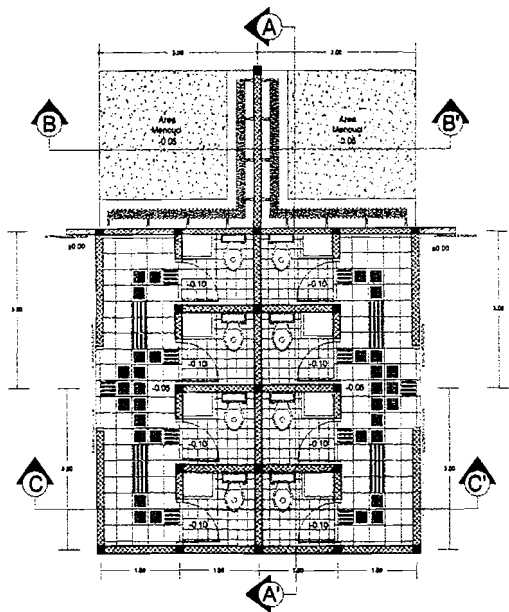

**DENAH**  
1:50

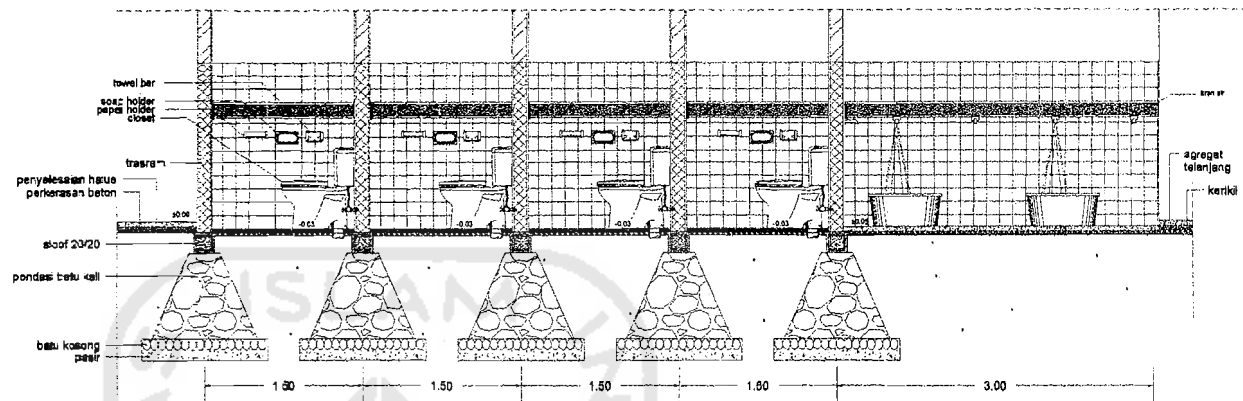

**POTONGAN A-A'**  
1:25

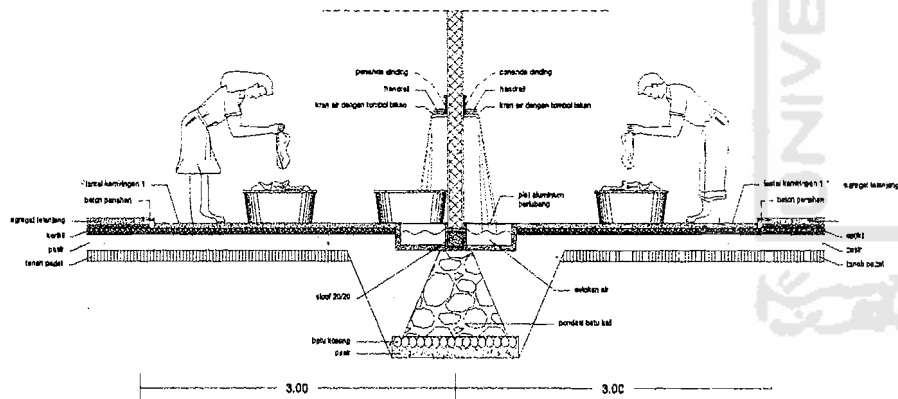

**POTONGAN B-B'**  
1:25

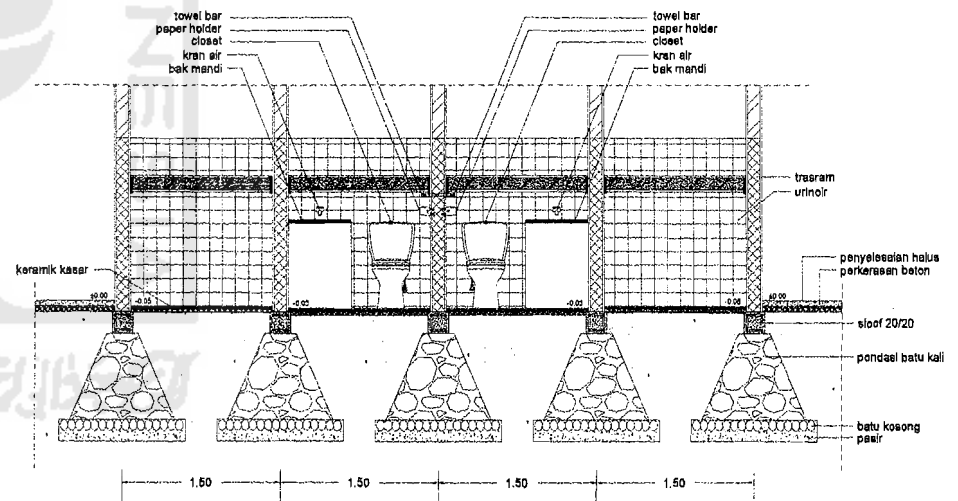

**POTONGAN C-C'**  
1:25



**TUGAS AKHIR**

JURUSAN ARSITEKTUR  
FAKULTAS TEKNIK SIPIL DAN PERENCANAAN  
UNIVERSITAS ISLAM INDONESIA

PERIODE III  
TAHUN AKADEMIK  
2006/2007

RE-DESIGN  
PANTI SOSIAL BINA NETRA SADEWA  
BETULAN PENYUNDAAN DAN PERUBAH SEBAGAI RUMAH RANGGANG PADA  
PEMBELAJARAN KEKANDURUAN OFABEL

DOSEN PEMBIMBING

YU. JANTO P. PRIHATMAJI ST, MSA

IDENTITAS MAHASISWA

NAMA	ANGGARA NING RAHAYU
NO. MHS	03512016
TANDA TANGAN	

NAMA GAMBAR

DETAIL KAMAR MANDI

SKALA

NO. LBR

23

JML LBR

PENGESAHAN



**TUGAS AKHIR**

JURUSAN ARSITEKTUR  
FAKULTAS TEKNIK SIPIL DAN PERENCANAAN  
UNIVERSITAS ISLAM INDONESIA

PERIODE III  
TAHUN AKADEMIK  
2006/2007

**RE-DESIGN  
PANTI SOSIAL BINA NETRA SADEWA**

STIMULAN PENDENGARAH DAN PERABA SEBAGAI PENANCA  
RUANG PADA PEMBELAJARAN KEMANDIRIAN DIFABEL

**DOSEN PEMBIMBING**

YULIANTO P. PRIHATMAJI ST, MSA

**IDENTITAS MAHASISWA**

NAMA	ANGGARA HING RAHAYU
NO. NIS	03512018
TANDA TANGAN	

**NAMA GAMBAR**

PERSPEKTIF EKSTERIOR

**SKALA**

**NO. LBR**

24

**JML LBR**

**PENGESAHAN**

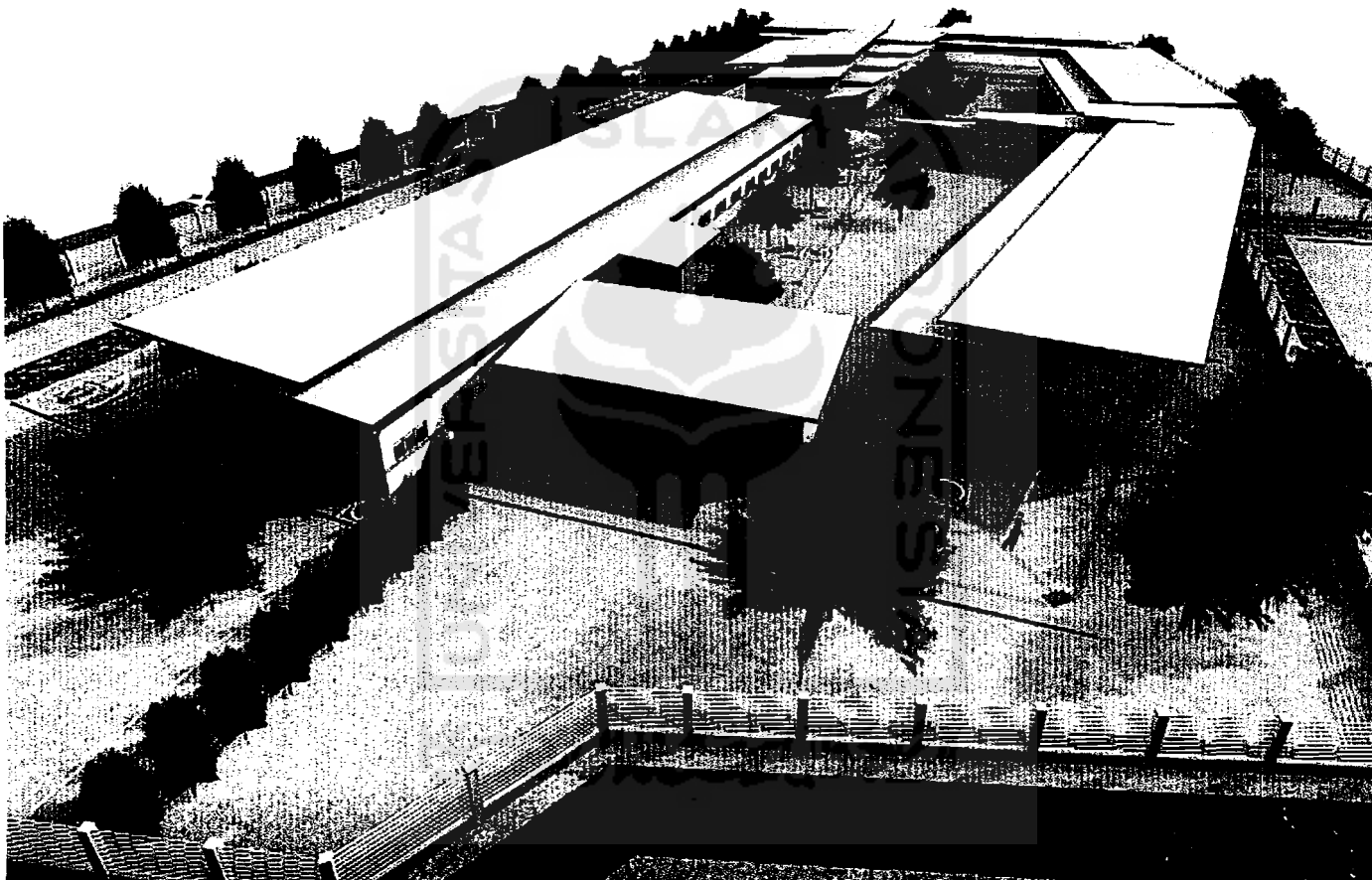

**TUGAS AKHIR**

JURUSAN ARSITEKTUR  
FAKULTAS TEKNIK SIPIL DAN PERENCANAAN  
UNIVERSITAS ISLAM INDONESIA

PERIODE III  
TAHUN AKADEMIK  
2006/2007

**RE-DESIGN  
PANTI SOSIAL BINA NETRA SADEWA**

STIMULAN PENCERAMAH DAN PERABA SEBAGAI PENANDA  
RUANG PADA PEMBELAJARAN KEMANDIRIAN DI FABEL

**DOSEN PEMBIMBING**

YULIANTO P. PRIHATMAJI ST, MSA

**IDENTITAS MAHASISWA**

NAMA	ANGGARA NING RAHAYU
NO. NIS	03512018
TANDA TANGAN	

**NAMA GAMBAR**

PERSPEKTIF EKSTERIOR

**SKALA**

**NO. LBR**

26

**JML LBR**

**PENGESAHAN**

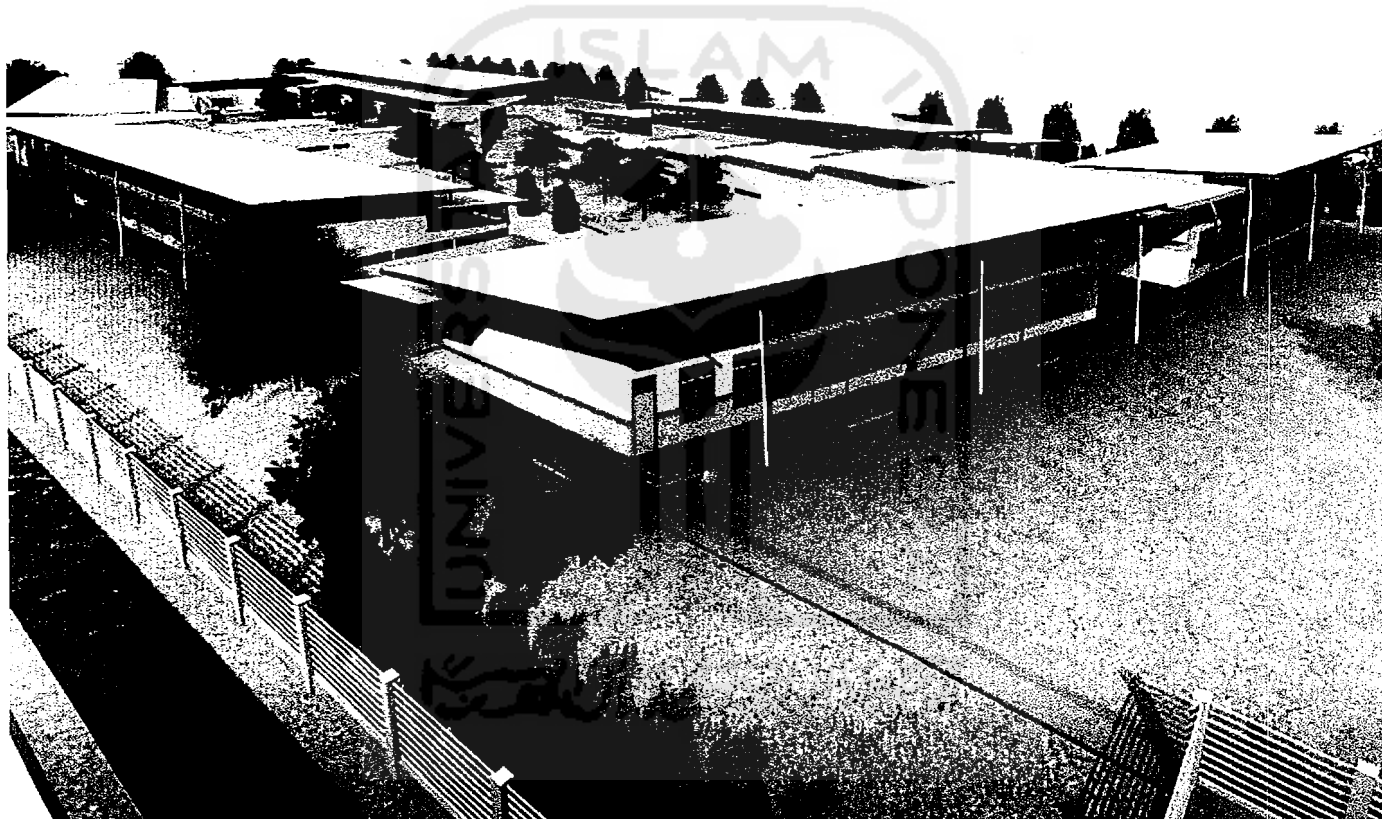

**TUGAS AKHIR**

JURUSAN ARSITEKTUR  
FAKULTAS TEKNIK SIPIL DAN PERENCANAAN  
UNIVERSITAS ISLAM INDONESIA

PERIODE III  
TAHUN AKADEMIK  
2006/2007

**RE-DESIGN  
PANTI SOSIAL BINA NETRA SADEWA**

STIMULAN PENDENGARAN DAN PERABA SEBAGAI PENANDA  
RUANG PADA PEMBELAJARAN KEMANDIRIAN DIFABEL

**DOSEN PEMBIMBING**

YULIANTO P. PRIHATMAJI/ ST, MSA

**IDENTITAS MAHASISWA**

NAMA ANGGARA NING RAHAYU

NO. NPM 03612018

TANDA TANGAN

**NAMA GAMBAR**

PERSPEKTIF EKSTERIOR

**SKALA**

**NO. LBR**

26

**JML. LBR**

**PENGESAHAN**



**TUGAS AKHIR**

JURUSAN ARSITEKTUR  
FAKULTAS TEKNIK SIPIL DAN PERENCANAAN  
UNIVERSITAS ISLAM INDONESIA

PERIODE III  
TAHUN AKADEMIK  
2006/2007

**RE-DESIGN  
PANTI SOSIAL BINA NETRA SADEWA**

STIMULAN PENDENGARAN DAN PERABA SEBAGAI PENANDA RUANG  
PADA PEMBELAJARAN KEMANDIRIAN CIFABEL

**DOSEN PEMBIMBING**

YULIANTO P. PRIHATMAJI ST, MSA

**IDENTITAS MAHASISWA**

NAMA	ANGGARA NING RAHAYU
NO. MHS	03512018
TANDA TANGAN	

**NAMA GAMBAR**

PERSPEKTIF EKSTERIOR

**SKALA**

**NO.LBR**

27

**JML LBR**

**PENGESAHAN**





**TUGAS AKHIR**

JURUSAN ARSITEKTUR  
FAKULTAS TEKNIK SIPIL DAN PERENCANAAN  
UNIVERSITAS ISLAM INDONESIA

PERIODE III  
TAHUN AKADEMIK  
2006/2007

**RE-DESIGN  
PANTI SOSIAL BINA NETRA SADEWA**

STIMULAN PENDENGARAN DAN PERABA SEBAGAI PENANDA RUANG  
PADA PEMBELAJARAN KEMANDIRIAN DIFABEL

**DOSEN PEMBIMBING**

YULIANTO P. PRIHATMAJI ST, MSA

**IDENTITAS MAHASISWA**

NAMA ANGGARA NING RAHAYU

NO. NIS 03512018

TANDA TANGAN

**NAMA GAMBAR**

PERSPEKTIF EKSTERIOR

**SKALA**

**NO. LBR**

28

**JML LBR**

**PENGESAHAN**



**TUGAS AKHIR**

JURUSAN ARSITEKTUR  
FAKULTAS TEKNIK SIPIL DAN PERENCANAAN  
UNIVERSITAS ISLAM INDONESIA

PERIODE III  
TAHUN AKADEMIK  
2006/2007

**RE-DESIGN  
PANTI SOSIAL BINA NETRA SADEWA**

STIMULAN PENDENGARAN DAN PERABA SEBAGAI PENANDA RUANG  
PADA FEMBELAJARAN KEMANDIRIAN DIFABEL

**DOSEN PEMBIMBING**

YU.MANTO P. PRIMATMAJI ST, MSA

**IDENTITAS MAHASISWA**

NAMA	ANGGARA NING RAHAYU
NO. NPI5	03512018
TANDA TANGAN	

**NAMA GAMBAR**

PERSPEKTIF EKSTERIOR

**SKALA**

**NO.LBR**

29

**JML LBR**

**PENGESAHAN**



**TUGAS AKHIR**

JURUSAN ARSITEKTUR  
FAKULTAS TEKNIK SIPIL DAN PERENCANAAN  
UNIVERSITAS ISLAM INDONESIA

PERIODE III  
TAHUN AKADEMIK  
2006/2007

**RE-DESIGN  
PANTI SOSIAL BINA NETRA SADEWA**

STIMULAN PENDENGARAN DAN PERABA SEBAGAI PENANDA RUANG  
PADA PEMBELAJARAN KEMANDIRIAN DIFABEL

**DOSEN PEMBIMBING**

YULIANTO P. PRIHATMAJI ST, MSA

**IDENTITAS MAHASISWA**

NAMA	ANGGARA NING RAHAYU
NO. MHS	03512018
TANDA TANGAN	

**NAMA GAMBAR**

PERSPEKTIF EKSTERIOR

**SKALA**

**NO. LBR**

30

**JML LBR**

**PENGESAHAN**



**TUGAS AKHIR**

JURUSAN ARSITEKTUR  
FAKULTAS TEKNIK SIPIL DAN PERENCANAAN  
UNIVERSITAS ISLAM INDONESIA

PERIODE III  
TAHUN AKADEMIK  
2008/2007

**RE-DESIGN  
PANTI SOSIAL BINA NETRA SADEWA**

STIMULAN PENDELGARAN DAN PERABA SEBAGAI PENANDA RUANG  
PADA PEMBELAJARAN KEMANDIRIAN DIFABEL

**DOSEN PEMBIMBING**

Y. J. IANTO P. PRIHATMAJI ST, MSA

**IDENTITAS MAHASISWA**

NAMA ANGGARA NING RAHAYU

NO. NIS 03512018

TANDA TANGAN

**NAMA GAMBAR**

PERSPEKTIF EKSTERIOR

**SKALA**

**NO. LBR**

31

**JML LBR**

**PENGESAHAN**

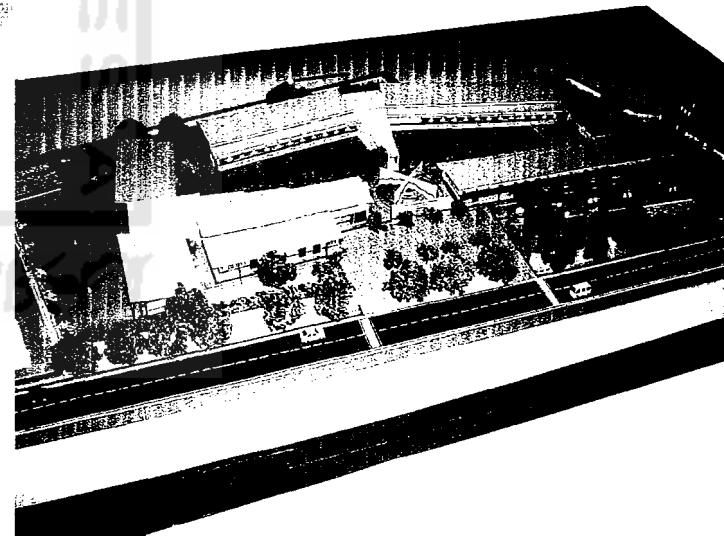
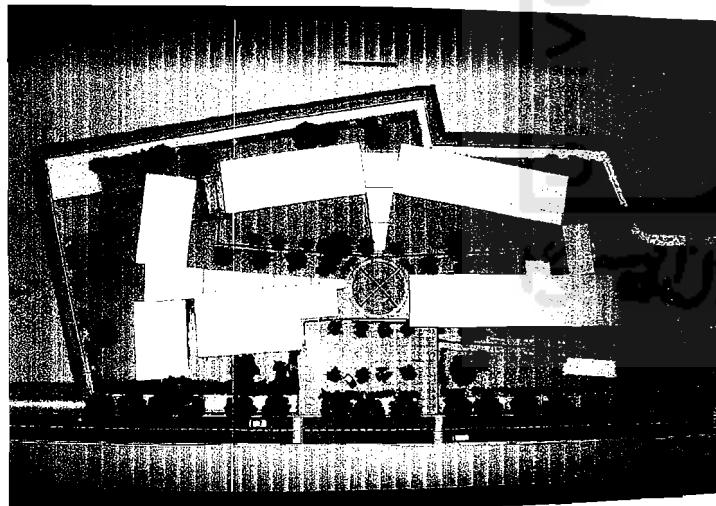
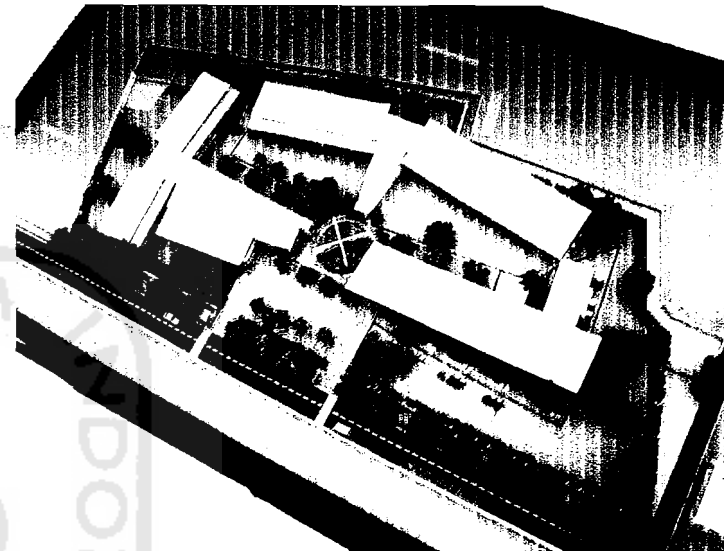
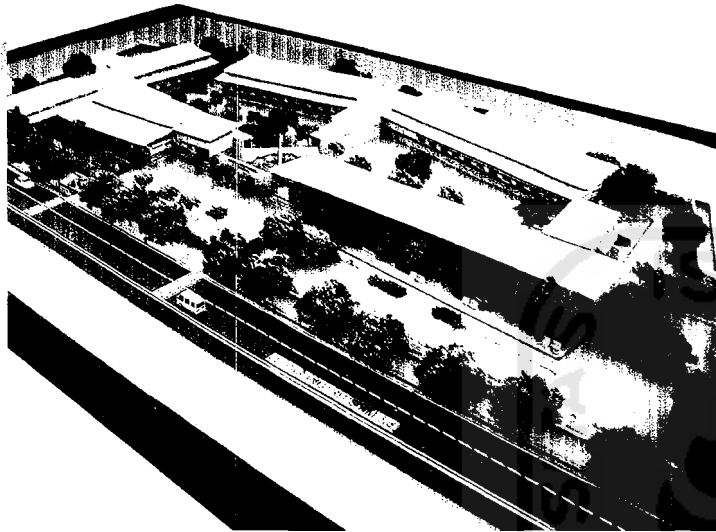

**TUGAS AKHIR**

JURUSAN ARSITEKTUR  
FAKULTAS TEKNIK SIPIL DAN PERENCANAAN  
UNIVERSITAS ISLAM INDONESIA

PERIODE III  
TAHUN AKADEMIK  
2006/2007

**RE-DESIGN  
PANTI SOSIAL BINA METRA SADEWA**

STIMULAN PENDENGARAN DAN PERAEA SEBAGAI PENANDA RUANG  
PADA PEMBELAJARAN KEMANDIRIAN DIFABEL

**DOSEN PEMBIMBING**

YULIANTO P. PRIHATMAJI ST, MSA

**IDENTITAS MAHASISWA**

NAMA	ANGGARA NING RAHAYU
NO. NIS	03512018
TANDA TANGAN	

**NAMA GAMBAR**

FOTO MAKET

**SKALA**

**NO. LBR**

32

**JML LBR**

**PENGESAHAN**

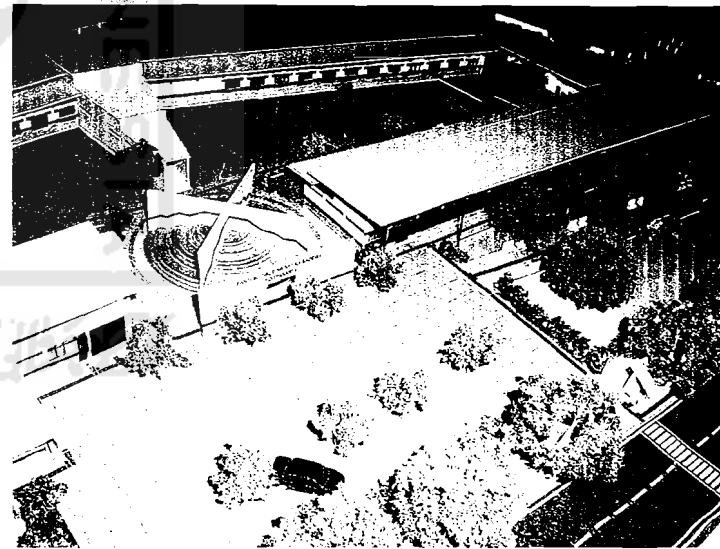
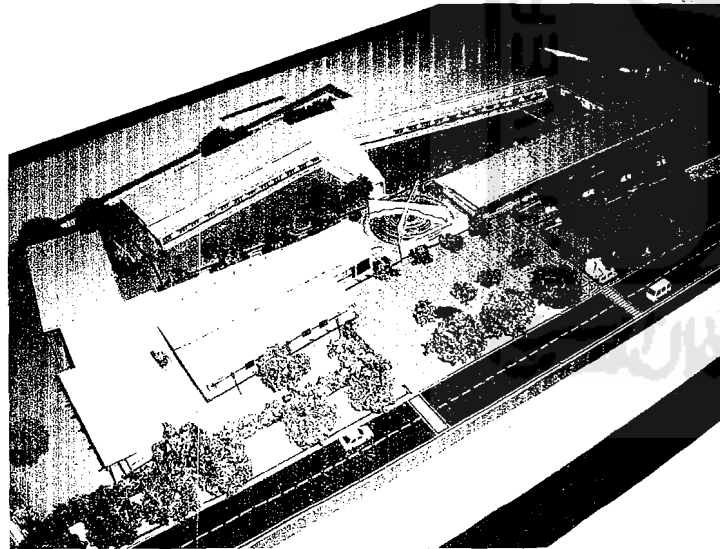
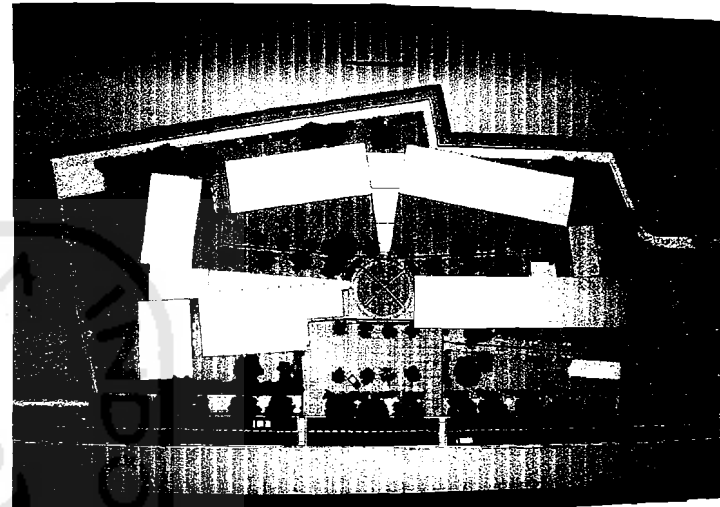
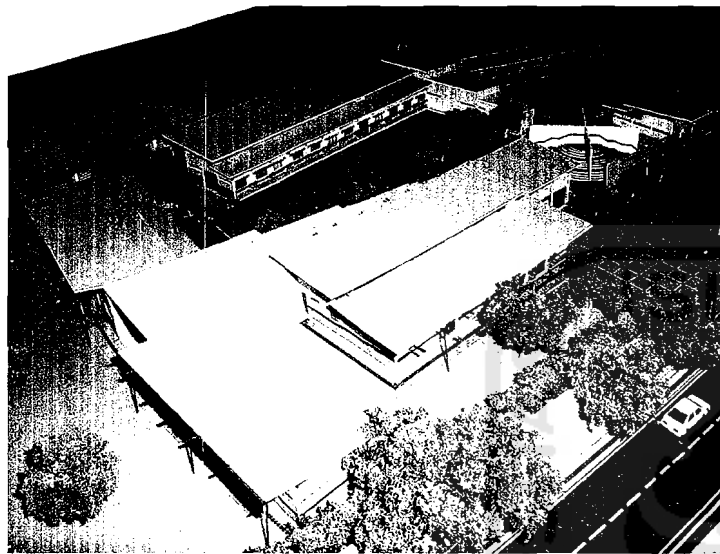

**TUGAS AKHIR**

JURUSAN ARSITEKTUR  
FAKULTAS TEKNIK SIPIL DAN PERENCANAAN  
UNIVERSITAS ISLAM INDONESIA

PERIODE III  
TAHUN AKADEMIK  
2006/2007

**RE-DESIGN  
PANTI SOSIAL BINA NETRA SADEWA**

STIMULAN PENDENGARAN DAN PERABA SEBAGAI PENANDA RUANG  
PADA PEMBELAJARAN KEMANDIRIAN DIRIBEL

**DOSEN PEMBIMBING**

YULIANTO P. PRIHATMAJI ST, MSA

**IDENTITAS MAHASISWA**

NAMA ANGGARA NING RAHAYU  
NO. NIS 03512018  
TANDA TANGAN

**NAMA GAMBAR**

FOTO MAKET

**SKALA**

**NO. LBR**

33

**JML LBR**

**PENGESAHAN**