

STRUKTUR ORGANISASI

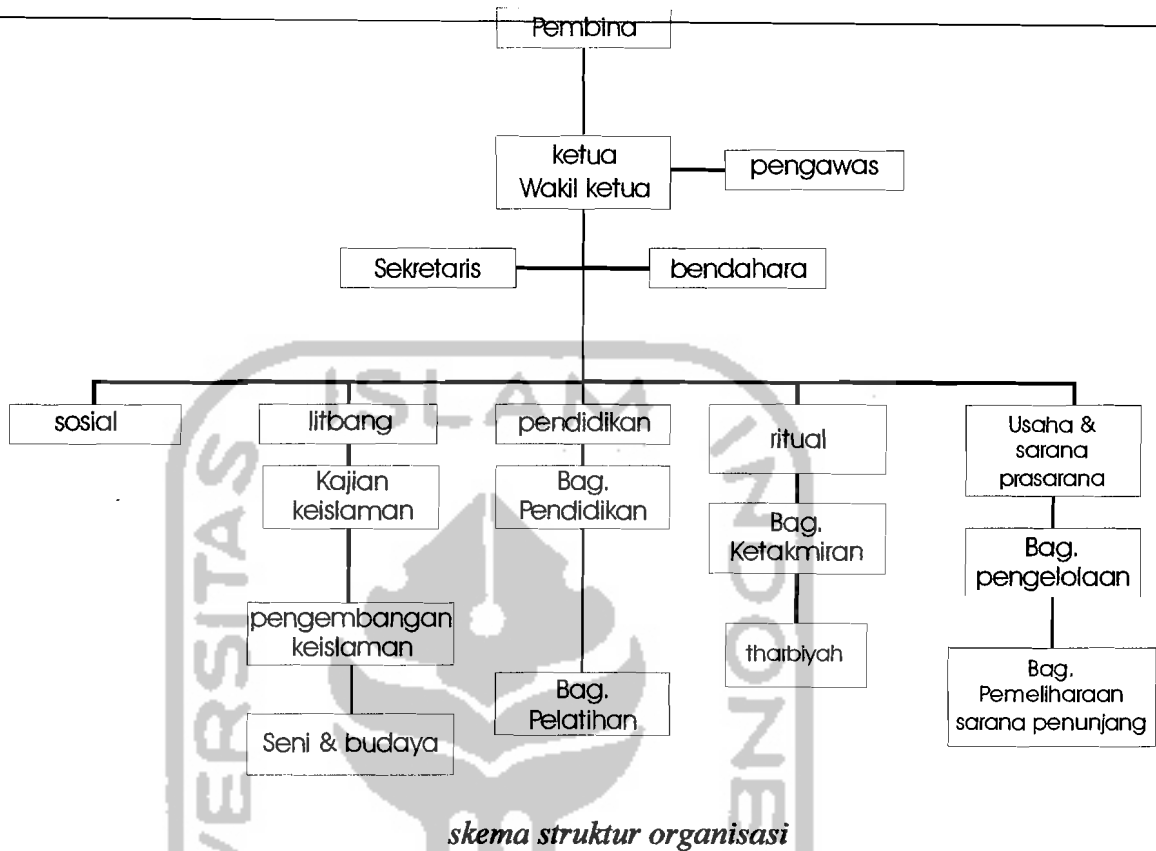

2.1.3 Analisis fungsi islamic center

Tujuan yang mendasar dari islamic center ini adalah untuk menciptakan individu berkualitas secara utuh menurut Al-Quran dan hadits, keutuhan itu dilihat dari sisi hubungan manusia dengan Tuhan (Allah), penciptaan manusia sebagai makhluk yang berakal, hubungan manusia dengan sesamanya (makhluk hidup), seni dan budaya sebagai salah satu syiar agama, sehingga islamic center terbagi menjadi empat inti kajian utama.

Islamic center membawahi bidang :

- Ritual

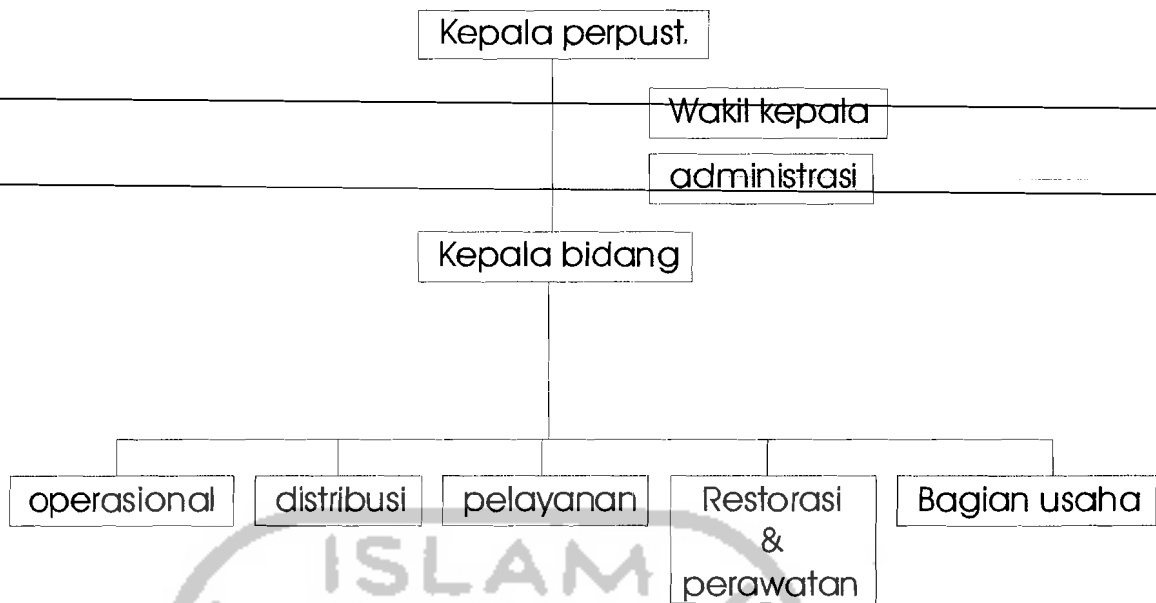

skema struktur bagian perpustakaan

Kelompok Pelatihan

Merupakan kegiatan pelatihan dalam bidang teknologi informasi melalui pelatihan / kursus komputer, diterapkan sebagai keahlian yang sedang berkembang pada era global ini.

Pelatihan ini terbagi menjadi :

1. komputer jaringan
dengan bahasan komputer jaringan, jaringan berbasis data dan hardware
2. komputer terapan
dengan materi bahasan mengenai software komputer sebagai program terapan dalam berbagai cakupan ilmu (grafis, perkantoran, animasi)
3. komputer programming

✓ **Pelaku :**

- Siswa
- Pengurus
- Pembimbing/pengajar

Tabel kegiatan

Bidang kajian	Kelompok kegiatan
Ilmu Keagamaan	<ul style="list-style-type: none"> ▪ Tafsir Alquran ▪ Tafsir Al Hadis
Perpustakaan	<ul style="list-style-type: none"> ▪ Pembelajaran secara mandiri

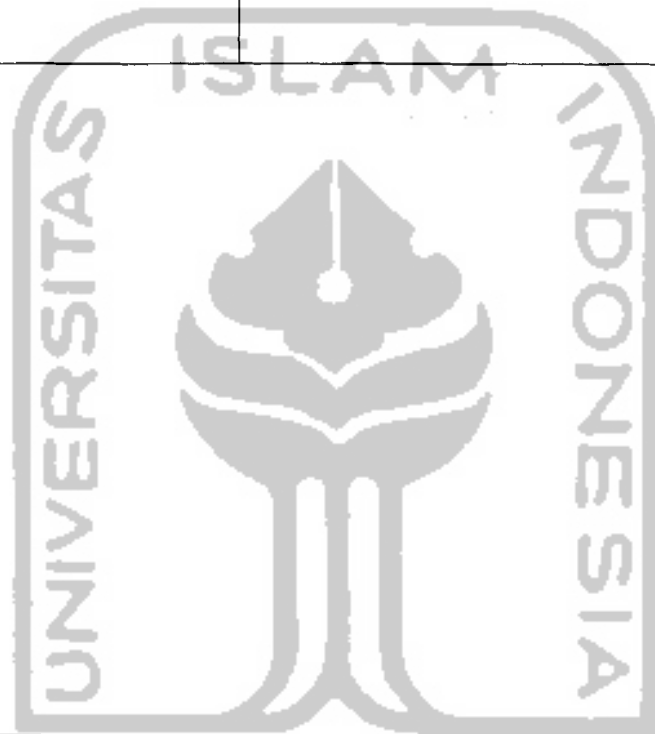

2.1.3.3 Seni

Merupakan kegiatan kesenian dalam islam yang salah satunya menjadi syi'ar agama islam, dalam hal ini bidang seni merupakan penunjang belaka

Tabel kegiatan

Bidang kajian	Kelompok kegiatan
Seni & budaya	- Musik :

	<ul style="list-style-type: none"> • Qasidah, rebana, shalawat - Lukis :
	<ul style="list-style-type: none"> • Kaligrafi - Sarasehan
	- Seni membaca Al-Quran (Qiraah)

2.1.3.4 Sosial

Merupakan lingkup bahasan dalam islamic center dalam hubungan antara sesama manusia berupa kegiatan – kegiatan sosial dan kelembagaan demi tergalangnya kesatuan antar umat

Bagian sosial disini merupakan wujud dari hubungan muamalah, hubungan manusia secara horisontal dengan sesamanya, bentuk kegiatan sosial merupakan kepengurusan, penyelenggara

Tabel kegiatan

Bidang kajian	Kelompok kegiatan
Sosial	<ul style="list-style-type: none"> • Hubungan kelembagaan (kepengurusan/kesekretariatan) • Bakti sosial (penyelenggara) • Pameran dan bazar (penyelenggara)

Susunan kepengurusan sebagai berikut

1. pembina
 - ketua
 - sekretaris
 - anggota
2. pengawas
3. pengurus
 - ketua
 - wakil ketua

- sekretaris
- bendahara
- ketua-ketua bidang

a) bidang litbang

bidang ini membawahi bagian – bagian yang menangani kegiatan :

1. kajian ke-Islaman
2. pengembangan ke-Islaman

b) bidang dakwah dan sosial

bidang ini membawahi bagian – bagian yang menangani kegiatan :

1. ketakmiran dan pengajian massa
2. sosial kemasyarakatan

c) bidang diklat

bidang ini membawahi bagian – bagian yang menangani kegiatan :

1. pendidikan
 - ilmu keagamaan
 - ilmu umum

2. pelatihan

d) bidang usaha dan sarana prasarana

bidang ini membawahi bagian – bagian yang menangani kegiatan :

1. pengelolaan
2. pemeliharaan sarana prasarana penunjang

fungsi dari masing – masing anggota kepengurusan diatas sebagai berikut ;

1. pembina merupakan sebagai penasehat dan pelindung yang memberi bimbingan dan nasehat kepada organisasi
2. pengawas merupakan bagian yang mengawasi jalannya organisasi
3. pengurus merupakan bagian kepengurusan organisasi yang bertugas mengatur dan bertanggung jawab atas jalannya program – program kegiatan di masing – masing bagian atau bidang, yaitu:

Ruang Inti		
Ibadah	<ul style="list-style-type: none"> ▪ Sholat : Sholat Fardhu berjamaah/individu Sholat Sunnah/ied ▪ Adzan ▪ Wudhu ▪ Mengaji/tadharus ▪ Dzikir/Sholawat 	<ul style="list-style-type: none"> ▪ R. ibadah (masjid) & serambi ▪ R. adzan & sound.s ▪ R. bersuci (wudhu) ▪ Serambi / masjid ▪ Serambi / masjid
Tharbiyah	<ul style="list-style-type: none"> ▪ Pendidikan Alquran ▪ Pendidikan ibadah 	<ul style="list-style-type: none"> ▪ Serambi / hall
Syi'ar	<ul style="list-style-type: none"> ▪ Forum Dakwah ▪ Forum Kajian Keislaman 	<ul style="list-style-type: none"> ▪ Masjid/Serambi / auditorium
Pendidikan : Ilmu Keagamaan	<ul style="list-style-type: none"> ▪ Tafsir Alquran ▪ Tafsir Al Hadis 	
Perpustakaan	<ul style="list-style-type: none"> ▪ Pembelajaran secara mandiri 	<ul style="list-style-type: none"> ▪ Perpustakaan
Seni & budaya	<ul style="list-style-type: none"> - Musik : <ul style="list-style-type: none"> • Qasidah, rebana, shalawat - Lukis : 	<ul style="list-style-type: none"> ▪ R. latihan musik ▪ R. studio lukis

	<ul style="list-style-type: none"> • Kaligrafi 	
	- Sarasehan	▪ R. studio lukis
	- Seni membaca Al-Quran (Qiraah)	
Sosial	<ul style="list-style-type: none"> • Hubungan kelembagaan (kepengurusan/kesekretariatan) • Bakti sosial (penyelenggara) • Pameran dan bazar (penyelenggara) 	<ul style="list-style-type: none"> ▪ R. sekretariat ▪ R. sekretariat + R. serbaguna ▪ R. serbaguna
Penunjang		
		<ul style="list-style-type: none"> ▪ Kantin ▪ Dapur ▪ Minimarket ▪ Gudang ▪ MEE ▪ R.service ▪ Parkir ▪ Parkir karyawan ▪ R.keamanan
Operasional		
	Official	<ul style="list-style-type: none"> ▪ R.pembina ▪ R.ketua ▪ R.wakil ketua ▪ R.pengawas ▪ R.sekertaris ▪ R.bendahara ▪ R.administrasi

		<ul style="list-style-type: none"> ▪ R.ketua bag. Litbang ▪ R.ketua
		<ul style="list-style-type: none"> bag.pendidikan
		<ul style="list-style-type: none"> ▪ R.ketua bag.ibadah ▪ R.ketua bag.sosial ▪ R.tamu ▪ R.rapat ▪ R.kantor

2.2.2 ANALISA BESARAN RUANG

Dasar didalam menentukan besaran ruang pada islamic center ini adalah sebagai berikut :

1. persyaratan – persyaratan psikis manusia
2. sirkulasi pemakai didalam ruang
3. jumlah / kapasitas pemakai yang akan diwadahi
4. jumlah, tipe, dan ukuran perabot yang digunakan serta kebutuhan ruang pemakainya

2.2.2.1 Ritual

a) persyaratan psikis dan aktivitas

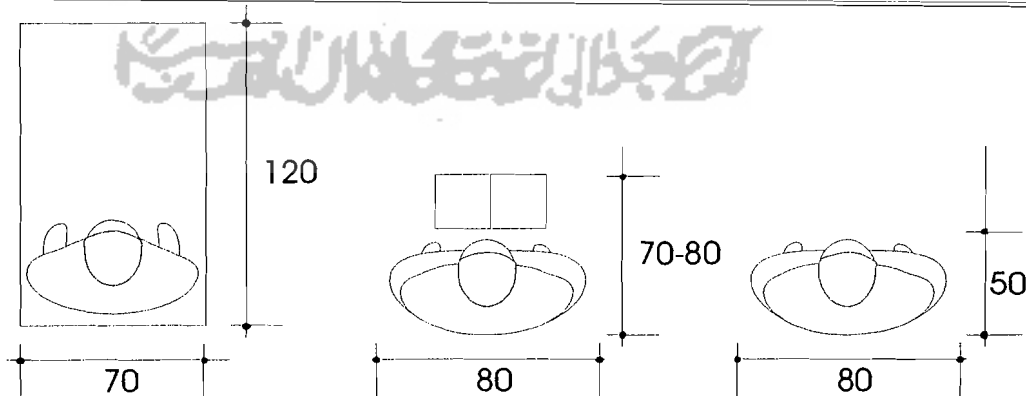

b) estimasi jumlah pemakai

Aktivitas disekitar site merupakan kegiatan pendidikan dan perdagangan ditambah dengan pemukiman disebelah barat site, penulis mengasumsikan kapaitas masjid dengan 1000 orang kapasitas total x 0,84 m² (aktivitas sholat/orang)
 1000 x 0.84 m² = 840 m²

Tabel besaran ruang

FASILITAS	PEMAKAI	KEBUTUHAN RUANG	KAPASITAS (orang)	LUAS @ (M) ²	UNIT	JUMLAH (M)
ibadah	-umum	-r. ibadah (masjid)	1000		1	840
	-anggota				1	36
	-pengurus	-r.wudhu			1	
	-pembimbing	-r.adzan & sound.s			1	
		-lavatory		20	1	20
		-r. kajian(serambi / auditorium / serbaguna)	200		1	144
		-r.mihrab	5	9.6	1	9.6
		-r.takmir		12	1	12
		-gudang				
JUMLAH						1054.6
Sirkulasi 20%						210.92
TOTAL						1265.52

2.2.2.2 Keilmuan

a) persyaratan psikis dan aktifitas

ruang aktifitas / manusia untuk pendidikan, kelas = $1.5m^2$;pelatihan kelas = $2.4m^2$

kapasitas kelas berisi 20 siswa,2 pembimbing. 1pembimbing menangani 10 siswa, untuk mendapatkan interaksi yang terkontrol secara baik

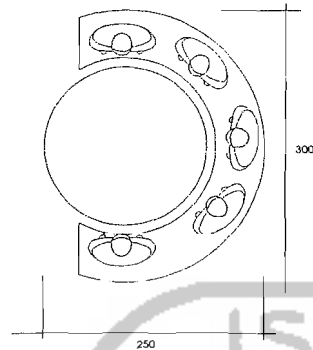

1 group = 7.5×4
 = $30 m^2$ + sirkulasi 20% = $36 m^2$

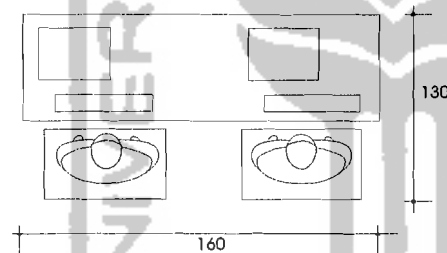

kelompok pelatihan, terdiri dari 10 group, 1group(2orang) membutuhkan ruang aktifitas $2.08 m^2$

Tabel besaran ruang

FASILITAS	PEMAKAI	KEBUTUHAN RUANG	KAPASITAS (orang)	LUAS @ (M) ²	UNIT	JUMLAH (M)
keilmuan	- anggota	-r. alat	40	12	1	12
	- pengurus	-perpustakaan			1	
	- pembimbing / pengajar	-lavatory			1	20
	- umum	-r. forum diskusi keilmuan			2	80

		-lab komputer	23	48	3	172.8
		-r.audiovisual	80	96	1	96
		- r.pengajar	8	24	1	24
JUMLAH						
Sirkulasi 20%						
TOTAL						

Perpustakaan

bidang pelayanan dalam perpustakaan terbagi menjadi dua, buku agama dan buku umum. 40% buku agama 60% buku umum.

Sirkulasi pengunjung



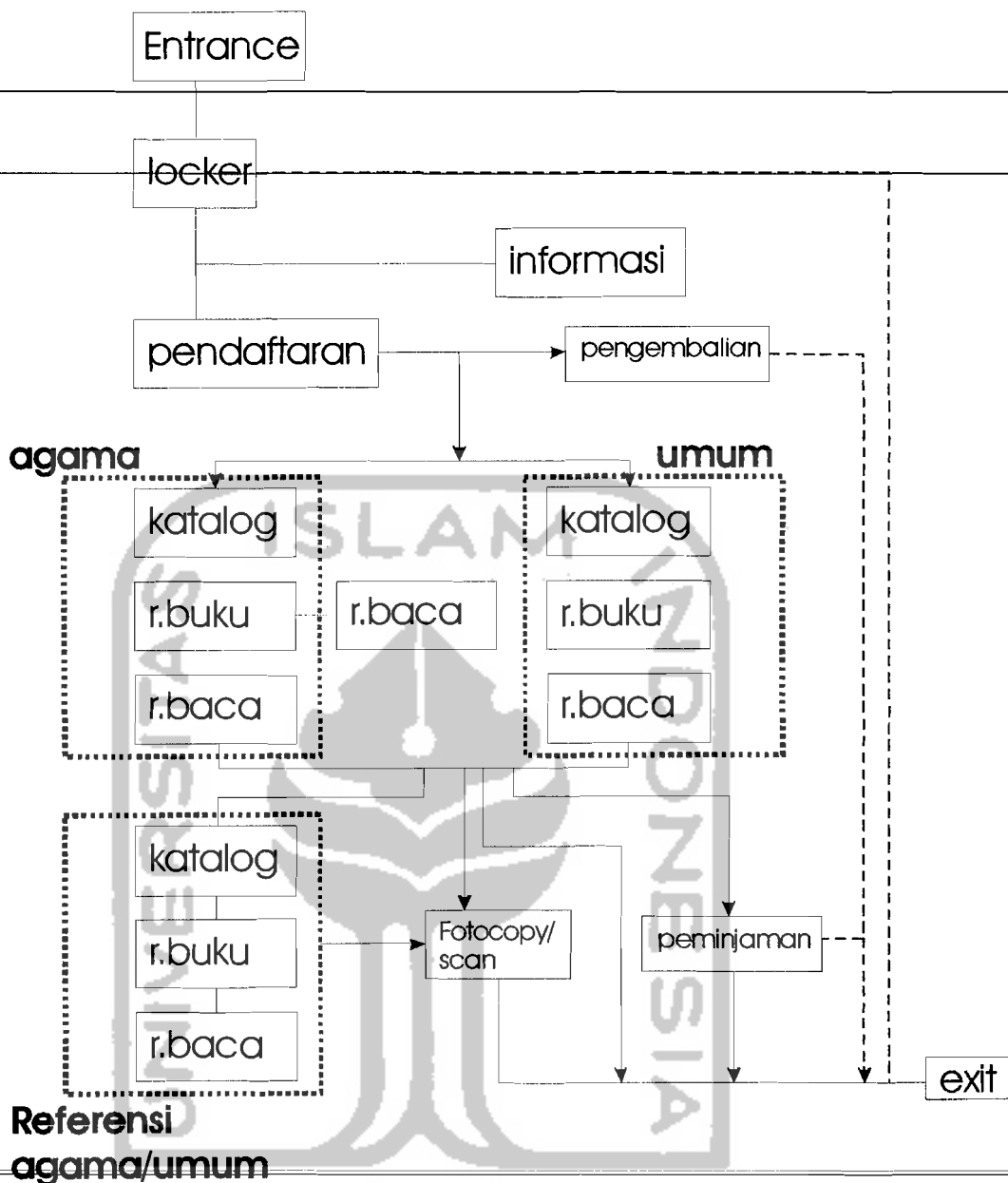

Asumsi Besaran Fisik Perpustakaan

- jumlah buku
perpustakaan terbuka/wilayah mempunyai jumlah buku minimal 100.000 jilid, dalam seluruh koleksi. Merujuk pada perpustakaan di Jepang/Tokyo (metropolitan central library & hibiya library) dengan jumlah buku total 246.000 jilid dan 43.500 jilid buku referensi

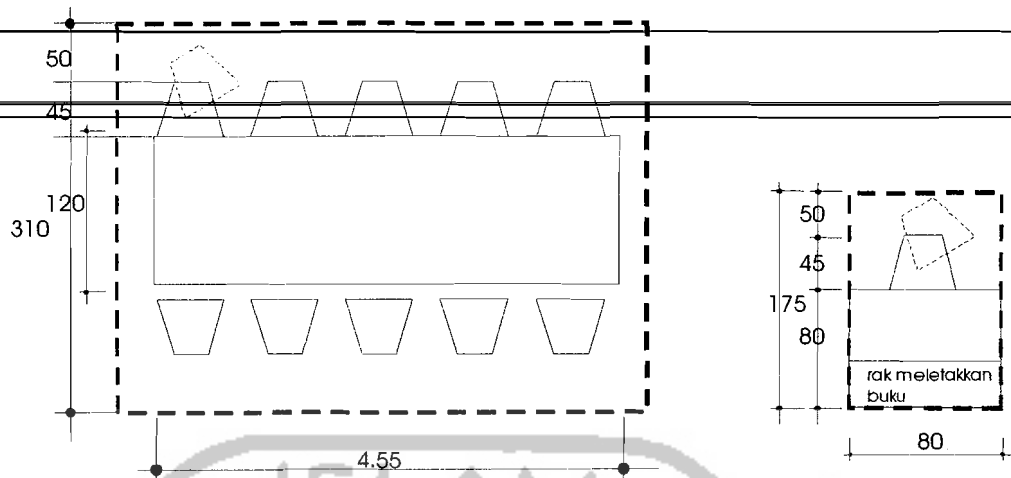

untuk tiap kelompok(10 orang) = $3.10 \times 4.95 = 15.345 \text{ m}^2$

$15.345 \times 6 \text{ (kelompok)} = 92.07 \text{ m}^2$

untuk tiap individu = $80 \times 175 = 1.4 \text{ m}^2$

$1.4 \times 40 = 56 \text{ m}^2$

$92.07 + 56 = 148.07 \text{ m}^2$

sirkulasi 30% = 44.421 jadi total 192.491 m^2

untuk ruang referensi disediakan ruang baca tersendiri, dengan kapasitas

20 orang (1kelompok dan 10 individu)

$(15.345 + (1.4 \times 10)) = 29.345 \text{ m}^2$

Tabel besaran ruang

FASILITAS	PEMAKAI	KEBUTUHAN RUANG	KAPASI TAS (orang)	LUAS @ (M) ²	UNIT	JUMLAH (M)	
perpustakaan	petugas	- R. kepala		15	1	15	
		- R. sekretaris		15	1	15	
		- R.pelayanan informasi				1	12
		- R.pelayanan buku teks	10	24	1	24	
		- R.peminjaman buku & pengembalian	5	30	1	30	
		- R.pendaftaran	5	15	1	15	
		- R.perawatan			1	24	
		- R.cadangan			1	100	
		- R.distribusi			1	100	
		- Gudang			30%	1	525
		- Locker petugas			10	1	10
		- R.petugas	15	144	1	144	
		- r. koleksi spesial					
		- Keamanan	2	4	2	8	
		- Pengawas buku/	3	15		15	
r. pengen-dali		perpustakaan					
		- Locker pengunjung	100 (locker)	20	1	20	
		- R.katalog & komputer	10	24	2	48	
r. pelaya-nan		- R.buku (sirkulasi, rak buku)			1	1750.35	
		▪ Agama		40%	1		

		▪ Umum		60%	1	
		▪ Tabloid, majalah, surat kabar			1	
		- R. referensi				224.1
		▪ Agama		40%	1	
		▪ Umum		60%	1	
		- R. baca (sirkulasi, meja/kursi)				192.491
		- R. display buku		12	2	24
		- R. sirkulasi		20%		433.38
		- R. fotocopy, scanning		15	1	15
		- lavatory		20	1	20
JUMLAH						3763.51
Sirkulasi 20%						752.778
TOTAL						4516.118

2.2.2.3 Seni & Budaya

Tabel besaran ruang

FASILITAS	PEMAKAI	KEBUTUHAN RUANG	KAPASITAS (orang)	LUAS @ (M) ²	UNIT	JUMLAH (M)
Seni & budaya	-anggota	-r. latihan musik	40	76.8	1	76.8
	-pengurus	-r. alat	-	12	1	12
	-pembimbing	-r. lukis kaligrafi	20	66	1	66
	-umum	-r. penyimpanan	-	12	1	12
		-gudang	-	12	1	12
		-lavatory		20	1	20
JUMLAH						224.720
Sirkulasi 20%						44.944
TOTAL						269.664

2.2.2.4 Sosial

Tabel besaran ruang

FASILITAS	PEMAKAI	KEBUTUHAN RUANG	KAPASITAS (orang)	LUAS @ (M) ²	UNIT	JUMLAH (M)
sosial	-pengurus	-r. kesekretariatan	15	28.8	1	28.8
	-anggota	-r. rapat	20	38.4		38.4
	-pembina	-r. tamu	8	19.2	1	19.2
	-umum	-lavatory		20	1	20
		-hall		200	1	216
JUMLAH						322.4
Sirkulasi 20%						64.48
TOTAL						386.88

2.2.2.5 Penunjang

Tabel besaran ruang

FASILITAS	PEMAKAI	KEBUTUHAN RUANG	KAPASITAS (orang)	LUAS @ (M) ²	UNIT	JUMLAH (M)
penunjang		▪ Kantin	40	100	1	100
		▪ Dapur	5	10.2	1	10.2
		▪ Minimarket		120	1	120
		▪ Gudang		12	1	12
		▪ MEE		30	1	30
		▪ R.service	4	12	1	12
		▪ Parkir			1	
		-mobil	40	504		504
		-motor	45	108		108
		▪ Parkir karyawan			1	
		-mobil	10	151.2		151.2
		-motor	15	36		36

		▪ R.keamanan	3	9	1	9
JUMLAH						1092.4
Sirkulasi 20%						218.48
TOTAL						1310.88

2.2.2.6 Operasional

Tabel kebutuhan ruang

FASILITAS	PEMAKAI	KEBUTUHAN RUANG	KAPASITAS (orang)	LUAS @ (M) ²	UNIT	JUMLAH (M)
operasional		▪ R.pembina		15	1	15
		▪ R.ketua		15	1	15
		▪ R.wakil ketua		12	1	12
		▪ R.pengawas		12	1	12
		▪ R.sekertaris		12	1	12
		▪ R.bendahara		12	1	12
		▪ R.administrasi	5	20	1	20
		▪ R.ketua bag. Litbang		12	1	12
		▪ R.ketua bag.pendidikan		12	1	12
				▪ R.ketua bag.ibadah		12
		▪ R.ketua bag.sosial		12	1	21
		▪ R.tamu	8	19.2	1	19.2
		▪ R.rapat	20	38.4	1	38.4
		▪ R.kantor	10	36	1	36
		▪ lavatory		20	1	20
JUMLAH						268.6
Sirkulasi 20%						53.72
TOTAL						322.32

2.3.1 HUBUNGAN RUANG

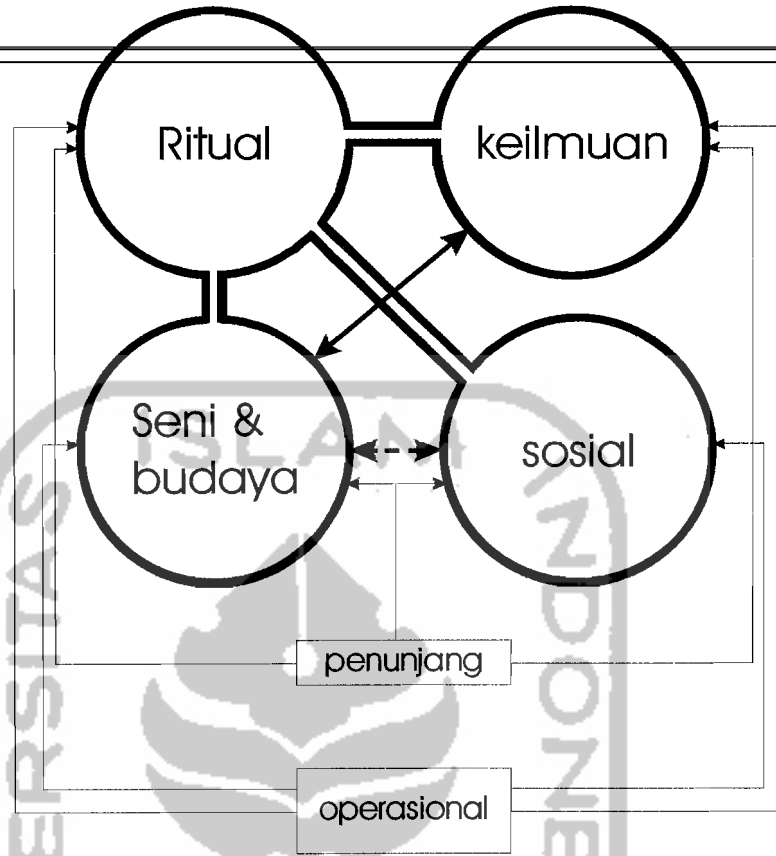

sumber : analisis

2.3.2 Ritual & Keilmuan

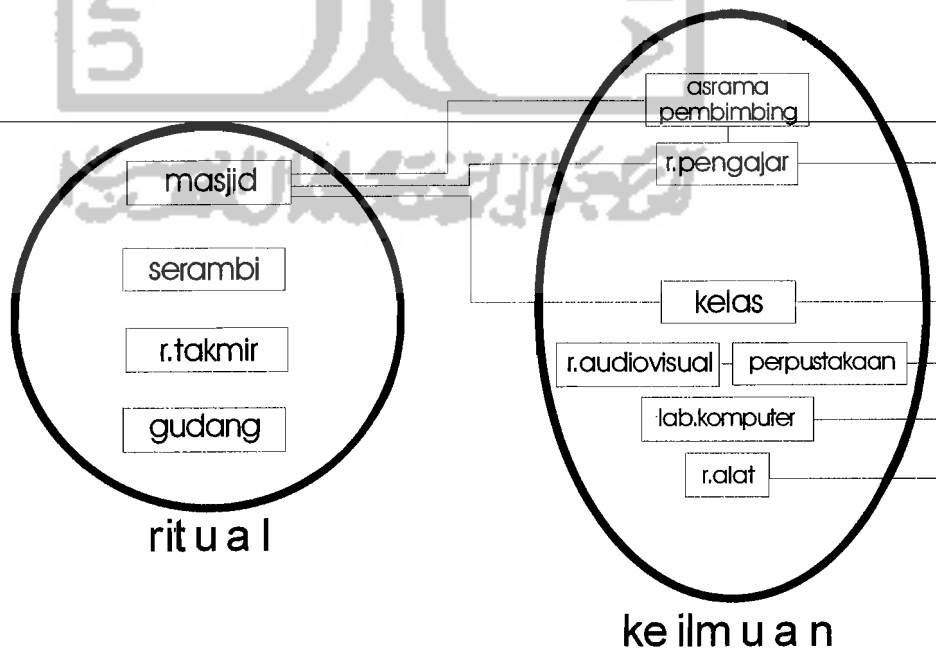

sumber : analisis

2.3.3 Ritual & Sosial

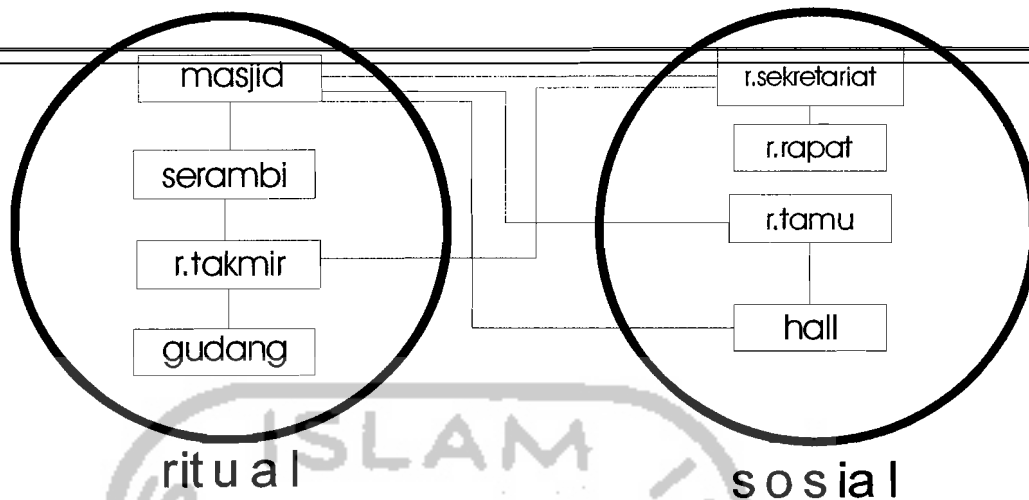

sumber : analisis

2.3.4 Ritual & Seni Budaya

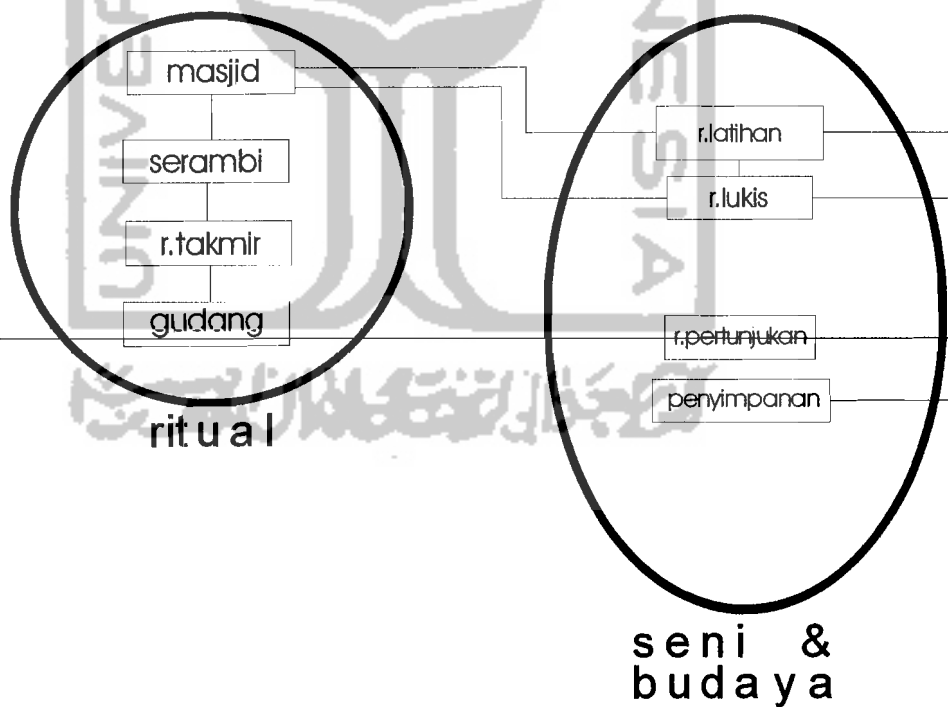

sumber : analisis

Banyak hal yang dapat menampilkan arsitektur, pada umumnya arsitektur islam berorientasi pada bangunan peribadatan islam, khususnya di wilayah timur tengah (arab, turkey, persia/isfahan, dll), elemen tersebut antara lain:

- Iwan (portal besar)
- Minaret (menara)
- Dome (kubah)
- Muqornas
- Ornamen

Ornamen

Pemilihan ornamen untuk diterapkan pada rancangan dengan tujuan menampilkan citra ke-islaman, ornamen mampu diterapkan secara massal, cenderung pertimbangan yang muncul mengarah pada bidang terapan (ornamen) / dua dimensional

Macam ornamen dapat dibatasi sebagai berikut:

1. Pola geometry



2. Pola botany (tumbuh – tumbuhan)



3. Pola campuran (geometry & botany)

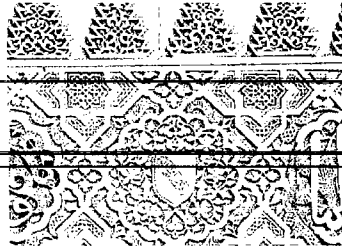

4. kaligrafi



5. kombinasi ketiganya

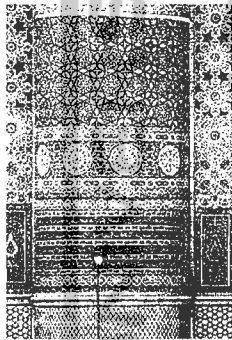

Analisa bentuk

- Bentuk statis : bentuk sederhana (kotak)
- Bentuk dinamis : bentuk yang berubah (dimensi,bentuk)dalam irama yang sama

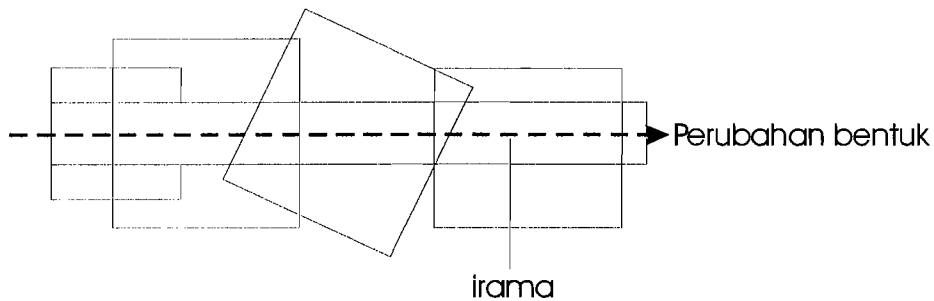

2.5 ANALISA SITE

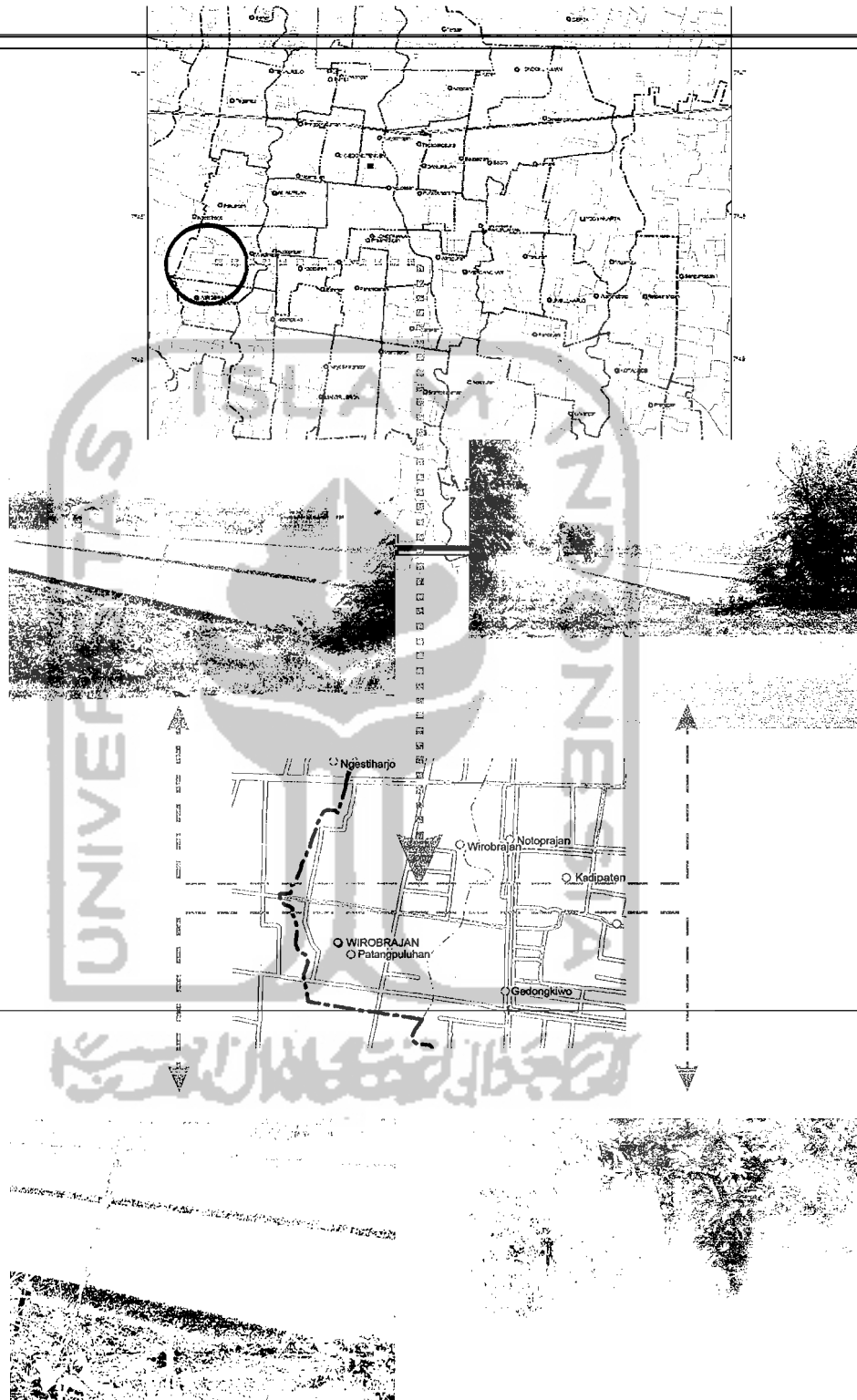

sumber : survey 2005

